

## PROJECT CENTER

THIS OPERATING INSTRUCTION MANUAL  
COVERS ALL PROJECT CENTERS.

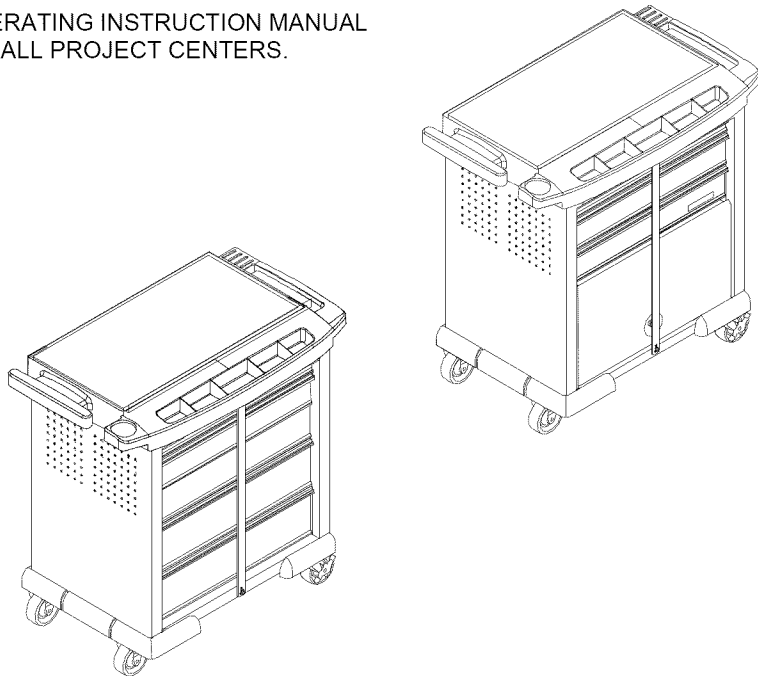

Please indicate the following  
information from the service  
part drawing provided.

**Model Number:** \_\_\_\_\_

**Model Description:** \_\_\_\_\_

### CAUTION:

Read and follow all  
Safety Rules and Operating Instructions before  
first use of this product. Retain this document for future reference.

Sears, Roebuck and Co., Hoffman Estates, IL 60179 USA

Made in the U.S.A.  
F901A3

### SAFETY RULES AND WARNINGS:

- **DO NOT** stand on this product. You may fall which may cause personal injury.
- **WEAR SAFETY GLASSES AND GLOVES** when cutting the banding material. The bands may snap which may cause personal injury.
- **WEAR SAFETY GLASSES** when removing or repositioning the slides. The tool could slip which may cause personal injury.
- When moving this product, do not pull it. Push the product to prevent personal injury.
- **USE THE BRAKES** when not moving this product. This will prevent the product from rolling, which may cause personal injury or product damage.
- **BE CAREFUL** when opening more than one drawer. The product may become unstable and tip, which may cause personal injury or product damage.
- **DO NOT** mount this product on a truck bed or any other moving object. This may cause personal injury or product damage.
- **DO NOT** step in the drawers. You may fall which may cause personal injury.
- Appropriately secure this product before moving it with a forklift.
- **DO NOT** tow with power equipment. The product could tip, which may cause personal injury or product damage.
- **DO NOT** alter this product in any manner. For example, do not weld external lockbars or attach electrical equipment. This may cause product damage or personal injury.
- Keep the product on level surfaces. The product may become unstable and tip if stored or moved on an un-level surface, which may cause personal injury or product damage.
- Lock the drawers before moving this product. The drawers could come open and make the product unstable and tip, which may cause personal injury or product damage.
- The maximum weight for each drawer should be no more than 35 pounds.
- The maximum product weight, including contents, cannot exceed 400 pounds.

**Call 1-800-366-7278 for Service Parts**

Refer to Service Parts Drawing for full listing of Service Parts



### ASSEMBLY

#### CASTER INSTALLATION:

**NOTE: It is recommended to use adequate manpower for this operation.**

- Remove the bottom drawer (if necessary) by following the drawer removal instructions.
- Lay the project center on its back, use packaging material to protect the paint finish.
- Position the plastic bumpers on the bottom of the unit.
- Attach the two rigid casters to one end of the project center using hex head screws and lock nuts provided. Wrench tighten.
- Attach the swivel casters at the other end of the unit in the same manner.
- Return the project center to its upright position.

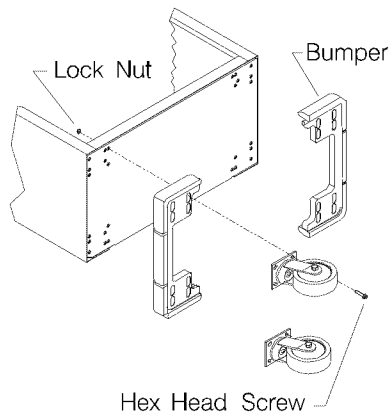

## OPERATION

### DRAWER REMOVAL:

- Fully extend the drawer. Push it back a quarter of an inch.
- Insert a screwdriver into the slot in the slide and push in on the stop until it clears the lance. Repeat the procedure on the other slide and remove the drawer.

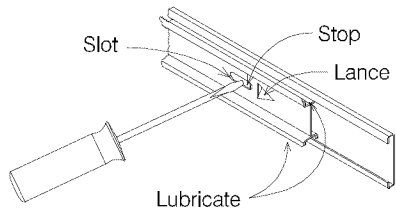

- To reinstall the drawer, pry the stop far enough out to engage the lance (3/16" to 1/4") and push the drawer onto the slides until the stops pass over the lances.

### LOCK BAR:

**NOTE: The locking bar is stored in the slot in the back corner of the plastic top.**

- To lock the drawers, insert the top end of the lockbar through the slot in the top of the unit and over the staple on the base.
- To secure, lock with a padlock (padlock not included).
- To unlock the drawers, reverse this procedure.

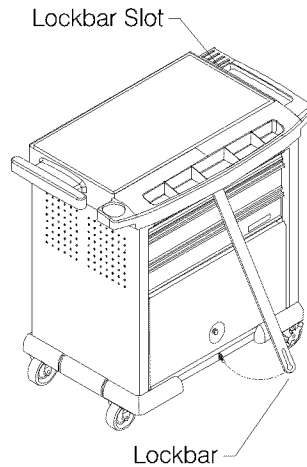

### PANEL:

- **To open:** Pull the panel out, lift it up and push it back into the unit.
- **To close:** Reverse this procedure.

## MAINTENANCE

- For casters, use high quality bearing grease, (yearly).
- Lubricate the slides, (twice yearly).
- Periodically the drawer fronts, drawer trim, and other surfaces should be cleaned with a mild detergent and water.
- Auto wax will preserve the storage unit's luster finish. Apply the wax as to a car. The wax will also help protect the unit against scratches.
- Grease and oil can be removed with most standard cleaning fluids. For safety, use a nonflammable cleaning fluid.

INTENTIONALLY LEFT BLANK

### CENTRO DE PROYECTOS

ESTE MANUAL DE INSTRUCCIONES DE OPERACION CUBRE TODAS LAS CENTROS DE PROYECTOS.

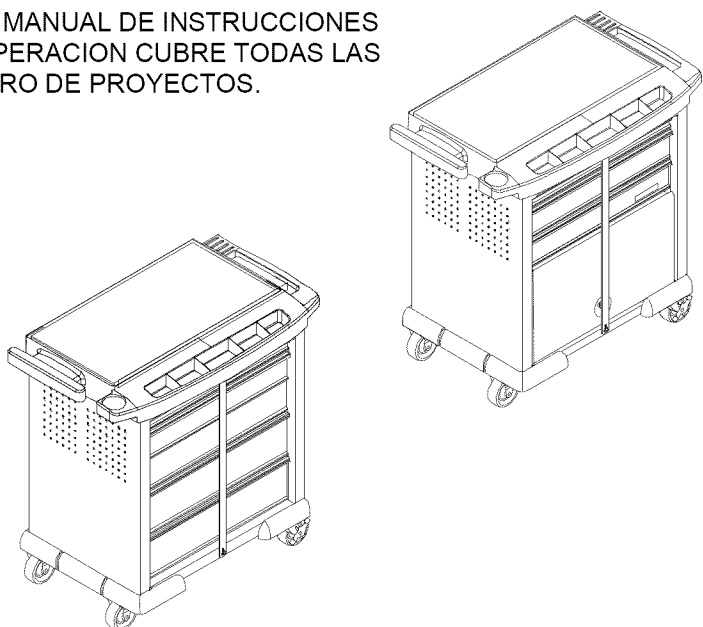

Sírvase indicar la siguiente información que encontrará en el dibujo suministrado de la pieza de servicio.

Número de modelo: \_\_\_\_\_

Descripción del modelo: \_\_\_\_\_

#### CUIDADO:

Antes de utilizar este producto por primera vez, lea y observe todos los reglamentos de seguridad y las instrucciones de operación. Guarde este documento para referencia futura.

Sears, Roebuck and Co., Hoffman Estates, IL 60179, EE.UU.

Fabricado en EE.UU.  
F901A3

## SEGURIDAD

### REGLAMENTOS DE SEGURIDAD Y ADVERTENCIAS:

- **NO** se pare sobre este producto. Se puede caer y lesionarse.
- **USE GAFAS Y GUANTES DE SEGURIDAD** al cortar los zunchos. Estos pueden romperse bruscamente y ocasionar lesiones personales.
- **USE GAFAS DE SEGURIDAD** al quitar o volver a colocar las correderas. Se podría resbalar la herramienta y causar lesiones personales.
- Al mover este producto, no tire del mismo. Empújelo, de esta manera evitará lesiones personales.
- **USE LOS FRENOS** cuando no esté moviendo este producto. Esto impedirá que ruede, lo cual podría causar lesiones personales o daños al producto.
- **TENGA MUCHO CUIDADO** al abrir varias gavetas. El producto podría quedar inestable y volcarse, lo cual podría causar lesiones personales o daños al producto.
- **NO** instale este producto sobre la plataforma de un camión ni sobre ningún otro objeto móvil. Esto podría causar lesiones personales o daños al producto.
- **NO** se pare en las gavetas. Se puede caer y lesionarse.
- Antes de mover este producto con un montacargas, asegúrelo de manera adecuada.
- **NO** remolque el producto con un equipo motorizado. Se puede volcar y causar lesiones personales o daños al producto.
- **NO** modifique este producto de ninguna forma. Por ejemplo, no suelde barras de bloqueo externas ni fije equipos eléctricos. Esto podría causar daños al producto o lesiones personales.
- Mantenga el producto sobre superficies niveladas. Si se guarda sobre una superficie desnivelada, o se mueve a ella, el producto podría quedar inestable y volcarse, lo cual podría causar lesiones personales o daños al producto.
- Asegure las gavetas y puertas antes de mover este producto. Estas se podrían abrir y hacer que el producto quede inestable y se vuelque, lo cual podría causar lesiones personales o daños al producto.
- El peso máximo en cada gaveta no debe ser mayor de 35 libras.
- El peso máximo del producto, incluyendo su contenido, no puede ser mayor de 400 libras.

**Para solicitar piezas de repuesto,  
llame al 1-800-366-7278**

Consulte el Dibujo de las piezas de servicio para obtener una lista completa de las piezas de servicio.



## MONTAJE

### INSTALACION DE LAS RUEDECILLAS:

**NOTA: Se recomienda usar la ayuda de otras personas para esta operación.**

- Quite la gaveta inferior (si es necesario) siguiendo las instrucciones para retirar las gavetas.
- Acueste el centro de proyectos sobre

su parte trasera. Proteja el acabado de la pintura con el material de embalaje.

- Coloque los protectores de plástico en la parte inferior de la unidad.
- Instale las dos ruedecillas rígidas en un extremo del centro de proyectos, usando los tornillos de cabeza hexagonal y las tuercas de fijación suministradas. Apriete con una llave de tuercas.

- Asegure las ruedecillas giratorias en el otro extremo de la unidad de la manera indicada en el paso anterior.

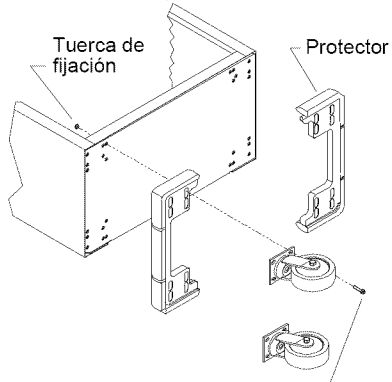

- Vuelva a colocar el centro de proyectos en su posición vertical.

## OPERACION

### RETIRO DE LA GAVETA:

- Abra por completo la gaveta. Hágala retroceder 1/4 de pulgada.
- Introduzca un destornillador dentro de la abertura en la corredera y empuje el tope hasta que sobrepase la lanceta. Repita el procedimiento en la otra corredera y quite la gaveta.

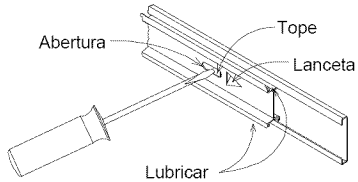

- Para volver a instalar la gaveta, fuerce el tope lo suficiente para enganchar la lanceta (3/16" a 1/4") y empuje la gaveta sobre las correderas hasta que los topes sobrepasen las lancetas.

### BARRA DE BLOQUEO

**NOTA: La barra de bloqueo se guarda en la abertura en la esquina trasera del tablero plástico.**

- Para asegurar las gavetas, inserte el extremo superior de la barra de bloqueo en la abertura en la parte superior de la unidad y sobre la grapa en la base.

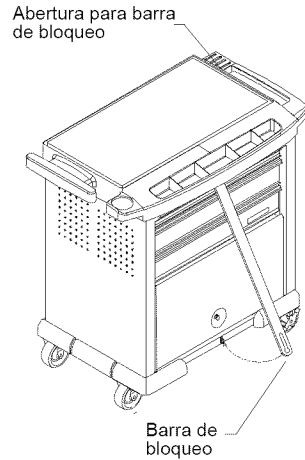

- Para asegurar, use un candado (no se incluye el candado).
- Para quitar el seguro a las gavetas, invierta este proceso.

### PANEL:

- **Para abrir:** Tire del panel hacia afuera, súbalo y empújelo dentro de a unidad.
- **Para cerrar:** Invierta este procedimiento.

## MANTENIMIENTO

- Para las ruedecillas, use grasa de alta calidad para cojinetes, (una vez al año).
- Lubrique las correderas, (dos veces al año).
- Periódicamente se deben limpiar los frentes y las molduras de las gavetas, y otras superficies, con un detergente suave y agua.
- La cera para autos preservará el acabado lustroso de las unidades de almacenaje. Aplique cera como a un auto. Esta también ayudará a proteger la unidad contra arañazos.
- La grasa y el aceite se pueden eliminar con la mayoría de líquidos normales de limpieza. Por seguridad, utilice un líquido de limpieza no inflamable.

SE HA DEJADO EN  
BLANCO  
INTENCIONALMENTE