

# SHARP®

## LC-19AD22U

COMBINATION LIQUID CRYSTAL

TELEVISION AND DVD/CD PLAYER

COMBINÉ TÉLÉVISEUR ACL ET

LECTEUR DVD/CD

COMBINACION TELEVISOR CON PANTALLA

DE CRISTAL LÍQUIDO CON DVD/DISCOS COMPACTOS

ENGLISH

FRANÇAIS

ESPAÑOL

OPERATION MANUAL

MODE D'EMPLOI

MANUAL DE OPERACIÓN

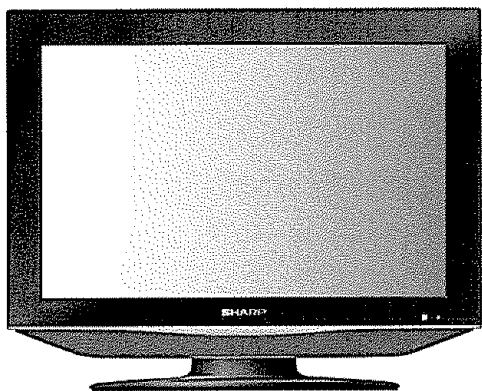

Products that have earned the ENERGY STAR® are designed to protect the environment through superior energy efficiency.

Les produits agréés ENERGY STAR® sont conçus pour protéger l'environnement par un rendement énergétique supérieur.

Los productos que han ganado la marca ENERGY STAR® han sido diseñados para proteger el medio ambiente mediante una eficiencia superior en el uso de la energía.

# IMPORTANT INFORMATION

**CAUTION:** TO PREVENT ELECTRIC SHOCK, MATCH WIDE BLADE OF PLUG TO WIDE SLOT, FULLY INSERT.

## CAUTION:

DO NOT PLACE THIS PRODUCT ON AN UNSTABLE CART, STAND, TRIPOD, BRACKET, OR TABLE. THE PRODUCT MAY FALL CAUSING SERIOUS PERSONAL INJURY AND SERIOUS DAMAGE TO THE PRODUCT. USE ONLY WITH A CART, STAND, TRIPOD, BRACKET, OR TABLE RECOMMENDED BY THE MANUFACTURER OR SOLD WITH THE PRODUCT. FOLLOW THE MANUFACTURER'S INSTRUCTIONS WHEN INSTALLING THE PRODUCT AND USE MOUNTING ACCESSORIES RECOMMENDED BY THE MANUFACTURER. A PRODUCT AND CART COMBINATION SHOULD BE MOVED WITH CARE. QUICK STOPS, EXCESSIVE FORCE, AND UNEVEN SURFACES MAY CAUSE THE PRODUCT AND CART COMBINATION TO OVERTURN



**WARNING:** FCC Regulations state that any unauthorized changes or modifications to this equipment not expressly approved by the manufacturer could void the user's authority to operate this equipment

## CAUTION:

This product satisfies FCC regulations when shielded cables and connectors are used to connect the unit to other equipment. To prevent electromagnetic interference with electric appliances such as radios and televisions, use shielded cables and connectors for connections.

"Note to CATV system installer: This reminder is provided to call the CATV system installer's attention to Article 820-40 of the National Electrical Code that provides guidelines for proper grounding and, in particular, specifies that the cable ground shall be connected to the grounding system of the building, as close to the point of cable entry as practical."

This product utilizes tin-lead solder, and fluorescent lamp containing a small amount of mercury. Disposal of these materials may be regulated due to environmental considerations. For disposal or recycling information, please contact your local authorities or the Electronic Industries Alliance: [www.eia.org](http://www.eia.org)

## CAUTION:

THIS DIGITAL VIDEO PLAYER EMPLOYS A LASER SYSTEM TO ENSURE PROPER USE OF THIS PRODUCT, PLEASE READ THIS USER'S GUIDE CAREFULLY AND RETAIN FOR FUTURE REFERENCE. SHOULD THE UNIT REQUIRE MAINTENANCE, CONTACT AN AUTHORIZED SERVICE LOCATION SEE SERVICE PROCEDURE.

USE OF CONTROLS, ADJUSTMENTS OR THE PERFORMANCE OF PROCEDURES OTHER THAN THOSE SPECIFIED HEREIN MAY RESULT IN HAZARDOUS RADIATION EXPOSURE

TO PREVENT DIRECT EXPOSURE TO LASER BEAM, DO NOT TRY TO OPEN THE ENCLOSURE. VISIBLE LASER RADIATION MAY BE PRESENT WHEN THE ENCLOSURE IS OPENED. DO NOT STARE INTO BEAM.

## DECLARATION OF CONFORMITY

SHARP COMBINATION LIQUID CRYSTAL TELEVISION AND DVD CD PLAYER, MODEL LC-19AD22U

This device complies with Part 15 of the FCC Rules. Operation is subject to the following two conditions:

(1) This device may not cause harmful interference, and (2) this device must accept any interference received, including interference that may cause undesired operation

### RESPONSIBLE PARTY:

SHARP ELECTRONICS CORPORATION

Sharp Plaza, Mahwah, New Jersey 07430-2135

TEL: 1-800-BE-SHARP

For Business Customers: URL <http://www.sharppusa.com>

## INFORMATION:

This equipment has been tested and found to comply with the limits for a Class B digital device, pursuant to Part 15 of the FCC Rules. These limits are designed to provide reasonable protection against harmful interference in a residential installation. This equipment generates, uses and can radiate radio frequency energy and, if not installed and used in accordance with the instructions, may cause harmful interference to radio communications. However, there is no guarantee that interference will not occur in a particular installation. If this equipment does cause harmful interference to radio or television reception, which can be determined by turning the equipment off and on, the user is encouraged to try to correct the interference by one or more of the following measures:

- Reorient or relocate the receiving antenna
- Increase the separation between the equipment and receiver
- Connect the equipment into an outlet on a circuit different from that to which the receiver is connected
- Consult the dealer or an experienced radio/TV technician for help

## Trademarks

- Manufactured under license from Dolby Laboratories. "Dolby" and the double-D symbol are trademarks of Dolby Laboratories.
- "HDMI, the HDMI logo and High-Definition Multimedia Interface are trademarks or registered trademarks of HDMI Licensing LLC."
- "DTS" and "DTS Digital Out" are registered trademarks of DTS, Inc.

# DEAR SHARP CUSTOMER

Thank you for your purchase of the Sharp Combination Liquid Crystal Television and DVD/CD player. To ensure safety and many years of trouble-free operation of your product, please read the important Safety Instructions carefully before using this product.

## IMPORTANT SAFETY INSTRUCTIONS

Electricity is used to perform many useful functions, but it can also cause personal injuries and property damage if improperly handled. This product has been engineered and manufactured with the highest priority on safety. However, improper use can result in electric shock and/or fire. In order to prevent potential danger, please observe the following instructions when installing, operating and cleaning the product. To ensure your safety and prolong the service life of your Liquid Crystal Television, please read the following precautions carefully before using the product.

- 1) Read these instructions.
- 2) Keep these instructions.
- 3) Heed all warnings.
- 4) Follow all instructions.
- 5) Do not use this apparatus near water.
- 6) Clean only with dry cloth.
- 7) Do not block any ventilation openings. Install in accordance with the manufacturer's instructions.
- 8) Do not install near any heat sources such as radiators, heat registers, stoves, or other apparatus (including amplifiers) that produce heat.
- 9) Do not defeat the safety purpose of the polarized or grounding-type plug. A polarized plug has two blades with one wider than the other. A grounding type plug has two blades and a third grounding prong. The wide blade or the third prong are provided for your safety. If the provided plug does not fit into your outlet, consult an electrician for replacement of the obsolete outlet.
- 10) Protect the power cord from being walked on or pinched particularly at plugs, convenience receptacles, and the point where they exit from the apparatus.
- 11) Only use attachments/accessories specified by the manufacturer.
- 12) Use only with the cart, stand, tripod, bracket, or table specified by the manufacturer, or sold with the apparatus. When a cart is used, use caution when moving the cart/apparatus combination to avoid injury from tip-over.
- 13) Unplug this apparatus during lightning storms or when unused for long periods of time.
- 14) Refer all servicing to qualified service personnel. Servicing is required when the apparatus has been damaged in any way, such as power-supply cord or plug is damaged, liquid has been spilled or objects have fallen into the apparatus, the apparatus has been exposed to rain or moisture, does not operate normally, or has been dropped.



### Additional Safety Information

- 15) Power Sources—This product should be operated only from the type of power source indicated on the marking label. If you are not sure of the type of power supply to your home, consult your product dealer or local power company. For products intended to operate from battery power, or other sources, refer to the operating instructions.
- 16) Overloading—Do not overload wall outlets, extension cords, or integral convenience receptacles as this can result in a risk of fire or electric shock.
- 17) Object and Liquid Entry—Never push objects of any kind into this product through openings as they may touch dangerous voltage points or short-out parts that could result in a fire or electric shock. Never spill liquid of any kind on the product.
- 18) Damage Requiring Service—Unplug this product from the wall outlet and refer servicing to qualified service personnel under the following conditions:
  - a) When the AC cord or plug is damaged,
  - b) if liquid has been spilled, or objects have fallen into the product,
  - c) if the product has been exposed to rain or water,
  - d) if the product does not operate normally by following the operating instructions.  
Adjust only those controls that are covered by the operating instructions as an improper adjustment of other controls may result in damage and will often require extensive work by a qualified technician to restore the product to its normal operation,
  - e) if the product has been dropped or damaged in any way, and
  - f) When the product exhibits a distinct change in performance - this indicates a need for service.
- 19) Replacement Parts—When replacement parts are required, be sure the service technician has used replacement parts specified by the manufacturer or have the same characteristics as the original part. Unauthorized substitutions may result in fire, electric shock, or other hazards.
- 20) Safety Check—Upon completion of any service or repairs to this product, ask the service technician to perform safety checks to determine that the product is in proper operating condition.
- 21) Wall or ceiling mounting—When mounting the product on a wall or ceiling, be sure to install the product according to the method recommended by the manufacturer.

# IMPORTANT SAFETY INSTRUCTIONS

- **Water and Moisture** — Do not use this product near water - for example, near a bath tub, wash bowl, kitchen sink, or laundry tub; in a wet basement; or near a swimming pool; and the like.
- **Stand** — Do not place the product on an unstable cart, stand, tripod or table. Placing the product on an unstable base can cause the product to fall, resulting in serious personal injuries as well as damage to the product. Use only a cart, stand, tripod, bracket or table recommended by the manufacturer or sold with the product. When mounting the product on a wall, be sure to follow the manufacturer's instructions. Use only the mounting hardware recommended by the manufacturer.
- **Selecting the location** — Select a place with no direct sunlight and good ventilation.
- **Ventilation** — The vents and other openings in the cabinet are designed for ventilation. Do not cover or block these vents and openings since insufficient ventilation can cause overheating and/or shorten the life of the product. Do not place the product on a bed, sofa, rug or other similar surface, since they can block ventilation openings. This product is not designed for built-in installation; do not place the product in an enclosed place such as a bookcase or rack, unless proper ventilation is provided or the manufacturer's instructions are followed.
- **The Liquid Crystal panel used in this product is made of glass.** Therefore, it can break when the product is dropped or applied with impact. Be careful not to be injured by broken glass pieces in case the panel breaks.
- **Heat** — The product should be situated away from heat sources such as radiators, heat registers, stoves, or other products (including amplifiers) that produce heat.
- **The Liquid Crystal panel is a very high technology product with 3,888,000 thin film transistors, giving you fine picture details.** Occasionally, a few non-active pixels may appear on the screen as a fixed point of blue, green or red. Please note that this does not affect the performance of your product.
- **Lightning** — For added protection for this television equipment during a lightning storm, or when it is left unattended and unused for long periods of time, unplug it from the wall outlet and disconnect the antenna. This will prevent damage to the equipment due to lightning and power-line surges.
- **Power Lines** — An outside antenna system should not be located in the vicinity of overhead power lines or other electric light or power circuits, or where it can fall into such power lines or circuits. When installing an outside antenna system, extreme care should be taken to keep from touching such power lines or circuits as contact with them might be fatal.
- **Outdoor Antenna Grounding** — If an outside antenna is connected to the television equipment, be sure the antenna system is grounded so as to provide some protection against voltage surges and built-up static charges. Article 810 of the National Electrical Code, ANSI/NFPA 70, provides information with regard to proper grounding of the mast and supporting structure, grounding of the lead-in wire to an antenna discharge unit, size of grounding conductors, location of antenna-discharge unit, connection to grounding electrodes, and requirements for the grounding electrode.

EXAMPLE OF ANTENNA GROUNDING AS PER NATIONAL ELECTRICAL CODE, ANSI/NFPA 70

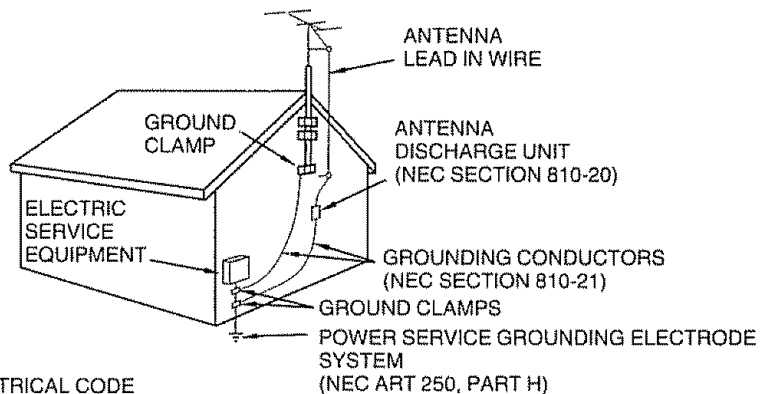

NEC — NATIONAL ELECTRICAL CODE

- To prevent fire, never place any type of candle or flames on the top or near the TV set
- To prevent fire or shock hazard, do not expose this product to dripping or splashing. No objects filled with liquids, such as vases, should be placed on the product
- To prevent fire or shock hazard, do not place the AC cord under the TV set or other heavy items
- Turn off the main power and unplug the AC cord from the wall outlet before handling
- Use a soft cloth and gently wipe the surface of the display panel. Using a hard cloth may scratch the panel surface.
- Use a soft damp cloth to gently wipe the panel when it is really dirty. (It may scratch the panel surface when wiped strongly)
- If the panel is dusty, use an anti-static brush, which is commercially available, to clean it.
- To protect the panel, do not use a dirty cloth, liquid cleaners or chemical cloth to clean it, such materials may damage the panel surface.
- Do not display a still picture for a long time, as this could cause an afterimage to remain.
- Install the product on the place where the AC cord can be unplugged easily from the AC outlet, or from the AC INPUT terminal on the rear of the product.
- **CONDENSATION** — Moisture will form in the operating section of the player if the player is brought from cool surroundings into a warm room or if the temperature of the room rises suddenly. When this happens, player's performance will be impaired. To prevent this, let the player stand in its new surroundings for about an hour before switching it on, or make sure that the room temperature rises gradually. Condensation may also form during the summer if the player is exposed to the breeze from an air conditioner. In such cases, change the location of the player.
- **DISC SLOT** — Keep your fingers well clear of the disc slot as it is closing. Failure to do so may cause serious personal injury.
- **LASER BEAM** — Do not look into the opening of the disc slot or ventilation opening of the product to see the source of the laser beam. Doing so may cause sight damage.
- **DISC** — Do not use a cracked, deformed, or repaired disc. These discs are easily broken and may cause serious personal injury and product malfunction.



# Disc

## Discs which can be played back

In this unit, use only discs that meet the standard, such as those bearing the below logo marks on the disc label surface. If you use a non-standard disc, we cannot guarantee playback. Even if such a disc can be played back, we cannot guarantee the image or sound quality. The DVD logo is a registered trademark.

Media type	Logo mark
DVD-Video	
DVD-R/RW (Video format only)	
Audio CD*	
CD-R/CD-RW (CD-DA, MP3, WMA or JPEG format)	

- \* This unit is designed to playback music Compact Discs (CD) that conform to the CD standard. CDs that contain (copy-restriction) signals to protect copyrights cannot be played back.
- Some CD-R/RWs and DVD-R/RW can not be played back depending on the recording conditions.
- 8 cm discs can be played without an adapter.

### Region management information

This unit is designed and manufactured to support the region management information that is recorded on a DVD disc. If the region number written on the DVD disc does not correspond to the region number of this unit, this unit cannot play that disc.

- The region number of this unit is "1".
- The unit will play DVD-Video discs marked with labels containing "1" or "ALL".

Example:



### Operating DVD-Video

- Some operations of DVD-Video may be prohibited by the manufacturer, or some operation methods or functions of the DVD-Video may be different from the description in this manual.
- If you attempt an operation that is prohibited by either the disc or the unit, a "X" mark will appear on the TV screen. For operations prohibited by the disc, see the information that came with the disc.
- When the menu screen or the operation guide appears during disc playback, follow the displayed information.

## Discs which cannot be played back

The discs listed below cannot be played back in general. Even if one of these can be played back, it may not be played back correctly. If a disc is played back by mistake, extensively loud sounds may blow the speakers or may damage the hearing of those in hearing range. Do not playback the discs listed below.

CDG, Photo-CD, CD-ROM, CD-TEXT, CD-EXTRA, SACD, PD, DVD-ROM, SVCD, CVD, VCD, DVD-RAM, DVD+R/RW, DVD audio, HD DVD, Blu-ray, etc.

The following DVD-Video discs may not be played back on this unit:

- DVD-Video that do not have the region number "1" or "ALL".
- PAL or SECAM DVD-Video.
- Prohibited or business-use DVD-Video.

CD-R/CD-RWs cannot be played back for the following reasons.

- Compatibility of the disc and this unit.
- Compatibility of the disc and the recorder used.
- Unfinalised discs.

Never use the following discs or accessories. It may cause serious damage to the TV/DVD.

- Irregular shaped discs such as card shaped, heart shaped.
- The ring protector or other disc accessories.
- The 8cm disc adapter.
- Stickered or papered discs.
- Discs with scotch tape, glue or other remains of labels.

## Title/Chapter/Track

A DVD-Video has large partitions called "Titles", and smaller partitions within them called "Chapters".

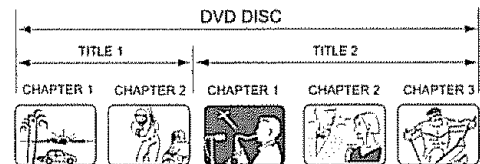

A audio CD has other partitions called "Tracks". A number is allotted to each partition and these numbers are called "title numbers", "chapter numbers" or "track numbers".



## Handling discs

### Removing the Disc from its case

Be sure to hold the edge of disc. Do not touch the surface of the disc.

Pick up the disc gently from the case

- Do not scratch the disc.
- Do not get dirt on the surface of the disc.
- Do not stick a label or adhesive tape on the disc
- Do not drop or bend the disc.



### Storing discs

- Store the disc in the case to avoid any risk of scratches, dirt or damage.
- Do not leave the disc exposed to direct sunlight or in hot or humid places.

### Cleaning discs

Wipe the disc with a clean, dry cloth from the center outward toward the edges.

- Do not wipe the disc in a circular motion around the center.
- Do not use liquid or aerosol cleaners.

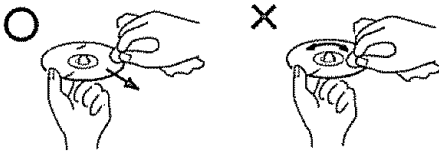

### Notes on copyright

- This product incorporates copyright protection technology that is protected by U.S. patents and other intellectual property rights. Use of this copyright protection technology must be authorized by Macrovision, and is intended for home and other limited viewing uses only unless otherwise authorized by Macrovision. Reverse engineering or disassembly is prohibited.
- Unauthorized recording of copyrighted television programs, films, video cassettes and other materials may infringe the rights of copyright owners and be contrary to copyright laws.

# Supplied accessories

Make sure the following accessories are provided with the product

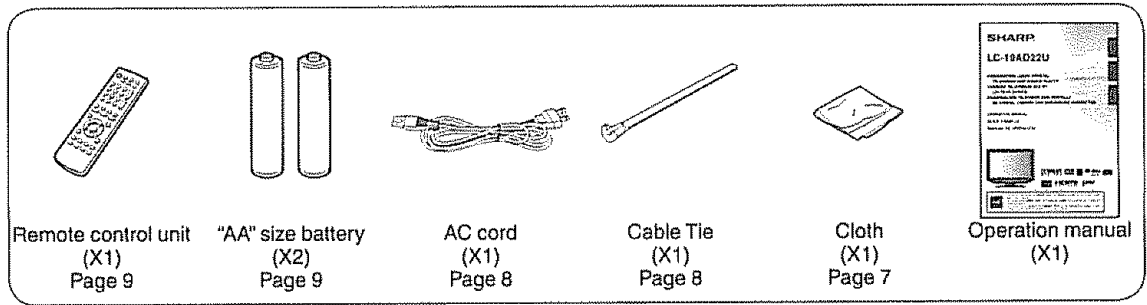

## NOTE

- Always use the AC cord supplied with the TV/DVD.

# QUICK REFERENCE

## Removing the protective sheet

- For protection, sheets are covering the product. Please remove these sheets before use.

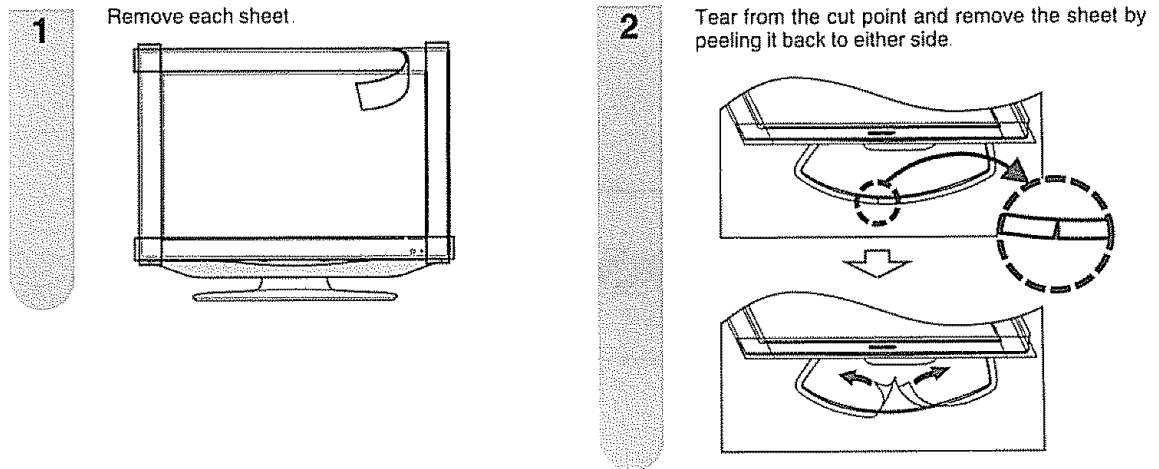

## Ventilation & Cleaning Tips

Keep your TV/DVD in a well ventilated area and make sure not to place it by a heat source or use near water  
The TV/DVD is designed for AC use only and should be used with supplied AC cord.

Clean the screen by spraying a soft lint free cloth (supplied) with water to lightly moisten.  
Gently wipe and avoid pressing on the screen. To clean the outer cabinet, use the same method.

Do not use liquid or aerosol cleaners

The screen is glass and can be scratched or broken when dropped or impacted

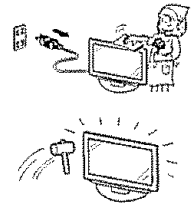

## QUICK REFERENCE

### QUICK INSTALLATION TIPS

1. Attach your antenna to the back of the TV/DVD  
(See page 13)
2. Connect the AC plug for the TV/DVD into the wall outlet

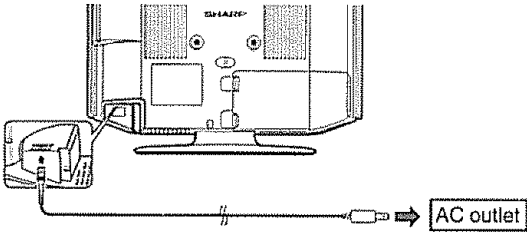

- Place the TV/DVD close to the AC outlet, and keep the power plug within reach.

#### NOTE

- TO PREVENT RISK OF ELECTRIC SHOCK, DO NOT TOUCH UN-INSULATED PARTS OF ANY CABLES WITH THE AC CORD CONNECTED.

3. Secure cables and cords with the supplied cable tie so that they do not get caught when mounting the cover.

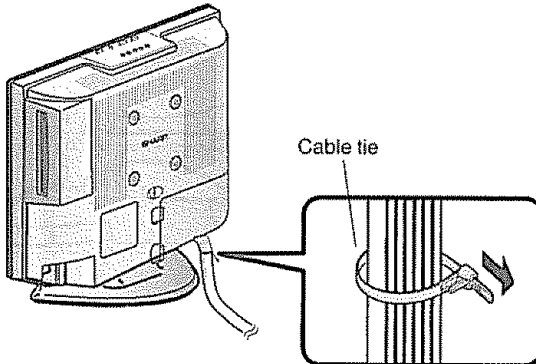

4. How to turn on the TV/DVD for the first time.

- A) Press **POWER** on TV/DVD

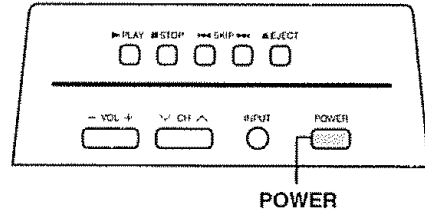

- B) **POWER** indicator on the front of the TV/DVD lights **GREEN**

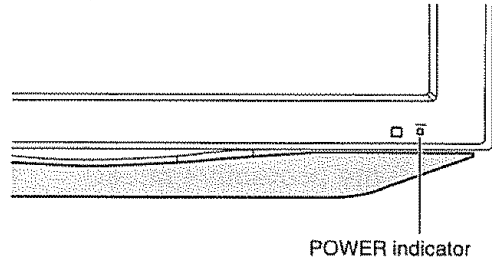

#### NOTE

- Speaker cannot be detached from the TV/DVD
- TV/DVD angle cannot be adjusted

## QUICK REFERENCE

If the remote control fails to operate TV/DVD functions, replace the batteries in the remote control unit

1 Open the battery cover

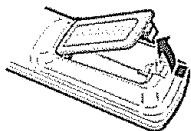

2 Insert two "AA" size batteries (supplied with the product)

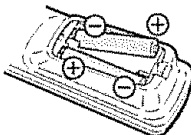

3 Close the battery cover

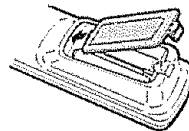

- Place the batteries with their terminals corresponding to the (+) and (-) indications in the battery compartment.

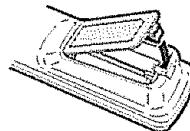

### NOTE

Improper use of batteries can result in chemical leakage or explosion. Be sure to follow the instructions below.

- Do not mix batteries of different types. Different types of batteries have different characteristics.
- Do not mix old and new batteries. Mixing old and new batteries can shorten the life of new batteries or cause chemical leakage in old batteries.
- Remove batteries as soon as they are worn out. Chemicals that leak from batteries that come in contact with skin can cause a rash. If you find any chemical leakage, wipe thoroughly with a cloth.
- The batteries supplied with this product may have a shorter life expectancy due to storage conditions.
- If you will not be using the remote control unit for an extended period of time, remove batteries from it.

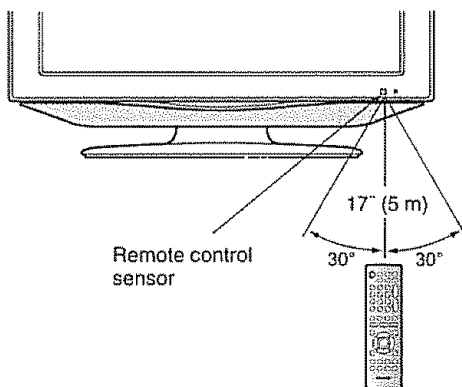

### IMPORTANT:

The POWER indicator on the television should light GREEN indicating you have power to the TV/DVD.

If the POWER indicator on the television still does not light up, press **POWER** on the remote control to turn the power on.

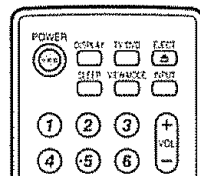

### IMPORTANT:

IF THE UNIT DOES NOT POWER ON - UNPLUG THE TELEVISION FROM THE OUTLET AND REPEAT THE INSTALLATION STEPS.

IF YOU STILL ENCOUNTER NO POWER, PLEASE CONTACT US AT 1-800-BE-SHARP.

Please refer to the BASIC ADJUSTMENT SETTINGS SECTION and basic Initial setup functions and USING EXTERNAL EQUIPMENT SECTION for other device connections (DVD, VCR, AUDIO, etc) in your operation manual.

# Contents

<b>IMPORTANT INFORMATION</b> .....	1	Canadian English ratings .....	32
<b>Trademarks</b> .....	2	Canadian French ratings .....	32
<b>DEAR SHARP CUSTOMER</b> .....	3	How to temporarily release the V-CHIP block .....	32
<b>IMPORTANT SAFETY INSTRUCTIONS</b> .....	3	Reactivating the temporarily released V-CHIP block .....	32
<b>Disc</b> .....	5	<b>Other viewing options</b> .....	33
Discs which can be played back .....	5	Signal meter .....	33
Discs which cannot be played back .....	5	Auto shut off .....	33
Title/Chapter/Track .....	5	<b>Connecting a PC (Personal computer)</b> .....	34
Handling discs .....	6	Viewing an image from a PC.....	34
<b>Supplied accessories</b> .....	7	Displaying an image from a PC .....	34
<b>QUICK REFERENCE</b> .....	7	Picture and Audio adjustments in PC mode .....	35
Removing the protective sheet .....	7	PC compatibility chart .....	35
<b>Contents</b> .....	10	<b>Watching the DVD</b> .....	36
<b>Part names</b> .....	11	Preparation .....	36
TV/DVD (Top/Front) .....	11	Turning on the power .....	36
TV/DVD (Right) .....	11	Select the DVD mode .....	36
TV/DVD (Rear) .....	11	Turning off the power .....	36
Remote control unit .....	12	Playback procedure.....	37
<b>Preparation</b> .....	13	Status display of DVD disc .....	37
Using the remote control unit .....	13	Special playback .....	38
Cautions regarding remote control unit .....	13	Zooming .....	38
Antennas .....	13	Locating desired scene.....	38
<b>Using external equipment</b> .....	14	Repeat playback .....	39
Displaying an external equipment image .....	14	A-B Repeat playback .....	39
Connecting a DVD player or a digital TV STB (Cable) .....	15	Marking desired scenes .....	39
Connecting a VCR, game console or camcorder .....	15	Changing angles .....	40
Using digital audio output .....	15	Title selection .....	40
Connecting HDMI equipment .....	16	DVD menu .....	40
Displaying an image from HDMI equipment .....	16	Changing soundtrack language .....	41
Selecting HDMI audio input source .....	16	Subtitles.....	41
<b>Watching TV</b> .....	17	<b>MP3/WMA/JPEG and Audio CD operation</b> .....	42
Preparation .....	17	MP3/WMA/JPEG CD information .....	42
Turning on the power .....	17	Loading CD .....	43
Select the TV mode .....	17	MP3/WMA and Audio CD playback .....	43
Turning off the power .....	17	Select Files .....	43
Changing channels .....	17	JPEG playback.....	44
Initial setup .....	18	Slide show playback.....	44
Setting MTS/SAP stereo mode .....	19	Repeat playback (CD) .....	45
Setting surround sound .....	19	Random playback (CD) .....	45
Display the channel information .....	19	Program playback (CD) .....	45
<b>Basic adjustment settings</b> .....	20	<b>Function setup</b> .....	46
Menu operation buttons .....	20	Basic operation buttons .....	46
Menu items .....	20	Menu items .....	46
Labeling channels .....	21	Setting the language .....	47
Input label .....	21	Setting the aspect ratio of TV screen .....	47
Picture adjustments .....	22	Setting on screen display .....	47
Color temperature .....	22	Setting the picture mode .....	48
Back lighting .....	22	Setting the JPEG interval .....	48
Cinema mode .....	22	Night Mode .....	48
Sound adjustments .....	23	Digital Out .....	48
Digital audio output .....	23	Parental control setting .....	49
<b>Useful adjustment settings</b> .....	24	Set the new password .....	49
AV mode .....	24	Temporary disabling of rating level by DVD disc .....	50
Selecting the digital audio language .....	24	<b>Appendix</b> .....	51
View mode for 4:3 programs.....	25	Language code list .....	51
View mode for HD programs.....	25	Troubleshooting .....	52
Picture scroll .....	25	Troubleshooting-Digital broadcasting .....	52
Aspect .....	25	Troubleshooting-PC mode .....	52
Closed captions and digital closed captions .....	26	Troubleshooting-DVD .....	53
Caption setup .....	27	Specifications .....	54
Password setting for parental control .....	28	<b>Calling for Service</b> .....	56
Parental control (V-CHIP) .....	29	<b>LIMITED WARRANTY</b> .....	56
TV Parental Guidelines (TV Guidelines) .....	30	<b>Dimensional Drawings</b>	
Voluntary movie rating system (MPAA) .....	30	• The dimensional drawings for the TV/DVD set are shown on the inside back cover.	
Canadian rating systems .....	31		

# Part names

## TV/DVD (Top/Front)

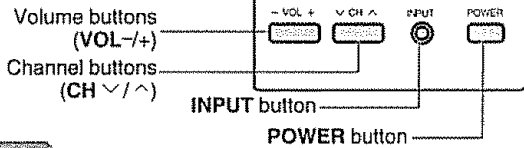
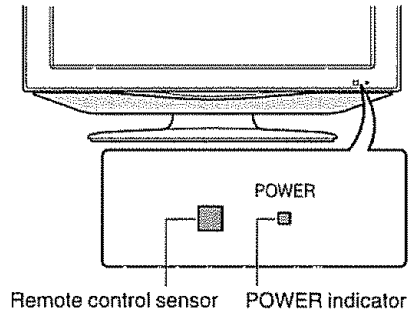
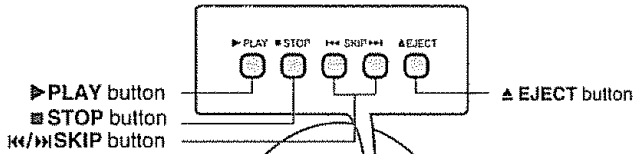

## TV/DVD (Right)

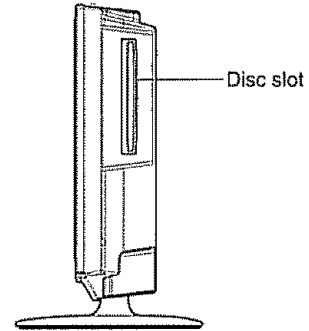

### NOTE

- **INPUT**, **CH** (v)/(^), **VOL** (-)/(+) and **POWER** on the main unit have the same functions as the same buttons on the remote control. Fundamentally, this operation manual provides a description based on operation using the remote control.

## TV/DVD (Rear)

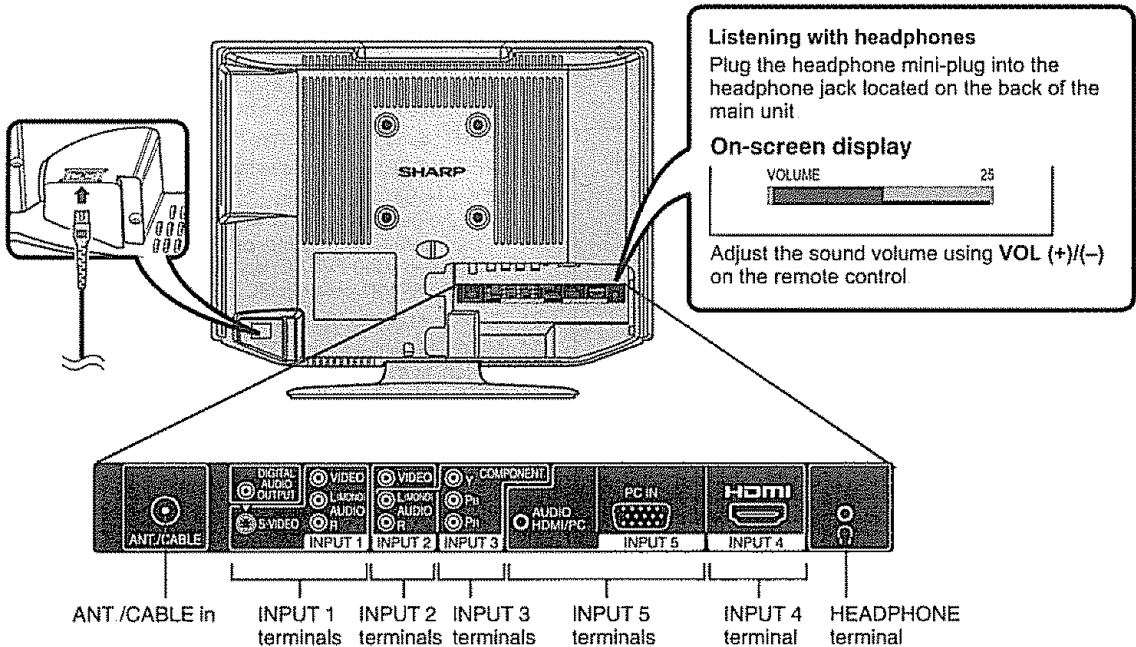

### NOTE

- INPUT 2 and 3 share the AUDIO L/R terminals. INPUT 4 and 5 share the AUDIO HDMI /PC terminal

## Remote control unit

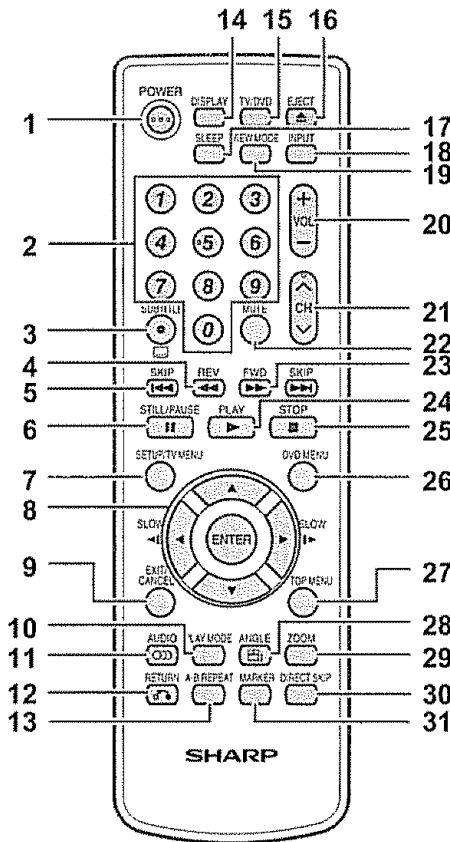

- 1 **POWER:** Switch the power on or enters standby mode. (See page 17 )
- 2 **0-9:** Set the channel (See page 17 )
- 3 **• (DOT) / SUBTITLE:** To select 4-digit channel number. (See page 17 ) / Set subtitle (See page 41 )
- 4 **REV :** Review playback (See page 38 )
- 5 **SKIP** ⏮/⏭: Skip chapter to reverse or forward direction (See page 38 )
- 6 **STILL/PAUSE:** Still picture of DVD / Pause CD sound (See page 38 )
- 7 **SETUP/TV MENU:** TV mode - Display menu of TV / DVD mode - Call up initial setup mode (See pages 20, 46 )
- 8 **▲/▼/◀/▶/ENTER:** Select a desired item on the screen.  
**SLOW** ◀/▶: Reverse/Forward -slow motion (See page 38 )
- 9 **EXIT/CANCEL:** Turn off the menu screen / Reset information in the menu
- 10 **PLAY MODE:** Select playback mode. (See page 39 )
- 11 **AUDIO:** Switch the sound of TV / Change sound track language (See page 41 )
- 12 **RETURN:** Turn off the DVD setup menu screen.
- 13 **A-B REPEAT:** Repeat playback between A and B (See page 39 )
- 14 **DISPLAY:** Display the current channel (or input source) information on the screen (See page 19 )
- 15 **TV/DVD:** Switch between TV/AV and DVD (See pages 17, 36 )
- 16 **EJECT:** Eject the disc (See page 37.)
- 17 **SLEEP:** Allows you to set a time when the TV automatically switches to standby. Each time you press this button, the remaining time setting switches by 10 minutes up to 2 hours. This display will disappear after a few seconds, and the sleep timer automatically starts counting down
  - If you want to adjust the sleep timer again, you can press this button repeatedly then change the time setting.
  - Select "OFF" by pressing SLEEP repeatedly to cancel the sleep timer.
  - The TV/DVD will enter the standby mode when the remaining time reaches zero
- 18 **INPUT:** Select input source. (See page 14 )
- 19 **VIEW MODE:** Select the screen size. (See page 25 )
- 20 **VOL +/-:** Set the volume
  - To increase the volume, press **VOL+**.
  - To decrease the volume, press **VOL-**.
  - **VOL+/-** on the TV/DVD operates the same as **VOL+/-** on the remote control unit
- 21 **CH** ▲/▼: Select the channel (See page 17 )
- 22 **MUTE:** Mute the sound. "MUTE" will be displayed on the screen, and the sound is silenced. The muting feature can be released by pressing this button again or one of the VOL +/- buttons
- 23 **FWD:** Fast forward playback. (See page 38 )
- 24 **PLAY:** Playback (See page 37 )
- 25 **STOP:** Stop (See page 37 )
- 26 **DVD MENU:** Display DVD menu. (See page 40 )
- 27 **TOP MENU:** Select title. (See page 40.)
- 28 **ANGLE:** Change playback channel (See page 40 )
- 29 **ZOOM:** Zoom (See page 38.)
- 30 **DIRECT SKIP:** Locating desired scene of DVD (See page 38 )
- 31 **MARKER:** Index (DVD) (See page 39 )

### NOTE

- When using the remote control unit, point it at the TV/DVD (See page 9 )

There is a protective film covering the face of the remote control. Please remove this film before use

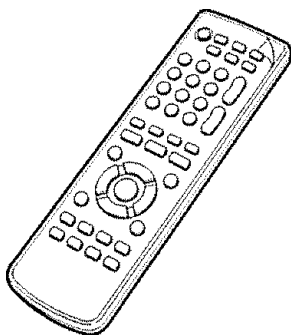



# Preparation

## Using the remote control unit

Use the remote control unit by pointing it towards the remote control sensor on the TV/DVD. Objects between the remote control unit and the remote control sensor may prevent proper operation.

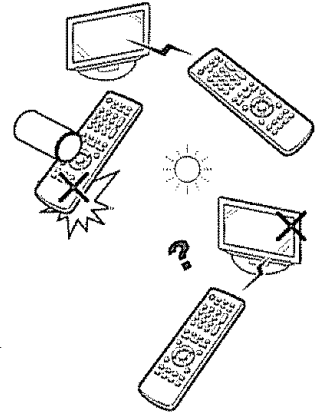

## Cautions regarding remote control unit

- Do not expose the remote control unit to shock. In addition, do not expose the remote control unit to liquids, and do not place in an area with high humidity.
- Do not install or place the remote control unit under direct sunlight. The heat may cause deformation of the remote control unit.
- The remote control unit may not work properly if the remote control sensor on the TV/DVD is under direct sunlight or strong lighting. In such cases, change the angle of the lighting or the TV/DVD, or operate the remote control unit closer to the remote control sensor.

## Antennas

To enjoy a clearer picture, use an outdoor antenna. The following is a brief explanation of the types of connections that are used for a coaxial cable. If your outdoor antenna uses a 75-ohm coaxial cable with an F-type connector, plug it into the antenna terminal at the rear of the TV set.

1. A 75-ohm system is generally a round cable with F-type connector that can easily be attached to a terminal without tools (Commercially available)

F-type connector

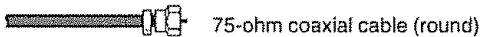

2. A 300-ohm system is a flat "twin-lead" cable that can be attached to a 75-ohm terminal through a 300/75-ohm adapter (Commercially available).

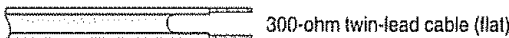

### NOTICE F-type connector should be fingertightened only.

When connecting the RF cable to the TV set, do not tighten F-type connector with tools.

If tools are used, it may cause damage to your TV set. (The breaking of internal circuit, etc.)

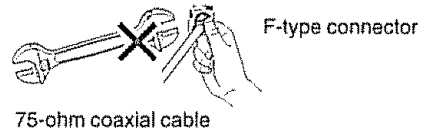

## Connecting Antenna Cable

- ① Cable without a CATV converter

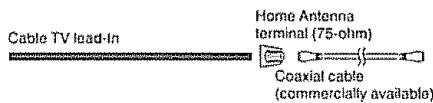

- ② VHF/UHF antenna

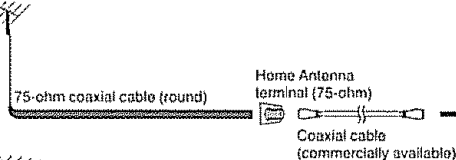

- ③ Combination VHF/UHF antenna

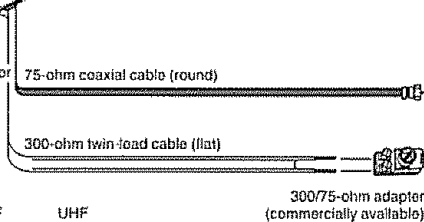

- ④ Separate VHF/UHF antenna

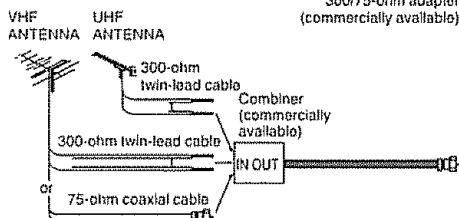

- Connect the antenna cable to the TV using one of the methods in the illustration as shown (①, ②, ③ or ④).

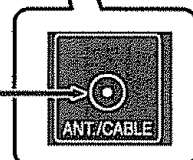
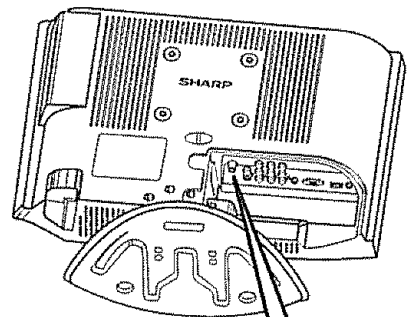

# Using external equipment

You can connect many types of external equipment to your TV/DVD like a DVD player, VCR, Digital TV tuner, HDMI equipment, game console or camcorder. To view external source images, select the input source from **INPUT** on the remote control unit or on the TV/DVD.

## Displaying an external equipment image

This explanation is for the setting when connecting a DVD player to the INPUT3 terminal.

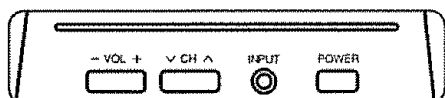
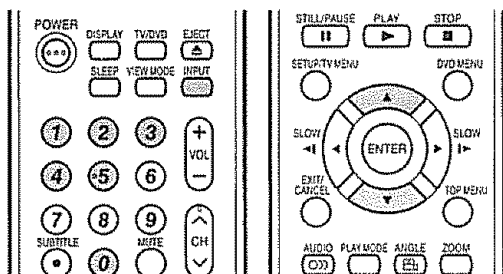

To watch a DVD image, select "INPUT3" from "SOURCE SELECTION" menu using 0-5 on the remote control.

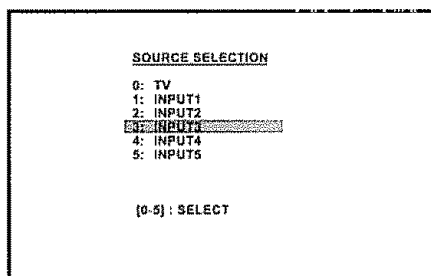

- Each time **INPUT** is pressed, "SOURCE SELECTION" item toggles.
- You can also select "SOURCE SELECTION" item by pressing **▲/▼**.

### **CAUTION**

- To protect equipment, always turn off the TV before connecting a DVD player, VCR, Digital TV tuner, HDMI equipment, game console, camcorder or other external equipment

### **NOTE**

- See pages 15 and 16 for external equipment connection
- Please read the relevant operation manual (DVD player, etc.) carefully before making connections
- Refer to your external equipment operation manual for the signal type

## Using external equipment

### Connecting a DVD player or a digital TV STB (Cable)

You can use the INPUT1-3, 5 terminals when connecting to a DVD player, a Digital TV STB (Cable) and other audiovisual equipment.

When using composite cable. (INPUT1 or 2)

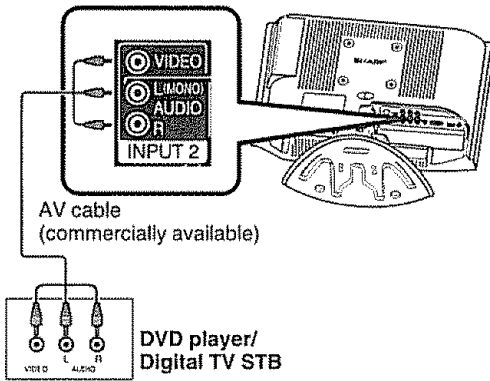

When using component cable. (INPUT3)

Audio cable (commercially available)

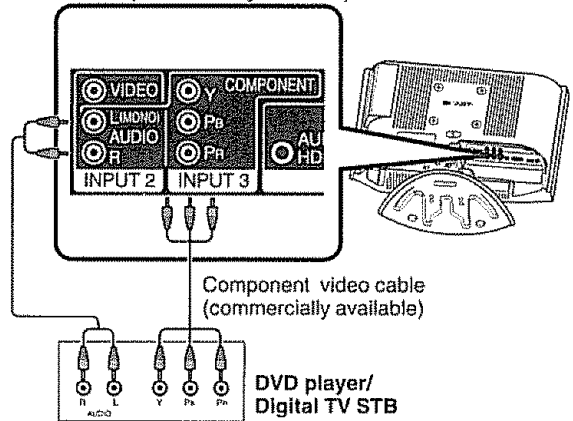

#### NOTE

- See page 16 for connecting a DVD player or a Digital TV STB to the HDMI terminal.

### Connecting a VCR, game console or camcorder

A VCR, game console, camcorder and other audiovisual equipment can be conveniently connected using the INPUT1 or 2 terminals.

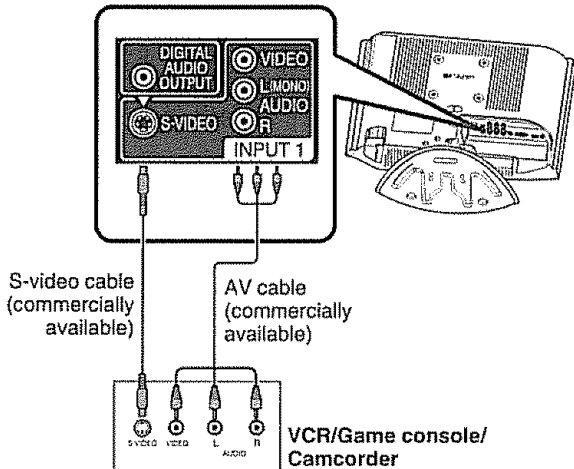

### Using digital audio output

It is possible to output audio through the COAXIAL DIGITAL AUDIO OUTPUT terminal (See page 23 for details) PCM audio outputs from the terminal.

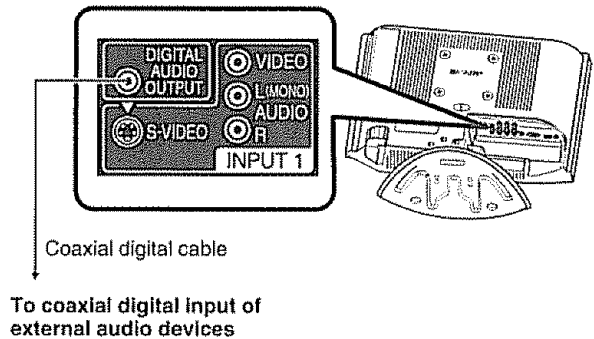

#### NOTE

- The S-video terminal takes priority over the video terminals

## Using external equipment

### Connecting HDMI equipment

You can use the INPUT4 terminal when connecting HDMI equipment.

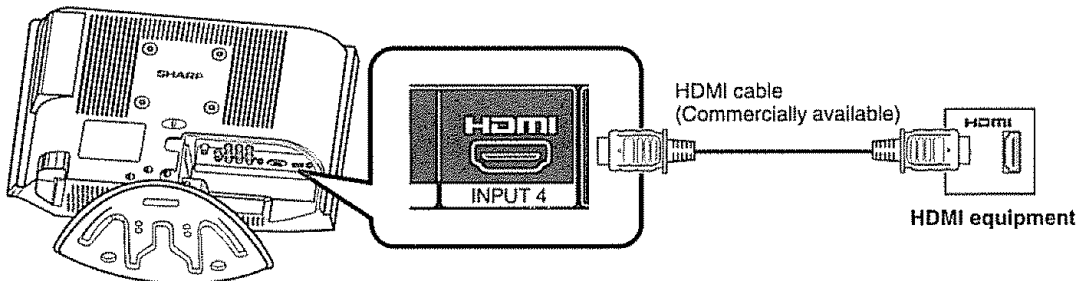

When using an HDMI-DVI conversion cable, use INPUT4 and AUDIO terminal

### Displaying an image from HDMI equipment

1

To watch an HDMI equipment image, select "INPUT4" from "SOURCE SELECTION" menu using **INPUT** on the remote control unit or on the TV. (See page 14.)

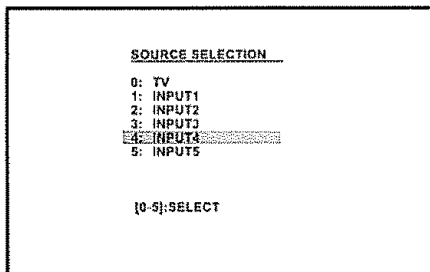

#### NOTE

- Refer to your external equipment operation manual for the signal type

### Selecting HDMI audio input source

1

Press **TV MENU** and the MENU screen displays

2

Press **◀▶** to select **(A)** (AUDIO).

3

Press **▲▼** to select "HDMI".

4

Press **◀▶** to select "HDMI" or "DVI".

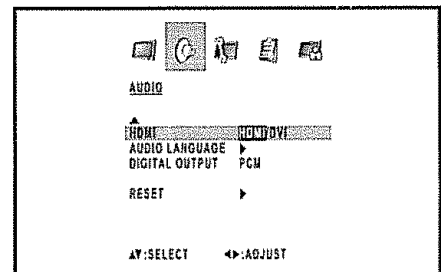

**HDMI:** When you connect the HDMI device to the TV, select this setting.

**DVI:** When you connect the DVI device to the TV with analog audio cords, select this setting.

5

Press **EXIT** to return to the normal screen.

#### NOTE

- Refer to your external equipment operation manual for the signal type
- When connecting an HDMI-DVI conversion adapter/cable to the HDMI terminal, the image may not come in clearly

# Watching TV

Simple operations for watching a TV program

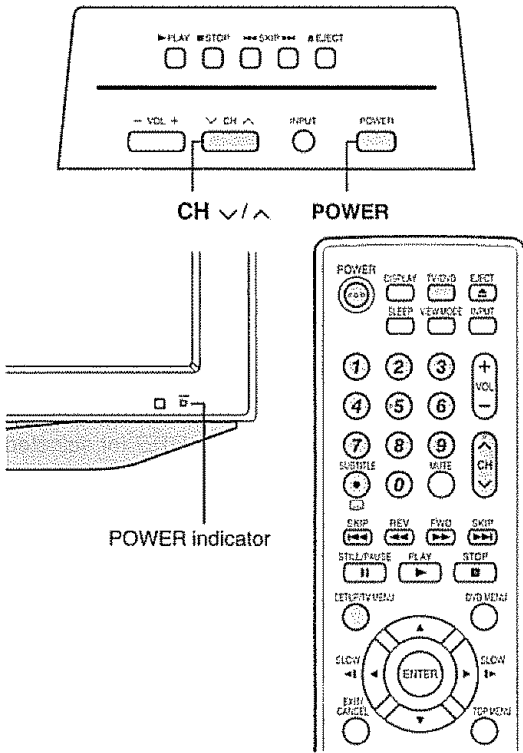

TV status indicator (POWER)

ON	Lighting (Green)
OFF/Standby	Lighting (Red)

## Preparation

Perform the following steps before you press **POWER** on the remote control unit

1. Insert the batteries into the remote control unit. (See page 9)
2. Connect the antenna cable to the TV/DVD. (See page 13.)
3. Plug in the AC cord to the AC outlet. (See page 8.)

## Turning on the power

Press **POWER** on the TV/DVD, or **POWER** on the remote control

- **POWER indicator (Green):** The TV/DVDS is on ("PLEASE WAIT" will appear for a few seconds on the screen)

## Select the TV mode

Press **TV/DVD** to select the TV mode

### NOTE

- The **LANGUAGE** setup menu will appear automatically when **TV MENU** is pressed on for the first time

## Turning off the power

Press **POWER** on the TV/DVD, or **POWER** on the remote control

- The TV enters standby mode and the image on the screen disappears
- The **POWER** indicator on the TV/DVD changes to Red

### NOTE

- If you are not going to use this TV/DVD for a long period of time, be sure to remove the AC cord from the power outlet.
- Weak electric power is still consumed even when **POWER** is turned off

## Changing channels

You can change channels in several ways

### Method 1

Using **CH ^/v** on the remote control unit or on the TV/DVD.

### NOTE

- If your cable-TV system includes analog and digital channels using the same channel number, your channel up function will scroll through the analog channel first, then the digital channel. Although it may appear as though the channel does not change, it actually moves from the analog to the digital channel in sequence. If you use channel-down, it will move in reverse, from the digital channel to the analog channel.

### Method 2

Using remote control buttons **0-9, • (DOT)** to select channels for VHF/UHF/CATV/DIGITAL.

To select a 1 or 2-digit channel number (e. g., Channel 5):  
Press **5**

### NOTE

- When selecting a 1-digit channel number, it is not necessary to press **0** before the number.
- When you enter **0-9** only, channel selection will be made if there is no operation within a few seconds.

To select a 3-digit channel number (e. g., Channel 115):  
Press **1→1→5**

To select a 4-digit channel number (e. g., Channel 22.1):  
Press **2→2→• (DOT)→1**

### NOTE

- When you enter **0-9** only, channel selection will be made if there is no operation within a few seconds
- If you press **0** by itself in "AIR" reception, nothing will happen.
- Complete the above steps within a few seconds
- When you enter **0-9** and **• (DOT)**, channel selection will be made if there is no operation within a few seconds.

## Watching TV

### Initial setup

#### Language setting

When you press MENU for the first time, the LANGUAGE setup menu will appear automatically. Select from among 3 languages: English, French and Spanish.

1

Press ◀/▶ to select the desired language from the list.

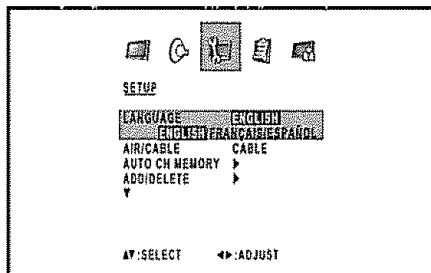

#### Antenna setting

Make sure what kind of connection is made with your TV/DVD when selecting "AIR" or "CABLE".

2

Press ▲/▼ to select "AIR/CABLE", then press ◀/▶ to select "AIR" or "CABLE".

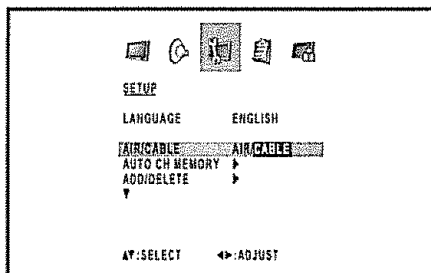

#### Channel search

AUTO CHANNEL MEMORY makes the TV/DVD look for all channels viewable in the set area.

3

Press ▲/▼ to select "AUTO CH MEMORY". Press ◀/▶. The TV/DVD will begin memorizing all the channels available in your area.

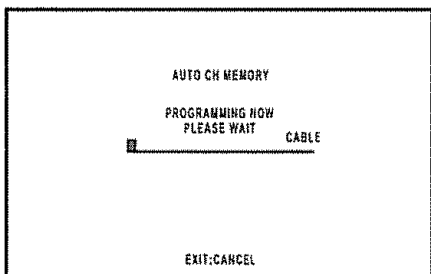

- Depending on the reception condition, it may take more than 10 minutes to complete memorizing digital cable channels, please be patient.

#### Skipping stored channel

You can set channel selection disabled using CH ▲/▼.

1

Press TV MENU and the MENU screen displays.

2

Press ◀/▶ to select (SETUP).

3

Press ▲/▼ to select "ADD/DELETE", and then press ◀/▶.

4

Press ▲/▼ to select "ADD/DELETE", and then press ◀/▶. Now, the channel list becomes selectable.

5

Press ▲/▼ to select the channel which you want to skip.

6

Press ◀/▶ to select "DELETE" for selected channel.

7

Press EXIT to return to the normal screen. Now, skipping channel is applied.

- To add a digital channel you are watching:**  
Select a channel you want to add. Then select "ADDING CHANNEL" in step 4, press ◀/▶.
- To release the skipping channel:**  
Select "ADD" in step 6.
- To remove all the channels from channel memory:**  
Select "CLEAR ALL" after step 3, and the press ◀/▶.

## Watching TV

### Setting MTS/SAP stereo mode

The TV/DVD has a feature that allows reception of sound other than the main audio for the program. This feature is called Multi-channel Television Sound (MTS). The TV/DVD with MTS can receive mono sound, stereo sound and Secondary Audio Programs (SAP). The SAP feature allows a TV/DVD station to broadcast other information, which could be audio in another language or something completely different like weather information.

**You can enjoy Hi-Fi stereo sound or SAP broadcasts where available.**

#### • Stereo broadcasts

View programs like live sporting events, shows and concerts in dynamic stereo sound

#### • SAP broadcasts

Receive TV broadcasts in either MAIN or SAP sound

MAIN sound: The normal program soundtrack (either in mono or stereo).

SAP sound: Listen to a second language, supplementary commentary or other information. (SAP is mono sound)

**If stereo sound is difficult to hear.**

- Obtain a clearer sound by manually switching to fixed mono-sound mode

#### NOTE

- MTS only operates while in TV mode.
- MTS is available only when receiving analog broadcasting, not when receiving digital broadcasting.
- When the TV receives a stereo or SAP broadcast, the word "STEREO" or "SAP" displays on-screen if you press DISPLAY.

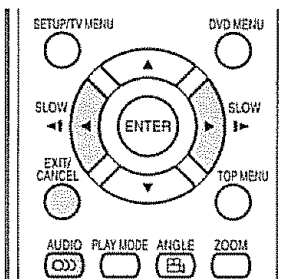

### Changing MTS

You can change MTS as shown below to match the television broadcast signal.

- 1 Press **AUDIO** and the  (AUDIO) menu screen displays. "MTS" will be highlighted.

- 2 Press **AUDIO** again or  to select "STR (STEREO)", "SAP" or "MONO"

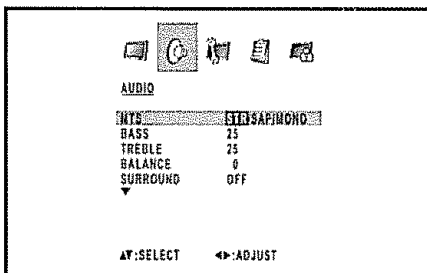

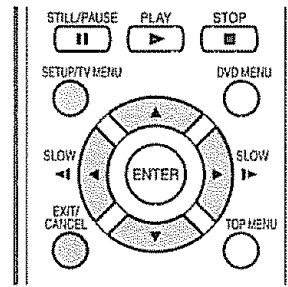

- 3 Press **EXIT** to return to the normal screen.

### Setting surround sound



The surround sound feature expands the audio listening field wider and deeper to create exceptional sound quality from the TV/DVD's speakers

- 1 Press **TV MENU** and the MENU screen displays.

- 2 Press  to select  (AUDIO)

- 3 Press  to select "SURROUND".

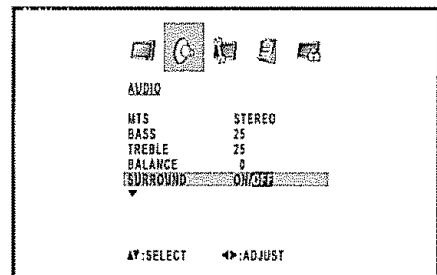

- 4 Press  to select the "ON" or "OFF".



- 5 After your desired setting, press **EXIT** to return to the normal screen.

### Display the channel information

Press **DISPLAY** to display the current channel (or input source) information on the screen

- Channel number or VIDEO mode selected
- Station name
- Broadcast program name
- Remaining time
- V-Chip/RRRT rating\*
-  (Audio language)
-  (V-Chip mark)
- Stereo or SAP (second audio program) audio status
- View mode
- \* Display of RRT rating is given priority

# Basic adjustment settings

## Menu operation buttons

Use the following buttons on the remote control to operate the menu.

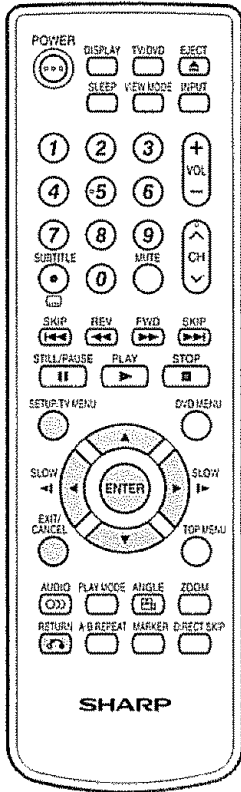

**TV MENU:** Press to open the menu screen

**▲/▼/◀/▶:** Press to select a desired item on the screen or adjust a selected item.

**ENTER:** Press to go to the next step or complete the setting

**RETURN:** Press to return to the previous step.

**EXIT:** Press to exit from the menu screen. All changed settings will be saved.

▲: SELECT  
ENTER: SET

◀▶: ADJUST  
EXIT: END

The lower part of the menu screen is an operational guide for the remote control. It will change in accordance with each menu setting screen.

## Menu items

List of menu items to help you with operations

### PICTURE

AV MODE .....	Page 24
BRIGHTNESS .....	Page 22
CONTRAST .....	Page 22
COLOR .....	Page 22
TINT .....	Page 22
SHARPNESS .....	Page 22
COLOR TEMPERATURE .....	Page 22
BACK LIGHTING .....	Page 22
RESET (Picture adjustments) .....	Page 22

### AUDIO

MTS .....	Page 19
BASS .....	Page 23
TREBLE .....	Page 23
BALANCE .....	Page 23
SURROUND .....	Page 19
HDMI .....	Page 16
AUDIO LANGUAGE .....	Page 24
DIGITAL OUTPUT .....	Page 23
RESET (Sound adjustments) .....	Page 23

### SETUP

LANGUAGE .....	Page 18
AIR/CABLE .....	Page 18
AUTO CH MEMORY .....	Page 18
ADD/DELETE .....	Page 18
ANALOG CAPTION .....	Page 26
DIGITAL CAPTION .....	Page 26
CC ADVANCED .....	Page 27
VIEW MODE .....	Page 25
PICTURE SCROLL .....	Page 25
CINEMA MODE .....	Page 22
ASPECT .....	Page 25
SIGNAL METER .....	Page 33
AUTO SHUT OFF .....	Page 33

### OPTION

CH LABEL .....	Page 21
VIDEO LABEL .....	Page 21

### LOCKS

V-CHIP SET .....	Page 30
NEW PASSWORD .....	Page 28

### NOTE

- Some menu items may not displayed depending on the selected input source.
- If no buttons are pressed for more than approx. 60 seconds, the menu screen will return to normal Monitor screen automatically



## Basic adjustment settings

### Labeling channels

#### To create channel labels

- 1 Select a channel you want to label.
- 2 Press **TV MENU**, then press **◀/▶** to select  (OPTION). Press **▲/▼** to select "CH LABEL", then press **◀/▶**. The CH LABEL menu will appear.
- 3 Press **▲/▼** to select "SET/CLEAR". Press **◀/▶** to select "SET" then press **ENTER**.
- 4 Press **◀/▶** to enter a character in the first space. Press the button repeatedly until the character you want appears on the screen
 

The characters rotation as follows:

If the character which you desire appears, press **ENTER**. Repeat this step to enter the rest of the characters  
When you finish inputting the label name, press **ENTER**.
- 5 Press **EXIT** to return to the normal screen.
- 6 Repeat steps 1-5 for other channels. You can assign a label to each channel.

#### To erase channel labels

- 1 Select a channel with a label which you want to remove.
- 2 Press **TV MENU**, then press **◀/▶** to select  (OPTION). Press **▲/▼** to select "CH LABEL", then press **◀/▶** to display the CH LABEL menu.
- 3 Press **▲/▼** to select "SET/CLEAR". Press **◀/▶** to select "CLEAR", then press **ENTER**.
- 4 Press **EXIT** to return to the normal screen.
- 5 Repeat steps 1-4 to erase other channel labels.

### Input label

Let you set the input terminal displayed when using the "SOURCE SELECTION" menu or channel display.

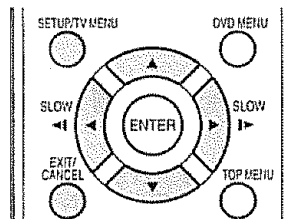

- 1 Press **TV MENU** and the MENU screen displays
- 2 Press **◀/▶** to select  (OPTION).
- 3 Press **▲/▼** to select "VIDEO LABEL", and then press **◀/▶**.
- 4 The VIDEO LABEL menu screen displays. Press **▲/▼** to select the specific input source which you want to change
- 5 Press **◀/▶** to select the new label for the selected input source
 

-	Uses the default label name
VCR	Video cassette recorder
DVD	DVD video
DTV	Digital TV set-top box
SAT	Satellite box
CBL	Cable box
HD	HDMI equipment (INPUT4 only)
- 6 Press **EXIT** to return to the normal screen.

#### NOTE

- You cannot change label for "TV" input and "INPUT5"

## Basic adjustment settings

### Picture adjustments

Adjusts the picture to your preference with the following picture settings.

- 1 Press **TV MENU** and the MENU screen displays.
- 2 Press **◀/▶** to select  (PICTURE)
- 3 Press **▲/▼** to select a specific adjustment item (BRIGHTNESS, CONTRAST, COLOR, TINT, SHARPNESS).
- 4 Press **◀/▶** to adjust the item to the desired level

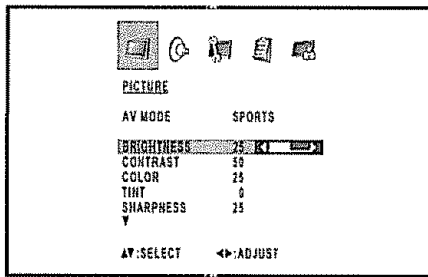

Selected item	◀ button	▶ button
BRIGHTNESS	For less brightness	For more brightness
CONTRAST	For less contrast	For more contrast
COLOR	For less color intensity	For more color intensity
TINT	Skin tones become purplish	Skin tones become greenish
SHARPNESS	For less sharpness	For more sharpness

- 5 Press **EXIT** to return to the normal screen.

#### NOTE

- For resetting all Picture adjustment items to the factory preset values, press **▲/▼** to select "RESET", and then press **◀/▶**.

Factory settings:

AV MODE.....	SPORTS
BRIGHTNESS / COLOR / SHARPNESS	center (25)
CONTRAST .....	max (50)
TINT .....	center (0)
COLOR TEMPERATURE .....	COOL

### Color temperature

For a better white balance, use color temperature correction.

- 1 Press **TV MENU** and the MENU screen displays.
- 2 Press **◀/▶** to select  (PICTURE).
- 3 Press **▲/▼** to select "COLOR TEMPERATURE".
- 4 Press **◀/▶** to select the mode you prefer.

Selected item	Description
COOL	White with Blueish tone
MEDIUM	Neutral
WARM	White with Reddish tone

- 5 Press **EXIT** to return to the normal screen.

### Back lighting

BACK LIGHTING adjusts the screen brightness for improved picture clarity.

- 1 Press **TV MENU** and the MENU screen displays.
- 2 Press **◀/▶** to select  (PICTURE).
- 3 Press **▲/▼** to select "BACK LIGHTING".
- 4 Press **◀/▶** to adjust the screen brightness.
- 5 Press **EXIT** to return to the normal screen.

### Cinema mode

A smoother motion may be obtained by setting the CINEMA MODE to FILM when you view a DVD from the DVD player.

- 1 Press **TV MENU** and the MENU screen displays.
- 2 Press **◀/▶** to select  (SETUP).
- 3 Press **▲/▼** to select "CINEMA MODE".
- 4 Press **◀/▶** to select "FILM" or "VIDEO".

Selected item	Description
FILM	Film content viewing mode
VIDEO	Video content viewing mode

#### NOTE

- CINEMA MODE is available only for 480i mode

## Basic adjustment settings

### Sound adjustments

You can adjust the sound quality to your preference with the following settings.

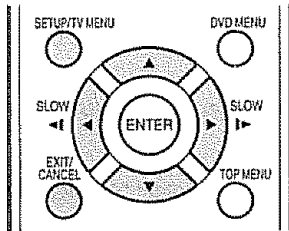

**1** Press **TV MENU** and the MENU screen displays.

**2** Press **◀/▶** to select **(AUDIO)**.

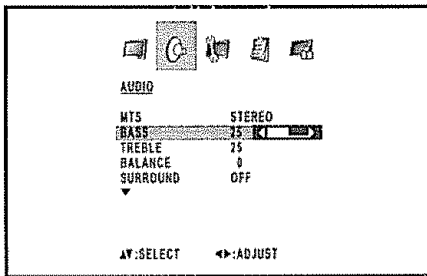

**3** Press **▲/▼** to select a specific adjustment item (**BASS, TREBLE, BALANCE**).

**4** Press **◀/▶** to adjust the item to the desired level.

Selected Item	◀ button	▶ button
<b>BASS</b>	For weaker bass	For stronger bass
<b>TREBLE</b>	For weaker treble	For stronger treble
<b>BALANCE</b>	Decrease audio from the right speaker	Decrease audio from the left speaker

**5** Press **EXIT** to return to the normal screen.

#### NOTE

- For resetting all Audio adjustment items to the factory preset values, press **▲/▼** to select "RESET", and then press **◀/▶**.

factory settings:

BASS ... center (25)  
 TREBLE ... center (25)  
 BALANCE ... center (0)

### Digital audio output

You can output digital audio to an AV amplifier or similar device whose DIGITAL AUDIO INPUT terminal is connected to the COAXIAL DIGITAL AUDIO OUTPUT terminal on the TV/DVD. Please select an audio output format compatible with the audio format of the program you are watching and the equipment connected.

**1** Press **TV MENU** and the MENU screen displays.

**2** Press **◀/▶** to select **(AUDIO)**.

**3** Press **▲/▼** to select "DIGITAL OUTPUT".

**4** Press **◀/▶** to select "PCM" or "DOLBY DIGITAL".

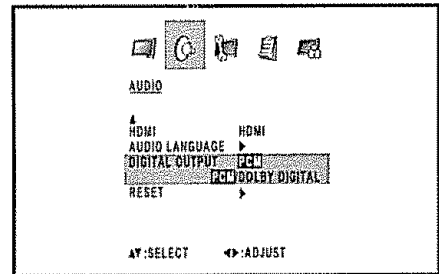

Selected Item	Description
<b>PCM</b>	The coaxial digital audio output terminal outputs audio signal in PCM form. If your digital audio system does not support Dolby Digital, select "PCM".
<b>DOLBY DIGITAL</b>	The coaxial digital audio output terminal outputs audio signal in Dolby Digital form. It reproduces sound from surround program of digital

**5** Press **EXIT** to return to the normal screen.

#### NOTE

- Digital audio output is active only when receiving digital broadcasting, not when receiving analog broadcasting.

# Useful adjustment settings

## AV mode

AV mode gives you four viewing options to choose from to best match the surrounding environment of the TV/DVD, which can vary due to factors like room brightness, type of program watched or the type of image input from external equipment.

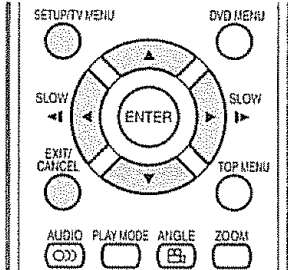

- 1 Press **TV MENU** and the MENU screen displays
- 2 Press **◀/▶** to select (PICTURE)
- 3 Press **▲/▼** to select "AV MODE"
- 4 Press **◀/▶** to select the desired mode.
  - The mode can be chosen from the list below.

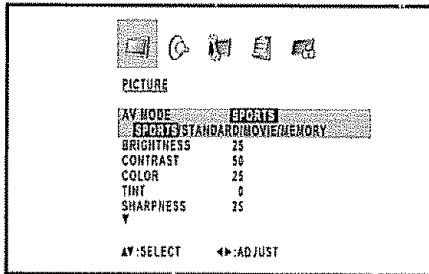

Selected Item	Description
<b>SPORTS</b>	For a clear-cut image emphasizing high contrast, useful for sports viewing
<b>STANDARD</b>	For a highly defined image in a normal lighting
<b>MOVIE</b>	For a movie
<b>MEMORY</b>	Allows the user to customize settings as desired. You can set the mode for each input source.

- 5 Press **EXIT** to return to the normal screen

### NOTE

- You can select a different AV MODE item for TV, Composite (S-video), Component and HDMI input mode (For example, select STANDARD for TV input and SPORTS for VIDEO input)

## Selecting the digital audio language

When two or more audio languages are included in a digital signal, you can select one of the audio languages.

- 1 Press **TV MENU** and the MENU screen displays.
- 2 Press **◀/▶** to select (AUDIO).
- 3 Press **▲/▼** to select "AUDIO LANGUAGE", and then press **◀/▶**

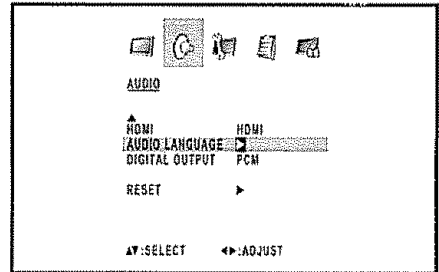

- 4 Press **▲/▼** to select your desired language, then press **ENTER**

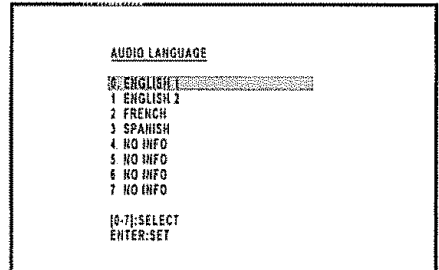

- 5 Press **EXIT** to return to the normal screen.

### NOTE

- Digital audio language is active only when receiving digital broadcasting, not when receiving analog broadcasting.

## View mode for 4:3 programs

- 1 Press **VIEW MODE**.
  - The View mode menu displays.
  - The menu lists the view mode options selectable for the type of video signal currently being received

- 2 Press **0-3** to select each view mode directly while the View mode menu is still on the screen.
  - Each time **VIEW MODE** is pressed, **VIEW MODE** item toggles
  - You can also select **VIEW MODE** item by pressing **▲/▼**
  - You can sequentially select a view mode that has its own aspect ratio.

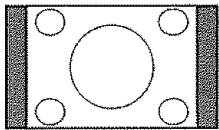
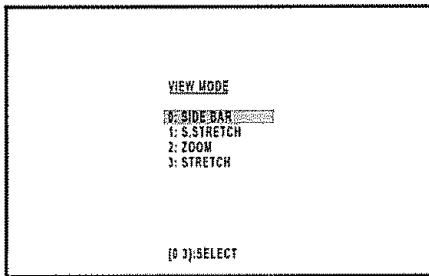

**SIDE BAR:**  
Suitable for viewing conventional 4:3 programs in their normal format

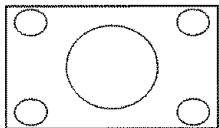

**S.STRETCH (Smart stretch):**  
Suitable for stretching 4:3 programs to fill the screen

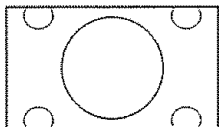

**ZOOM:**  
Suitable for viewing wide-screen 2.35:1 anamorphic DVDs in full screen.

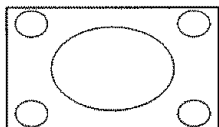

**STRETCH:**  
This mode is useful for 1.78:1 DVDs. When viewing 1.85:1 DVDs, stretch mode will still show very thin black bands at the top and bottom of the screen

### NOTE

- You can enter to the same menu screen from  (SETUP) menu.
- You cannot select "SIDE BAR" and "S.STRETCH" when a 720p or 1080i signal is being input.

## View mode for HD programs

Stretch mode is available for HD programs. Suitable for viewing wide-screen 1.78:1 aspect-ratio programs. When viewing 1.85:1 programs, the stretch mode will still show very thin black bands at the top and bottom of the screen

## Picture scroll

For adjusting a picture's vertical position in ZOOM mode.

- 1 Press **TV MENU** and the MENU screen displays.
- 2 Press **◀/▶** to select  (SETUP).
- 3 Press **▲/▼** to select "PICTURE SCROLL", and then press **◀/▶**.
- 4 **SCROLL ADJUSTMENT** screen displays. To raise the picture, press **▲**. To lower the picture, press **▼**.

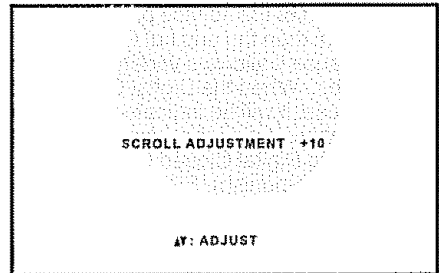

The scroll amounts are as follows:  
• 480i/480p/720p/1080i signal source:  
Zoom: -10 to +10

- 5 Press **EXIT** to return to the normal screen

### NOTE

- In **SIDE BAR**, **S.STRETCH** and **STRETCH** mode, **PICTURE SCROLL** will not work

## Aspect

When the **ASPECT** is set to **ON** and the TV receives a 480i signal from the **INPUT 1-3** terminals, the picture size is automatically selected (as described in the following table)

- 1 Press **TV MENU** and the MENU screen displays.
- 2 Press **◀/▶** to select  (SETUP).
- 3 Press **▲/▼** to select "ASPECT", and then press **◀/▶** to select "ON" or "OFF"
- 4 Press **EXIT** to return to the normal screen.

Aspect ratio of signal source	Automatic aspect size (when ASPECT is ON)
4:3 Normal	SIDE BAR
16:9 Full	STRETCH
4:3 Letter box	ZOOM
Not defined	User-set mode

### NOTE

- **ASPECT** is not effective for **HDMI** input
- When the connected equipment does not support the aspect signal (ID-1), automatic switch-over will not operate

## Closed captions and digital closed captions

**NOTE**

- Closed Caption might not appear according to the condition of the signal from the broadcasting station

Your TV/DVD is equipped with an internal Closed Caption decoder. It allows you to view conversations, narration and sound effects as subtitles on your TV/DVD. Closed Captions are available on some TV programs and on some VHS home video tapes at the discretion of the program provider.

Digital Closed Caption service is a new caption service available only on digital TV programs (also at the discretion of the service provider). It is a more flexible system than the original Closed Caption system, because it allows a variety of caption sizes and font styles. When the Digital Closed Caption service is in use, it will be indicated by the appearance of a 3-letter abbreviation that also indicates the language of the Digital Closed Captions: ENG (English), SPA (Spanish), FRA (French) or other language codes.

Not all programs and VHS videotapes offer closed captions. Please look for the "CC" symbol to ensure that captions will be shown.

In the Closed Caption system, there can be more than one caption service provided. Each is identified by its own number. The "C1" and "C2" services display subtitles of TV programs superimposed over the program's picture. Generally, Closed Captions in English are transmitted on C1 and Closed Captions in other languages are transmitted on C2.

In the Closed Caption system, the "Text1" or "Text2" services display text that is unrelated to the program being viewed (e.g., weather or news). These services are also superimposed over the program currently being viewed.

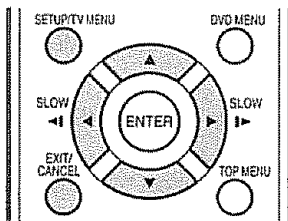

**NOTE**

- If the program or video you selected is not closed-captioned, no captions will display on-screen
- If text is not available in your viewing area, a black rectangle may appear on-screen. If this happens, set the each Closed Caption feature to "OFF".
- When selecting Closed Captions, the captioning will be delayed approx. 10 seconds
- If no caption signal is received, no captions will appear, but the television will remain in the Caption Mode.
- Misspellings or unusual characters may occasionally appear during Closed Captioning. This is normal with Closed Captioning, especially with live programs. This is because during live programs, captions are also entered live. These transmissions do not allow time for editing.
- When Captions are being displayed, on-screen displays, such as volume and mute may be seen but may interfere with Closed Captions
- Some Cable TV systems and copy protection systems may interfere with the Closed Captioned signal.
- If using an indoor antenna or if TV reception is very poor, the Closed Caption Decoder may not appear or may appear with strange characters or misspelled words. In this case, adjust the antenna for better reception or use an outdoor antenna
- When a Digital TV Program has both Digital Closed Caption and Analog Closed Caption signals, Digital Closed Caption is displayed

- 1 Tune the TV to the desired program.
- 2 Press **TV MENU** and the MENU screen displays
- 3 Press **◀▶** to select (SETUP).
- 4 Press **▲▼** to select "ANALOG CAPTION" or "DIGITAL CAPTION".
- 5 Press **◀▶** to select your desired Closed Caption mode.
  - When an Analog signal is received, you can choose C1, C2, T1, T2 or OFF in the "ANALOG CAPTION" menu.
- 6 Press **EXIT** to return to the normal screen.

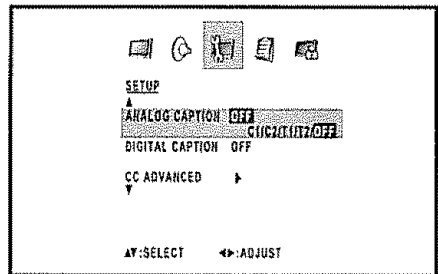

- When a Digital signal is received, you can choose from CS1, CS2, CS3, CS4, CS5, CS6 or OFF in the "DIGITAL CAPTION" menu.

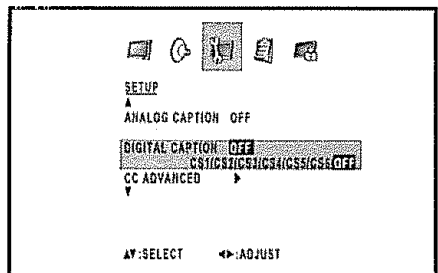

- Depending on the broadcast signal, some Analog Captions will function with a Digital broadcast signal

**NOTE**

- To turn the Closed Caption feature off, select "OFF".

## Useful adjustment settings

### Caption setup

This function allows you to adjust the closed caption screen appearance to suit your preference.

**1** Press **TV MENU** and the MENU screen displays.

**2** Press **◀/▶** to select  (SETUP).

**3** Press **▲/▼** to select "CC ADVANCED", and then press **◀/▶**. The CC ADVANCED menu displayed.

- You can adjust 7 items here

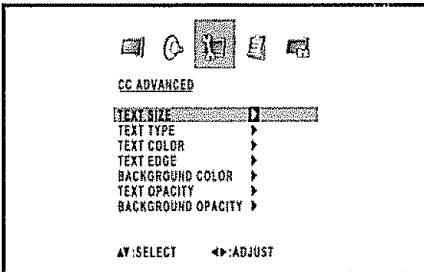

**4** Press **▲/▼** to select a specific adjustment item, then press **◀/▶**. The selectable parameter of each items will appear.

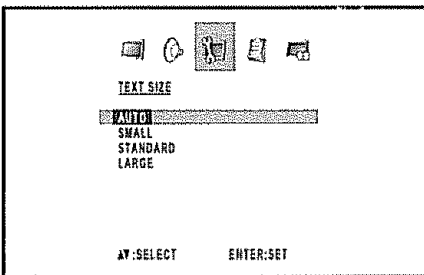

**5** Press **▲/▼** to select the desired parameter.

**6** Press **EXIT** to return to the normal screen.

Selectable parameters available in each adjustment item.

Item	Selectable parameter
TEXT SIZE:	AUTO, SMALL, STANDARD, LARGE
TEXT TYPE:	AUTO, DEFAULT, MONO W. SERIF, PROP W SERIF, MONO W/O SERIF, PROP. W/O SERIF, CASUAL, CURSIVE, SMALL CAPITALS
TEXT COLOR:	AUTO, BLACK, WHITE, RED, GREEN, BLUE, YELLOW, MAGENTA, CYAN
TEXT EDGE:	AUTO, NONE, RAISED, DEPRESSED, UNIFORM, LEFT DROP SHADOW, RIGHT DROP SHADOW
BACKGROUND COLOR:	AUTO, BLACK, WHITE, RED, GREEN, BLUE, YELLOW, MAGENTA, CYAN
TEXT OPACITY:	AUTO, TRANSPARENT, TRANSLUCENT, SOLID, FLASHING
BACKGROUND OPACITY:	AUTO, TRANSPARENT, TRANSLUCENT, SOLID, FLASHING

#### NOTE

- This feature is designed to customize Digital Captions only.
- The "AUTO" value depends on the broadcasting station

## Password setting for parental control

Allows you to use a password to protect certain settings from being accidentally changed.

### IMPORTANT:

Three conditions must be met to enable the V-Chip

- ① Password is registered.
- ② V-CHIP settings have been made.
- ③ "V-CHIP" is set to "ON".

### Setting a password

- 1** Press **TV MENU** and the MENU screen displays.
- 2** Press **◀/▶** to select  (LOCKS)
- 3** Press **▲/▼**. The password entering menu displays.
- 4** Select and enter a password (4 digits) using the **number buttons (0-9)**, then press **ENTER**.

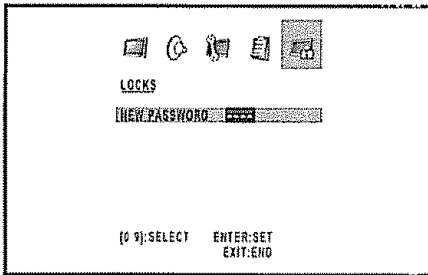

"\*" appears instead of the number.

- 5** Enter the same password again to confirm, then press **ENTER**, the password is now registered and the LOCKS menu will appear on the screen.

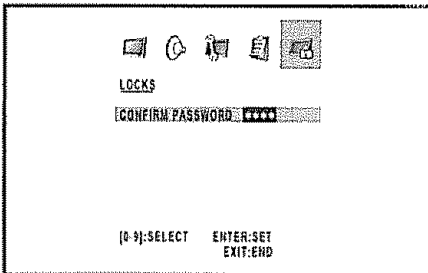

## Changing the password

Allows you to change your current password.

- 1** Repeat steps 1 to 3 in **Setting a password**.
  - The password entering menu displays
- 2** Input the 4-digit password by using **0-9**, then press **ENTER**.
- 3** Press **▲/▼** to select "NEW PASSWORD", then press **◀/▶**.

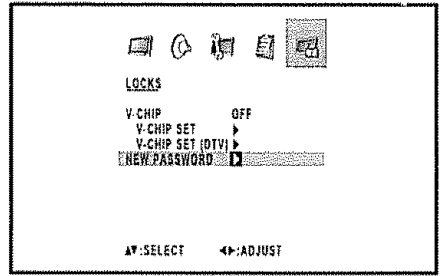

- 4** Enter a new password using **0-9**, then press **ENTER**.

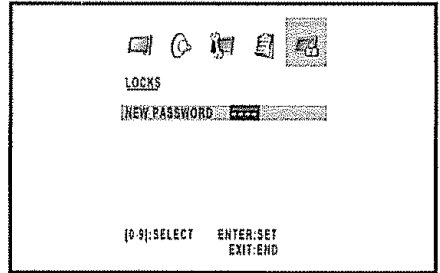

- 5** Enter the same password again to confirm, then press **ENTER**.

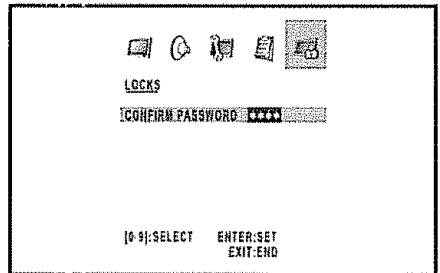

- 6** The screen returns to LOCKS menu. Your new password has been set.

### NOTE

- As a precautionary measure, make a note of your password and keep it in a familiar place.
- The "V-CHIP SET (DTV)" will only be selectable when a new rating system can be downloaded via digital broadcasting in the U.S.



## Useful adjustment settings

### Parental control (V-CHIP)



V-CHIP might not function according to the condition of the signal from the broadcasting station.

V-CHIP is an electronic filtering device built into your TV/DVD. This tool gives parents a great degree of control over broadcasts accessed by their children. It allows parents to select programs judged suitable for child viewing while blocking ones judged not suitable. It does so automatically once you activate the V-CHIP feature in your TV/DVD.

**V-CHIP SET menu will not be selectable from the menu if you do not first configure your password.**  
(See page 28 for password setting for parental control.)

- The U.S. has two rating systems for viewing content: movie ratings and TV Parental Guidelines.
- The TV Parental Guidelines work in conjunction with the V-CHIP to help parents screen out inappropriate television shows from their children.
- Movie ratings are used for original movies rated by the Motion Picture Association of America (MPAA) as watched on cable TV and not edited for television. The V-CHIP can also be set to block MPAA-rated movies.

### TV Parental Guidelines

TV RATING		Content				
		FANTASY VIOLENCE	VIOLENCE	SEXUAL SITUATIONS	ADULT LANGUAGE	SEXUAL DIALOG
Suggested age	TV-Y (All children)	☒	☒	☒	☒	☒
	TV-Y7 (Directed to older children)	X	☒	☒	☒	☒
	TV-G (General audience)		☒	☒	☒	☒
	TV-PG (Parental Guidance suggested)		X	X	X	X
	TV-14 (Parents strongly cautioned)		X	X	X	X
	TV-MA (Mature audience only)		X	X	X	

☒: The content rating can be set, but this rating is not normally broadcast by TV stations

X: Content rating can be set



- If you select "TV-G", this will automatically block the higher ratings "TV-PG", "TV-14" and "TV-MA"

### Voluntary movie rating system (MPAA)

MOVIE RATING	Description
G	General audiences. All ages admitted.
PG	Parental guidance suggested. Some material may not be suitable for children.
PG-13	Parents strongly cautioned. Some material may be inappropriate for children under 13.
R	Restricted. Under 17 requires accompanying parent or adult guardian (age varies in some jurisdictions).
NC-17	No one 17 and under admitted.
X	X is an older rating that is unified with NC-17 but may be encoded in the data of older movies.



- If you select "PG-13", this will automatically block the higher ratings "R", "NC-17" and "X"



- Voluntary movie rating system only uses an age-based rating.

## TV Parental Guidelines (TV Guidelines)

- 1 Press **TV MENU** and the MENU screen displays.
- 2 Press **◀/▶** to select  (LOCKS).
- 3 Press **▲/▼**. The password entering menu displays.
- 4 Input the 4-digit password by using 0-9, then press **ENTER**. The LOCKS menu displays.
- 5 Press **▲/▼** to select "V-CHIP SET", then press **◀/▶**. The V-CHIP SET menu displays.

- 6 Press **▲/▼** to select "TV RATING". Then press **◀/▶** to select the desired rating.

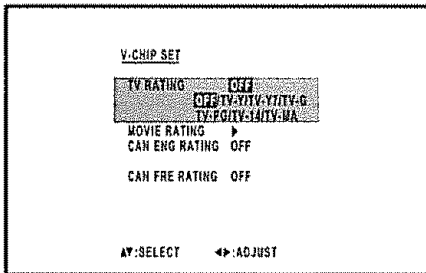

- When you select TV-Y7, TV-PG, TV-14 or TV-MA, "DISPLAY TO SET CONTENTS" will appear on the screen. Press **DISPLAY** to explain the rating. Press **▲/▼** to select the desired rating you want. Press **◀/▶** to select the setting "ON" or "OFF". Then press **RETURN**.
- See page 29 for setting details.

- 7 Press **RETURN**. The LOCKS menu displays.

- 8 Press **▲/▼** to select "V-CHIP", then press **◀/▶** to select "ON". Your setting are now set into memory.
  - If "V-CHIP" is not set to "ON", the V-CHIP setting will not work.

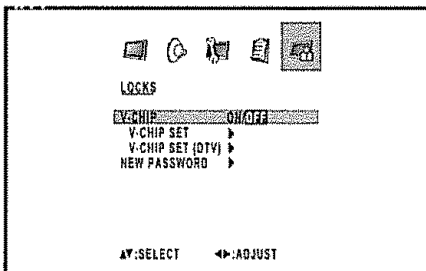

- 9 Press **EXIT** to return to the normal screen.

## Voluntary movie rating system (MPAA)

- 1 Repeat steps 1 to 5 in TV Parental Guidelines (TV Guidelines)

- 2 Press **▲/▼** to select "MOVIE RATING". Then press **◀/▶**. The RATING SET menu displays. Press **▲/▼** to select desired setting, then press **◀/▶** to select the settings "ON" or "OFF".

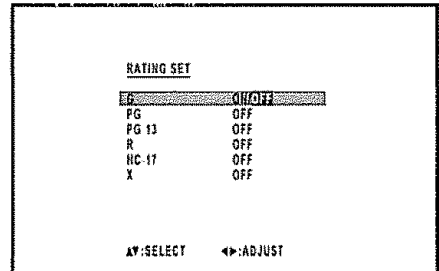

- See page 29 for setting details.

- 3 Press **EXIT** to return to the normal screen.

## Useful adjustment settings

### Canadian rating systems

- The TV rating systems in Canada are based on the Canadian Radio-Television and Telecommunications Commission (CRTC) policy on violence in television programming
- While violence is the most important content element to be rated, the structure developed takes into consideration other program content like language, nudity, sexuality and mature themes
- When setting the V-CHIP on the Canadian system you can choose either the Canadian English ratings or the Canadian French ratings

#### Canadian English ratings

Rating		Description
Age	E	Exempt: Includes news, sports, documentaries and other information programming; talk shows, music videos, and variety programming.
	C	Children: Intended for younger children under the age of 8 years. Pays careful attention to themes that could threaten their sense of security and well-being.
	C8+	Children over 8 years old: Contains no portrayal of violence as the preferred, acceptable, or only way to resolve conflict; nor encourage children to imitate dangerous acts which they may see on the screen.
	G	General: Considered acceptable for all age groups. Appropriate viewing for the entire family, contains very little violence, physical, verbal or emotional.
	PG	Parental Guidance: Intended for a general audience, but may not be suitable for younger children (under the age of 8) because it could contain controversial themes or issues.
	14+	Over 14 Years: Could contain themes where violence is one of the dominant elements of the storyline, but it must be integral to the development of plot or character. Language usage could be profane and nudity present within the context of the theme.
	18+	Adults: Intended for viewers 18 years and older and might contain depictions of violence, which while related to the development of plot, character or themes, are intended for adult viewing. Could contain graphic language and portrayals of sex and nudity.

#### EXAMPLES

- If you select "G", this will automatically block the higher ratings "PG", "14+" and "18+"

#### Canadian French ratings

Rating		Description
Age	E	Exempt programming
	G	General: All ages and children, contains minimal direct violence, but may be integrated into the plot in a humorous or unrealistic manner.
	8ans+	General but inadvisable for young children: May be viewed by a wide public audience, but could contain scenes disturbing to children under 8 who cannot distinguish between imaginary and real situations. Recommended for viewing with parent.
	13ans+	Over 13 years: Could contain scenes of frequent violent scenes and therefore recommended for viewing with parent.
	16ans+	Over 16 years: Could contain frequent violent scenes and intense violence.
	18ans+	Over 18 years: Only for adult viewing. Could contain frequent violent scenes and extreme violence.

#### EXAMPLES

- If you select "8ans+", this will automatically block the higher ratings "13ans+", "16ans+" and "18ans+".

## Canadian English ratings

- 1 Press **TV MENU** and the MENU screen displays.
- 2 Press **◀/▶** to select  (LOCKS).
- 3 Press **▲/▼**. The password entering menu displays.
- 4 Input the 4-digit password by using **0-9**, then press **ENTER**. The LOCKS menu displays.
- 5 Press **▲/▼** to select "V-CHIP SET", then press **◀/▶**. The V-CHIP SET menu displays.

- 6 Press **▲/▼** to select "CAN ENG RATING". Then press **◀/▶** to select the desired rating.

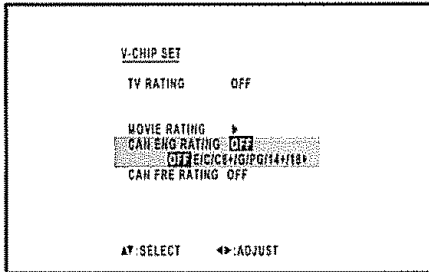

- See page 31 for setting details

- 7 Press **RETURN**. The LOCKS menu displays.
- 8 Press **▲/▼** to select "V-CHIP", then press **◀/▶** to select "ON". Your setting are now set into memory.
  - If "V-CHIP" is not set to "ON", the V-CHIP setting will not work

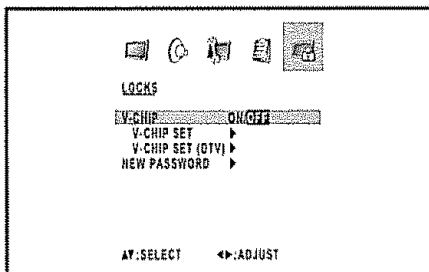

- 9 Press **EXIT** to return to the normal screen.

## Canadian French ratings

- 1 Repeat steps 1 to 5 in **Canadian English ratings**.

- 2 Press **▲/▼** to select "CAN FRE RATING". Then press **◀/▶** to select the desired rating.

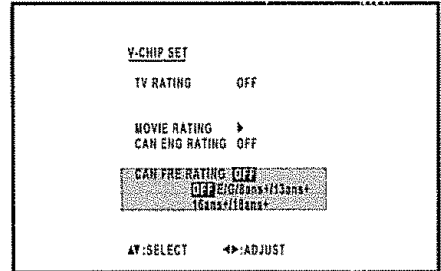

- See page 31 for setting details

- 3 Press **EXIT** to return to the normal screen.

## How to temporarily release the V-CHIP block

The V-CHIP block is working and censors a broadcast, "THIS PROGRAM HAS BEEN BLOCKED!" displays.

- 1 Press **MUTE** while the V-CHIP is working and then the password entering menu displays.
- 2 Enter your 4-digit password with **0-9**, then press **ENTER**. At this time V-CHIP block temporarily releases.

## Reactivating the temporarily released V-CHIP block

You can reactivate the temporarily released V-CHIP block as shown below

### Method 1:

Change to the other channel

### Method 2:

Switch off the TV power



- Performing any of the two above will activate the V-CHIP block.

# Other viewing options

## Signal meter

In order to receive digital air broadcasts, you need a digital broadcast antenna. You can confirm the antenna configuration through the "SIGNAL METER" menu.

If necessary, adjust the direction of the antenna to obtain the maximum signal strength.

### Signal strength

- 1 Press **TV MENU** and the MENU screen displays.
- 2 Press **◀/▶** to select  (SETUP).
- 3 Press **▲/▼** to select "SIGNAL METER".
- 4 Press **◀/▶**.
  - The strength of the digital signal is displayed.
  - The signal information is based on the current channel.

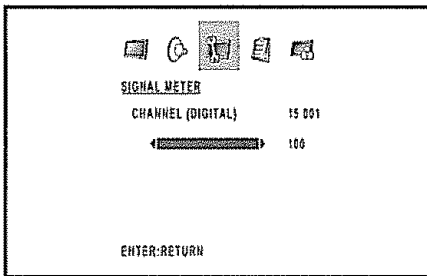

- 5 Press **EXIT** to return to the normal screen.

## Auto shut off

In case of "AUTO SHUT OFF" feature is "ON", if a station being viewed stops broadcasting, the TV will automatically shut itself off after 15 minutes.

- 1 Press **TV MENU** and the MENU screen displays.
- 2 Press **◀/▶** to select  (SETUP).
- 3 Press **▲/▼** to select "AUTO SHUT OFF".
- 4 Press **◀/▶** to select "ON" or "OFF".
- 5 Press **EXIT** to return to the normal screen.



If Auto Shut Off is ON and the broadcast signal is weak, the TV may automatically shut itself off. If this happens, turn Auto Shut Off to "OFF".

# Connecting a PC (Personal computer)

## Viewing an image from a PC

Use the INPUT5 (PC) terminals to connect a PC

### NOTE

- The PC input terminals are DDC1/2B-compatible.
- Refer to page 35 for a list of PC signals compatible with the System
- Make sure to select the same signal values for the output signal of a PC and the input signal of the TV/DVD set before connecting with the PC. (See page 35.)
- Depending on the PC being used, images may not be shown without converting the output signals into external output. Please refer to your PC's manuals regarding converting to external output.

### Connecting the RGB cable

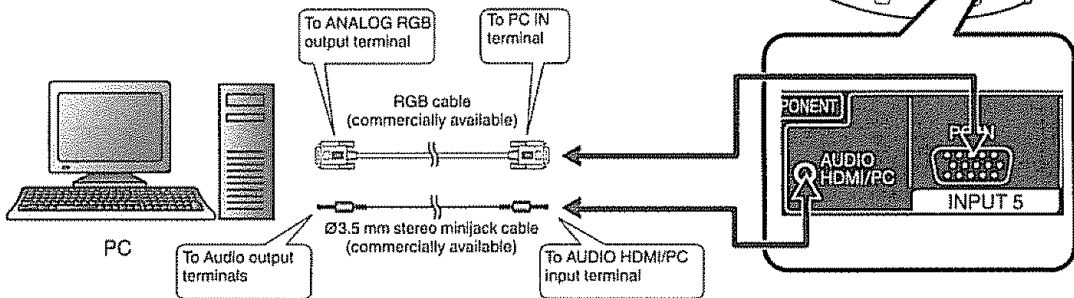
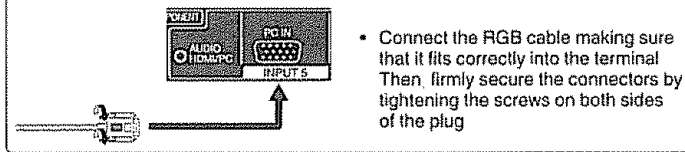

Signal names for 15-pin mini D-sub connector

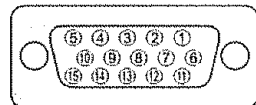

Pin No.	Signal name	Pin No.	Signal name	Pin No.	Signal name
①	R	⑥	GND (Ground)	⑪	Not connected
②	G	⑦	GND (Ground)	⑫	SDA
③	B	⑧	GND (Ground)	⑬	HD
④	Not connected	⑨	+5V	⑭	VD
⑤	CSYNC	⑩	GND (Ground)	⑮	SCL

### NOTE

- Pin No. 5 is not used for inputting the signal.
- Pin No. 9 is not connected with the supplied RGB cable.

## Displaying an image from a PC

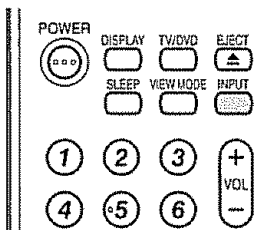

To view an image from a PC, perform the following procedure.

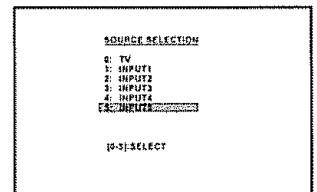

- ① Select the INPUT5 (PC) mode using **INPUT** on the remote control or the TV/DVD set. (See page 14.)
- ② Select the PC input signal. (See page 35.)
- ③ Adjust the "PICTURE" items if the PC image does not come in clearly. (See page 35.)



## Connecting a PC (personal computer)

### Picture and Audio adjustments in PC mode

There are a number of picture settings you can adjust to optimize the performance of the unit in PC mode.

- 1 Press **TV MENU** during PC mode. PC monitor menu will appear.
- 2 Press **◀/▶** to select  (PICTURE) or  (AUDIO).

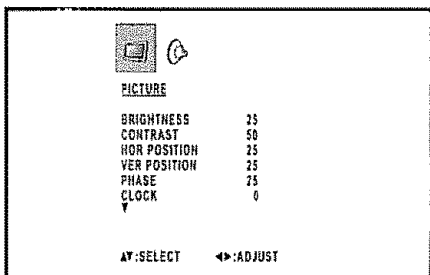

- 3 Press **▲/▼** to select a specific adjustment item.
- 4 Press **◀/▶** to adjust the setting.
- 5 Press **EXIT** to return to the normal screen.

### PC compatibility chart

PC/MAC	Resolution	Horizontal Frequency (kHz)	Vertical Frequency (Hz)	Compatible		
PC	VGA	640 x 400	31.5	60		
			37.9	85		
		720 x 400	31.5	60	✓	
			37.9	85		
			31.5	60	✓	
			37.9	72		
	640 x 480	37.5	75			
		43.3	85			
		WVGA	848 x 480	31.0	60	
	SVGA	800 x 600	35.1	56		
			37.9	60	✓	
			48.1	72		
			46.9	75		
		XGA	1,024 x 768	53.7	85	
				48.4	60	✓
				56.5	70	
				60.0	75	
	WXGA	1,280 x 720	68.7	85		
44.8			60	✓		
1,280 x 768		47.8	60	✓		
		48.1	60			
SXGA	1,360 x 768	47.7	60	✓		
		64.0	60			
MAC 13"	VGA	640 x 480	34.9	67		
MAC 16"	SVGA	832 x 624	49.7	75		
MAC 19"	XGA	1,024 x 768	60.2	75		

#### NOTE

- The numerical values of resolutions and frequencies mentioned above are standard. They may differ from the values when actually displayed.

### Picture Adjustment

Selected Item	Description
<b>BRIGHTNESS</b>	To adjust the brightness of PC Monitor screen.
<b>CONTRAST</b>	To adjust the contrast of PC Monitor screen.
<b>HOR POSITION</b>	To adjust the horizontal position of the image on the PC Monitor screen. Each video standard will require a different value for this setting.
<b>VER POSITION</b>	To adjust the vertical position of the image on the PC Monitor screen. Each video standard will require a different value for this setting.
<b>PHASE</b>	This must be adjusted after the frequency has been set to optimize picture quality.
<b>CLOCK</b>	To minimize any vertical bars or stripes visible on the screen background.
<b>RED/GREEN/BLUE</b>	To adjust the color temperature of the PC Monitor screen.
<b>WXGA INPUT</b>	Set to ON, when you select the WXGA mode on the PC.
<b>BACK LIGHTING</b>	To adjust the screen brightness for improved picture clarity.

### Audio Adjustment

Selected Item	Description
<b>BASS</b>	Press <b>◀</b> or <b>▶</b> to adjust the bass sound.
<b>TREBLE</b>	Press <b>◀</b> or <b>▶</b> to adjust the treble sound.
<b>BALANCE</b>	Press <b>◀</b> or <b>▶</b> to obtain an equal sound level from both speakers.
<b>SURROUND</b>	Press <b>◀</b> or <b>▶</b> to turn on or off the surround effect.

#### NOTE

- If no buttons are pressed for more than approx. 60 seconds, the PC Monitor Menu screen will return to normal Monitor screen automatically.
- The PC Monitor Menu settings are not effective for normal TV mode or external input modes.

#### NOTE

- For resetting all Picture adjustment items or Audio adjustment items to the factory preset values, press **▲/▼** to select "RESET", and then press **◀/▶**.

Factory settings;

Picture adjustment:

BRIGHTNESS ..... center (25)

CONTRAST ..... maximum (50)

RED/GREEN/BLUE ..... center (25)

Audio adjustment:

BASS/TREBLE ..... center (25)

BALANCE ..... center(0)

# Watching the DVD

Simple operations for watching a DVD.

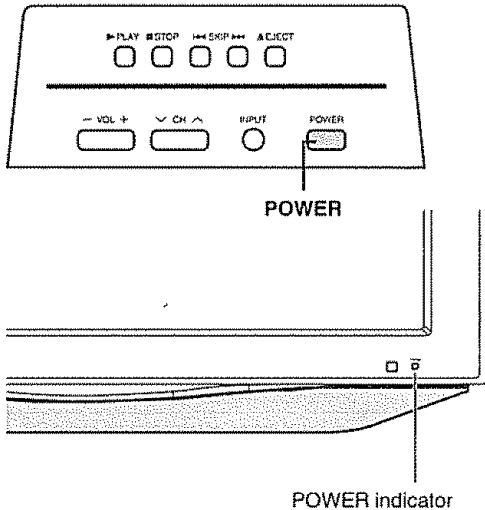

## TV/DVD status indicator (POWER)

ON	Lighting (Green)
OFF/Standby	Lighting (Red)

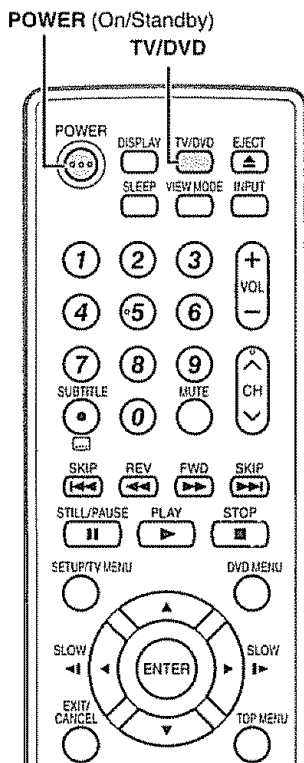

## Preparation

Perform the following steps before you press **POWER** on the remote control unit.

1. Insert the batteries into the remote control unit. (See page 9.)
2. Plug in the AC cord to the AC outlet. (See page 8.)

## Turning on the power

Press **POWER** on the TV/DVD, or **POWER** on the remote control.

- **POWER** indicator (Green): The TV/DVD is on. ("PLEASE WAIT" will appear for a few seconds on the screen.)

## Select the DVD mode

Press **TV/DVD** to select the DVD mode.

## Turning off the power

Press **POWER** on the TV/DVD, or **POWER** on the remote control.

- The TV/DVD enters standby mode and the image on the screen disappears.
- The **POWER** indicator on the TV/DVD changes to Red.

### NOTE

- If you are not going to use this TV/DVD for a long period of time, be sure to remove the AC cord from the power outlet.
- Weak electric power is still consumed even when **POWER** is turned off.



### Playback procedure

1

Place the disc in the disc slot with the label side facing forward (if the disc has a label.) Hold the disc without touching its surface, align it with the guides, and place it in position.

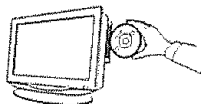

2

On the screen, "▲" changes to "Reading" and then playback will commence

- A menu screen appear on the TV screen, if the disc has a menu feature. In this case, press ▲/▼/◀/▶ or ENTER to operate a menu feature

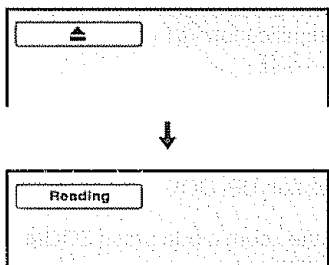

3

Press STOP to end playback.

- The unit memorizes the stopped point, depending on the disc. "■" appears on the screen. Press PLAY to resume playback (from the scene point).
- If you press STOP again ("■" appears on the screen) or unload the disc, the TV/DVD will clear the stopped point

4

Press EJECT. Remove the disc and then press POWER. The TV/DVD turns off

- When you eject the disc, you may hear mechanism noise, but it is not malfunction.

### Status display of DVD disc

Press DISPLAY. The status display of the disc will appear on the screen in order like the figure below.

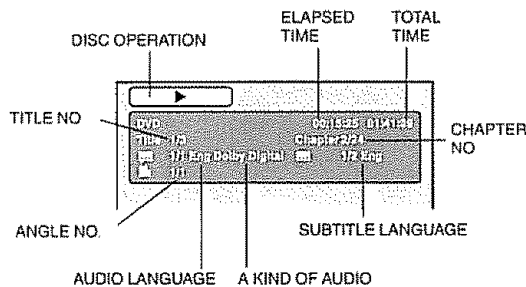

#### NOTE

**If the TV/DVD does not operate properly:**  
 Static electricity, etc., may affect the player's operation. Disconnect the AC power cord once, then connect it again.

#### NOTE

- If a non-compatible disc is loaded, "Incorrect Disc", "Region Code Error" or "Parental Error" will appear on the TV screen according to the type of loaded disc. If these appear, check your disc again (see pages 5 and 49).
- Some discs may take a minute or so to start playback.
- When an 8 cm disc is placed into the disc slot, and the playback picture or menu display does not appear, press PLAY.
- A "Prohibition" symbol "X" may appear at the upper right of the screen. This symbol means either the feature you tried is not available on the disc, or the TV/DVD cannot access the feature at this time. This does not indicate a problem with the TV/DVD.
- When you set a single-faced disc label downwards (i.e. the wrong way up) "Reading" will appear on the display and then "Incorrect Disc" will be displayed.
- Some playback operations of DVDs may be intentionally fixed by software producers. Since this TV/DVD plays DVDs according to the disc content recorded, some playback features may not be available. Also refer to the instructions supplied with the DVDs.
- Do not move the unit during playback. Doing so may damage the disc.
- Use EJECT to unload and eject the disc.
- Do not put any objects other than discs on the disc slot. Doing so may cause the unit to malfunction.
- In many instances, a menu screen will appear after playback of a movie is completed. Prolonged display of an on-screen menu may damage your television set, permanently etching that image onto its screen. To avoid this, be sure to press POWER on your remote control once the movie is completed.
- There may be a slight delay between the button is pressed and the function activates.

## Special playback

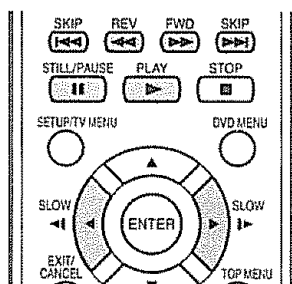

### Fast Forward Playback

Press **FWD** during normal playback.  
 Each press of **FWD** will increase the speed of the search  
**▶▶** (x 2), **▶▶▶** (x 4), **▶▶▶▶** (x 8), **▶▶▶▶▶** (x 20).  
 • To resume normal playback, press **PLAY**  
 • The above figure shown in parentheses indicates the average speed multiplier

### Review Playback

Press **REV** during normal playback  
 Each press of **REV** will increase the speed of the search  
**◀◀** (x 2), **◀◀◀** (x 4), **◀◀◀◀** (x 8), **◀◀◀◀◀** (x 20)  
 • To resume normal playback, press **PLAY**  
 • The above figure shown in parentheses indicates the average speed multiplier.

### Still Playback

Press **STILL/PAUSE** during normal playback to pause playback.  
 • To resume normal playback, press **PLAY**



### Frame Advance

Press **STILL/PAUSE** during still playback  
 One frame is advanced each time you press **STILL/PAUSE**  
 • To resume normal playback, press **PLAY**

### Slow-motion Playback

Press **SLOW** (**▶|**) or **SLOW** (**◀|**) during normal playback or still playback.  
 Each press of **SLOW** will change the speed of the slow x1/2, x1/4, x1/6, x1/7.  
 • To resume normal playback, press **PLAY**  
 • To resume the still playback, press **STILL/PAUSE**

### Locating a chapter or track

Press **SKIP** (**▶▶|**) Forward or **SKIP** (**◀◀|**) Reverse during playback to locate a chapter that you want to watch.  
 Each time you press the button, a chapter or track is skipped.



- The TV/DVD is capable of holding a still video image or On screen display image on your television screen indefinitely. If you leave the still video image or On screen display image displayed on your TV for an extended period of time, you risk permanent damage to your television screen

## Zooming

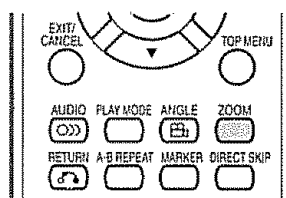

This TV/DVD will allow you to zoom in on the frame image. You can then make selections by switching the position of the frame

1

Press **ZOOM** during playback.  
 The center part of the image will be zoomed in.  
 Each press of **ZOOM** will change the ZOOM magnification Q1 (x 1.3), Q2 (x 1.5) and Q3 (x 2.0).

2

Press **▲/▼/◀/▶** to view a different part of the frame.  
 You may move the frame from the center position UP, DOWN, LEFT or RIGHT.

3

In the zoom mode press **ZOOM** repeatedly to return to a 1:1 view (Q Off).



- You can select the Still Playback or Fast Forward (Review) Playback in the zoom mode.
- Some discs may not respond to zoom feature.

## Locating desired scene

Use the title, chapter and time recorded on the disc to locate the desired point to play back

1

Press **DIRECT SKIP** during playback.

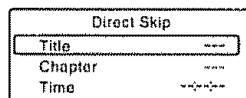

2

Press **▲/▼** to select the "Time", "Title" or "Chapter".

3

Press **Number buttons (0-9)** to input the number.  
 • If you input a wrong number, press **CANCEL**.  
 • Refer to the package supplied with the disc to check the numbers.

4

Press **ENTER**.  
 • Playback starts.  
 • When you change the title, playback starts from Chapter 1 of the selected title.  
 • Some discs may not work in the above operation.

## Repeat playback

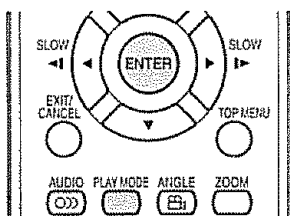

**1** Press **PLAY MODE** during playback or stop mode.

**2** Press **ENTER** to select "Chapter" or "Title".

- The unit automatically starts repeat playback after finishing the current title or chapter.

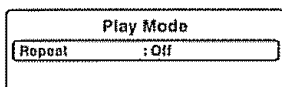

Press **PLAY MODE** again to make the screen disappear.

- If you set the repeat mode during stop mode, press **PLAY** to start Repeat playback
- To resume normal playback, select Repeat "Off"

### NOTE

- Some discs may not be compatible with the repeat operation.
- Chapter/Track repeat function is canceled whenever **SKIP** **⏮** or **⏭** is pressed

## A-B Repeat playback

A-B repeat playback allows you to repeat material between two selected points

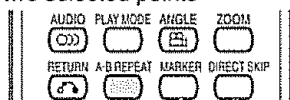

**1** Press **A-B REPEAT** during playback. The start point is selected.

**2** Press **A-B REPEAT** again. The end point is selected. Playback starts at the point that you selected. Playback stops at the end point, returns to Point A automatically, then starts again.

- To resume normal playback press **A-B REPEAT** again. "Off" appears on the screen

### NOTE

- In A-B Repeat mode, subtitles near the A or B locations may not be displayed.
- You cannot set the A-B Repeat for the scenes that include multiple angles
- You may not be able to set A-B Repeat during certain scenes of the DVD
- A-B Repeat does not work with an interactive DVD, MP3/WMA/JPEG-CD

## Marking desired scenes

The TV/DVD stores the points that you want to watch again up to 3 points. You can resume playback from each scene.

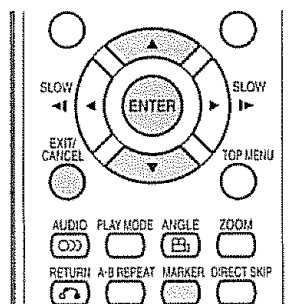

### Marking the scenes

**1** Press **MARKER** during playback

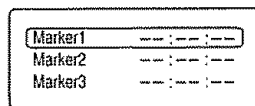

**2** Select the blank Marker using **▲/▼**, then press **ENTER** at the desired scene.

- Up to 3 scenes can be selected
- Repeat this procedure to set the other 2 scenes.

**3** Press **MARKER** to return to the normal screen

### Returning to the scenes

**1** Press **MARKER** during playback or stop mode.

**2** Press **▲/▼** to select the Marker 1-3

**3** Press **ENTER**. Playback starts from the marked scene.

### To cancel the Marker

Follow the above steps 1~2, then press **CANCEL**.

### NOTE

- Some discs may not work with the marking operation.
- The marking is cancelled when you eject the disc or turn the power off
- Some subtitles recorded around the marker may fail to appear.

## Watching the DVD

### Changing angles

When playing back a disc recorded with multi-angle facility, you can change the view angle.

- 1 Press **ANGLE** during playback. The current angle will appear.



- 2 Press **ANGLE** repeatedly until the desired angle is selected.

#### NOTE

- In case of JPEG-playback, the JPEG-image is rotated 90 degrees to the right
- Depending on the DVD, you may not be able to change the angles even if multi-angles are recorded on the DVD.

### Title selection

Two or more titles are recorded on some discs. If the title menu is recorded on the disc, you can select the desired title.

- 1 Press **TOP MENU** during playback. Title menu appears on the screen.
- 2 Press **▲/▼/◀/▶** to select the desired title.
- 3 Press **ENTER** or **PLAY**. The playback of the selected title will start.

### DVD menu

Some DVDs allow you to select the disc contents using the menu.

When you play back these DVDs, you can select the subtitle language and soundtrack language, etc. using the DVD menu.

- 1 Press **DVD MENU** during playback. The DVD menu appears on the screen.
  - Press **DVD MENU** again to resume playback at the scene when you pressed **DVD MENU**.

- 2 Press **▲/▼/◀/▶** to select the desired item.

- 3 Press **ENTER**. The menu continues to another screen. Repeat steps 2 and 3 to set additional items if any.

#### NOTE

- Depending on the DVD, you may not be able to select the title. Depending on the DVD, a "title menu" may simply be called a "menu" or "title" in the instructions supplied with the disc.

## Changing soundtrack language

You can select the language when you play a multilingual disc.

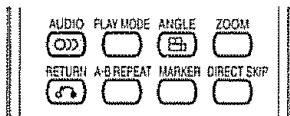

- 1 Press **AUDIO** during playback. The current soundtrack language will appear.

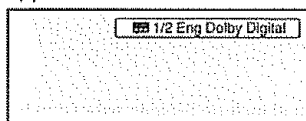

- 2 Press **AUDIO** repeatedly until the desired language is selected. The on-screen display will disappear after a few seconds.

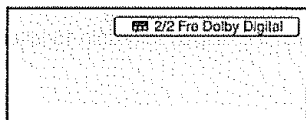

### NOTE

- If the desired language is not heard after pressing **AUDIO** several times, the language is not recorded on the disc.
- Changing soundtrack language is cancelled when you eject the disc. The initial default language or available language will be heard if the disc is played back again.

## Subtitles

### Changing the subtitle language

You can select the language when playing back a disc recorded with multi-lingual subtitles.

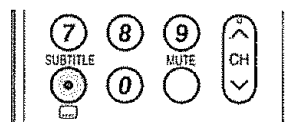

- 1 Press **SUBTITLE** repeatedly during playback until your desired language appears.

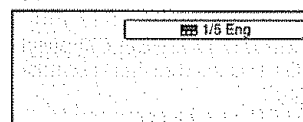

- 2 The on-screen display will disappear after a few seconds.

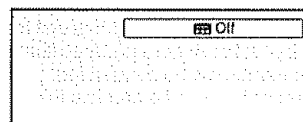

### Turning the subtitles on and off

Press **SUBTITLE** during playback until "Off" appears.

### NOTE

- Changing subtitle language is cancelled when you eject the disc.
- Some functions may not work on some DVDs. You may not be able to turn subtitles on or off or change subtitles. While playing the DVD, the subtitle may change when:
  - you eject or insert the disc.
  - you change the title.
- In some cases, the subtitle language is not changed to the selected one immediately.

# MP3/WMA/JPEG and Audio CD operation

This TV/DVD can playback the MP3/WMA/JPEG-data which has been recorded on CD-R or CD-RW. Audio CD also can be played back. To produce the MP3/WMA/JPEG-data, you need a Windows-PC with CD-R/RW drive and a MP3/WMA/JPEG-encoding Software (not supplied)

The Apple-HFS-System cannot be played.



This TV/DVD requires discs/recordings to meet certain technical standards in order to achieve optimal playback quality. Pre-recorded DVDs are automatically set to these standards. There are many different types of recordable disc formats (including CD-R containing MP3/WMA files). Given the fact that technology in this area is still maturing, this unit cannot guarantee that all genre of recordable discs will produce optimal playback quality. The technical criteria set out in this owner's manual are meant as a guide only.

Please be advised that you must obtain permission from the applicable copyright owners to download copyrighted content, including music files, in any format, including the MP3 and WMA formats, prior to the downloading thereof.

## MP3/WMA /JPEG CD information

### Limitations on MP3/WMA/JPEG CD playback

- MP3/WMA/JPEG CD is the disc that is standardized by ISO9660, its file name must include 3-digits extension letters, "mp3", "wma", "jpg".
- MP3/WMA/JPEG CD must be correspond to the ISO standardized files.
- This TV/DVD can read 2000 files per disc. If one disc has more than 2000 files, it reads up to 2000 files, the remaining files will be omitted.
- MP3/WMA/JPEG CDs cannot be used for the purpose of recording.
- If the CD has both audio tracks and MP3/WMA/JPEG files, only audio tracks are played.
- It may take more than one minute for this unit to read MP3/WMA/JPEG files depending on its structure.
- Music recorded by "Joliet Recording Specification" can be played back, the file name is displayed (within 15 letters) on the screen. Long file names will be condensed.
- The music files recorded by "Hierarchical File System" (HFS) cannot be played.

### Limitations on display

- The maximum number for display is 15 letters.  
Available letters for display are the following:  
capital or small alphabets of A through Z, numbers of 0 through 9, and \_ (under score).
- Other letters than those above are replaced in hyphen.

### Notes on MP3/WMA/JPEG files

To playback MP3/WMA/JPEG CD in the recorded order,

1. Use MP3/WMA/JPEG software that records data alphabetically or numerically.
2. Name each file including two-digit or three-digit number (ex "01" "02" or "001" "002").
3. Refrain from making too many sub-folders.

### CAUTION:

- Some MP3/WMA/JPEG CDs cannot be played back depending on the recording conditions.
- The CD-R/RW that has no music data or non MP3/WMA/JPEG files cannot be played back.

### Standard, sampling frequency, and the bit rate:

#### MP3 CD

MPEG-1 Audio

32kHz, 44.1kHz, 48kHz

32kbps ~ 320kbps (constant bit rate or variable bit rate)

The recommend recording setting for a high-quality sound is 44.1kHz of sampling frequency and 128kbps of constant bit rate.

#### WMA CD

WMA version 7, and 8

32kHz, 48kbps

44.1kHz, 48kbps ~ 192kbps

48kHz, 128kbps ~ 192kbps

The file recorded by mono. 48kHz, 48 kbps is not available to this unit.

Microsoft, Windows Media, and the Windows Logo are either registered trademarks or trademarks of Microsoft Corporation in the United States and/or other countries.

## Loading CD

- 1 Load a disc on which MP3 or WMA files have been recorded in the disc slot.
- 2 "Reading" will appear on the TV screen. Reading time will depend on the number of files on the disc.
- 3 A file browser screen will appear on the TV screen.

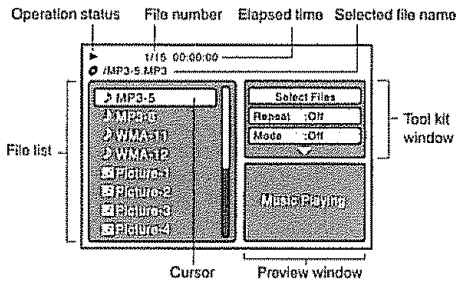

- File type**
- ♪ : Indicates Music file (Audio CD/MP3/WMA)
  - ☒ : Indicates Picture file (JPEG)
- In case the current directory includes 8 files or more, press ▲/▼ to scroll in the file list.
  - To see contents in folder, select the folder and then press **ENTER**. To return to the parent directory, select "Go Up ..." then press **ENTER**.
  - In case of a CD containing a mixture of MP3, WMA and JPEG files, the files are played back by selecting them from the file browser.

## MP3/WMA and Audio CD playback

- 1 In the file browser, press ▲/▼ to select the desired file.
  - When **PLAY** is pressed after displaying file browser displayed, playback begins automatically starting from the first file. In this case, if the first file is an MP3/WMA file, only MP3/WMA files are played back in order. If the first file is a JPEG file, the first JPEG file is played back. If there is no file at a root directory, playback does not begin automatically.

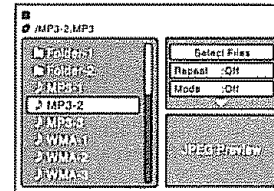

- 2 Press **ENTER**. The selected file starts playing back.
- 3 Press **STOP** to end playback.
  - The unit records the stopped point. "⏸" appears on the screen. Press **PLAY** to resume playback (from the scene point).
  - If you press **STOP** again or unload the disc, the unit will clear the stopped point.

### NOTE

- MP3 or WMA file on the Kodak Picture CD is not recognized on this unit.
- During MP3/WMA/JPEG-Playback, you cannot use JUMP and A-B Repeat functions.
- You can use Repeat (Track or All), Random functions and Program playback for MP3/WMA/JPEG-Playback (see page 45)

## Select Files

The file type to make it display in the file browser can be chosen.

- 1 Press ◀/▶ to select "Select Files" at right column in the file browser.
  - Press **ENTER**, then press ▲/▼ to select file type from the list (Music or Picture)
- 2 Press **ENTER** to add/remove check mark. Checked file type will be displayed in the file browser.
- 3 Press **RETURN** to save the setting.

## JPEG playback

- 1 In the file browser, press **▲/▼** to select the desired JPEG file.  
To display a thumbnail list, press **DVD MENU**.  
Press **◀/▶/▲/▼** to select the desired file.  
(To return to the file browser, press **TOP MENU**.)

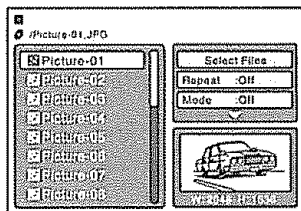

- When **PLAY** is pressed after displaying the file browser, playback begins automatically starting from the first file. In this case, if the first file is a JPEG file, the first JPEG file is played back. If the first file is an MP3/WMA file, only MP3/WMA files are played back in order. If there is no file at a root directory, playback does not begin automatically.

- 2 Press **ENTER**. The selected picture appears on the screen.

### Rotating an image

You can rotate an image by 90 degrees.  
Press **ANGLE** during playback of the image.  
“**⊞-**”, “**⊞↑**”, “**⊞→**” or “**⊞↓**” appears on the screen

### Zooming an image

Zoom function also can be used in viewing JPEG files.  
Press **ZOOM** (see “Zooming” on page 38)

- 3 Press **STOP** to end playback
  - The file browser appears on the screen. If you want to watch the other file, repeat steps 1 ~ 2.

### NOTE

- When an image exceeds 5760 x 3840 pixels, the entire image cannot be displayed on a screen, preview window or thumbnail list

## Slide show playback

The slide show enables you to view pictures (files) one after another automatically.

### Preparation:

Set “JPEG Interval” setting to “5 Seconds”, “10 Seconds” or “15 Seconds” (see page 48).

- 1 Select your desired starting file for the slide show in step 1 on the left.

- 2 Press **ENTER** or **PLAY** to start slide show from the selected file.

- If you press **STILL/PAUSE** during the slide show, the slide show stops temporarily. “**||**” appears briefly on the screen.
- If the picture appears upside down or sideways, press **ANGLE** repeatedly until it's right side up. “**⊞-**”, “**⊞↑**”, “**⊞→**” or “**⊞↓**” appears on the screen.
- Press **PLAY** or **SKIP ▶▶** again to resume the slide show.
- When the slide show playback finished, the file list appears.
- To stop the slide show, press **STOP**. The file list appears.

### NOTE

- During JPEG playback, you cannot use Direct Skip and A-B Repeat functions.
- It may have a longer interval due to a size of data.



## Repeat playback (CD)

- 1 In the file browser, press  $\Delta/\nabla/\leftarrow/\rightarrow$  to select "Repeat" during stop mode.
- 2 Press **ENTER** repeatedly to select "Track" or "All".
- 3 Press **PLAY**.
  - The unit automatically starts repeat playback after finishing the current track.

**To resume normal playback**  
Select Repeat : "Off" in step 2.

### NOTE

- The repeat or random function is canceled when you eject the disc or turn the power off.
- The track repeat function is canceled when **SKIP**  $\lll$  or  $\ggg$  is pressed.
- In case of Audio CD, the function of A-B Repeat also can be used. See "A-B Repeat playback" (see page 39).

## Random playback (CD)

- 1 In the file browser, press  $\Delta/\nabla/\leftarrow/\rightarrow$  to select "Mode" during stop mode.
- 2 Press **ENTER** to select "Random".
- 3 Press **PLAY**.
  - The Random playback will start.

**To resume normal playback**  
Select Repeat : "Off" in step 2.

## Program playback (CD)

- 1 In the file browser, press  $\Delta/\nabla/\leftarrow/\rightarrow$  to select "Edit Mode", then press **ENTER**.
  - When "Edit Mode" is black color, you can mark the files which you want to add into Program list.
- 2 Press  $\leftarrow/\rightarrow/\Delta/\nabla$  to select the file you want to add into the program list.
  - Press **ENTER**. Selected file was marked. Repeat this procedure to select the other files.
- 3 Press  $\leftarrow/\rightarrow/\Delta/\nabla$  to select "Add To Program". Then press **ENTER**. All marked files are added into the program list.
  - When you finish storing the files you want into the Program list, select "Edit Mode" again and press **ENTER** to release edit mode.
- 4 Press  $\Delta/\nabla$  to select "Program View", then press **ENTER**. Program View shows only the programmed files that you have added in Step 2.

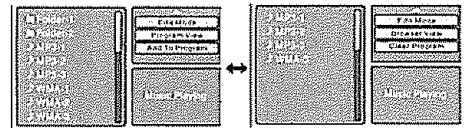

Browser View

Program View

- 5 In the Program View, press **PLAY**. The files start to playback in programmed order that were added by you.

**To remove file from program list in stop mode**  
In the Edit Mode, switch to Program View. Select the files you want to remove, then press **ENTER**. Select "Clear Program" and press **ENTER**. Marked file is removed from program list.

### NOTE

- The program function is canceled when you eject the disc or turn the power off.

# Function setup

## Basic operation buttons

Use the following buttons on the remote control to operate the menu.

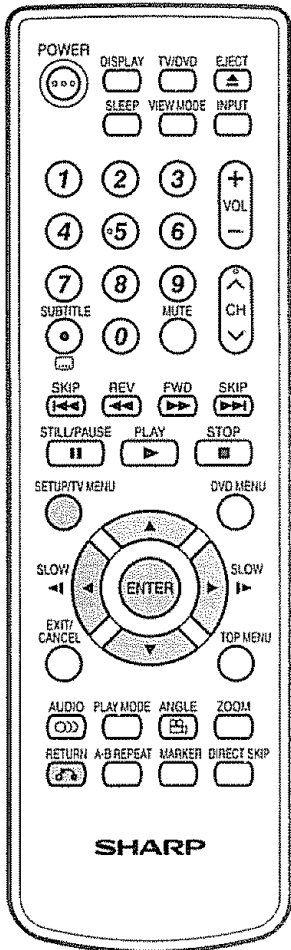

- SETUP:** Press to open or close the menu screen
- During stop mode, the DVD SETUP screen displays.
  - During playback mode, the TV MENU displays.
- ▲/▼/◀/▶:** Press to select a desired item on the screen or adjust a selected item.
- ENTER:** Press to go to the next step or complete the setting
- RETURN:** Press to return to the previous step

## Menu items

List of menu items to help you with operations

### LANGUAGE

Menu .....	Page 47
Subtitle .....	Page 47
Audio .....	Page 47

### PICTURE

TV Screen .....	Page 47
Display .....	Page 47
Picture Mode .....	Page 48
JPEG Interval .....	Page 48

### AUDIO

Night Mode .....	Page 48
Digital Out .....	Page 48

### SETUP

Parental Password .....	Page 49
.....	Page 49

## Function setup

### Setting the language

You can select the language of the disc menu messages of DVDs.  
The same language can always be selected even if you replace the disc or turn the power off.

- 1 Press **SETUP** and the SETUP screen displays.
- 2 Press  $\Delta/\nabla$  to select  (LANGUAGE), then press  $\leftarrow/\rightarrow$  or **ENTER**.
- 3 Press  $\Delta/\nabla$  to select desired option, then press  $\rightarrow$  or **ENTER**.
- 4 Press  $\Delta/\nabla$  to select your desired language (e.g. English), then press **ENTER**.

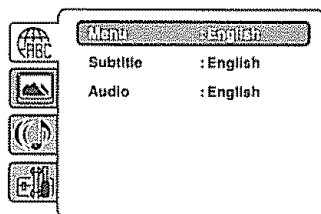

Selected Item	Description
English, Francais, Espanol:	The selected language will be heard or seen
Other	Other language can be selected (see the "Language code list" on page 51).
Off (Subtitle)	Subtitles do not appear.
Original (Audio)	The unit will select the first priority language of each disc.

- 5 Press **SETUP** to return to the normal screen



#### NOTE

- If the selected language is not recorded on the disc, the first priority language is selected.

### Setting the aspect ratio of TV screen

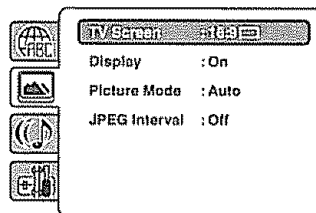
- 1 Press **SETUP** and the SETUP screen displays.
- 2 Press  $\Delta/\nabla$  to select  (PICTURE), then press  $\leftarrow/\rightarrow$  or **ENTER**.
- 3 Press  $\Delta/\nabla$  to select "TV Screen", then press  $\rightarrow$  or **ENTER**.
- 4 Press  $\Delta/\nabla$  to select your desired screen type, then press **ENTER**.



Selected item	Description
4:3 (Letter box) 	When playing back a wide screen-DVD disc, it displays the wide picture with black bands at the top and bottom of screen.
4:3 (Pan Scan) 	It displays the wide picture on the whole screen with left and right edges automatically cut off.
16:9 (Wide) 	Select this mode when connecting to a wide-screen TV A wide screen picture is displayed full size.

- 5 Press **SETUP** to return to the normal screen

#### NOTE

- If the DVD disc is not formatted in the pan & scan style, it displays 4:3 style

### Setting on screen display

On screen display can be switched on or off when you press the **DISPLAY** button.

- 1 Press **SETUP** and the SETUP screen displays.
- 2 Press  $\Delta/\nabla$  to select  (PICTURE), then press  $\leftarrow/\rightarrow$  or **ENTER**.
- 3 Press  $\Delta/\nabla$  to select "Display", then press  $\rightarrow$  or **ENTER**.
- 4 Press  $\Delta/\nabla$  to select "On" or "Off", then press **ENTER**.
  - If "Display" is not set to "On" on screen displays do not appear when you press any buttons except **SUBTITLE**, **PLAY MODE**, **MARKER**, **DIRECT SKIP** and **DISPLAY**
- 5 Press **SETUP** to return to the normal screen

## Setting the picture mode

There are two types of source content in pictures recorded in DVD video discs: film content (pictures recorded from films at 24 frames per second) and video content (video signals recorded at 30 frames per second). Make this selection according to the type of content being viewed.

- 1 Press **SETUP** and the SETUP screen displays
- 2 Press  $\blacktriangle/\blacktriangledown$  to select  (PICTURE), then press  $\blacktriangleleft/\blacktriangleright$  or **ENTER**.
- 3 Press  $\blacktriangle/\blacktriangledown$  to select "Picture Mode", then press  $\blacktriangleright$  or **ENTER**
- 4 Press  $\blacktriangle/\blacktriangledown$  to select your desired picture mode, then press **ENTER**

Selected Item	Description
Auto	Select this position normally. The DVD player automatically detects source content, film or video, of playback source.
Film	Suitable for playback of film content pictures.
Video	Suitable for playback of video content pictures.

- 5 Press **SETUP** to return to the normal screen.

## Setting the JPEG interval

You can continuously playback all JPEG files automatically

- 1 Press **SETUP** and the SETUP screen displays.
- 2 Press  $\blacktriangle/\blacktriangledown$  to select  (PICTURE), then press  $\blacktriangleleft/\blacktriangleright$  or **ENTER**.
- 3 Press  $\blacktriangle/\blacktriangledown$  to select "JPEG Interval", then press  $\blacktriangleright$  or **ENTER**.
- 4 Press  $\blacktriangle/\blacktriangledown$  to select your desired time, then press **ENTER**.

Selected Item	Description
Off	Plays back one file at a time.
5 Seconds	Displays images in the form of a slide show. Every 5 seconds the image changes.
10 Seconds	Displays images in the form of a slide show. Every 10 seconds the image changes.
15 Seconds	Displays images in the form of a slide show. Every 15 seconds the image changes.

- 5 Press **SETUP** to return to the normal screen

### NOTE

- You cannot display DVD SETUP screen when disc is playback

## Night Mode

Night Mode enables you to control the dynamic range so as to achieve a suitable sound for your equipment

- 1 Press **SETUP** and the SETUP screen displays.
- 2 Press  $\blacktriangle/\blacktriangledown$  to select  (AUDIO), then press  $\blacktriangleleft/\blacktriangleright$  or **ENTER**.
- 3 Press  $\blacktriangle/\blacktriangledown$  to select "Night Mode", then press  $\blacktriangleright$  or **ENTER**.
- 4 Press  $\blacktriangle/\blacktriangledown$  to select "On" or "Off", then press **ENTER**.

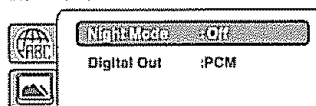

Selected Item	Description
Off	It plays back at the recording level on the disc.
On	Loud sound such as explosion or similar is toned down slightly when played back. This makes it suitable for when it is connected to a stereo.

- 5 Press **SETUP** to return to the normal screen

### NOTE

- This function works only during playback of Dolby Digital recorded discs
- The level of Dynamic Range Reduction may differ depending on DVD video disc

## Digital Out

You can select the digital output sound format corresponding to your system connection.

- 1 Press **SETUP** and the SETUP screen displays.
- 2 Press  $\blacktriangle/\blacktriangledown$  to select  (AUDIO), then press  $\blacktriangleleft/\blacktriangleright$  or **ENTER**.
- 3 Press  $\blacktriangle/\blacktriangledown$  to select "Digital Out", then press  $\blacktriangleright$  or **ENTER**.
- 4 Press  $\blacktriangle/\blacktriangledown$  to select desired mode, then press **ENTER**.

Selected Item	Description
Off	There is no sound output from DIGITAL AUDIO OUT jack.
PCM	Change Dolby Digital to PCM for the output. Select when connected to a 2 channel digital stereo amplifier.
Bitstream	Disc audio bitstream data will be output.

### NOTE

- Even if you select "Bitstream", MPEG audio will be output in PCM format

## Function setup

### Parental control setting

Some discs are specified as not suitable for children. Playback of such discs can be restricted with this TV/DVD.

- 1 Press **SETUP** and the SETUP screen displays
- 2 Press  $\blacktriangle/\blacktriangledown$  to select  (SETUP), then press  $\blacktriangle/\blacktriangledown$  or **ENTER**.
- 3 Press  $\blacktriangle/\blacktriangledown$  to select "Parental", then press  $\blacktriangleright$  or **ENTER**.  
"Enter Password" screen will appear
- 4 Press "0000" using **Number buttons (0-9)**. (Please note, this is pre-setting password of this unit). Then press **ENTER**. The parental level list will appear.
  - If you input a wrong number, press **CANCEL**.

Selected item	Description
Level Off	The parental control setting does not function.
Level 8	Virtually all DVD software can be played back.
Level 1	DVD software for adults cannot be played back.

- Select from level 1 to level 8. The limitation will be more severe as the level number decreases.

- 5 Press  $\blacktriangle/\blacktriangledown$  to select from the level 1 to level 8. The limitation will be more severe as the level number is lower. Then press **ENTER**.
- 6 Press **SETUP** to return to the normal screen.

#### NOTE

After the rating is locked, the setting cannot be changed unless you enter the correct password.

#### NOTE

- The password is required every time when you change the parental level.
- Depending on the discs, the TV/DVD may not be able to limit playback.
- Some discs may not be encoded with specific rating level information though its disc jacket says "adult". For those discs, the parental control feature will not work.

### Set the new password

- 1 Press **SETUP** and the SETUP screen displays
- 2 Press  $\blacktriangle/\blacktriangledown$  to select  (SETUP), then press  $\blacktriangle/\blacktriangledown$  or **ENTER**.
- 3 Press  $\blacktriangle/\blacktriangledown$  to select "Password", then press  $\blacktriangleright$  or **ENTER**.  
"Enter Current Password" screen will appear.
- 4 Press **Number buttons (0-9)** to enter the password you have stored.
  - If you input a wrong number, press **CANCEL**.

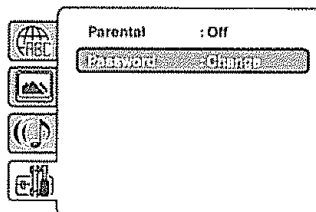

- 5 Then press **ENTER**. "Enter New Password" screen will appear. Press **Number buttons (0-9)** to input the new password.
- 6 Press **ENTER**. Now your new password has been set. Be sure to remember this number!

#### NOTE

If you forget the password...

- 1 Press **EJECT** to remove the disc.
- 2 While holding **7** down on the remote control and at the same time press **STOP** on the front panel. "Password Clear" appears on the screen. Now the password has been returned to the initial value ("0000").

### Temporary disabling of rating level by DVD disc

Depending on the DVD disc, the disc may try to temporarily cancel the rating level that you have set. It is up to you to decide whether to cancel the rating level or not.

1

Load a DVD disc (See page 37.)

2

If the DVD disc has been designed to temporarily cancel the rating level, the screen which follows the "Reading" screen will change, depending on which disc is played. If you select "YES" with pressing **ENTER**, password input screen will then appear.

3

Enter the password with **Number buttons (0-9)**

Then press **ENTER**.

- If you interrupt the entering, press **RETURN**

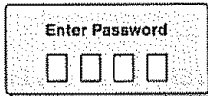

4

Playback will commence if the entered password was correct.

#### NOTE

- This temporary cancellation of the rating level will be kept until the disc is ejected  
When the disc is ejected, the original rating level will be set again automatically.

# Appendix

## Language code list

Enter the appropriate code number for the initial settings "Menu", "Subtitle" and/or "Audio" (see page 47)

Language Name	Code	Language Name	Code	Language Name	Code	Language Name	Code
Abkhazian	1112	Fiji	1620	Lingala	2224	Singhalese	2919
Afar	1111	Finnish	1619	Lithuanian	2230	Slovak	2921
Afrikaans	1116	French	1628	Macedonian	2321	Slovenian	2922
Albanian	2927	Frisian	1635	Malagasy	2317	Somali	2925
Amharic	1123	Galician	1722	Malay	2329	Spanish	1529
Arabic	1128	Georgian	2111	Malayalam	2322	Sundanese	2931
Armenian	1835	German	1415	Maltese	2330	Swahili	2933
Assamese	1129	Greek	1522	Maori	2319	Swedish	2932
Aymara	1135	Greenlandic	2122	Marathi	2328	Tagalog	3022
Azerbaijani	1136	Guarani	1724	Moldavian	2325	Tajik	3017
Bashkir	1211	Gujarati	1731	Mongolian	2324	Tamil	3011
Basque	1531	Hausa	1811	Nauru	2411	Tatar	3030
Bengali; Bangla	1224	Hebrew	1933	Nepali	2415	Telugu	3015
Bhutani	1436	Hindi	1819	Norwegian	2425	Thai	3018
Bihari	1218	Hungarian	1831	Oriya	2528	Tibetan	1225
Breton	1228	Icelandic	1929	Panjabi	2611	Tigrinya	3019
Bulgarian	1217	Indonesian	1924	Pashto, Pushto	2629	Tonga	3025
Burmese	2335	Interlingua	1911	Persian	1611	Turkish	3028
Byelorussian	1215	Irish	1711	Polish	2622	Turkmen	3021
Cambodian	2123	Italian	1930	Portuguese	2630	Twi	3033
Catalan	1311	Japanese	2011	Quechua	2731	Ukrainian	3121
Chinese	3618	Javanese	2033	Rhaeto-Romance	2823	Urdu	3128
Corsican	1325	Kannada	2124	Romanian	2825	Uzbek	3136
Croatian	1828	Kashmiri	2129	Russian	2831	Vietnamese	3219
Czech	1329	Kazakh	2121	Samoan	2923	Volapük	3225
Danish	1411	Kirghiz	2135	Sanskrit	2911	Welsh	1335
Dutch	2422	Korean	2125	Scots Gaelic	1714	Wolof	3325
English	1524	Kurdish	2131	Serbian	2928	Xhosa	3418
Esperanto	1525	Laothian	2225	Serbo-Croatian	2918	Yiddish	2019
Estonian	1530	Latin	2211	Shona	2924	Yoruba	3525
Faroese	1625	Latvian, Lettish	2232	Sindhi	2914	Zulu	3631

## Troubleshooting

Problem	Possible Solution
• No power	<ul style="list-style-type: none"> <li>• Check if you pressed <b>POWER</b> on the remote control unit. (See page 17.) If the indicator on the TV/DVD does not light up, press <b>POWER</b> on the TV/DVD.</li> <li>• Is the AC cord disconnected? (See page 8)</li> <li>• Has the power been turned on? (See page 17.)</li> </ul>
• Unit cannot be operated.	<ul style="list-style-type: none"> <li>• External influences such as lightning, static electricity, may cause improper operation. In this case, operate the unit after first turning on the power of the TV/ DVD or unplugging the AC cord and replugging it in after 1 or 2 minutes.</li> </ul>
• Remote control unit does not operate	<ul style="list-style-type: none"> <li>• Are batteries inserted with polarity (+, -) aligned? (See page 9)</li> <li>• Are batteries worn out? (Replace with new batteries)</li> <li>• Are you using it under strong or fluorescent lighting?</li> <li>• Is a fluorescent light illuminated near the remote control sensor?</li> </ul>
• Picture is cut off/with sidebar screen.	<ul style="list-style-type: none"> <li>• Are screen mode adjustments such as view mode choose made correctly? (See page 25.)</li> </ul>
• Strange color, light color, or color misalignment	<ul style="list-style-type: none"> <li>• Adjust the picture tone. (See page 22)</li> <li>• Is the room too bright? The picture may look dark in a room that is too bright.</li> </ul>
• Power is suddenly turned off	<ul style="list-style-type: none"> <li>• Is the sleep timer set? (See page 12)</li> <li>• Check the power control settings (See page 17)</li> <li>• The unit's internal temperature has increased. Remove any objects blocking vent or clean.</li> </ul>
• No picture	<ul style="list-style-type: none"> <li>• Is connection to other components correct? (See pages 15 to 16)</li> <li>• Is correct input signal source selected after connection? (See page 16)</li> <li>• Is the correct input selected? (See page 16.)</li> <li>• Is picture adjustment correct? (See page 22.)</li> </ul>
• No sound	<ul style="list-style-type: none"> <li>• Is the volume too low? (See page 12)</li> <li>• Have you pressed <b>MUTE</b> on the remote control unit? (See page 12.)</li> </ul>
• The TV sometimes makes a cracking sound.	<ul style="list-style-type: none"> <li>• This is not a malfunction. This happens when the cabinet slightly expands and contracts according to change in temperature. This does not affect the TV's performance.</li> </ul>

## Troubleshooting-Digital broadcasting

The example of an error message displayed on a screen	Possible Solution
• DIGITAL CHANNEL SIGNAL STRENGTH IS LOW	<ul style="list-style-type: none"> <li>• Check the antenna cable. Check that the antenna is correctly setup.</li> </ul>
• DIGITAL CHANNEL IS SCRAMBLED	<ul style="list-style-type: none"> <li>• It is subscription channel. Contact the service provider.</li> </ul>
• AUDIO ONLY	<ul style="list-style-type: none"> <li>• The channel has audio contents only.</li> </ul>

## Troubleshooting-PC mode

Problem	Possible Solution
• There is no image	<ul style="list-style-type: none"> <li>• Make sure the RGB cable is properly connected. (See page 34)</li> <li>• Make sure the output signal of the PC and the input signal setting of the LCD TV set are matched. (See page 35)</li> <li>• Some software prohibit video playback on an external display when playing back a video with a notebook PC. This is not attributable to a problem with the LCD TV set.</li> </ul>
• There is no sound	<ul style="list-style-type: none"> <li>• Make sure the PC audio cable is properly connected. (See page 34)</li> <li>• Check if the mute function activates, or if the volume is set to minimum. (See page 12.)</li> </ul>
• The text is blurred.	<ul style="list-style-type: none"> <li>• Adjust "CLOCK" and "PHASE" using the PICTURE menu. (See page 35.)</li> </ul>
• The image is not displayed in the center of the screen.	<ul style="list-style-type: none"> <li>• Adjust "HOR POSITION" and "VER POSITION" using the PICTURE menu. (See page 35.)</li> </ul>

## Cautions regarding use in high and low temperature environments

- When the unit is used in a low temperature space (e.g. room, office), the picture may leave trails or appear slightly delayed. This is not a malfunction, and the unit will recover when the temperature returns to normal.
  - Do not leave the unit in a hot or cold location. Also, do not leave the unit in a location exposed to direct sunlight or near a heater, as this may cause the cabinet to deform and the Liquid Crystal panel to malfunction.
- Storage temperature: -4°F to +140°F (-20°C to +60°C)



## Troubleshooting-DVD

Problem	Possible Solution
<ul style="list-style-type: none"> <li>Playback doesn't start</li> </ul>	<ul style="list-style-type: none"> <li>No disc is inserted. (See page 37 )</li> <li>The disc may be dirty. Clean up the disc (See page 6 )</li> <li>The TV/DVD cannot play CD-ROMs, etc (See page 5 )</li> </ul>
<ul style="list-style-type: none"> <li>No picture</li> </ul>	<ul style="list-style-type: none"> <li>TV/DVD selector is not set correctly (See page 36 )</li> </ul>
<ul style="list-style-type: none"> <li>No sound</li> </ul>	<ul style="list-style-type: none"> <li>Check the input selector of the amplifier is set properly</li> <li>The TV/DVD is in the special playback mode. (See page 38 )</li> <li>Select the correct Audio Output position on AV amplifier.</li> </ul>
<ul style="list-style-type: none"> <li>Picture is distorted during fast reverse/forward playback.</li> </ul>	<ul style="list-style-type: none"> <li>The picture will be distorted occasionally</li> </ul>
<ul style="list-style-type: none"> <li>Stopping playback, search, slowmotion play, repeat play, or program play, etc cannot be performed.</li> </ul>	<ul style="list-style-type: none"> <li>Some discs may not do some of the functions</li> </ul>
<ul style="list-style-type: none"> <li>No on-screen display</li> </ul>	<ul style="list-style-type: none"> <li>Select Display to On (See page 47 )</li> </ul>
<ul style="list-style-type: none"> <li>No surround sound</li> </ul>	<ul style="list-style-type: none"> <li>The setup does not match your stereo system</li> </ul>
<ul style="list-style-type: none"> <li>The TV/DVD or remote operation key is not functioning.</li> </ul>	<ul style="list-style-type: none"> <li>Turn off the TV/DVD and unplug the AC power cord for several minutes. then replug it</li> </ul>
<ul style="list-style-type: none"> <li>Playback does not start when the title is selected.</li> </ul>	<ul style="list-style-type: none"> <li>Check the Parental setup. (See page 49 )</li> </ul>
<ul style="list-style-type: none"> <li>Audio soundtrack and/or subtitle language is not changed when you playback a DVD.</li> </ul>	<ul style="list-style-type: none"> <li>Multilingual language is not recorded on the DVD disc (See page 41 )</li> </ul>
<ul style="list-style-type: none"> <li>No subtitle</li> </ul>	<ul style="list-style-type: none"> <li>Some discs have no subtitles. (See page 41.)</li> <li>Subtitles are cleared. Press <b>SUBTITLE</b> (See page 41 )</li> </ul>
<ul style="list-style-type: none"> <li>Angle cannot be changed</li> </ul>	<ul style="list-style-type: none"> <li>Multi-angles are not recorded on the DVD disc (See page 40 )</li> </ul>
<ul style="list-style-type: none"> <li>"X" appears on the screen</li> </ul>	<ul style="list-style-type: none"> <li>The function is prohibited with the TV/DVD or the disc (See page 37 )</li> </ul>

## Specifications

<b>Item</b>		<b>Model: LC-19AD22U</b>	
LCD panel		19" Advanced Super View & BLACK TFT LCD (Actual screen size 18 <sup>51/64</sup> " measured diagonally)	
Number of dots		3,888,000 dots (1440 x 900 x 3 dots)	
TV Function	TV-standard (CCIR)	American TV Standard ATSC/NTSC System	
	Receiving Channel	VHF/UHF	VHF 2-13ch, UHF 14-69ch
		CATV	1-125ch (non-scrambled channel only.)
		Digital Terrestrial Broadcast (8VSB)	2-69ch
		Digital Cable** (64/256 QAM)	1-125ch (non-scrambled channel only )
Audio multiplex		BTSC System	
Audio out		1.5W x 2	
Terminals	Side	INPUT 1	AV in, S-VIDEO in
		INPUT 2	AV in
		INPUT 3	COMPONENT in, Audio in
		INPUT 4	HDMI in with HDCP, Audio in
		INPUT 5	PC Connector: 15-pin mini D-sub PC, Audio in
		DIGITAL AUDIO OUTPUT	Coaxial Digital audio output x 1 (PCM/Dolby Digital)
		ANT/CABLE	75 Ω Unbalance, F Type x 1 for Analog (VHF/UHF/CATV) and Digital (AIR/CABLE)
		HEADPHONE	Mini-jack for stereo (ø3.5 mm)
OSD language		English/French/Spanish	
Power Requirement		AC 120 V, 60 Hz	
Power Consumption		58 W (0.9W Standby with AC 120V)	
Weight		with stand: 14.9 lbs./6.7 kg	
Dimension (W x H x D) **		with stand: 19 x 15 <sup>5/16</sup> x 8 <sup>7/8</sup> inch	
DVD section	Signal system	NTSC	
	Applicable disc	DVD (12 cm, 8 cm), CD (12 cm, 8 cm)	
	Frequency response	DVD : 4 Hz - 22K Hz / CD : 4 Hz - 20K Hz	
	Wow and flutter	Below Measurable Level	
	Pickup	CD : Wavelength: 780 - 790 nm Maximum output power: 7 mW DVD : Wavelength: 652 - 662 nm Maximum output power: 5 mW	
Operating temperature		+41°F to +104°F (+5°C to +40°C)	

\* Emergency alert messages via Cable are unreceivable.

\*\* The dimensional drawings are shown on the inside back cover.

- Typical time for power output decrease of about one-half assuming continuous use in a room with normal lighting, normal brightness and temperature at 77°F/25°C
- As part of policy of continuous improvement, SHARP reserves the right to make design and specification changes for product improvement without prior notice. The performance specification figures indicated are nominal values of production units. There may be some deviations from these values in individual units.

## CLEARING THE PASSWORD

If you forget the password, clear the password using the following procedure

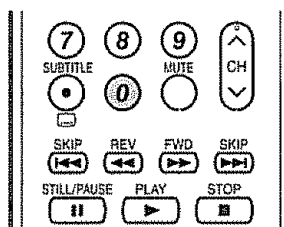
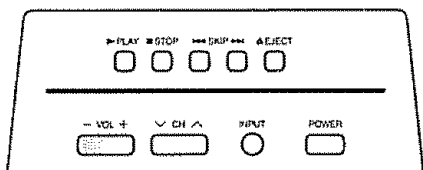

1

Press and hold both **VOL -** on the TV/DVD and press **0** on the remote control simultaneously for a few seconds until  (LOCKS) menu appears on the screen.

2

Now the old password was cleared. You can set the new password.

The password is

--	--	--	--

### NOTE

- As a precautionary measure, make a note of your password above, cut it from this manual, and keep it in a safe place.

# Calling for Service

For location of the nearest Sharp Authorized Service, or to obtain product literature, accessories, supplies, or customer assistance, please call 1-800-BE-SHARP

## LIMITED WARRANTY

### CONSUMER LIMITED WARRANTY

SHARP ELECTRONICS CORPORATION warrants to the first consumer purchaser that this Sharp brand product (the "Product"), when shipped in its original container, will be free from defective workmanship and materials, and agrees that it will, at its option, either repair the defect or replace the defective Product or part thereof with a new or remanufactured equivalent at no charge to the purchaser for parts or labor for the period(s) set forth below.

This warranty does not apply to any appearance items of the Product nor to the additional excluded item(s) set forth below nor to any Product the exterior of which has been damaged or defaced, which has been subjected to improper voltage or other misuse, abnormal service or handling, or which has been altered or modified in design or construction.

In order to enforce the rights under this limited warranty, the purchaser should follow the steps set forth below and provide proof of purchase to the servicer.

The limited warranty described herein is in addition to whatever implied warranties may be granted to purchasers by law. ALL IMPLIED WARRANTIES INCLUDING THE WARRANTIES OF MERCHANTABILITY AND FITNESS FOR USE ARE LIMITED TO THE PERIOD(S) FROM THE DATE OF PURCHASE SET FORTH BELOW. Some states do not allow limitations on how long an implied warranty lasts, so the above limitation may not apply to you.

Neither the sales personnel of the seller nor any other person is authorized to make any warranties other than those described herein, or to extend the duration of any warranties beyond the time period described herein on behalf of Sharp.

The warranties described herein shall be the sole and exclusive warranties granted by Sharp and shall be the sole and exclusive remedy available to the purchaser. Correction of defects, in the manner and for the period of time described herein, shall constitute complete fulfillment of all liabilities and responsibilities of Sharp to the purchaser with respect to the Product, and shall constitute full satisfaction of all claims, whether based on contract, negligence, strict liability or otherwise. In no event shall Sharp be liable, or in any way responsible, for any damages or defects in the Product which were caused by repairs or attempted repairs performed by anyone other than an authorized servicer. Nor shall Sharp be liable or in any way responsible for any incidental or consequential economic or property damage. Some states do not allow the exclusion of incidental or consequential damages, so the above exclusion may not apply to you.

THIS WARRANTY GIVES YOU SPECIFIC LEGAL RIGHTS. YOU MAY ALSO HAVE OTHER RIGHTS WHICH VARY FROM STATE TO STATE.

### Model Specific Section

**Your Product Model Number & Description:**

LC-19AD22U Combination Liquid Crystal Television And DVD/CD Player

(Be sure to have this information available when you need service for your Product.)

**Warranty Period for this Product:**

One (1) year parts and ninety (90) days labor from the date of purchase

**Additional Item(s) Excluded from Warranty Coverage (if any):**

Non-rechargeable batteries

**Where to Obtain Service:**

From a Sharp Authorized Servicer located in the United States. To find the location of the nearest Sharp Authorized Servicer, call Sharp toll free at 1-800-BE-SHARP.

**What to do to Obtain Service:**

Ship prepaid or carry in your Product to a Sharp Authorized Servicer. Be sure to have **Proof of Purchase** available. If you ship the Product, be sure it is insured and packaged securely. Please use two persons to carry the Product, transport it in its original packaging, and ensure that the Product is covered to avoid scratches and damage.

TO OBTAIN PRODUCT INFORMATION, CALL 1-800-BE-SHARP OR VISIT [www.sharppusa.com](http://www.sharppusa.com)

# SHARP®

SHARP ELECTRONICS CORPORATION

Sharp Plaza, Mahwah, New Jersey 07430-2135

SHARP CORPORATION

# SHARP®

## LIMITED WARRANTY

### Consumer Electronics Products

### Congratulations on your purchase!

Sharp Electronics of Canada Ltd (hereinafter called "Sharp") gives the following express warranty to the first consumer purchaser for this Sharp brand product, when shipped in its original container and sold or distributed in Canada by Sharp or by an Authorized Sharp Dealer:

Sharp warrants that this product is free, under normal use and maintenance, from any defects in material and workmanship. If any such defects should be found in this product within the applicable warranty period, Sharp shall, at its option, repair or replace the product as specified herein.

This warranty shall not apply to:

- (a) Any defects caused or repairs required as a result of abusive operation, negligence, accident, improper installation or inappropriate use as outlined in the owner's manual
- (b) Any Sharp product tampered with, modified, adjusted or repaired by any party other than Sharp, Sharp's Authorized Service Centres or Sharp's Authorized Servicing Dealers
- (c) Damage caused or repairs required as a result of the use with items not specified or approved by Sharp, including but not limited to head cleaning tapes and chemical cleaning agents
- (d) Any replacement of accessories, glassware, consumable or peripheral items required through normal use of the product including but not limited to earphones, remote controls, AC adapters, batteries, temperature probe, stylus, trays, filters, belts, ribbons, cables and paper
- (e) Any cosmetic damage to the surface or exterior that has been defaced or caused by normal wear and tear.
- (f) Any damage caused by external or environmental conditions, including but not limited to transmission line/power line voltage or liquid spillage
- (g) Any product received without appropriate model, serial number and CSA/cUL markings
- (h) Any products used for rental or commercial purposes
- (i) Any installation, setup and/or programming charges

Should this Sharp product fail to operate during the warranty period, warranty service may be obtained upon delivery of the Sharp product together with proof of purchase and a copy of this LIMITED WARRANTY statement to an Authorized Sharp Service Centre or an Authorized Sharp Servicing Dealer. In home warranty service may be provided at Sharp's discretion on any Sharp television with the screen size of 27" or larger and on any Sharp Over-the-Range Microwave Oven.

This warranty constitutes the entire express warranty granted by Sharp and no other dealer, service centre or their agent or employee is authorized to extend, enlarge or transfer this warranty on behalf of Sharp. To the extent the law permits, Sharp disclaims any and all liability for direct or indirect damages or losses or for any incidental, special or consequential damages or loss of profits resulting from a defect in material or workmanship relating to the product, including damages for the loss of time or use of this Sharp product or the loss of information. The purchaser will be responsible for any removal, reinstallation, transportation and insurance costs incurred. Correction of defects, in the manner and period of time described herein, constitute complete fulfillment of all obligations and responsibilities of Sharp to the purchaser with respect to the product and shall constitute full satisfaction of all claims, whether based on contract, negligence, strict liability or otherwise.

**WARRANTY PERIODS:**

	Parts & Labour (exceptions noted)
Audio Products	1 year
Camcorder	1 year
DVD Products	1 year
Projector	1 year (lamp 90 days)
LCD & Plasma Display TV	1 year
Microwave Oven	1 year (magnetron component-4 additional years)
Television Products	1 year (picture tube component-1 additional year)
VCR Products	1 year
Vacuum Cleaner	1 year

To obtain the name and address of the nearest Authorized Sharp Service Centre or Dealer, please contact:  
 SHARP ELECTRONICS OF CANADA LTD, 335 Britannia Road East, Mississauga, Ontario L4Z 1W9

For more information on this Warranty, Sharp Extended Warranty Offers, Sharp Canada Products, Accessory Sales, Dealer or Service Locations, please call (905) 568-7140  
 Visit our Web site: [www.sharp.ca](http://www.sharp.ca)



# LC-19AD22U

## COMBINÉ TÉLÉVISEUR ACL ET LECTURE DVD/CD

### FRANÇAIS

### MODE D'EMPLOI

- Les illustrations et les affichages à l'écran dans ce mode d'emploi sont présentés à titre explicatif et peuvent varier légèrement des opérations réelles.
- Les rubriques du menu qui ne sont pas sélectionnables sont estompées en gris

#### IMPORTANT:

Pour faciliter la déclaration de perte ou de vol, veuillez noter les numéros de modèle et de série dans l'espace prévu à cet effet. Vous trouverez ces numéros au dos du TV/DVD

N° de modèle :

N° de série :

## INFORMATIONS IMPORTANTES

**AVERTISSEMENT : POUR RÉDUIRE LES RISQUES D'INCENDIE OU D'ÉLECTROCUTION, N'EXPOSEZ PAS CET APPAREIL À LA PLUIE OU À L'HUMIDITÉ.**



#### ATTENTION

RISQUE  
D'ÉLECTROCUTION  
NE PAS OUVRIR



ATTENTION : AFIN DE RÉDUIRE LE RISQUE D'ÉLECTROCUTION, NE PAS RETIRER LE COUVERCLE (OU PANNEAU ARRIÈRE). PAS DE PIÈCES RÉPARABLES PAR L'UTILISATEUR À L'INTÉRIEUR. CONFIER TOUTE PROCÉDURE D'ENTRETIEN À UN PERSONNEL D'ENTRETIEN QUALIFIÉ.



Ce symbole (éclair dans un triangle équilatéral) avertit l'utilisateur de la présence dans le boîtier de l'appareil d'une "tension dangereuse" non isolée suffisamment élevée pour causer une électrocution aux personnes.



Ce symbole (point d'exclamation dans un triangle équilatéral) avertit l'utilisateur de la présence d'instructions d'utilisation et d'entretien (dépannage) importantes dans la documentation accompagnant l'appareil.

# INFORMATIONS IMPORTANTES

**ATTENTION :** POUR NE PAS RISQUER UNE ÉLECTROCUTION, PRÉSENTEZ LA FICHE AVEC SA LAME LA PLUS LARGE FACE À LA FENTE CORRESPONDANTE DE LA PRISE ET ENFONCEZ-LA À FOND.

## ATTENTION :

NE PAS PLACER CET APPAREIL SUR UNE TABLE, UN CHARIOT, UN TRÉPIED OU UN SUPPORT QUI N'EST PAS STABLE. L'APPAREIL POURRAIT TOMBER ET CAUSER DES BLESSURES GRAVES ET SUBIR DES DOMMAGES IMPORTANTS. UTILISER SEULEMENT SUR UNE TABLE, UN CHARIOT, UN TRÉPIED OU UN SUPPORT RECOMMANDÉS PAR LE FABRICANT OU VENDU AVEC L'APPAREIL. SUIVRE LES INSTRUCTIONS DU FABRICANT POUR INSTALLER L'APPAREIL ET UTILISER LES DISPOSITIFS DE MONTAGE RECOMMANDÉS PAR LE FABRICANT. L'ENSEMBLE APPAREIL/SUPPORT DOIT ÊTRE DÉPLACÉ AVEC SOIN DES ARRÊTS BRUSQUES, UNE FORCE EXCESSIVE ET DES SURFACES INÉGALES PEUVENT FAIRE BASCULER L'ENSEMBLE.



**AVERTISSEMENT :** Les règles de la FCC stipulent que tout changement ou modification apporté(e) à cet appareil sans l'autorisation expresse du fabricant peut entraîner la révocation du droit de l'utilisateur d'utiliser cet appareil.

## ATTENTION :

Cet appareil est conforme aux règlements FCC lorsque des câbles et connecteurs blindés sont utilisés pour le brancher sur un autre appareil. Pour éviter les interférences électromagnétiques avec les appareils électriques comme les radios et les téléviseurs, utilisez des câbles et connecteurs blindés pour les connexions.

\*Note à l'intention de l'installateur de télévision par câble : Nous attirons l'attention de l'installateur de télévision par câble sur l'article 820-40 du Code National de l'Électricité qui fournit des directives pour l'exécution correcte de la mise à la terre et spécifie notamment que la terre du câble doit être reliée au réseau de mise à la terre du bâtiment, le plus près possible du point d'entrée du câble.\*

Cet appareil comprend des soudures d'étain-plomb, ainsi qu'une lampe fluorescente contenant une petite quantité de mercure. Il se peut que la mise au rebut de ces matériaux soit soumise à des réglementations environnementales. Pour obtenir plus de détails sur la mise au rebut ou le recyclage, veuillez contacter les autorités locales concernées ou consulter le site Web d'Electronic Industries Alliance : [www.eia.org](http://www.eia.org)

## PRÉCAUTIONS :

CET LECTEUR VIDÉO NUMÉRIQUE EST DOTÉ D'UN FAISCEAU LASER POUR LA LECTURE. POUR UTILISER CORRECTEMENT CET APPAREIL, VEUILLEZ LIRE ATTENTIVEMENT CE GUIDE D'UTILISATEUR ET CONSERVEZ-LE AFIN DE POUVOIR VOUS Y RÉFÉRER ÉVENTUELLEMENT SI L'APPAREIL DOIT ÊTRE RÉPARÉ. ADRESSEZ-VOUS À UN CENTRE DE SERVICE AUTORISÉ. L'UTILISATION DES COMMANDES, DES RÉGLAGES OU L'EXÉCUTION DE PROCÉDURES QUI NE SONT PAS SPÉCIFIÉES DANS CE DOCUMENT PEUVENT ENTRAÎNER UNE EXPOSITION DANGEREUSE AU RAYON LASER. POUR ÉVITER TOUTE EXPOSITION DIRECTE AU RAYON LASER, NE TENTEZ PAS D'OUVRIR LE BOÎTIER DE CET APPAREIL. UN RAYONNEMENT LASER RISQUE D'ÊTRE VISIBLE QUAND LE BOÎTIER OU LE COMPARTIMENT À DISQUE EST OUVERT. NE FIXEZ SURTOUT PAS LE FAISCEAU.

## DÉCLARATION DE CONFORMITÉ

COMBINÉ TÉLÉVISEUR ACL ET LECTURE DVD/CD SHARP, MODÈLE LC-19AD22U

Cet appareil satisfait à la partie 15 des règles de la FCC. Son fonctionnement est soumis aux deux conditions suivantes :

(1) l'appareil ne doit pas causer d'interférences nuisibles et (2) il doit accepter toutes interférences reçues, y compris celles capables d'entraîner sa bonne marche

PARTIE RESPONSABLE :

SHARP ELECTRONICS CORPORATION

Sharp Plaza, Mahwah, New Jersey 07430-2135

TÉL : 1-800-BE-SHARP

Pour la clientèle commerciale : URL <http://www.sharppusa.com>

## INFORMATION:

Cet équipement a été testé et reconnu conforme aux limites pour le matériel numérique de classe B, selon les spécifications de la partie 15 des règles de la FCC. Ces limites sont conçues pour fournir une protection raisonnable contre les interférences nuisibles dans une installation résidentielle. Cet équipement génère, utilise et peut irradier de l'énergie radioélectrique et, si ce matériel n'est pas installé et employé en suivant les instructions, il peut brouiller les communications radio. Toutefois, il n'est pas garanti que des interférences n'aient pas lieu dans une installation particulière. Si cet équipement interfère bel et bien avec la réception radio ou télévision, ce qu'on peut déterminer en coupant et en mettant l'alimentation, l'utilisateur devrait essayer de remédier à la situation par l'une ou plusieurs des mesures suivantes :

— Réorienter ou déplacer l'antenne réceptrice

— Éloigner l'équipement du récepteur.

— Brancher le cordon d'alimentation de l'appareil dans une prise sur un circuit séparé du récepteur

— Consulter le revendeur ou un technicien expérimenté en radio/TV pour assistance

## Marques

• Fabriqué sous licence de Dolby Laboratories. Le terme "Dolby" et le sigle double D sont des marques commerciales de Dolby Laboratories.

• "HDMI, le logo HDMI et High-Definition Multimedia Interface sont des marques de commerce ou des marques déposées de HDMI Licensing LLC."

• "DTS" et "DTS Digital Out" sont des marques déposées par DTS, Inc

# CHER CLIENT SHARP

Nous vous remercions pour votre achat de ce TV/DVD Sharp. Pour en assurer la sécurité et le bon fonctionnement pendant de longues années, veuillez lire attentivement les consignes de sécurité importantes avant l'utilisation.

## CONSIGNES DE SÉCURITÉ IMPORTANTES

L'électricité remplit de nombreuses fonctions utiles, mais si on l'utilise mal, elle peut occasionner des blessures et des dégâts matériels. Bien que la conception et la fabrication de ce produit aient été axées sur la sécurité, une mauvaise utilisation de l'appareil peut faire courir un risque d'électrocution et/ou d'incendie. Pour ne pas vous exposer à de tels dangers, respectez les consignes suivantes lorsque vous installez, utilisez ou nettoyez le téléviseur. Par mesure de sécurité et pour prolonger la durée de service de votre téléviseur à cristaux liquides, veuillez lire les précautions suivantes avant de l'utiliser :

- 1) Lisez ces instructions.
- 2) Conservez ces instructions.
- 3) Respectez les mises en garde.
- 4) Suivez toutes les instructions.
- 5) N'utilisez pas cet appareil à proximité de l'eau.
- 6) Nettoyez uniquement avec un chiffon sec.
- 7) Ne bloquez pas les ouvertures de ventilation. Installez l'appareil en respectant les instructions du fabricant.
- 8) N'installez pas l'appareil à proximité de sources de chaleur comme des radiateurs, des chauffages, des cuisinières ou d'autres appareils (y compris les amplificateurs) produisant de la chaleur.
- 9) Ne passez pas outre la caractéristique de sécurité de la fiche polarisée ou avec mise à la terre. Une fiche polarisée comprend deux lames dont une plus large que l'autre. Une fiche avec mise à la terre comprend deux lames et une troisième broche de terre. La lame la plus large ou la troisième broche est une mesure de sécurité. Si la fiche fournie ne rentre pas dans votre prise secteur, consultez un électricien pour remplacer la prise obsolète.
- 10) Assurez-vous que le cordon secteur ne puisse être piétiné ou pincé tout particulièrement au niveau des fiches, des prises de courant et aux points où il sort de l'appareil.
- 11) N'utilisez que des accessoires/fixations recommandés par le fabricant.
- 12) Placez l'appareil uniquement sur un chariot, un socle, un trépied, un support ou une table recommandé par le fabricant ou vendu avec l'appareil. Si vous utilisez un chariot, manœuvrez avec précaution l'ensemble chariot/appareil afin d'empêcher toute blessure suite à un renversement.
- 13) Débranchez cet appareil pendant un orage ou lorsqu'il doit rester longtemps inutilisé.
- 14) Faites appel à un technicien qualifié pour tout dépannage. Un dépannage est requis lorsque l'appareil a été endommagé d'une façon ou d'une autre, comme lorsque le cordon secteur ou la fiche est endommagé, du liquide a été renversé sur l'appareil ou des objets sont tombés dans l'appareil, l'appareil a été exposé à la pluie ou à l'humidité, l'appareil ne fonctionne pas normalement ou l'appareil est tombé.



### Informations de sécurité supplémentaires

- 15) Alimentation électrique — Cet appareil ne doit être utilisé qu'avec l'alimentation spécifiée sur l'étiquette signalétique. En cas de doute sur le type de courant de votre domicile, consultez votre revendeur ou la compagnie d'électricité locale. Pour les appareils fonctionnant sur batteries ou sur tout autre type d'alimentation, consultez le mode d'emploi.
- 16) Surcharge électrique — Ne dépassez pas la capacité électrique des prises murales, des rallonges ou des prises de courant intégrées, ceci risquant de provoquer un incendie ou une électrocution.
- 17) Pénétration d'objets et de liquides — N'introduisez jamais d'objets par les orifices de cet appareil. Ils pourraient toucher des points sous tension et court-circuiter des pièces et provoquer ainsi un incendie ou une électrocution. Veillez également à ne jamais renverser de liquide dans l'appareil.
- 18) Dommages nécessitant une réparation — Dans les situations ci-dessous, débranchez l'appareil de la prise murale et faites appel à un technicien qualifié pour les réparations :
  - a) si le cordon secteur ou la fiche est endommagée ;
  - b) si du liquide a été renversé sur l'appareil ou si des objets sont tombés à l'intérieur ;
  - c) si l'appareil a été exposé à la pluie ou à l'eau ;
  - d) si l'appareil ne fonctionne pas normalement en suivant le mode d'emploi.  
Ne touchez qu'aux commandes indiquées dans le mode d'emploi. Un réglage incorrect d'autres commandes peut causer des dommages qui demanderont par la suite un travail intensif à un technicien qualifié.
  - e) si l'appareil est tombé ou a été endommagé ;
  - f) Si l'appareil présente des changements visibles de performances — Ceci indique la nécessité d'une inspection d'entretien.
- 19) Pièces de rechange — Si des pièces sont à remplacer, assurez-vous que le technicien utilise bien les pièces de rechange prescrites par le fabricant ou ayant les mêmes caractéristiques que les pièces d'origine. L'utilisation de pièces non autorisées peut occasionner un incendie, une électrocution et d'autres dangers.
- 20) Vérification de sécurité — Après un travail d'entretien ou de réparation, demandez au technicien d'effectuer les vérifications de sécurité nécessaires pour s'assurer que l'appareil est en bon état de fonctionnement.
- 21) Montage au plafond ou au mur — Si vous montez l'appareil au mur ou au plafond, observez la procédure d'installation recommandée par le fabricant.



# CONSIGNES DE SÉCURITÉ IMPORTANTES

- Eau et humidité — N'utilisez pas l'appareil à proximité de l'eau, près d'une baignoire, d'un lavabo, d'un évier, d'une machine à laver, par exemple, ni dans un sous-sol humide ou à proximité d'une piscine.
- Support—Ne placez pas l'appareil sur un chariot, un support, un trépied ou une table instable. S'il est sur une base instable, l'appareil peut tomber et provoquer des blessures personnelles graves ou être endommagé. Utilisez uniquement un chariot, un support, un trépied ou une table recommandés par le fabricant ou vendus avec l'appareil. Pour monter l'appareil sur un mur, suivez les instructions du fabricant et n'utilisez que du matériel recommandé par ce dernier.
- Sélection de l'emplacement — Choisissez un lieu bien ventilé et non exposé aux rayons directs du soleil.
- Ventilation—Les événements et autres ouvertures du coffret sont destinés à la ventilation. Ne les recouvrez pas et ne les bloquez pas car une ventilation insuffisante risque de provoquer une surchauffe et/ou de réduire la durée de vie de l'appareil. Ne placez pas l'appareil sur un lit, un sofa, un tapis ou une autre surface similaire risquant de bloquer les ouvertures de ventilation. Ce produit n'est pas conçu pour être encastré ; ne le placez pas dans des endroits clos comme une bibliothèque ou une étagère, sauf si une ventilation adéquate est prévue ou si les instructions du fabricant sont respectées.
- Le panneau à cristaux liquides de cet appareil est en verre. Il peut donc se briser s'il tombe ou s'il subit un choc. Veillez à ne pas vous blesser avec des morceaux de verre si le panneau à cristaux liquides vient à se briser.
- Sources de chaleur — Eloignez l'appareil des sources de chaleur comme les radiateurs, les chauffages et les autres appareils produisant de la chaleur (y compris les amplificateurs).
- Le panneau à cristaux liquides est un appareil de très haute technologie avec 3 888 000 transistors à couche mince qui vous offre une très grande finesse de détail. Un petit nombre de pixels non actifs peuvent occasionnellement apparaître à l'écran sous forme de point fixe bleu, vert ou rouge. Notez que cela n'affecte en rien les performances de l'appareil.
- Foudre — Pour mieux protéger ce téléviseur pendant un orage ou lorsqu'il doit rester longtemps sans surveillance et inutilisé, débranchez-le de la prise murale et déconnectez l'antenne. Ceci l'empêchera d'être endommagé par la foudre ou les surtensions de la ligne électrique.
- Lignes électriques — L'antenne extérieure ne doit pas se trouver à proximité de lignes électriques aériennes ou d'autres circuits d'éclairage ou de distribution électrique. Elle ne doit pas non plus être installée sur une position d'où elle pourrait tomber sur ces lignes ou circuits. Lors de l'installation d'une antenne extérieure, toutes les précautions doivent être prises pour ne pas toucher ces lignes ou circuits électriques. Tout contact avec eux pourrait être mortel.
- Mise à la terre de l'antenne extérieure — Si le téléviseur est raccordé à une antenne extérieure, assurez-vous que celle-ci est reliée à la terre afin de protéger le poste contre les sautes de tension et l'accumulation de charges électrostatiques. L'article 810 du Code national de l'électricité ANSI/NFPA 70 fournit des informations sur la mise à la terre correcte du mât d'antenne et de sa structure de support, la mise à la terre de la descente d'antenne à une unité de décharge d'antenne, le calibre des conducteurs, l'emplacement de l'unité de décharge d'antenne, le raccordement aux électrodes de terre et les conditions requises pour l'électrode de terre.

EXEMPLE DE MISE À LA TERRE D'UNE ANTENNE SELON LE CODE NATIONAL DE L'ÉLECTRICITÉ ANSI/NFPA 70

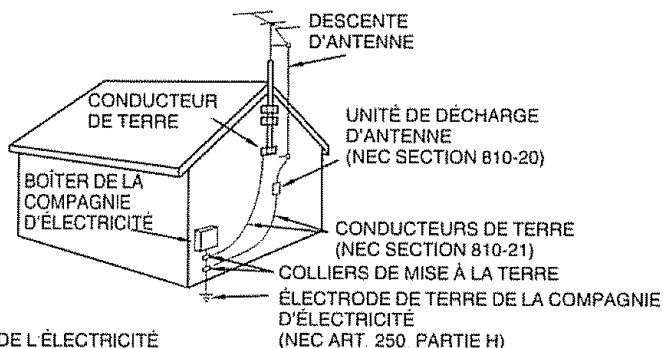





NEC : CODE NATIONAL DE L'ÉLECTRICITÉ

- Ne placez pas de bougies ni de flammes nues sur le téléviseur ou à sa proximité, afin d'éviter les incendies.
- Pour éviter les incendies ou les électrocutions, veillez à ne pas éclabousser ni faire tomber de l'eau sur cet appareil. Ne placez jamais d'objets remplis de liquide, comme des vases, sur l'appareil.
- Afin d'empêcher tout incendie ou électrocution, ne placez pas le cordon d'alimentation sous l'ensemble du téléviseur ou autres objets volumineux.
- Mettez l'alimentation principale hors tension et débranchez le cordon secteur de la prise murale avant la manipulation.
- Utilisez un chiffon doux et essuyez délicatement la surface du panneau d'affichage. L'utilisation d'un chiffon rêche risque de rayer la surface du panneau.
- Utilisez un chiffon doux et mouillé pour essuyer délicatement le panneau s'il est vraiment sale (Frotter fort risque de rayer la surface du panneau).
- Si le panneau est poussiéreux, utilisez une brosse antistatique, en vente dans le commerce, pour le nettoyer.
- Pour préserver le panneau, n'utilisez pas de chiffon sale, de détergents liquides ou de chiffons traités chimiquement pour le nettoyer, car de tels matériaux risqueraient d'endommager sa surface.
- N'affichez pas une image fixe pendant une période prolongée, sous peine de laisser une image consécutive à l'écran.
- Installez le produit à un endroit où il est facile de débrancher le cordon d'alimentation de la prise de courant ou de la borne AC INPUT à l'arrière du produit.
- CONDENSATION — De la condensation risque de se former sur les composants internes du lecteur appareil si ce dernier est déplacé d'un environnement froid à un endroit tempéré ou si la température dans la pièce où il se trouve augmente subitement. Dans ces cas-là, la performance du appareil sera altérée. Pour éviter que cela survienne, assurez-vous de placer l'appareil pendant au moins une heure dans le nouvel environnement plus chaud avant de tenter de l'allumer, ou faites monter la température de la pièce graduellement. De la condensation peut également se former sur les composants internes du appareil si l'appareil est exposé à l'air d'un climatiseur pendant une chaude journée d'été. Si cela survient, changez l'emplacement du appareil.
- COMPARTIMENT À DISQUE — Gardez les doigts à l'écart du compartiment à disque quand il se ferme, sinon vous risquez de vous blesser sérieusement.
- FAISCEAU LASER — Ne regardez pas à l'intérieur du compartiment à disque ou à travers les orifices d'aération de l'appareil pour tenter d'apercevoir le faisceau lumineux du laser car vous risquez ainsi d'endommager vos yeux.
- DISQUE — N'utilisez pas de disques fissurés, déformés ou réparés. Ces disques se brisent facilement et peuvent causer des blessures sérieuses et un mauvais fonctionnement de l'appareil.

# Disque

## Disques qui peuvent être utilisés

Cet appareil permet la lecture des disques standard et dont les logos ci-dessous figurent sur le disque. Nous ne pouvons garantir la bonne reproduction des formats autres que ceux figurant ci-dessous : Le logo DVD est une marque déposée

Types de disque	Logo
DVD-Video	
DVD-R/RW (Format vidéo seulement)	
CD Audio*	
CD-R/CD-RW (format CD-DA, MP3, WMA ou JPEG)	

- \* Cet appareil est conçu pour la lecture des Compact Discs (CD) qui sont conformes au standard CD. Les CDs qui sont protégés par un dispositif de sécurité ne peuvent être reproduits.
- Certains CD-R/RW et DVD-R/RW ne peuvent pas être lus selon les conditions d'enregistrement.
- Les disques de 8 cm peuvent être lus sans adaptateur.

### Information sur la gestion des zones

Cet appareil est conçu pour accéder aux informations sur la gestion des codes région des disques DVD. Si le code région du disque ne correspond pas au code attribué à cet appareil, le disque DVD ne pourra être lu.

- Le code région de cet appareil est : "1".
- Cet appareil ne pourra lire que des disques avec le code région le code zone "1" ou "ALL".

Exemple:



### Opérations DVD-Video

- Certaines fonctions du DVD-Video peuvent être interdites par le fabricant. Certaines modalités relatives à l'utilisation du DVD-Video peuvent être différentes de celles décrites dans ce manuel.
- Lorsque des opérations sont impossibles, à cause du disque ou de l'appareil : "X" apparaîtra à l'écran. Pour les opérations rendues impossibles par le disque, consulter les informations sur le disque.
- Lorsque le Menu apparaît à l'écran pendant la lecture du disque, suivez les instructions qui apparaissent à l'écran.

## Disques qui ne peuvent être lus

Les disques repris ci-dessous ne peuvent généralement pas être lus. S'ils le peuvent, ils ne le seront probablement pas correctement. Si par erreur, un disque marqué d'un des sigles mentionnés ci-dessous était lu, il pourrait endommager les haut-parleurs.

Ne pas utiliser les disques suivants :

CDG, Photo-CD, CD-ROM, CD-TEXT, CD-EXTRA, SACD, PD, DVD-ROM, SVCD, CVD, VCD, DVD-RAM, DVD+R/RW, DVD audio, HD DVD, Blu-ray etc.

### Les DVD-Video suivants ne peuvent être utilisés :

- Les DVD-Video qui ne portent pas le code région "1" ou le code région "ALL".
- PAL ou SECAM DVD-Video.
- Les DVD-Video interdits ou à usage professionnel

### Les formats CD-R/CD-RWs ne peuvent être lus pour les raisons suivantes :

- Incompatibilité du disque et de cet appareil.
- Incompatibilité du disque et de l'enregistreur.
- nachèvement du disque.

### N'utilisez jamais les disques ou les accessoires suivants. Cela pourrait gravement endommager le TV/DVD.

- Les disques de forme irrégulière, comme ceux en forme de carte, de cœur
- Un protecteur d'anneau ou d'autres accessoires de disque.
- Un adaptateur de disque de 8 cm
- Des disques sur lesquels on a appliqué des autocollants ou du papier
- Des disques sur lesquels se trouvent du papier collant, de la colle ou d'autres résidus d'étiquettes

## Titre/Chapitre/Plage

Le disque DVD est constitué de grandes unités appelées Titres qui sont divisées en "Chapitres".

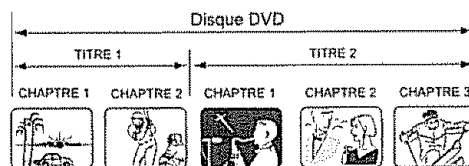

Un CD Audio est divisé en "Plages". Un numéro est attribué à chaque titre, chapitre ou plage : "N° de titre", "N° de chapitre" ou "N° de plage".

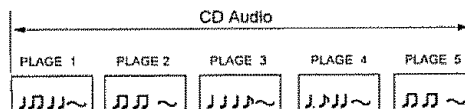

### Manipulation des disques

#### Pour sortir le disque du tiroir

Veiller à le tenir par le bord sans toucher la surface, et à le manipuler avec prudence

- Veiller à ne pas le rayer.
- Veiller à ne pas salir la surface du disque.
- N'y coller ni étiquette, ni adhésif
- Ne pas le faire tomber ni le distordre



#### Rangement des disques

- Toujours remettre le disque dans sa pochette pour éviter de l'endommager.
- Ne pas le laisser à l'exposition du soleil ni le placer dans un lieu trop chaud ou trop humide

#### Nettoyage du disque

Essuyer le disque avec un chiffon sec et propre depuis le centre vers le bord

- Ne pas le nettoyer en tournant le disque.
- Ne pas utiliser de nettoyant liquide ou en aérosol.

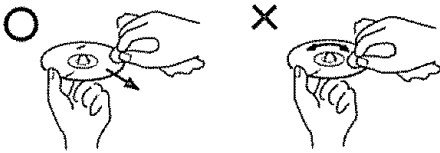

#### Remarques du droit d'auteur

- Ce produit intègre une technologie de protection du droit d'auteur qui est elle-même protégée par les revendications de certains brevets américains ainsi que par d'autres droits de propriété intellectuelle. Toute utilisation de cette technologie de protection du droit d'auteur doit être autorisée par Macrovision et cette technologie est destinée à l'utilisation domestique et à d'autres utilisations restreintes, sauf autorisation particulière accordée par Macrovision. Toute tentative d'ingénierie inverse ou de désassemblage est interdite.
- L'enregistrement non autorisé d'émissions de télévision, de films, de bandes vidéo ou d'autres matériaux protégés par la loi relative à la protection des droits d'auteur peut constituer une infraction à ladite loi.

# Accessoires fournis

Vérifiez si les accessoires suivants sont fournis avec l'appareil.

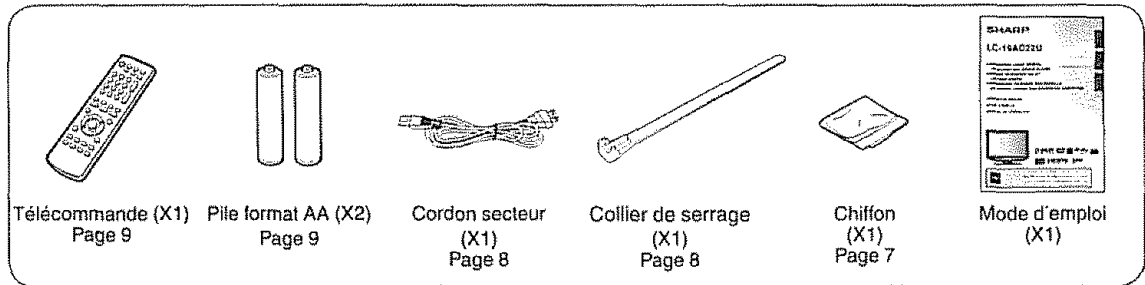

## REMARQUE

- Utilisez toujours le cordon secteur fourni avec le TV/DVD

# RÉFÉRENCE RAPIDE

## Retrait de la feuille protectrice

- Les feuilles srecouvrent le produit à des fins de protection. Veuillez retirer ces feuilles avant utilisation

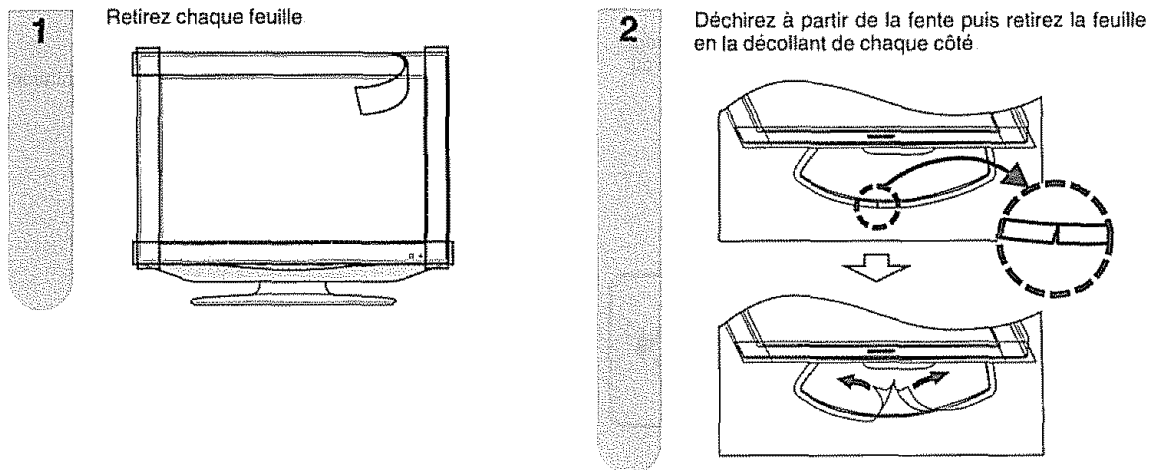

## Conseils pour la ventilation et le nettoyage

Placez votre TV/DVD dans un endroit bien aéré et assurez-vous qu'il est éloigné d'une source de chaleur ou de l'eau. Le TV/DVD est conçu pour être utilisé sur le courant CA uniquement et doit être utilisé avec le cordon secteur fourni.

Nettoyez l'écran en aspergeant d'eau un chiffon (fournie) doux sans peluche pour l'humidifier légèrement. Frottez doucement et évitez d'appuyer sur l'écran. Pour nettoyer le coffret extérieur, utilisez la même méthode. N'utilisez pas de produits nettoyants liquides ou en aérosols

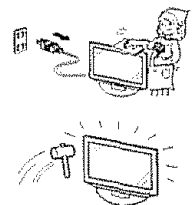

L'écran est en verre et peut se rayer ou casser s'il tombe ou subit un choc

## RÉFÉRENCE RAPIDE

### CONSEILS POUR UNE INSTALLATION RAPIDE

1. Attachez votre antenne à l'arrière du TV/DVD  
(Voir page 13)
2. Branchez la fiche CA du TV/DVD dans la prise murale.

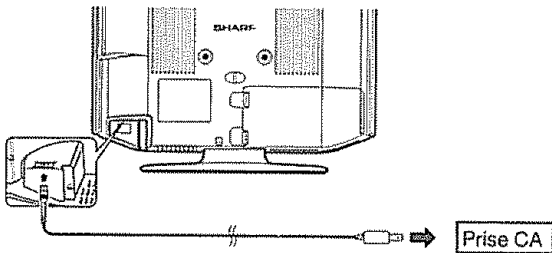

- Placez le TV/DVD près de la prise CA et gardez la fiche électrique à portée

#### REMARQUE

- POUR ÉVITER LES RISQUES D'ÉLECTROCUTION, NE TOUCHEZ PAS LES SEGMENTS NON ISOLÉS DES CÂBLES LORSQUE LE CORDON SECTEUR EST BRANCHÉ.
3. Fixez les câbles et les cordons avec le collier de serrage fournis afin d'éviter qu'ils soient coincés au montage du couvercle

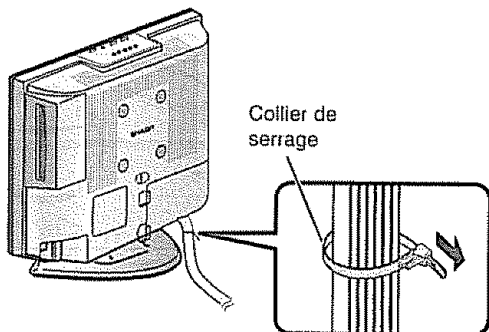

4. Comment allumer le TV/DVD la première fois.  
A) Appuyez sur **POWER** sur le TV/DVD

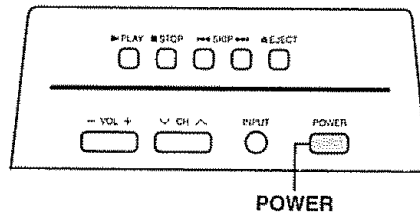

- B) L'indicateur d'alimentation sur le devant du TV/DVD s'allume en VERT.

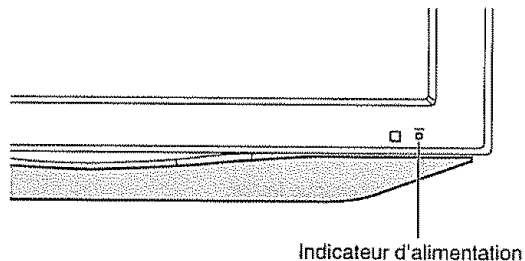

#### REMARQUE

- Le haut-parleur ne peut pas être séparé du TV/DVD
- L'angle du TV/DVD ne peut pas être ajusté.

## RÉFÉRENCE RAPIDE

Si la télécommande ne contrôle plus les fonctions du TV/DVD, remplacez les piles dans la télécommande.

1 Ouvrez le couvercle des piles

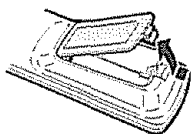

2 Insérez les deux piles format "AA" (fournies avec l'appareil).

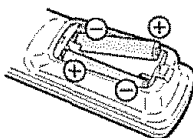

3 Refermez le couvercle.

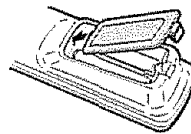

- Placez les piles en faisant correspondre leurs bornes avec les indications (+) et (-) dans le compartiment.

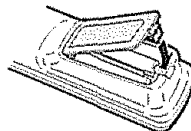

### REMARQUE

Une utilisation incorrecte des piles peut provoquer des fuites ou une explosion. Veillez à suivre les instructions ci-dessous.

- N'utilisez pas ensemble des piles de types différents. Les autres piles ont des caractéristiques différentes.
- N'utilisez pas ensemble des piles usagées et neuves. Ceci peut raccourcir la durée de vie des piles neuves ou provoquer des fuites des piles usagées.
- Retirez les piles dès qu'elles sont usées. Le contact avec la peau de produits chimiques s'écoulant d'une pile peut provoquer une allergie. En cas de fuite, essuyez soigneusement avec un chiffon.
- Les piles fournies avec l'appareil peuvent avoir une durée de vie plus courte que prévue en raison des conditions de stockage.
- Si vous n'avez pas l'intention d'utiliser la télécommande pendant une période prolongée, retirez les piles.

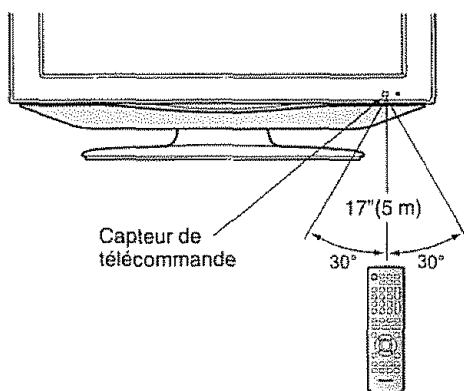

### IMPORTANT :

L'indicateur d'alimentation sur le téléviseur doit s'allumer en VERT indiquant par là que le TV/DVD est sous tension.

Si l'indicateur d'alimentation sur le téléviseur ne s'allume pas, appuyez sur **POWER** sur la télécommande pour mettre le téléviseur sous tension.

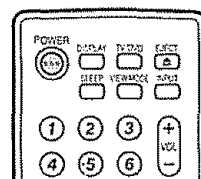

### IMPORTANT :

SI L'UNITÉ NE SE MET PAS SOUS TENSION – DÉBRANCHEZ LE TÉLÉVISEUR DE LA PRISE SECTEUR ET RÉPÉTEZ LES ÉTAPES DE L'INSTALLATION.

SI LE TÉLÉVISEUR NE SE MET TOUJOURS PAS SOUS TENSION, CONTACTEZ-NOUS AU 1-800-BE-SHARP.

Reportez-vous à la section RÉGLAGES DE BASE pour les fonctions de base du réglage des canaux et UTILISATION D'APPAREILS EXTERNES pour le raccordement d'autres appareils (lecteur DVD, magnétophone, lecteur audio, etc.) dans le mode d'emploi de votre téléviseur.

# Table des matières

<b>INFORMATIONS IMPORTANTES</b> .....	1	Classifications françaises canadiennes	32
Marques .....	2	Comment libérer provisoirement le blocage PUCE-V .....	32
<b>CHER CLIENT SHARP</b> .....	3	Réactivation du blocage PUCE-V provisoirement libéré .....	32
<b>CONSIGNES DE SÉCURITÉ IMPORTANTES</b> .....	3	<b>Autres options de vue</b> .....	33
<b>Disque</b> .....	5	Mesureur de signal .....	33
Disques qui peuvent être utilisés .....	5	Arrêt automatique .....	33
Disques qui ne peuvent être lus .....	5	<b>Branchement d'un PC (ordinateur personnel)</b> .....	34
Titre/Chapitre/Plage .....	5	Visionnement d'une image provenant d'un PC .....	34
Manipulation des disques .....	6	Affichage d'une image provenant d'un PC .....	34
<b>Accessoires fournis</b> .....	7	Ajustements de l'image et du son en mode PC .....	35
<b>RÉFÉRENCE RAPIDE</b> .....	7	Tableau de compatibilité PC .....	35
Retrait de la feuille protectrice .....	7	<b>Visionnement du DVD</b> .....	36
<b>Table des matières</b> .....	10	Préparation .....	36
<b>Nomenclature</b> .....	11	Mise sous tension .....	36
TV/DVD (supérieur/avant) .....	11	Sélection du mode DVD .....	36
TV/DVD (arrière) .....	11	Mise hors tension .....	36
TV/DVD (côté droit) .....	11	Lecture en mode basique .....	37
Télécommande .....	12	Affichage d'état du disque .....	37
<b>Préparation</b> .....	13	Lecture en modes spéciaux .....	38
Utilisation de la télécommande .....	13	Zoom .....	38
Précautions sur la télécommande .....	13	Repérage de la scène désirée .....	38
Antennes .....	13	Lecture répétée .....	39
<b>Utilisation d'appareils externes</b> .....	14	Lecture répétée A-B .....	39
Affichage d'une image d'un appareil externe .....	14	Marquage des scènes désirées .....	39
Raccordement d'un lecteur DVD ou un STB pour TV numérique (Câble) .....	15	Changement des angles .....	40
Raccordement d'un magnétoscope, console de jeu ou caméscope .....	15	Sélection du titre .....	40
Utilisation de la sortie audio-numérique .....	15	Menu DVD .....	40
Raccordement d'un appareil HDMI .....	16	Changement de langue de la bande son .....	41
Affichage d'une image à partir d'un appareil HDMI .....	16	Sous-titres .....	41
Sélection de la source d'entrée audio HDMI .....	16	<b>Fonctionnement de CD avec fichiers</b> <b>MP3/WMA/JPEG et CD Audio</b> .....	42
<b>Pour regarder la télévision</b> .....	17	Informations concernant les CD de fichiers MP3/ WMA/JPEG .....	42
Préparation .....	17	Loading CD .....	43
Mise sous tension .....	17	Lecture d'un CD en MP3/WMA et CD Audio .....	43
Sélection du mode TV .....	17	Sélection de fichiers .....	43
Mise hors tension .....	17	Lecture JPEG CD .....	44
Changer de canal .....	17	Lecture en diaporama .....	44
Installation initiale .....	18	Lecture répétée (CD) .....	45
Réglage du mode stéréo MTS/SAP .....	19	Lecture aléatoire (CD) .....	45
Réglage du son ambiphonique .....	19	Lecture programmée (CD) .....	45
Affichage des informations sur le canal .....	19	<b>Réglage des fonctions</b> .....	46
<b>Réglages de base</b> .....	20	Touches de commande de menu .....	46
Touches de commande de menu .....	20	Rubriques du menu .....	46
Rubriques du menu .....	20	Sélection de la langue .....	47
Attribution d'un nom aux différentes chaînes .....	21	Réglage du format écran .....	47
Étiquette d'entrée .....	21	Réglage de l'affichage .....	47
Réglages de l'image .....	22	Réglage du mode d'image .....	48
Température de couleur .....	22	Réglage du rythme de lecture de l'image JPEG .....	48
Rétroéclairage .....	22	Mode nuit .....	48
Mode cinéma .....	22	Sortie digit. ....	48
Réglage du son .....	23	Réglage des différents niveaux de blocage .....	49
Sortie audio numérique .....	23	Pour modifier le niveau parental .....	49
<b>Réglages pratiques</b> .....	24	Fonction d'annulation temporaire du verrouillage parental dans le disque DVD .....	50
Mode AV .....	24	<b>Annexe</b> .....	51
Sélection de la langue audio numérique .....	24	Liste des codes de langues .....	51
Mode de visionnement pour les programmes 4:3 .....	25	Guide de dépannage .....	52
Mode de visionnement pour les programmes HD .....	25	Guide de dépannage - Diffusion numérique .....	52
Défilement d'image .....	25	Guide de dépannage - Mode PC .....	52
Rapport hauteur/largeur .....	25	Guide de dépannage - DVD .....	53
Sous-titrage et sous-titrage numérique .....	26	Fiche technique .....	54
Réglage des sous-titres .....	27	<b>GARANTIE LIMITÉE</b> .....	56
Réglage du numéro secret pour verrouillage enfant .....	28	<b>Schémas dimensionnels</b> • Les "Dimensional Drawings" (Schémas dimensionnels) du téléviseur LCD se trouvent sur la face interne du couvercle arrière. Notez que les valeurs numériques sont indiquées en anglais et que l'unité de longueur est le pouce et le millimètre (mm)	
Verrouillage enfants (PUCE-V) .....	29		
Directives télévisées parentales (Directives TV) .....	30		
Système volontaire de codage des films (MPAA) .....	30		
Systèmes de codage du Canada .....	31		
Classifications anglaises canadiennes .....	32		

# Nomenclature

## TV/DVD (supérieur/avant)

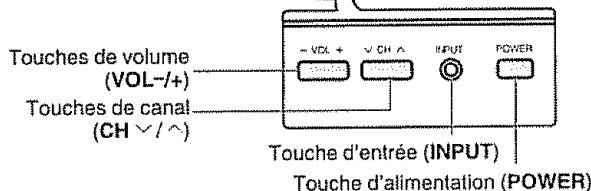
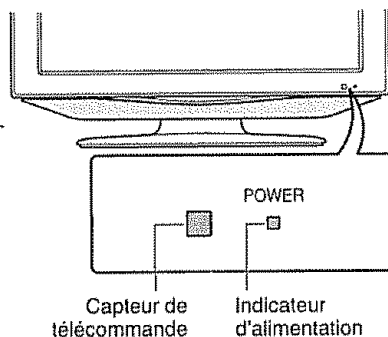
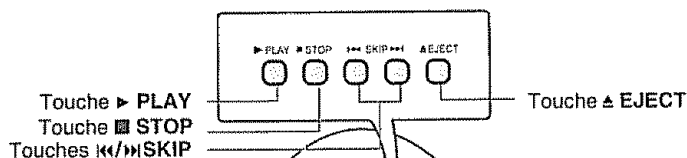

## TV/DVD (côté droit)

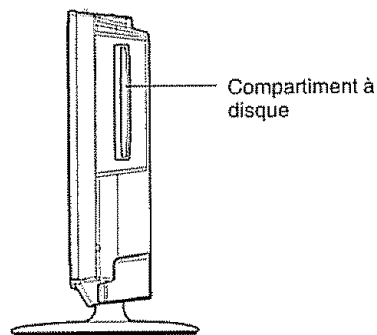

### REMARQUE

- INPUT, CH (v)/(^), VOL (-)/(+) et POWER sur l'unité principale remplissent les mêmes fonctions que les touches correspondantes sur la télécommande. Ce mode d'emploi fournit essentiellement une description basée sur le fonctionnement à l'aide de la télécommande.

## TV/DVD (arrière)

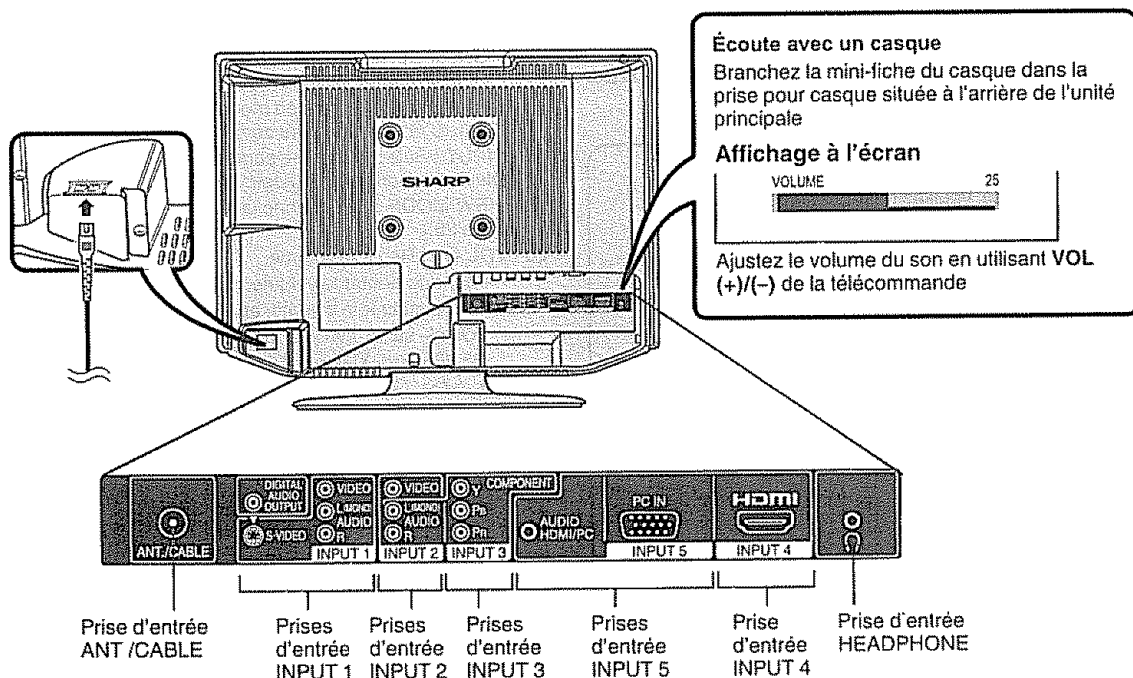

### REMARQUE

- INPUT 2 et 3 se partagent les bornes AUDIO L/R. INPUT 4 et 5 se partagent les bornes AUDIO HDMI / PC.



## Télécommande

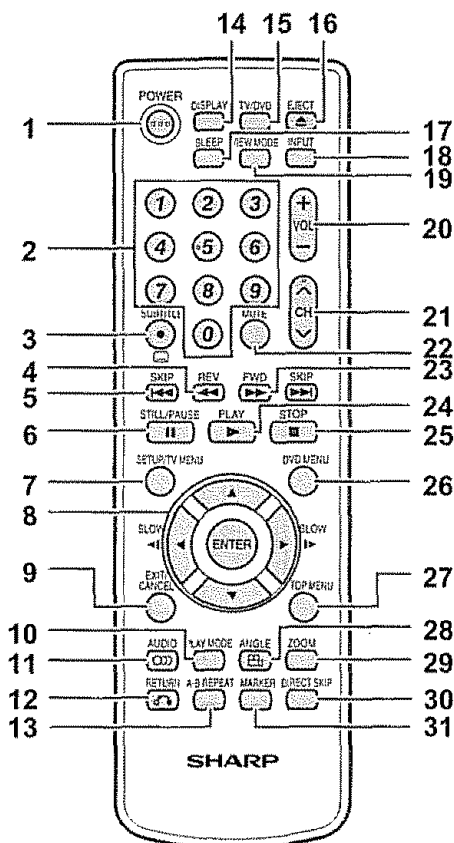

### REMARQUE

- Pour utiliser la télécommande, dirigez-la vers le TV/DVD à cristaux liquides (Voir page 9)

Une pellicule protectrice recouvre la face de la télécommande. Veuillez retirer cette pellicule avant l'emploi

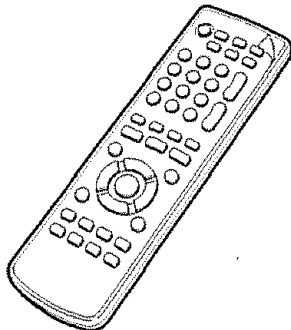

- 1 **POWER** : Met le téléviseur sous tension ou en mode d'attente. (Voir page 17)
- 2 **0 - 9** : Règle le canal. (Voir page 17)
- 3 **• (POINT)/SUBTITLE** : Pour sélectionner un numéro à 4 chiffres. (Voir page 17) / Sous-titres. (Voir page 41)
- 4 **REV** : Recherche visuelle arrière. (Voir page 38)
- 5 **SKIP** : Sauter un chapitre en arrière ou en avant (Voir page 38.)
- 6 **STILL/PAUSE** : Arrêt sur image/arrêt momentané de l'enregistrement (Voir page 38)
- 7 **SETUP/TV MENU** : Mode TV - Affiche l'écran du menu / Mode DVD - Affichage du menu. (Voir pages 20, 46)
- 8 **▲/▼/◀/▶/ENTER** : Sélectionne une rubrique désirée sur l'écran de réglage  
**SLOW ◀|/▶** : Ralentit la lecture en retour/avance (Voir page 38)
- 9 **EXIT/CANCEL** : Éteint l'écran du menu / Réinitialisation des informations dans le menu
- 10 **PLAY MODE** : Sélection du mode de lecture (Voir page 39)
- 11 **AUDIO** : Sélection du mode audio / Changer la langue du film (Voir page 41)
- 12 **RETURN** : Éteint l'écran le menu de configuration DVD
- 13 **A-B REPEAT** : Répéter la lecture entre A et B. (Voir page 39)
- 14 **DISPLAY** : Affiche les informations sur le canal (ou la d'entrée) (Voir page 19)
- 15 **TV/DVD** : Appuyez pour utiliser le téléviseur/DVD (Voir pages 17, 36)
- 16 **EJECT** : Éjection de la desque (Voir page 37)
- 17 **SLEEP** : Vous permet de régler l'heure à laquelle le téléviseur se mettra automatiquement en mode d'attente. À chaque pression sur cette touche, le réglage du temps restant augmente de 10 minutes jusqu'à un maximum de 2 heures. Cet affichage disparaîtra après quelques secondes; la minuterie d'extinction amorce automatiquement le compte à rebours
  - Pour reprendre le réglage de la minuterie d'extinction, vous pouvez appuyer sur SLEEP à plusieurs reprises et changer ensuite le délai
  - Sélectionnez "ARRÊT" en pressant plusieurs fois sur SLEEP pour annuler la minuterie d'extinction
  - Le téléviseur entrera en mode d'attente lorsque le temps restant atteindra zéro
- 18 **INPUT** : Sélectionne une source d'entrée pour le téléviseur à cristaux liquides (Voir page 14)
- 19 **VIEW MODE** : Sélectionne la taille de l'écran (Voir page 25)
- 20 **VOL +/-** : Règle le volume.
  - Pour augmenter le volume, appuyez sur VOL+
  - Pour diminuer le volume, appuyez sur VOL-
  - VOL+/- sur le TV/DVD fonctionne de la même manière que VOL+/- sur la télécommande
- 21 **CH ▲/▼** : Sélectionne le canal (Voir page 17)
- 22 **MUTE** : Coupe le son "MUET" est affiché l'écran, et le son est coupé, and the sound is silenced. Pour rétablir le son, appuyez une nouvelle fois sur cette touche ou bien sur l'une des touches VOL +/-
- 23 **FWD** : Avance rapide (Voir page 38)
- 24 **PLAY** : Lecture (Voir page 37)
- 25 **STOP** : Arrêt (Voir page 37)
- 26 **DVD MENU** : Permet d'accéder au menu DVD (Voir page 40.)
- 27 **TOP MENU** : Sélection du titre (Voir page 40)
- 28 **ANGLE** : Changer l'angle de lecture (Voir page 40)
- 29 **ZOOM** : Zoom (Voir page 38)
- 30 **DIRECT SKIP** : Repérage de la scène désirée (Voir page 38.)
- 31 **MARKER** : index (DVD) (Voir page 39)

# Préparation

## Utilisation de la télécommande

Utilisez la télécommande en la dirigeant vers le capteur de télécommande du téléviseur. Les objets placés entre la télécommande et le capteur de télécommande risquent d'empêcher le bon fonctionnement des appareils.

### Précautions sur la télécommande

- N'exposez pas la télécommande à des chocs  
Ne l'exposez pas non plus à des liquides, et ne la placez pas dans des endroits très humides
- N'installez pas et n'exposez pas la télécommande directement au soleil  
La chaleur peut provoquer la déformation de la télécommande
- La télécommande risque de ne pas fonctionner normalement si le capteur de télécommande du téléviseur est directement exposé au soleil ou sous un éclairage violent. Dans ce cas, changez l'angle de l'éclairage ou du téléviseur, ou utilisez la télécommande en vous rapprochant du capteur de télécommande.

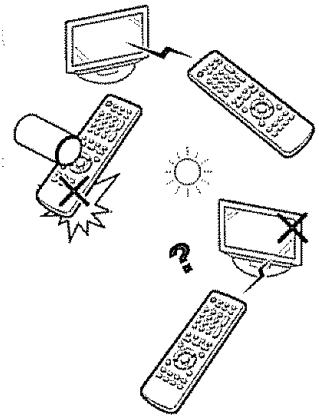

## Antennes

Pour obtenir des images plus nettes, utilisez une antenne externe. Ce qui suit est une brève explication des types de raccords utilisés pour le câble coaxial. Si votre antenne externe est dotée d'un câble coaxial de 75 ohms avec un connecteur de type F, branchez-le dans la prise d'antenne à l'arrière du téléviseur.

- 1 Une antenne de 75 ohms comporte généralement un câble rond avec un connecteur type F qui peut être facilement raccordé sans outils à la borne (en vente dans le commerce)

Connecteur type F

 Câble coaxial de 75 ohms (rond)

- 2 Une antenne de 300 ohms comporte un câble plat à deux conducteurs "câble méplat" pouvant être raccordé à une borne de 75 ohms par l'intermédiaire d'un adaptateur 300/75 ohms (en vente dans le commerce)

 Câble méplat de 300 ohms (plat)

**REMARQUE** Le connecteur de type F doit être serré manuellement.

Lors du raccordement du câble RF sur le téléviseur, ne serrez pas le connecteur de type F avec des outils. Si des outils sont utilisés, ceci risque d'endommager le téléviseur (dommage du circuit interne, par ex.)



Câble coaxial de 75 ohms

## Raccordement du câble d'antenne

- ① Câble sans convertisseur CATV

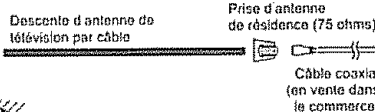

- ② Antenne VHF/UHF

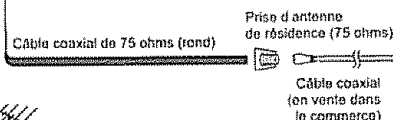

- ③ Antenne mixte VHF/UHF

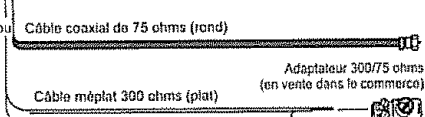

- ④ Antenne séparée VHF/UHF

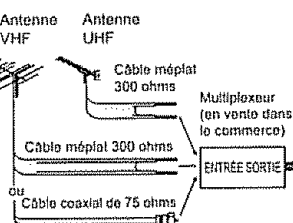

- Raccordez le câble d'antenne au téléviseur par l'une des méthodes illustrées (①, ②, ③ ou ④).

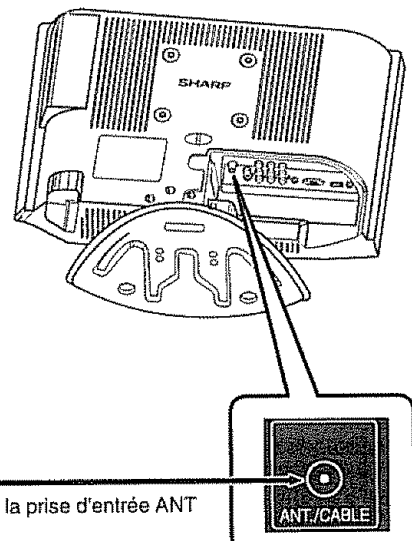

# Utilisation d'appareils externes

Vous pouvez raccorder différents types d'appareil externe à votre téléviseur, comme un lecteur DVD, un magnétoscope, un tuner de télévision numérique, un appareil HDMI, une console de jeu et un caméscope. Pour regarder des images d'une source externe, sélectionnez la source d'entrée à partir de **INPUT** sur la télécommande ou sur le téléviseur.

## Affichage d'une image d'un appareil externe

L'explication ici correspond au réglage lors du raccordement d'un lecteur DVD à la prise d'entrée **INPUT3**.

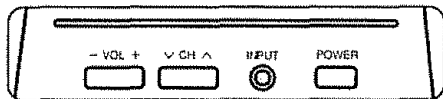
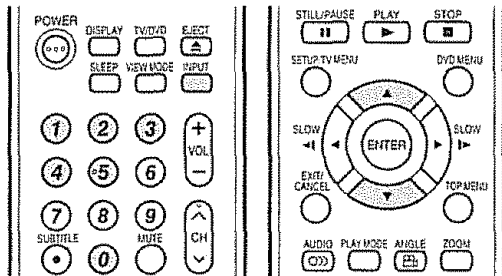

Pour regarder une image DVD, sélectionnez "INPUT3" dans le menu "SÉLECTION SOURCE" en utilisant 0-5 de la télécommande.

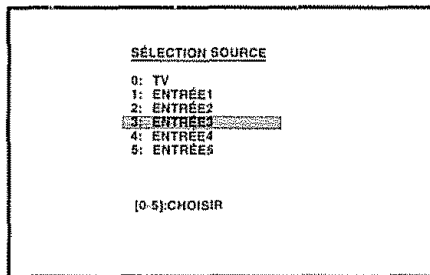

- Chaque pression de **INPUT** fait commuter la rubrique "SÉLECTION SOURCE".
- Vous pouvez aussi sélectionner la rubrique "SÉLECTION SOURCE" en appuyant sur **▲/▼**.

### ATTENTION

- Pour protéger tous les appareils, mettez toujours le téléviseur hors tension avant de raccorder un lecteur DVD, un magnétoscope, un tuner de télévision numérique, un appareil HDMI, une console de jeu, un caméscope ou un autre appareil externe.

### REMARQUE

- Voir pages 15 à 16 pour le raccordement d'un appareil externe.
- Reportez-vous aux modes d'emploi appropriés (lecteur DVD, etc.) avant de procéder aux raccordements.
- Reportez-vous au mode d'emploi de votre appareil externe pour le type de signal.

### Raccordement d'un lecteur DVD ou un STB pour TV numérique (Câble)

Vous pouvez utiliser les prises d'entrée INPUT 1 à 3, 5 pour raccorder un lecteur DVD, un STB pour TV numérique (Ant ou Câble) ou tout autre appareil audiovisuel

Lors de l'utilisation d'un câble composite. (INPUT1 ou 2)

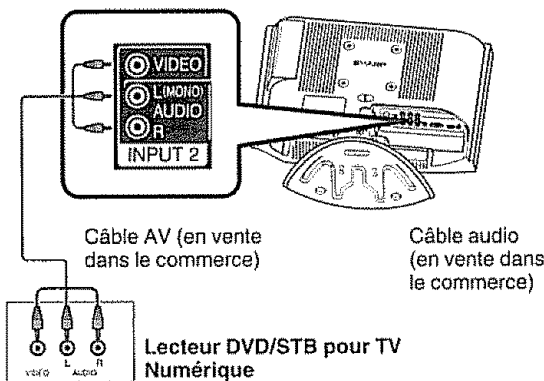

Lors de l'utilisation d'un câble composante. (INPUT3)

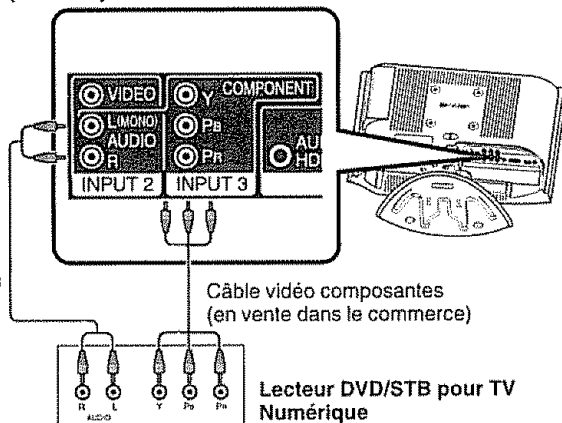

**REMARQUE**

- Voir page 16 pour le raccordement d'un lecteur DVD ou STB pour TV numérique avec une prise HDMI

### Raccordement d'un magnétophone, console de jeu ou caméscope

Un magnétophone, une console de jeu, un caméscope et d'autres appareils audiovisuels sont facilement raccordés via les prises d'entrée INPUT 1 ou 2

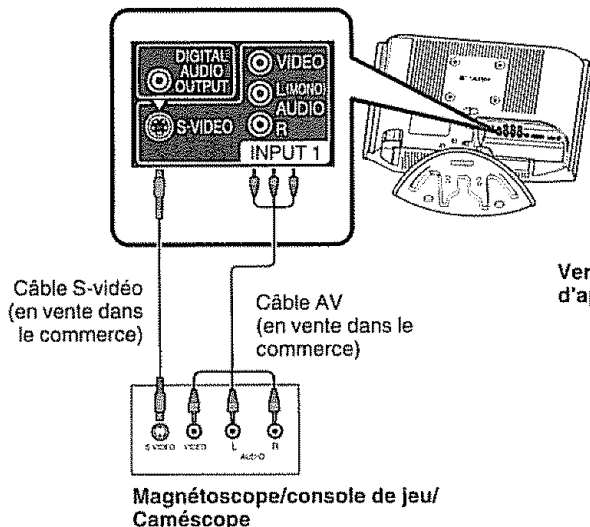

### Utilisation de la sortie audio-numérique

Il est possible d'émettre du son par la prise COAXIAL DIGITAL AUDIO OUTPUT. (Voir page 23 pour les détails.) Le PCM audio émet de la prise.

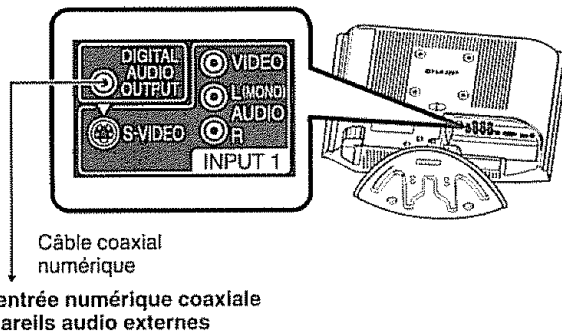

**REMARQUE**

- La prise S-vidéo a priorité sur les prises vidéo

## Raccordement d'un appareil HDMI

Utilisez la prise d'entrée INPUT4 lors du raccordement d'un appareil HDMI.

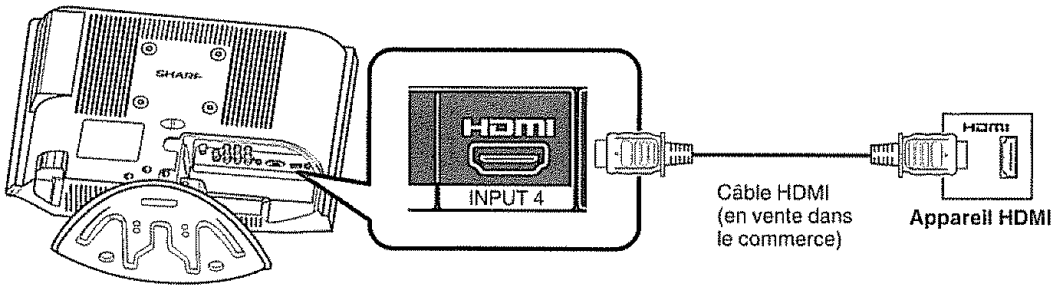

Lorsque vous utilisez un câble de conversion HDMI-DVI, entrez le signal Audio à partir de la prise AUDIO de INPUT 4.

### Affichage d'une image à partir d'un appareil HDMI

1

Pour regarder une image de l'appareil HDMI, sélectionnez "ENTRÉE4" dans "SÉLECTION SOURCE" en utilisant INPUT 4 de la télécommande ou sur le téléviseur (Voir page 14)

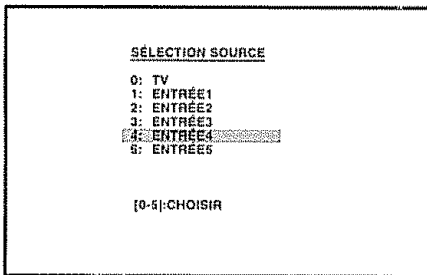

#### REMARQUE

- Reportez-vous au mode d'emploi de votre appareil externe pour le type de signal

### Sélection de la source d'entrée audio HDMI

1

Appuyez sur TV MENU pour afficher l'écran MENU.

2

Appuyez sur ◀▶ pour sélectionner (AUDIO)

3

Appuyez sur ▲/▼ pour sélectionner "HDMI".

4

Appuyez sur ◀▶ pour sélectionner "HDMI" ou "DVI".

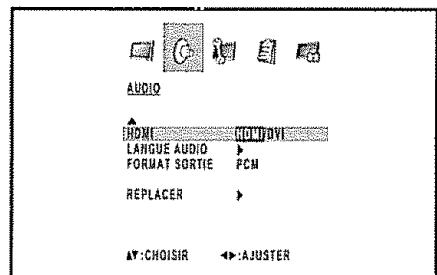

**HDMI:** Lors du raccordement d'un appareil HDMI au téléviseur, sélectionnez ce réglage

**DVI:** Lors du raccordement d'un appareil DVI au téléviseur avec des cordons audio analogiques, sélectionnez ce réglage

5

Appuyez sur EXIT pour retourner à l'écran normal.

#### REMARQUE

- Reportez-vous au mode d'emploi de votre appareil externe pour déterminer le type de signal
- Lorsqu'un adaptateur ou un câble de conversion HDMI-DVI est raccordé à la borne HDMI, la clarté de l'image peut être mauvaise

# Pour regarder la télévision

Opérations simples pour regarder un programme télévisé

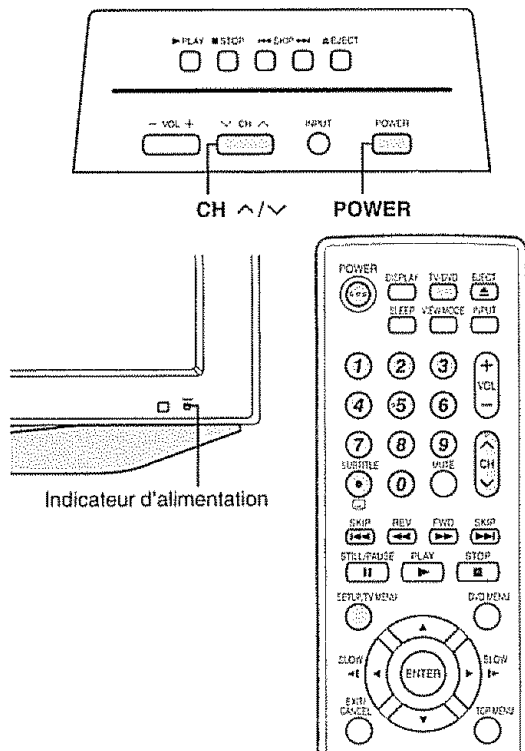

Indicateur de statut de téléviseur (POWER)

MARCHE	Allumé (Vert)
ARRÊT/Attente	Allumé (Rouge)

## Préparation

Procédez aux étapes suivantes avant d'appuyer sur **POWER** de la télécommande

1. Introduisez les piles dans la télécommande. (Voir page 9.)
2. Raccordez le câble d'antenne au TV/DVD. (Voir page 13.)
3. Branchez le cordon secteur dans la prise secteur. (Voir page 8.)

## Mise sous tension

Appuyez sur la touche d'alimentation (**POWER**) du TV/DVD, ou **POWER** de la télécommande

- Indicateur d'alimentation (Vert) : Le TV/DVD est en marche ("S V P. ATTENDRE" apparaîtra quelques secondes à l'écran)

## Sélection du mode TV

Appuyez sur **TV/DVD** pour sélectionner le mode TV.

### REMARQUE

- Le menu d'installation **LANGUE** surgit automatiquement lorsque **TV MENU** est pressée pour la première fois

## Mise hors tension

Appuyez sur la touche d'alimentation (**POWER**) du TV/DVD, ou **POWER** de la télécommande

- Le téléviseur entre en mode d'attente et l'image à l'écran disparaît.
- L'indicateur d'alimentation **POWER** du TV/DVD passe au rouge.

### REMARQUE

- Si vous prévoyez de ne pas utiliser le téléviseur pendant une période prolongée, veuillez à retirer le cordon secteur de la prise d'alimentation.
- Une faible quantité d'électricité est consommée même lorsque **POWER** est éteint

## Changer de canal

Vous pouvez changer de canal de plusieurs façons.

### Méthode 1

En utilisant **CH ^ / v** de la télécommande ou sur le TV/ DVD

### REMARQUE

- Si votre service de câblodistribution offre des canaux analogiques et numériques sur le même numéro de canal, votre fonction de navigation vers le haut syntonisera d'abord l'appareil sur le canal analogique, puis sur le canal numérique. Même s'il semble que le canal ne change pas, l'appareil commute en fait du canal analogique au numérique, en séquence.

Si vous utilisez la navigation vers le bas, la commutation inverse se produit, du canal numérique à l'analogique.

### Méthode 2

Utilisation des touches de la télécommande **0-9**, • (**POINT**) pour sélectionner les canaux pour VHF/UHF/CATV/ NUMÉRIQUE

Pour sélectionner un numéro de canal à un ou deux chiffres (par ex. le canal 5) :

Appuyez sur **5**

### REMARQUE

- Lorsque vous sélectionnez un numéro de canal à un chiffre, il n'est pas nécessaire d'appuyer sur **0** avant le chiffre.
- Quand vous saisissez **0-9** uniquement, la sélection du canal sera accomplie s'il n'y a pas d'opération pendant quelques secondes

Pour sélectionner un numéro de canal à trois chiffres (par exemple le canal 115) :

Appuyez sur **1→1→5**

Pour sélectionner un numéro à 4 chiffres (par exemple le canal 22.1) :

Appuyez sur **2→2→• (POINT) →1**

### REMARQUE

- Quand vous saisissez **0-9** uniquement, la sélection du canal sera accomplie s'il n'y a pas d'opération pendant quelques secondes.
- Si vous appuyez uniquement sur **0** en réception "AIR", rien ne se produit
- Effectuez les opérations ci-dessus en quelques secondes.
- Quand vous saisissez **0-9** et • (**POINT**), la sélection du canal sera accomplie s'il n'y a pas d'opération pendant quelques secondes

## Pour regarder la télévision

### Installation initiale

#### Réglage de la langue

Lorsque vous pressez MENU pour la première fois, le menu d'installation LANGUE surgit automatiquement.

Sélectionnez parmi 3 langues : Anglais, Français et Espagnol.

1

Appuyez sur ◀/▶ pour sélectionner la langue désirée.

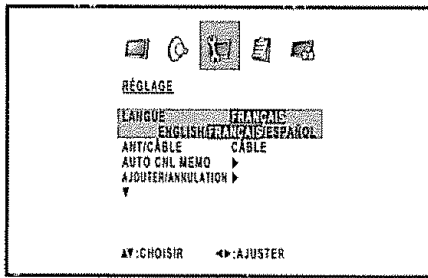

#### Réglage de l'antenne

Vérifiez le type de branchement qui est effectué avec votre téléviseur lors de la sélection de "ANT" ou de "CÂBLE".

2

Appuyez sur ▲/▼ pour sélectionner "ANT/CÂBLE", et appuyez sur ◀/▶ pour sélectionner "ANT" ou "CÂBLE".

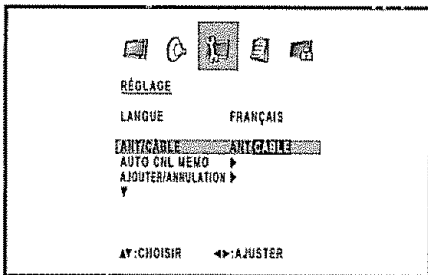

#### Recherche des canaux

Avec AUTO CNL MEMO, le téléviseur recherche tous les canaux visibles dans la région déterminée.

3

Appuyez sur ▲/▼ pour sélectionner "AUTO CNL MEMO". Appuyez sur ◀/▶. Le téléviseur commence à mettre en mémoire tous les canaux disponibles dans votre région.

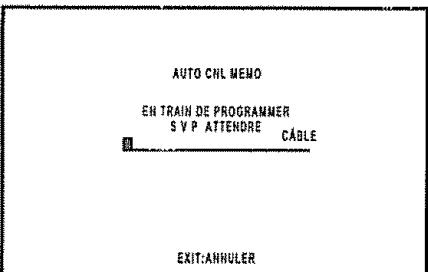

- Selon les conditions de réception, la mémorisation des canaux numériques câblodistribués peut prendre plus 10 minutes; il faut donc être patient

#### Omission d'un canal en mémoire

Vous pouvez désactiver un canal sélectionné à l'aide de CH ^ / ~

1

Appuyez sur TV MENU pour afficher l'écran MENU.

2

Appuyez sur ◀/▶ pour sélectionner (RÉGLAGE)

3

Appuyez sur ▲/▼ pour sélectionner "AJOUTER/ANNULATION", et appuyez sur ◀/▶

4

Appuyez sur ▲/▼ pour sélectionner "AJOUTER/ANNULATION", et appuyez sur ◀/▶. Il est maintenant possible d'effectuer une sélection dans la liste de canaux.

5

Appuyez sur ▲/▼ pour choisir le canal à sauter.

6

Appuyez sur ◀/▶ pour mettre le canal sélectionné sur "ANNU".

7

Appuyez sur EXIT pour retourner à l'écran normal. L'omission de canal est maintenant en vigueur.

- **Pour ajouter un canal numérique que vous regardez:** Sélectionnez le canal que vous désirez ajouter. Ensuite sélectionnez "AJOUT CANAL" à l'étape 4, appuyez sur ◀/▶.
- **Pour annuler l'omission de canal:** Sélectionnez "AJO" à l'étape 6.
- **Pour retirer tous les canaux de la mémoire des canaux:** Sélectionnez "EFFACER TOUS" après l'étape 3, puis appuyez sur ◀/▶.

## Réglage du mode stéréo MTS/SAP

Le TV/DVD est doté d'une fonction permettant la réception sonore d'un autre son que le son principal de l'émission. Cette fonction est appelée Son télévisé multi-canaux (Multi-channel Television Sound: MTS). Le TV/DVD doté de la fonction MTS peut recevoir le son mono, le son stéréo et les programmes audio secondaires (SAP). Cette fonction SAP permet à une station de télévision de diffuser d'autres informations, comme le son dans une autre langue ou quelque chose d'entièrement différent, comme le bulletin météorologique par exemple.

**Vous pourrez apprécier le son stéréo Hi-Fi ou les émissions SAP disponibles.**

### Émissions stéréo

Pour regarder des programmes comme des manifestations sportives, des spectacles et des concerts avec un son stéréo dynamique.

### Émissions SAP

Pour la réception des émissions avec le son MAIN ou le son SAP. Son MAIN (principal) : piste sonore normale de l'émission (en mono ou en stéréo). Son SAP : pour l'écoute d'une seconde langue, d'un commentaire supplémentaire ou d'une autre information (SAP est un son mono).

**Si le son stéréo est difficile à entendre.**

- Obtenez un son plus net en passant manuellement au mode de son mono fixe.

### REMARQUE

- MTS ne fonctionne qu'en mode TV.
- La fonction MTS n'est offerte qu'à la réception d'émissions analogiques (pas à la réception d'émissions numériques).
- Lorsque le téléviseur reçoit une émission stéréo ou SAP, le mot "STEREO" ou "SAP" s'affiche à l'écran sur pression de DISPLAY.

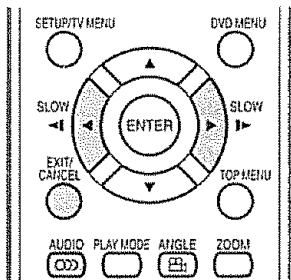

### Modification de MTS

Vous pouvez modifier MTS comme indiqué ci-dessous pour qu'il corresponde au signal de l'émission de télévision.

- 1 Appuyez sur **AUDIO** pour afficher l'écran (AUDIO). "MTS" est mis en évidence.

- 2 Appuyez de nouveau sur **AUDIO** ou **</>** pour sélectionner "STR (STÉRÉO)", "SAP" ou "MONO".

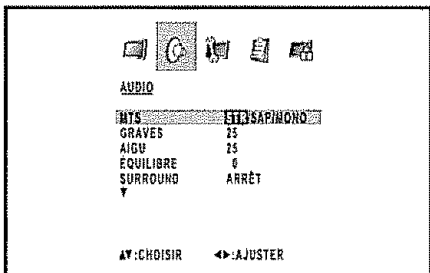

- 3 Appuyez sur **EXIT** pour retourner à l'écran normal.

## Réglage du son ambiophonique

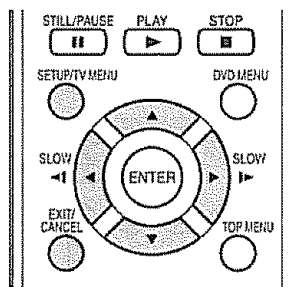

La fonction de son ambiophonique élargit et approfondit le champ acoustique pour tirer une qualité sonore exceptionnelle des haut-parleurs du TV/DVD.

- 1 Appuyez sur **TV MENU** pour afficher l'écran MENU.

- 2 Appuyez sur **</>** pour sélectionner (AUDIO).

- 3 Appuyez sur **▲/▼** pour sélectionner "SURROUND".

- 4 Appuyez sur **</>** pour sélectionner "MARCHE" ou "ARRÊT".

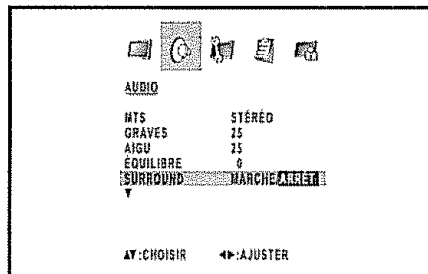

- 5 Après avoir effectué le réglage désiré, appuyez sur **EXIT** pour retourner à l'écran normal.

## Affichage des informations sur le canal

Appuyez sur **DISPLAY** pour afficher l'information sur le canal actuel (ou la source d'entrée) à l'écran.

- Numéro de canal ou mode VIDÉO sélectionné
- Nom de station
- Nom du programme diffusé
- Temps restant
- Classification puce V/RRT\*
- (Langue audio)
- (Marque puce V)
- Statut audio stéréo ou SAP (programme secondaire audio)
- Mode de visionnement
- \* La priorité est donnée à l'affichage de la classification RRT.



# Réglages de base

## Touches de commande de menu

Utilisez les touches suivantes de la télécommande pour commander le menu

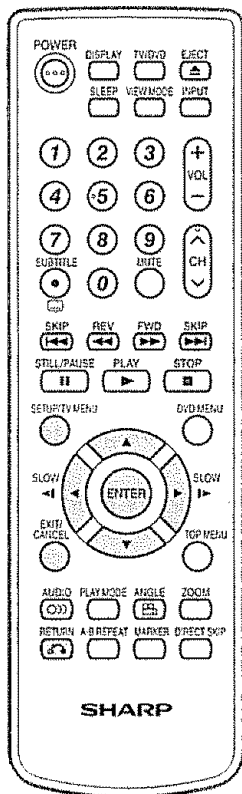

**TV MENU:** Pressez pour ouvrir l'écran de menu.

**▲/▼/◀/▶:** Pressez pour sélectionner la rubrique désirée à l'écran ou pour régler la rubrique sélectionnée.

**ENTER:** Pressez pour passer à l'étape suivante ou pour parachever le réglage

**RETURN:** Pressez pour retourner à l'étape précédente.

**EXIT:** Pressez pour sortir de l'écran de menu. Tous les réglages modifiés seront sauvegardés

▲: CHOISIR  
ENTER: RÉGLAGE

◀▶: AJUSTER  
EXIT: TERMINER

La partie inférieure de l'écran de menu est un mode d'emploi de la télécommande. Il change en fonction de chaque écran de paramétrage de menu.

## Rubriques du menu

Liste des rubriques du menu pour vous aider avec les opérations

### IMAGE

MODE AV.....	Page 24
LUMINOSITÉ .....	Page 22
CONTRASTE .....	Page 22
COULEUR.....	Page 22
TEINTE.....	Page 22
NETTÉTÉ .....	Page 22
COULEUR TEMPÉRATURE.....	Page 22
AFFICH LUMI.....	Page 22
REPLACER (Réglages de l'image) .....	Page 22

### AUDIO

MTS.....	Page 19
GRAVES .....	Page 23
AIGU.....	Page 23
ÉQUILIBRE .....	Page 23
SURROUND.....	Page 19
HDMI .....	Page 16
LANGUE AUDIO.....	Page 24
FORMAT SORTIE .....	Page 23
REPLACER (Réglages du son) .....	Page 23

### RÉGLAGE

LANGUE .....	Page 18
ANT/CÂBLE.....	Page 18
AUTO CNL MEMO.....	Page 18
AJOUTER/ANNULATION.....	Page 18
TITRAGE ANALOGIQUE.....	Page 26
TITRAGE NUMÉRIQUE.....	Page 26
SOUS-TITRAGE AVANCÉ.....	Page 27
MODE VUE .....	Page 25
DÉFILEMENT D'IMAGE .....	Page 25
MODE CINÉMA .....	Page 22
FORMAT .....	Page 25
MESURE SIGNAL.....	Page 33
AUTO ÉTEINT.....	Page 33

### OPTION

S-TIT CANAL.....	Page 21
LABEL VIDÉO.....	Page 21

### VERROUILLAGES

RÉGLAGE PUCE-V .....	Page 30
NOUVEAU MOT DE PASSE.....	Page 28

### REMARQUE

- Il se peut que certaines rubriques de menu ne s'affichent pas selon la source d'entrée sélectionnée.
- Si aucunes touches ne sont pressées pendant plus de 60 secondes environ, l'écran de menu retourne automatiquement à l'écran de moniteur normal.

## Attribution d'un nom aux différentes chaînes

### Pour créer des noms de chaînes

- 1 Sélectionnez une chaîne à laquelle vous souhaitez attribuer un nom
- 2 Appuyez sur **TV MENU**, et appuyez sur **◀/▶** pour afficher l'écran **(OPTION)**. Appuyez sur **▲/▼** pour sélectionner "S-TIT CANAL", et appuyez sur **◀/▶**. Affichez l'écran S-TIT CANAL.
- 3 Appuyez sur **▲/▼** pour sélectionner "RÉGLAGE/EFFACER". Appuyez sur **◀/▶** pour sélectionner "RÉGLAGE", et appuyez sur **ENTER**.

- 4 Appuyez sur **◀/▶** pour entrer un caractère dans le premier espace. Appuyez plusieurs fois sur la touche jusqu'à ce que le caractère que vous souhaitez apparaisse à l'écran

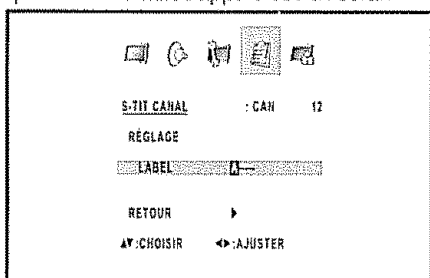

Le caractère change comme suit:

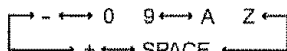

Si le caractère désiré apparaît, appuyez sur **ENTER**. Répétez cette étape pour entrer le reste des caractères. Une fois que vous avez tapé tout le nom, appuyez sur **ENTER**.

- 5 Appuyez sur **EXIT** pour retourner à l'écran normal
- 6 Répétez les étapes 1 à 5 pour les autres canaux. Vous pouvez attribuer une étiquette à chaque canal.

### Pour supprimer les noms des chaînes

- 1 Sélectionnez la chaîne dont vous voulez supprimer le nom
- 2 Appuyez sur **TV MENU**, et appuyez sur **◀/▶** pour afficher l'écran **(OPTION)**. Appuyez sur **▲/▼** pour sélectionner "S-TIT CANAL", et appuyez sur **◀/▶**, pour afficher l'écran S-TIT CANAL.
- 3 Appuyez sur **▲/▼** pour sélectionner "RÉGLAGE/EFFACER". Appuyez sur **◀/▶** pour sélectionner "EFFACER", et appuyez sur **ENTER**.
- 4 Appuyez sur **EXIT** pour retourner à l'écran normal.
- 5 Répétez les étapes 1 à 4 pour supprimer le nom d'autres chaînes.

## Étiquette d'entrée

Vous permet de régler la prise d'entrée affichée en utilisant le menu **SÉLECTION SOURCE** ou l'affichage du canal.

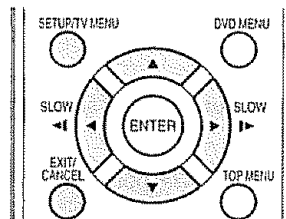

- 1 Appuyez sur **TV MENU** pour afficher l'écran **MENU**.
- 2 Appuyez sur **◀/▶** pour sélectionner **(OPTION)**.
- 3 Appuyez sur **▲/▼** pour sélectionner "LABEL VIDÉO", et appuyez sur **◀/▶**.
- 4 L'écran du menu **LABEL VIDÉO** s'affiche. Appuyez sur **▲/▼** pour sélectionner la source d'entrée particulière à modifier.
- 5 Appuyez sur **◀/▶** pour choisir la nouvelle étiquette pour la source d'entrée sélectionnée.

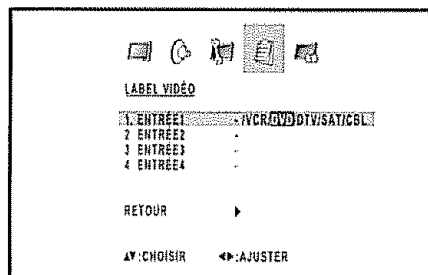

-	Utilise le nom d'étiquette par défaut
VCR	Magnétoscope
DVD	Lecteur DVD
DTV	Décodeur de DTV
SAT	Démodulateur/décodeur satellite
CBL	Décodeur de TV câblée
HD	Appareil HDMI (ENTRÉE4 seulement)

- 6 Appuyez sur **EXIT** pour retourner à l'écran normal.

### REMARQUE

- Il est impossible de changer l'étiquette de l'entrée "TV" et "ENTRÉES"

## Réglages de l'image

Ajustez l'image selon vos préférences avec les réglages de l'image suivants.

- 1 Appuyez sur **TV MENU** pour afficher l'écran MENU.
- 2 Appuyez sur **◀/▶** pour sélectionner  (IMAGE).
- 3 Appuyez sur **▲/▼** pour sélectionner une rubrique de réglage spécifique (LUMINOSITÉ, CONTRASTE, COULEUR, TEINTE, NETTÉTÉ).
- 4 Appuyez sur **◀/▶** pour régler la rubrique sur la position désirée.

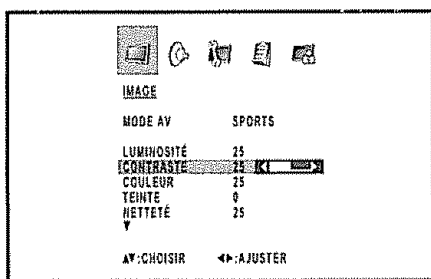

Rubrique sélectionnée	Touche ◀	Touche ▶
LUMINOSITÉ	Pour atténuer la luminosité	Pour accentuer la luminosité
CONTRASTE	Pour diminuer le contraste	Pour augmenter le contraste
COULEUR	Pour diminuer l'intensité des couleurs	Pour augmenter l'intensité des couleurs
TEINTE	Les tons chair deviennent plus violets	Les tons chair deviennent plus verts.
NETTÉTÉ	Pour diminuer la netteté	Pour augmenter la netteté

- 5 Appuyez sur **EXIT** pour retourner à l'écran normal.

### REMARQUE

- Pour remettre toutes les rubriques de réglage d'image aux valeurs préréglées d'usine, appuyez sur **▲/▼** pour sélectionner "REPLACER", et appuyez sur **◀/▶**.

Réglages d'usine;

MODE AV..... SPORTS  
 LUMINOSITÉ / COULEUR / NETTÉTÉ .....centre (25)  
 CONTRASTE .....maximum (50)  
 TEINTE ..... centre (0)  
 COULEUR TEMPÉRATURE ..... FRAIS

## Température de couleur

Pour une meilleure balance des blancs, utilisez la correction de température de la couleur.

- 1 Appuyez sur **TV MENU** pour afficher l'écran MENU.
- 2 Appuyez sur **◀/▶** pour sélectionner  (IMAGE).
- 3 Appuyez sur **▲/▼** pour sélectionner "COULEUR TEMPÉRATURE".
- 4 Appuyez sur **◀/▶** pour sélectionner le mode que vous préférez.

Rubrique sélectionnée	Description
FRAIS	Blanc avec nuance bleue
MOYEN	Neutre
CHAUD	Blanc avec nuance rouge

- 5 Appuyez sur **EXIT** pour retourner à l'écran normal.

## Rétroéclairage

AFFICH LUMI ajuste la luminosité de l'écran pour accroître la clarté de l'image.

- 1 Appuyez sur **TV MENU** pour afficher l'écran MENU.
- 2 Appuyez sur **◀/▶** pour sélectionner  (IMAGE).
- 3 Appuyez sur **▲/▼** pour sélectionner "AFFICH LUMI".
- 4 Appuyez sur **◀/▶** pour régler la luminosité de l'écran.
- 5 Appuyez sur **EXIT** pour retourner à l'écran normal.

## Mode cinéma

Vous pouvez régulariser les mouvements en réglant le MODE CINÉMA sur FILM quand vous visionnez un DVD grâce à un lecteur DVD.

- 1 Appuyez sur **TV MENU** pour afficher l'écran MENU.
- 2 Appuyez sur **◀/▶** pour sélectionner  (RÉGLAGE).
- 3 Appuyez sur **▲/▼** pour sélectionner "MODE CINÉMA".
- 4 Appuyez sur **◀/▶** pour sélectionner "FILM" ou "VIDÉO".

Rubrique sélectionnée	Description
FILM	Mode de visionnement de contenu film
VIDÉO	Mode de visionnement de contenu vidéo

### REMARQUE

- MODE CINÉMA n'est offert qu'en mode 480i

## Réglages de base

### Réglage du son

Vous pouvez régler la qualité du son selon vos préférences avec les réglages suivants.

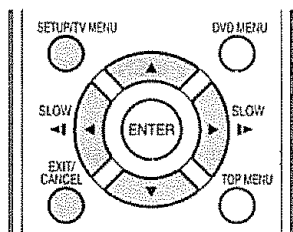

**1** Appuyez sur **TV MENU** pour afficher l'écran MENU.

**2** Appuyez sur **◀/▶** pour sélectionner (AUDIO).

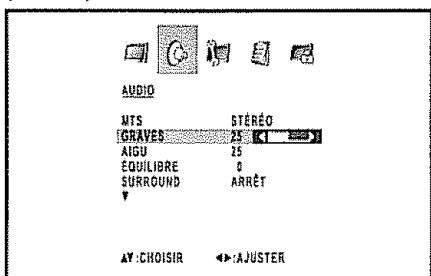

**3** Appuyez sur **▲/▼** pour sélectionner une rubrique de réglage spécifique. (GRAVES, AIGU, ÉQUILIBRE)

**4** Appuyez sur **◀/▶** pour régler la rubrique sur la position désirée.

Rubrique sélectionnée	Touche ◀	Touche ▶
<b>GRAVES</b>	Pour diminuer les graves	Pour augmenter les graves
<b>AIGU</b>	Pour diminuer les aigus	Pour augmenter les aigus
<b>ÉQUILIBRE</b>	Diminue le son du haut-parleur droit	Diminue le son du haut-parleur gauche

**5** Appuyez sur **EXIT** pour retourner à l'écran normal.

#### REMARQUE

- Pour remettre tous les réglages audio sur les valeurs pré-réglées en usine : appuyez sur **▲/▼** pour sélectionner "REPLACER", et appuyez sur **◀/▶**.

Réglages d'usine;  
 GRAVES . . . . . centre (25)  
 AIGU . . . . . centre (25)  
 ÉQUILIBRE . . . . . centre (0)

### Sortie audio numérique

Vous pouvez émettre un son audio numérique vers un ampli AV ou appareil similaire dont la prise d'entrée audio numérique (DIGITAL AUDIO INPUT) est raccordée à la prise de sortie audio numérique (COAXIAL DIGITAL AUDIO OUTPUT) du téléviseur. Sélectionnez un format de sortie audio compatible avec le format audio du programme que vous regardez et l'équipement raccordé.

**1** Appuyez sur **TV MENU** pour afficher l'écran MENU.

**2** Appuyez sur **◀/▶** pour sélectionner (AUDIO).

**3** Appuyez sur **▲/▼** pour sélectionner "FORMAT SORTIE".

**4** Appuyez sur **◀/▶** pour sélectionner "PCM" ou "DOLBY DIGITAL".

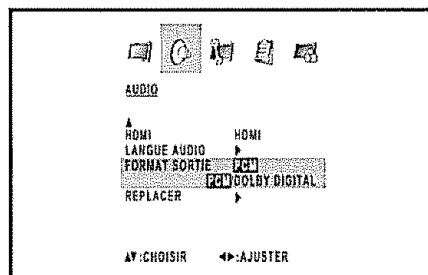

Rubrique sélectionnée	Description
<b>PCM</b>	La prise de sortie optique émet un signal audio sous une forme PCM. Si votre système audio numérique ne prend pas en charge Dolby Digital, sélectionnez "PCM".
<b>DOLBY DIGITAL</b>	La prise de sortie optique émet un signal audio sous une forme Dolby Digital. Elle produit le son à partir d'un programme surround de numérique.

**5** Appuyez sur **EXIT** pour retourner à l'écran normal.

#### REMARQUE

- La sortie audio numérique n'est active qu'à la réception d'émissions numériques (pas à la réception d'émissions analogiques)

# Réglages pratiques

## Mode AV

Le Mode AV vous offre quatre options de visionnement à partir desquelles vous pouvez sélectionner celle qui convient le mieux à l'environnement du téléviseur, qui peut varier en raison de facteurs comme la luminosité de la pièce, le type de programme regardé ou le type d'entrée d'image à partir d'un appareil externe.

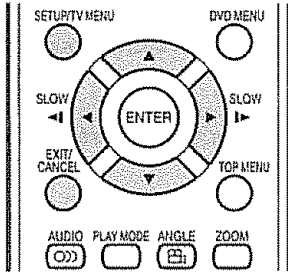

- 1 Appuyez sur **TV MENU** pour afficher l'écran MENU.
- 2 Appuyez sur **◀/▶** pour sélectionner (IMAGE).
- 3 Appuyez sur **▲/▼** pour sélectionner "MODE AV".
- 4 Appuyez sur **◀/▶** pour sélectionner la mode désirée.
  - Le mode peut être choisi dans la liste ci-dessous.

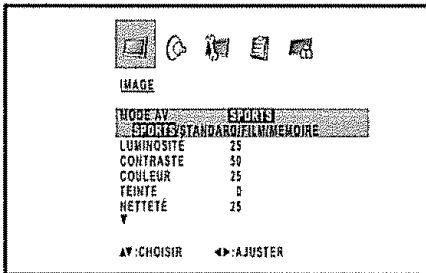

Rubrique sélectionnée	Description
SPORTS	Pour une image nette avec des contrastes accentués pour regarder les sports.
STANDARD	Pour une image haute définition dans une pièce normalement éclairée
FILM	Pour un film
MEMOIRE	Permet à l'utilisateur de personnaliser les réglages. Vous pouvez régler le mode pour chaque source d'entrée.

- 5 Appuyez sur **EXIT** pour retourner à l'écran normal.

### REMARQUE

- Vous pouvez sélectionner une rubrique MODE AV différente pour TV, Composite (S-vidéo), Composante et HDMI mode d'entrée. (Par exemple, sélectionnez STANDARD pour l'entrée TV et SPORTS pour l'entrée VIDEO)

## Sélection de la langue audio numérique

Quand deux langues audio ou plus sont incluses dans un signal numérique, vous pouvez choisir l'une des langues audio.

- 1 Appuyez sur **TV MENU** pour afficher l'écran MENU.
- 2 Appuyez sur **◀/▶** pour sélectionner (AUDIO).
- 3 Appuyez sur **▲/▼** pour sélectionner "LANGUE AUDIO", et appuyez sur **◀/▶**.

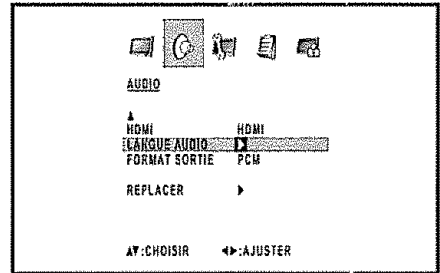

- 4 Appuyez sur **▲/▼** pour sélectionner la langue désirée, et appuyez sur **ENTER**.

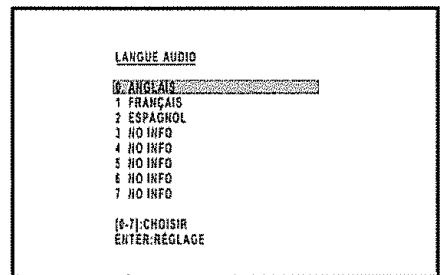

- 5 Appuyez sur **EXIT** pour retourner à l'écran normal.

### REMARQUE

- La langue audio numérique n'est active qu'à la réception d'émissions numériques (pas à la réception d'émissions analogiques).

## Mode de visionnement pour les programmes 4:3

1

Appuyez sur **VIEW MODE**

- Le menu du Mode Vue s'affiche
- Le menu donne une liste des options du Mode Vue sélectionnables pour le type de signal vidéo actuellement reçu

2

Appuyez sur 0-3 pour sélectionner directement chaque mode de visionnement tandis que le menu de sélection se trouve toujours à l'écran.

- Chaque pression de **VIEW MODE** fait commuter la rubrique **MODE VUE**.
- Vous pouvez aussi sélectionner la rubrique **MODE VUE** en appuyant sur **▲/▼**
- Vous pouvez ensuite sélectionner un mode Vue ayant son propre rapport hauteur/largeur

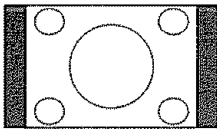
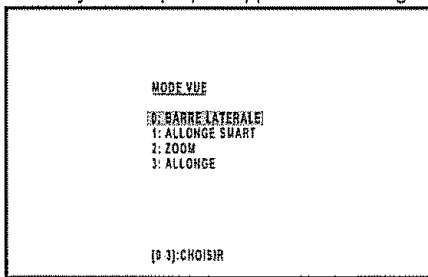

### BARRE LATERALE :

Convient pour regarder des émissions ordinaires en 4:3 dans leur format normal

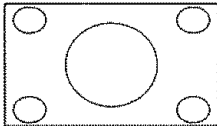

### ALLONGE SMART

(Amplificación Inteligente) : Convient pour allonger les émissions en 4:3 et remplir l'écran

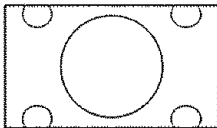

### ZOOM :

Convient pour regarder des DVD anamorphiques grand écran 2.35 :1 sur plein écran

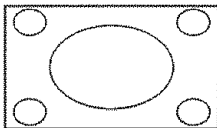

### ALLONGE :

Ce mode est pratique pour les DVD 1.78:1 Lors du visionnement de DVD 1.85:1, le mode allongé présente encore de très minces bandes noires en haut et en bas de l'écran

### REMARQUE

- Vous pouvez passer au même écran de menu depuis le menu (RÉGLAGE).
- Vous ne pouvez pas sélectionner "BARRE LATERALE" et "ALLONGE SMART" lorsque le signal d'entrée est de 720p ou de 1080i.

## Mode de visionnement pour les programmes HD

Le mode allongé est offert pour les programmes HD. Il convient au visionnement de programmes large écran avec un rapport hauteur/largeur de 1,78:1. Lors du visionnement de programmes 1,85:1, le mode allongé laissera toujours paraître des bandes noires très minces dans le haut et le bas de l'écran.

## Défilement d'image

Pour ajuster la position verticale d'une image en mode ZOOM.

1

Appuyez sur **TV MENU** pour afficher l'écran MENU.

2

Appuyez sur **◀/▶** pour sélectionner (RÉGLAGE).

3

Appuyez sur **▲/▼** pour sélectionner "DÉFILEMENT D'IMAGE", et appuyez sur **◀/▶**.

4

Affichez l'écran **AJUST DU DÉFILEMENT**. Pour déplacer l'image vers le haut, appuyez sur **▲**. Pour déplacer l'image vers le bas, appuyez sur **▼**.

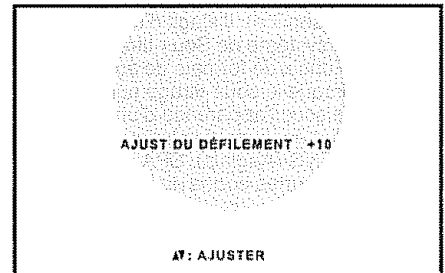

Les quantités pouvant défiler sont les suivantes:

- Source de signal 480i/480p/720p/1080i:  
ZOOM : -10 à +10

5

Appuyez sur **EXIT** pour retourner à l'écran normal.

### REMARQUE

- En mode **BARRE LATERALE**, **ALLONGE SMART** et **ALLONGE**, **DÉFILEMENT D'IMAGE** ne fonctionne pas.

## Rapport hauteur/largeur

Lorsque **FORMAT** est activé et que le téléviseur reçoit un signal 480i dans les prises d'entrée **INPUT 1 à 3**, la taille de l'image est automatiquement sélectionnée (comme le décrit le tableau suivant).

1

Appuyez sur **TV MENU** pour afficher l'écran MENU.

2

Appuyez sur **◀/▶** pour sélectionner (RÉGLAGE).

3

Appuyez sur **▲/▼** pour sélectionner "FORMAT", et appuyez sur **◀/▶** pour sélectionner "MARCHE" ou "ARRÊT".

4

Appuyez sur **EXIT** pour retourner à l'écran normal.

Rapport hauteur/largeur de la source de signal	Format automatique (lorsque <b>FORMAT</b> est activé)
4:3 Normal	BARRE LATERALE
16:9 plein	ALLONGE
4:3 boîte aux lettres	ZOOM
Non défini	Mode défini par l'utilisateur

### REMARQUE

- **FORMAT** ne s'applique pas à l'entrée **HDMI**.
- Si l'équipement connecté ne prend pas en charge le signal de rapport hauteur/largeur (ID-1), la commutation automatique ne fonctionne pas.

## Sous-titrage et sous-titrage numérique

### REMARQUE

- Il se peut que le sous-titrage n'apparaisse pas selon l'état du signal de la station émettrice.

Votre TV/DVD est doté d'un décodeur de sous-titres interne. Ce qui vous permet de regarder des conversations, des narrations et des effets sonores sous forme de sous-titres sur votre téléviseur. Le sous-titrage est disponible sur certains programmes TV/DVD et sur certaines cassettes vidéo VHS, au gré du fournisseur de programme.

Le sous-titrage numérique est un nouveau service de sous-titres disponible uniquement sur les programmes de télévision numérique (également au gré du fournisseur de service). Il s'agit d'un système plus flexible que le système de Sous-titrage original, car il offre un large choix de formats de sous-titre et de styles de police. Lorsque le sous-titrage numérique est utilisé, il sera indiqué sous l'apparence d'une abréviation à 3 lettres indiquant également la langue des sous-titres numériques : ENG (Anglais), SPA (Espagnol), FRA (Français) ou d'autres codes de langue.

Tous les programmes et les cassettes vidéo VHS ne sont pas dotés de sous-titres. Recherchez le symbole "CC" pour vous assurer que les sous-titres seront indiqués.

Dans le système de Sous-titrage, plus d'un service de sous-titre peut être fourni. Chacun est identifié par son propre numéro. Les services "C1" et "C2" affichent les sous-titres des programmes télévisés superposés sur l'image des programmes. En général, les sous-titres codés en anglais sont transmis sur C1, et ceux dans d'autres langues sur C2.

Dans le système de Sous-titrage, les services "Texte1" ou "Texte2" affichent un texte sans rapport avec le programme actuellement visionné (par exemple, la météo ou les informations). Ces services sont également superposés sur le programme que vous êtes en train de regarder.

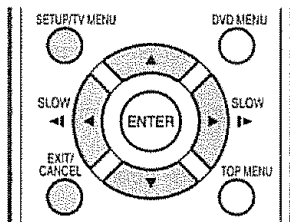

### REMARQUE

- Si votre programme ou votre vidéo n'offre pas de sous-titres codés, rien ne s'affiche à l'écran.
- Si aucun texte n'est offert dans votre zone de visionnement, un rectangle noir peut apparaître à l'écran. Si cela se produit, mettez la fonction de sous-titrage codé sur "ARRÊT".
- Lorsque le décodeur de sous-titres est mis en fonction, les sous-titres apparaissent à l'écran environ 10 secondes plus tard.
- Si aucun signal de sous-titrage n'est reçu, aucun sous-titre n'apparaîtra, mais le téléviseur restera en mode de sous-titrage.
- Des fautes d'orthographe ou des caractères insolites apparaissent parfois dans les sous-titres. C'est tout à fait normal, surtout si l'émission est en direct, car alors les sous-titres sont créés en direct et il n'y a pas assez de temps pour les vérifier.
- Lorsque le décodeur de sous-titres est mis en fonction, l'affichage du volume ou de la mise en sourdine peut ne pas être visible ou peut interférer avec les sous-titres.
- Certains systèmes de câbiodistribution ou de protection anticopie peuvent interférer avec les sous-titres.
- Si vous utilisez une antenne intérieure ou si la réception est mauvaise, le texte ou les sous-titres peuvent ne pas apparaître ou apparaître avec des fautes ou des caractères insolites. Dans ce cas, changez la position de l'antenne ou utilisez une antenne extérieure.
- Lorsqu'un programme télévisé numérique a des signaux de sous-titres codé numérique et de sous-titre codé analogique, les sous-titres codés numériques s'affichent.

1

Syntonisez le téléviseur sur le programme désiré.

2

Appuyez sur **TV MENU** pour afficher l'écran MENU.

3

Appuyez sur **◀/▶** pour sélectionner (REGLAGE)

4

Appuyez sur **▲/▼** pour sélectionner "TITRAGE ANALOGIQUE" ou "TITRAGE NUMÉRIQUE".

5

Appuyez sur **◀/▶** pour sélectionner le mode de sous-titrage codé voulu.

- Lorsqu'un signal analogique est reçu, vous pouvez choisir entre C1, C2, T1, T2 ou ARRÊT dans le menu "TITRAGE ANALOGIQUE".

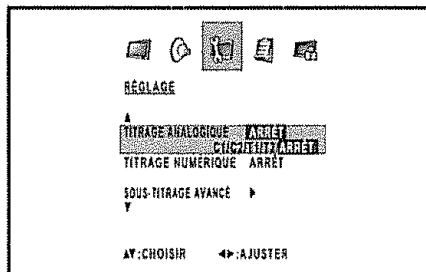

- Lorsqu'un signal numérique est reçu, vous pouvez choisir entre CS1, CS2, CS3, CS4, CS5, CS6 ou ARRÊT dans le menu "TITRAGE NUMÉRIQUE".

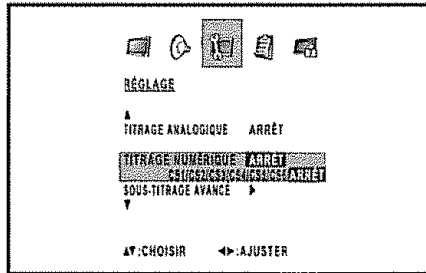

- Selon le signal de radiodiffusion, certains sous-titres analogiques fonctionnent avec un signal de radiodiffusion numérique.

6

Appuyez sur **EXIT** pour retourner à l'écran normal.

### REMARQUE

- Pour désactiver le sous-titrage codé, sélectionnez "ARRÊT".

## Réglage des sous-titres

Cette fonction vous permet d'ajuster l'apparence de l'écran des sous-titres à votre guise.

**1** Appuyez sur **TV MENU** pour afficher l'écran MENU

**2** Appuyez sur **◀/▶** pour sélectionner  (RÉGLAGE)

**3** Appuyez sur **▲/▼** pour sélectionner "SOUS-TITRAGE AVANCÉ", et appuyez sur **◀/▶**. L'écran SOUS-TITRAGE AVANCÉ s'affiche.

- Vous pouvez choisir 7 rubriques ici

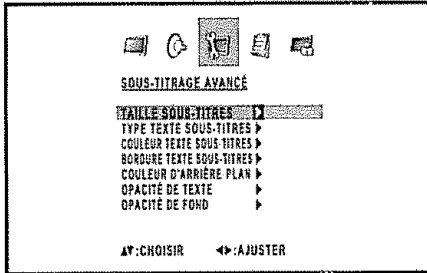

**4** Appuyez sur **▲/▼** pour sélectionner une rubrique de réglage déterminée, puis sur **◀/▶**. Le paramètre sélectionnable de chaque rubrique surgit.

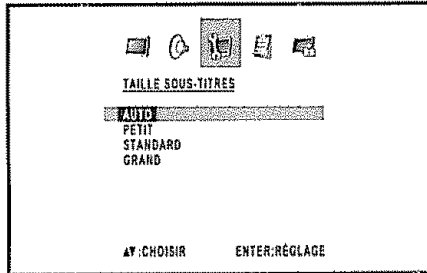

**5** Appuyez sur **▲/▼** pour sélectionner le paramètre désiré.

**6** Appuyez sur **EXIT** pour retourner à l'écran normal

Paramètres sélectionnables offerts à chaque rubrique de réglage.

Rubrique	Paramètre sélectionnable
<b>TAILLE SOUS-TITRES:</b>	AUTO, PETIT, STANDARD, GRAND
<b>TYPE TEXTE SOUS-TITRES:</b>	AUTO, DÉFAUT, MONO AVEC EMPATT., PROP. W SERIF, MONO SANS EMPATT., PROP. W/O SERIF, SIMPLE, CURSIF, PETITES MAJUSCULES
<b>COULEUR TEXTE SOUS-TITRES:</b>	AUTO, NOIR, BLANC, ROUGE, VERT, BLEU, JAUNE, MAGENTA, CYAN
<b>BORDURE TEXTE SOUS-TITRES:</b>	AUTO, SANS, EN RELIEF, EN RETRAIT, UNIFORME, OMBRAGE À GAUCHE, OMBRAGE À DROITE
<b>COULEUR D'ARRIÈRE-PLAN:</b>	AUTO, NOIR, BLANC, ROUGE, VERT, BLEU, JAUNE, MAGENTA, CYAN
<b>OPACITÉ DE TEXTE:</b>	AUTO, TRANSPARENT, TRANSLUCIDE, SOLIDE, FLASHING
<b>OPACITÉ DE FOND:</b>	AUTO, TRANSPARENT, TRANSLUCIDE, SOLIDE, FLASHING

### REMARQUE

- Cette fonction est conçue pour personnaliser les sous-titres numériques seulement
- La valeur "AUTO" dépend de la station émettrice.



## Réglage du numéro secret pour verrouillage enfant

Vous permet d'utiliser un numéro secret pour protéger certains réglages d'être accidentellement changés.

### IMPORTANT:

Trois conditions doivent être remplies pour activer la PUCE-V

- ① Le numéro secret doit être enregistré.
- ② Les réglages PUCE-V ont été effectués
- ③ "PUCE-V" est réglé sur "MARCHÉ".

### Réglage d'un numéro secret

**1** Appuyez sur **TV MENU** pour afficher l'écran MENU.

**2** Appuyez sur **◀/▶** pour sélectionner  (VERROUILLAGES).

**3** Appuyez sur **▲/▼** Le menu de saisie du mot de passe s'affiche.

**4** Sélectionnez et entrez le mot de passe (4 chiffres) en utilisant les **touches numériques (0-9)**, puis en appuyant sur **ENTER**

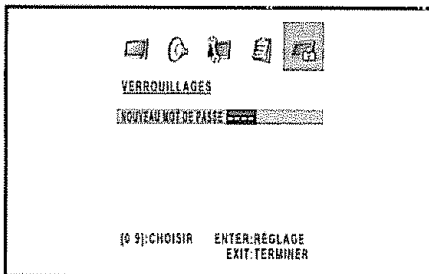

"\*" apparaît à la place du chiffre

**5** Retapez le même mot de passe pour confirmer, puis appuyez sur **ENTER**. Le mot de passe est maintenant enregistré, et le menu VERROUILLAGES s'affiche à l'écran.

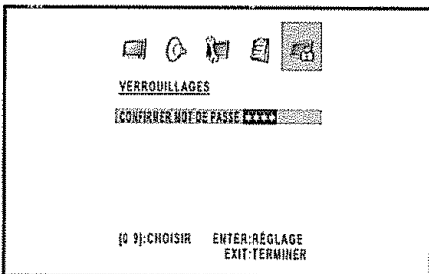

## Changer le numéro secret

Vous permet de changer le numéro secret.

**1** Répétez les étapes 1 à 3 de **Réglage d'un numéro secret**.

- Le menu du réglage du numéro secret est affiché

**2** Entrez le numéro à 4 chiffres à l'aide de **touches numériques (0-9)**, puis en appuyant sur **ENTER**.

**3** Appuyez sur **▲/▼** pour sélectionner "NOUVEAU MOT DE PASSE", et appuyez ensuite sur **◀/▶**.

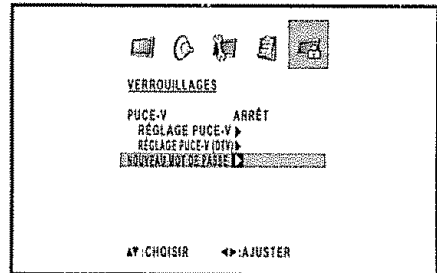

**4** Entrez le nouveau mot de passe en utilisant les **touches numériques (0-9)**, puis appuyez sur **ENTER**

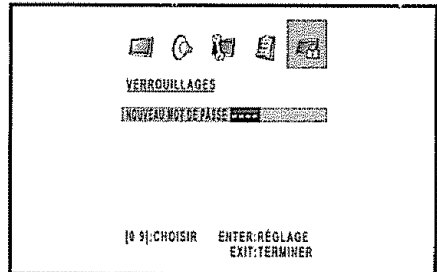

**5** Entrez de nouveau le même mot de passe pour confirmation, puis appuyez sur **ENTER**.

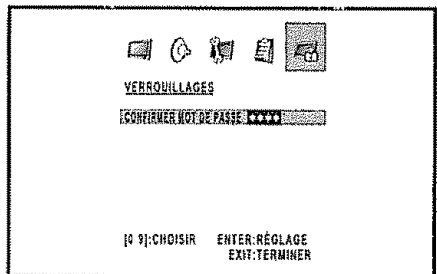

**6** L'écran retourne au menu VERROUILLAGES

Votre nouveau mot de passe a été défini

### REMARQUE

- Par mesure de précaution, notez votre numéro secret et conservez-le dans un endroit sûr.
- "RÉGLAGE PUCE-V (DTV)" ne pourra être sélectionnée que lorsqu'un nouveau système de classification pourra être téléchargé au moyen d'une radiodiffusion numérique aux É-U.

## Useful adjustment settings

### Verrouillage enfants (PUCE-V)

#### REMARQUE

Il se peut que PUCE-V ne fonctionne pas selon l'état du signal de la station émettrice.

PUCE-V est un dispositif de filtrage électronique intégré dans votre TV/DVD. Cet outil donne aux parents un large degré de contrôle sur les émissions accessibles aux enfants. Il leur permet de sélectionner des programmes jugés convenables pour leurs enfants, tout en bloquant ceux qu'ils réprouvent. Ceci se fait automatiquement lorsque vous activez la fonction PUCE-V de votre TV/DVD à cristaux liquides.

**Les "PUCE-V" ne sont pas sélectionnables à partir du menu si vous ne configurez pas tout d'abord votre numéro secret.** (Voir page 28 pour le réglage du numéro secret pour le verrouillage enfant)

- Les États-Unis ont deux systèmes de codes pour vérifier le contenu des programmes : le code des films et les directives télévisées parentales
- Les directives télévisées parentales travaillent en conjonction avec PUCE-V pour aider les parents à sélectionner les spectacles télévisés qu'ils jugent inappropriés pour leurs enfants
- Le code des films est utilisé pour les films originaux classifiés par la Motion Picture Association of America (MPAA) diffusés sur le câble, sans être édités pour la télévision. PUCE-V peut également être réglé pour bloquer les films classifiés par la MPAA.

#### Directives télévisées parentales

TV RATING		Content				
		VIOLENCE/ FANTASTI	VIOLENCE	CONTEXTE SEXUEL	LANGUE ADULTE	DIALOGUE SEXUEL
Âge suggéré	TV-Y (Tous les enfants)	<input checked="" type="checkbox"/>	<input checked="" type="checkbox"/>	<input checked="" type="checkbox"/>	<input checked="" type="checkbox"/>	<input checked="" type="checkbox"/>
	TV-Y7 (Destiné aux enfants plus âgés)	X	<input checked="" type="checkbox"/>	<input checked="" type="checkbox"/>	<input checked="" type="checkbox"/>	<input checked="" type="checkbox"/>
	TV-G (Grand public)		<input checked="" type="checkbox"/>	<input checked="" type="checkbox"/>	<input checked="" type="checkbox"/>	<input checked="" type="checkbox"/>
	TV-PG (Directives parentales suggérées)		X	X	X	X
	TV-14 (Parents mis en garde)		X	X	X	X
	TV-MA (Public adulte uniquement)		X	X	X	

: Le code de contenu peut être réglé, mais ce code n'est pas normalement diffusé par les stations de télévision.

X: Le code du contenu peut être réglé.

#### EXEMPLE

- Si vous sélectionnez "TV-G", les classifications supérieures "TV-PG", "TV-14" et "TV-MA" sont automatiquement bloquées.

#### Système volontaire de codage des films (MPAA)

MOVIE RATING	Description
G	Toutes les audiences. Tous les âges sont admis.
PG	Des directives parentales sont recommandées. Certaines scènes risquent de ne pas convenir aux enfants.
PG-13	Parents mis en garde. Certaines scènes risquent de ne pas convenir aux enfants de moins de 13 ans.
R	Interdit. Les enfants de moins de 17 ans doivent avoir un parent ou un adulte les accompagnant (l'âge varie selon les juridictions).
NC-17	Interdit aux enfants de moins de 17 ans.
X	La classe X est maintenant ancienne et a été unifiée avec la classe NC-17. Elle est encore codée dans les données de films anciens.

#### EXEMPLE

- Si vous sélectionnez "PG-13", les classifications supérieures "R", "NC-17" et "X" sont automatiquement bloquées.

#### REMARQUE

- Le système volontaire de codage des films utilise uniquement un codage par âge.

## Directives télévisées parentales (Directives TV)

**1** Appuyez sur **TV MENU** pour afficher l'écran MENU

**2** Appuyez sur **◀/▶** pour sélectionner  (VERROUILLAGES).

**3** Appuyez sur **▲/▼** Le mot de passe pour accéder à l'affichage des écrans

**4** Entrez le numéro à 4 chiffres à l'aide de **touches numériques (0-9)**, puis en appuyant sur **ENTER**. Affichez l'écran VERROUILLAGES.

**5** Appuyez sur **▲/▼** pour sélectionner "RÉGLAGE PUCE-V". Appuyez sur **◀/▶** pour afficher l'écran RÉGLAGE PUCE-V.

**6** Appuyez sur **▲/▼** pour sélectionner "CLASS. PROG. TV". Appuyez ensuite sur **◀/▶** pour sélectionner le code désiré.

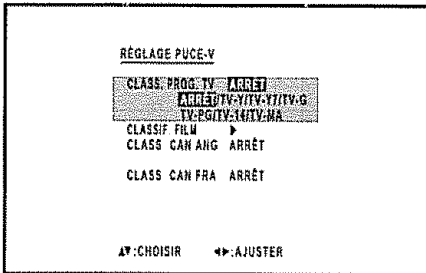

- Dans le cas de TV-Y7, TV-PG, TV-14 ou TV-MA, "DISPLAY-CHANGE. CONTENU" s'affiche à l'écran Appuyez sur **DISPLAY** pour connaître le niveau Appuyez sur **▲/▼** pour sélectionner la valeur voulue Appuyez sur **◀/▶** pour choisir "MARCHE" ou "ARRÊT". Appuyez ensuite sur **RETURN**.
- Des détails sur le réglage figurent à la page 29

**7** Appuyez sur **RETURN** pour afficher l'écran VERROUILLAGES.

**8** Appuyez sur **▲/▼** pour sélectionner "PUCE-V". Appuyez sur **◀/▶** pour sélectionner "MARCHE". Vos réglages sont maintenant en mémoire.

- Si "PUCE-V" n'est pas réglé sur "MARCHE", les réglages PUCE-V ne fonctionnent pas

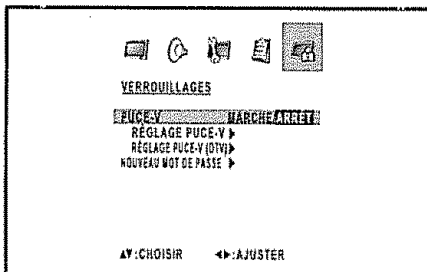

**9** Appuyez sur **EXIT** pour retourner à l'écran normal.

## Système volontaire de codage des films (MPAA)

**1** Répétez les étapes 1 à 5 dans **Directives télévisées parentales (Directives TV)**.

**2** Appuyez sur **▲/▼** pour sélectionner "CLASSIF FILM". Appuyez sur **◀/▶** pour afficher l'écran RÉGLAGE CLASS.

Appuyez sur **▲/▼** pour sélectionner la classification désirée, appuyez ensuite sur **◀/▶** pour sélectionner "MARCHE" ou "ARRÊT".

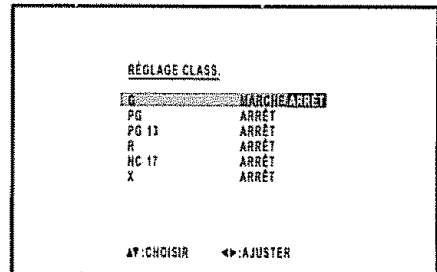

- Des détails sur le réglage figurent à la page 29

**3** Appuyez sur **EXIT** pour retourner à l'écran normal.

## Réglages pratiques

### Systemes de codage du Canada

- Les systèmes de codage du Canada sont basés sur la politique de la Commission Canadienne de Radio-Télévision et de Télécommunications (CRTC) sur la violence dans les programmes télévisés.
- Si la violence constitue le principal élément du codage, la structure développée tient également compte d'autres parties du contenu, comme le langage, la nudité, la sexualité et les thèmes pour adultes.
- Lorsque vous réglez PUCE-V sur le système canadien, vous pouvez choisir soit les codes anglais du Canada, soit les codes français du Canada.

#### Codes anglais du Canada

Code	Description
E	Exempté : Inclut les informations, les sports, les documentaires et les autres programmes d'informations ; les causeries, vidéos musicales, et les programmes de variétés.
C	Enfants : Destiné aux jeunes enfants de moins de 8 ans. Apporte une attention particulière aux thèmes pouvant menacer leur sens de la sécurité et leur bien-être.
C8+	Enfants de plus de 8 ans : Ne contient pas de scène de violence en tant que moyen préféré, acceptable ou unique pour résoudre un conflit. N'encourage pas non plus les enfants à imiter des actes dangereux qu'ils ont pu voir à l'écran.
G	Grand public ; Considéré comme acceptable pour tous les groupes d'âge. Peut être vu par toute la famille, contient très peu de violence physique, verbale ou émotionnelle.
PG	Directives parentales : Destiné au grand public mais peut ne pas convenir aux jeunes enfants (de moins de 8 ans) car il peut contenir des thèmes ou des questions controversées.
14+	Plus de 14 ans : Peut contenir des thèmes où la violence est l'un des éléments prédominants de l'histoire, mais doit faire partie du développement de l'intrigue ou du personnage. Le langage utilisé peut être cru et des scènes de nu être visibles dans le contexte du thème.
18+	Adultes : Destiné aux spectateurs de 18 ans et plus et pouvant contenir des scènes de violence qui, tout en étant en relation avec le développement de l'intrigue, du personnage ou des thèmes, s'adressent exclusivement aux adultes. Peut contenir du langage graphique et des scènes de sexe et de nudité.

#### EXEMPLE

- Si vous sélectionnez "G", les classifications supérieures "PG", "14+" et "18+" sont automatiquement bloquées

#### Codes français du Canada

Code	Description
E	Programmation exemptée
G	Grand public : Tous les âges et les enfants ; contient un minimum de violence directe, mais elle peut être intégrée à l'intrigue de manière humoristique ou fantaisiste.
8ans+	Grand public mais déconseillé aux jeunes enfants : Peut être regardé par un vaste public mais peut contenir des scènes pouvant perturber les enfants de moins de 8 ans qui ne peuvent pas faire la distinction entre des situations imaginaires et réelles. Le visionnement avec les parents est recommandé.
13ans+	Plus de 13 ans : Peut contenir des scènes de violence fréquentes et il est donc préférable de regarder l'émission avec les parents.
16ans+	Plus de 16 ans : Peut contenir des scènes de violence fréquente et de violence intense
18ans+	Plus de 18 ans : Réservé aux adultes. Peut contenir des scènes de violence fréquente et de violence extrême.

#### EXEMPLE

- Si vous sélectionnez "8ans+", les classifications supérieures "13ans+", "16ans+" et "18ans+" sont automatiquement bloquées

## Classifications anglaises canadiennes

**1** Appuyez sur **TV MENU** pour afficher l'écran MENU.

**2** Appuyez sur **◀/▶** pour sélectionner  (VERROUILLAGES).

**3** Appuyez sur **▲/▼**. Le mot de passe pour accéder à l'affichage des écrans

**4** Entrez le numéro à 4 chiffres à l'aide de **touches numériques (0-9)**, puis en appuyant sur **ENTER**. Affichez l'écran VERROUILLAGES.

**5** Appuyez sur **▲/▼** pour sélectionner "REGLAGE PUCE-V". Appuyez sur **◀/▶** pour afficher l'écran REGLAGE PUCE-V.

**6** Appuyez sur **▲/▼** pour sélectionner "CLASS. CAN ANG". Appuyez ensuite sur **◀/▶** pour sélectionner le code désiré.

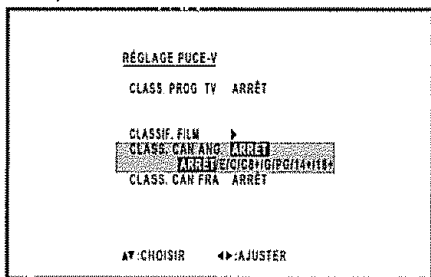

• Des détails sur le réglage figurent à la page 31.

**7** Appuyez sur **RETURN** pour afficher l'écran VERROUILLAGES.

**8** Appuyez sur **▲/▼** pour sélectionner "PUCE-V". Appuyez sur **◀/▶** pour sélectionner "MARCHE". Vos réglages sont maintenant en mémoire.

• Si "PUCE-V" n'est pas réglé sur "MARCHE", les réglages PUCE-V ne fonctionnent pas

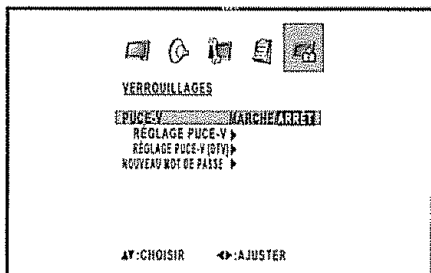

**9** Appuyez sur **EXIT** pour retourner à l'écran normal

## Classifications françaises canadiennes

**1** Répétez les étapes 1 à 5 dans **Classifications anglaises canadiennes**.

**2** Appuyez sur **▲/▼** pour sélectionner "CLASS. CAN FRA". Ensuite, appuyez sur **◀/▶** pour sélectionner la classification désirée.

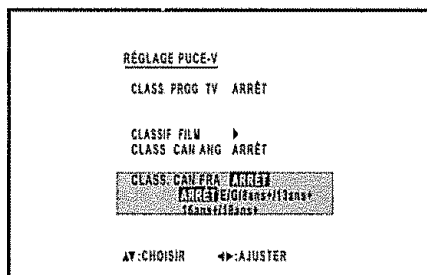

• Des détails sur le réglage figurent à la page 31

**3** Appuyez sur **EXIT** pour retourner à l'écran normal.

## Comment libérer provisoirement le blocage PUCE-V

Le blocage PUCE-V fonctionne et censure une émission. "CETTE ÉMISSION A ÉTÉ BLOQUÉE!" est affiché

**1** Appuyez sur **MUTE** lorsque PUCE-V fonctionne et le menu de réglage du numéro secret s'affiche alors.

**2** Entrez le numéro secret à 4 chiffres avec **touches numériques (0-9)**, puis appuyez sur **ENTER**. À ce moment-là, le blocage PUCE-V est provisoirement libéré.

## Réactivation du blocage PUCE-V provisoirement libéré

Vous pouvez réactiver le blocage PUCE-V provisoirement libéré comme indiqué ci-dessous.

### Méthode 1:

• Passez à un autre canal

### Méthode 2:

• Mettez le téléviseur hors tension

### REMARQUE

• L'une des deux méthodes ci-dessus permet d'activer le blocage PUCE-V.

# Autres options de vue

## Mesureur de signal

Pour recevoir des émissions numériques hertziennes, vous aurez besoin d'une antenne d'émission numérique. Vous pouvez confirmer la configuration de l'antenne sur l'écran "MESURE SIGNAL".

Au besoin, ajustez le sens de l'antenne pour obtenir la force de signal maximum.

### Force du signal

**1** Appuyez sur **TV MENU** pour afficher l'écran MENU.

**2** Appuyez sur **◀/▶** pour sélectionner (REGLAGE).

**3** Appuyez sur **▲/▼** pour sélectionner "MESURE SIGNAL".

**4** Appuyez sur **◀/▶**.

- La force du signal de NUMÉRIQUE (Ant) s'affiche. Les informations du signal sont basées sur le canal actuel.

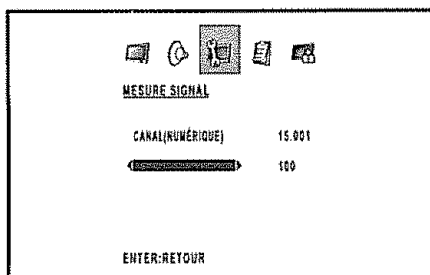

**5** Appuyez sur **EXIT** pour retourner à l'écran normal.

## Arrêt automatique

Lorsque la fonction "AUTO ÉTEINT." est réglée sur "MARCHE", si la station que vous regardez cesse d'émettre, le téléviseur se met hors circuit automatiquement au bout de 15 minutes.

**1** Appuyez sur **TV MENU** pour afficher l'écran MENU.

**2** Appuyez sur **◀/▶** pour sélectionner (REGLAGE).

**3** Appuyez sur **▲/▼** pour sélectionner "AUTO ÉTEINT."

**4** Appuyez sur **◀/▶** pour sélectionner "MARCHE" ou "ARRÊT".

**5** Appuyez sur **EXIT** pour retourner à l'écran normal.

### REMARQUE

- Si l'Arrêt automatique est activé et que le signal de diffusion est faible, il se peut que le téléviseur s'éteigne automatiquement. Si tel est le cas, désactivez l'Arrêt automatique.

# Branchement d'un PC (ordinateur personnel)

## Visionnement d'une image provenant d'un PC

Utilisez les bornes INPUT5 (PC) pour raccorder un PC.

### REMARQUE

- Les bornes d'entrée PC sont compatibles DDC1/2B.
- Reportez-vous à la page 35 pour obtenir une liste des signaux PC compatibles avec le système.
- Veillez à sélectionner les mêmes valeurs de signal, pour le signal de sortie d'un PC et le signal d'entrée du TV/DVD, avant d'effectuer le raccordement avec le PC. (Voir page 35)
- En fonction du PC utilisé, les images peuvent ne pas s'afficher sans convertir les signaux de sortie en sortie externe. En ce qui concerne la conversion en sortie externe, veuillez vous reporter aux manuels du PC.

### Raccordement du câble RVB

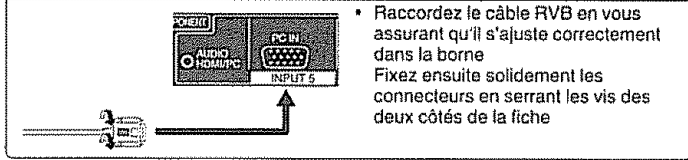

- Raccordez le câble RVB en vous assurant qu'il s'ajuste correctement dans la borne. Fixez ensuite solidement les connecteurs en serrant les vis des deux côtés de la fiche.

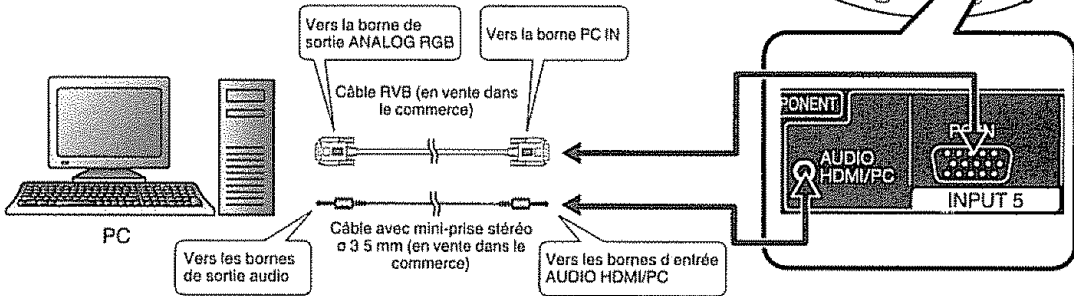
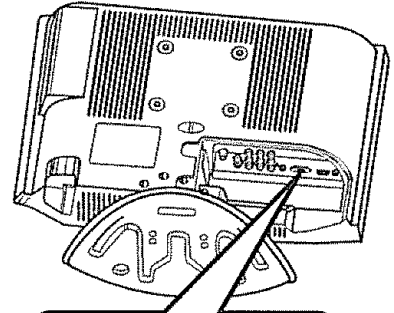

Noms de signaux pour le connecteur 15 broches mini D-sub

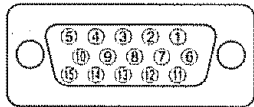

N° de broche	Nom de signal	N° de broche	Nom de signal	N° de broche	Nom de signal
①	R	⑥	GND (terre)	⑪	Pas de connexion
②	G	⑦	GND (terre)	⑫	SDA
③	B	⑧	GND (terre)	⑬	HD
④	Pas de connexion	⑨	+5V	⑭	VD
⑤	CSYNC	⑩	GND (terre)	⑮	SCL

### REMARQUE

- La broche n° 5 n'est pas utilisée pour l'entrée du signal.
- La broche n° 9 n'est pas connectée avec le câble RVB fourni.

## Affichage d'une image provenant d'un PC

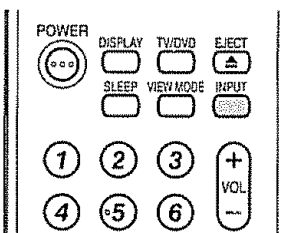

Pour visualiser une image provenant d'un PC, suivez la démarche suivante.

- ① Sélectionnez le mode ENTRÉE5 (PC) au moyen de la touche **INPUT** de la télécommande ou du TV/DVD. (Voir page 14.)
- ② Sélectionnez le signal d'entrée PC. (Voir page 35.)
- ③ Ajustez les rubriques "IMAGE" si l'image du PC n'apparaît pas nettement. (Voir page 35.)

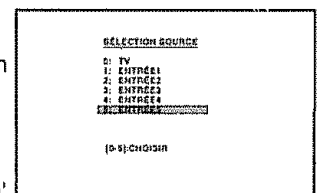

## Ajustements de l'image et du son en mode PC

Vous pouvez ajuster un certain nombre de réglages d'image pour optimiser la performance de l'appareil en mode PC.

**1** Appuyez sur **TV MENU** en mode PC. Le menu moniteur de PC surgit.

**2** Appuyez sur **◀/▶** pour sélectionner (IMAGE) ou (AUDIO).

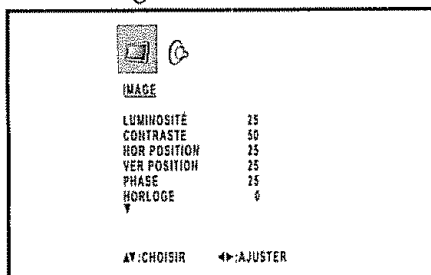

**3** Appuyez sur **▲/▼** pour sélectionner une rubrique de réglage déterminée.

**4** Appuyez sur **◀/▶** pour faire varier le réglage.

**5** Appuyez sur **EXIT** pour retourner à l'écran normal.

## Tableau de compatibilité PC

PC/MAC	Résolution	Fréquence horizontale (kHz)	Fréquence verticale (Hz)	Compatible	
PC	VGA	640 x 400	31.5	60	
			37.9	85	
		720 x 400	31.5	60	
			31.5	70	✓
			37.9	85	
			31.5	60	✓
	WVGA	848 x 480	37.9	72	
			37.5	75	
			43.3	85	
	SVGA	800 x 600	31.0	60	
			35.1	56	
			37.9	60	✓
			48.1	72	
			46.9	75	
			53.7	85	
XGA		1,024 x 768	48.4	60	✓
			55.5	70	
			60.0	75	
WXGA	1,280 x 720	44.8	60	✓	
	1,280 x 768	47.8	60	✓	
		48.1	60		
	1,360 x 768	47.7	60	✓	
SXGA	1,280 x 1,024	64.0	60		
MAC 13"	VGA	640 x 480	34.9	67	
MAC 16"	SVGA	832 x 624	49.7	75	
MAC 19"	XGA	1,024 x 768	60.2	75	

### REMARQUE

- Les valeurs numériques de résolutions et de fréquences mentionnées ci-dessus, sont des valeurs standard. Elles peuvent varier par rapport aux valeurs obtenues lors de l'affichage réel.

## Réglage de l'image

Rubrique sélectionnée	Description
LUMINOSITÉ	Pour ajuster la luminosité de l'écran du moniteur de PC.
CONTRASTE	Pour ajuster le contraste de l'écran du moniteur de PC.
HOR POSITION	Pour ajuster la position horizontale de l'image à l'écran du moniteur de PC. Chaque norme vidéo requiert une valeur différente pour ce réglage.
VER POSITION	Pour ajuster la position verticale de l'image à l'écran du moniteur de PC. Chaque norme vidéo requiert une valeur différente pour ce réglage.
PHASE	Celle-ci doit être ajustée une fois que la fréquence a été réglée pour optimiser la qualité de l'image.
HORLOGE	Pour minimiser toutes barres verticales ou bandes visibles à l'arrière-plan de l'écran.
ROUGE/VERT/BLUE	Pour ajuster la température de couleur de l'écran du moniteur de PC.
ENTREE WXGA	Réglez sur MARCHÉ quand vous sélectionnez le mode WXGA sur le PC.
AFFICH LUMI	Pour ajuste la luminosité de l'écran pour accroître la clarté de l'image.

## Réglage du son

Rubrique sélectionnée	Description
GRAVES	Appuyez sur ◀ ou ▶ pour régler les graves.
AIGU	Appuyez sur ◀ ou ▶ pour régler les aigus.
ÉQUILIBRE	Appuyez sur ◀ ou ▶ pour obtenir le même niveau sonore des deux haut-parleurs.
SURROUND	Appuyez sur ◀ ou ▶ pour activer ou désactiver l'effet d'ambiophonie.

### REMARQUE

- Si aucunes touches ne sont pressées pendant plus de 60 secondes environ, l'écran du menu moniteur de PC retourne automatiquement à l'écran de moniteur normal.
- Les réglages du menu moniteur de PC ne s'appliquent pas au mode de télévision normale ou aux modes d'entrée externe.

### REMARQUE

- Pour réinitialiser toutes les rubriques de réglage d'image ou de son aux valeurs prédéfinies par le fabricant, appuyez sur ▲/▼ pour sélectionner "REPLACER", puis sur ◀/▶.

Réglages d'usine;

Réglage de l'image:

LUMINOSITÉ ..... centre (25)

CONTRASTE ..... maximum (50)

ROUGE/VERT/BLUE ..... centre (25)

Réglage du son:

GRAVES/ AIGU ..... centre (25)

ÉQUILIBRE ..... centre (0)



# Visionnement du DVD

## Opérations simples pour regarder DVD

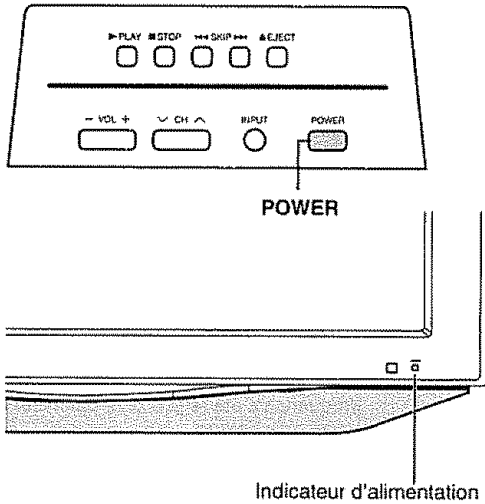

### Indicateur de statut de téléviseur (POWER)

MARCHE	Allumé (Vert)
ARRÊT/Attente	Allumé (Rouge)

## Préparation

Procédez aux étapes suivantes avant d'appuyer sur **POWER** de la télécommande.

1. Introduisez les piles dans la télécommande. (Voir page 9.)
2. Branchez le cordon secteur dans la prise secteur. (Voir page 8.)

## Mise sous tension

Appuyez sur la touche d'alimentation (**POWER**) du TV/DVD, ou **POWER** de la télécommande.

- Indicateur d'alimentation (Vert): Le TV/DVD est en marche ("S V P ATTENDRE" apparaîtra quelques secondes à l'écran)

## Sélection du mode DVD

Appuyez sur **TV/DVD** pour sélectionner le mode DVD.

## Mise hors tension

Appuyez sur la touche d'alimentation (**POWER**) du TV/DVD, ou **POWER** de la télécommande

- Le TV/DVD entre en mode d'attente et l'image à l'écran disparaît.
- L'indicateur d'alimentation POWER du TV/DVD passe au rouge

### REMARQUE

- Si vous prévoyez de ne pas utiliser le TV/DVD pendant une période prolongée, veuillez à retirer le cordon secteur de la prise d'alimentation.
- Une faible quantité d'électricité est consommée même lorsque **POWER** est éteint.

POWER (Marche/veille)

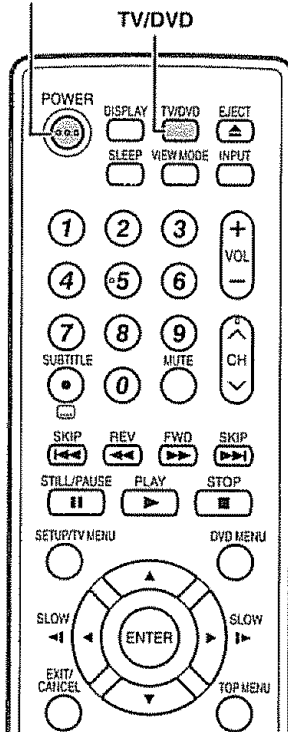

## Lecture en mode basique

1

Chargez le disque dans le compartiment à disque avec l'étiquette vers l'avant (Si le disque porte une étiquette)

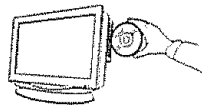

Tenez le disque sans toucher ni l'une ni l'autre de ses surfaces, alignez-le sur les guides et mettez-le en place.

2

Le compartiment à disque se ferme automatiquement. Sur l'écran TV, "▲" passe à "Lecture" puis la lecture commence.

- Un écran de menu peut s'afficher sur l'écran TV, si le disque a une fonction de menu. Dans ce cas, appuyez sur ▲/▼/◀/▶ ou ENTER pour utiliser une fonction de menu.

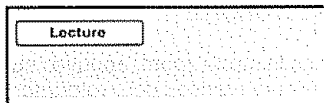
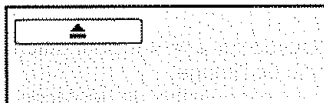

3

- Appuyez sur **STOP** pour finir la lecture
- TV/DVD enregistre le point final selon le disque. "■" s'affiche à l'écran. Appuyez sur **PLAY** pour reprendre la lecture (à partir de la scène).
  - Si vous réappuyez sur **STOP** ("■" s'affiche à l'écran) ou déchargez le disque. TV/DVD efface le point final.

4

- Appuyez sur **EJECT**. Retirez le disque et appuyez sur **POWER**. Le TV/DVD doit s'éteindre.
- Lorsque de l'éjection du disque de l'appareil, vous entendrez le bruit que fait les composants du mécanisme interne, ceci est tout à fait normal.

## Affichage d'état du disque

À chaque fois que vous appuyez sur **DISPLAY**, l'affichage d'état du disque apparaît à l'écran et change de la manière suivante.

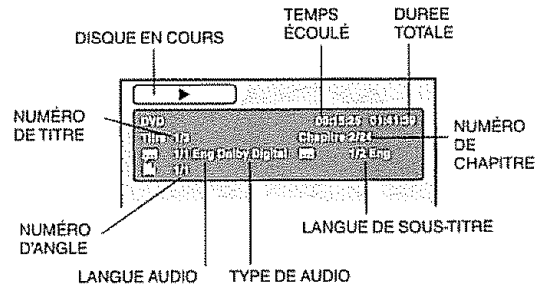

### REMARQUE

**Si le TV/DVD fonctionne mal:**

L'électricité statique ou un autre facteur nuit peut-être au fonctionnement du lecteur.

Débranchez le cordon d'alimentation CA une fois, puis rebranchez-le.

### REMARQUE

- Si un disque non compatible est chargé, "Ce Disque Ne Peut Etre Lu", "Code Regional Incorrect" ou "Erreur Bloq Parental" s'affichera sur l'écran TV selon le type de disque chargé. Dans ce cas, vérifiez votre disque (voir pages 5 et 49).
- Certains disques ont besoin d'environ une minute avant que la lecture démarre.
- Lorsqu'un disque de 8 cm est placé dans la fente d'insertion du disque et que l'image à lire ou l'écran de menu ne s'affiche pas, appuyez sur **PLAY**.
- Il se peut que le symbole X "Interdiction" apparaisse dans le coin supérieur gauche de l'écran. Ce symbole signifie soit que la fonction que vous voulez utiliser n'est pas disponible sur le disque, soit que le TV/DVD ne peut pas accéder à cette fonction à ce moment-là. Il ne s'agit pas d'une défaillance de ce TV/DVD.
- Quand vous placez le côté imprimé d'un disque vers le bas (c.-à-d. dans le mauvais sens), "Lecture" s'affichera, puis "Ce Disque Ne Peut Etre Lu" continuera à s'afficher.
- Certaines opérations de lecture DVD peuvent être fixées délibérément par les réalisateurs de logiciels. Puisque cet appareil TV/DVD lit les DVD selon leur contenu, certaines fonctions de lecture peuvent être inaccessibles. Consultez également les instructions fournies avec les DVD.
- Ne déplacez pas le TV/DVD pendant la lecture d'un disque car il pourrait en être endommagé.
- Servez-vous de **EJECT** pour ouvrir et refermer le plateau du disque. Ne faites pas obstacle au mouvement du plateau, car ce serait une cause de défaillance de l'appareil.
- Ne poussez pas sur le plateau et n'y placez pas d'objets autres que des disques, car ce serait aussi une cause de défaillance de l'appareil.
- Dans bien des cas, un écran de menu apparaît quand la reproduction d'un film est terminée. Ou un affichage prolongé d'un tel menu sur écran risque d'endommager votre téléviseur en incrustant de façon permanente cette image sur l'écran. Pour éviter ceci, prenez soin d'appuyer sur **POWER** de votre télécommande une fois que le film est terminé.
- Un léger retard peut se manifester après que vous ayez appuyé sur le bouton pour activer la fonction.

## Lecture en modes spéciaux

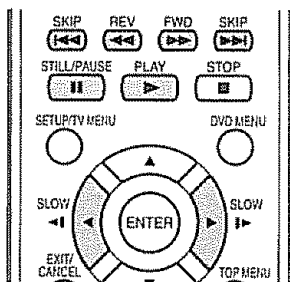

### Lecture rapide

Appuyez sur **FWD** pendant la lecture normale. Chaque fois que vous appuyez sur **FWD**, la vitesse de recherche augmente par **▶▶** (x 2), **▶▶▶** (x 4), **▶▶▶▶** (x 8), **▶▶▶▶▶** (x 20).

- Pour reprendre la lecture normale, appuyez sur **PLAY**
- Le chiffre entre parenthèses ci-dessus indique le facteur de vitesse moyen.

### Lecture en arrière

Appuyez sur **REV** pendant la lecture normale. Chaque fois que vous appuyez sur **REV**, la vitesse de recherche augmente par **◀◀** (x 2), **◀◀◀** (x 4), **◀◀◀◀** (x 8), **◀◀◀◀◀** (x 20).

- Pour reprendre la lecture normale, appuyez sur **PLAY**
- Le chiffre entre parenthèses ci-dessus indique le facteur de vitesse moyen.

### Arrêt de lecture

Appuyez sur **STILL/PAUSE** pendant la lecture normale la pour pauser.

- Pour reprendre la lecture normale, appuyez sur **PLAY**

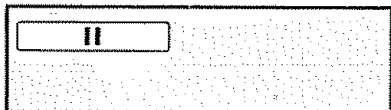

### Avance d'image

Appuyez sur **STILL/PAUSE** pendant l'arrêt sur image. Vous avancez d'une image chaque fois que vous appuyez sur **STILL/PAUSE**

- Pour reprendre la lecture normale, appuyez sur **PLAY**

### Lecture au ralenti

Appuyez sur **SLOW** (▶) ou **SLOW** (◀) pendant la lecture normale ou l'arrêt sur image. Chaque fois que vous appuyez sur **SLOW**, la vitesse de ralenti augmente par x1/2, x1/4, x1/6, x1/7.

- Pour reprendre la lecture normale, appuyez sur **PLAY**
- Pour reprendre l'arrêt sur image, appuyez sur **STILL/PAUSE**

### Localisation d'un chapitre ou d'une piste

Appuyez sur **SKIP** (▶▶) avance ou **SKIP** (◀◀) retour pendant la lecture pour localiser un chapitre que vous souhaitez regarder.

Chaque fois que vous appuyez sur la commande, vous sautez un chapitre ou une piste.

### REMARQUE

- Cet TV/DVD est capable de maintenir indéfiniment une image vidéo à l'arrêt ou une image affichée sur votre écran de télévision. Si vous laissez l'image vidéo à l'arrêt ou l'affichage à l'écran trop longtemps sur votre écran de télévision, vous risquez d'endommager votre écran de télévision de façon permanente.

## Zoom

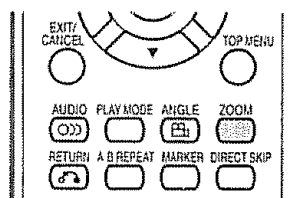

Cet TV/DVD vous permet de faire un zoom avant sur l'image. Ensuite, vous pouvez effectuer des sélections en changeant la position de l'image.

1

Appuyez sur **ZOOM** pendant la lecture. Vous ferez un zoom avant sur la partie centrale de l'image. Chaque pression de **ZOOM** modifie le facteur d'agrandissement **ZOOM Q1** (x 1.3), **Q2** (x 1.5) and **Q3** (x 2.0).

2

Appuyez sur **▲/▼/◀/▶** pour afficher une autre partie de l'image. Il vous est possible de déplacer l'image depuis sa position centrale vers le HAUT, vers le BAS, vers la GAUCHE ou vers la DROITE.

3

Dans le mode zoom, appuyez sur **ZOOM** à plusieurs reprises pour retourner à une vue 1:1 (Q Arret).

### REMARQUE

- Vous pouvez sélectionner Pause, Ralenti ou Recherche dans le mode zoom
- Certains disques ne répondent pas à la fonction zoom.

## Repérage de la scène désirée

Utiliser le titre, le chapitre et l'heure enregistrés sur le disque pour repérer la position de relecture requise.

1

Appuyez sur **DIRECT SKIP** pendant la lecture.

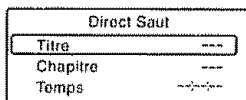

2

Appuyez sur **▲/▼** pour sélectionner "Titre/Piste", "Chapitre" ou "Temps".

3

Appuyez sur les touches **numériques (0 à 9)** pour taper le numéro.

- Si vous tapez un numéro incorrect, appuyez sur **CANCEL**.
- Se reporter à l'emballage fourni avec le disque pour vérifier les numéros.

4

Appuyez sur **ENTER**.

- La lecture commence.
- Lorsque vous changez le titre, la relecture commence à partir du chapitre 1 du titre sélectionné.
- Il se peut que l'opération ci-dessus ne soit pas possible pour certains disques.

## Lecture répétée

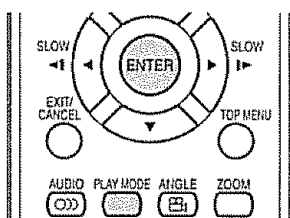

**1** Appuyez sur **PLAY MODE** pendant la lecture ou le mode d'arrêt

**2** Appuyez sur **ENTER** pour sélectionner "Chapitre" ou "Titre"

- L'appareil commence automatiquement à répéter la lecture après avoir fini de lire le titre ou le chapitre en cours

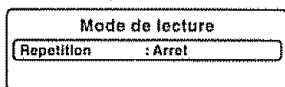

Réappuyez sur **PLAY MODE** pour faire disparaître ce menu de l'écran.

- Si vous réglez le mode répétition pendant le mode arrêt, appuyez sur **PLAY** pour commencer la lecture répétée.
- Pour reprendre la lecture normale, désactivez le mode de lecture répétée en sélectionnant "Arrêt" dans le menu à l'écran

### REMARQUE

- Certains disques ne sont pas dotés de la fonction de lecture répétée
- La fonction de répétition de Chapitre/Piste est annulée quand **SKIP** **◀◀** ou **▶▶** est appuyé.

## Lecture répétée A-B

La fonction de lecture répétée vous permet de répéter le visionnement d'une portion spécifique du disque, dite A-B.

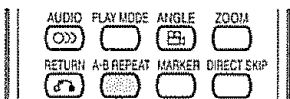

**1** Appuyez sur **A-B REPEAT** pendant la lecture. Le point de démarrage est sélectionné.

**2** Réappuyez sur **A-B REPEAT**. Le point d'arrêt est sélectionné. La lecture commence au point que vous avez sélectionné. La lecture s'arrête au point final, retourne au Point A.

- Pour reprendre la lecture normale, réappuyez sur **A-B REPEAT**. "Arrêt" s'affiche à l'écran

### REMARQUE

- En mode Lecture répétée A-B, il est possible que les sous-titres à proximité de A ou B ne s'affichent pas.
- Le réglage de la Lecture répétée A-B est impossible pour les scènes comprenant plusieurs angles de vue
- Il est possible que le réglage de la Lecture répétée A-B soit impossible pendant certaines scènes du DVD
- La répétition A-B ne fonctionne pas avec un DVD. MP3/WMA/JPEG CD interactif.

## Marquage des scènes désirées

Cet appareil peut mémoriser jusqu'à 3 repères que vous souhaitez regarder de manière répétée. Vous pouvez reprendre la lecture à partir de ces scènes

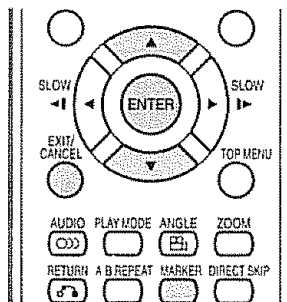

### Marquage des scènes désirées

**1** Appuyez sur **MARKER** pendant la lecture.

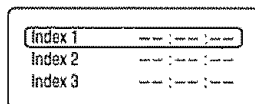

**2** Sélectionnez le repère au moyen de **▲/▼**. Puis appuyez sur **ENTER** à la scène désirée.

- Il est possible de sélectionner jusqu'à 3 scènes
- Reprenez cette procédure pour définir les 2 autres scènes.

**3** Appuyez sur **MARKER** pour supprimer cet affichage.

### Pour revenir aux scènes

**1** Appuyez sur **MARKER** pendant la lecture ou le mode d'arrêt

**2** Appuyez sur **▲/▼** pour sélectionner le Index 1 à 3.

**3** Appuyez sur **ENTER**. La lecture commence à partir de la scène marquée

### Pour annuler le repère

Suive les opérations 1 et 2, puis appuyez sur **CANCEL**.

### REMARQUE

- Il se peut que certains disques ne soient pas compatibles avec l'opération de marquage
- La fait d'ouvrir le lecteur de disque ou de mettre le TV/DVD hors tension annule le marquage
- Il se peut que certains sous-titres enregistrés autour du repère n'apparaissent pas.

### Changement des angles

Quand vous passez un disque enregistré avec une fonction multi-angles, vous pouvez changer l'angle de vue.

- 1 Appuyez sur **ANGLE** pendant la lecture. L'angle actuel s'affiche.

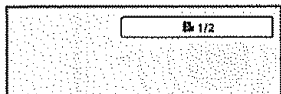

- 2 Appuyez sur **ANGLE** à plusieurs reprises jusqu'à ce que l'angle voulu soit sélectionné

#### REMARQUE

- En lecture JPEG, l'image JPEG subit une rotation de 90° vers la droite
- Selon le DVD, il peut s'avérer impossible de modifier les angles même si des angles multiples sont enregistrés sur le DVD.

### Sélection du titre

Au moins deux autres titres sont enregistrés sur certains disques. Si le menu titre est enregistré sur le disque, vous pouvez sélectionner le titre voulu.

- 1 Appuyez sur **TOP MENU** pendant la lecture. Le menu Titre s'affiche à l'écran.

- 2 Appuyez sur **▲/▼/◀/▶** pour sélectionner le titre voulu.

- 3 Appuyez sur **ENTER** ou **PLAY**. La lecture du titre sélectionné commence.

### Menu DVD

Certains DVD vous permettent de sélectionner le contenu du disque à l'aide du menu.

Quand vous passez ces DVD, vous pouvez sélectionner la langue de sous-titrage et la langue de la bande sonore, etc., à l'aide du menu DVD.

- 1 Appuyez sur **DVD MENU** pendant la lecture. Le menu DVD s'affiche à l'écran.
  - Réappuyez sur **DVD MENU** pour reprendre la lecture à la scène qui passait quand vous avez appuyé sur **DVD MENU**

- 2 Appuyez sur **▲/▼/◀/▶** pour sélectionner l'élément voulu.

- 3 Appuyez sur **ENTER**. Si le menu s'étend sur plus d'un page, répétez les procédures décrites aux étapes 2 et 3 pour sélectionner l'élément désiré

#### REMARQUE

- Selon le DVD, il peut s'avérer impossible de sélectionner le titre. Selon le DVD, un "menu titre" peut simplement s'appeler un "menu" ou un "titre" dans les instructions fournies avec le disque

### Changement de langue de la bande son

Vous pouvez sélectionner la langue quand vous passez un disque multilingue.

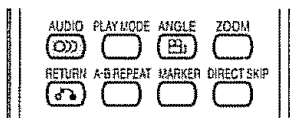

**1** Appuyez sur **AUDIO** pendant la lecture. La langue actuelle de la bande son s'affiche.

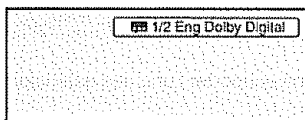

**2** Appuyez sur **AUDIO** à plusieurs reprises jusqu'à ce que la langue voulue soit sélectionnée. L'affichage à l'écran disparaît après quelques secondes.

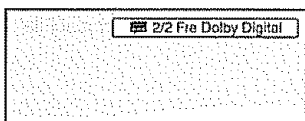

#### REMARQUE

- Si vous n'entendez pas la langue désirée après avoir appuyé sur **AUDIO** plusieurs fois, la langue de votre choix n'est pas enregistrée sur le disque.
- La modification de la langue de la bande son est annulée quand vous ouvrez le compartiment à disque. Vous entendrez la langue initiale par défaut ou la langue disponible si vous repassez le disque.

### Sous-titres

#### Modification de la langue de sous-titrage

Vous pouvez sélectionner la langue quand vous repassez un disque enregistré avec des sous-titres multilingues.

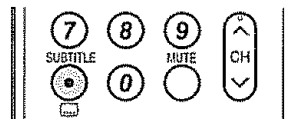

**1** Appuyez sur **SUBTITLE** à plusieurs reprises pendant la lecture jusqu'à l'affichage de la langue voulue.

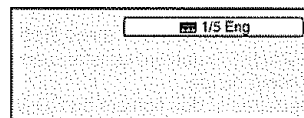

**2** L'affichage à l'écran disparaît après quelques secondes.

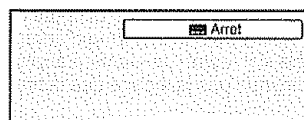

#### Activer ou désactiver les sous-titres

Appuyez sur **SUBTITLE** pendant la lecture jusqu'à l'affichage de "Arrêt".

#### REMARQUE

- La modification de la langue de sous-titrage est annulée quand vous ouvrez le compartiment à disque.
- Certaines fonctions peuvent ne pas marcher sur certains DVD. Il se peut que vous ne puissiez pas activer ou désactiver ou changer les sous-titres. Pendant la lecture du DVD, le sous-titre peut changer quand :
  - vous ouvrez ou fermez le compartiment à disque;
  - vous changez le titre.
- Dans certains cas, la langue de sous-titrage ne passe pas immédiatement à la langue sélectionnée.

# Fonctionnement de CD avec fichiers MP3/WMA/JPEG et CD Audio

Ce lecteur peut lire les données MP3/WMA/JPEG qui sont enregistrées sur CD-R ou CD-RW. Les disques CD audio sont aussi disponibles. Pour produire les données MP3/WMA/JPEG, il vous faut disposer d'un PC Windows comportant un graveur de CD-R/RW et un logiciel de codage MP3/WMA/JPEG (non fourni). Les fichiers enregistrés au volume Apple® HFS (hierarchical file system) ne peut pas être lu.

## REMARQUE

Avec ce TV/DVD, les disques/enregistrements doivent satisfaire à certaines normes techniques pour livrer une qualité de lecture optimale

Les DVD pré-enregistrés sont automatiquement assujettis à ces normes. Il existe de nombreux types différents de formats de disque inscriptible (entre autres les CD-R contenant des fichiers MP3/WMA). Puisque ce secteur technologique évolue encore, cet appareil ne peut pas garantir que tous les types de disques inscriptibles généreront une qualité de reproduction optimale. Les critères techniques énoncés dans le présent mode d'emploi ne visent qu'à vous guider. Veuillez prendre note que vous devez obtenir la permission des titulaires de copyright pertinents avant de télécharger un contenu protégé par les droits d'auteur, notamment des fichiers de musique sous l'un ou l'autre format, y compris les formats MP3 et WMA.

## Informations concernant les CD de fichiers MP3/WMA/JPEG

### Limitations de la lecture de CD avec fichiers MP3/WMA/JPEG

- Les CD MP3/WMA/JPEG doivent satisfaire aux normes ISO9660. Les fichiers doivent porter l'une des extensions suivantes: mp3, wma ou jpg
- Le num des répertoires et des fichiers du CD MP3/WMA/JPEG doivent correspondre aux normes des fichiers ISO
- Cet appareil peut lire jusqu'à 2000 fichiers par disque. Si un répertoire comporte plus de 2000 fichiers, les fichiers excédentaires sont ignorés
- Les CD MP3/WMA/JPEG ne peuvent pas être utilisés pour l'enregistrement.
- Si le disque comporte à la fois des fichiers audio et des fichiers MP3/WMA/JPEG, seules les pistes audio sont lues.
- La lecture des fichiers MP3/WMA/JPEG peut demander une minute et plus à cet appareil, selon leur structure.
- La musique enregistrée selon la norme d'enregistrement "Joliet" peut être lue; dans ce cas, le nom du fichier (max. 15 lettres) est affiché sur l'écran de manière abrégée
- Cet appareil n'effectue pas la lecture des fichiers musicaux enregistrés selon les paramètres "Hierarchical File System" (HFS).

### Limitations de l'afficheur

- La longueur maximale d'affichage est de 15 lettres.  
Les caractères disponibles pour l'affichage sont les suivants :  
majuscules ou minuscules de A à Z, chiffres de 0 à 9, et \_ (souligné)
- Les lettres autres que celles énumérées ci-dessus sont remplacées par des tirets

### Remarques concernant les fichiers MP3/WMA/JPEG

Pour lire le CD de fichiers MP3/WMA/JPEG dans l'ordre d'enregistrement,

1. Veuillez utiliser le logiciel MP3/WMA/JPEG avec une fonction permettant un enregistrement alphabétique ou numérique des données
2. Nous vous recommandons d'affecter à chaque fichier un nom comportant deux ou trois chiffres, comme "01" "02" ou "001" "002"
3. Veuillez éviter de constituer un trop grand nombre de sous-dossiers pour refléter vos préférences

### REMARQUE:

- Certains CD de fichiers MP3/WMA/JPEG ne pourront pas être lus si les conditions d'enregistrement ne sont pas conformes.
- Les CD-R/RW qui ne comportent pas de fichiers de musique ou qui comportent des fichiers non MP3/WMA/JPEG ne peuvent pas être lus.

### Standard, fréquence d'échantillonnage et débit binaire:

#### CD MP3

MPEG-1 Audio

32 kHz, 44,1 kHz, 48 kHz

32 ko/s ~ 320 ko/s (débit binaire constant ou débit binaire variable)

Les paramètres d'enregistrement recommandés pour obtenir un son de grande qualité sont de 44,1 kHz pour la fréquence d'échantillonnage et de 128 ko/s pour le débit binaire constant

#### CD WMA

WMA version 7 et 8

32 kHz, 48 ko/s

44,1 kHz, 48 ko/s ~ 192 ko/s

48 kHz, 128 ko/s ~ 192 ko/s

Les fichiers enregistrés en mono, 48kHz, 48 ko/s ne sont pas disponibles avec cet appareil.

Windows Media et le logo Windows sont des marques déposées ou des marques déposées enregistrées chez Microsoft Corporation aux Etats-Unis et/ou dans d'autres pays.

## Loading CD

**1** Placez dans le lecteur un disque sur lequel des fichiers MP3 ou WMA ont été enregistrés.

**2** Sur l'écran du téléviseur, le message "Lecture" affichés. La durée de lecture dépend du nombre de fichiers

**3** Le navigateur de fichiers apparaît à l'écran.

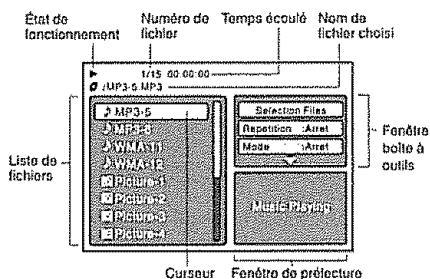

### Type de fichier

- 🎵 : Indique un fichier de musique (CD audio /MP3/WMA)
- 🖼️ : Indique un fichier d'image (JPEG)

- Dans l'éventualité où le répertoire actuel comprend plus de 8 fichiers, appuyez sur **▲/▼** pour faire défiler la liste de fichiers
- Pour voir le contenu d'un dossier, sélectionnez-le, puis appuyez sur **ENTER**. Pour retourner au répertoire parent, sélectionnez "Plus fort ...", puis faites **ENTER**
- Dans le cas d'un CD contenant un mélange de fichiers MP3, WMA et JPEG, les fichiers sont lus lorsqu'ils sont sélectionnés à partir du menu fichier

## Lecture d'un CD en MP3/WMA et CD Audio

**1** Dans le navigateur de fichiers, appuyez sur **▲/▼** pour sélectionner le fichier de votre choix.

- Si vous appuyez sur **PLAY** après l'affichage du navigateur de fichiers, la lecture démarre automatiquement à partir du premier fichier. Dans ce cas, si le premier fichier est un fichier JPEG, le premier fichier JPEG est reproduit. Si le premier fichier est un fichier MP3/WMA, seuls les fichiers MP3/WMA sont reproduits dans l'ordre. Si le répertoire racine ne contient aucun fichier, la lecture ne commence pas automatiquement

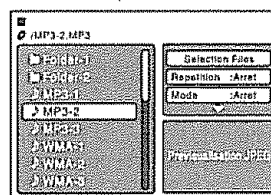

**2** Appuyez sur **ENTER**. La lecture du fichier sélectionné commence.

- 3**
- Appuyez sur **STOP** pour finir la lecture.
  - TV/DVD enregistre le point final "🔴" s'affiche à l'écran. Appuyez sur **PLAY** pour reprendre la lecture (à partir de la scène).
  - Si vous réappuyez sur **STOP** ou déchargez le disque, TV/DVD efface le point final.

### REMARQUE

- Cet TV/DVD ne lit pas les standards MP3 ou WMA du CD KODAK PICTURE
- Durant la lecture de MP3/WMA/JPEG CD, la fonction Recherche et répétition A-B ne fonctionne pas
- Vous pouvez utiliser les fonctions de lecture répétée (Repeat) ou aléatoire (random) et de lecture de programme pour la lecture des CD MP3/WMA/JPEG. (Voir page 45)

## Sélection de fichiers

Il est possible de choisir le type de fichier à afficher dans le navigateur.

**1** Appuyez sur **◀/▶** pour sélectionner "Selection Files" en évidence dans la colonne de droite du navigateur de fichiers

- Appuyez sur **ENTER**, puis sur **▲/▼** pour sélectionner un type de fichier dans la liste (Musique, image ou Film)

**2** Appuyez sur **ENTER** pour ajouter/retirer la coche. Les types de fichier cochés vont s'afficher dans le navigateur.

**3** Appuyez sur **RETURN** pour enregistrer le réglage



## Lecture JPEG CD

1

Appuyez sur ▲/▼ pour sélectionner la piste que vous désirez.  
 Pour afficher une liste de miniatures, appuyez sur **DVD MENU**.  
 Appuyez sur ◀/▶/▲/▼ pour sélectionner le fichier désiré. (Pour retourner à le navigateur de fichiers, appuyez sur **TOP MENU**.)

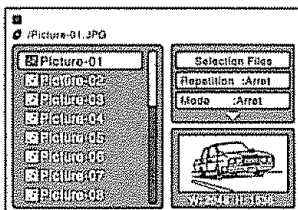

- Si vous appuyez sur **PLAY** après l'affichage du navigateur de fichiers, la lecture démarre automatiquement à partir du premier fichier. Dans ce cas, si le premier fichier est un fichier JPEG, le premier fichier JPEG est reproduit. Si le premier fichier est un fichier MP3/WMA, seuls les fichiers MP3/WMA sont reproduits dans l'ordre. Si le répertoire racine ne contient aucun fichier, la lecture ne commence pas automatiquement.

2

Appuyez sur **ENTER**. L'image sélectionnée apparaît sur l'écran.

### Faire pivoter une image

Vous pouvez faire pivoter une image de 90 degrés. Appuyez sur **ANGLE** pendant la lecture de l'image. "↶", "↷", "↸" ou "↹" s'affiche brièvement à l'écran.

### Zoom sur image

La fonction de zoom fonctionne aussi avec les fichiers JPEG. Appuyez sur **ZOOM** (Voir "Zoom" à la page 38).

3

- Appuyez sur **STOP** pour arrêter la lecture
- Le menu fichier apparaît à l'écran. Si vous souhaitez regarder un autre fichier, répétez les étapes 1 à 2.

### REMARQUE

- Lorsqu'une image (dans la fenêtre de prélecture ou dans la liste de miniatures) dépasse 5760 x 3840 pixels, elle ne peut pas entièrement s'afficher à l'écran.

## Lecture en diaporama

Le diaporama permet de visionner les images (fichiers) les uns après les autres automatiquement.

### Préparation:

Réglez le réglage "Intervalle Images" sur "5 Secondes", "10 Secondes" ou "15 Secondes" (voir page 48).

1

Sélectionnez le fichier de départ désiré pour le diaporama, voir étape 1 à gauche.

2

Appuyez sur **ENTER** ou **PLAY** pour commencer le diaporama à partir du fichier sélectionné.

- Si vous appuyez sur **STILL/PAUSE** pendant le diaporama, le diaporama s'arrête temporairement. "H" s'affiche brièvement sur l'image.
- Si l'image apparaît à l'envers ou de travers, appuyez plusieurs fois sur **ANGLE** jusqu'à ce qu'elle soit droite. "↶", "↷", "↸" ou "↹" s'affiche brièvement à l'écran.
- Appuyez à nouveau sur **PLAY** ou **SKIP ►►** pour revenir au diaporama.
- Quand la lecture en diaporama est terminée, la liste des fichiers apparaît.
- Pour arrêter le défilement des images, appuyez sur **STOP**. La liste des fichiers apparaît.

### REMARQUE

- Durant la lecture de JPEG, la fonction Direct Saut et répétition A-B ne fonctionne pas.
- Cela peut prendre un peu plus de temps de par la taille des données.

## Lecture répétée (CD)

- 1 Dans le navigateur de fichiers, appuyez sur **▲/▼/◀/▶** pour sélectionner "Repetition" dans le mode d'arrêt.
- 2 Appuyez sur **ENTER** à plusieurs reprises pour sélectionner "Piste" ou "Tout".
- 3 Appuyez sur **PLAY**.
  - L'appareil commence automatiquement à répéter la lecture après avoir fini de lire le titre ou le chapitre en cours.

### Pour reprendre la lecture normale

Sélectionnez Repetition: "Arrêt" dans l'étape 2

#### REMARQUE

- La fonction de lecture répétée ou aléatoire est annulée à l'ouverture du compartiment à disque ou à la mise hors tension.
- La fonction de répétition de piste est annulée quand **SKIP** **◀◀** ou **▶▶** est appuyé
- Dans le cas d'un CD audio, la fonction de répétition A-B peut être utilisée. Voyez "Lecture à répétition A-B" à la page 39

## Lecture aléatoire (CD)

- 1 Dans le navigateur de fichiers, appuyez sur **▲/▼/◀/▶** pour sélectionner "Mode" dans le mode d'arrêt.
- 2 Appuyez sur **ENTER** pour sélectionner "Random".
- 3 Appuyez sur **PLAY**.
  - La lecture au hasard commencera.

### Pour reprendre la lecture normale

Sélectionnez Mode: "Arrêt" dans l'étape 2.

## Lecture programmée (CD)

- 1 Dans le navigateur de fichiers, appuyez sur **▲/▼/◀/▶** pour sélectionner "Edit Mode", puis appuyez sur **ENTER**.
  - Quand "Edit Mode" est en noir, vous pouvez marquer les fichiers à ajouter dans la liste de programme.
- 2 Appuyez sur **▲/▼/◀/▶** pour sélectionner le fichier destiné à la liste de programme.
  - Appuyez sur **ENTER**. Le fichier sélectionné a été marqué. Répétez cette démarche pour sélectionner les autres fichiers.
- 3 Appuyez sur **▲/▼/◀/▶** pour sélectionner "Supplément au prog.". Puis appuyez sur **ENTER**. Tous les fichiers marqués sont ajoutés à la liste de programme.
  - Quand vous avez terminé de mettre en mémoire les fichiers que vous souhaitez voir figurer dans votre liste de programmation, sélectionnez "Edit Mode" et appuyez sur **ENTER** pour quitter.

- 4 Appuyez sur **▲/▼** pour sélectionner "Aperçu du programme", puis appuyez sur **ENTER**. La liste de fichiers prouve seulement aux dossiers programmés que vous avez ajouté dans l'étape 2.

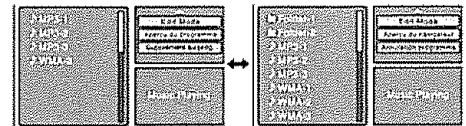

Aperçu du navigateur

Aperçu du programme

- 5 Depuis l'aperçu du programme, appuyez sur **PLAY**. La lecture s'effectue dans l'ordre de vos ajouts à la liste de programme.

### Retrait d'un fichier de la liste de programme en mode d'arrêt

En mode d'édition, passez à Aperçu du programme. Sélectionnez les fichiers à enlever, puis appuyez sur **ENTER**. Sélectionnez "Annulation programme", puis appuyez sur **ENTER**. Le fichier marqué est supprimé de la liste de programme.

#### REMARQUE

- La fonction programme est annulée à l'éjection du disque ou à la mise hors tension.

# Réglage des fonctions

## Touches de commande de menu

Utilisez les touches suivantes de la télécommande pour commander le menu

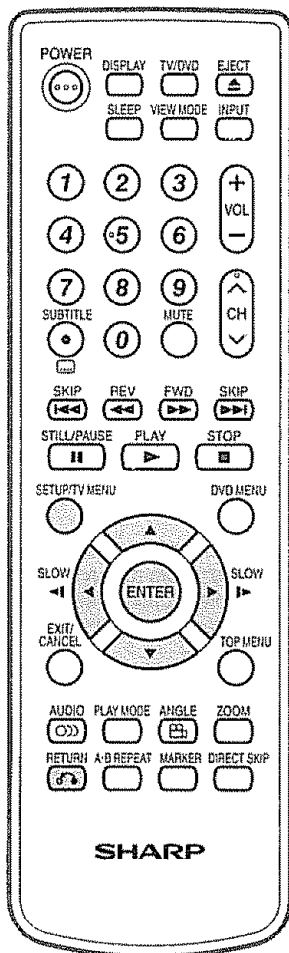

## Rubriques du menu

Liste des rubriques du menu pour vous aider avec les opérations

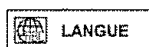

Menu .....	Page 47
SS. Titrage .....	Page 47
Audio .....	Page 47

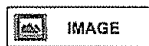

Ecran TV .....	Page 47
OSD .....	Page 47
Mode Image .....	Page 48
Intervalle Images .....	Page 48

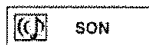

Mode nuit .....	Page 48
Sortie digit. ....	Page 48

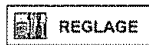

Parental .....	Page 49
Mot de passe .....	Page 49

**SETUP:** Pressez pour ouvrir l'écran de menu.  
• En mode d'arrêt, l'écran DVD SETUP s'affiche  
• En mode de lecture, l'écran TV MENU s'affiche

**▲/▼/◀/▶:** Pressez pour sélectionner la rubrique désirée à l'écran ou pour régler la rubrique sélectionnée.

**ENTER:** Pressez pour passer à l'étape suivante ou pour parachever le réglage.

**RETURN:** Pressez pour retourner à l'étape précédente.

## Sélection de la langue

Vous pouvez sélectionner la langue des messages du menu disque DVD.

La même langue peut toujours être sélectionnée même si vous remplacez le disque ou que vous éteignez l'appareil

- 1 Appuyez sur **SETUP** pour afficher l'écran REGLAGE.
- 2 Appuyez sur  $\Delta/\nabla$  pour sélectionner  (LANGUE), et appuyez sur  $\leftarrow/\rightarrow$  ou **ENTER**.
- 3 Appuyez sur  $\Delta/\nabla$  pour sélectionner la langue désirée, puis appuyez sur  $\rightarrow$  ou **ENTER**.
- 4 Appuyez sur  $\Delta/\nabla$  pour sélectionner la langue voulue (exemple "Francais"), puis appuyez sur **ENTER**.

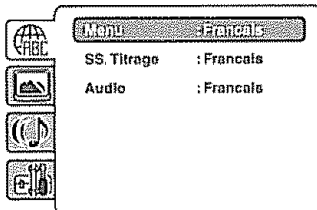

Rubrique sélectionnée	Description
English, Francais, Espanol:	La langue sélectionnée est la langue prioritaire du menu
Autres	Il est possible de sélectionner une autre langue (consultez la "Liste des codes langues" à la page 51).
Arret (SS. Titrage)	Les sous-titres ne s'affichent pas
Original (Audio)	L'appareil sélectionnera la langue prioritaire de chaque disque.

- 5 Appuyez sur **SETUP** pour effacer l'écran de menu



### REMARQUE

- Si la langue sélectionnée n'est pas enregistrée sur le disque, la langue prioritaire est sélectionnée.

## Réglage du format écran

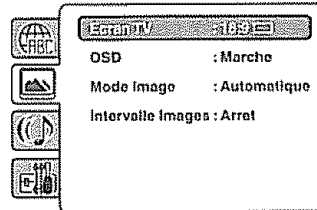
- 1 Appuyez sur **SETUP** pour afficher l'écran REGLAGE.
- 2 Appuyez sur  $\Delta/\nabla$  pour sélectionner  (IMAGE), et appuyez sur  $\leftarrow/\rightarrow$  ou **ENTER**.
- 3 Appuyez sur  $\Delta/\nabla$  pour sélectionner "Ecran TV", puis appuyez sur  $\rightarrow$  ou **ENTER**.
- 4 Appuyez sur  $\Delta/\nabla$  pour sélectionner le type d'écran désiré, puis appuyez sur **ENTER**



Rubrique sélectionnée	Description
4:3 (Télé normale) 	Quand vous passez un disque DVD grand écran, il affiche l'image grand écran avec des bandes noires en haut et en bas de l'écran.
4:3 (Pan Scan) 	Il affiche l'image grand écran sur tout l'écran avec coupure automatique des bordures gauche et droite.
16:9 (Large) 	Sélectionnez ce mode quand vous branchez sur un téléviseur à large écran. Une image grand écran s'affiche dans toute sa taille.

- 5 Appuyez sur **SETUP** pour effacer l'écran de menu.

### REMARQUE

- Si le disque DVD n'est pas formaté dans le style pan & scan, il affiche le style 4:3

## Réglage de l'affichage

Vous pouvez activer ou désactiver l'affichage à l'écran en appuyant sur **DISPLAY**.

- 1 Appuyez sur **SETUP** pour afficher l'écran REGLAGE
- 2 Appuyez sur  $\Delta/\nabla$  pour sélectionner  (IMAGE), et appuyez sur  $\leftarrow/\rightarrow$  ou **ENTER**.
- 3 Appuyez sur  $\Delta/\nabla$  pour sélectionner "OSD", puis appuyez sur  $\rightarrow$  ou **ENTER**.
- 4 Appuyez sur  $\Delta/\nabla$  pour sélectionner "Marche" ou "Arret", puis appuyez sur **ENTER**.
  - Si "OSD" n'est pas réglé sur "Marche", les affichages à l'écran n'apparaissent pas quand vous appuyez sur une touche, sauf **SUBTITLE**, **PLAY MODE**, **MARKER**, **DIRECT SKIP** et **DISPLAY**
- 5 Appuyez sur **SETUP** pour effacer l'écran de menu

## Réglage du mode d'image

Il y a deux types de contenu source dans les images enregistrées sur les disques vidéo DVD: contenu film (images enregistrées des films à 24 cadres par seconde) et contenu vidéo (signaux vidéo enregistrés à 30 cadres par seconde). Effectuez la sélection correcte en fonction du type de contenu visionné.

- 1 Appuyez sur **SETUP** pour afficher l'écran REGLAGE.
- 2 Appuyez sur  $\Delta/\nabla$  pour sélectionner  (IMAGE), et appuyez sur  $\leftarrow/\rightarrow$  ou **ENTER**.
- 3 Appuyez sur  $\Delta/\nabla$  pour sélectionner "Mode Image", puis appuyez sur  $\rightarrow$  ou **ENTER**.
- 4 Appuyez sur  $\Delta/\nabla$  pour sélectionner le mode d'image désiré, puis appuyez sur **ENTER**.

Rubrique sélectionnée	Description
Automatique	Normalement, sélectionnez cette position. Le lecteur DVD détecte automatiquement le contenu source, film ou vidéo, ou la source de lecture.
Film	Indiqué pour la lecture des images type film.
Vidéo	Indiqué pour la lecture des images type film.

- 5 Appuyez sur **SETUP** pour effacer l'écran de menu.

## Réglage du rythme de lecture de l'image JPEG

Les images au standard JPEG peuvent être lues en rythme continu.

- 1 Appuyez sur **SETUP** pour afficher l'écran REGLAGE.
- 2 Appuyez sur  $\Delta/\nabla$  pour sélectionner  (IMAGE), et appuyez sur  $\leftarrow/\rightarrow$  ou **ENTER**.
- 3 Appuyez sur  $\Delta/\nabla$  pour sélectionner "Intervalle Images", puis appuyez sur  $\rightarrow$  ou **ENTER**.
- 4 Appuyez sur  $\Delta/\nabla$  pour sélectionner la durée, puis appuyez sur **ENTER**.

Rubrique sélectionnée	Description
Arrêt	Lire une image à la fois.
5 Secondes	Affiche les images sous la forme d'un diaporama. Toutes les 5 secondes, l'image change.
10 Secondes	Affiche les images sous la forme d'un diaporama. Toutes les 10 secondes, l'image change.
15 Secondes	Affiche les images sous la forme d'un diaporama. Toutes les 15 secondes, l'image change.

- 5 Appuyez sur **SETUP** pour effacer l'écran de menu.

### REMARQUE

- Vous ne pouvez pas afficher l'écran DVD SETUP pendant la lecture d'un disque.

## Mode nuit

La fonction Mode nuit vous permet de contrôler la gamme d'amplification dynamique afin d'obtenir un son adapté à votre équipement.

- 1 Appuyez sur **SETUP** pour afficher l'écran REGLAGE.
- 2 Appuyez sur  $\Delta/\nabla$  pour sélectionner  (SON), et appuyez sur  $\leftarrow/\rightarrow$  ou **ENTER**.
- 3 Appuyez sur  $\Delta/\nabla$  pour sélectionner "Mode nuit", puis appuyez sur  $\rightarrow$  ou **ENTER**.
- 4 Appuyez sur  $\Delta/\nabla$  pour sélectionner "Marche" ou "Arrêt", puis appuyez sur **ENTER**.

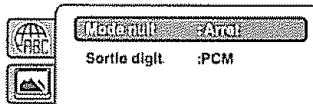

Rubrique sélectionnée	Description
Arrêt	La gamme d'amplification dynamique est réduite.
Marche	Pendant la lecture, les sons violents comme les explosions et autres sont légèrement atténués. Ceci permet de pouvoir raccorder une chaîne stéréo.

- 5 Appuyez sur **SETUP** pour effacer l'écran de menu.

### REMARQUE

- La fonction Dynamique audio (contrôle de la gamme d'amplification) ne fonctionne que lorsque vous lisez des disques enregistrés en Dolby numérique.
- Le niveau de la dynamique audio dépend de chaque DVD.

## Sortie digit.

Vous pouvez sélectionner le format sonore de sortie numérique correspondant au branchement de votre système.

- 1 Appuyez sur **SETUP** pour afficher l'écran REGLAGE.
- 2 Appuyez sur  $\Delta/\nabla$  pour sélectionner  (SON), et appuyez sur  $\leftarrow/\rightarrow$  ou **ENTER**.
- 3 Appuyez sur  $\Delta/\nabla$  pour sélectionner "Sortie digit.", puis appuyez sur  $\rightarrow$  ou **ENTER**.
- 4 Appuyez sur  $\Delta/\nabla$  pour sélectionner mode désiré, puis appuyez sur **ENTER**.

Rubrique sélectionnée	Description
Arrêt	Aucun son n'est émis de la prise de sortie DIGITAL AUDIO.
PCM	Commutez la sortie de Dolby Digital à PCM. Sélectionnez ce réglage lors d'un branchement à un amplificateur stéréo numérique à 2 canaux.
Bitstream	Des données de train de binaire d'un disque audio sont sorties.

### REMARQUE

- Même si vous sélectionnez "Bitstream", la sortie sonore des fichiers MPEG se fera au format PCM.

## Réglage des différents niveaux de blocage

Certains disques sont marqués comme ne convenant pas aux enfants. La lecture de tels disques peut être limitée avec cet appareil.

- 1 Appuyez sur **SETUP** pour afficher l'écran **REGLAGE**.
- 2 Appuyez sur  $\Delta/\nabla$  pour sélectionner  (REGLAGE), et appuyez sur  $\leftarrow/\rightarrow$  ou **ENTER**.
- 3 Appuyez sur  $\Delta/\nabla$  pour sélectionner "Parental", puis appuyez sur  $\rightarrow$  ou **ENTER**. "Entrer mot de passe" s'affaït à l'affichage.
- 4 Entrez "0000" à l'aide des **touches numériques (0-9)**. (Notez qu'il s'agit du mot de passe de pré-réglage de cet appareil.) Appuyez ensuite sur **ENTER**. La liste de niveau parental apparaît.
  - Si vous tapez un numéro incorrect, appuyez sur **CANCEL**.

Rubrique sélectionnée	Description
Niveau Arret	Le réglage de contrôle parental ne fonctionne pas.
Niveau 8	Possible de passer tous les logiciels DVD.
Niveau 1	Impossible de passer les logiciels DVD destinés aux adultes.

- Sélectionnez du niveau 1 au niveau 8. Les restrictions sont plus sévères quand le numéro de niveau est faible.

- 5 Appuyez sur  $\Delta/\nabla$  pour sélectionner du niveau 1 au niveau 8. Les restrictions sont plus sévères quand le numéro de niveau est faible. Appuyez ensuite sur **ENTER**.
- 6 Appuyez sur **SETUP** pour effacer l'écran de menu.

### REMARQUE

Une fois la classification verrouillée, le réglage ne peut pas être modifié sans entrer le bon mot de passe.

### REMARQUE

- Le mot de passe est exigé chaque fois que vous changez le niveau parental.
- Selon les disques, l'appareil ne peut pas limiter la lecture.
- Il est possible que certains disques ne soient pas codés avec les informations du niveau de classification spécifiques bien que la pochette de disque porte la mention "adulte". Avec ces disques, la fonction de restriction parentale de visionnement ne fonctionne pas.

## Pour modifier le niveau parental

- 1 Appuyez sur **SETUP** pour afficher l'écran **REGLAGE**.
- 2 Appuyez sur  $\Delta/\nabla$  pour sélectionner  (REGLAGE), et appuyez sur  $\leftarrow/\rightarrow$  ou **ENTER**.
- 3 Appuyez sur  $\Delta/\nabla$  pour sélectionner "Mot de pass", puis appuyez sur  $\rightarrow$  ou **ENTER**. L'écran "Entrer mot de passe actuel" s'affiche.
- 4 Appuyez sur les **touches numériques (0-9)** pour taper le mot de passe que vous avez enregistré.
  - Si vous tapez un numéro incorrect, appuyez sur **CANCEL**.

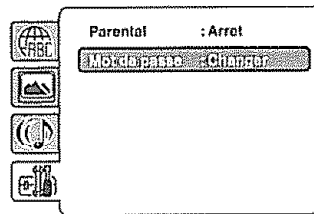

- 5 Puis appuyez sur **ENTER**. L'écran "Entrer nouveau mot de passe" s'affiche. Appuyez sur les **touches numériques (0-9)** pour entrer nouveau mot de passe.
- 6 Appuyez sur **ENTER**. Maintenant votre nouveau mot de passe a été placé. Il ne faut

### REMARQUE

Si vous avez oublié votre mot de passe...

- 1 Appuyez sur **EJECT** pour retirer le disque.
- 2 Appuyez simultanément sur la touche 7 de la télécommande et sur la touche **STOP** de la façade avant "Password Clear" s'affiche à l'écran. Le mot de passe est réinitialisé ("0000").

### Fonction d'annulation temporaire du verrouillage parental dans le disque DVD

Il se peut que le disque DVD essaie d'annuler temporairement le niveau parental que vous avez défini. C'est à vous de voir si vous voulez annuler le niveau parental ou non.

**1** Chargez un disque DVD. (Voir page 37.)

**2** Si le disque DVD a été conçu pour annuler temporairement le niveau parental, l'écran qui suit celui de "Lecture" changera, en fonction du disque lu. Si vous sélectionnez "YES" en appuyant sur **ENTER**, l'écran de saisie de mot de passe s'affiche.

**3** Entrez le mot de passe à l'aide des **touches numériques (0-9)**. Appuyez ensuite sur **ENTER**.

- Si vous interrompez la saisie, appuyez sur **RETURN**.

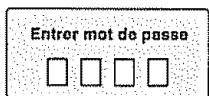

**4** La lecture commence si le mot de passe saisi est correct.

#### REMARQUE

- Cette annulation temporaire de niveau parental sera conservée jusqu'à l'éjection du disque. Une fois le disque éjecté, le niveau parental d'origine sera restauré automatiquement.

# Annexe

## Liste des codes de langues

Entrez les codes numériques appropriés lors du réglage initial des paramètres "Menu", "SS. Titrage" et/ou "Audio" (voir page 47).

Langue	Code	Langue	Code	Langue	Code	Langue	Code
Abkhazian	1112	Fiji	1620	Lingala	2224	Singhalese	2919
Afar	1111	Finnish	1619	Lithuanian	2230	Slovak	2921
Afrikaans	1116	French	1628	Macedonian	2321	Slovenian	2922
Albanian	2927	Frisian	1635	Malagasy	2317	Somali	2925
Amharic	1123	Galician	1722	Malay	2329	Spanish	1529
Arabic	1128	Georgian	2111	Malayalam	2322	Sundanese	2931
Armenian	1835	German	1415	Maltese	2330	Swahili	2933
Assamese	1129	Greek	1522	Maori	2319	Swedish	2932
Aymara	1135	Greenlandic	2122	Marathi	2328	Tagalog	3022
Azerbaijani	1136	Guarani	1724	Moldavian	2325	Tajik	3017
Bashkir	1211	Gujarati	1731	Mongolian	2324	Tamil	3011
Basque	1531	Hausa	1811	Nauru	2411	Tatar	3030
Bengali; Bangla	1224	Hebrew	1933	Nepali	2415	Telugu	3015
Bhutani	1436	Hindi	1819	Norwegian	2425	Thai	3018
Bihari	1218	Hungarian	1831	Oriya	2528	Tibetan	1225
Breton	1228	Icelandic	1929	Panjabi	2611	Tigrinya	3019
Bulgarian	1217	Indonesian	1924	Pashto, Pushto	2629	Tonga	3025
Burmese	2335	Interlingua	1911	Persian	1611	Turkish	3028
Byelorussian	1215	Irish	1711	Polish	2622	Turkmen	3021
Cambodian	2123	Italian	1930	Portuguese	2630	Twi	3033
Catalan	1311	Japanese	2011	Quechua	2731	Ukrainian	3121
Chinese	3618	Javanese	2033	Rhaeto-Romance	2823	Urdu	3128
Corsican	1325	Kannada	2124	Romanian	2825	Uzbek	3136
Croatian	1828	Kashmiri	2129	Russian	2831	Vietnamese	3219
Czech	1329	Kazakh	2121	Samoan	2923	Volapük	3225
Danish	1411	Kirghiz	2135	Sanskrit	2911	Welsh	1335
Dutch	2422	Korean	2125	Scots Gaelic	1714	Wolof	3325
English	1524	Kurdish	2131	Serbian	2928	Xhosa	3418
Esperanto	1525	Laothian	2225	Serbo-Croatian	2918	Yiddish	2019
Estonian	1530	Latin	2211	Shona	2924	Yoruba	3525
Faroese	1625	Latvian, Lettish	2232	Sindhi	2914	Zulu	3631



## Guide de dépannage

Problème	Solution possible
• Pas d'alimentation	<ul style="list-style-type: none"> <li>• Vérifiez si vous avez appuyé sur <b>POWER</b> sur la télécommande. (Voir page 17.) Si l'indicateur sur le TV/DVD ne s'allume pas, appuyez sur <b>POWER</b> sur le TV/DVD</li> <li>• Le cordon secteur est-il débranché ? (Voir page 8)</li> <li>• L'alimentation principale a-t-elle été actionnée ? (Voir page 17.)</li> </ul>
• L'appareil ne fonctionne pas	<ul style="list-style-type: none"> <li>• Des influences externes comme des éclairs, de l'électricité statique, peuvent provoquer des erreurs de fonctionnement. Dans ce cas, faites fonctionner l'appareil après avoir mis tout d'abord le TV/DVD sous tension, ou débranchez le cordon secteur et rebranchez-le une ou deux minutes plus tard.</li> </ul>
• La télécommande ne fonctionne pas	<ul style="list-style-type: none"> <li>• Les piles sont-elles en place avec leurs polarités (+, -) alignées ? (Voir page 9)</li> <li>• Les piles sont-elles usées ? (Remplacez par des piles neuves.)</li> <li>• Utilisez-vous l'appareil sous un éclairage violent ou fluorescent ?</li> <li>• Un éclairage fluorescent est-il placé à proximité du capteur de télécommande ?</li> </ul>
• L'image est tronquée	<ul style="list-style-type: none"> <li>• Les réglages du mode de l'écran, comme le mode de visionnement, sont-ils corrects ? (Voir pages 25.)</li> </ul>
• Couleur étrange, couleur claire, ou mauvais alignement des couleurs	<ul style="list-style-type: none"> <li>• Réglez la tonalité de l'image. (Voir page 22.)</li> <li>• La pièce est-elle trop claire ? L'image peut paraître sombre dans une pièce trop éclairée.</li> </ul>
• L'alimentation se coupe brusquement	<ul style="list-style-type: none"> <li>• La minuterie d'extinction a-t-elle été réglée ? (Voir page 12.)</li> <li>• Vérifiez les réglages de commande d'alimentation. (Voir page 17.)</li> <li>• La température interne de l'appareil a augmenté. Retirez les objets bloquant les événements ou nettoyez.</li> </ul>
• Pas d'image	<ul style="list-style-type: none"> <li>• Le raccordement aux autres appareils est-il correct ? (Voir pages 15 à 16)</li> <li>• La source d'entrée de signal correcte a-t-elle été sélectionnée après le branchement ? (Voir page 16.)</li> <li>• L'entrée correcte a-t-elle été sélectionnée ? (Voir page 16)</li> <li>• Le réglage de l'image est-il correct ? (Voir page 22.)</li> </ul>
• Pas de son	<ul style="list-style-type: none"> <li>• Le volume est-il trop bas ? (Voir page 12.)</li> <li>• Avez-vous pressé <b>MUTE</b> de la télécommande ? (Voir page 12.)</li> </ul>
• Le téléviseur émet quelquefois un bruit de craquement	<ul style="list-style-type: none"> <li>• Il ne s'agit pas d'un dysfonctionnement, mais de l'expansion/contraction du coffret suite aux changements de température. Ceci n'a aucune incidence sur les performances du téléviseur.</li> </ul>

## Guide de dépannage - Diffusion numérique

Exemple d'un message d'erreur affiché à l'écran	Solution possible
• LE INTENSITÉ DU SIGNAL DU CANAL NUMÉRIQUE EST FAIBLE	• Vérifiez le câble d'antenne. Vérifiez que l'antenne est correctement installée.
• LE CANAL NUMÉRIQUE S'EST PRÉCIPITÉ	• Il s'agit d'un canal sur abonnement. Contactez le fournisseur de service.
• AUDIO SEULEMENT	• Le canal n'offre que du contenu sonore.

## Guide de dépannage - Mode PC

Problème	Solution possible
• Pas d'image	<ul style="list-style-type: none"> <li>• Assurez-vous que le câble RVB est correctement connecté. (Voir page 34.)</li> <li>• Assurez-vous que le signal de sortie du PC correspond au réglage de signal d'entrée du téléviseur LCD. (Voir page 35.)</li> <li>• Avec certains logiciels, la lecture vidéo sur écran externe est interdite lors de la lecture de vidéos sur un ordinateur portable. Il ne s'agit pas d'une défectuosité du téléviseur LCD.</li> </ul>
• Pas de son	<ul style="list-style-type: none"> <li>• Assurez-vous que le câble audio du PC est correctement connecté. (Voir page 34.)</li> <li>• Vérifiez si la fonction de sourdine est activée ou si le volume est réglé au minimum. (Voir page 12.)</li> </ul>
• Le texte est flou.	• Ajustez "HORLOGE" et "PHASE" à l'aide du menu IMAGE. (Voir page 35.)
• L'image n'est pas affichée au centre de l'écran.	• Ajustez "HOR POSITION" et "VER POSITION" à l'aide du menu IMAGE. (Voir page 35.)

## Précautions lors de l'utilisation dans des environnements ayant une haute ou basse température

- Lorsque l'appareil est utilisé dans un endroit (une pièce ou un bureau, par exemple) ayant une basse température, l'image peut laisser des traces ou apparaître avec un léger délai. Ceci n'est pas un défaut de fonctionnement et l'appareil fonctionnera de nouveau normalement lorsque la température redevient normale.
- Ne laissez pas l'appareil dans un endroit chaud ou froid. Ne le laissez pas non plus dans un endroit directement exposé au soleil ou à proximité d'un radiateur, ceci pouvant provoquer des déformations du coffret et des problèmes de fonctionnement du panneau LCD. Température de stockage: -4°F à +140°F (-20°C à +60°C)

## Guide de dépannage - DVD

Problème	Solution possible
<ul style="list-style-type: none"> <li>La lecture ne démarre pas</li> </ul>	<ul style="list-style-type: none"> <li>La lecture ne démarre pas. (Voir page 37 )</li> <li>Le disque est sale. nettoyez-le. (Voir page 6 )</li> <li>L'appareil n'effectue pas la lecture du type de disque que vous tentez d'utiliser. (Voir page 5.)</li> </ul>
<ul style="list-style-type: none"> <li>Pas d'image.</li> </ul>	<ul style="list-style-type: none"> <li>Le sélecteur TV/DVD n'est pas réglé correctement. (Voir page 36.)</li> </ul>
<ul style="list-style-type: none"> <li>Pas de son</li> </ul>	<ul style="list-style-type: none"> <li>Voir si le sélecteur d'entrée de l'amplificateur est bien réglé</li> <li>L'appareil est en un mode de lecture particulier (Voir page 38 )</li> <li>Sélectionnez la bonne position de sortie audio sur l'ampli AV.</li> </ul>
<ul style="list-style-type: none"> <li>L'image est distordue en lecture rapide vers l'arrière ou l'avant.</li> </ul>	<ul style="list-style-type: none"> <li>Défaut d'image passager</li> </ul>
<ul style="list-style-type: none"> <li>Pause lecture, recherche, ralenti, lecture répétée, lecture programmée, ne peuvent se faire.</li> </ul>	<ul style="list-style-type: none"> <li>Certains disques ne sont pas dotés de certaines fonctions</li> </ul>
<ul style="list-style-type: none"> <li>Pas d'affichage à l'écran.</li> </ul>	<ul style="list-style-type: none"> <li>Activez la fonction d'affichage à l'écran. (Voir page 47.)</li> </ul>
<ul style="list-style-type: none"> <li>Pas d'effet ambiophonique dans la reproduction sonore.</li> </ul>	<ul style="list-style-type: none"> <li>Le réglage du système stéréo est incorrect</li> </ul>
<ul style="list-style-type: none"> <li>L'appareil ou certaines touches ne fonctionnent pas.</li> </ul>	<ul style="list-style-type: none"> <li>Éteignez l'appareil, débranchez le cordon d'alimentation pendant quelques secondes puis rebranchez-le à nouveau sur le réseau électrique.</li> </ul>
<ul style="list-style-type: none"> <li>La lecture ne démarre pas lorsque le titre est sélectionné.</li> </ul>	<ul style="list-style-type: none"> <li>Vérifiez le réglage de la fonction de restriction parentale de visionnement (Voir page 49.)</li> </ul>
<ul style="list-style-type: none"> <li>La langue du film ou des sous-titres n'est pas modifiable en cours de lecture.</li> </ul>	<ul style="list-style-type: none"> <li>Le disque n'est pas multilingue (Voir page 41 )</li> </ul>
<ul style="list-style-type: none"> <li>Pas de sous-titres</li> </ul>	<ul style="list-style-type: none"> <li>Certains disques n'en ont pas. (Voir page 41 )</li> <li>L'affichage des sous-titres est désactivé. Appuyez sur <b>SUBTITLE</b>. (Voir page 41.)</li> </ul>
<ul style="list-style-type: none"> <li>Pas de changement d'angle possible.</li> </ul>	<ul style="list-style-type: none"> <li>Le disque DVD ne contient pas de séquences filmées sous plusieurs angles, par conséquent, la sélection d'angle de visionnement est impossible. (Voir page 40.)</li> </ul>
<ul style="list-style-type: none"> <li>" X " apparaît à l'écran.</li> </ul>	<ul style="list-style-type: none"> <li>la fonction demandée n'existe pas sur cet appareil ou ce film (Voir page 37 )</li> </ul>

## Fiche technique

<b>Rubrique</b>		<b>Modèle: LC-19AD22U</b>	
Panneau LCD		LCD Super Vision avancée (Advanced Super View) 19" et TFT Noir (Taille réelle de l'écran mesuré en diagonal 18 <sup>01/64"</sup> )	
Nombre de points		3.888.000 points (1440 x 900 x 3 points)	
Fonction Télévision	Canal de réception	Standard TV (CCIR)	American TV Standard ATSC/NTSC System
		VHF/UHF	VHF 2-13ch, UHF 14-69ch
		CATV	1-125ch (canal non brouillé seulement.)
		Émission numérique terrestre (8VSB)	2-69ch
	Câble numérique** (64/256 QAM)	1-125ch (canal non brouillé seulement.)	
Multiplex audio		Système BTSC	
Sortie audio		1,5W x 2	
Prises	Arrière	INPUT 1	Entrée S-VIDEO, entrée AV
		INPUT 2	Entrée AV
		INPUT 3	Entrée audio, entrée COMPONENT
		INPUT 4	Entrée audio, entrée HDMI avec HDCP
		INPUT 5	Connecteur PC : Mini D-sub 15 broches pour PC, entrée audio
		SORTIE AUDIO NUMÉRIQUE	Sortie audio numérique coaxiale x1(PCM/Dolby Digital)
		ANT/CÂBLE	75 Ω non équilibré, Type F pour l'analogique (VHF/UHF/CATV) et le numérique (AIR/CÂBLE)
HEADPHONE		Mini-prise pour stéréo (ø3,5 mm)	
Langue OSD		Anglais/Français/Espagnol	
Alimentation électrique		CA 120 V, 60 Hz	
Consommation d'énergie		58 W (0,9W en veille avec CA 120V)	
Poids		Avec socle: 14,9 lbs./6,7 kg	
Dimensions (W x H x D) <sup>2</sup>		Avec socle: 19 x 15 <sup>7/16</sup> x 8 <sup>7/8</sup> pouces	
Section DVD	Standard		NTSC
	Disques compatibles		DVD (12 cm, 8 cm), CD (12 cm, 8 cm)
	Réponse en fréquence		DVD : 4 Hz - 22K Hz / CD : 4 Hz - 20K Hz
	Pleurage et scintillement		Non mesurables
	Faisceau laser		CD : longueur d'onde: 780 - 790 nm puissance maximale de sortie: 7 mW DVD : longueur d'onde: 652 - 662 nm puissance maximale de sortie: 5 mW
Température de fonctionnement		+41°F à +104°F (+5°C à +40°C)	

\*1 Les messages d'avertissement d'urgence par le câble sont irrecevables

\*2 Les Schémas dimensionnels se trouvent sur la face interne du couvercle arrière

- Délai typique pour que la puissance diminue d'environ la moitié, dans l'hypothèse de conditions d'utilisation constantes dans une pièce avec une température ambiante de 25 °C/77 °F sous un éclairage et une luminosité standard
- SHARP se réserve le droit de procéder à des modifications de la conception et des caractéristiques sans préavis, dans le cadre de sa politique d'amélioration continue des produits. Les chiffres des caractéristiques de rendement indiquées sont des valeurs nominales des unités de production. De légères déviations par rapport à ces valeurs peuvent être constatées d'un appareil à l'autre.

## EFFACEMENT DU MOT DE PASSE

Si vous oubliez le mot de passe, effacez-le par la démarche suivante

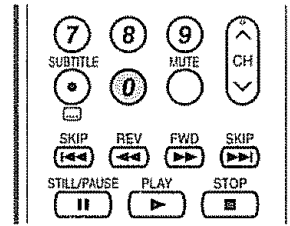
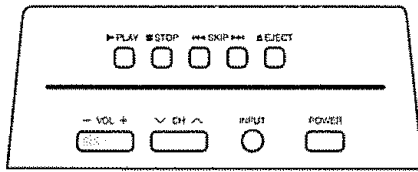

1

Maintenez enfoncées les touches **VOL -** du TV/DVD et **0** de la télécommande simultanément pendant quelques secondes jusqu'à ce que le menu  (VERROUILLAGES) apparaisse à l'écran.

2

L'ancien mot de passe a maintenant été effacé. Vous pouvez définir un nouveau mot de passe.

Le numéro secret est

--	--	--	--

### REMARQUE

- Par mesure de précaution, notez votre numéro secret ci-dessus, découpez-le de ce mode d'emploi et conservez-le dans un endroit sûr.

**SHARP****GARANTIE LIMITÉE***Produits Électroniques grand public***Bravo ! Vous venez de faire un excellent achat !**

Sharp Électronique du Canada Ltée (ci-après nommée "Sharp") donne la garantie expresse suivante à l'acheteur initial du produit ci-dessous mentionné de Sharp, si le produit est emballé dans son contenant original et s'il est vendu et distribué au Canada par Sharp ou par un Détaillant autorisé Sharp.

Sharp garantit que l'édit produit est, s'il est utilisé et entretenu normalement, exempt de défaut de fabrication. Si un défaut de fabrication est décelé durant la période de garantie stipulée, Sharp s'engage à réparer ou remplacer, selon son choix, le produit spécifié ci-dessous.

La garantie offerte par Sharp ne s'applique pas :

- (a) Aux appareils qui ont été l'objet d'un emploi abusif, de négligence, d'un accident, d'une installation inadéquate ou d'une utilisation non appropriée, tel qu'il est mentionné dans le manuel du propriétaire;
- (b) Aux produits Sharp altérés, modifiés, réglés ou réparés ailleurs qu'aux bureaux de Sharp, à un centre agréé de service Sharp ou à un Détaillant autorisé au service Sharp;
- (c) Aux dommages causés ou réparation requise à la suite de l'utilisation avec des articles non désignés ou approuvés par Sharp, y compris, mais non limité aux rubans pour nettoyage de tête et les nettoyeurs chimiques;
- (d) Au remplacement des accessoires, des pièces en verre, des articles consommables ou périphériques, devenu nécessaire à la suite d'une utilisation normale du produit, y compris, mais sans en être limité, aux écouteurs, les télécommandes, les adaptateurs c.a., les piles, la sonde de température, les pointes de lecture, les plateaux, les filtres, les courroies, rubans, papier ou autre;
- (e) Aux défauts cosmétiques à la surface ou à l'extérieur de l'appareil, et qui sont causés par une usure normale;
- (f) Aux dommages causés par des conditions extérieures et relatives à l'environnement, y compris, mais non limité à du liquide répandu, une tension de la ligne électrique ou de transmission trop élevée ou autre;
- (g) Aux produits dont le numéro de série et de modèle ou le marquage CSA/CUL, ou les deux, ont été enlevés ou effacés;
- (h) Aux produits de consommation utilisés à des fins de location;
- (i) Aux coûts d'installation, de configuration et (ou) de programmation.

Si un défaut de fabrication est décelé dans ce produit Sharp au cours de la période de la garantie, la réparation sous garantie est offerte à la condition que le produit Sharp soit livré accompagné de la preuve d'achat et une copie de cette GARANTIE LIMITÉE à un centre agréé de service Sharp ou à un Détaillant autorisé au service Sharp. La garantie de service à domicile peut être offerte, à la discrétion de Sharp, sur tous les téléviseurs Sharp dont l'écran est de 27 pouces ou plus et sur les fours micro-onde Sharp au-dessus de la cuisinière.

La garantie ci-dessus constitue la seule garantie expresse accordée par Sharp. Aucun autre détaillant, aucun centre de service, leurs représentants ou employés, ne sont autorisés à prolonger la durée de la garantie, à fournir des garanties autres ou à transférer cette garantie au nom de Sharp. Dans la mesure où la loi en vigueur le permet, Sharp décline toute responsabilité pour les pertes ou les dommages directs ou indirects, pour les pertes ou les dommages imprévus et pour les pertes de profits indirectes résultant d'un défaut de fabrication du produit, y compris les dommages reliés à la perte de temps ou d'utilisation de ce produit Sharp. L'acheteur doit assumer les coûts de démontage, de réinstallation, de transport et d'assurance de l'appareil. La réparation des défauts, selon la manière et durant la période de temps ci-haut décrites, constitue l'exécution complète de toutes les obligations et les responsabilités de Sharp vis-à-vis de l'acheteur en ce qui a trait au produit et constituera un acquittement complet pour toute réclamation, qu'elle soit basée sur le contrat, la négligence, la responsabilité stricte ou autre.

**PÉRIODES DE GARANTIE**

Périodes de Garantie	Pièces et travail (exceptions notées)
Produits audio	1 an
Caméscope	1 an
Produits DVD	1 an
Téléprojecteurs	1 an (ampoule 90 jours)
TV à affichage aux cristaux liquides	1 an
Téléviseur à écran plasma	1 an
Four au micro-ondes	1 an (magnétron 4 ans supplémentaires-pièces seulement)
Téléviseur	1 an (tube cathodique 1 an supplémentaire)
Magnétoscopes	1 an
Aspirateurs	1 an

Pour obtenir le nom et l'adresse du Centre de service ou du Détaillant autorisé au service Sharp le plus près, veuillez écrire ou téléphoner à:  
SHARP ÉLECTRONIQUE DU CANADA LTÉE - 335 Britannia Road East, Mississauga, Ontario L4Z 1W9

Pour plus de renseignements sur cette garantie, sur des offres de garantie prolongée de Sharp, sur des produits de Sharp Canada, sur la vente d'accessoires, sur l'emplacement de détaillants ou de centres de service chez le détaillant, veuillez composer le  
(905) 568-7140

Visitez notre site web : [www.sharp.ca](http://www.sharp.ca)



# LC-19AD22U

## COMBINACION TV/DVD CON PANTALLA DE CRISTAL LÍQUIDO DVD/DISCOS COMPACTOS

ESPAÑOL

### MANUAL DE OPERACIÓN

- Las ilustraciones y visualizaciones en pantalla de este manual de operación se ofrecen con fines explicativos, y pueden ser un poco diferentes de las que aparecen al hacer operaciones reales
- Los elementos de menú que no se pueden seleccionar se muestran en color gris.

ESPAÑOL

#### IMPORTANTE:

Para facilitar el reporte en caso de pérdida o robo, escriba por favor el modelo del TV/DVD y los números de serie en el espacio suministrado. Los números están ubicados en la parte trasera del TV/DVD

Modelo N.º:

Serie N.º:

## INFORMACIÓN IMPORTANTE

**ADVERTENCIA: PARA REDUCIR EL RIESGO DE FUEGO O DESCARGA ELÉCTRICA, NO EXPONGA ESTE PRODUCTO A LA LLUVIA O HUMEDAD.**



#### PRECAUCIÓN

RIESGO DE DESCARGA  
ELÉCTRICA  
NO ABRIR



PRECAUCIÓN: PARA REDUCIR EL RIESGO DE DESCARGA ELÉCTRICA. NO RETIRE LA CUBIERTA (O LA PARTE TRASERA) NO HAY PARTES INTERNAS PARA SERVICIO POR PARTE DEL USUARIO.

DEJE EL SERVICIO A PERSONAL SERVICIO CUALIFICADO



El símbolo del relámpago con la flecha, dentro de un triángulo equilátero, sirve para alertar al usuario de la presencia de "voltaje peligroso" en el interior del producto que puede ser de suficiente magnitud como para constituir riesgo de descarga eléctrica a las personas



El signo de exclamación dentro de un triángulo sirve para alertar al usuario de la presencia de importantes instrucciones en la operación y mantenimiento (servicio) en la literatura que acompaña el producto

# INFORMACIÓN IMPORTANTE

**PRECAUCIÓN:** PARA PREVENIR UNA DESCARGA ELÉCTRICA, HAGA COINCIDIR LA LÁMINA ANCHA DEL ENCHUFE CON LA RANURA ANCHA, E INSERTE COMPLETAMENTE.

## PRECAUCIÓN:

NO COLOQUE ESTE APARATO EN UN CARRITO, SOPORTE, TRÍPODE, MÉNSULA O MESA INESTABLE. EL APARATO PODRÍA CAERSE Y CAUSAR LESIONES GRAVES A PERSONAS O ESTROPEARSE SERIAMENTE. UTILÍCELO SOLAMENTE CON UN CARRITO, SOPORTE, TRÍPODE, MÉNSULA O MESA QUE HAYA SIDO RECOMENDADO POR EL FABRICANTE O VENDIDO JUNTO CON EL APARATO. SIGA LAS INSTRUCCIONES DEL FABRICANTE CUANDO INSTALE EL APARATO, Y UTILICE TAMBIÉN LOS ACCESORIOS DE MONTAJE RECOMENDADOS POR EL FABRICANTE. LA COMBINACIÓN DEL APARATO Y EL CARRITO DEBERÁ MOVERSE CON MUCHO CUIDADO. LAS PARADAS RÁPIDAS, LA FUERZA EXCESIVA Y LAS SUPERFICIES IRREGULARES PUEDEN SER LA CAUSA DE QUE LA COMBINACIÓN DEL APARATO Y EL CARRITO VOLTEE.



**ADVERTENCIA:** Las regulaciones de la FCC señalan que cualquier cambio o modificación no autorizado en este equipo, los cuales no hayan sido expresamente aprobados por el fabricante, podría anular la autorización del usuario para utilizar este equipo.

## PRECAUCIÓN:

Este producto satisface los reglamentos de la FCC cuando se utilizan conectores y cables blindados para conectar la unidad a otro equipo. Para impedir las interferencias electromagnéticas con aparatos eléctricos tales como radios y televisores, utilice conectores y cables blindados para hacer las conexiones.

“Nota al instalador del sistema de CATV: El instalador del sistema debe recordar el Artículo 820-40 del Código Nacional Eléctrico que contiene las guías de los conocimientos básicos y en particular, especifica que el cable a tierra debe ser conectado al sistema de toma de tierra del edificio. lo más cerca posible al punto de entrada del cable como sea práctico”

Este producto utiliza soldadura de plomo fina, y lámpara fluorescente que contiene una pequeña cantidad de mercurio. La eliminación de estos materiales podrá estar regulada debido a las consideraciones medioambientales. Para obtener información sobre la eliminación o reciclado, póngase en contacto con las autoridades de su localidad o con Electronic Industries Alliance: [www.eia.org](http://www.eia.org)

## PRECAUCION:

ESTE TOCADISCOS DE VÍDEO DIGITAL UTILIZA UN SISTEMA LASER.  
PARA UTILIZAR CORRECTAMENTE ESTE PRODUCTO, LEA CUIDADOSAMENTE ESTE MANUAL DE INSTRUCCIONES Y GUARDELO PARA SU REFERENCIA EN EL FUTURO. SI FUERA NECESARIO HACER UN MANTENIMIENTO DE ESTE APARATO, CONSULTE CON UN CENTRO DE SERVICIO AUTORIZADO-LEA EL PROCEDIMIENTO DE SERVICIO.  
EL USO DE LOS CONTROLES, AJUSTES Ó LA REALIZACIÓN DE OTROS PROCEDIMIENTOS QUE NO SEAN LOS ESPECIFICADOS AQUI PUEDE PROVOCAR UNA EXPOSICION A RADIACIONES PELIGROSAS.  
PARA EVITAR LA EXPOSICION DIRECTA A LOS RAYOS LASER, NO TRATE DE ABRIR LA CAJA. PUEDE HABER UNA RADIACION LASER VISIBLE AL ABRIR LA CAJA. NO MIRE HACIA EL RAYO.

## DECLARACIÓN DE CONFORMIDAD

COMBINACION TELEVISOR CON PANTALLA DE CRISTAL LÍQUIDO DVD/DISCOS COMPACTOS SHARP, MODELO LC-19AD22U

Este aparato cumple con la Parte 15 de las Reglas del FCC. El funcionamiento está sujeto a las dos condiciones siguientes:

(1) Este aparato no puede causar interferencia nociva, y (2) este aparato debe aceptar cualquier interferencia que reciba, incluyendo aquella que pueda causar un funcionamiento indeseado.

### PARTE RESPONSABLE:

SHARP ELECTRONICS CORPORATION

Sharp Plaza, Mahwah, New Jersey 07430-2135

Tel : 1-800-BE-SHARP

Para clientes de negocios: URL <http://www.sharpsusa.com>

## INFORMACIÓN:

Luego de probar este equipo se comprobó que cumple con los límites para los aparatos digitales Clase B, conforme a la Parte 15 de las Reglas de la FCC. Estos límites están diseñados para brindar una protección razonable contra la interferencia nociva en una instalación residencial. Este equipo genera, utiliza y puede irradiar energía de radiofrecuencia y, si no se instala y se utiliza de acuerdo con las instrucciones, puede causar una interferencia nociva a las comunicaciones de radio. Sin embargo, no existe garantía de que la interferencia no ocurra en una instalación particular. Si este equipo causa interferencia nociva para la recepción de radio o televisión, la cual se puede establecer apagando y encendiendo el equipo, se recomienda al usuario que trate de corregir dicha interferencia mediante alguna de las siguientes medidas:

- Reoriente o reubique la antena receptora.
- Aumente la separación entre el equipo y el receptor.
- Conecte el equipo a un enchufe de un circuito diferente de aquel donde está conectado el receptor
- Consulte al vendedor o a un técnico experimentado en radio/ televisión.

## Marcas comerciales

• Fabricado bajo licencia de Dolby Laboratories “Dolby” y el símbolo de la doble D son marcas comerciales de Dolby Laboratories.

• “HDMI, el logotipo HDMI y High-Definition Multimedia Interface son marcas de fábrica o marcas registradas de HDMI Licensing LLC.”

• “DTS” y “DTS Digital Out” son marcas registradas de DTS, Inc.

# ESTIMADO CLIENTE DE SHARP

Gracias por haber adquirido este Combinación TV/DVD con Pantalla de Cristal Líquido DVD/DISCOS Compactos SHARP. Para garantizar su seguridad y muchos años de uso sin problemas de su producto, por favor lea cuidadosamente las precauciones de seguridad importantes antes de usar este producto.

## PRECAUCIONES DE SEGURIDAD IMPORTANTES

La electricidad se usa para realizar muchas funciones útiles, pero también puede causar lesiones en personas y daños en la propiedad si se utiliza incorrectamente. Este producto ha sido diseñado y fabricado con la más alta prioridad en la seguridad. Sin embargo, su uso incorrecto puede provocar descargas eléctricas y/o incendios. Para evitar peligros potenciales, por favor tenga muy en cuenta las instrucciones siguientes al instalar, operar y limpiar el producto. Para garantizar su seguridad y prolongar la duración de su televisor con pantalla de cristal líquido, lea cuidadosamente las precauciones siguientes antes de utilizarlo.

- 1) Lea estas instrucciones.
- 2) Guarde estas instrucciones.
- 3) Preste atención a todas las advertencias.
- 4) Siga todas las instrucciones.
- 5) No utilice este aparato cerca del agua.
- 6) Límpielo solamente con un paño seco.
- 7) No tape las aberturas de ventilación. Instale el aparato de acuerdo con las instrucciones del fabricante.
- 8) No instale el aparato cerca de ninguna fuente de calor como, por ejemplo, radiadores, salidas de aire caliente, estufas u otros aparatos (incluyendo amplificadores) que produzcan calor.
- 9) No anule la seguridad de la clavija polarizada ni la de la clavija con conexión a tierra. Una clavija polarizada tiene dos patillas, una más ancha que la otra. Una clavija con conexión a tierra tiene dos patillas y una espiga de conexión a tierra. La patilla ancha y la espiga se proporcionan para su seguridad. Si la clavija proporcionada no entra en su toma de corriente, consulte a un electricista para reemplazar la toma de corriente obsoleta.
- 10) Proteja el cable de alimentación para que nadie lo pise ni quede aplastado, especialmente en las clavijas, tomas de corriente y puntos por donde sale del aparato.
- 11) Utilice solamente los accesorios suministrados por el fabricante.
- 12) Utilice el aparato solamente con el carrito, soporte, trípode, ménsula o mesa especificado por el fabricante, o vendido con el propio aparato. Cuando utilice un carrito, tenga cuidado cuando mueva la combinación del carrito y el aparato para evitar que se caigan y se estropeen.
- 13) Desenchufe este aparato durante las tormentas eléctricas o cuando no lo utilice durante largos periodos de tiempo.
- 14) Solicite todos los trabajos de reparación al personal cualificado solamente. Las reparaciones serán necesarias cuando se haya dañado el aparato de cualquier forma: cuando se haya estropeado el cable o la clavija de alimentación, se hayan derramado líquidos o hayan caído objetos en el interior del aparato, cuando éste haya estado expuesto a la lluvia o a la humedad, cuando no funcione normalmente o cuando se haya caído.



### Información de seguridad adicional

- 15) Fuentes de energía — Este producto deberá utilizarse solamente con el tipo de fuente de energía indicado en la etiqueta de especificaciones. Si no está seguro del tipo de suministro de energía de su casa, consulte a su distribuidor o a la compañía de electricidad de su localidad. Para los productos diseñados para funcionar con pilas u otra fuente de energía, consulte las instrucciones de operación.
- 16) Sobrecarga — No sobrecargue las tomas de corriente, los cables de prolongación o los receptáculos de conveniencia integrales porque se puede correr el riesgo de causar un incendio o recibir una descarga eléctrica.
- 17) Entrada de objetos y líquidos — No meta nunca objetos de ninguna clase en este producto a través de las aberturas porque pueden tocar puntos de alto voltaje peligrosos o cortocircuitar partes que podrían causar un incendio o una descarga eléctrica. No derrame nunca líquidos de ningún tipo sobre el producto.
- 18) Daños que necesitan ser reparados — Desenchufe este producto de la toma de corriente y solicite las reparaciones al personal de servicio cualificado cuando se den las condiciones siguientes:
  - a) Cuando el cable o la clavija de CA está dañado.
  - b) Si se ha derramado algún líquido o han caído objetos en el interior del producto.
  - c) Si el producto ha sido expuesto a la lluvia o al agua.
  - d) Si el producto no funciona normalmente siguiendo las instrucciones de operación.  
Ajuste solamente aquellos controles descritos en las instrucciones de operación, ya que un ajuste incorrecto de otros controles podrá causar daños que a menudo requieren un arduo trabajo de ajuste por parte de un técnico cualificado para que el producto pueda volver a funcionar normalmente.
  - e) Si el producto se ha caído o dañado de cualquier forma.
  - f) Cuando el producto muestra un cambio notable en su rendimiento, lo que indica que necesita ser reparado.
- 19) Piezas de repuesto — Cuando se necesiten piezas de repuesto, asegúrese de que el técnico de servicio utilice las piezas de repuesto especificadas por el fabricante u otras cuyas características sean similares a las de las piezas originales. El uso de piezas no autorizadas puede causar incendios, descargas eléctricas u otros peligros.
- 20) Verificación de seguridad — Una vez completado cualquier trabajo de mantenimiento o reparación en este producto, pida al técnico de servicio que realice verificaciones de seguridad para determinar si el producto está en condiciones de funcionamiento apropiadas.
- 21) Montaje en la pared o en el techo — Cuando monte el producto en la pared o en el techo, asegúrese de instalarlo de acuerdo con el método recomendado por el fabricante.



# PRECAUCIONES DE SEGURIDAD IMPORTANTES

- Agua y humedad — No utilice este producto cerca del agua como, por ejemplo, una bañera, palangana, fregadero de cocina o lavadora; en un sótano húmedo; cerca de una piscina o un lugar similar
- Soporte — No coloque el producto en un carrito, soporte, trípode o mesa inestable. La colocación del producto en una base inestable puede ser la causa de que el producto se caiga, lo que podrá causar lesiones graves a personas y también daños al producto. Utilice solamente un carrito, soporte, trípode, ménsula o mesa recomendado por el fabricante o vendido junto con el producto. Cuando coloque el producto en una pared, asegúrese de seguir las instrucciones del fabricante. Utilice solamente el hardware de montaje recomendado por el fabricante.
- Elección de la ubicación — Elija un lugar no expuesto a la luz solar directa y con buena ventilación.
- Ventilación — Los orificios de ventilación y otras aberturas de la caja han sido diseñados para ventilar el producto. No cubra ni bloquee estos orificios de ventilación y aberturas porque la falta de ventilación puede causar recalentamiento y/o reducir la duración del producto. No coloque el producto en una cama, sofá, alfombra u otra superficie similar porque las aberturas de ventilación podrán quedar bloqueadas. Este producto no ha sido diseñado para ser empotrado; no lo coloque en un lugar cerrado como, por ejemplo, un mueble librería o estantería a menos que disponga de la ventilación apropiada o se sigan las instrucciones del fabricante
- La pantalla de cristal líquido utilizada en este aparato está hecha de cristal. Por lo tanto, podrá romperse si el producto se cae o recibe un impacto fuerte. En el caso de que se rompa la pantalla de cristal líquido, tenga cuidado para que no le hieran las piezas de cristal roto.
- Calor — El producto deberá colocarse alejado de las fuentes de calor como, por ejemplo, radiadores, salidas de aire caliente, estufas u otros productos (incluyendo amplificadores) que produzcan calor.
- La pantalla de cristal líquido es un producto de alta tecnología que tiene 3 888 000 transistores de película fina, lo que le proporciona una imagen fina muy detallada.  
De vez en cuando puede que aparezcan algunos píxeles no activos en la pantalla a modo de puntos fijos de color azul, verde o rojo. Tenga en cuenta que esto no afecta para nada al funcionamiento de su producto
- Tormentas eléctricas — Para una mayor protección del TV/DVD durante una tormenta de rayos, y cuando se deja descuidado y sin usar durante largos periodos de tiempo, desenchúfelo de la toma de corriente de la pared y desconecte la antena. Esto evitará daños al TV/DVD debidos a rayos y subidas de tensión
- Cables de electricidad — No deberá ubicarse un sistema de antena exterior cercano a cables de electricidad que pasen por encima del mismo u otras luces eléctricas o circuitos de alimentación, o donde pueda caer sobre tales cables de electricidad o circuitos. Cuando instale un sistema de antena exterior, deberá tomar un cuidado extremo para evitar tocar tales cables de electricidad o circuitos, pues el contacto con ellos podría resultar fatal.
- Puesta a tierra de la antena exterior — Si se conecta una antena exterior al TV/DVD, asegúrese de que el sistema de antena esté conectado a tierra para obtener cierta protección ante los aumentos de voltaje y la acumulación de cargas estáticas. El artículo 810 del Código Eléctrico Nacional, ANSI/NFPA 70, proporciona información relacionada con la conexión a tierra correcta del poste y la estructura de apoyo, la conexión a tierra del cable de entrada a una unidad de descarga, el tamaño de los conductores de conexión a tierra, la ubicación de la unidad de descarga de antena, la conexión a los electrodos de conexión a tierra y los requerimientos para el electrodo de conexión a tierra

EJEMPLO DE CONEXIÓN A TIERRA DE LA ANTENA SEGUN EL CÓDIGO ELÉCTRICO NACIONAL, ANSI/NFPA 70

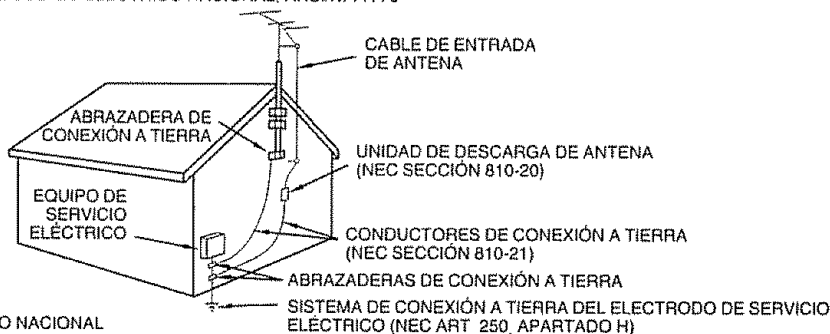





NEC —CÓDIGO ELÉCTRICO NACIONAL

- Para impedir un incendio, no ponga nunca ningún tipo de vela o llama al descubierto encima o cerca del TV/DVD
- Para impedir un incendio o una descarga eléctrica, no exponga este aparato al goteo ni a las salpicaduras. Tampoco deberán ponerse encima del producto objetos llenos de líquidos como, por ejemplo, floreros.
- Para impedir un incendio o una descarga eléctrica, no ponga el cable de CA debajo del TV/DVD u otros objetos pesados
- Apague el aparato y desconecte el cable de CA de la toma de corriente antes de manejarlo
- Utilice un paño blando y páselo suavemente por la superficie de la pantalla. No utilice un paño duro porque podrá rayar la superficie de la pantalla
- Cuando la pantalla esté muy sucia utilice un paño blando humedecido para limpiarla.  
(Tenga cuidado al pasar el paño porque si lo hace con fuerza puede dañar la pantalla)
- Si la pantalla tiene polvo, pase un cepillo contra la electricidad estática, de venta en el comercio, para limpiarla
- Para proteger la pantalla, no utilice un paño sucio, limpiadores químicos o un paño químico para limpiarla. Estos materiales pueden dañar la pantalla.
- No muestre una imagen fija durante mucho tiempo porque esto podrá ser la causa de que quede una imagen residual en la pantalla
- Instale el producto en un lugar donde el cable de CA pueda desenchufarse con facilidad desde el enchufe, o desde el terminal de entrada de CA (AC INPUT) en la parte trasera del aparato.
- CONDENSACION — Se condensará humedad en la sección de funcionamiento del tocadiscos si se lo trae de un lugar fresco a una habitación caliente o si la temperatura en la habitación sube repentinamente. En este caso, se verán afectadas las prestaciones del tocadiscos. Para evitarlo, deje el tocadiscos a la nueva temperatura durante aproximadamente una hora antes de conectarlo, o haga que la temperatura en la habitación suba gradualmente. También puede condensarse humedad durante el verano si el tocadiscos está expuesta a una corriente de aire del acondicionador de aire. En estos casos, cambie el lugar donde está instalado el tocadiscos
- RANURA DE DISCOS — No acerque sus dedos a la ranura de discos cuando se está cerrando. Si no procede de esa forma puede provocar serias lesiones personales
- RAYO LASER — No mire por la ranura de la ranura de discos por las salidas de circulación de aire del producto para ver la fuente del rayo láser. Puede dañar sus ojos.
- DISCO — No utilice un disco rayado, deformado o reparado. Estos discos se pueden romper fácilmente y provocar serias heridas o averías en el producto

# Disco

## Discos que se pueden reproducir

En esta unidad, sólo se pueden usar discos que cumplan el estándar, como los que llevan las marcas de logotipo que se incluyen a continuación en la superficie de la etiqueta del disco. Si utiliza un disco que no sea estándar, no podemos garantizar la reproducción. Aunque dicho disco se pueda reproducir, no garantizamos la calidad de la imagen o el sonido. El logotipo de DVD es una marca comercial registrada.

Tipo de disco	Marca de logotipo
DVD-Video	
DVD-R/RW (Solo format video)	
Audio CD*	
CD-R/CD-RW (format CD-DA, MP3, WMA o JPEG)	

- Esta unidad ha sido diseñada para reproducir Discos compactos (CD) que cumplan el estándar de CD. Los CD que contengan señales de protección de los derechos de autor (sistema anticopia) no se pueden reproducir.
- Algunos CD-R/RW y DVD-R/RW no se pueden retroceder pues depende de las condiciones de grabación.
- Los discos de 8 cm pueden reproducirse sin necesidad de un adaptador.

### Información de gestión de región

Esta unidad ha sido diseñada y fabricada para que admita la información de gestión de región que está grabada en un disco DVD. Si el número de región indicado en el disco DVD no se corresponde con el número de región de esta unidad, ésta no puede reproducir ese disco.

- El número de región de esta unidad es "1".
- La unidad reproducirá los discos DVD Video marcados con etiquetas que contengan "1" o "ALL".

Ejemplo:



### Uso de discos DVD Vídeo

- Algunas operaciones de los discos DVD Vídeo pueden estar prohibidas por el fabricante, o bien algunos métodos de funcionamiento o funciones del DVD Vídeo pueden ser diferentes a la descripción que se proporciona en este manual.
- Si intenta llevar a cabo una operación que está prohibida por el disco o la unidad, aparecerá una marca "X" en la pantalla del TV/DVD. Para obtener información sobre operaciones prohibidas por el disco, consulte la información que acompaña al disco.
- Cuando aparezca la pantalla de menú o la guía de funcionamiento durante la reproducción del disco, siga la información que se muestra.

## Discos que no se pueden reproducir

Los discos que se enumeran a continuación no se pueden reproducir en general. Aunque alguno de ellos se pueda reproducir, quizá no se reproduzca correctamente. Si un disco se reproduce por error, los altavoces emitirán sonidos muy altos que pueden dañar los oídos de aquellas personas que estén en el radio de escucha. No reproduzca los siguientes discos: CDG, Photo-CD, CD-ROM, CD-TEXT, CD-EXTRA, SACD, PD, DVD-ROM, SVCD, CVD, VCD, DVD-RAM, DVD+R/RW, DVD audio, HD DVD, Blu-ray, etc.

Los siguientes discos DVD Vídeo no se pueden reproducir en esta unidad:

- Discos DVD Vídeo que no tengan el número de región "1" o "ALL".
- Discos DVD Vídeo PAL o SECAM.
- Discos DVD Vídeo prohibidos o para uso comercial.

Los discos CD-R/CD-RW no se pueden reproducir por las siguientes razones.

- Compatibilidad del disco y esta unidad.
- Compatibilidad del disco y el grabador utilizado.
- Discos no finalizados.

Nunca utilice los discos o accesorios siguientes. Puede causar serios daños al TV/DVD.

- Discos de forma irregular, tales como forma de tarjeta o corazón.
- Protector anular u otros accesorios de discos.
- Adaptador de disco de 8 cm.
- Discos pegoteados o con papeles adheridos.
- Discos con cinta scotch, cola u otros restos de etiquetas.

## Título, capítulo y pista

Los discos DVD Vídeo se dividen en grandes particiones denominadas "Títulos" y éstos se dividen a su vez en particiones más pequeñas llamadas "Capítulos".



Un CD de música tiene otras particiones denominadas "Pistas". Se asigna un número a cada partición y estos números se denominan "números de título", "números de capítulo" o "números de pista".

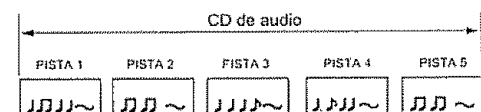

### Manejo de los discos

#### Extracción del disco de su caja

Asegúrese de sujetar el disco por los bordes. No toque la superficie del disco

Saque el disco con cuidado de su caja

- No raye el disco
- Evite que se ensucie la superficie del disco.
- No pegue etiquetas ni cintas adhesivas en el disco
- No deje caer el disco ni lo doble



#### Almacenamiento de los discos

- Guarde el disco en la caja para evitar que se raye, se ensucie o resulte dañado
- No deje el disco expuesto a la luz solar directa, ni en lugares calurosos o húmedos

#### Limpeza de los discos

Limpe el disco con un trapo limpio y seco desde el centro hacia los bordes

- No limpie el disco en sentido circular en torno al centro
- No utilice limpiadores líquidos ni aerosoles

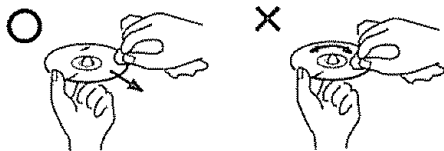

#### Notas sobre derechos de autor

- Este producto incorpora una tecnología de protección de copyright que está protegida por patentes estadounidenses y otros derechos de propiedad intelectual. El uso de esta tecnología de protección de copyright debe ser autorizado por Macrovision y está previsto exclusivamente para uso doméstico y otros usos de visualización limitados, a menos que Macrovision lo autorice. Está prohibido desmontar o aplicar técnicas de ingeniería inversa
- La grabación no autorizada de programas de televisión con derechos de autor, película, vídeo cassettes y otros materiales, puede infringir la ley de derechos autorales y ser contraria a las leyes pertinentes

# Accesorios suministrados

Asegúrese de que los accesorios siguientes le hayan sido suministrados con el producto.

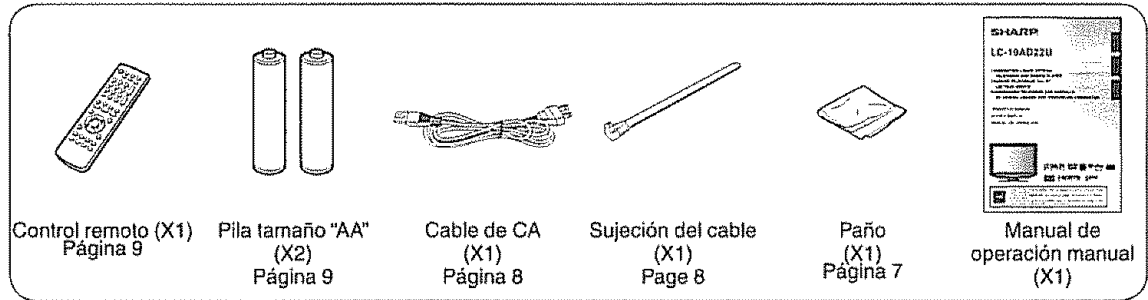

## NOTA

- Utilice siempre el cable de CA suministrado con el TV/DVD

# GUÍA DE REFERENCIA RÁPIDA

## Quitar la lámina protectora

- El producto está cubierto por dos películas protectoras. Retire estas películas antes de usarlo

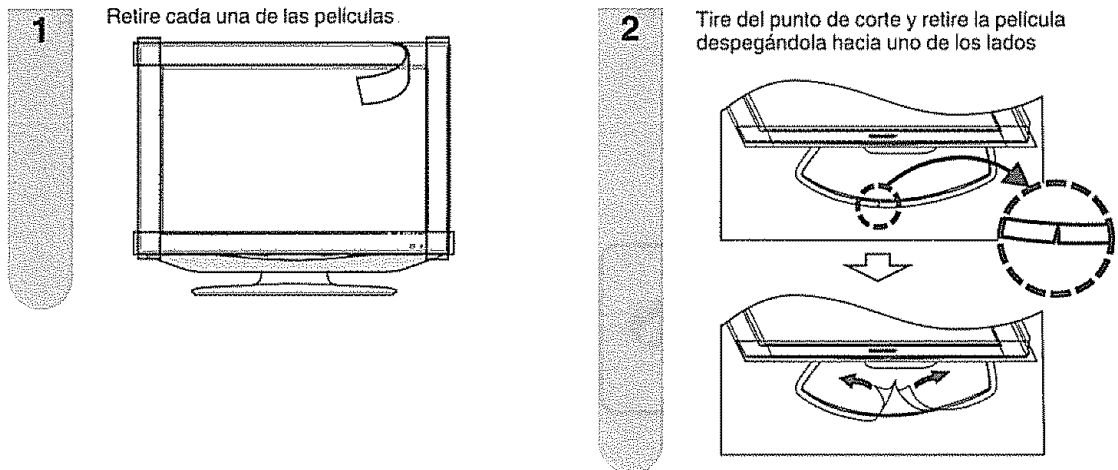

## Consejos para la ventilación y la limpieza

Instale su TV/DVD en un lugar bien ventilado, y asegúrese de no colocarlo cerca de una fuente de calor ni utilizarlo cerca del agua. El TV/DVD ha sido diseñado para funcionar solamente con CA, y deberá utilizarse con el cable de CA suministrado

Limpie la pantalla con un paño (suministrado) sin pelusa humedecido un poco en agua. Pase el paño con cuidado y evitando presionarlo contra la pantalla. Para limpiar la caja exterior, utilice el mismo método. No utilice productos de limpieza líquidos ni en aerosoles

La pantalla es de cristal, por lo que puede rayarse o romperse si se deja caer o se golpea

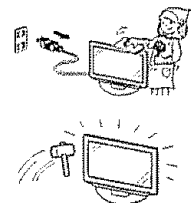

## GUÍA DE REFERENCIA RÁPIDA

### CONSEJOS PARA UNA INSTALACIÓN RÁPIDA

1. Fije la antena a la parte trasera del TV/DVD (ver página 13.)
2. Conecte el cable de CA del TV/DVD al enchufe en la pared

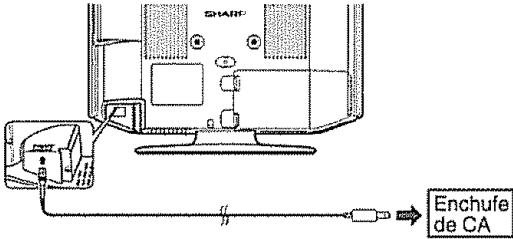

- Ubique el TV/DVD próximo al enchufe de CA, de manera que el cable llegue hasta el mismo.

#### NOTA

- **PARA IMPEDIR EL RIESGO DE DESCARGA ELÉCTRICA, NO TOQUE LAS PARTES SIN AISLAR DE NINGÚN CABLE ESTANDO CONECTADO EL CABLE DE CA.**
3. Fije todos los cables con la sujeción del cable suministrada, de tal forma que éstos no queden atrapados cuando se instale la cubierta.

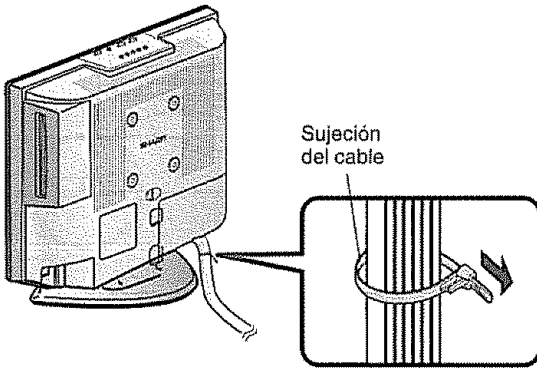

4. Siga los pasos siguientes para encender el TV/DVD por primera vez
- A) Pulse **POWER** en el TV/DVD

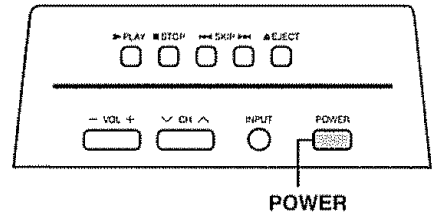

- B) El indicador **POWER** de la parte delantera del TV/DVD se enciende en VERDE

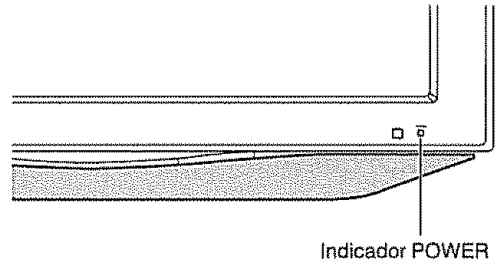

#### NOTA

- El altavoz no se puede separar el TV/DVD
- El ángulo del TV/DVD no se puede ajustar

## GUÍA DE REFERENCIA RÁPIDA

Reemplace las pilas del control remoto si éste no puede controlar el TV/DVD.

1 Abra la cubierta de las pilas.

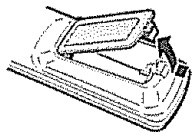

2 Inserte dos pilas tamaño "AA" (suministradas con el producto).

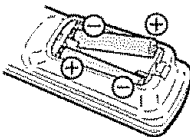

3 Cierre la cubierta de las pilas.

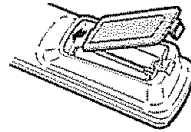

- Ponga las pilas con sus terminales correspondientes en los indicadores (+) y (-) del compartimiento de las pilas.

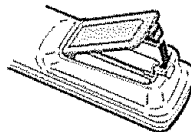

### NOTA

La utilización incorrecta de las pilas puede causar escapes de electrólito o explosiones. Asegúrese de seguir las instrucciones dadas a continuación.

- No mezcle pilas de tipos diferentes. Las pilas de tipos diferentes tienen también características diferentes.
- No mezcle pilas viejas y nuevas. La mezcla de pilas viejas y nuevas puede reducir la duración de las pilas nuevas o causar fugas de electrólito en las pilas viejas.
- Retire las pilas tan pronto como se agoten. La fuga de electrólito de las pilas puede causar erupciones en la piel. Si encuentra electrólito derramado, límpielo con un paño.
- Las pilas suministradas con este producto pueden durar menos de lo esperado debido a las condiciones en las que han estado guardadas.
- Si no va a utilizar el control remoto durante un largo periodo de tiempo, retire las pilas del mismo.

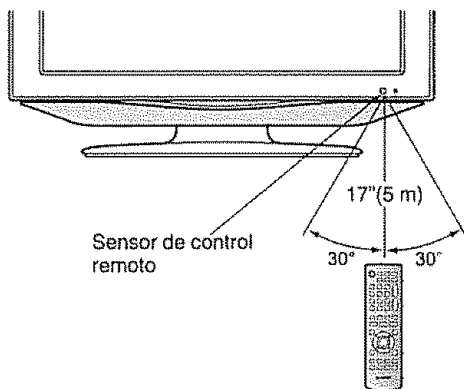

### IMPORTANTE:

El indicador POWER del TV/DVD deberá encenderse en VERDE indicando que usted ha encendido el TV/DVD.

Si el indicador POWER del TV/DVD no se enciende todavía, pulse **POWER** en el control remoto para conectar la alimentación.

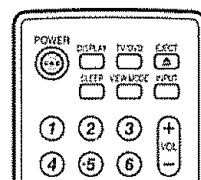

### IMPORTANTE:

SI LA UNIDAD NO SE ENCIENDE, DESENCHUFE EL TV/DVD DE LA TOMA DE CORRIENTE Y REPITA LOS PASOS DE INSTALACIÓN.

SI SIGUE SIN PODER ENCENDERLO, PÓNGASE EN CONTACTO CON NOSOTROS LLAMANDO AL 1-800-BE-SHARP.

Consulte la sección de AJUSTES BÁSICOS para la Autoinstalación y las funciones básicas de ajuste de canales, y la sección de UTILIZACIÓN DE UN EQUIPO EXTERNO para otras conexiones de otros dispositivos (DVD, VCR, AUDIO, etc.) en el manual de operación del TV/DVD.

# Índice

<b>INFORMACIÓN IMPORTANTE</b> .....	1	Sistema de calificación canadienses.....	31
Marcas comerciales.....	2	Evaluaciones canadienses de origen inglés.....	32
<b>ESTIMADO CLIENTE DE SHARP</b> .....	3	Evaluaciones canadienses de origen francés.....	32
<b>PRECAUCIONES DE SEGURIDAD IMPORTANTES</b> .....	3	Cancelación temporal del V-CHIP.....	32
<b>Disco</b> .....	5	Reactivación del V-CHIP cancelado temporalmente.....	32
Discos que se pueden reproducir.....	5	<b>Otras opciones de visualización</b> .....	33
Discos que no se pueden reproducir.....	5	Medidor de señal.....	33
Título, capítulo y pista.....	5	Auto apagado.....	33
Manejo de los discos.....	6	<b>Conexión de una PC (Computadora personal)</b> .....	34
<b>Accesorios suministrados</b> .....	7	Visualizar una imagen desde una PC.....	34
<b>GUÍA DE REFERENCIA RÁPIDA</b> .....	7	Mostrar una imagen desde una PC.....	34
Quitar la lámina protectora.....	7	Ajustes de Imagen y Audio en modo PC.....	35
<b>Índice</b> .....	10	Tabla de compatibilidad de PC.....	35
<b>Nombres de los componentes</b> .....	11	<b>Reproducción de DVD</b> .....	36
TV/DVD (superior/delantera).....	11	Preparación.....	36
TV/DVD (trasera).....	11	Conexión de la alimentación.....	36
TV/DVD (derecho).....	11	Seleccióne el modo DVD.....	36
Control remoto.....	12	Desconexión de la alimentación.....	36
<b>Preparación</b> .....	13	Procedimiento de reproducción.....	37
Utilización del control remoto.....	13	Estado del disco.....	37
Precauciones relacionadas con el control remoto.....	13	Reproducción especial.....	38
Antenas.....	13	Zoom (acercamiento).....	38
<b>Utilización de un equipo externo</b> .....	14	Búsqueda de la escena deseada.....	38
Visualización de una imagen de equipo externo.....	14	Reproducción repetida.....	39
Conexión a un reproductor DVD o a un receptor de TV digital STB (cable).....	15	Reproducción repetida A-B.....	39
Conexión de una videograbadora, consola de videojuegos o videocámara.....	15	Marcación de escenas deseadas.....	39
Utilización de la salida de audio digital.....	15	Cambio de ángulos.....	40
Conexión de un equipo HDMI.....	16	Selección de título.....	40
Cable HDMI (de venta en los comercios).....	16	Menú DVD.....	40
Selección de la fuente de entrada de audio HDMI.....	16	Cambio del idioma de la pista de sonido.....	41
<b>Para ver TV</b> .....	17	Subtítulos.....	41
Preparación.....	17	<b>Reproducción de MP3/WMA/JPEG y Audio</b> .....	42
Conexión de la alimentación.....	17	Información de los discos MP3/WMA/JPEG.....	42
Seleccióne el modo TV.....	17	Cargar un CD.....	43
Desconexión de la alimentación.....	17	Reproducción de MP3/WMA y Audio.....	43
Cambiar canales.....	17	Selección de Ficheros.....	43
Preparación inicial.....	18	Reproducción discos en JPEG.....	44
Ajuste del modo estéreo MTS/SAP.....	19	Reproducción de diapositivas.....	44
Configuración del sonido surround.....	19	Reproducción repetido (CD).....	45
Muestra la información de canal.....	19	Reproducción aleatoria (CD).....	45
<b>Ajustes básicos</b> .....	20	Reproducción programa (CD).....	45
Botones para operar los menús.....	20	<b>Configuración de funciones</b> .....	46
Elementos del menú.....	20	Botones para operar los menús.....	46
Para asignar etiquetas a los canales.....	21	Elementos del menú.....	46
Etiqueta de entrada.....	21	Ajuste del idioma.....	47
Ajustes de imagen.....	22	Ajuste del formato de la pantalla de TV.....	47
Temperatura del color.....	22	Ajuste de la visualización en pantalla.....	47
Iluminación de fondo.....	22	Configuración del modo de imagen.....	48
Mode cinema.....	22	Selección de intervalos JPEG.....	48
Ajuste del sonido.....	23	Modo de la noche.....	48
Ajuste audio digital.....	23	Salida Digital.....	48
<b>Ajustes útiles</b> .....	24	Restricciones para menores.....	49
Modo AV.....	24	Para cambiar el nivel de restricción para menores.....	49
Selección del idioma del audio digital.....	24	Deshabilitación temporal del nivel de rating (clasificación) del disco DVD.....	50
Modo de visión para programas 4:3.....	25	<b>Apéndice</b> .....	51
Modo de visualización para programas HD.....	25	Lista de códigos de idiomas.....	51
Desplazamiento de la imagen.....	25	Solución de problemas.....	52
Aspecto.....	25	Solución de problemas - relacionados con la emisión digital.....	52
Subtítulos ocultos y subtítulos ocultos digitales.....	26	Solución de problemas - Modo PC.....	52
Ajuste de subtítulos.....	27	Solución de problemas - DVD.....	53
Configuración de contraseña para el control de los padres.....	28	Especificaciones.....	54
Control de los padres (V-CHIP).....	29	<b>Dibujos acotados</b>	
Consejos de TV para los padres (Consejos de TV).....	30	• Los "Dimensional Drawings" (Dibujos acotados) del televisor LCD se muestran en la cubierta trasera interior. Esto indica que los valores numéricos se describen en la forma inglesa, y la unidad de longitud se describe en pulgadas y milímetros (mm).	
Sistema de calificación voluntaria de películas (MPAA).....	30		

# Nombres de los componentes

## TV/DVD (superior/delantera)

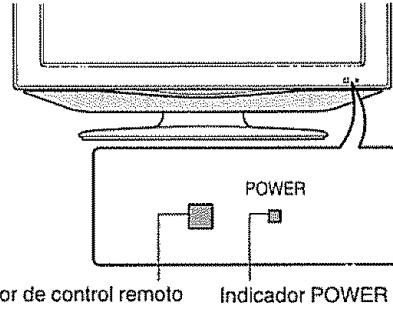
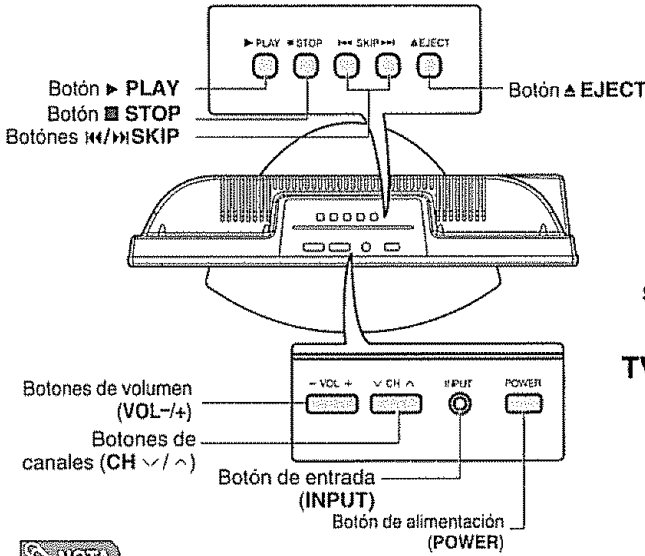

## TV/DVD (derecho)

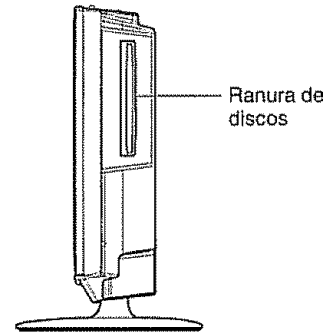

### NOTA

- INPUT, CH (v)/(^), VOL (-)/(+) y POWER en la unidad principal tienen las mismas funciones que los mismos botones del control remoto. Fundamentalmente, este manual de operación brinda una descripción basada en el funcionamiento utilizando el control remoto.

## TV/DVD (trasera)

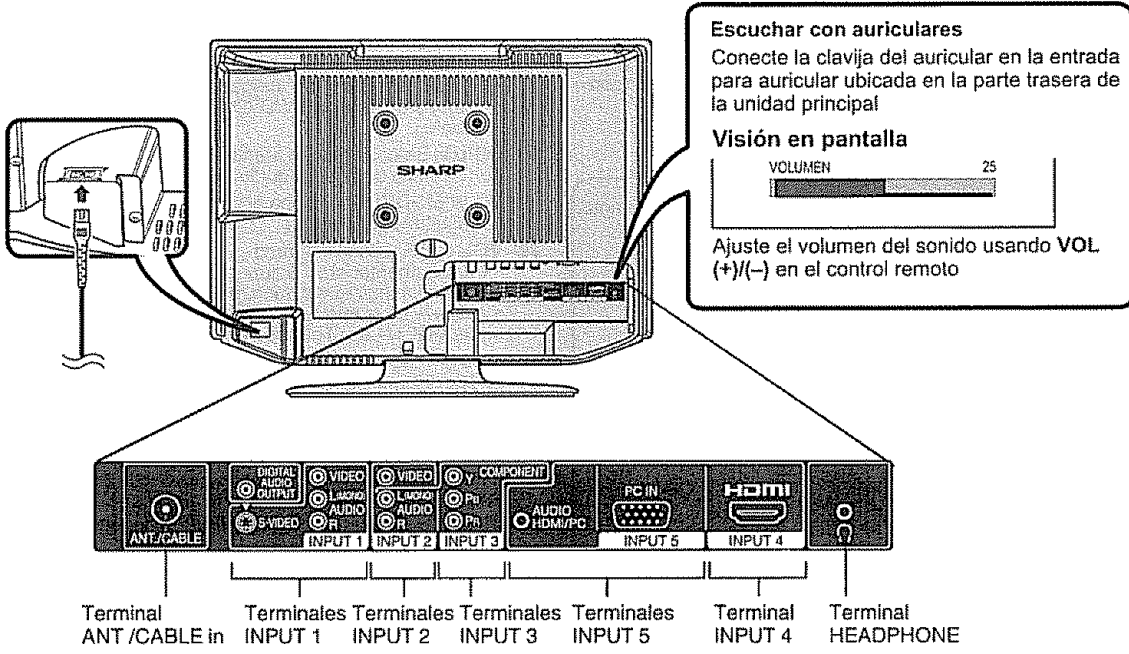

### NOTA

- INPUT 2 y 3 comparten los terminales de AUDIO L/R. INPUT 4 y 5 comparten los terminales de AUDIO HDMI/ PC



Control remoto

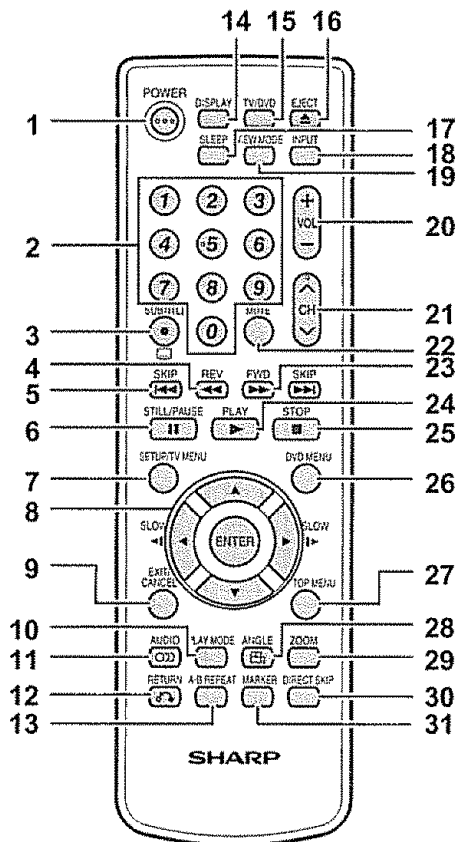

**NOTA**

- Cuando utilice el control remoto, apúntelo al televisor con pantalla de cristal líquido (Consulte la página 9)

Una película protectora recubre el frente del control remoto. Quite esta película antes de usarlo

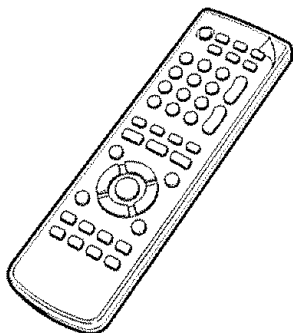

- POWER:** Conecta o pone en espera la alimentación del TV/DVD. (Consulte la página 17)
- 0-9:** Establece el canal (Consulte la página 17)
- (PUNTO) / SUBTITLE:** To select 4-digit channel number. (Consulte la página 17) / Mostrar subtítulos (Consulte la página 41.)
- REV:** Retroceso rápidos (Consulte la página 38)
- SKIP (⏮/⏭):** Salte el capítulo en retroceso o avance. (Consulte la página 38)
- STILL/PAUSE:** Fijar imagen del DVD/ Pausa sonido del CD (Consulte la página 38)
- SETUP/TV MENU:** Mode de TV - Mostrar el menú de la TV / Mode de DVD - Llamar el modo de ajuste inicial (Consulte la páginas 20, 46.)
- ▲/▼/◀/▶ ENTER:** Selecciona un elemento deseado en la pantalla de ajuste  
**SLOW ◀/▶:** Retroceso/avance-cámara lenta (Consulte la página 38)
- EXIT/CANCEL:** Para salir de la pantalla de menú / Reseteo información en el menú
- PLAY MODE:** Seleccione el modo de reproducción (Consulte la página 39)
- AUDIO:** Cambiar el sonido de la TV / Cambie el idioma de la pista de sonido (Consulte la página 41)
- RETURN:** Salir de la pantalla de menú del DVD.
- A-B REPEAT:** Repita la reproducción entre A y B. (Consulte la página 39)
- DISPLAY:** Visualiza la información de los canales (o fuente de entrada) (Consulte la página 19)
- TV/DVD:** Cambiar entre TV/AV y DVD. (Consulte la páginas 17, 36)
- EJECT:** Extraiga el disco. (Consulte la página 37)
- SLEEP:** Le permite fijar la hora para que el TV automáticamente cambie a standby. Cada vez que presione este botón, la programación restante de tiempo cambia de 10 minutos hasta 2 horas. Esta imagen desaparece en unos pocos segundos, y el sleep timer automáticamente inicia la cuenta regresiva.  
• Si desea ajustar nuevamente el sleep timer, presione repetidamente en SLEEP y cambie el ajuste de horas  
• Para cancelar el ajuste del sleep timer presione repetidamente SLEEP y seleccione "OFF".  
• Si el temporizador de apagado se activa cuando se pone en cero, el TV/DVD entrará en el modo en espera
- INPUT:** Selecciona una fuente de entrada de TV/DVD con pantalla de cristal líquido (Consulte la página 14.)
- VIEW MODE:** Selecciona el tamaño de la pantalla (Consulte la página 25.)
- VOL +/-:** Ajusta el volumen.  
• Para aumentar el volumen, pulse VOL+  
• Para disminuir el volumen, pulse VOL-.  
• VOL+/- en el televisor funciona de la misma forma que VOL+/- en el control remoto.
- CH ^/ v:** Selecciona el canal (Consulte la página 17.)
- MUTE:** Silencia el sonido. "MUDO" ha sido visualizado en la pantalla y el sonido ha sido silenciado  
La función mudo se puede desactivar presionando ese botón nuevamente o uno de los botones VOL +/-.
- FWD:** Reproducción en avance. (Consulte la página 38)
- PLAY:** Reproducción (Consulte la página 37)
- STOP:** Parada (Consulte la página 37)
- DVD MENU:** Mostrar el menú del DVD. (Consulte la página 40)
- TOP MENU:** Seleccione el título (Consulte la página 40)
- ANGLE:** Cambie el ángulo de reproducción. (Consulte la página 40)
- ZOOM:** Zoom (Consulte la página 38)
- DIRECT SKIP:** Localización de la escena deseada (Consulte la página 38)
- MARKER:** Índice (DVD) (Consulte la página 39)

# Preparación

## Utilización del control remoto

Utilice el control remoto apuntándolo hacia el sensor de control remoto. Los objetos ubicados entre el control remoto y el sensor pueden impedir el funcionamiento apropiado.

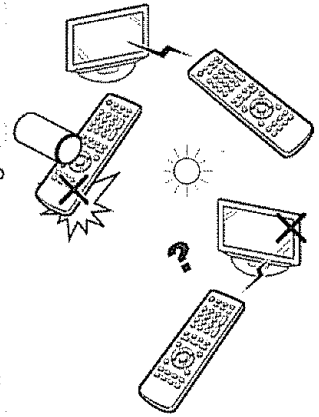

## Precauciones relacionadas con el control remoto

- No exponga a golpes el control remoto. Además, no exponga tampoco el control remoto a los líquidos, y no lo coloque en un área con alta humedad.
- No instale ni coloque el control remoto bajo la luz directa del sol. El calor puede causar deformaciones en la unidad.
- El control remoto puede no funcionar correctamente si el sensor de control remoto del TV/DVD se encuentra bajo la luz directa del sol o bajo una iluminación intensa. En tales casos, cambie el ángulo de la iluminación o del TV/DVD, o utilice el control remoto más cerca del sensor de control remoto.

## Antenas

Para disfrutar de una imagen clara, utilice una antena exterior. A continuación se ofrece una breve explicación de los tipos de conexiones que se utilizan para un cable coaxial. Si su antena exterior utiliza un cable coaxial de 75 ohmios con un conector tipo F, enchúfela al terminal de antena del panel trasero del TV/DVD.

- 1 El sistema de 75 ohmios es generalmente un cable redondo con un conector tipo F que se puede conectar fácilmente a un terminal sin herramientas (de venta en el comercio).

Conector tipo F

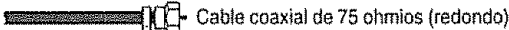

Cable coaxial de 75 ohmios (redondo)

- 2 El sistema de 300 ohmios es un cable "bifilar" plano que se puede conectar a un terminal de 75 ohmios a través de un adaptador 300/75 ohmios (de venta en el comercio).



Cable bifilar de 300 ohmios (plano)

### **AVISO** El conector del tipo F deberá apretarse con los dedos solamente.

Cuando conecte el cable de RF al TV/DVD, no apriete el conector tipo F con ninguna herramienta. Si emplease herramientas podría dañar su TV/DVD (La ruptura del circuito interno, etc.)



Conector tipo F

Cable coaxial de 75 ohmios

## Conexión de cable de antena

- ① Cable sin convertidor CATV

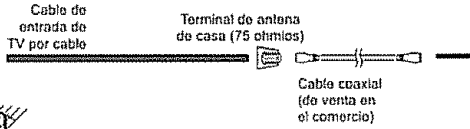

- ② Antenas de VHF/UHF

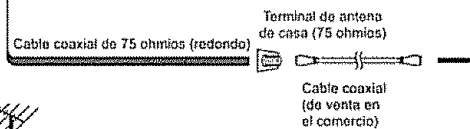

- ③ Combinación de antenas de VHF/UHF

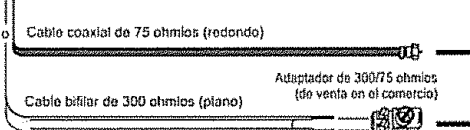

- ④ Antenas de VHF/UHF separadas

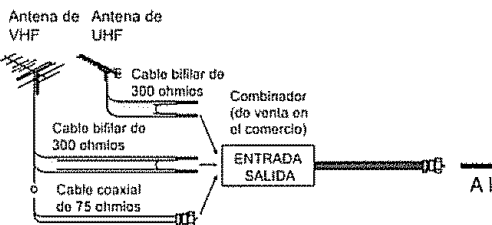

- Conecte el cable de la antena al TV usando uno de los métodos que se muestran en la ilustración ((1), (2), (3) ó (4)).

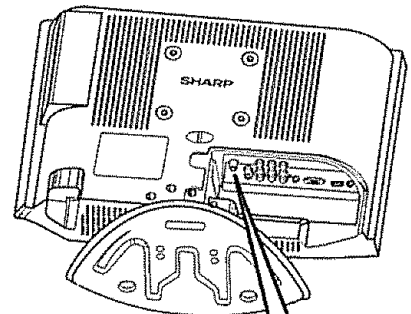

A la terminal ANT

# Utilización de un equipo externo

A su TV/DVD puede conectar muchos tipos de aparatos externos como, por ejemplo, un reproductor DVD, una videograbadora, un sintonizador de TV digital, un equipo HDMI, una consola de videojuegos y una videocámara. Para ver las imágenes de la fuente externa, seleccione la fuente de entrada con **INPUT** en el control remoto o en el TV/DVD.

## Visualización de una imagen de equipo externo

La explicación siguiente es para cuando se conecta un reproductor DVD al terminal INPUT 3

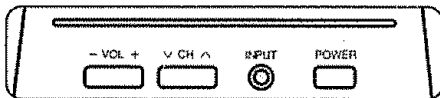
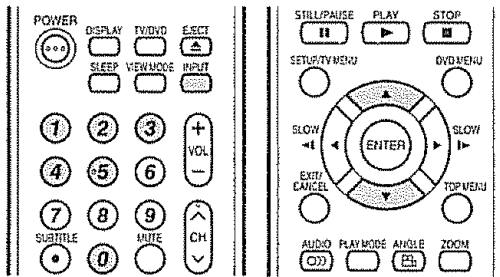

Para ver una imagen de DVD, seleccione "ENTRADA 3" en el menú "FUENTE SELECCIÓN" utilizando 0-5 en el control remoto

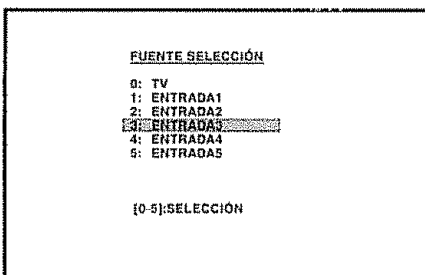

- Cada vez que **INPUT** es presionado, "FUENTE SELECCIÓN" cambia a otra posición.
- También puede seleccionar "FUENTE SELECCIÓN" pulse ▲/▼

### PRECAUCIÓN

- Para proteger todos los equipos, apague siempre el TV/DVD antes de conectar un reproductor DVD, una videograbadora, un sintonizador de TV digital, un equipo HDMI, una consola de videojuegos, una videocámara u otro equipo externo.

### NOTA

- Consulte las páginas 15 a 16 para conectar un equipo externo
- Consulte cuidadosamente el manual de operación pertinente (reproductor DVD, etc ) antes de hacer las conexiones.
- Consulte el manual del equipo externo para conocer el tipo de señal.

## Conexión a un reproductor DVD o a un receptor de TV digital STB (cable)

Cuando haga la conexión a un reproductor DVD, un receptor de TV digital y a otro equipo audiovisual podrá utilizar los terminales INPUT 1-3, 5

Cuando se utiliza un cable de vídeo compuesto. (INPUT1 o 2)

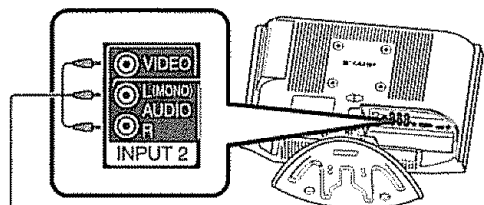

Cable de AV (de venta en el comercio)

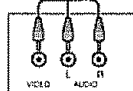

Reproductor DVD/  
Receptor de TV digital

Cuando se utiliza un cable de vídeo componente. (INPUT3)

Cable de audio (de venta en el comercio)

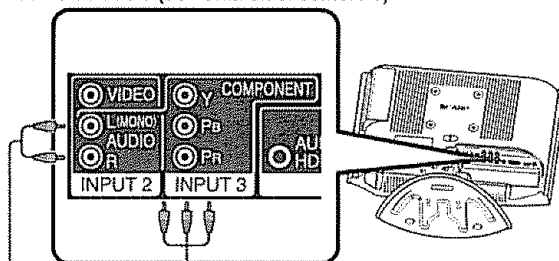

Cable de vídeo componente (de venta en el comercio)

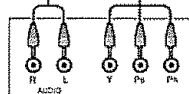

Reproductor DVD/  
Receptor de TV digital

### NOTA

- Consulte la página 16 para conectar un reproductor DVD o un receptor de TV digital STB con terminal HDMI.

## Conexión de una videograbadora, consola de videojuegos o videocámara

Una videograbadora, consola de videojuegos, videocámara y algún otro equipo audiovisual se puede conectar convenientemente utilizando los terminales INPUT 1 o 2.

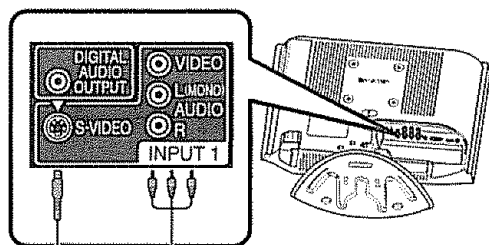

Cable de S-video (de venta en el comercio)

Cables de AV (de venta en el comercio)

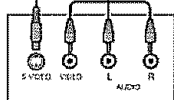

Videograbadora/  
Consola de videojuegos/  
Videocámara

## Utilización de la salida de audio digital

Se puede dar salida al audio por el terminal DIGITAL AUDIO OUTPUT (Consulte la página 23 para conocer más detalles) Salidas de audio PCM desde el terminal

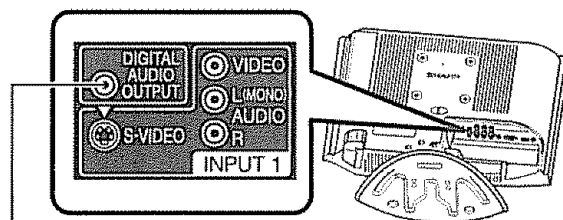

Cable de fibra óptica

A la entrada digital óptica de dispositivos de audio externos

### NOTA

- El terminal S-video tiene prioridad sobre los terminales de video.

## Conexión de un equipo HDMI

Cuando conecte un equipo HDMI podrá utilizar el terminal INPUT4.

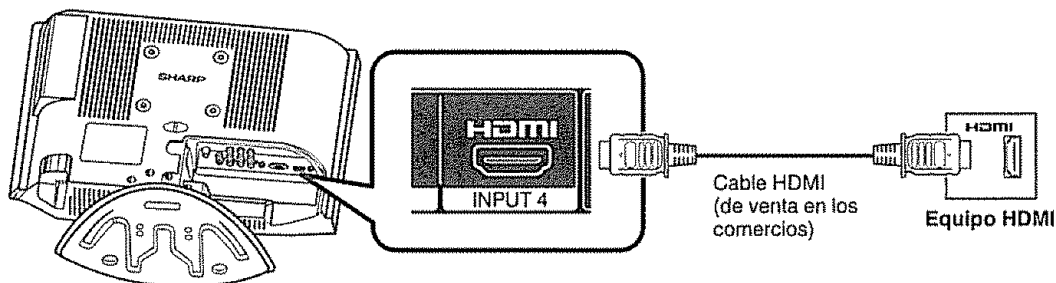

Cuando utilice un cable de conversión HDMI-DVI, introduzca la señal de audio al terminal AUDIO de INPUT 4

### Cable HDMI (de venta en los comercios)

1

Para ver la imagen de un equipo HDMI, seleccione "Entrada 4" desde el menú "FUENTE SELECCIÓN" utilizando INPUT en el control remoto o en el TV/DVD. (Consulte la página 14 )

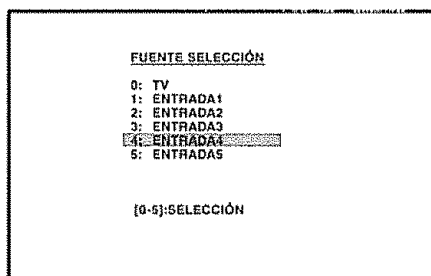

#### NOTA

- Consulte el manual de instrucciones de su equipo externo para conocer los tipos de las señales

### Selección de la fuente de entrada de audio HDMI

1

Pulse TV MENU y se visualizará la pantalla MENU

2

Pulse <◀/▶> para seleccionar  (AUDIO).

3

Pulse ▲/▼ para seleccionar "HDMI".

4

Pulse <◀/▶> para seleccionar "HDMI" o "DVI".

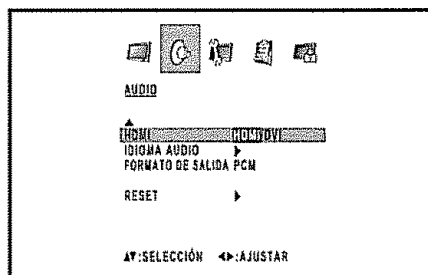

**HDMI:** Cuando conecte al TV/DVD el dispositivo HDMI, seleccione esta configuración

**DVI:** Cuando conecte al TV/DVD el dispositivo DVI con cables para audio analógico, seleccione esta configuración.

5

Pulse EXIT para volver a la imagen normal

#### NOTA

- Consulte su manual de operación de equipo externo por el tipo de señal.
- Cuando conecte un adaptador/cable HDMI-DVI al terminal HDMI, la imagen puede no verse claramente

# Para ver TV

Operaciones fáciles para ver un programa de TV

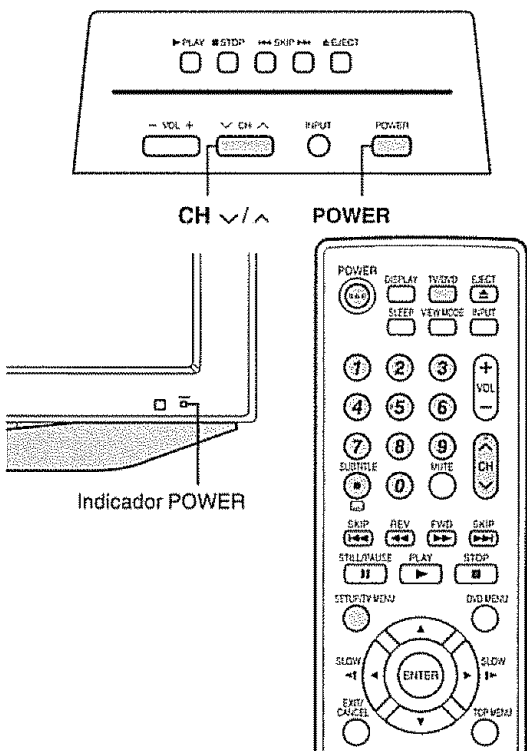

Indicador del estado del TV/DVD (POWER)

Encendido	Destella (Verde)
Apagado/Espera	Destella (Rojo)

## Preparación

Antes de presionar el botón **POWER** del control remoto ejecute los siguientes pasos:

1. Coloque las pilas en la unidad de control remoto (ver página 9)
2. Conecte el cable de la antena al TV/DVD (ver página 13)
3. Enchufe el cable de CA a la línea de energía eléctrica (ver página 8.)

## Conexión de la alimentación

Pulse **POWER** en el TV/DVD, o **POWER** en el control remoto

- Indicador POWER (Verde): El TV/DVD está encendido. (en el visor aparecerá "POR FAVOR ESPERE" durante unos pocos segundos.)

## Seleccione el modo TV

Para seleccionar el modo TV pulse **TV/DVD**.

### NOTA

- Cuando se presione **TV MENU** por primera vez, aparecerá automáticamente el menú de configuración de IDIOMA.

## Desconexión de la alimentación

Pulse **POWER** en el TV/DVD, o **POWER** en el control remoto.

- El TV/DVD entra en el modo de espera y la imagen de la pantalla desaparece.
- El indicador POWER (encender) del TV/DVD cambia a color rojo

### NOTA

- Si no va a utilizar este TV/DVD durante un largo período de tiempo, asegúrese de desconectar los cables de CA de la toma de corriente.
- Cuando se desactiva **POWER** aun se consume un poco de corriente eléctrica.

## Cambiar canales

Puede cambiar los canales de varias formas

### Método 1

Utilizando **CH ^ / v** en el control remoto o en el TV/ DVD.

### NOTA

- En el caso de que su sistema de TV por cable tenga canales analógicos y digitales que empleen el mismo número de canal, la función de desplazamiento de canales hacia arriba lo hará primero con los canales analógicos y después con los digitales. Aunque pareciera que el canal no cambia, en realidad cambia en forma secuencial del canal analógico al canal digital. Cuando utilice el desplazamiento de canales hacia abajo, se realizará en sentido contrario, o sea de canal digital a canal analógico

### Método 2

Utilizando los botones del control remoto **0-9**,

- **(PUNTO)** para seleccionar canales para VHF/UHF/ CATV/DIGITAL.

Para seleccionar un número de canal de 1 ó 2 dígitos (ej.: el canal 5):

Pulse **5** → **ENT**

### NOTA

- Cuando seleccione un número de canal de 1 dígito no será necesario pulsar **0** antes del número.
- Cuando introduzca **0-9** y **(PUNTO)** solamente, la selección de canales se hará si no se hace ninguna operación durante unos pocos segundos.

Para seleccionar un número de canal de 3 dígitos (ej.: El canal 115):

Pulse **1** → **1** → **5**

Para seleccionar un número de canal de 4 dígitos (ej.: el canal 22.1):

Pulse **2** → **2** → **\*** (PUNTO) → **1**

### NOTA

- Cuando introduzca **0-9** solamente, la selección de canales se hará si no se hace ninguna operación durante unos pocos segundos.
- Si presiona **0** solamente en la recepción de "ANTERE", nada ocurrirá
- Complete los pasos de arriba dentro de unos pocos segundos
- Cuando introduzca **0-9** y **\*** (PUNTO), la selección de canales se hará si no se hace ninguna operación durante unos pocos segundos

## Preparación inicial

### Ajuste de idioma

Cuando pulse MENU por primera vez, aparecerá automáticamente el menú de configuración de IDIOMA.

Seleccione entre 3 idiomas: Inglés, Francés y Español.

1

Pulse ◀/▶ para seleccionar el idioma deseado listado en la pantalla.

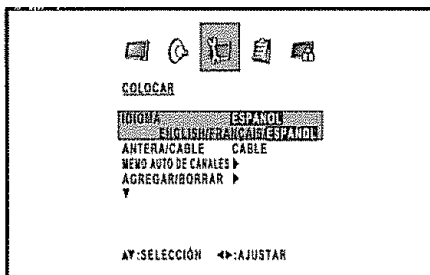

### Ajuste de antena

Asegurese de la clase de conexión que se hace con su TV/DVD cuando se selecciona "ANTERA" o "CABLE".

2

Pulse ▼/▲ para seleccionar "ANTERA/CABLE", y luego pulse ◀/▶ para seleccionar "ANTERA" o "CABLE".

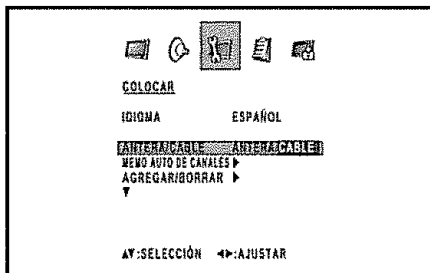

### Búsqueda de canales

El modo MEMO AUTO DE CANALES busca todos los canales disponibles en el área de influencia.

3

Pulse ▼/▲ para seleccionar "MEMO AUTO DE CANALES".

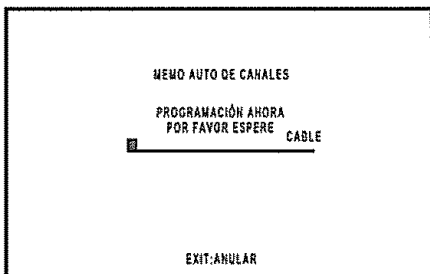

- Dependiendo de las condiciones de recepción, los canales digitales de cable pueden tardar hasta más de 10 minutos en memorizarse. Por favor, sea paciente.

### Para pasar por alto los canales almacenados

Puede deshabilitar la selección de canales usando CH ^/√.

1

Pulse TV MENU y se visualizará la pantalla MENU.

2

Pulse ◀/▶ para seleccionar (COLOCAR).

3

Pulse ▼/▲ para seleccionar "AGREGAR/BORRAR", y luego pulse ◀/▶.

4

Pulse ▼/▲ para seleccionar "AGREGAR/BORRAR", y luego pulse ◀/▶. Ahora se visualiza la lista de canales y puede seleccionarlos allí.

5

Para seleccionar el canal que quiere pasar por alto, pulse ▼/▲.

6

Para seleccionar la función "BORRAR" y suprimir canales seleccionados pulse ◀/▶.

7

Pulse EXIT para volver a la imagen normal. Ahora es posible pasar canales por alto.

- **Para agregar un canal digital que esté sintonizando:** Seleccione el canal que desee agregar. Luego seleccione "AÑADIENDO CANAL" en el paso 4, presione ◀/▶.
- **Para liberar el canal pasado por alto:** Seleccione "AGREGAR" en el paso 6.
- **Para suprimir todos los canales de la memoria de canales:** luego del paso 3 seleccione "ELIMINAR TODO", y pulse ◀/▶.

## Ajuste del modo estéreo MTS/SAP

El TV/DVD tiene una función que permite recibir sonido diferente del audio principal para el programa. A esta función se le llama sonido de TV/DVD multicanal (MTS). El televisor con MTS puede recibir sonido mono, sonido estéreo y programas de audio secundarios (SAP). La función SAP permite que una emisora de TV pueda emitir otra información, que bien puede ser audio en otro idioma o algo completamente diferente como, por ejemplo, información relacionada con el tiempo meteorológico.

**Podrá disfrutar de sonido estéreo de Hi-Fi o de emisiones SAP sólo si están disponibles disponibles.**

- **Emisiones estéreo**  
Vea programas como acontecimientos deportivos, espectáculos y conciertos con un sonido estéreo dinámico.
- **Emisiones SAP**  
Reciba emisiones de TV con sonido MAIN o SAP.  
Sonido MAIN: Pista de sonido de programa normal (mono o estéreo).  
Sonido SAP: Escuche un segundo idioma, un comentario suplementario u otra información (SAP es sonido mono.)

**Si el sonido estéreo se oye con dificultad.**

- Obtenga un sonido más claro cambiando manualmente al modo de sonido mono fijo.

### NOTA

- MTS sólo funciona en el modo TV
- MTS está disponible cuando recibe una transmisión analógica, no cuando recibe una transmisión digital
- Cuando el televisor recibe una transmisión estéreo o SAP, se muestra la palabra "ESTEREO" o "SAP" en la pantalla si presiona **DISPLAY**

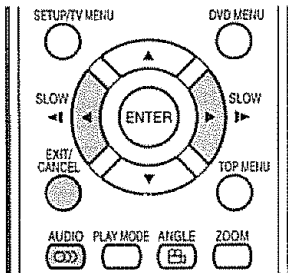

## Cambio del MTS

Puede cambiar MTS como se muestra abajo para que concuerde con la señal de emisión de televisión

**1** Pulse **AUDIO** para seleccionar (AUDIO). "MTS" quedará resaltado.

**2** Pulse **AUDIO** de nuevo para o </> para seleccionar "EST(ESTEREO)", "SAP" o "MONO".

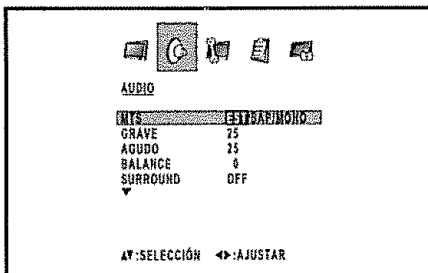

**3** Pulse **EXIT** para volver a la imagen normal

## Configuración del sonido surround

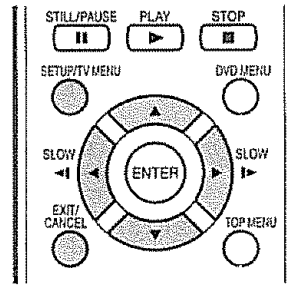

La función de sonido surround expande a lo ancho y en profundidad el campo de audio para crear una calidad de sonido de excepción desde los altavoces del TV/DVD

**1** Pulse **TV MENU** y se visualizará la pantalla MENU.

**2** Pulse </> para seleccionar (AUDIO)

**3** Pulse ▼/▲ para seleccionar "SURROUND"

**4** Pulse </> para Seleccione "ON" o "OFF".

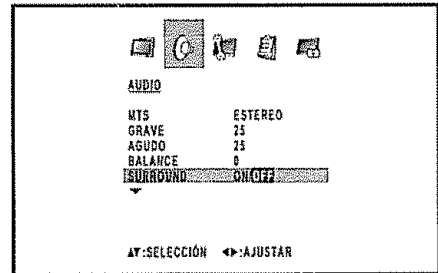

**5** Luego de realizar la configuración deseada, pulse **EXIT** para volver a la imagen normal.

## Muestra la información de canal

Pulse **DISPLAY** para visualizar información del canal actual (o de la fuente de entrada) en la pantalla.

- Número de canal o modo VIDEO seleccionado
- Nombre de la estación
- Nombre del programa transmitido
- Tiempo restante
- V-Chip/RRT rating\*
- (Idioma del audio)
- (Marca de V-Chip)
- Estado del audio, estéreo o SAP (segundo programa de audio)
- Modo de visualización
- \* Se da prioridad a RRT rating.



# Ajustes básicos

## Botones para operar los menús

Para operar el menú utilice los siguientes botones del control remoto.

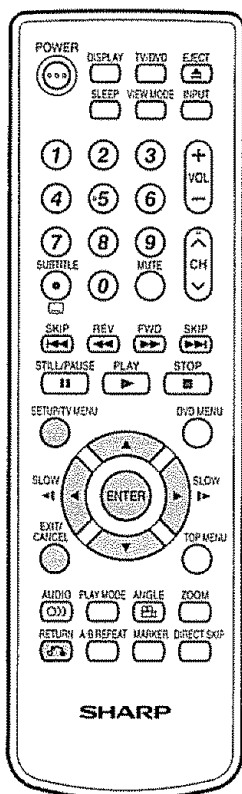

**TV MENU:** Pulse para habilitar la pantalla del menú.

**▲/▼/◀/▶:** Pulse para seleccionar un ítem deseado de la pantalla o para ajustarlo.

**ENTER:** Pulse para pasar al próximo paso o para completar la configuración.

**RETURN:** Pulse para volver al paso previo.

**EXIT:** Pulse para salir de la pantalla del menú. Todas las configuraciones modificadas serán almacenadas.

▲: SELECCIÓN  
ENTER: AJUSTE

◀: AJUSTAR  
EXIT: FIN

La parte inferior de la pantalla del menú presenta una guía operativa para el control remoto. La misma cambiará de acuerdo con cada pantalla de configuración de menú.

## Elementos del menú

Lista de elementos del menú para ayudarle con las operaciones.

### IMAGEN

MODO AV .....	Página 24
BRILLO .....	Página 22
CONTRASTE .....	Página 22
COLOR .....	Página 22
TINTE .....	Página 22
NITIDEZ .....	Página 22
TEMPERATURA DE COLOR .....	Página 22
LUZ POSTER .....	Página 22
RESET (Ajustes de imagen) .....	Página 22

### AUDIO

MTS .....	Página 19
GRAVE .....	Página 23
AGUDO .....	Página 23
BALANCE .....	Página 23
SURROUND .....	Página 19
HDMI .....	Página 16
IDIOMA AUDIO .....	Página 24
FORMATO DE SALIDA .....	Página 23
RESET (Ajustes de sonido) .....	Página 23

### COLOCAR

IDIOMA .....	Página 18
ANTERA/CABLE .....	Página 18
MEMO AUTO DE CANALES .....	Página 18
AGREGAR/BORRAR .....	Página 18
CAPTACIÓN ANALOGA .....	Página 26
CAPTACIÓN DIGITAL .....	Página 26
SUBTÍTULOS AVANZADOS .....	Página 27
MODO DE VISIÓN .....	Página 25
EXPLORACIÓN DE IMAGEN .....	Página 25
MODE CINE .....	Página 22
ASPECTO .....	Página 25
MEDIDOR DE SEÑAL .....	Página 33
AUTO APAGADO .....	Página 33

### OPCION

TITULO CANAL .....	Página 21
MENU DE VIDEO .....	Página 21

### CERRAR

FIJAR V-CHIP .....	Página 30
NUEVO CLAVE .....	Página 28

### NOTA

- Algunos ítems del menú pueden no verse dependiendo de la fuente de entrada seleccionada.
- Si no se presionan botones durante aproximadamente 60 segundos, la pantalla del menú volverá en forma automática a la pantalla normal de monitor.

## Ajustes básicos

### Para asignar etiquetas a los canales

#### Para crear etiquetas de canal

- 1 Seleccione el canal que desea etiquetar.
- 2 Pulse **TV MENU**, y pulse **◀/▶** para seleccionar  (OPCION).  
Pulse **▲/▼** para seleccionar "TITULO CANAL", y luego pulse **◀/▶**. Se visualizará la pantalla TITULO CANAL.
- 3 Pulse **▲/▼** para seleccionar "AJUSTE/ DESPEJAR". Pulse **◀/▶** para seleccionar "AJUSTE", y pulse **ENTER**.
- 4 Pulse **◀/▶** para introducir un carácter en el primer espacio. Pulse el botón repetidamente hasta que aparezca en pantalla el carácter que desea utilizar.

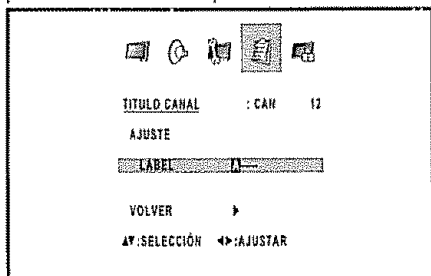

El orden de rotación de caracteres es el siguiente:

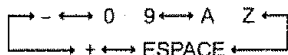

Cuando aparezca el carácter que desea utilizar, pulse **ENTER**. Repita este paso con el resto de caracteres.

Cuando termine de escribir el nombre de la etiqueta, pulse **ENTER**.

- 5 Pulse **EXIT** para volver a la imagen normal.
- 6 Repita los pasos 1-5 para otros canales. Puede asignar un rótulo a cada canal.

#### Para borrar las etiquetas de canal

- 1 Seleccione el canal cuya etiqueta desee eliminar.
- 2 Pulse **TV MENU**, y pulse **◀/▶** para seleccionar  (OPCION).  
Pulse **▲/▼** para seleccionar "TITULO CANAL", y luego pulse **◀/▶**. Se visualizará la pantalla TITULO CANAL.
- 3 Pulse **▲/▼** para seleccionar "AJUSTE/ DESPEJAR". Pulse **◀/▶** para seleccionar "DESPEJAR", y pulse **ENTER**.
- 4 Pulse **EXIT** para volver a la imagen normal.
- 5 Repita los pasos 1-4 para borrar otras etiquetas de canal.

### Etiqueta de entrada

Le permite establecer el terminal de entrada visualizado utilizando el menú "FUENTE SELECCIÓN" o la visualización de canales.

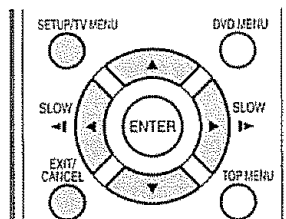

- 1 Pulse **TV MENU** y se visualizará la pantalla MENU.
- 2 Pulse **◀/▶** para seleccionar  (OPCION).
- 3 Pulse **▲/▼** para seleccionar "MENU DE VIDEO", y luego pulse **◀/▶**.
- 4 Se muestra la pantalla de menú MENU DE VIDEO. Para seleccionar la fuente de ingreso específica que desea modificar, pulse **▲/▼**.
- 5 Para seleccionar el nuevo rótulo para la fuente de ingreso elegida, pulse **◀/▶**.

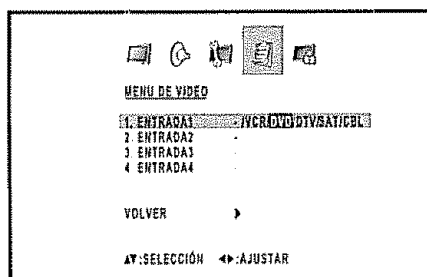

-	Utiliza el nombre de etiqueta predeterminado
VCR	videograbadora
DVD	vídeo DVD
DTV	decodificador de TV digital
SAT	decodificador satélite
CBL	receptor de cable
HD	Equipo HDMI (sólo ENTRADA4)

- 6 Pulse **EXIT** para volver a la imagen normal.

#### NOTA

- No es posible modificar el rótulo para "TV" y "ENTRADA5"

## Ajustes básicos

### Ajustes de imagen

Ajuste la imagen según sus preferencias empleando los ajustes de imagen siguientes.

**1** Pulse **TV MENU** y se visualizará la pantalla **MENÚ**

**2** Pulse **◀/▶** para seleccionar  (**IMAGEN**)

**3** Pulse **▲/▼** para seleccionar un elemento de ajuste específico (**BRILLO, CONTRASTE, COLOR, TINTE, NITIDEZ**).

**4** Pulse **◀/▶** para ajustar el elemento en la nivel deseada

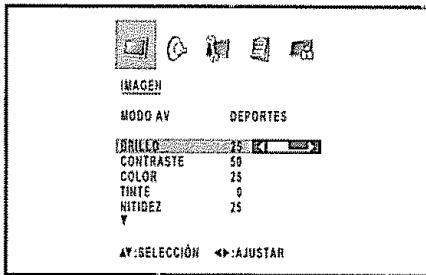

Elemento seleccionado	Botón ◀	Botón ▶
<b>BRILLO</b>	Para un negro más intenso	Para un negro menos intenso
<b>CONTRASTE</b>	Para menos contraste	Para más contraste
<b>COLOR</b>	Para menos intensidad del color	Para más intensidad del color
<b>TINTE</b>	Los tonos de la piel tiran a morado	Los tonos de la piel tiran a verde
<b>NITIDEZ</b>	Para menos nitidez	Para más nitidez

**5** Pulse **EXIT** para volver a la imagen normal.

#### NOTA

- Para reponer todos los elementos de ajuste a los valores preajustados en fábrica, pulse **▲/▼** para seleccionar "RESET", y pulse **◀/▶**

Ajustes de fábrica:

MODO AV ..... DEPORTES  
 BRILLO / COLOR / NITIDEZ ..... centro (25)  
 CONTRASTE ..... máximo (50)  
 TINTE ..... centro (0)  
 TEMPERATURA DE COLOR ..... FRIO

### Temperatura del color

Para obtener un mejor balance del blanco, utilice la corrección de temperatura del color.

**1** Pulse **TV MENU** y se visualizará la pantalla **MENÚ**.

**2** Pulse **◀/▶** para seleccionar  (**IMAGEN**).

**3** Pulse **▲/▼** para seleccionar "TEMPERATURA DE COLOR".

**4** Para seleccionar el modo que prefiere, pulse **◀/▶**

Elemento seleccionado	Descripción
<b>FRIO</b>	Blanco con tonos azulados
<b>MEDIO</b>	Neutral
<b>CALIENTE</b>	Blanco con tonos rojizos

**5** Pulse **EXIT** para volver a la imagen normal.

### Iluminación de fondo

**LUZ POSTER** ajusta el brillo de la pantalla para mejorar la claridad de la imagen.

**1** Pulse **TV MENU** y se visualizará la pantalla **MENÚ**.

**2** Pulse **◀/▶** para seleccionar  (**IMAGEN**).

**3** Pulse **▲/▼** para seleccionar "LUZ POSTER".

**4** Para ajustar el brillo de la pantalla pulse **◀/▶**

**5** Pulse **EXIT** para volver a la imagen normal.

### Mode cinema

Se puede tener una proyección más uniforme seleccionando **PELICULA** en el **MODE CINE** cuando mire un DVD del reproductor.

**1** Pulse **TV MENU** y se visualizará la pantalla **MENÚ**

**2** Pulse **◀/▶** para seleccionar  (**COLOCAR**)

**3** Pulse **▲/▼** para seleccionar "MODE CINE".

**4** Pulse **◀/▶** para seleccionar "PELICULA" o "VIDEO".

Elemento seleccionado	Descripción
<b>PELICULA</b>	Modo para ver films
<b>VIDEO</b>	Modo para ver videos

#### NOTA

- MODE CINE está disponible solamente para el modo 480i

## Ajuste del sonido

Puede ajustar la calidad del sonido según sus preferencias empleando los ajustes siguientes

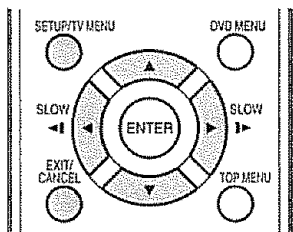

**1** Pulse **TV MENU** y se visualizará la pantalla **MENÚ**

**2** Pulse **◀/▶** para seleccionar **(AUDIO)**.

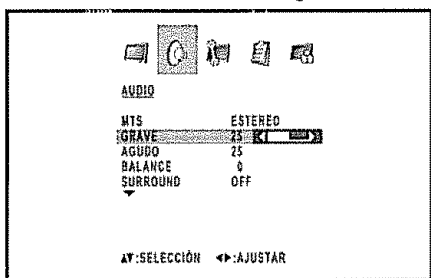

**3** Pulse **▲/▼** para seleccionar un elemento de ajuste específico. (GRAVE, AGUDO, BALANCE)

**4** Pulse **◀/▶** para ajustar el elemento en la posición deseada.

Elemento seleccionado	Botón ◀	Botón ▶
<b>GRAVE</b>	Para graves débiles	Para graves más fuertes
<b>AGUDO</b>	Para agudos débiles	Para agudos más fuertes
<b>BALANCE</b>	Disminuye el sonido del altavoz derecho	Disminuye el sonido del altavoz izquierdo

**5** Pulse **EXIT** para volver a la imagen normal

### NOTA

- Para reponer todos los elementos de ajuste a los valores preajustados en fábrica, pulse **▲/▼** para seleccionar "RESET", y pulse **◀/▶**

Ajustes de fábrica:

- GRAVE ..... centro (25)
- AGUDO ..... centro (25)
- BALANCE ..... centro (0)

## Ajuste audio digital

Puede dar salida a audio digital a un amplificador AV u otro dispositivo similar cuyo terminal **DIGITAL AUDIO INPUT** esté conectado al terminal **COAXIAL DIGITAL AUDIO OUTPUT** del televisor. Seleccione un formato de salida de audio compatible con el formato de audio del programa que usted está viendo y con el equipo conectado.

**1** Pulse **TV MENU** y se visualizará la pantalla **MENÚ**.

**2** Pulse **◀/▶** para seleccionar **(AUDIO)**.

**3** Pulse **▲/▼** para seleccionar "FORMATO DE SALIDA".

**4** Pulse **◀/▶** para seleccionar "PCM" o "DOLBY DIGITAL".

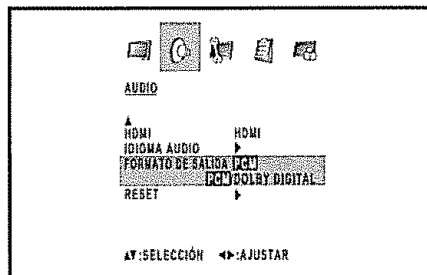

Elemento seleccionado	Descripción
<b>PCM</b>	El terminal de salida óptica da salida a la señal de audio mediante el formato PCM. Si su sistema de audio digital no es compatible con Dolby Digital, seleccione "PCM".
<b>DOLBY DIGITAL</b>	El terminal de salida óptica da salida a señales de audio mediante el formato Dolby Digital. Reproduce sonido de programa ambiental.

**5** Pulse **EXIT** para volver a la imagen normal

### NOTA

- La salida digital de audio se activa solamente cuando recibe una transmisión digital, no cuando recibe una transmisión analógica.

# Ajustes útiles

## Modo AV

Modo AV le permite elegir entre cuatro opciones de visualización para emplear aquella que mejor se adapte al ambiente del televisor, el cual puede cambiar debido a factores tales como el brillo de la habitación, el tipo de programa que se vea o el tipo de entrada de imagen procedente del equipo externo.

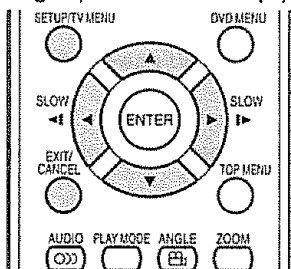

**1** Pulse **TV MENU** y se visualizará la pantalla MENU.

**2** Pulse **◀/▶** para seleccionar **(AUDIO)**.

**3** Pulse **▲/▼** para seleccionar "MODO AV".

**4** Pulse **◀/▶** para seleccionar mode deseado

- El modo puede elegirse en la lista de abajo

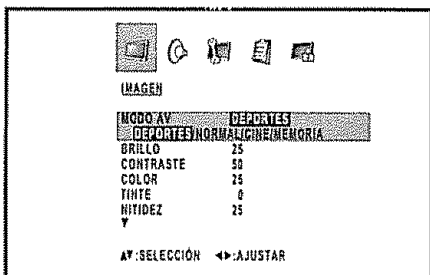

Elemento seleccionado	Descripción
<b>DEPORTES</b>	Para una imagen nítida que realza el contraste y sirve para ver programas deportivos.
<b>NORMAL</b>	Para una imagen altamente definida en una habitación con brillo normal.
<b>CINE</b>	Para una película.
<b>MEMORIA</b>	Permite al usuario personalizar los ajustes que desee. Puede ajustar el modo para cada una de las fuentes de entrada.

**5** Pulse **EXIT** para volver a la imagen normal.

### NOTA

- Puede seleccionar un elemento del MODO AV diferente para TV, Compuesto (S-video), Componente y HDMI modo de entrada (Por ejemplo, seleccione NORMAL para la entrada de TV y DEPORTES para la entrada de VIDEO.)

## Selección del idioma del audio digital

Si una señal digital incluye dos o más idiomas de audio, puede seleccionar cuál desea escuchar.

**1** Pulse **TV MENU** y se visualizará la pantalla MENU.

**2** Pulse **◀/▶** para seleccionar **(AUDIO)**

**3** Pulse **▲/▼** para seleccionar "IDIOMA AUDIO", y luego pulse **◀/▶**.



**4** Pulse **▲/▼** para seleccionar la el idioma deseada, y luego pulse **ENTER**.

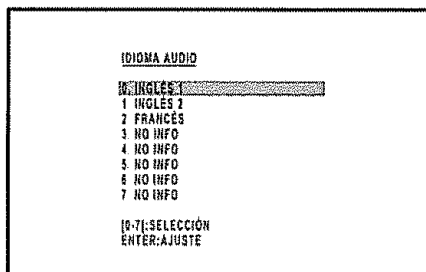

**5** Pulse **EXIT** para volver a la imagen normal.

### NOTA

- El idioma del audio digital se activa solamente cuando recibe una transmisión digital. No cuando recibe una transmisión analógica.

## Modo de visión para programas 4:3

1

Pulse **VIEW MODE**.

- Se visualiza el menú Modo de visión.
- El menú lista las opciones del modo de visión que pueden seleccionarse para el tipo de señal de vídeo que está siendo recibida actualmente

2

Para seleccionar directamente cualquier modo de visualización, estando todavía el modo de visualización en la pantalla, presione 0-3.

- Cada vez que se presiona **VIEW MODE**, el cursor cambia a otro ítem de MODO DE VISIÓN
- También puede seleccionar el MODO DE VISIÓN presionando ▲/▼
- Puede seleccionar consecutivamente un modo de visión que tenga su propia proporción dimensional.

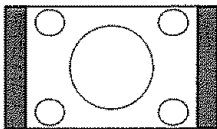
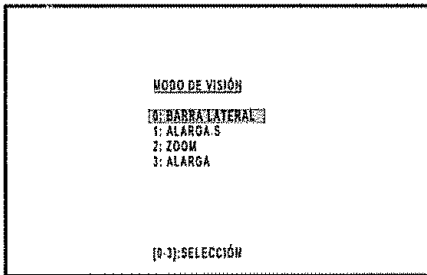

### BARRA LATERAL:

Sirve para ver programas 4:3 convencionales en su formato normal

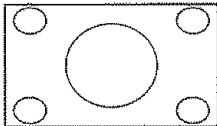

### ALARGA.S (Intelligent allongé):

Sirve para ampliar programas 4:3 de forma que llenen la pantalla

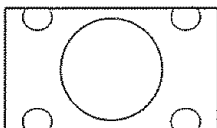

### ZOOM:

Sirve para ver DVDs anamórficos 2,35:1 de pantalla panorámica en toda la pantalla

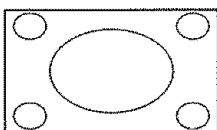

### ALARGA.:

Este modo sirve para los DVDs 1,78:1. Cuando vea DVDs 1,85:1, el modo de ampliación todavía mostrará franjas negras muy finas en la parte superior e inferior de la pantalla

### NOTA

- Puede ingresar a la misma pantalla de menú desde el menú (COLOCAR).
- No puede seleccionar "BARRA LATERAL" y "ALARGA.S" cuando ingresa una señal de 720p ó 1080i

## Modo de visualización para programas HD

Los programas HD disponen del modo Stretch (estirar). Apropriado para visualizar programas con proporción dimensional de imagen de 1,78:1 en pantallas anchas. Cuando se miren programas con proporción 1,85:1, el modo stretch (estirar) mostrará pequeñas bandas negras en la parte superior e inferior de la pantalla

## Desplazamiento de la imagen

Para regular la posición vertical de la imagen en el modo ZOOM.

1

Pulse **TV MENU** y se visualizará la pantalla MENU.

2

Pulse ◀/▶ para seleccionar (COLOCAR).

3

Pulse ▲/▼ para seleccionar "EXPLORACIÓN DE IMAGEN", y luego pulse ◀/▶.

4

Se visualizará la pantalla AJUSTE DE EXPLORACION. Para subir la imagen, pulse ▲. Para bajar la imagen, pulse ▼.



Los límites de desplazamiento son los que siguen:

- fuente de señal 480i/480p/720p/1080i:  
ZOOM: -10 a +10

5

Pulse **EXIT** para volver a la imagen normal.

### NOTA

- En la BARRA LATERAL, ALARGA.S y en modo ALARGA, EXPLORACIÓN DE IMAGEN no funcionará

## Aspecto

Cuando ASPECTO está conectado y el televisor recibe una señal 480i de los terminales INPUT 1-3, el tamaño de la imagen se ajusta automáticamente (de la manera descrita en la tabla siguiente)

1

Pulse **TV MENU** y se visualizará la pantalla MENU.

2

Pulse ◀/▶ para seleccionar (COLOCAR).

3

Pulse ▲/▼ para seleccionar "ASPECTO", y luego pulse ◀/▶ para seleccionar "ON" o "OFF".

4

Pulse **EXIT** para volver a la imagen normal

Proporción dimensional de la señal de origen	Proporción dimensional automática (cuando ASPECTO está en ON (conectado))
4:3 Normal	BARRA LATERAL
16:9 Completo	ALARGA.
4:3 Buzón	ZOOM
Sin definir	Modo de configuración de usuario

### NOTA

- ASPECTO no es efectivo para la entrada HDMI.
- Cuando el equipo conectado no soporta la señal aspecto - 25 (ID-1), el selector automático no funcionará

## Subtítulos ocultos y subtítulos ocultos digitales

**NOTA**

- Podrían no aparecer los subtítulos según la condición de la señal de la estación transmisora.

Su TV/DVD está equipado con un decodificador interno de subtítulos ocultos. Esto le permite ver en su televisor, a modo de subtítulos, conversaciones, narraciones y efectos de sonido. Los subtítulos ocultos se encuentran disponibles en algunos programas de TV/DVD y en algunas cintas de video VHS de uso en casa dependiendo del proveedor de los programas.

El servicio de subtítulos ocultos digitales es un nuevo servicio de subtítulos solamente disponible en programas de TV digital (dependiendo también del proveedor de los programas). Este es un sistema más flexible que el sistema de subtítulos ocultos original, ya que permite disponer de una variedad de tamaños de subtítulos y estilos de las letras. Cuando se utiliza el servicio de subtítulos ocultos digitales, esto se indicará mediante la aparición de una abreviatura de 3 letras que también indicará el idioma de los subtítulos ocultos digitales: ENG (inglés), SPA (español) o FRA (francés), u otros códigos de idiomas.

No todos los programas y videocintas VHS ofrecen subtítulos ocultos. Busque el símbolo "CC" para asegurarse de que se mostrarán subtítulos.

En el sistema de subtítulos ocultos se puede proveer más de un servicio de subtítulos. Cada uno de ellos se identificará mediante su propio número. Los servicios "C1" y "C2" muestran subtítulos de programas de TV superpuestos sobre las imágenes de los programas. Generalmente, las Closed Captions en idioma inglés se transmiten en C1 y en otros idiomas se transmiten en C2.

En el sistema de subtítulos ocultos, los servicios "Texto1" o "Texto2" muestran texto que no está relacionado con el programa que se está viendo (ej. el tiempo meteorológico o noticias). El texto de estos servicios también se superpone sobre el programa que está viéndose.

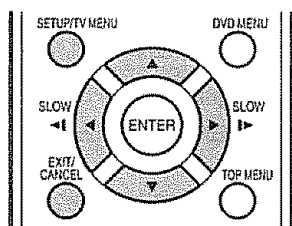

**NOTA**

- Si el programa o el video seleccionado no dispone de teletexto, no aparecerá texto en la pantalla.
- Si no hay texto disponible en su área, tal vez aparezca un rectángulo negro en pantalla. De ser así, ponga la función de teletexto en "OFF".
- Cuando seleccione la recepción de texto, las leyendas aparecerán durante 10 segundos aproximadamente.
- Si no se recibe la señal de emisión de texto, no aparecerán leyendas, pero el televisor permanecerá en el modo de recepción de texto.
- Ocasionalmente podrán aparecer faltas de ortografía ó caracteres extraños durante la recepción de texto. Esto es normal en este modo, especialmente con los programas en vivo. Esto se debe a que durante los programas en vivo, los textos son ingresados sin edición, ya que no hay tiempo para la misma.
- Cuando las leyendas estén en pantalla puede ser que las indicaciones de funciones como volumen y silenciamiento no aparezcan ya que interferirían con las leyendas.
- Algunos sistemas de TV cable y sistemas de protección contra copias pueden interferir con la señal de emisión de texto.
- Si utiliza una antena interior ó si la recepción del TV es muy insuficiente, el texto de las emisiones puede no aparecer ó mostrar caracteres extraños y errores de ortografía. En tal caso, ajuste la antena para mejorar la recepción ó utilice una antena externa.
- Si un programa del televisor digital tiene las señales de títulos cerrados digitales y títulos cerrados analógicos, se muestran los títulos cerrados digitales.

1

Sintonice el televisor en el canal deseado.

2

Pulse **TV MENU** y se visualizará la pantalla **MENU**.

3

Pulse **◀/▶** para seleccionar (**COLOCAR**).

4

Pulse **▲/▼** para seleccionar "CAPTACIÓN ANALOGA" o "CAPTACIÓN DIGITAL".

5

Presione **◀/▶** para selección del modo de Closed Caption deseado.

- Si se recibe una señal analógica puede elegir entre C1, C2, T1, T2 o OFF en el menú "CAPTACIÓN ANALOGA".

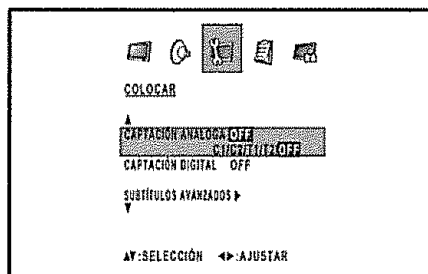

- Si se recibe una señal digital puede elegir entre CS1, CS2, CS3, CS4, CS5, CS6 o OFF en el menú CAPTACIÓN DIGITAL.

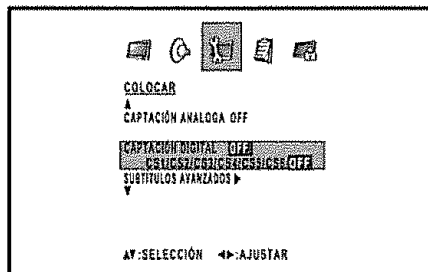

- Según la señal de emisión, algunos textos analógicos sólo funcionarán con una señal de emisión digital.

6

Pulse **EXIT** para volver a la imagen normal.

**NOTA**

- Para desconectar el modo de Closed Caption, seleccione "OFF".

## Ajuste de subtítulos

Esta función le permite ajustar la apariencia de la pantalla de subtítulos ocultos según sus preferencias.

**1** Pulse **TV MENU** y se visualizará la pantalla **MENÚ**.

**2** Pulse **◀/▶** para seleccionar  (COLOCAR).

**3** Pulse **▲/▼** para seleccionar "SUBTÍTULOS AVANZADOS", y luego pulse **◀/▶**. Se visualizará la pantalla **SUBTÍTULOS AVANZADOS**.

- Aquí puede elegir 7 elementos.

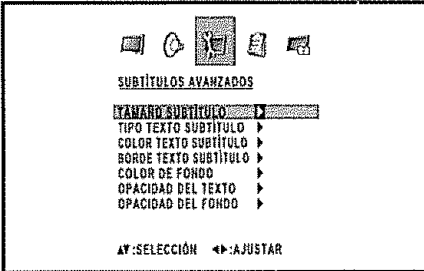

**4** Presione **▲/▼** para seleccionar un ítem específico de ajuste, luego presione **◀/▶**. Se mostrarán aquellos parámetros del ítem que puedan ser seleccionados.

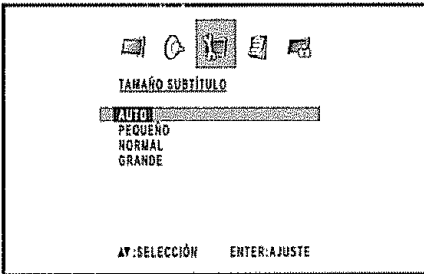

**5** Para seleccionar el parámetro deseado presione **▲/▼**.

**6** Pulse **EXIT** para volver a la imagen normal.

Parámetros seleccionables disponibles en cada ítem de ajustes.

Ítem	Parámetro seleccionable
<b>TAMAÑO SUBTÍTULO:</b>	AUTO, PEQUEÑO, NORMAL, GRANDE
<b>TIPO TEXTO SUBTÍTULO:</b>	AUTO, PREDETERMINADO, MONO CON LÍNEA DE PIE, PROP. CON PIE LETRA, MONO SIN LÍNEA DE PIE, PROP. SIN PIE DE LETRA, INFORMAL, CURSIVA, MAYÚSCULAS PEQUEÑAS
<b>COLOR TEXTO SUBTÍTULO:</b>	AUTO, NEGRO, BLANCO, ROJO, VERDE, AZUL, AMARILLO, MAGENTA, AZUL VERDE
<b>BORDE TEXTO SUBTÍTULO:</b>	AUTO, NINGUNO, ELEVADO, OPRIMIDO, UNIFORME, SOMBRA A LA IZQUIERDA, SOMBRA A LA DERECHA
<b>COLOR DE FONDO:</b>	AUTO, NEGRO, BLANCO, ROJO, VERDE, AZUL, AMARILLO, MAGENTA, AZUL VERDE
<b>OPACIDAD DEL TEXTO:</b>	AUTO, TRANSPARENTE, TRANSLÚCIDO, SÓLIDO, FLASHING
<b>OPACIDAD DEL FONDO:</b>	AUTO, TRANSPARENTE, TRANSLÚCIDO, SÓLIDO, FLASHING

### NOTA

- Esta función está diseñada sólo para personalizar las Digital Captions.
- El valor "AUTO" depende de la estación emisora.



## Configuración de contraseña para el control de los padres

Le permite utilizar un número secreto para proteger ciertos ajustes y evitar que sean cambiados por accidente.

### IMPORTANTE:

Para activar V-CHIP se deben cumplir tres condiciones

- 1 La contraseña está registrada.
- 2 Los ajustes V-CHIP deben estar hechos.
- 3 "V-CHIP" debe estar en "ON"

### Configuración de una contraseña

**1** Pulse **TV MENU** y se visualizará la pantalla **MENU**.

**2** Pulse **</>** para seleccionar  (**CERRAR**)

**3** Pulse **▲/▼**. Se mostrará el menú para ingresar la contraseña

**4** Seleccione e ingrese la contraseña (4 cifras) con los **botones numéricos (0-9)**, y pulse **ENTER**.

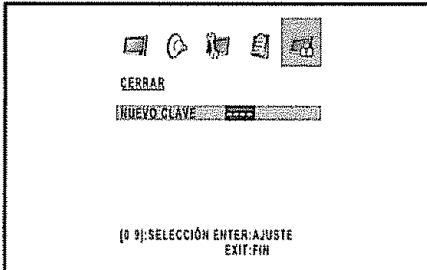

Aparece "**\***" en lugar del número.

**5** Entre nuevamente la misma contraseña para la seguridad y pulse **ENTER**. La contraseña queda registrada y aparece en pantalla el menú **CERRAR**.

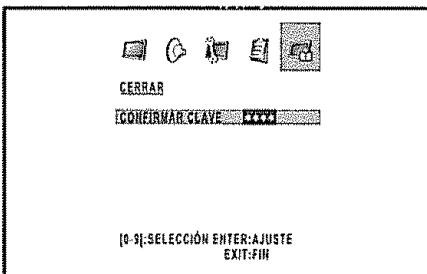

## Cambio de contraseña

Le permite cambiar su contraseña actual.

**1** Repita los pasos 1 a 3 de **Configuración de contraseña**.

- Se visualiza el menú de ajuste de contraseña

**2** Introduzca la contraseña de 4 dígitos utilizando **0-9**, luego pulse **ENTER**.

**3** Pulse **▲/▼** para seleccionar "NUEVO CLAVE", y luego pulse **</>**.

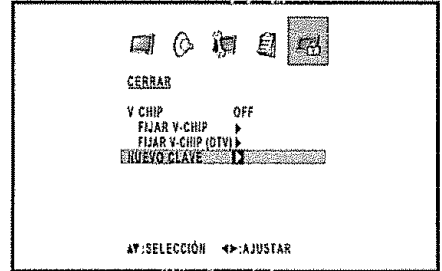

**4** Entre la contraseña nueva con **0-9** y pulse **ENTER**.



**5** Registre nuevamente la contraseña para confirmar, luego pulse **ENTER**.

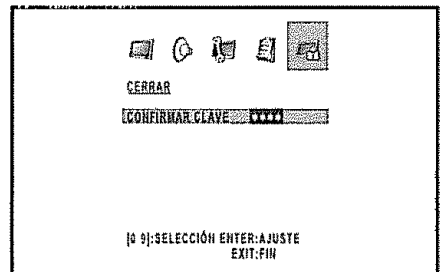

**6** La pantalla regresa al menú **CERRAR**. Su nueva contraseña fue aceptada.

### NOTA

- Como medida de precaución, anote su contraseña y guárdelo en un lugar conocido.
- El "FIJAR V-CHIP (DTV)" sólo podrá seleccionarse cuando se pueda descargar un sistema de evaluación de una emisión digital de los Estados Unidos

## Control de los padres (V-CHIP)



El V-CHIP podría no funcionar según la condición de la señal de la estación transmisora.

V-CHIP es un dispositivo electrónico de filtración incorporado en su TV/DVD. Esta herramienta permite que los padres controlen considerablemente las emisiones a las que puedan acceder sus hijos. Los padres pueden elegir programas que consideren adecuados para sus hijos y bloquear aquellos que no juzguen adecuados. Lo hace automáticamente una vez que usted activa la función V-CHIP en su TV/DVD.

**FIJAR V-CHIP no se seleccionarán desde el menú si usted no configura primero su contraseña.**  
(Consulte la página 28 para configurar la contraseña para el control de los padres )

- En los EE UU. hay dos sistemas de calificación para ver imágenes reproducidas: consejos de TV para los padres y calificaciones de películas.
- Los consejos de TV para los padres funcionan en combinación con el V-CHIP para que los padres puedan evitar que sus hijos vean programas de televisión inapropiados para ellos.
- Las calificaciones de películas se utilizan para las películas originales calificadas por la Asociación Cinematográfica de América (MPAA) para ser vistas por TV por cable y que no han sido editadas para ver por televisión. El V-CHIP también se puede ajustar para bloquear las películas calificadas por la MPAA.

### Consejos de TV para los padres

CALIFICACIÓN		Contenido				
		VIOLENCIA FANTÁSTICA	VIOLENCIA	SITUACION SEXUALES	LENGUAJE ADULTO	DIALOGO SEXUAL
Edad sugerida	TV-Y (Todos los niños)	☒	☒	☒	☒	☒
	TV-Y7 (Dirigida a los niños mayores)	X	☒	☒	☒	☒
	TV-G (Público en general)		☒	☒	☒	☒
	TV-PG (Se sugiere la presencia de los padres)		X	X	X	X
	TV-14 (Se recomienda la presencia de los padres)		X	X	X	X
	TV-MA (Para público adulto solamente)		X	X	X	

☒: La clasificación de contenido puede programarse, pero no es transmitida normalmente por las estaciones de TV

X: Se puede establecer la calificación del contenido



- Si selecciona "TV-G", automáticamente bloqueará las calificaciones más altas "TV-PG", "TV-14" y "TV-MA"

### Sistema de calificación voluntaria para películas (MPAA)

CALIFICACIÓN		Descripción
Edad	G	Público en general. Todas las edades admitidas
	PG	Se sugiere la presencia de los padres. Puede que algo del material no sea adecuado para los niños.
	PG-13	Se recomienda la presencia de los padres. Puede que algo del material no sea adecuado para niños de menos de 13 años.
	R	Restringido. Los menores de 17 años deben ir acompañados por los padres o un adulto encargado de ellos (la edad cambia en algunas jurisdicciones).
	NC-17	No se admite a nadie menor de 17 años.
	X	La clasificación X es una categoría antigua que se encuentra unificada con NC-17, pero todavía puede encontrarse codificada en los datos de películas antiguas.



- Si selecciona "PG-13", automáticamente bloqueará las calificaciones más altas "R", "NC-17" y "X".



- El sistema de calificación voluntaria para películas sólo utiliza una calificación basada en la edad.

## Consejos de TV para los padres (Consejos de TV)

**1** Pulse **TV MENU** y se visualizará la pantalla **MENÜ**.

**2** Pulse **◀/▶** para seleccionar  (**CERRAR**).

**3** Pulse **▲/▼** **Contraseña** para ingresar al display de la pantalla.

**4** Introduzca el número secreto de 4 dígitos utilizando **0-9**, y pulse **ENTER**. Se visualizará la pantalla **CERRAR**.

**5** Pulse **▲/▼** para seleccionar "**FIJAR V-CHIP**", luego pulse **◀/▶**. Se visualizará la pantalla **FIJAR V-CHIP**.

**6** Pulse **▲/▼** para seleccionar "**CLASIFIQUE TV**". Luego presione **◀/▶** para seleccionar la evaluación deseada.

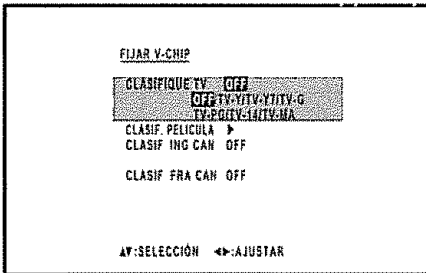

- Cuando seleccione **TV-Y7**, **TV-PG**, **TV-14** o **TV-MA**, "**DISPLAY A FIJAR CONTENIDO**" aparecerá en pantalla. Pulse **DISPLAY** para mostrar el nivel de prohibición. Pulse **▲/▼** para seleccionar la clasificación deseada. Pulse **◀/▶** para seleccionar el ajuste "**ON**" o "**OFF**", y pulse **RETURN**.
- Vea la página 29 para detalles de configuración.

**7** Pulse **RETURN** y se visualizará la pantalla **CERRAR**.

**8** Pulse **▲/▼** para seleccionar "**V-CHIP**", luego pulse **◀/▶** para seleccionar "**ON**". La configuración se registra en la memoria.

- Si el "**V-CHIP**" no está en "**ON**", la configuración del **V-CHIP** no funcionará.



**9** Pulse **EXIT** para volver a la imagen normal.

## Sistema de calificación voluntaria de películas (MPAA)

**1** Repita los pasos 1 a 5 de **Consejos de TV para los padres (Consejos de TV)**.

**2** Pulse **▲/▼** para seleccionar "**CLASIF. PELICULA**". Luego presione **◀/▶** y se visualizará la pantalla **FIJAR CLASIF.**.

Presione **▲/▼** para seleccionar la configuración deseada, luego presione **◀/▶** para seleccionar "**ON**" o "**OFF**" (encendido o apagado).

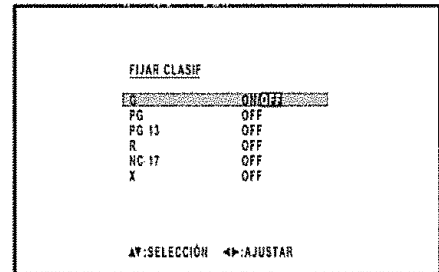

- Vea la página 29 para detalles de configuración.

**3** Pulse **EXIT** para volver a la imagen normal.

## Ajustes útiles

### Sistema de calificación canadienses

- Los sistemas de calificación de TV en Canadá se basan en la política de la Comisión Canadiense de Radiotelevisión y Telecomunicaciones (CRTC) relacionada con la violencia en los programas de televisión.
- Aunque la violencia es el elemento más importante que debe calificarse, la estructura desarrollada tiene en consideración otros contenidos de los programas como, por ejemplo, el lenguaje, los desnudos, la sexualidad y los temas de madurez.
- Cuando se ajuste el V-CHIP en el sistema canadiense usted podrá elegir entre las calificaciones para el inglés canadiense o las calificaciones para el francés canadiense.

#### Calificaciones para el inglés canadiense

Calificación		Descripción
Edad	E	Exento: Incluye programas de noticias, deportes, documentales y otros programas de información; programas de entrevistas, videos musicales y programas de variedades.
	C	Niños: Para los niños pequeños de menos de 8 años. Pone mucho cuidado con los temas que puedan amenazar su sentido de seguridad y bienestar.
	C8+	Niños de más de 8 años: Programas que no contienen violencia como forma preferida, aceptable o única para resolver conflictos; tampoco incita a los niños a imitar actos peligrosos que éstos puedan ver en la pantalla.
	G	General: Considerado como aceptable para todos los públicos. Apropiado para verlo toda la familia; contiene muy poca violencia física, verbal o emocional.
	PG	Acompañamiento de los padres: Para el público en general, pero tal vez no sea adecuado para los niños más pequeños (menos de 8 años) porque puede contener temas controvertidos.
	14+	Más de 14 años: Puede contener temas en los que la violencia es uno de los elementos dominantes de la historia, pero ésta debe ser esencial para el desarrollo de la trama o el carácter. El lenguaje puede ser profano y haber desnudos en el tema
	18+	Adultos: Para espectadores de 18 años en adelante. Puede contener escenas violentas que, aunque estén relacionadas con el desarrollo de la trama, los caracteres o los temas, han sido filmadas para que las vean los adultos. Pueden tener un lenguaje soez y escenas de sexo y desnudos.

#### EJEMPLO

- Si selecciona "G", automáticamente bloqueará las calificaciones más altas "PG", "14+" y "18+".

#### Calificaciones para el francés canadiense

Calificación		Descripción
Edad	E	Programación exenta
	G	General: Para todos los públicos, contiene el mínimo de violencia directa, pero puede estar integrada en la trama de una manera humorosa o poco realista.
	8ans+	General pero no recomendado para los niños pequeños: Lo puede ver la mayoría del público, pero puede tener escenas que molesten a los niños de menos de ocho años incapaces de distinguir entre las situaciones reales e imaginarias. Recomendado para ser visto en compañía de los padres.
	13ans+	Más de 13 años: Puede contener escenas de violencia frecuente y, por lo tanto, se recomienda verlo en compañía de los padres.
	16ans+	Más de 16 años: Puede contener escenas de violencia frecuente y de intensa violencia
	18ans+	Más de 18 años: Sólo para adultos. Puede contener escenas de violencia frecuente y de intensa violencia.

#### EJEMPLO

- Si selecciona "8ans+", automáticamente bloqueará las calificaciones más altas "13ans+", "16ans+" y "18ans+".

## Evaluaciones canadienses de origen inglés

**1** Pulse **TV MENU** y se visualizará la pantalla MENU

**2** Pulse **◀/▶** para seleccionar  (CERRAR)

**3** Pulse **▲/▼** Contraseña para ingresar al display de la pantalla

**4** Introduzca el numero secreto de 4 dígitos utilizando **0-9**, y pulse **ENTER**  
Se visualizará la pantalla CERRAR.

**5** Pulse **▲/▼** para seleccionar "FIJAR V-CHIP", luego pulse **◀/▶** Se visualizará la pantalla FIJAR V-CHIP.

**6** Pulse **▲/▼** para seleccionar "CLASIF ING CAN". Luego presione **◀/▶** para seleccionar la evaluación deseada.

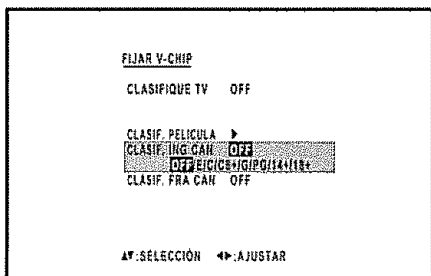

• Vea la página 31 para detalles de configuración

**7** Pulse **RETURN** y se visualizará la pantalla CERRAR

**8** Pulse **▲/▼** para seleccionar "V-CHIP", luego pulse **◀/▶** para seleccionar "ON". La configuración se registra en la memoria.

• Si el "V-CHIP" no está en "ON", la configuración del V-CHIP no funcionará



**9** Pulse **EXIT** para volver a la imagen normal.

## Evaluaciones canadienses de origen francés

**1** Repita los pasos 1 a 5 de **Evaluaciones canadienses de origen inglés**.

**2** Pulse **▲/▼** para seleccionar "CLASIF FRA CAN". Luego presione **◀/▶** para confirmar la evaluación deseada.

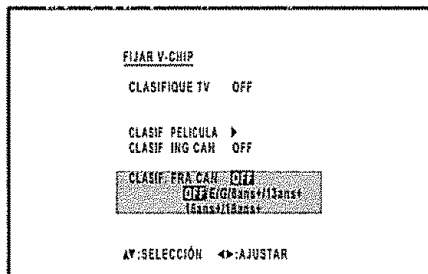

• Vea la página 31 para detalles de configuración

**3** Pulse **EXIT** para volver a la imagen normal

## Cancelación temporal del V-CHIP

El V-CHIP funciona para censurar una emisión, y en ese caso se visualiza "ESTE PROGRAMA HA SIDO LBPQUEADO!"

**1** Pulse **MUTE** mientras está activada la función V-CHIP y luego se visualizará el menú de ajuste del contraseña

**2** Introduzca su contraseña de 4 dígitos con **0-9**, luego pulse **ENTER**. Ahora se cancela temporalmente V-CHIP.

## Reactivación del V-CHIP cancelado temporalmente

Puede reactivar el V-CHIP cancelado temporalmente como se muestra a continuación

**Método 1:**

Cambie al otro canal

**Método 2:**

Desconecte la alimentación eléctrica del televisor



• El V-CHIP se activará al ejecutar uno cualquiera de los tres métodos de arriba

# Otras opciones de visualización

## Medidor de señal

Para recibir las emisiones digitales de aire se necesita una antena para emisiones digitales. Puede confirmar la configuración de la antena mediante la pantalla "MEDIDOR DE SEÑAL".

En caso de ser necesario, ajuste el sentido de la antena para obtener la máxima intensidad de señal.

### Intensidad de señal

1

Pulse **TV MENU** y se visualizará la pantalla **MENÚ**.

2

Pulse **◀/▶** para seleccionar  (COLOCAR)

3

Pulse **▲/▼** para seleccionar "MEDIDOR DE SEÑAL".

4

Pulse **◀/▶**.

- Se visualiza la intensidad de la señal de la DIGITAL (Ant ). La información de la señal se basa en el canal actual.

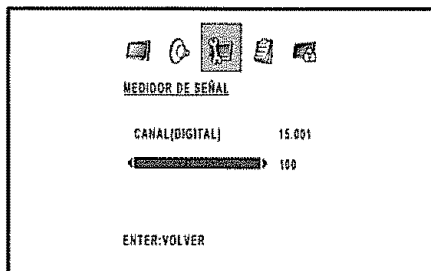

5

Pulse **EXIT** para volver a la imagen normal.

## Auto apagado

Cuando la función "AUTO APAGADO" está en "ON", si una estación o canal mientras se lo está viendo interrumpe la emisión, el televisor se apagará automáticamente luego de 15 minutos.

1

Pulse **TV MENU** y se visualizará la pantalla **MENÚ**.

2

Pulse **◀/▶** para seleccionar  (COLOCAR)

3

Pulse **▲/▼** para seleccionar "AUTO APAGADO".

4

Pulse **◀/▶** para seleccionar "ON" o "OFF".

5

Pulse **EXIT** para volver a la imagen normal.

### NOTA

- Si la función Auto Apagado está activada y la señal de emisión es débil, la TV puede apagarse automáticamente. Si ocurre esto, desactive la función Auto Apagado.

# Conexión de una PC (Computadora personal)

## Visualizar una imagen desde una PC

Utilice los terminales INPUT5 (PC) para conectar una PC

### NOTA

- Los terminales de entrada de PC son DDC1/2B-compatibles.
- Véase en la página 35 una lista de señales de PC compatibles con el Sistema.
- Asegúrese de seleccionar los mismos valores de señales para la señal de salida de la PC y la señal de entrada del TV/ DVD antes de conectarlo con la PC. (Ver página 35)
- Dependiendo de la PC que se use, las imágenes pueden no mostrarse sin convertir las señales de salida en salida externa. Consulte el manual de la PC con respecto a la conversión a salida externa

### Conexión del cable RGB

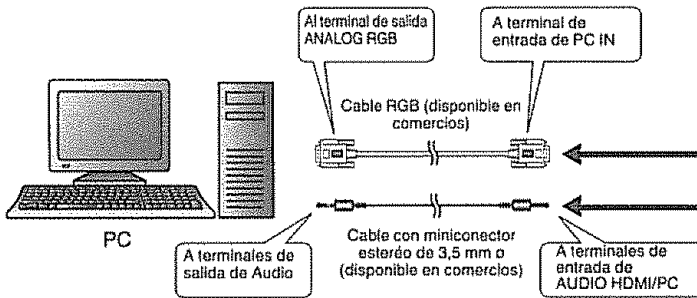
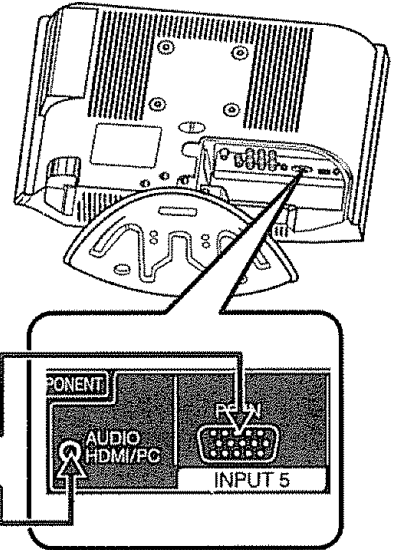
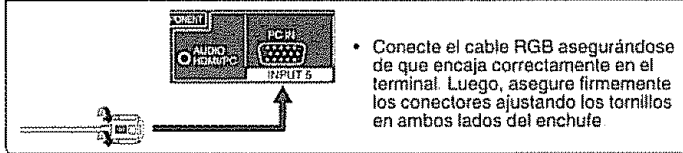

Nombres de señal para conector 15-pin mini D-sub

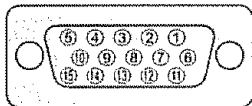

Pin No.	Nombre de señal	Pin No.	Nombre de señal	Pin No.	Nombre de señal
①	R	④	T (Tierra)	⑪	No conectado
②	G	⑦	T (Tierra)	⑫	SDA
③	B	⑧	T (Tierra)	⑬	HD
④	No conectado	⑨	+5V	⑭	VD
⑤	CSYNC	⑩	T (Tierra)	⑮	SCL

### NOTA

- Pin No. 5 no se utiliza para ingresar señal.
- Pin No. 9 no está conectada con el cable RGB provisto.

## Mostrar una imagen desde una PC

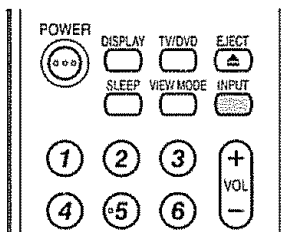

Para visualizar una imagen desde una PC, realice el siguiente procedimiento.

- ① Seleccione el modo ENTRADA5 (PC) usando **INPUT** en el control remoto o en el equipo de TV/DVD (Ver pág. 14).
- ② Seleccione la señal de ingreso de PC. (Ver pág. 35).
- ③ Ajuste los ítems "IMAGEN" si la imagen de la PC no aparece con claridad (Ver pág. 35)

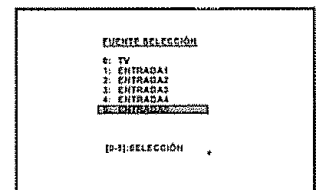

## Conexión de una PC (computadora personal)



### Ajustes de Imagen y Audio en modo PC



Existe un número de ajustes de imágenes que se pueden utilizar para optimizar el rendimiento de la unidad en modo PC.

1

Presione **TV MENU** estando en modo PC. Aparece el menú del monitor de la PC.

2

Pulse **◀/▶** para seleccionar  (IMAGEN) o  (AUDIO).

 	
IMAGEN	
BRILLO	25
CONTRASTE	50
POSICIÓN HOR	25
POSICIÓN VER	25
FASE	25
RELOJ	0
▲:SELECCIÓN    ▶:AJUSTAR	

3

Presione **▲/▼** para seleccionar un ítem de ajuste específico.

4

Presione **◀/▶** para ajustar la selección.

5

Pulse **EXIT** para volver a la imagen normal.

### Tabla de compatibilidad de PC

PC/MAC	Resolución	Frecuencia horizontal (kHz)	Frecuencia vertical (Hz)	Compatible	
PC	VGA	640 x 400	31.5	60	
			37.9	85	
		720 x 400	31.5	60	
			31.5	70	✓
		640 x 480	37.9	85	
			31.5	60	✓
	37.9		72		
	43.3	85			
	WVGA	846 x 480	31.0	60	
	SVGA	800 x 600	35.1	56	
			37.9	60	✓
			48.1	72	
			46.9	75	
			53.7	85	
			48.4	60	✓
XGA	1,024 x 768	56.5	70		
		60.0	75		
		68.7	85		
		44.8	60	✓	
WXGA	1,280 x 720	47.8	60	✓	
		48.1	60		
		47.7	60	✓	
SXGA	1,280 x 1,024	64.0	60		
MAC 13"	VGA	640 x 480	34.9	67	
MAC 16"	SVGA	832 x 624	49.7	75	
MAC 19"	XGA	1,024 x 768	60.2	75	

#### NOTA

- Los valores numéricos de las resoluciones y frecuencias mencionados anteriormente son valores estándares. Pueden diferir de los valores cuando se presentan en la realidad.

### Ajuste de Imagen

Elemento seleccionado	Descripción
<b>BRILLO</b>	Para ajustar el brillo de la pantalla de monitor de la PC.
<b>CONTRASTE</b>	Para ajustar el contraste de la pantalla de monitor de la PC.
<b>POSICIÓN HOR</b>	Para ajustar la posición horizontal de la imagen en la pantalla del monitor de la PC. Cada estándar de video requiere un valor diferente para este ajuste.
<b>POSICIÓN VER</b>	Para ajustar la posición vertical de la imagen en la pantalla del monitor de la PC. Cada estándar de video requiere un valor diferente para este ajuste.
<b>FASE</b>	Se debe ajustar después de que se haya programado la frecuencia para optimizar la calidad de imagen.
<b>RELOJ</b>	Para minimizar cualquier barra o rayas verticales visibles en el plano de la pantalla.
<b>ROJO/VERDE/AZUL</b>	Para ajustar la temperatura de color de la pantalla del monitor de la PC.
<b>ENTRADA WXGA</b>	Programela en ON, cuando seleccione el modo WXGA en la PC.
<b>LUZ POSTER</b>	Para ajusta el brillo de la pantalla para mejorar la claridad de la imagen.

### Ajuste de Audio

Elemento seleccionado	Descripción
<b>GRAVE</b>	Presione <b>◀ o ▶</b> para ajustar el sonido grave.
<b>AGUDO</b>	Presione <b>◀ o ▶</b> para ajustar el sonido agudo.
<b>BALANCE</b>	Presione <b>◀ o ▶</b> para obtener igual nivel de sonido en ambos altavoces.
<b>SURROUND</b>	Presione <b>◀ o ▶</b> para activar o desactivar el efecto surround.

#### NOTA

- Si no se han presionado botones durante aprox. 60 segundos, la pantalla del Menú del monitor de la PC volverá a la pantalla normal del monitor en forma automática.
- Los ajustes del Menú del monitor de la PC no son válidos para el modo TV normal o los modos de ingreso externos.

#### NOTA

- Para reajustar todos los ítems de ajuste de Imagen o de Audio a los valores preestablecidos de fábrica, presione **▲/▼** para seleccionar "RESET", y luego presione **◀/▶**.

Ajustes de fábrica:

Ajuste de image:

BRILLO ..... centro (25)

CONTRASTE ..... máximo (50)

ROJO/VERDE/AZUL ..... centro (25)

Ajuste de Audio:

GRAVE/AGUDO ..... centro (25)

BALANCE ..... centro (0)



# Reproducción de DVD

Operaciones fáciles para ver un DVD.

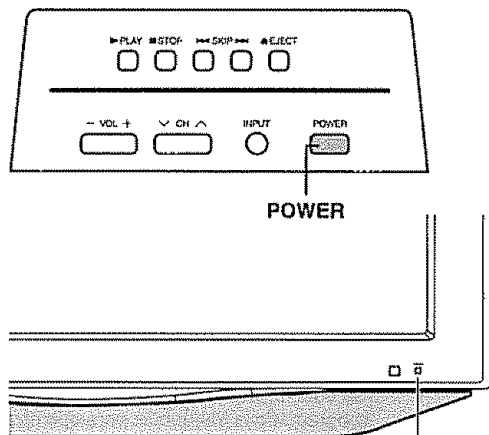

Indicador POWER

## Indicador del estado del televisor (POWER)

Encendido	Destella (Verde)
Apagado/Espera	Destella (Rojo)

POWER (Encendido/en espera)

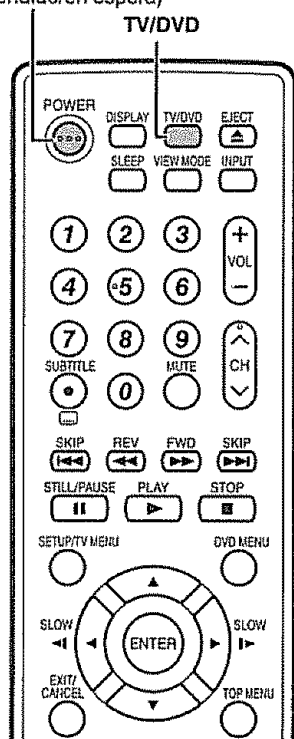

## Preparación

Antes de presionar el botón **POWER** del control remoto ejecute los siguientes pasos:

1. Coloque las pilas en la unidad de control remoto (consulte la página 9).
2. Enchufe el cable de CA a la línea de energía eléctrica (consulte la página 8).

## Conexión de la alimentación

Pulse **POWER** en el TV/DVD, o **POWER** en el control remoto.

- Indicador POWER (Verde): El TV/DVD está encendido (en el visor aparecerá "POR FAVOR ESPERE" durante unos pocos segundos.)

## Seleccione el modo DVD

Para seleccionar el modo DVD pulse **TV/DVD**.

## Desconexión de la alimentación

Pulse **POWER** en el TV/DVD, o **POWER** en el control remoto.

- El TV/DVD entra en el modo de espera y la imagen de la pantalla desaparece.
- El indicador POWER (encender) del TV/DVD cambia a color rojo.

### NOTA

- Si no va a utilizar este TV/DVD durante un largo período de tiempo, asegúrese de desconectar los cables de CA de la toma de corriente.
- Cuando se desactiva **POWER** aún se consume un poco de corriente eléctrica.

## Procedimiento de reproducción

**1** Coloque el disco en la ranura de discos con el lado de la etiqueta hacia delante (si el disco tiene una etiqueta) Sujete el disco sin tocar ninguna de sus superficies, colóquelo con la etiqueta hacia delante, alinee en la guía y coloque el disco en su posición.

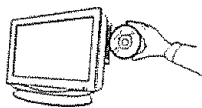

**2** En la pantalla del TV la indicación "▲" cambia a "Lectura" y empieza la reproducción

- Aparece la pantalla del menú en la pantalla de TV, si el disco tiene una función de menú. En este caso, pulse ▲/▼/◀/▶ ó ENTER para activar una función de menú.

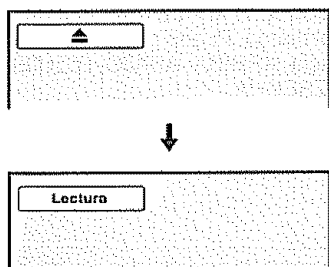

**3** Pulse **STOP** para terminar la reproducción.

- El aparato graba el punto de parada, según el disco. Aparece "■" en la pantalla. Pulse **PLAY** para continuar reproduciendo (desde el mismo punto).
- Si presiona nuevamente **STOP** (Aparece "■" en la pantalla) o se retira el disco, el aparato borrará el punto de parada.

**4** Pulse **EJECT**.  
Extraiga el disco y pulse **POWER**.  
Desconecta el aparato.

- Cuando extraiga el disco, puede que oiga un ruido de mecanismo. Esto no es síntoma de mal funcionamiento.

## Estado del disco

Cada vez que pulse **DISPLAY** aparecerán los datos del status del disco en la pantalla y cambiará de la siguiente manera.

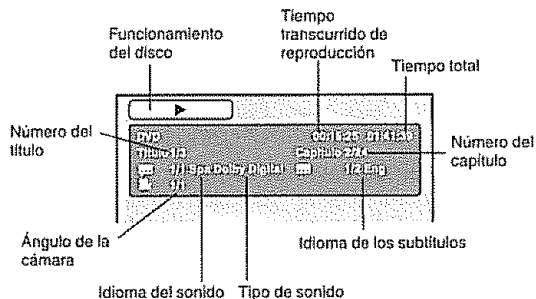

### NOTA

**Si la unidad no funciona correctamente:**

La electricidad estática, etc., puede afectar al funcionamiento del reproductor. Desconecte el cable de CA y vuelva a conectarlo.

### NOTA

- Si se coloca un disco no compatible, aparecerá "Este Disco No Puede Ser Reproducido", "Error Código Region" o "Error de Nivel de Índice" en la pantalla de TV dependiendo del tipo de disco cargado. En este caso, revise el disco nuevamente (consulte las páginas 5 y 49).
- Algunos discos pueden demorar un minuto antes de empezar la reproducción.
- Cuando se coloca un disco de 8 cm en la ranura para discos, y no aparece la imagen de menú o el cuadro de retroceso, pulse **PLAY**.
- Puede aparecer un símbolo "X" de "Prohibido" en la parte superior izquierda de la pantalla. El símbolo indica que la función seleccionada no está disponible en el disco o que el aparato no puede acceder a esa función en ese momento. Esto no significa que exista un problema con el TV/DVD.
- Cuando coloque un disco de una sola cara con esa etiqueta abajo (i.e. del lado incorrecto), aparecerá "Lectura" en la pantalla y después aparecerá continuamente la palabra "Este Disco No Puede Ser Reproducido".
- Algunas funciones de reproducción de DVD pueden haber sido elegidas por el productor de la película. Como este aparato reproduce los DVD de acuerdo con las posibilidades introducidas por el productor, algunas funciones de reproducción pueden no existir. Consulte además las instrucciones que vienen con el DVD.
- No mueva la unidad durante la reproducción. Si lo hace, puede dañar el disco.
- Utilice el botón **EJECT** para abrir y cerrar la bandeja del disco.
- No presione la bandeja del disco hacia arriba ni coloque sobre ella ningún objeto que no sea un disco. De lo contrario, puede hacer que la unidad no funcione correctamente.
- En muchos casos, aparecerá la pantalla de un menú una vez finalizada la reproducción de una película. La visualización prolongada de un menú en pantalla puede dañar el televisor, grabando permanentemente dicha imagen en la pantalla. Para evitarlo, asegúrese de pulsar **POWER** en el mando a distancia una vez finalizada la película.
- Puede haber una ligera demora desde que se pulsa el botón hasta que se activa la función.

## Reproducción especial

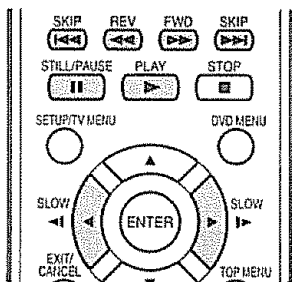

### Reproducción con avance rápido

Pulse **FWD** durante la reproducción normal. Cada vez que pulse **FWD**, aumentará la velocidad de la búsqueda **▶▶** (x 2), **▶▶▶** (x 4), **▶▶▶▶** (x 8), **▶▶▶▶▶** (x 20)

- Para seguir con la reproducción normal, pulse **PLAY**.
- El número superior que se muestra entre paréntesis indica por cuánto se multiplica la velocidad promedio

### Reproducción con retroceso rápido

Pulse **REV** durante la reproducción normal. Cada vez que pulse **REV**, aumentará la velocidad de la búsqueda **◀◀** (x 2), **◀◀◀** (x 4), **◀◀◀◀** (x 8), **◀◀◀◀◀** (x 20).

- Para seguir con la reproducción normal, pulse **PLAY**.
- El número superior que se muestra entre paréntesis indica por cuánto se multiplica la velocidad promedio

### Reproducción Fija

Pulse **STILL/PAUSE** durante la reproducción normal para hacer una pausa en la reproducción

- Para seguir con la reproducción normal, pulse **PLAY**

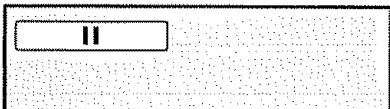

### Avance cuadro por cuadro

Pulse **STILL/PAUSE** durante la imagen fija. Avanza un cuadro cuando pulse **STILL/PAUSE** una vez.

- Para seguir con la reproducción normal, pulse **PLAY**

### Reproducción de cámara lenta

Pulse **SLOW (▶)** o **SLOW (◀)** durante la reproducción normal ó imagen fija. Cada vez que pulse el botón de **SLOW**, cambiará la velocidad del slow x1/2, x1/4, x1/6, x1/7

- Para seguir con la reproducción normal, pulse **PLAY**
- Para volver a la imagen fija, pulse **STILL/PAUSE**

### Búsqueda de un capítulo ó canción

Pulse **SKIP (▶▶▶)** en avance ó **SKIP (◀◀◀)** en retroceso durante la reproducción para buscar un capítulo que desea ver. Cada vez que presione el botón, se salta un capítulo ó canción.

#### NOTA

- El aparato puede mantener una imagen fija de vídeo ó la imagen visualizada en la pantalla, en su pantalla de TV, permanentemente. Si deja la imagen fija de vídeo ó la imagen visualizada en la pantalla en su TV durante mucho tiempo, puede dañar permanentemente la pantalla de TV. Los televisores de proyección tienen tendencia a sufrir este problema.

## Zoom (acercamiento)

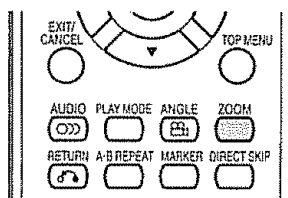

Esta unidad le permitirá hacer acercamientos de la imagen del marco y podrá efectuar selecciones cambiando la posición del marco.

**1** Pulse **ZOOM** durante la reproducción. La parte central de la imagen se agranda. Cada vez que pulse **ZOOM** cambiará el aumento del ZOOM Q<sub>1</sub> (x 1.3), Q<sub>2</sub> (x 1.5) and Q<sub>3</sub> (x 2.0).

**2** Pulse **▲/▼/◀/▶** para ver una parte diferente del marco. Puede mover el marco del centro hacia, ARRIBA, ABAJO, IZQUIERDA o DERECHA.

**3** En el modo ZOOM pulse **ZOOM** varias veces para regresar a una visión 1:1 (Q Off)

#### NOTA

- Puede seleccionar la reproducción con pausa, cámara lenta ó búsqueda en el modo zoom.
- Puede que algunos discos no respondan a la función de Zoom

## Búsqueda de la escena deseada

Utilice el título, capítulo y tiempo grabados en el disco para buscar el punto que desea reproducir.

**1** Pulse **DIRECT SKIP** durante la reproducción.

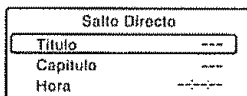

**2** Pulse **▲/▼** para seleccionar el "Título", "Capítulo" o "Hora".

**3** Pulse las **Botones numéricas (0-9)** para cambiar el número.

- Si entra un número equivocado, pulse **CANCEL**.
- Consulte la caja en la que viene el disco para confirmar los números

**4** Pulse **ENTER**

- Empieza la reproducción.
- Cuando cambie el título, empieza a reproducir desde el capítulo 1 del título seleccionado.
- Este procedimiento puede no funcionar en algunos discos.

## Reproducción repetida

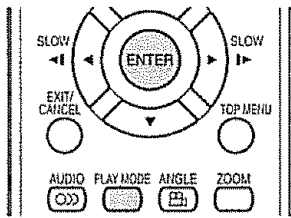

**1** Pulse **PLAY MODE** durante la reproducción o en modo de parada.

**2** Pulse **ENTER** seleccionar el "Capítulo" o "Título".

- La unidad comienza automáticamente a repetir la reproducción después de finalizar el título o capítulo actual

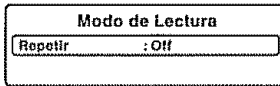

Presionar **PLAY MODE** nuevamente para que desaparezca la pantalla.

- Si establece el modo de repetición durante el modo detenido, presione **PLAY** para iniciar la reproducción repetida
- Para volver a reproducción normal, seleccionar Repetir "Off".

### NOTA

- Algunos discos no funcionarán con la función de repetición
- La función de repetición de Capítulo/pista está cancelada cuando se presiona **SKIP** ◀◀ ▶▶

## Reproducción repetida A-B

La reproducción repetida A-B le permite repetir una sección entre dos puntos seleccionados.



**1** Pulse **A-B REPEAT** durante la reproducción. Se selecciona el punto de inicio

**2** Pulse **A-B REPEAT** de nuevo. Se selecciona el punto de finalización. La reproducción de inicia en el punto que ha seleccionado. La reproducción de detiene el punto de finalización, vuelve al punto A

- Para reiniciar la reproducción normal, pulse **A-B REPEAT** de nuevo "Off" aparece en la pantalla

### NOTA

- En modo de repetición A-B. podrían no aparecer los subtítulos junto a A ó B
- No puede ajustar la repetición A-B para las escenas que incluyan varios ángulos.
- Quizá no pueda activar la función de repetición A-B, dependiendo de las escenas del DVD
- La repetición A-B no funciona con un disco DVD, MP3/WMA/JPEG-CD

## Marcación de escenas deseadas

La unidad almacena hasta 3 puntos para ver de nuevo. Puede reiniciar la reproducción a partir de cada escena

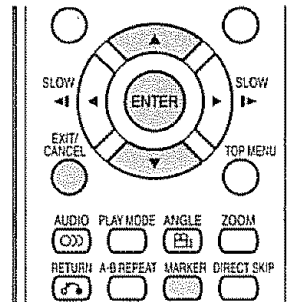

### Marcación de escenas

**1** Pulse **MARKER** durante la reproducción.

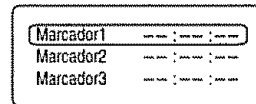

**2** Seleccionar el Marcador en blanco utilizando el botón de ▲/▼, después pulse **ENTER** en la escena deseada.

- Se pueden seleccionar hasta 3 escenas.
- Repita este procedimiento para ajustar las otras 2 escenas

**3** Pulse **MARKER** para que desaparezca este despliegue

### Para volver a las escenas

**1** Pulse **MARKER** durante la reproducción o en modo de parada.

**2** Pulse ▲/▼ para seleccionar el Marcador 1-3.

**3** Pulse **ENTER**. La reproducción empieza desde la escena marcada

### Para cancelar la marca

Siga los pasos 1-2 antedichos y luego pulse **CANCEL**

### NOTA

- Es posible que algunos discos no admitan la función de marcación.
- La marcación se cancela cuando abra la bandeja del disco o desconecta el TV/DVD
- Algunos subtítulos grabados cerca del marcador puede no aparecer

### Cambio de ángulos

Cuando reproduce un disco grabado en múltiples ángulos, puede cambiar el ángulo de visión de la escena.

- 1 Pulse **ANGLE** durante la reproducción. Aparecerá el ángulo actual.



- 2 Pulse **ANGLE** varias veces hasta que seleccione el ángulo deseado.

#### NOTA

- En caso de reproducción JPEG, la imagen estará girada 90° a la derecha.
- En algunos DVD, puede no ser posible cambiar los ángulos incluso cuando se grabó en múltiples ángulos en el DVD.

### Selección de título

Hay dos ó más títulos grabados en algunos discos. Si se ha grabado el menú de título en el disco, puede seleccionar el título deseado.

- 1 Pulse **TOP MENU** durante la reproducción. Aparece el menú de título en la pantalla.
- 2 Pulse **▲/▼/◀/▶** para seleccionar el título deseado.
- 3 Pulse **ENTER** o **PLAY**. Empieza la reproducción del título seleccionado.

### Menú DVD

Algunos DVD permiten seleccionar el contenido del disco con el menú.

Cuando reproduce este tipo de DVD, puede seleccionar el idioma de los subtítulos, idioma de la pista de sonido, etc. con el menú DVD.

- 1 Pulse **DVD MENU** durante la reproducción. Aparece el menú DVD en la pantalla.
  - Pulse nuevamente **DVD MENU** para volver a reproducir la escena en la que se estaba reproduciendo cuando presionó el botón **DVD MENU**.

- 2 Pulse **▲/▼/◀/▶** para seleccionar el ítem deseado.

- 3 Pulse **ENTER**. El menú continúa en otra pantalla. Repita los pasos 2 y 3 para terminar de seleccionar el ítem completamente.

#### NOTA

- En algunos DVD puede no ser posible seleccionar el título. En algunos DVD el "menú de título" puede tener el nombre de "menú" ó de "título" en las instrucciones que vienen con el disco.

### Cambio del idioma de la pista de sonido

Se puede seleccionar el idioma cuando reproduce un disco en múltiples idiomas

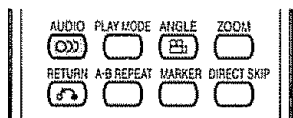

- 1** Pulse **AUDIO** durante la reproducción. Aparecerá el idioma actual de la pista de sonido.

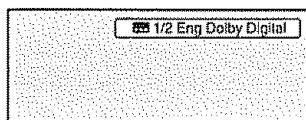

- 2** Pulse **AUDIO** hasta que quede seleccionado el idioma deseado. El despliegue en pantalla desaparecerá después de unos cuantos segundos.



#### NOTA

- Si no se escucha el idioma deseado después de pulsar **AUDIO** varias veces, el idioma no fue grabado en el disco.
- El cambio del idioma en la pista de sonido se cancela cuando abra la bandeja del disco ó desconecte el aparato apague el aparato. El idioma por omisión inicial ó idioma existente volverá a escucharse cuando vuelva a reproducir el disco.

### Subtítulos

#### Cambio del idioma de los subtítulos

Puede seleccionar el idioma para reproducir un disco grabado con subtítulos en múltiples idiomas

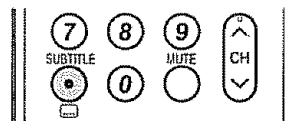

- 1** Pulse **SUBTITLE** durante la reproducción hasta que aparezca el idioma deseado.

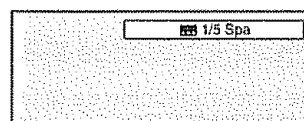

- 2** El despliegue en pantalla desaparecerá después de unos cuantos segundos.

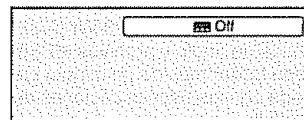

#### Conexión y desconexión de subtítulos

Pulse **SUBTITLE** durante la reproducción hasta que aparezca "Off".

#### NOTA

- El cambio del idioma de los subtítulos se cancela cuando abre la bandeja del disco.
- Puede que algunas funciones no funcionen en algunos DVD. Quizá no pueda activar ó desactivar los subtítulos ni cambiarlos. Al reproducir el DVD, el subtítulo puede cambiar cuando:
  - abre ó cierra la bandeja del disco.
  - cambia el título.
- En algunos caso, el idioma de los subtítulos no cambia inmediatamente al seleccionado.

# Reproducción de MP3/WMA/JPEG y Audio

Esta unidad puede reproducir los datos en formato MP3/WMA/JPEG grabados en CD-R o CD-RW También puede reproducirse CD de audio

Para comprimir datos a formato MP3/WMA/JPEG, es necesario un PC Windows equipado con CD-R/RW y un programa de compresión MP3/ WMA/JPEG. (No suministrado). El sistema Apple-HFS-System no puede reproducirse.



Para lograr una calidad de reproducción óptima, el TV/DVD requiere discos/grabaciones que cumplan con determinados estándares técnicos. Los DVD comerciales cumplen automáticamente con esos estándares. Existen muchos diferentes tipos de formatos de discos grabables (incluyendo CD-R conteniendo ficheros MP3/WMA). Considerando el hecho de que en esta área la tecnología está todavía madurando, este equipo no puede garantizar que todos los tipos de discos grabables tengan calidad de reproducción óptima. Los criterios técnicos expuestos en el manual del propietario deben entenderse sólo como referencia. Por favor tenga en cuenta que antes de descargar contenidos con derecho de autor, incluyendo ficheros de música de cualquier formato, como MP3 y WMA, debe solicitar el permiso correspondiente.

## Información de los discos MP3/WMA/JPEG

### Limitaciones de la reproducción de discos MP3/WMA/JPEG

- Un CD en formato MP3/WMA/JPEG tiene el estándar ISO9660, y su nombre de archivo debe incluir una extensión de 3 dígitos: "mp3", "wma", "jpg"
- El nombre del archivo y de directorio de un disco MP3/WMA/JPEG CD deben corresponder a los archivos estándar de ISO
- Esta unidad puede leer 2000 archivos por disco. Si algún directorio tiene más de 2000 archivos, leerá hasta 2000 archivos y omitirá los demás.
- No se pueden utilizar discos CD MP3/WMA/JPEG para la reproducción con el propósito de grabar.
- Si el CD tiene pistas de audio y archivos MP3/WMA/JPEG, sólo se reproducirán los archivos de audio
- Esta unidad puede tardar más de un minuto en leer los archivos MP3/WMA/JPEG dependiendo de su estructura.
- La música grabada con las especificaciones de grabación Joliet se puede reproducir, y el nombre del archivo (15 letras) se muestra en la pantalla. Los nombres de los archivos se acortarán.
- Los archivos de música grabados con el "Hierarchical File System" (HFS) no pueden reproducirse.

### Limitaciones del visualizador

- En el visualizador pueden aparecer un máximo de 15 letras. Las letras disponibles son las siguientes: de la A a la Z (mayúsculas y minúsculas), los números del 0 al 9, y \_ (guión bajo)
- Los caracteres no incluidos en los citados anteriormente se sustituyen por un guión.

### Notas sobre los archivos MP3/WMA/JPEG.

Para reproducir un disco MP3/WMA/JPEG en el orden grabado:

- 1 Use un programa de compresión a MP3/WMA/JPEG que grabe los datos alfabéticamente o numéricamente
- 2 Emplee números de dos o tres dígitos (ejemplo: "01", "02" o "001" "002") para nombrar los archivos
- 3 Procure no crear demasiadas subcarpetas

### PRECAUCIÓN:

- Algunos discos de MP3/WMA/JPEG no pueden reproducirse dependiendo de las condiciones en las que se realizó la grabación.
- El disco CD-R/RW que no contiene música o archivos MP3/WMA/JPEG no puede reproducirse.

### Estándar, frecuencia de muestreo y velocidad binaria:

#### MP3 CD

MPEG-1 Audio

32kHz, 44,1kHz, 48kHz

32kbps ~ 320kbps (velocidad binaria constante o variable)

Para obtener un sonido de alta calidad, la configuración recomendada es 44,1 kHz de frecuencia de muestreo y 128 kbps de velocidad binaria constante.

#### WMA CD

WMA versión 7 y 8

32kHz, 48kbps

44,1kHz, 48kbps ~ 192kbps

48kHz, 128kbps ~ 192kbps

Los ficheros grabados en mono, con 48 kHz y 48 kbps, no pueden reproducirse en esta unidad

Windows Media y el logotipo Windows son marcas comerciales o marcas registradas de Microsoft Corporation en los Estados Unidos de América y/u otros países.

## Cargar un CD

- 1 Coloque un disco grabado con archivos MP3 o WMA en la ranura para discos
- 2 En la pantalla del TV aparecerá "Lectura". La lectura llevará tanto tiempo como requiera el número de archivos
- 3 Aparecerá una pantalla para buscar archivos

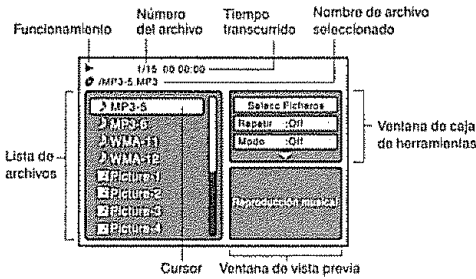

**Tipo de archivo**  
 🎵 : Indica archivo de Música (Audio/MP3/WMA)  
 🖼️ : Indica archivo de Imagen file (JPEG)

- En caso de que la carpeta tenga más de 8 pistas, presione **▲/▼** para visualizar la lista de pistas
- Para ver los contenidos de la carpeta, seleccione la carpeta y luego presione **ENTER**. Para volver al directorio superior, seleccione "🏠 Hacia arriba .." luego presione **ENTER**
- En el caso de un CD que contenga una mezcla de archivos MP3, WMA, JPEG los archivos se reproducen seleccionándolos del menú de archivo

## Reproducción de MP3/WMA y Audio

- 1 En el explorador de archivos, pulse **▲/▼** para seleccionar el archivo deseado.
  - Cuando se pulsa **PLAY** tras visualizar el explorador de archivos mostrado, la reproducción comienza automáticamente desde el primer archivo
 En este caso, si el primer archivo es un archivo MP3/WMA, solamente se reproducen archivos MP3/WMA en orden. Si el archivo es un archivo JPEG, se reproduce el primer archivo JPEG. Si no existen archivos en una biblioteca principal, no comienza la reproducción automática.

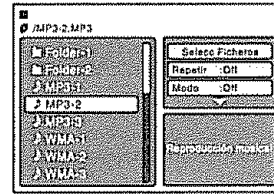

- 2 Pulsar **ENTER**. El archivo seleccionado comienza a reproducirse

- 3 Pulse **STOP** para detener la reproducción
  - La unidad graba el punto de parada "🛑" aparece en pantalla. Pulse **PLAY** para reanudar la reproducción (desde el punto de la escena)
  - Si pulse de nuevo **STOP** o extrae el disco, la unidad borrará el punto de parada

### NOTA

- Archivos MP3 o WMA en CD de imagen Kodak no son reconocidos por la unidad
- Durante la reproducción de MP3/WMA/JPEG, no se pueden utilizar las funciones SEARCH, A-B Repeat.
- Durante la reproducción de un CD MP3/WMA/JPEG se puede utilizar la función Repeat (Track o All), las funciones aleatorias y la programación de reproducción (consulte la página 45).

## Selección de Ficheros

Se puede elegir el tipo de archivo para mostrarlo en el buscador de archivos

- 1 Presione **◀/▶** para seleccionar "Selecc Ficheros" en la columna derecha del buscador de archivos.
  - Presione **ENTER**, luego presione **▲/▼** para seleccionar el tipo de archivo de la lista (Música, Imagen o Película)
- 2 Presione **ENTER** para agregar/quitar la marca de activación. El tipo de archivo elegido se mostrará en el buscador de archivos.
- 3 Presione **RETURN** para guardar la selección.



## Reproducción discos en JPEG

1

Pulse **▲/▼** para seleccionar el archivo JPEG en el buscador de archivos. Para mostrar un menú de imagen, presione **DVD MENU**. Presione **◀/▶/▲/▼** para seleccionar el archivo deseado (Para volver a un menú de archivo, presione **TOP MENU**)

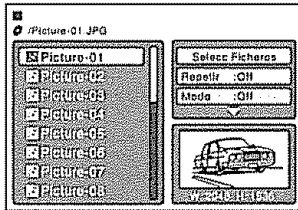

- Cuando se pulse **PLAY** tras visualizar el explorador de archivos, la reproducción comienza automáticamente desde el primer archivo. En este caso, si el primer archivo es un archivo JPEG, solamente se reproducen archivos JPEG. Si el primer archivo es un archivo MP3/WMA, solamente se reproducen archivos MP3/WMA en orden. Si no existen archivos en una biblioteca principal, no comienza la reproducción automática.

2

Presione **ENTER**. La imagen seleccionada aparecerá.

### Cómo girar una imagen

Puede girar una imagen 90 grados presionando **ANGLE** durante la reproducción. Aparece "↺", "↻", "↷" o "↵" brevemente en la pantalla del televisor.

### Acercando una imagen

La función de acercamiento también se puede usar para mirar archivos JPEG. Presione **ZOOM**. (Vea "Zoom (acercamiento)" en la página 38.)

3

Pulse **STOP** para detener la reproducción.

- Aparece en pantalla el menú de archivo. Si desea ver el otro archivo, repita los pasos 1 ~ 2.

### NOTA

- Cuando una imagen supera 5760 x 3840 píxeles, no puede visualizarse toda la imagen en una pantalla, en una ventana de vista preliminar o en una vista en miniatura.

## Reproducción de diapositivas

La presentación de diapositivas le permite ver imágenes (archivos) una tras otra de forma automática.

### Preparativo:

Ajuste el valor "Intervalo JPEG" a "5 Segundos", "10 Segundos" o "15 Segundos". (Vea página 48.)

1

Seleccione el fichero de inicio que desee para la presentación de diapositivas en el paso 1 de la izquierda.

2

Presione **ENTER** o **PLAY** para comenzar la presentación de diapositivas desde el archivo seleccionado.

- Si pulsa **STILL/PAUSE** durante la presentación de las diapositivas, la presentación de las mismas se detendrá temporalmente. "||" aparece brevemente.
- Si la imagen aparece al revés o ladeada, presione **ANGLE** repetidamente hasta que se ponga del derecho. Aparece "↺", "↻", "↷" o "↵" brevemente.
- Presione **PLAY** o **SKIP** para volver a iniciar la presentación de las diapositivas.
- Al finalizar la reproducción de la presentación de diapositivas, aparece la lista de archivos.
- Para detener la presentación de diapositivas, presione **STOP**. Aparece la lista de archivos.

### NOTA

- Durante la reproducción JPEG, no puede usar las funciones Salto Directo y Repetir A-B.
- Podría tener un intervalo superior debido al tamaño de los datos.

### Reproducción repetida (CD)

- 1 En el buscador de archivos, presione ▲/▼ /◀/▶ para seleccionar "Repetir" en el modo detenido.
- 2 Presione **ENTER** para seleccionar "Pista" o "Todo".
- 3 Presione **PLAY**
  - La unidad comienza automáticamente a repetir reproducciones después de terminar la pista actual.

Para reiniciar la reproducción normal  
Seleccione "Repetir" : "Off" en el paso 2.

#### NOTA

- Las funciones Repetir, Random y Programa se cancelan cuando extrae el disco o apaga la unidad.
- La función de repetir pista se cancela cuando se presiona **SKIP** ◀◀ o ▶▶.
- En caso de CD de audio, la función de Repetir A-B puede usarse. Véase "Reproducción repetida A-B" en página 39.

### Reproducción aleatoria (CD)

- 1 En el buscador de archivos, presione ▲/▼ /◀/▶ para seleccionar "Modo" en el modo detenido.
- 2 Presione **ENTER** para seleccionar "Random".
- 3 Presione **PLAY**.
  - Comenzará la Reproducción aleatoria.

Para reiniciar la reproducción normal  
Seleccione "Repetir" : "Off" en el paso 2.

### Reproducción programa (CD)

- 1 En el buscador de archivos, presione ◀/▶/▲ /▼ para seleccionar "Editar Modo," luego presione **ENTER**.
  - Cuando "Editar Modo" esté en la pantalla negra, los archivos que quiera agregar a la lista de Programa pueden marcarse.
- 2 Presione ◀/▶/▲/▼ para seleccionar el archivo que quiere agregar en la lista de programa
  - Presione **ENTER**. El archivo seleccionado se marcará. Repita este procedimiento para seleccionar los otros archivos.
- 3 Presione ◀/▶/▲/▼ para seleccionar "Añadir al programa." Luego presione **ENTER**. Todos los archivos marcados se agregan a la lista de programa
  - Cuando termine de guardar los archivos que desee en la lista de Programa, seleccione "Editar Modo" y presione **ENTER** para liberar Editar Modo.
- 4 Presione ▲/▼ para seleccionar "Vista del programa", luego presione **ENTER**. Vista del programa muestra solamente los archivos programados que haya agregado en el paso 2.

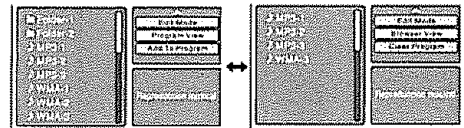

Vista del Buscador                      Vista del Programa

- 5 En Vista del programa, presione **PLAY**. Los archivos comienzan a reproducirse en el orden programado.

#### Quitar archivos de la lista de programa

En Editar Modo, cambie a Vista del programa. Seleccione el archivo que quiere quitar, luego presione **ENTER**. Seleccione "Borrar programa" y presione **ENTER**. El archivo marcado se elimina de la lista de programas.

#### NOTA

- La función del programa se cancela cuando saca el disco o apaga el aparato.

# Configuración de funciones

## Botones para operar los menús

Para operar el menú utilice los siguientes botones del control remoto.

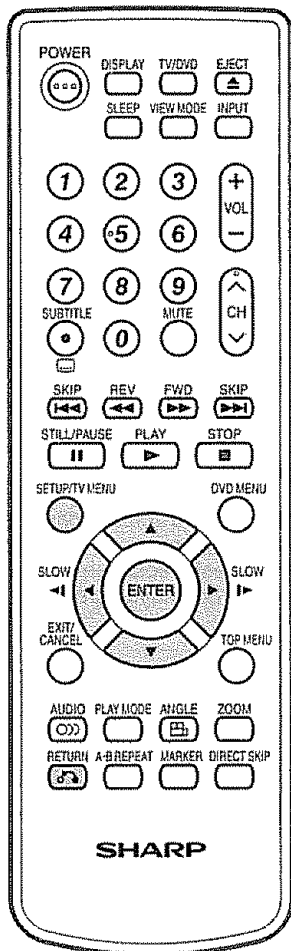

## Elementos del menú

Lista de elementos del menú para ayudarle con las operaciones.

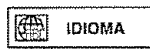

Menu .....	Página 47
Subtítulo .....	Página 47
Audio .....	Página 47

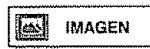

Pantalla TV .....	Página 47
Display .....	Página 47
Modo de imagen .....	Página 48
Intervalo JPEG .....	Página 48

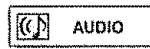

Modo de la noche .....	Página 48
Salida Digital .....	Página 48

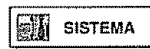

Índice .....	Página 49
Control .....	Página 49

**SETUP:** Pulse para habilitar la pantalla del menú.  
 • Durante el modo de parada, se muestra la pantalla DVD SETUP.  
 • Durante el modo de reproducción, se visualiza TV MENU.

**▲/▼/◀/▶:** Pulse para seleccionar un ítem deseado de la pantalla o para ajustarlo.

**ENTER:** Pulse para pasar al próximo paso o para completar la configuración.

**RETURN:** Pulse para volver al paso previo.

## Ajuste del idioma

Usted puede seleccionar el idioma de los mensajes del menú en el DVD.  
Puede seleccionar siempre el mismo idioma aunque cambie el disco ó apague la unidad.

- 1 Pulse **SETUP** y se visualizará la pantalla **SETUP**.
- 2 Pulse  $\Delta/\nabla$  para seleccionar  (IDIOMA), y pulse  $\leftarrow/\rightarrow$  o **ENTER**.
- 3 Pulse  $\Delta/\nabla$  para seleccionar la opción deseado, y pulse  $\rightarrow$  o **ENTER**.
- 4 Pulse  $\Delta/\nabla$  para seleccionar el idioma deseado, y pulse **ENTER** (ej. Español).



Elemento seleccionado	Descripción
English, Français, Español:	El idioma seleccionado será el idioma prioritario en el menú
Otro:	Se pueden seleccionar otros idiomas (Ver "Tabla de idiomas" en la página 51).
Off: (Subtítulo):	No aparecen subtítulo
Original: (Audio)	El aparato seleccionar el idioma de máxima prioridad en cada disco

- 5 Pulse **SETUP** para volver a la imagen normal



### NOTA

- Si el idioma seleccionado no se encuentra en el disco, se seleccionará el idioma de con prioridad máxima.

## Ajuste del formato de la pantalla de TV

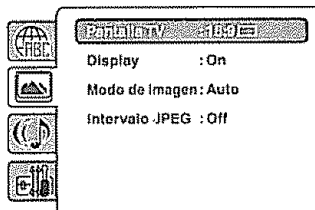
- 1 Pulse **SETUP** y se visualizará la pantalla **SETUP**.
- 2 Pulse  $\Delta/\nabla$  para seleccionar , y pulse  $\leftarrow/\rightarrow$  o **ENTER**.
- 3 Pulse  $\Delta/\nabla$  para seleccionar "Pantalla TV", y pulse  $\rightarrow$  o **ENTER**.
- 4 Pulse  $\Delta/\nabla$  para seleccionar el formato de pantalla que desee ver, y pulse **ENTER**.



Elemento seleccionado	Descripción
4:3 (Letter box) 	Al reproducir un disco DVD para pantalla ancha, presenta la imagen ocupando toda la anchura del TV, con bandas negras en la parte superior e inferior de la imagen.
4:3 (Pan Scan) 	Presenta la imagen ocupando toda la pantalla, y recortando automáticamente los extremos izquierdo y derecho
16:9 (Wide) 	Seleccione este modo cuando esté conectada una TV con formato ancho. Aparece una imagen en pantalla ancha a tamaño máximo.

- 5 Pulse **SETUP** para volver a la imagen normal

### NOTA

- En el caso de que el disco DVD no esté formateado en proporción dimensional pan & scan, se visualizará la proporción 4:3.

## Ajuste de la visualización en pantalla

Aparecen o desaparecen las indicaciones en la pantalla cuando presine **DISPLAY**.

- 1 Pulse **SETUP** y se visualizará la pantalla **SETUP**.
- 2 Pulse  $\Delta/\nabla$  para seleccionar , y pulse  $\leftarrow/\rightarrow$  o **ENTER**.
- 3 Pulse  $\Delta/\nabla$  para seleccionar "Display", y pulse  $\rightarrow$  o **ENTER**.
- 4 Pulse  $\Delta/\nabla$  para seleccionar "On" o "Off", y pulse **ENTER**
  - En el caso de que "Display" no esté configurado en "On", cuando pulse algún botón no habrá visualización en pantalla, excepto para los botones **SUBTITLE**, **PLAY MODE**, **MARKER**, **DIRECT SKIP** y **DISPLAY**.
- 5 Pulse **SETUP** para volver a la imagen

## Configuración del modo de imagen

Hay dos tipos de contenido fuente en las imágenes grabadas en DVD: contenido de película (imágenes grabadas de películas a 24 fotogramas por segundo) y contenido de vídeo (señales de vídeo grabadas a 30 fotogramas por segundo). Realice esta selección según el tipo de contenido que se vaya a visualizar.

- 1 Pulse **SETUP** y se visualizará la pantalla **SETUP**.
- 2 Pulse  $\Delta/\nabla$  para seleccionar  (IMAGEN), y pulse  $\leftarrow/\rightarrow$  o **ENTER**.
- 3 Pulse  $\Delta/\nabla$  para seleccionar "Modo de imagen", y pulse  $\rightarrow$  o **ENTER**.
- 4 Pulse  $\Delta/\nabla$  para seleccionar el modo de imagen deseada, y pulse **ENTER**.

Elemento seleccionado	Descripción
<b>Automatico</b>	Seleccione esta posición. El reproductor de DVD detecta automáticamente el contenido fuente (película o vídeo) de la fuente de reproducción.
<b>Película</b>	Adecuado para la reproducción de contenido de películas.
<b>Video</b>	Adecuado para la reproducción de imágenes con contenido de vídeo.

- 5 Pulse **SETUP** para volver a la imagen normal.

## Selección de intervalos JPEG

Se puede reproducir continuamente todos los archivos JPEG automáticamente.

- 1 Pulse **SETUP** y se visualizará la pantalla **SETUP**.
- 2 Pulse  $\Delta/\nabla$  para seleccionar  (VIDEO), y pulse  $\leftarrow/\rightarrow$  o **ENTER**.
- 3 Pulse  $\Delta/\nabla$  para seleccionar "Intervalo JPEG", y pulse  $\rightarrow$  o **ENTER**.
- 4 Pulse  $\Delta/\nabla$  para seleccionar el formato de pantalla que desee ver, y pulse **ENTER**.

Elemento seleccionado	Descripción
<b>Off</b>	Reproducir un archivo.
<b>5 Segundos</b>	Reproducir imágenes mostrándose durante 5 seg.
<b>10 Segundos</b>	Reproducir imágenes mostrándose durante 10 seg.
<b>15 Segundos</b>	Reproducir imágenes mostrándose durante 15 seg.

- 5 Pulse **SETUP** para volver a la imagen normal.



No es posible visualizar CONFIGURACIÓN DE DVD cuando se está reproduciendo un disco.

## Modo de la noche

Modo de la noche le permite controlar el rango dinámico para obtener un sonido adecuado para su equipo.

- 1 Pulse **SETUP** y se visualizará la pantalla **SETUP**.
- 2 Pulse  $\Delta/\nabla$  para seleccionar  (AUDIO), y pulse  $\leftarrow/\rightarrow$  o **ENTER**.
- 3 Pulse  $\Delta/\nabla$  para seleccionar "Modo de la noche", y pulse  $\rightarrow$  o **ENTER**.
- 4 Pulse  $\Delta/\nabla$  para seleccionar "On" o "Off", y pulse **ENTER**.

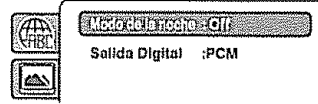

Elemento seleccionado	Descripción
<b>Off</b>	Se reproduce con el nivel de grabación del disco.
<b>On</b>	Se reduce el volumen de los sonidos altos, como explosiones y similares, durante la reproducción. Esta opción es adecuada si el dispositivo se conecta al equipo de música.

- 5 Pulse **SETUP** para volver a la imagen normal.



- DRC funciona sólo con la reproducción de grabaciones Dolby Digital.
- El nivel de DRC puede variar según el disco de vídeo DVD.

## Salida Digital

Puede seleccionar el formato de sonido de salida digital correspondiente a la conexión de su sistema.

- 1 Pulse **SETUP** y se visualizará la pantalla **SETUP**.
- 2 Pulse  $\Delta/\nabla$  para seleccionar  (AUDIO), y pulse  $\leftarrow/\rightarrow$  o **ENTER**.
- 3 Pulse  $\Delta/\nabla$  para seleccionar "Salida Digital", y pulse  $\rightarrow$  o **ENTER**.
- 4 Pulse  $\Delta/\nabla$  para seleccionar el modo deseada, y pulse **ENTER**.

Elemento seleccionado	Descripción
<b>Off</b>	No sale sonido de la clavija DIGITAL AUDIO OUT.
<b>PCM</b>	Cambie Dolby Digital a PCM para la salida. Selecciónelo cuando se conecte a un amplificador estéreo digital de 2 canales.
<b>Bitstream</b>	Los datos de flujo de bits de audio del disco se reproducirán.



Incluso si selecciona "Bitstream", el audio en MPEG se reproducirá en formato PCM.

### Restricciones para menores

Algunos discos tienen contenidos que no son apropiados para niños, y así viene indicado. Puede restringir la reproducción de esos discos en la TV/DVD

- 1 Pulse **SETUP** y se visualizará la pantalla **SETUP**.
- 2 Pulse  $\Delta/\nabla$  para seleccionar  (SISTEMA), y pulse  $\leftarrow/\rightarrow$  o **ENTER**.
- 3 Pulse  $\Delta/\nabla$  para seleccionar "Índice", y pulse  $\rightarrow$  o **ENTER**.  
"Introduzca Password" aparece en la pantalla
- 4 Presione "0000" usando los **botones numéricos (0-9)**. (Nótese que ésta es una contraseña preconfigurada de esta unidad) Luego presione **ENTER**. La lista de restricción para menores aparecerá
  - Si introduce un número incorrecto, presione **CANCEL**.

Elemento seleccionado	Descripción
Nivel Off	La configuración del control de los padres no funciona.
Nivel 8	Se pueden reproducir todos los contenidos del DVD.
Nivel 1	Los contenidos para adultos del DVD no pueden reproducirse.

- Seleccione el nivel de 1 a 8. Cuanto más bajo sea el número más severa será la restricción.

5 Presione  $\Delta/\nabla$  para seleccionar del nivel 1 al 8 la restricción será más severa cuanto más bajo sea el número. Luego presione **ENTER**

6 Pulse **SETUP** para memorizar la contraseña.

**NOTA**

Ahora el nivel está bloqueado y el ajuste no podrá cambiarse a no ser que introduzca la contraseña correcta.

**NOTA**

- Se requiere la contraseña toda vez que quiera cambiar la restricción para menores
- Dependiendo de los discos, puede que la unidad no pueda restringir la reproducción
- Algunos discos pueden no tener la codificación con la indique "Para adultos". En esos discos, la restricción para menores no funcionará

### Para cambiar el nivel de restricción para menores

- 1 Pulse **SETUP** y se visualizará la pantalla **SETUP**.
- 2 Pulse  $\Delta/\nabla$  para seleccionar  (SISTEMA), y pulse  $\leftarrow/\rightarrow$  o **ENTER**.
- 3 Pulse  $\Delta/\nabla$  para seleccionar "Control", y pulse  $\rightarrow$  o **ENTER**.  
"Introduzca la contraseña actual" aparece en la pantalla
- 4 Pulse los **Botones numéricos (0-9)** para introducir la contraseña que haya memorizado
  - Si introduce un número incorrecto, presione **CANCEL**.

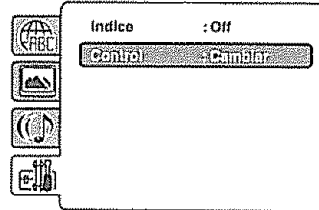

5 Luego presione **ENTER**. La pantalla para ingresar la contraseña nueva, "Introduzca nuevo Password" aparecerá. Presione los **botones numéricos (0-9)** para ingresar la contraseña nueva.

6 Presione **ENTER**. Ahora se ha configurado su nueva contraseña. ¡Asegúrese de recordar el número!

**NOTA**

Si olvidó su contraseña....

1. Pulse **EJECT** para sacar el disco.
2. Pulse el botón **7** del mando a distancia a la vez que pulsa **STOP** en el panel frontal. Aparece "Password Clear" (Borrar contraseña) en la pantalla. Ahora la contraseña ha vuelto al valor inicial ("0000")

### Deshabilitación temporal del nivel de rating (clasificación) del disco DVD

Dependiendo del disco DVD, el disco puede tratar de cancelar temporalmente el nivel de rating que haya ajustado. Depende de usted si decide cancelar el nivel de la rating o no.

1

Introduzca el disco DVD (consulte la página 37).

2

Si el disco DVD fue diseñado para cancelar temporalmente el nivel del Rating, cambiará la pantalla que aparece después del "Lectura" dependiendo del disco que se esté tocando. Si selecciona "Yes" con la tecla **ENTER**, la pantalla de ingreso de contraseña se despliega.

3

Entre la contraseña con los **botones numéricos (0-9)**.

Después pulse **ENTER**.

- Si interrumpe la introducción de la contraseña, pulse **RETURN**.

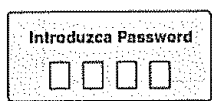

4

La reproducción comenzará si se introdujo la contraseña correcta.

#### **NOTA**

- Esta cancelación temporal del nivel del rating se mantendrá hasta que se saque el disco. Cuando se extraiga el disco se establecerá el nivel de rating original de manera automática.

# Apéndice

## Lista de códigos de idiomas

Entre el número de código apropiado para los ajustes iniciales "Menu", "Subtítulo" y/o "Audio" (consulte la página 47).

Nombre de idioma	Código	Nombre de idioma	Código	Nombre de idioma	Código	Nombre de idioma	Código
Abkhazian	1112	Fiji	1620	Lingala	2224	Singhalese	2919
Afar	1111	Finnish	1619	Lithuanian	2230	Slovak	2921
Afrikaans	1116	French	1628	Macedonian	2321	Slovenian	2922
Albanian	2927	Frisian	1635	Malagasy	2317	Somali	2925
Amharic	1123	Galician	1722	Malay	2329	Spanish	1529
Arabic	1128	Georgian	2111	Malayalam	2322	Sundanese	2931
Armenian	1835	German	1415	Maltese	2330	Swahili	2933
Assamese	1129	Greek	1522	Maori	2319	Swedish	2932
Aymara	1135	Greenlandic	2122	Marathi	2328	Tagalog	3022
Azerbaijani	1136	Guarani	1724	Moldavian	2325	Tajik	3017
Bashkir	1211	Gujarati	1731	Mongolian	2324	Tamil	3011
Basque	1531	Hausa	1811	Nauru	2411	Tatar	3030
Bengali; Bangla	1224	Hebrew	1933	Nepali	2415	Telugu	3015
Bhutani	1436	Hindi	1819	Norwegian	2425	Thai	3018
Bihari	1218	Hungarian	1831	Oriya	2528	Tibetan	1225
Breton	1228	Icelandic	1929	Panjabi	2611	Tigrinya	3019
Bulgarian	1217	Indonesian	1924	Pashto, Pushto	2629	Tonga	3025
Burmese	2335	Interlingua	1911	Persian	1611	Turkish	3028
Byelorussian	1215	Irish	1711	Polish	2622	Turkmen	3021
Cambodian	2123	Italian	1930	Portuguese	2630	Twi	3033
Catalan	1311	Japanese	2011	Quechua	2731	Ukrainian	3121
Chinese	3618	Javanese	2033	Rhaeto-Romance	2823	Urdu	3128
Corsican	1325	Kannada	2124	Romanian	2825	Uzbek	3136
Croatian	1828	Kashmiri	2129	Russian	2831	Vietnamese	3219
Czech	1329	Kazakh	2121	Samoan	2923	Volapük	3225
Danish	1411	Kirghiz	2135	Sanskrit	2911	Welsh	1335
Dutch	2422	Korean	2125	Scots Gaelic	1714	Wolof	3325
English	1524	Kurdish	2131	Serbian	2928	Xhosa	3418
Esperanto	1525	Laothian	2225	Serbo-Croatian	2918	Yiddish	2019
Estonian	1530	Latin	2211	Shona	2924	Yoruba	3525
Faroese	1625	Latvian, Lettish	2232	Sindhi	2914	Zulu	3631



## Solución de problemas

Problema	Posible solución
• No se enciende el televisor	<ul style="list-style-type: none"> <li>• Verifique si pulsó <b>POWER</b> en el control remoto (consulte la página 17).</li> <li>• Si el indicador del TV/DVD no se enciende, pulse <b>POWER</b> en el TV/DVD.</li> <li>• ¿Está desconectado el cable de CA? (Consulte la página 8.)</li> <li>• ¿Se ha conectado la alimentación principal? (Consulte la página 17.)</li> </ul>
• La unidad no funciona	<ul style="list-style-type: none"> <li>• Existen influencias externas como, por ejemplo, los rayos, la electricidad estática, que pueden causar un funcionamiento incorrecto. En este caso, utilice la TV/DVD después de conectar primero la alimentación del TV/DVD, o desenchufe el cable de CA y vuelva a enchufarlo después de transcurrir 1 ó 2 minutos.</li> </ul>
• El control remoto no funciona	<ul style="list-style-type: none"> <li>• ¿Están las pilas insertadas con la polaridades (+, -) bien alineadas? (Consulte la página 9)</li> <li>• ¿Están agotadas las pilas? (Cámbielas por pilas nuevas)</li> <li>• ¿Lo está utilizando bajo una luz intensa o fluorescente?</li> <li>• ¿Hay una luz fluorescente encendida cerca del sensor del control remoto?</li> </ul>
• La imagen en la pantalla está incompleta.	<ul style="list-style-type: none"> <li>• ¿Están hechos correctamente los ajustes de modo de la pantalla como, por ejemplo, el del tamaño de la imagen? (Consulte la página 25.)</li> </ul>
• Colores extraños, colores claros o colores mal alineados	<ul style="list-style-type: none"> <li>• Ajuste el tono de la imagen (consulte la página 22).</li> <li>• ¿Está demasiado brillante la habitación? La imagen puede aparecer oscura en una habitación que está demasiado brillante.</li> </ul>
• La alimentación se desconecta repentinamente	<ul style="list-style-type: none"> <li>• ¿Está ajustado el temporizador de apagado? (Consulte la página 12.)</li> <li>• Compruebe el ajuste del control de la alimentación (consulte la página 17)</li> <li>• La temperatura interna de la unidad ha aumentado</li> <li>• Retire cualquier objeto que bloquee la ventilación o límpiela.</li> </ul>
• No hay imagen.	<ul style="list-style-type: none"> <li>• ¿Es correcta la conexión a otros componentes? (Consulte las páginas 15 a 16.)</li> <li>• ¿Se ha seleccionado la fuente de señal de entrada correcta tras la conexión? (Consulte la página 16.)</li> <li>• ¿Se ha seleccionado la entrada correcta? (Consulte la página 16.)</li> <li>• ¿Es correcto el ajuste de la imagen? (Consulte la página 22.)</li> </ul>
• No hay sonido	<ul style="list-style-type: none"> <li>• ¿Está el volumen demasiado bajo? (Consulte la página 12.)</li> <li>• ¿Presionó <b>MUTE</b> en el control remoto? (Consulte la página 12.)</li> </ul>
• El televisor en ocasiones hace un sonido crujiente	<ul style="list-style-type: none"> <li>• Esto no es un mal funcionamiento. Esto ocurre cuando la caja se expande y contrae ligeramente de acuerdo a los cambios de temperatura. Esto no afecta el funcionamiento del televisor.</li> </ul>

## Solución de problemas - relacionados con la emisión digital

Mensajes de un mensaje de error visualizado en una pantalla	Posible solución
• LA INTENSIDAD DE SEÑAL DE CANAL DIGITAL ES BAJA	• Compruebe el cable de antena. Compruebe que la antena esté correctamente instalada.
• EL CAUCE DIGITAL SE CORRE	• Es un canal de suscripción. Contacte al proveedor del servicio.
• AUDIO SOLAMENTE	• Compruebe la hora de emisión en la guía de programas.

## Solución de problemas - Modo PC

Problema	Posible solución
• No hay imagen	<ul style="list-style-type: none"> <li>• Asegúrese de que el cable RGB esté conectado correctamente (consulte la página 34)</li> <li>• Asegúrese de que la señal de salida de la PC y el ajuste de la señal de entrada del equipo del TV LCD coincidan (consulte la página 35).</li> <li>• Algunos softwares prohíben la reproducción de video como imagen externa cuando se reproduce un video en una PC notebook. Éste no es un problema relacionado con el equipo de TV LCD.</li> </ul>
• No hay sonido	<ul style="list-style-type: none"> <li>• Asegúrese de que el cable de audio de la PC esté conectado correctamente (consulte la página 34).</li> <li>• Controle si se activa la función mudo, o si el volumen está programado al mínimo (consulte la página 12).</li> </ul>
• El texto está borroso	• Ajuste "RELOJ" y "FASE" usando el menú IMAGEN (consulte la página 35).
• La imagen no se muestra en el centro de la pantalla.	• Ajuste "POSICIÓN HOR" y "POSICIÓN VER" usando el menú IMAGEN (consulte la página 35).

## Precauciones relacionadas con la utilización en ambientes de alta y baja temperatura

- Cuando se utilice la unidad en un lugar donde la temperatura esté baja (una habitación o una oficina por ejemplo), la imagen podrá dejar trazos persistentes o aparecer un poco retrasada. Esto no es un fallo del funcionamiento, y la unidad se recuperará cuando la temperatura vuelva a ser normal.
- No deje la unidad en un lugar caliente o frío. Además, no deje la unidad en un lugar expuesto a la luz solar directa ni cerca de una calefacción, porque la caja podrá deformarse y el panel LCD podrá funcionar mal. Temperatura para guardar la unidad: -4°F a +140°F (-20°C a +60°C)

## Solución de problemas - DVD

Problema	Posible solución
<ul style="list-style-type: none"> <li>No comienza la reproducción</li> </ul>	<ul style="list-style-type: none"> <li>El disco no está insertado (consulte la página 37)</li> <li>El disco puede estar sucio. Límpielo (consulte la página 6)</li> <li>Esta unidad no puede leer discos CD-ROM, etc (consulte la página 5).</li> </ul>
<ul style="list-style-type: none"> <li>No hay imagen</li> </ul>	<ul style="list-style-type: none"> <li>El selector TV/DVD no está ajustado correctamente (consulte la página 36)</li> </ul>
<ul style="list-style-type: none"> <li>No hay sonido</li> </ul>	<ul style="list-style-type: none"> <li>Compruebe que la unidad esté conectada correctamente</li> <li>Compruebe que el selector de entrada del amplificador está correctamente ajustado (consulte la página 38).</li> <li>La unidad está ajustada en modo de reproducción especial.</li> </ul>
<ul style="list-style-type: none"> <li>Durante la reproducción rápida hacia delante/atrás, la imagen se distorsiona</li> </ul>	<ul style="list-style-type: none"> <li>La imagen se distorsiona ocasionalmente</li> </ul>
<ul style="list-style-type: none"> <li>No se puede detener la imagen o activar la cámara lenta, la reproducción repetida, la memoria de reproducción etc</li> </ul>	<ul style="list-style-type: none"> <li>Algunos discos no disponen de esas funciones</li> </ul>
<ul style="list-style-type: none"> <li>No aparece el visualizador de pantalla.</li> </ul>	<ul style="list-style-type: none"> <li>Seleccione Display "On" (consulte la página 47)</li> </ul>
<ul style="list-style-type: none"> <li>No hay sonido "surround".</li> </ul>	<ul style="list-style-type: none"> <li>El ajuste no es compatible con su sistema estéreo.</li> </ul>
<ul style="list-style-type: none"> <li>No funciona la unidad o el mando a distancia</li> </ul>	<ul style="list-style-type: none"> <li>Apague la unidad durante unos minutos y vuelva a encenderla.</li> </ul>
<ul style="list-style-type: none"> <li>La reproducción no se inicia cuando se ha seleccionado el título</li> </ul>	<ul style="list-style-type: none"> <li>Compruebe el ajuste de restricción de menores (consulte la página 49).</li> </ul>
<ul style="list-style-type: none"> <li>Al reproducir un DVD, no es posible cambiar el idioma o los subtítulos</li> </ul>	<ul style="list-style-type: none"> <li>El DVD no tiene grabadas pistas con varios idiomas (consulte la página 41)</li> </ul>
<ul style="list-style-type: none"> <li>No hay subtítulos</li> </ul>	<ul style="list-style-type: none"> <li>Algunos discos no tienen subtítulos (consulte la página 41).</li> <li>Los subtítulos están borrados. Pulse <b>SUBTITLE</b> (consulte la página 41)</li> </ul>
<ul style="list-style-type: none"> <li>No se puede cambiar el ángulo</li> </ul>	<ul style="list-style-type: none"> <li>Este CD no dispone de la función de múltiples ángulos (consulte la página 40).</li> </ul>
<ul style="list-style-type: none"> <li>"X" aparece en la pantalla</li> </ul>	<ul style="list-style-type: none"> <li>La función no está permitida por el disco o la unidad (consulte la página 37).</li> </ul>

**Especificaciones**

<b>Elemento</b>		<b>Modelo: LC-19AD22U</b>	
Panel LCD		19" LCD TFT NEGRA con Advanced Super View (Supervisión avanzada) (Tamaño real de la pantalla 18 <sup>51</sup> / <sub>64</sub> " medido diagonalmente)	
Número de puntos		3.888.000 puntos (1440 x 900 x 3 puntos)	
Función de TV	TV estándar (CCIR)	American TV Standard ATSC/NTSC System	
	Canal de recepción	VHF/UHF	VHF 2-13ch, UHF 14-69ch
		CATV	1-125ch (sólo canal no encriptado.)
		Emisión terrestre digital (8VSB)	2-69ch
		Cable digital <sup>1</sup> (64/256 QAM)	1-125ch (sólo canal no encriptado )
Audio múltiplex		Sistema BTSC	
Salida de audio		1.5W x 2	
Terminales	Traseros	INPUT 1	Entrada S-VIDEO, entrada AV
		INPUT 2	Entrada AV
		INPUT 3	Entrada Audio, entrada COMPONENT
		INPUT 4	Entrada Audio, Entrada HDMI con HDCP
		INPUT 5	Conector PC:D-sub mini de 15 clavijas, entrada Audio
		DIGITAL AUDIO OUTPUT	Salida audio digital coaxial x 1 (PCM/Dolby Digital)
		ANT/CABLE	75 ohmios desequilibrada, tipo F x 1 para analógico (VHF/UHF/CATV) y digital (AIR/CABLE)
		Auriculares	Clavija para estéreo (ø3.5 mm)
Idioma OSD		Inglés/Francés/Español	
Alimentación		CA 120 V, 60 Hz	
Consumo		58 W (0,9W Standby con AC 120V)	
Peso		con soporte: 14,9 lbs./6,7 kg	
Dimensiones (Al x An x Prof) * <sup>2</sup>		con soporte: 19 x 15 <sup>5</sup> / <sub>16</sub> x 8 <sup>7</sup> / <sub>8</sub> pulgada	
Sección DVD	Señal del sistema	NTSC	
	Tipo de disco	DVD (12 cm, 8 cm), CD (12 cm, 8 cm)	
	Características de audio Frecuencia de respuesta	DVD : 4 Hz - 22K Hz / CD : 4 Hz - 20K Hz	
	Fluctuación y señales parásitas	Por debajo del nivel mensurable	
	Captación	CD : Longitud de onda: 780 - 790 nm Máximo nivel de salida: 7 mW DVD : Longitud de onda: 652 - 662 nm Máximo nivel de salida: 5 mW	
Temperatura de operación		+41°F to +104°F (+5°C to +40°C)	

<sup>1</sup> Emergency alert messages via Cable are unreceivable

<sup>2</sup> Los Dibujos acotados se muestran en la cubierta trasera interior

- Typical time for power output decrease of about one-half assuming continuous use in a room with normal lighting, normal brightness and temperature at 77°F/25°C
- As part of policy of continuous improvement, SHARP reserves the right to make design and specification changes for product improvement without prior notice. The performance specification figures indicated are nominal values of production units. There may be some deviations from these values in individual units

## SUPRESIÓN DE LA CONTRASEÑA

Si olvidó su contraseña, suprimala mediante el siguiente procedimiento.

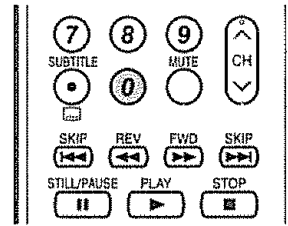
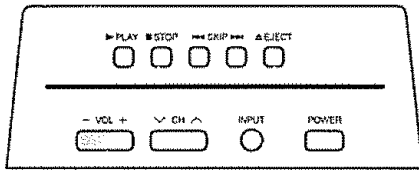

1

Pulse y mantenga presionado al mismo tiempo el botón **VOL -** del TV/DVD y **0** del control remoto durante unos pocos segundos hasta que el menú  (CERRAR) se muestre en la pantalla.

2

Ahora la contraseña antigua fue suprimida. Puede ingresar la nueva contraseña.

La contraseña es

--	--	--	--

### NOTA

- Como medida de precaución, anote más arriba su número secreto, córtelo con unas tijeras y guárdelo en un lugar conocido

# Dimensional drawings

Unit: inch/(mm)

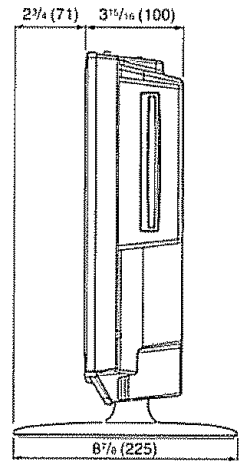
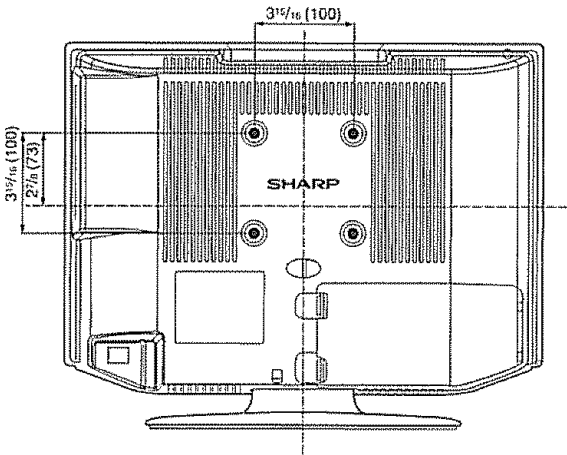
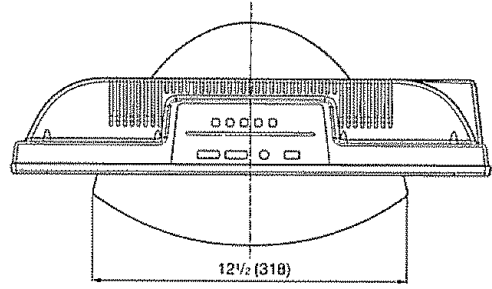
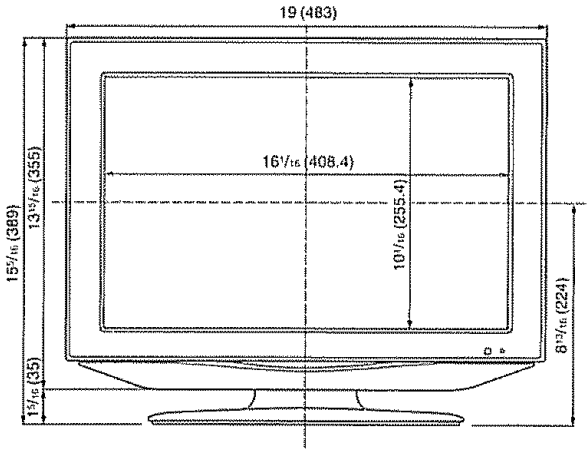

# **SHARP®**

**SHARP ELECTRONICS CORPORATION**

Sharp Plaza, Mahwah, New Jersey 07430-2135

**SHARP CORPORATION**



JSZ60331B SH 07/05

Printed in Thailand  
Imprimé en Thaïlande  
Impreso en Tailandia  
9JDJSZ60331B  
07P05-TH-NO