

ICE MAKER

OWNER'S GUIDE

TABLE OF CONTENTS

Introduction.....	2
Safety	3
Installation.....	4-9
Operation.....	10
Care and Cleaning	11-12
Before Calling for Service	13-18
Warranty.....	20
Guide du Propriétaire	21
Guía del Propietario	41

Introduction

Congratulations on the purchase of a Jenn-Air ice maker.

We appreciate your purchase decision and feel confident you will be happy with this appliance for years to come. For best results, please read this guide carefully. You will find instructions on the proper operation and maintenance of your ice maker.

Should you ever need future assistance with your ice maker, a complete model and serial number recorded in the spaces below will be extremely helpful. These numbers are found on the data plate inside on the lower front of the ice maker cabinet.

Model Number _____

Serial Number _____

Purchase Date _____

Dealer Name _____

Dealer Address _____

Dealer Phone _____

What You Need to Know About Safety Instructions

Warning and Important Safety Instructions appearing in this manual are not meant to cover all possible conditions and situations that may occur. Common sense, caution and care must be exercised when installing, maintaining or operating this appliance.

Always contact your dealer, distributor, service agent or manufacturer about problems or conditions you do not understand.

Before Calling for Service . . .

If something seems unusual, please check the “Before Calling For Service” section, which is designed to help you solve basic problems before calling a servicer.

What if These Features are Different from Mine?

This book is intended to show the variety of features that are available in the product line. If you have questions, write us (include your model number and phone number) or call:

Maytag ServicesSM
Attn: Jenn-Air CAIR[®] Center
P.O. Box 2370
Cleveland, TN 37320-2370
U.S.A. and Canada 1-800-JENNAIR
(1-800-536-6247)
1-800-688-2080 (U.S.A. TTY for hearing
or speech impaired)
(Mon.-Fri., 8 a.m.-8 p.m. Eastern Time)
Internet: <http://www.jennair.com>

Recognize Safety Symbols, Words, Labels

DANGER

DANGER – Immediate hazards which **WILL** result in severe personal injury or death.

WARNING

WARNING – Hazards or unsafe practices which **COULD** result in severe personal injury or death.

CAUTION

CAUTION – Hazards or unsafe practices which **COULD** result in minor personal injury.

Important Safety Instructions

⚠ WARNING

- When using your appliance, always follow basic precautions.
- Use the ice maker only for its intended purpose.
- To prevent possibility of hazard due to electrical shock, never plug the ice maker into a receptacle which has not been grounded adequately and in accordance with the local and national electrical codes. See ⚠ warning and the grounding instructions that follow.
- Disconnect power to the ice maker before cleaning, servicing or replacing a light bulb.
- In case of power failure, minimize door openings.
- Any electrical service cord that becomes frayed or damaged should be immediately repaired or replaced. Never unplug your appliance by pulling on the power cord.
- Your ice maker should not be operated in the presence of gasoline or other flammable vapors and liquids.
- Children should not climb, hang or stand on or in this refrigeration product.
- Read and follow manufacturer's warnings on ice machine cleaner products. Personal injury can result when used improperly.

⚠ DANGER

Child entrapment and suffocation are not problems of the past. Junked or abandoned refrigeration products are still dangerous. . . even if they will sit for "just a few days." If you are getting rid of your old refrigeration products, please follow the instructions below to help prevent accidents.

- Take off the doors.
- Leave the shelves in place so that children may not easily climb inside.

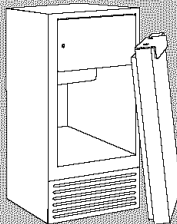

⚠ WARNING

- This appliance is designed to operate on a normal 115 volt, 15 amp, 60 cycle line. There should be a separate, grounded circuit serving this appliance only. Do not use an extension cord. Do not use any device that will alter the electrical performance of this appliance.

This appliance is equipped with a three-pronged grounding plug for your protection against possible electrical shock hazards. It must be plugged into a grounding receptacle. Where a standard two-prong wall receptacle is encountered, it is the personal responsibility and obligation of the customer to have it replaced with a properly grounded three-prong wall receptacle. Do not under any circumstances, cut or remove the third (ground) prong from the power cord. **Do not use an adapter plug.**

Power Supply Cord With
3-prong Grounding Plug

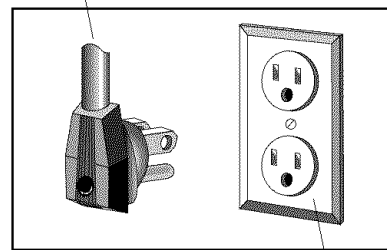

Grounding Type
Wall Receptacle

Save These Instructions for Future Reference

Installation

Materials Needed

- 1/8" Allen wrench
- 5/16" socket
- Phillips screwdriver
- Putty knife
- Carpenter's level
- 1/4" O.D. copper tubing for water supply
- 5/8" I.D. plastic tubing and hose clamp (for gravity drain)

Select Location

The ice maker was designed to be installed under the counter. Its proper location will ensure peak performance. Choose a location indoors, away from heat and out of direct sunlight. Best performance will be maintained when installed within the following parameters:

Ideal Ambient Temperature Range

Built-In.....55-80° F

NOTE: Ice maker will not perform correctly in ambient temperatures less than 55° F.

Cabinet Clearance

The ice maker may be enclosed on the sides, rear and top. The front should be open and clear of any obstructions.

Do not obstruct air flow through the lower front grille area.

NOTE: Install the ice maker so that it can be moved forward if service is ever required. Do this by adding enough copper tubing to create a service loop.

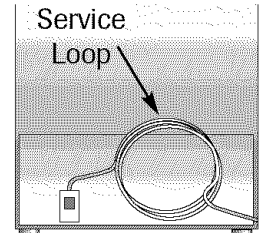

Use care to avoid kinks in tubing when creating the service loop.

Dimensions

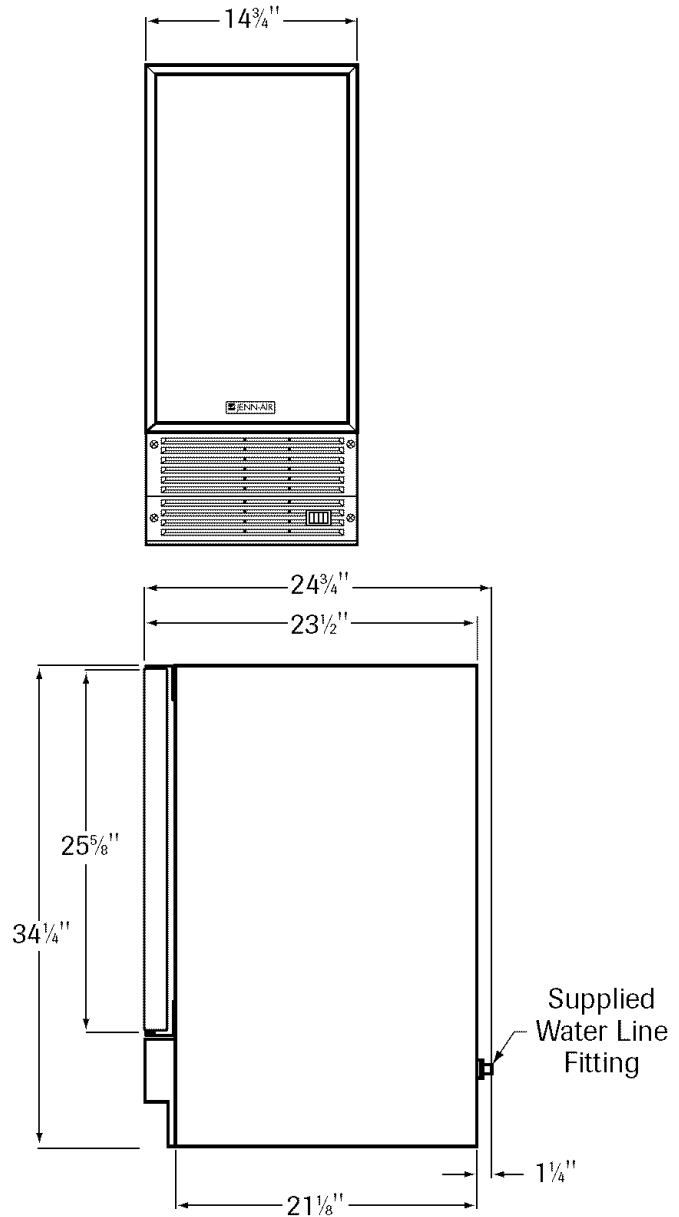

Cabinet Cut-Out Dimensions and Specifications

Cut-out Height: 34½" minimum
 Cut-out Width: 15"
 Cut-out Depth: 24" minimum

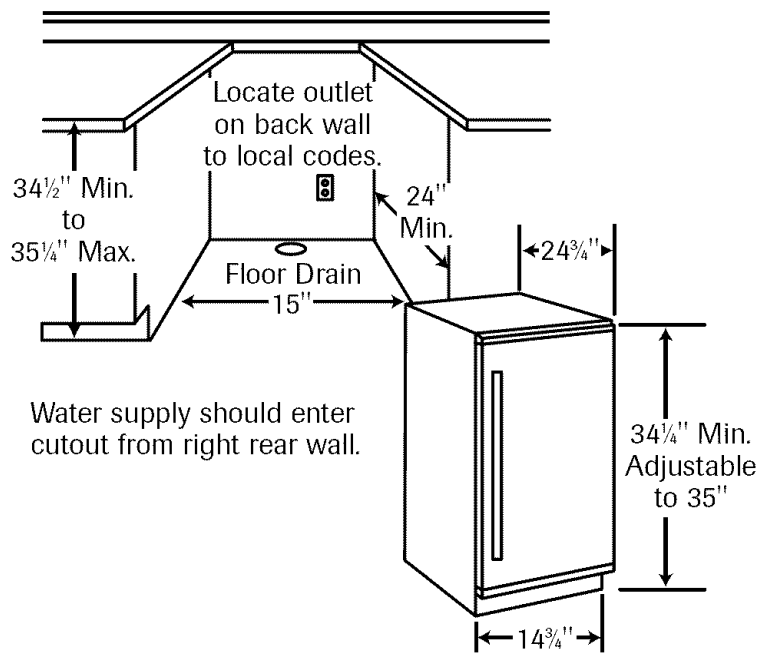

Leveling Legs

Install leveling legs (located in the literature pack):

- With at least 2 people, tip ice maker backwards until there is approximately 12" of clearance between the floor and the ice maker.
- Screw one front leveling leg into the screw impression found in each corner. Leveling legs should be screwed in until snug.

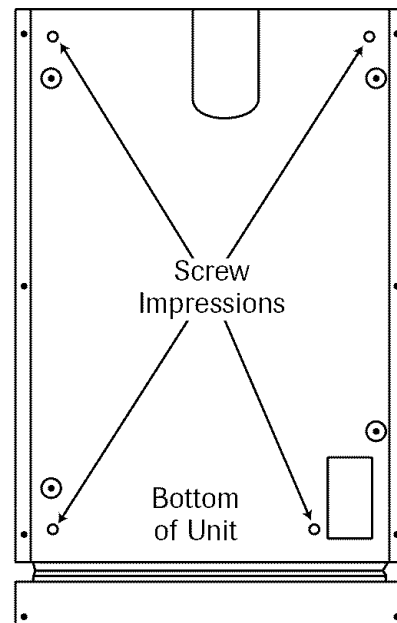

- Secure the door and repeat the above procedures to install the rear leveling legs.

⚠ WARNING

- One person should not attempt to tilt the ice maker by themselves. Have someone else assist to prevent the ice maker from falling during leveling leg installation.

⚠ CAUTION

- The ice maker should remain upright at least 30 minutes prior to plugging it in.

Level the Ice Maker

Using a carpenter's level, check to be sure the ice maker is level from side to side and from front to back. Leveling adjustments can be made by turning the leveling legs counter-clockwise to increase height and clockwise to reduce height.

NOTE: The ice maker should not wobble. Use shims to add stability when needed.

Installation, cont.

Drainage

Your ice maker uses a gravity drain that requires $\frac{5}{8}$ " I.D. tubing from the back of the ice maker to a plumbed connection to a sanitary sewer (see illustration to the below). Remove the access panel to plumb in drain connection. Gravity drain location for built-in units can be within the shaded area shown. An optional drain pump can be purchased for your ice maker if a gravity drain is not accessible.

NOTE: Avoid kinks and check for proper water drainage after ice maker installation.

OBSERVE AND FOLLOW ALL LOCAL CODES WHEN INSTALLING ICE MAKER.

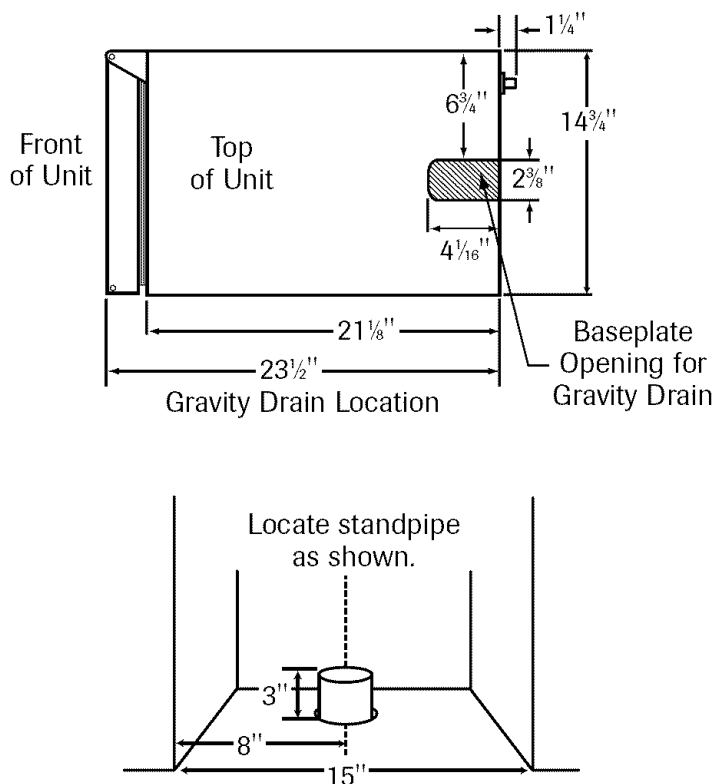

Gravity Drain

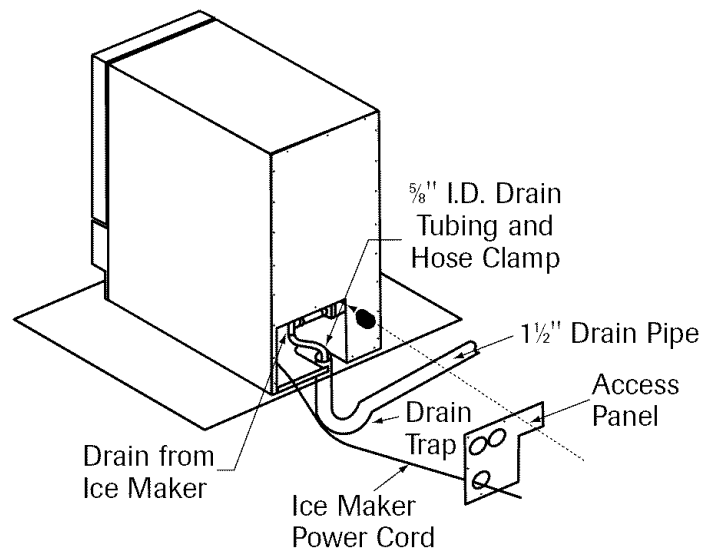

Drain Pump (sold separately)

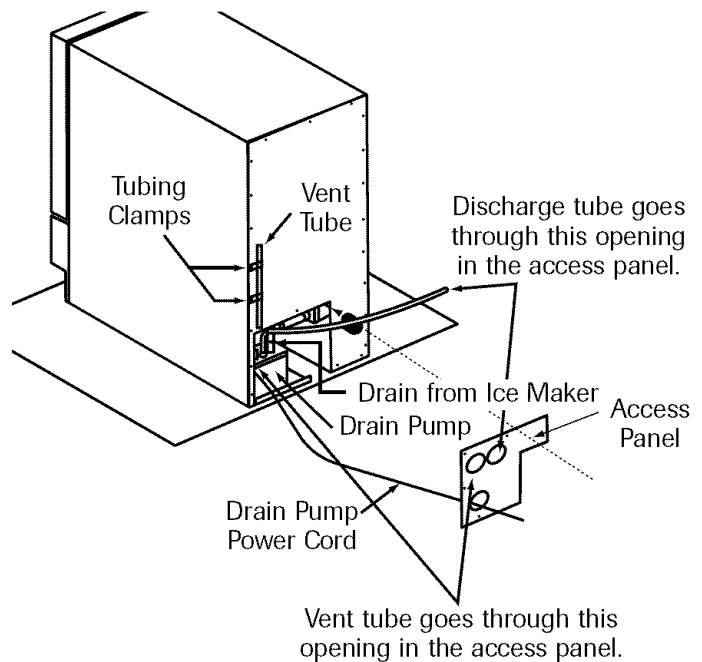

⚠ WARNING

- Failure to use adequate drainage system will result in surrounding water damage and/or poor ice production.
- Water damage due to the use of an inadequate drainage system may cause mold/mildew growth.

To purchase an optional drain pump, contact the dealer where you purchased the ice maker or Jenn-Air Customer Assistance: 1-800-JENNAIR (1-800-536-6247). Drain pump model number: JIMPUMPAXX.

NOTE: Detailed installation instructions are provided with the drain pump kit.

Water Supply

- This ice maker must be connected to a potable, active cold water supply line delivering water pressure at a minimum pressure of 20 psi and maximum of 120 psi.
- A water filter is recommended for this unit. A quality in-line filter can remove particles as well as remove taste and odors from water.

To purchase an in-line water filter, call our parts specialists at 1-877-232-6771 inside the U.S.A. from 7 a.m. to 7 p.m. central time Monday through Friday. Outside the U.S.A., contact your local appliance dealer or parts distributor. Ask for water filter part number 18001010.

NOTES:

- Softened water is not recommended. This will produce mushy, cloudy ice cubes that will stick together.
- De-ionized water is not recommended. This water will not form solid ice cubes.
- Do not use any type of thread sealer.

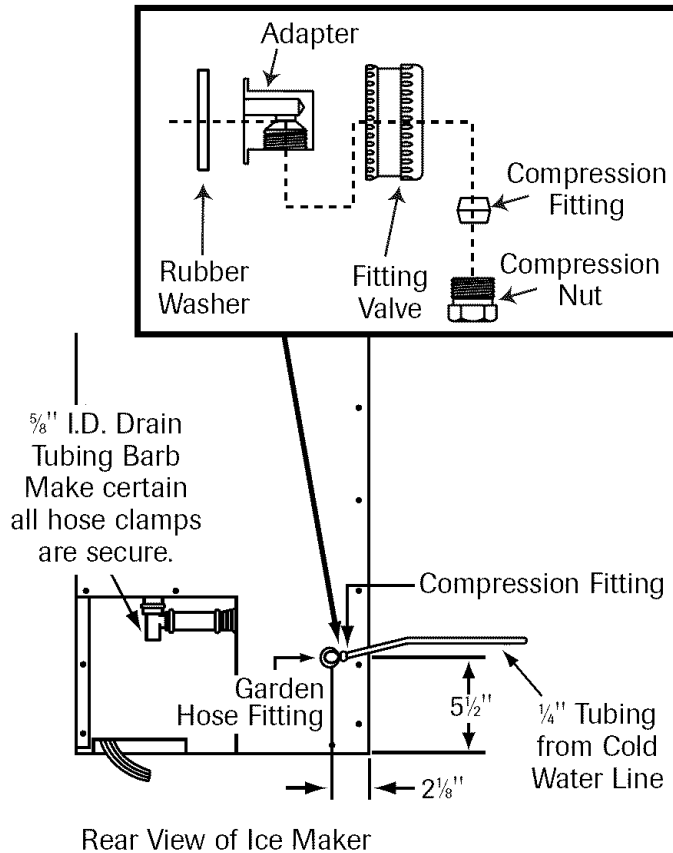

Connecting to the Water Supply

⚠ WARNING

- The water line fitting supplied with your ice maker is to be used on a 1/4" copper water supply line only. Do not attach a plastic supply line to your unit using this fitting.

1. Shut off the main water supply.
 2. Drain water from the nearest faucet by the ice maker.
 3. Use a shut-off valve between the ice maker and the water supply. The shut-off should be a drilled saddle valve. Do not use a self-tapping valve. The valve should be installed in a vertical water pipe.
- NOTE:** If the valve is installed in a horizontal water pipe, make the connection at the top side of the pipe.
4. Water connection is made through a 1/4" compression right angle garden hose fitting (fitting is packaged in the literature kit).

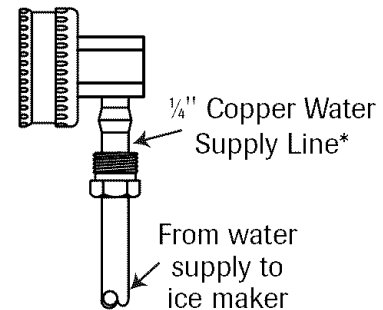

* Supplied by Customer

In compliance with local codes and ordinances, use 1/4" O.D. copper tubing from the cold water line and the ice maker.

NOTE: Install the ice maker so that it can be moved forward if service is ever required. Do this by adding enough copper tubing to create a service loop.

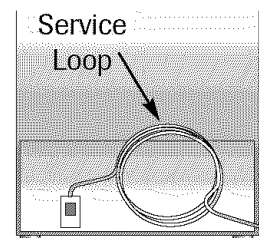

Use care to avoid kinks in tubing when creating the service loop.

5. Turn main water supply on.
6. Flush the water line for any foreign material and check for leaks.
7. Make sure there are no sharp bends or kinks in the water line.

Installation, cont.

Reversing the Door

⚠ WARNING

- Disconnect power to the ice maker before reversing the door.

1. Turn OFF the ice maker and disconnect the power. Remove top hinge pin with a $\frac{1}{8}$ " Allen wrench. Remove door by pulling it out and upward off bottom hinge pin. Set aside, face down on surface that will not scratch the finish. Remove the small plastic washer from bottom hinge pin.

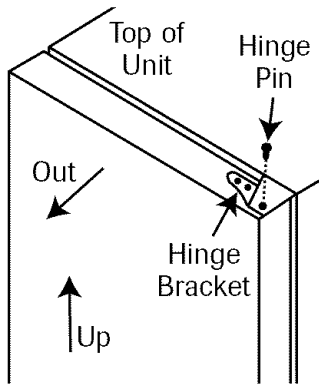

2. Remove the six small plastic hole plugs from the left hand hinge holes using the putty knife. Using a $\frac{5}{16}$ " socket, wrench or nut-driver, remove bottom hinge. Reinstall hinge, moving it to the top left hand side. Using a $\frac{1}{8}$ " Allen wrench, remove the hinge pin from the top left hinge, and install in top right hinge. Now move top right hinge to left bottom. Flip the door over and reinstall the small plastic washer on the bottom hinge pin. Install hole plugs in right side.

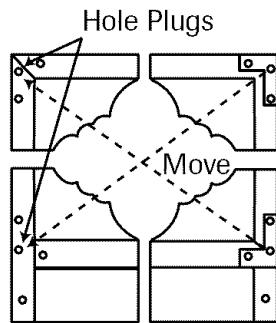

3. Reinstall the door by locating it over the bottom hinge pin and pushing down and in. Reinstall the top hinge pin. Check the door for proper alignment. The top and sides of the door should run parallel to the top and side edges of the cabinet. Some misalignment is acceptable, but the door gasket must seal fully against the cabinet.

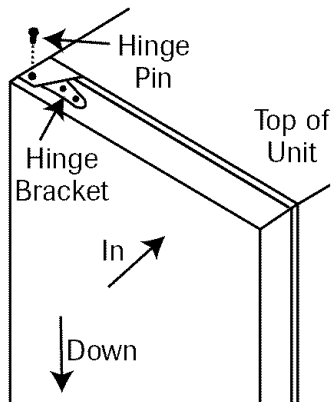

Realigning the door may be necessary. Using a $\frac{1}{8}$ " Allen wrench, loosen the two screws on the top and bottom adjustable door hinge bracket. Adjust the door to proper alignment. Make sure door gasket seals fully against the cabinet front. Retighten screws after making adjustments.

4. Plug the ice maker in and turn the control back to the ON setting.

Installing the Custom Door Panel (select models)

⚠ WARNING

- Disconnect power to ice maker before installing the custom door panel.

The dimensions for a decorative custom door panel are:

- 14 $\frac{3}{4}$ " Width
- 25 $\frac{5}{8}$ " Height
- $\frac{3}{4}$ " Thickness (maximum)

1. Turn off the ice maker and disconnect the power.
2. Remove $\frac{1}{8}$ " set screw (A) from the top hinge. Remove the door off of the lower hinge, noting washer location.
3. Remove the door seal (B) to expose the screw holes.

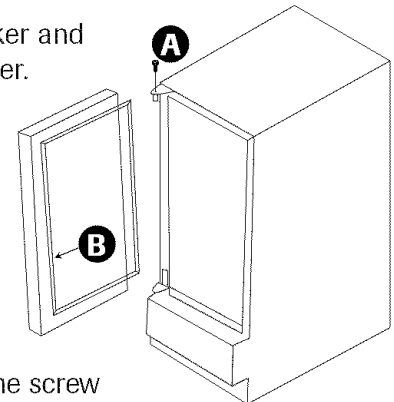

Custom Handle

1. A custom handle (not supplied) must be installed.
2. Drill pilot holes through the custom panel to match the handle. Countersink the holes on the back of the panel.
3. Attach the custom handle to the front door panel assembly.

NOTE: The custom handle screws should be installed through custom panel and into the custom handle. The screw heads should be countersunk so the inside panel surface can be installed flush with the ice maker door.

Wood Screws

1. #8 pan head wood screws are recommended to properly secure the custom wood panel to the ice maker door.
2. A total of 10 screws are needed.
3. Use only pan head screws.
4. Be sure the screw length is **NOT** longer than the wood thickness at the screw locations.
5. Use the following pilot hole drill sizes.

Type of Wood	Pilot Hole Drill Size for #8 Pan Head Wood Screws
Hardwood	$\frac{3}{32}$ " (.23 cm)
Softwood	$\frac{5}{64}$ " (.20 cm)

Prepare the Wood Panel

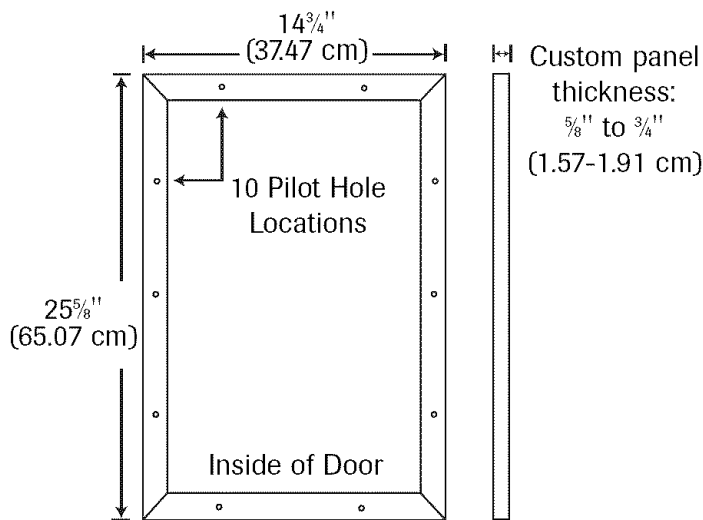

Attach the Wood Panel to the Ice Maker Door

1. Place the custom wood panel on a non-abrasive surface, protected by towels or rugs, to avoid accidental damage to the door finish.
2. Place the ice maker door flush with the inside surface of the custom wood panel. Clamp the wood panel to the door, if necessary.
3. Mark the hole locations with a pencil.
4. Drill the pilot holes into the custom panel.
5. Insert the wood screws through the back of the door and into the pilot holes in the custom wood panel and tighten.
6. Reinstall the door seal by pressing it into the door channel. Making certain the corners are fully inserted.
7. Install the door back on to the ice maker using the supplied plastic washers (as shown below).
8. Realigning the door may be necessary (see page 8).

CAUTION

- Door can become disengaged if washers are not installed.
- Door may not swing properly if all nylon components are not installed as shown.

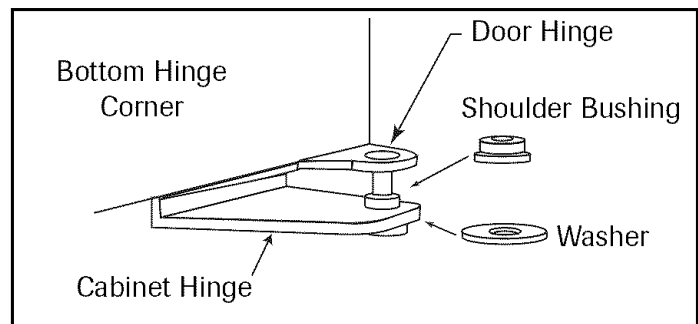
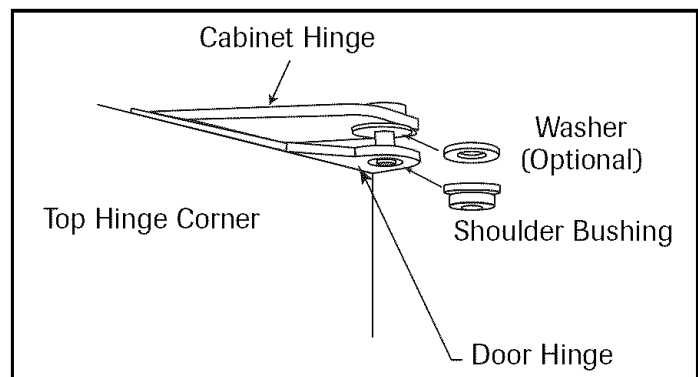

Operation

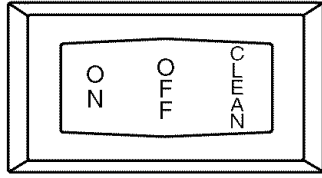

Setting The Controls (see page 13)

1. To start the normal ice making cycle, select ON.
2. To stop ice maker operation, select OFF.

NOTE: The CLEAN setting is used whenever solutions are circulated through the ice maker for cleaning. See the *Care and Cleaning* section (page 11).

IMPORTANT: If the water supply to the ice maker is turned off, be sure to set the ice maker control to OFF.

How Your Icemaker Works

Your ice maker is unique in forming ice. It uses fractional freezing to form a slab of ice that is clear and has less mineral content than the water it is produced from. This is accomplished by running water over the cold evaporator plate which gradually freezes the water to produce the ice slab. Mineral deposits are left in the reservoir.

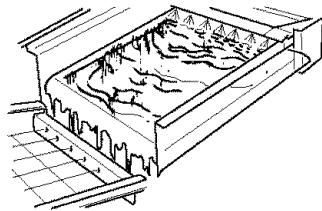

When the ice slab reaches the correct thickness determined by the temperature of the evaporator plate, the electronic control switches to the harvest cycle to harvest the ice slab.

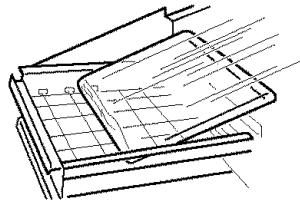

During the harvest cycle, the ice slab falls from the evaporator to the ice grid cutter. Here, the ice slab is cut into $\frac{3}{4}$ " squares by the grid cutter's low voltage heated wires. During the harvest cycle, the drain valve will remain open for 45 seconds to drain the reservoir of remaining deposits. After that, the water valve will open for 2 minutes providing 2 quarts of water to the reservoir for the next ice production cycle.

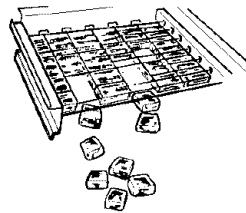

The ice maker will keep producing ice until the ice maker's bin is full and will restart automatically when ice needs to be replenished in the bin.

Due to variables in installation and use, individual results may vary. Room and water supply temperatures affect the output of ice. Ice will also melt away, especially at the start of an empty bin, but this will slow down as ice accumulates.

NOTE: When using the ice maker for the first time, discard at least the first two harvests of ice cubes.

Care and Cleaning

⚠ CAUTION

- Avoid leaning on the cabinet door, you may bend the door hinge or tip the ice maker.

Both the ice making system and the condenser need to be cleaned regularly.

Cleaning the Ice Maker System

Some impurities and minerals will remain and build-up in the ice maker and stick to the ice maker's parts over time. This build-up must be removed for proper ice production, ice quality, and ice maker life. Your ice maker is equipped with a cleaning mode that will help in cleaning out these impurities.

Clean the ice and water system at least annually to remove buildup. Frequency of cleaning depends on water hardness. With very hard water (>14 gpg), cleaning may be required as frequently as every 6 months.

To clean the ice maker:

1. Switch the selector switch to the OFF position (see page 13).
2. Wait approximately 10 minutes for the ice to fall into the storage bin. Remove all ice from the storage bin.
3. Remove the drain plug at the bottom of the reservoir to drain any remaining water and then reinstall.
4. Unscrew and remove interior stainless steel front cover panel to gain access to the reservoir.
5. Determine the amount of ice maker cleaner needed, based on 3 quarts of water (refer to the cleaner manufacturer's directions). Pour this amount of ice maker cleaner into the reservoir of the ice maker.

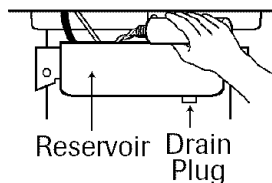
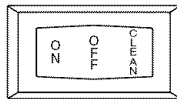

NOTE: "Ice Maker Cleaner Appliance" by Vapco Products, a Division of Garman Co., Inc. is recommended. It is available from www.vapcoproducts.com (1-800-466-5150) or many refrigeration supply and hardware stores.

⚠ WARNING

- Read and follow manufacturer's warnings on ice machine cleaner products. Personal injury can result when used improperly.

6. Replace front cover panel and close door.
7. Switch selector switch on the grill of the machine to the CLEAN position. Three quarts of water will automatically be added to ice maker cleaner.
8. The total cleaning time will end in approximately 49 minutes. The cleaning cycle will automatically rinse the evaporator plate and also drain the cleaning solution and rinse water.
9. After the cleaning cycle has ended, remove the front cover panel again and check that build up has been removed. The evaporator plate should be clean, shiny, and smooth to the touch. If not and build up is still visible, repeat the cleaning cycle above. If build up is removed, continue below.
10. Disconnect power to the ice maker.

⚠ CAUTION

- Disconnect power to the ice maker for steps 11-14.

11. Remove the distributor tube, hose clamp, hose and its rubber ends.
12. Thoroughly clean the inside of the distributor tube and the spray holes. You can use the same cleaning solution as before and an old tooth brush to reach the inside of the distributor tube, rinse thoroughly.
13. Reinstall the rubber end, hose, and hose clamp to the distributor and then reinstall the distributor tube to the evaporator with the spray holes pointed to the bottom of the evaporator plate. Reinstall the front cover panel.
14. Clean the ice maker's interior, ice scoop, interior door panel, and door gasket with mild detergent and water. Using two tablespoons of baking soda in one quart of warm water while cleaning will help remove odors. Rinse with fresh water. **DO NOT USE ANY ABRASIVE CLEANING PRODUCTS.**

Your ice maker is now clean and may be put back into operation by reconnecting the power and switching the selector switch to the ON position.

NOTE: Discard the first harvest of ice cubes produced after the clean cycle has been run.

Care and Cleaning, cont.

⚠ CAUTION

- Disconnect power to the ice maker before cleaning.

Condenser

For best performance, brush or vacuum lint and dirt from the condenser at least once a year. Unscrew the grille on the bottom front of the cabinet to access the condenser.

Ice Maker Cleaning Chart

EXTERIOR		
Painted metal surfaces: Cabinet, doors	Detergent and water Mild liquid sprays	Dry with a clean, soft cloth. DO NOT wipe the ice maker with a soiled dishwashing cloth or wet towel. These may leave residue that can scratch and weaken the paint. Do not use scouring pads, powdered cleansers, bleach or cleaners containing bleach. These products can scratch and erode the paint finish. DO NOT wax plastic or vinyl parts.
Stainless steel doors (certain models)	Light cleaning: mild detergent and water Moderate soil: Bon Ami* Discoloration: Cameo Stainless Steel Cleaner*	Use a soft cloth or sponge. Always wipe with the grain of the stainless steel. DO NOT use chlorine bleach or any cleaning product that contains chlorine bleach. After cleaning, rinse and dry. To restore luster and remove streaks follow with Stainless Steel Magic Spray* (Jenn-Air model A912, Part No. 20000008).
INTERIOR		
Door gasket	Baking soda and water Detergent and water	Use 1–2 tablespoons baking soda per quart of water. Be sure to wring out excess water from sponge or cloth when cleaning around controls, lights or electrical parts.
Interior and door liner	Detergent and water Baking soda and water	See above for baking soda solution. DO NOT use abrasive cleaners, concentrated detergents, bleaches, cleaning waxes, solvents or polish cleaners to clean the ice maker interior.

* Brand names are the trademarks of the respective manufacturer.

Before Calling for Service

Things to Remember

1. Allow your ice maker to run for at least 48 hours to accumulate ice in ice maker's bin.
2. The ice maker will cycle often between ice production and ice harvest cycles.
3. Your ice maker will automatically shut down when the ice bin is full.
4. Disconnect power to the ice maker before working on it.
5. Keep your ice maker clean for proper ice quality, production, and unit life.
6. If ice maker is to be left unattended for a month or longer, turn off its water supply, switch the control to OFF and disconnect the power supply. Remove any ice that remains in the bin.

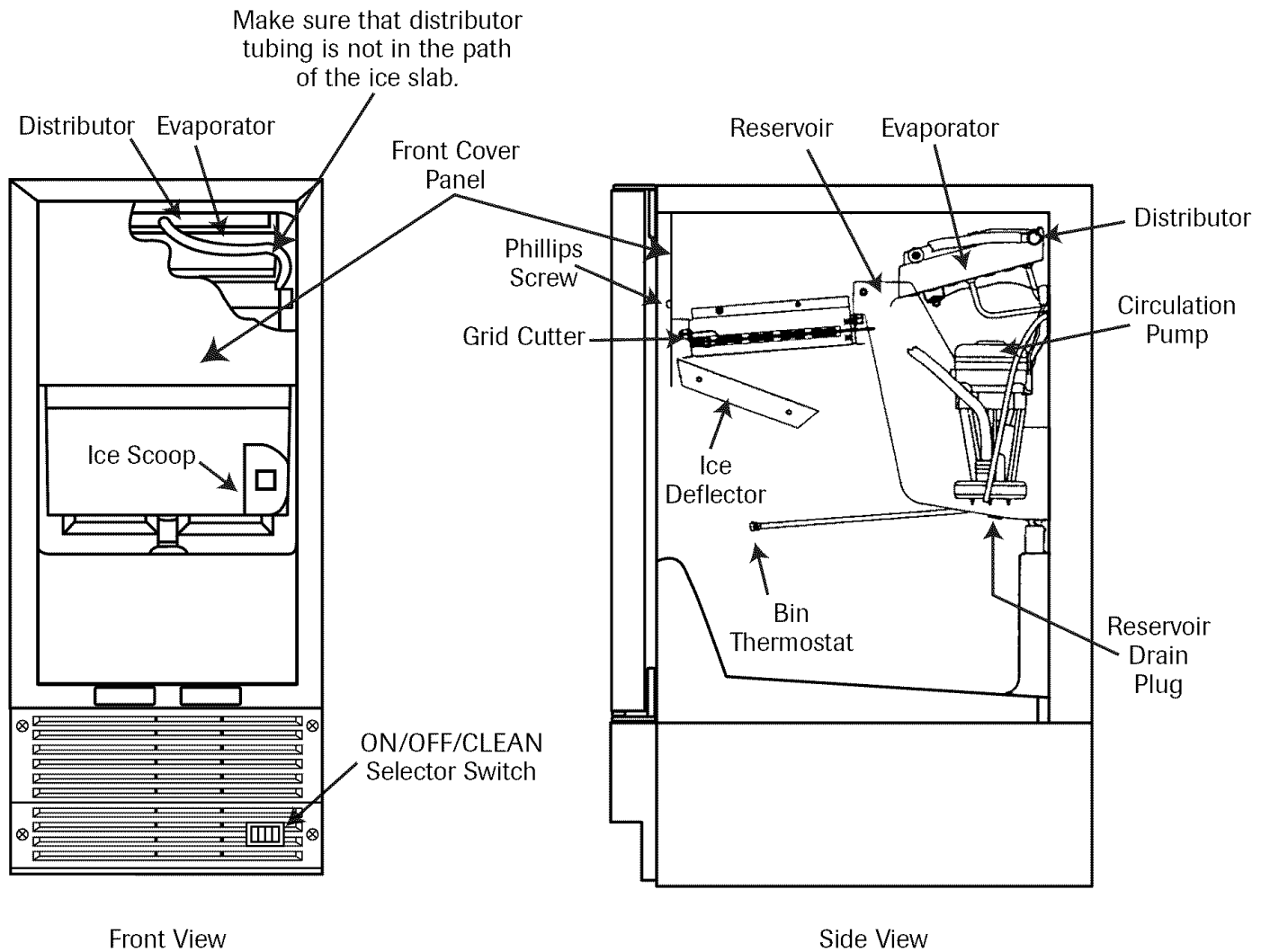

Before Calling for Service, cont.

Check the following items:

1. Make sure the ice maker is plugged into outlet.
2. Check the outlet for power. Test outlet with a lamp to make certain outlet has power.
3. Make sure the ice maker's selector switch is in the ON position (see page 13).
4. Make sure that there is cold water supplied to the ice maker.
5. Make sure drain plug on bottom of reservoir is inserted.

6. Make certain unit is level from front to back and side to side.
7. Make certain that the drain line to the ice maker is not restricted or kinked.

If you are not able to correct the problem, contact your dealer or the manufacturer. Be sure to have the model number and the serial number handy before you call. The model and the serial number are located on the data plate inside on the lower front of the ice maker cabinet.

PROBLEM	POSSIBLE CAUSE	SOLUTION
Ice maker does not operate.	The ice maker is unplugged.	Plug in the ice maker.
	Breaker is tripped or fuse is blown.	Reset the breaker or replace fuse.
	Ice machine selector switch is in the OFF position.	Set the rocker switch on the grille of the ice machine to the ON position.
	Water supply is turned off.	Turn on water supply to the ice maker.
Ice maker operates but does not produce any ice.	The ice maker has just been started and it has been less than 6 hours.	Ice produced when the unit is initially started will melt off in the bin. In 6 hours there can be a few cubes in the bin. This is normal operation.
	Typical ice production cycle can take up to 1½ hours. Initial startup cycles can be longer.	Check the unit in 24 hours for ice accumulation in the bin.
	The selector switch is in the OFF or CLEAN position.	Set the rocker switch on the grille of the ice machine to the ON position.
	No water in the reservoir.	Make sure that the reservoir drain plug is installed. Check the water line to make sure it is on and that there are no restrictions or kinks. Check all filters to make sure they are not restricted or plugged.
	Distributor tube is restricted.	See <i>Cleaning the Ice Maker System</i> (page 11).
	Build up of deposits on evaporator plate.	See <i>Cleaning the Ice Maker System</i> (page 11).
	Condenser fan air flow is restricted.	Make certain the grille in the front of the unit is free and open for proper air circulation. Check and clean the condenser coil by removing the grille in the front of the unit. Clean the condenser with a vacuum and brush attachment.

PROBLEM	POSSIBLE CAUSE	SOLUTION
Ice maker operates but does not produce any ice, cont.	Room and/or water temperature is too warm.	Move the ice maker to an area where ambient temperature is below 80° F. The ice maker should not be placed next to a heat source such as an oven. Check for cold water connection.
	Leaking drain valve.	See <i>Cleaning the Ice Maker System</i> (page 11). This will also dissolve and flush out foreign material in the drain valve which may be causing it to leak.
	Inadequate drain system.	Restriction in drain lines will cause ice in the bin to melt. If using a gravity drain, make certain there are no kinks or restrictions in the drain lines. If using a drain pump, check the inlet screen, discharge line, and vent line for any buildup or restrictions.
	Grid cutter is unplugged.	Remove the front cover panel and plug the grid cutter into the receptacle on the side of the liner.
Ice cubes are too small (less than ½" thick).	Low ice consumption.	Ice is slowly melting on the ice bin and will affect the size of the ice cube. This is normal operation. When the ice bin needs to be replenished, cubes will return to regular size.
	Not enough water in reservoir.	Make sure that the reservoir drain plug is installed properly. Check the water line to the ice maker to make sure there are no restrictions or kinks. Check all filters to make sure they are not restricted or plugged.
	Distributor tube is restricted.	See <i>Cleaning the Ice Maker System</i> (page 11).
	Build up of deposits on evaporator plate.	See <i>Cleaning the Ice Maker System</i> (page 11).
	Inadequate drain system.	Restriction in drain lines will cause ice in the bin to melt to a thinner cube. If using a gravity drain, make certain there are no kinks or restrictions in the drain lines. If using a drain pump, check the inlet screen, discharge line, and vent line for any build or restrictions.
	Leaking drain valve.	See <i>Cleaning the Ice Maker System</i> (page 11). This will also dissolve and flush out foreign material in the drain valve which may be causing it to leak.
	Room temperature is too warm.	Move to an area where temperature is below 80° F.

Before Calling for Service, cont.

PROBLEM	POSSIBLE CAUSE	SOLUTION
Ice cubes are too big (greater than ¾" thick).	Ice slab not releasing.	See <i>Cleaning the Ice Maker System</i> (page 11).
	Condenser fan air flow is restricted.	Make certain the grille in the front of the unit is free and open for proper air circulation. Check and clean the condenser coil by removing the grille in the front of the unit. Clean the condenser with a vacuum and brush attachment.
	Room temperature is too warm.	Move to an area where temperature is below 80° F.
Hollow ice slab.	Distributor tube is restricted.	See <i>Cleaning the Ice Maker System</i> (page 11).
	Build up of deposits on evaporator plate.	See <i>Cleaning the Ice Maker System</i> (page 11).
	Low water level in reservoir.	Make sure that the reservoir drain plug is installed properly. Check the water line to the unit to make sure there are no restrictions or kinks in the line. Check all filters to make sure they are not restricted or plugged.
Ice is not clear.	Low water level in reservoir.	Make sure that the reservoir drain plug is installed properly. Check the water line to the ice maker to make sure there are no restrictions or kinks in the line. Check all filters to make sure they are not restricted or plugged.
	Softened water supply.	Make certain that water line is not connected to the water softener.
	Room temperature is too cold.	Move the ice maker to an area where room temperature is above 55° F.
Low ice production. Unit is running, has run over a 48 hour period, and there is little ice in bin.	Low water level in reservoir.	Make sure that the reservoir drain plug is installed properly. Check the water line to the ice maker to make sure there are no restrictions or kinks. Check all filters to make sure they are not restricted or plugged.
	Distributor tube is restricted.	See <i>Cleaning the Ice Maker System</i> (page 11).
	Build up of deposits on evaporator plate.	See <i>Cleaning the Ice Maker System</i> (page 11).
	Inadequate drain system.	Restriction in drain lines will cause ice in the bin to melt. If using a gravity drain, make certain there are no kinks or restrictions in the drain lines. If using a drain pump, check the inlet screen, discharge line, and vent line for any buildup or restrictions.
	Condenser fan air flow is restricted.	Make certain the grille in the front is free and open for proper air circulation. Check and clean the condenser coil by removing the grille in the front. Clean the condenser with a vacuum and brush attachment.

PROBLEM	POSSIBLE CAUSE	SOLUTION
Unit continues to run and produce ice.	Ice bin is not full.	The ice maker will automatically shut down when ice reaches the thermostat.
	Room temperature is too warm.	Move the ice maker to an area where room temperature is below 80° F.
	Ice maker is not level.	Use a level to check the unit for level from side to side and front to rear.
Grid cutter is not cutting the ice slab.	The selector switch is not in the ON position.	Set the rocker switch on the grille of the ice machine to the ON position.
	The grid cutter is not plugged into the receptacle.	Remove the front cover panel and plug the grid cutter into the receptacle on the side of the liner.
	Time to cut through the slab.	It can take up to 35 minutes to cut through a harvested ice slab. This is normal operation.
Ice cubes are sticking together.	Ice consumption is low.	Use the ice in the bin frequently. Ice will stick together if left in insulated bin over long periods of time.
	Room temperature is too warm.	Move the ice maker to an area where temperature is below 80° F.
Ice level is too high.	The ice machine is not level.	Use a level to check the ice maker for level from side to side and front to rear.
	Room temperature is too warm.	Move the ice maker to an area where temperature is below 80° F.
	Ice deflector is not in place or secured properly.	Check to see that the ice deflector is in place and secured below the grid cutter.
	Bin level thermostat needs adjusted.	You can adjust the bin thermostat tube by simply pressing directly down on the tube 5" from the front of the tube to get a desired bin level.
Ice level is too low.	The ice machine is not level.	Use a level to check the unit for level from side to side and front to rear.
	Room temperature is too cold.	Move the unit to an area where temperature is above 55° F.
	The selector switch is not in the ON position.	Set the rocker switch on the grille of the ice machine to the ON position (see page 13).

Before Calling for Service, cont.

PROBLEM	POSSIBLE CAUSE	SOLUTION
Water keeps backing up into the ice bin (gravity drain).	Inadequate drain system.	Restriction or improperly installed drain lines will cause water to back up into the ice bin. Make certain there are no kinks or restrictions in the drain lines. If necessary, consult a qualified plumber.
	Foreign material in ice bin drain.	Foreign material is restricting or blocking the ice bin drain located at the right rear corner of the ice bin. The drain will need to be cleared.
Water keeps backing up into the ice bin (drain pump).	Drain pump tubing kinked or restricted.	Check inlet, discharge, and vent line tubing for any kinks or restrictions and repair as necessary.
	Inlet screen to the drain pump is restricted or blocked.	Clean the inlet screen to the drain pump.
	Drain pump and/or the ice machine are not level.	Check and level is necessary the drain pump as well as the ice machine.
The drain pump cycles on and off erratically.	Vent line to the drain pump is restricted or kinked.	Check the vent line for any restrictions or kinks and repair as necessary.
	Discharge line is restricted or kinked.	Check the discharge line and connection to the desired drain for any restrictions or kinks and repair as necessary.
	The drain pump is not level.	The drain pump must be level. Check for level on the top of the drain pump case and adjust the tubing or use shims to level.

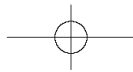

Notes

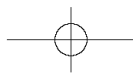
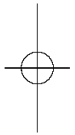

Warranty

Full One Year Warranty

For **one (1) year** from the original retail purchase date, any part which fails in normal home use will be repaired or replaced free of charge.

Limited Warranties - Major Refrigeration Components

Second Through Fifth Years - After the first year from the original purchase date through the end of the fifth year, Maytag ServicesSM will repair or replace, at its option, free of charge for parts and labor (only), any part of the sealed refrigeration system (consisting of the compressor, evaporator, condenser, dryer and connecting tubing) which fail in normal home use. All other costs, including mileage, transportation, trip charge and diagnostic charge, if required, shall be the responsibility of the owner.

Limited Warranties - Other Parts

Second Year - Parts other than major refrigeration components which fail in normal home use during the second year following the original retail purchase date will be repaired or provided free of charge for the part itself, with the owner paying all other costs, including labor, mileage, transportation, trip charge and diagnostic charge, if required.

NOTE: The full warranty and the limited warranties apply when the refrigeration product is located in the U.S.A. or Canada. Products located elsewhere are covered by the limited warranties only including parts that fail during the first year.

LIMITATIONS OF LIABILITY

The warrantor shall not be liable for any incidental or consequential damages, including food loss. Some states do not allow the exclusion or limitation of consequential damages, so the above limitation or exclusion may not apply to you.

*The specific warranties expressed above are the **ONLY** warranties provided by the manufacturer. These warranties give you specific legal rights, and you may also have other rights which vary from state to state.*

To receive warranty service:

To locate an authorized service company in your area contact the Jenn-Air dealer from whom your appliance was purchased; or call Maytag ServicesSM, Jenn-Air Customer Assistance at the number listed below. Should you not receive satisfactory warranty service, please call or write:

Maytag ServicesSM
Attn: Jenn-Air CAIR[®] Center
P.O. Box 2370
Cleveland, TN 37320-2370

U.S.A. and Canada **1-800-JENNAIR**
(1-800-536-6247)

U.S.A. customers using TTY for deaf, hearing impaired or speech impaired **1-800-688-2080**

NOTE: When writing or calling about a service problem, please include the following information:

- Your name, address and telephone number;
- Model number, serial number and revision number;
- Name and address of your dealer and the date the appliance was bought;
- A clear description of the problem you are having;
- Proof of purchase (sales receipt).

What is Not Covered By These Warranties:

1. Conditions and damages resulting from any of the following:
 - a. Improper installation, delivery, or maintenance.
 - b. Any repair, modification, alteration, or adjustment not authorized by the manufacturer or an authorized servicer.
 - c. Misuse, abuse, accidents, or unreasonable use.
 - d. Incorrect electric current, voltage, or supply.
 - e. Improper setting of any control.
2. Warranties are void if the original serial numbers have been removed, altered or cannot be readily determined.
3. Light bulbs.
4. Products purchased for commercial or industrial use.
5. The cost of service or service call to:
 - a. Correct installation errors.
 - b. Instruct the user on the proper use of the product.
 - c. Transport the appliance to the servicer.
6. Consequential or incidental damages sustained by any person as a result of any breach of these warranties.

Some states do not allow the exclusion or limitation of consequential or incidental damages, so the above may not apply.

Owner's guides, service manuals and parts information are available from Maytag ServicesSM, Maytag Customer Assistance.

Jenn-Air • 403 West Fourth Street North • P.O. Box 39 • Newton, Iowa 50208

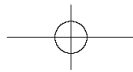

MACHINE À GLAÇONS

GUIDE DU PROPRIÉTAIRE

TABLE DES MATIÈRES

Introduction.....	22
Instructions de sécurité.....	23
Installation.....	24-29
Utilisation.....	30
Entretien et nettoyage.....	31-32
Avant de contacter un réparateur.....	33-38
Garantie.....	40
Guía del Propietario.....	41

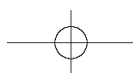

Introduction

Félicitations pour l'achat de cette machine à glaçons!

Nous apprécions votre décision d'achat et sommes confiants que vous serez satisfait de cet appareil pendant des années à venir. Pour l'obtention des meilleurs résultats, nous vous suggérons de lire attentivement ce guide. Vous y trouverez des instructions sur les méthodes adéquates d'utilisation et d'entretien de votre machine à glaçons.

Si, à l'avenir, vous aviez besoin d'assistance pour cette machine à glaçons, il sera extrêmement utile que vous ayez inscrit ci-dessous le numéro de modèle et le numéro de série de l'appareil. Ces numéros se trouvent sur la plaque signalétique, située sur le côté intérieur du panneau de façade de la machine à glaçons, à sa partie inférieure.

Numéro de modèle : _____

Numéro de série : _____

Date de l'achat : _____

Nom du détaillant : _____

Adresse du détaillant : _____

Numéro de téléphone du détaillant : _____

Ce qu'il faut savoir sur les instructions de sécurité

Les instructions de sécurité importantes et les avertissements paraissant dans ce guide ne sont pas destinés à couvrir toutes les situations et conditions éventuelles qui peuvent se présenter. Il faut faire preuve de bon sens et de prudence lors de l'installation, de l'entretien ou de l'utilisation de l'appareil.

Prenez toujours contact avec le détaillant, distributeur, agent de service ou fabricant, au sujet des problèmes ou conditions que vous ne comprenez pas.

Avant d'appeler le service après-vente . . .

Si quelque chose vous semblait inhabituel, veuillez vérifier la section «Avant de contacter un réparateur», qui est prévue pour vous aider à résoudre les problèmes de base avant de faire appel au service après-vente.

Que faire si ces caractéristiques sont différentes de celles de mon appareil?

Ce guide est prévu pour vous indiquer toute la variété possible de caractéristiques, disponibles dans la gamme de produits. Pour toute question, veuillez nous écrire ou nous contacter (indiquez le numéro de modèle et votre numéro de téléphone), à :

Maytag ServicesSM

Attn: Jenn-Air CAIR[®] Center

P.O. Box 2370

Cleveland, TN 37320-2370

É.-U. et Canada 1-800-JENNAIR

(1-800-536-6247)

1-800-688-2080 (télétype aux É.-U. pour handicap de l'audition ou de l'élocution)

(Lundi - vendredi, 8 h - 20 h - heure de l'Est)

Site Internet : <http://www.jennair.com>

Reconnaître les étiquettes, phrases ou symboles sur la sécurité

DANGER

DANGER – risques immédiats qui **RÉSULTERONT** en de graves blessures ou même la mort.

AVERTISSEMENT

AVERTISSEMENT – Risques ou pratiques non sûres, qui **POURRAIENT** résulter en de graves blessures ou même la mort.

ATTENTION

ATTENTION – Risques ou pratiques non sûres qui **POURRAIENT** résulter en des blessures mineures.

Instructions de sécurité importantes

⚠ AVERTISSEMENT

- Suivre toujours les précautions de base lors de l'utilisation de l'appareil :
- Utiliser la machine à glaçons uniquement pour son application prévue.
- Pour éviter un risque de choc électrique, ne jamais brancher la machine à glaçons sur une prise de courant qui n'a pas été adéquatement reliée à la terre, conformément aux prescriptions des codes national et local des installations électriques. Voir ⚠ ci-après l'avertissement et les instructions de liaison à la terre.
- Mettre la commande de la machine à glaçons à l'arrêt avant de la nettoyer ou de remplacer une ampoule.
- En cas de panne d'électricité, éviter d'ouvrir les portes.
- Réparer ou remplacer tout cordon d'alimentation électrique qui a été endommagé ou détérioré. Ne jamais tirer sur le cordon pour débrancher l'appareil.
- Ne pas faire fonctionner la machine à glaçons en présence de fumée explosive.
- Les enfants ne devraient jamais grimper sur la machine à glaçons, s'y suspendre ou s'y tenir debout.
- Lire et respecter les avertissements du fabricant du produit de nettoyage utilisé. Une utilisation incorrecte pourrait provoquer des dommages corporels.

⚠ DANGER

Les risques d'enfermement et d'étouffement d'un enfant dans un appareil de réfrigération n'ont pas disparu. Un appareil abandonné demeure dangereux ... même s'il ne reste ainsi accessible que pendant quelques jours. Lorsqu'on se débarrasse d'un vieil appareil de réfrigération, il faut appliquer les instructions ci-dessous pour éviter tout accident.

- Démontez les portes.
- Laissez les clayettes en place pour qu'un enfant ne puisse pas facilement s'introduire dans l'appareil.

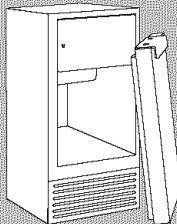

⚠ AVERTISSEMENT

- Cet appareil est conçu pour être alimenté à partir du réseau normal de 115 V / 60 Hz, 15 A. L'appareil devrait être alimenté par un circuit indépendant, mis à la terre. Ne pas utiliser un câble de rallonge. Ne jamais utiliser un dispositif susceptible de dégrader la performance électrique de l'appareil.

Cet appareil est doté d'une fiche de branchement à 3 broches (pour liaison à la terre), ce qui assure une protection adéquate contre les risques de chocs électriques. On doit brancher l'appareil uniquement sur une prise de courant reliée à la terre. Si la prise de courant disponible ne comporte que deux alvéoles, c'est au client qu'incombe la responsabilité et l'obligation personnelle de la faire remplacer par une prise de courant à 3 alvéoles convenablement reliée à la terre. On ne doit jamais, quelles que soient les circonstances, couper ou arracher la troisième broche (liaison à la terre) de la fiche de branchement. **Ne jamais utiliser une fiche d'adaptation.**

Cordon d'alimentation avec fiche de branchement à 3 broches

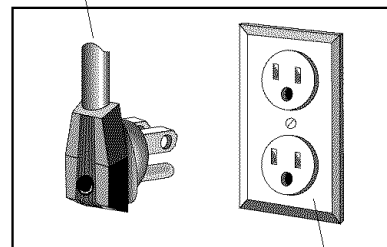

Prise de courant murale reliée à la terre

Conserver ces instructions pour consultation ultérieure

Installation

Matériel nécessaire

- Clé Allen $\frac{1}{8}$ po
- Clé à douille $\frac{5}{16}$ po
- Tournevis Phillips
- Couteau à mastic
- Niveau
- Tube de cuivre, diam. ext. $\frac{1}{4}$ po (pour arrivée d'eau)
- Tube de plastique, diam. int. $\frac{5}{8}$ po, avec bride (pour évacuation par gravité)

Choix de l'emplacement

La machine à glaçons a été conçue pour être installée sous le plan de travail. L'installation en un emplacement adéquat garantira une performance optimale. Choisir un endroit à l'intérieur, à distance des sources de chaleur ou du rayonnement solaire direct. Pour obtenir la meilleure performance, respecter les paramètres suivants.

Température ambiante idéale

Dans un encastrement.....55 à 80 °F (13 à 27 °C)

REMARQUE : La machine à glaçons ne produira pas une performance optimale si la température ambiante est inférieure à 55 °F (13 °C).

Dégagements de séparation (armoire)

L'emplacement d'installation de la machine à glaçons peut être fermé sur les côtés, à l'arrière et au sommet. À l'avant il ne doit y avoir aucune fermeture et aucune obstruction.

Ne pas entraver la circulation de l'air à travers la grille d'aération (en bas/avant).

REMARQUE : Installer la machine à glaçons de telle manière qu'on puisse la déplacer vers l'avant pour les interventions d'entretien. Pour

cela, utiliser une longueur de tube en cuivre suffisante pour pouvoir former une boucle flexible.

Veiller à ne pas écraser ou déformer le tube durant l'installation et le formage de la boucle.

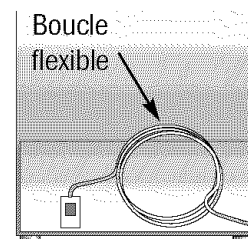

Dimensions

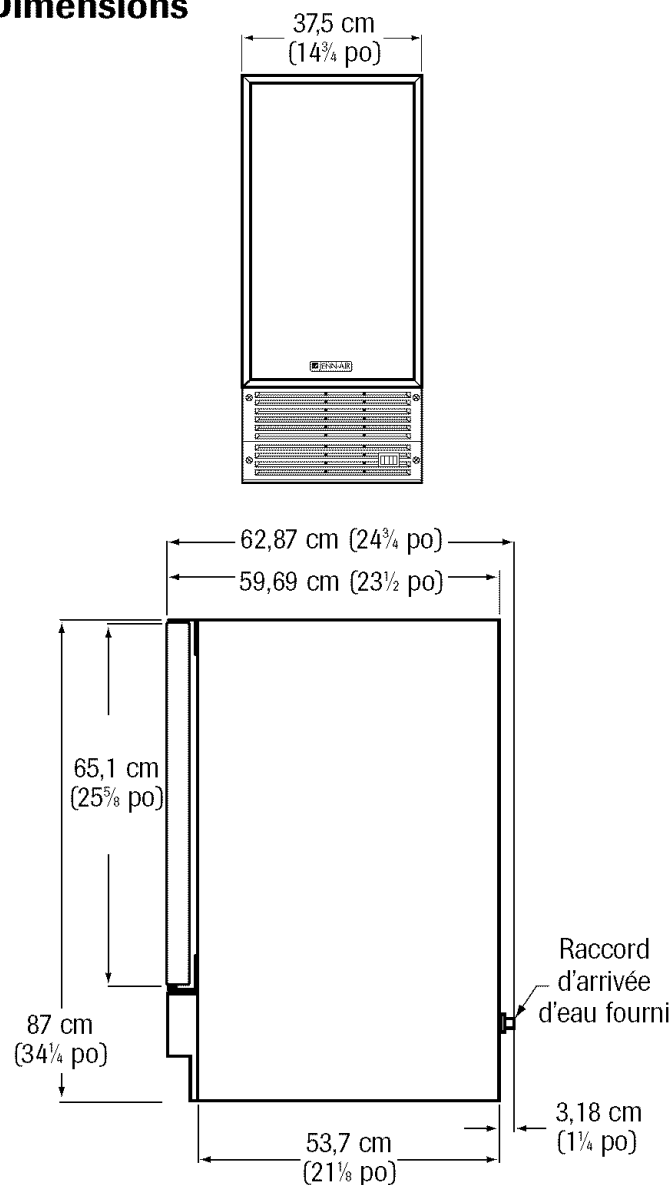

Espace d'installation – dimensions et spécifications

Hauteur minimum : 87,63 cm (34½ po)
 Largeur : 38 cm (15 po)
 Profondeur minimum : 61 cm (24 po)

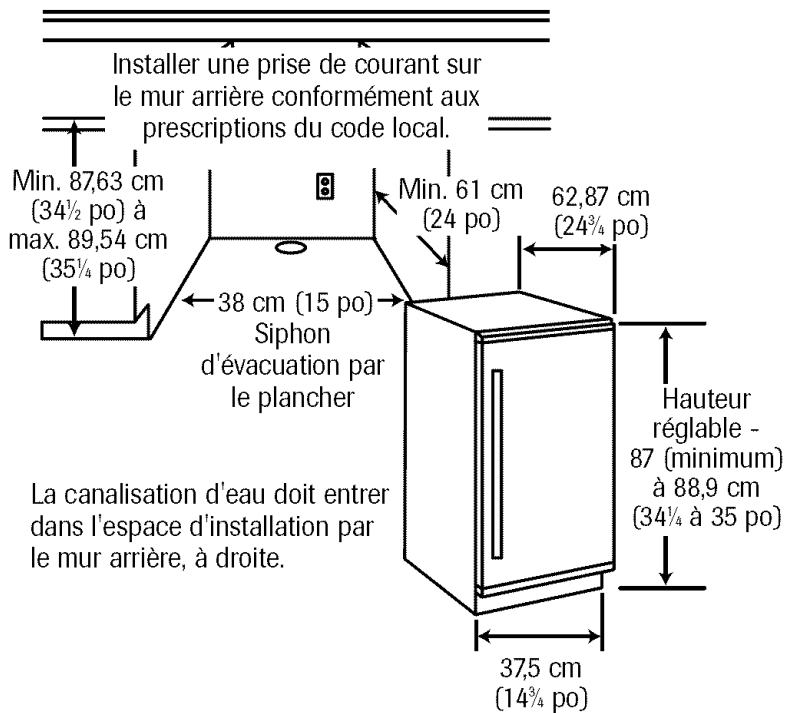

Pieds de réglage de l'aplomb

Installer les pieds de réglage de l'aplomb (Ils ont été placés dans le sachet de documents) :

- Faire intervenir 2 personnes – incliner la machine à glaçons en arrière pour qu'il y ait une distance libre d'environ 31 cm (12 po) entre le plancher et la machine à glaçons.
- Visser un pied dans chaque angle, jusqu'au contact du fond de la caisse.

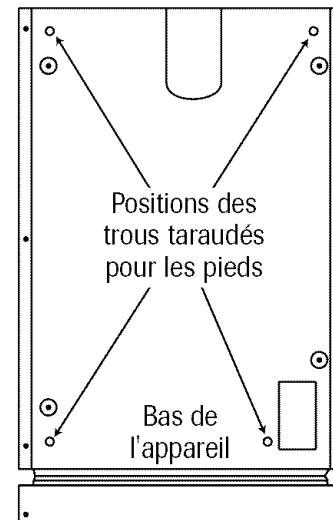

- Fermer la porte et répéter les opérations précédentes pour l'installation des pieds arrière.

⚠ AVERTISSEMENT

- Une personne seule ne doit pas tenter d'incliner la machine à glaçons. Demander la participation d'une autre personne, pour que la machine à glaçons ne tombe pas durant l'installation des pieds.

⚠ ATTENTION

- On doit laisser la machine à glaçons à la position verticale durant au moins 30 minutes avant de la brancher.

Réglage de l'aplomb de la machine à glaçons

Utiliser un niveau; contrôler l'aplomb de l'appareil transversalement et dans le sens avant/arrière. Pour le réglage, faire tourner un pied dans le sens anti-horaire pour augmenter la hauteur ou dans le sens horaire pour réduire la hauteur.

REMARQUE : La machine à glaçons ne devrait pas vibrer. Si nécessaire, utiliser des cales pour améliorer encore la stabilité.

Installation, suite

Évacuation de l'eau

L'eau est évacuée de l'appareil par gravité; pour l'évacuation de l'eau, on doit installer un tube de diamètre interne $\frac{5}{8}$ po entre l'arrière de l'appareil et un siphon de plancher raccordé à l'égout sanitaire (voir l'illustration ci-dessous). Ôter le panneau de l'ouverture d'accès pour installer la canalisation d'évacuation. Le point d'évacuation de l'eau pour un appareil encastré peut être placé dans la zone marquée en gris. Si l'évacuation de l'eau par gravité n'est pas possible, on peut installer une pompe (option).

REMARQUE : Éviter tout écrasement ou toute déformation de la canalisation d'évacuation; après l'installation de la machine à glaçons, vérifier que l'eau peut s'écouler librement.

LORS DE L'INSTALLATION DE LA MACHINE À GLAÇONS, RESPECTER LES PRESCRIPTIONS DE TOUS LES CODES LOCAUX EN VIGUEUR.

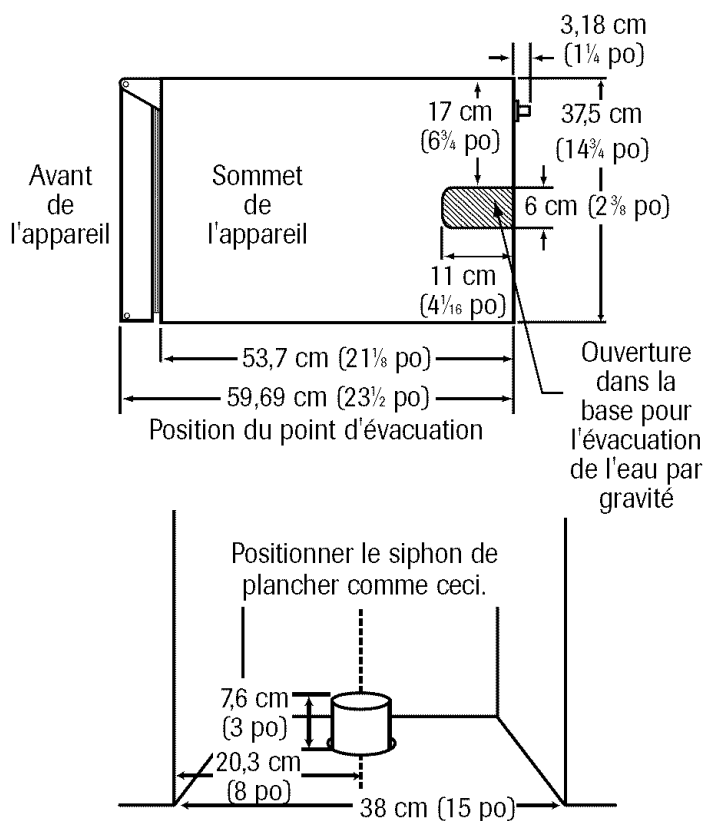

⚠ AVERTISSEMENT

- Si le système de drainage de l'eau est inadéquat, l'eau pourra produire des dégâts au voisinage, et la qualité des glaçons sera médiocre.
- L'eau répandue du fait que le système de drainage de l'eau serait inadéquat peut faciliter la prolifération de moisissures/mildiou.

Évacuation de l'eau par gravité

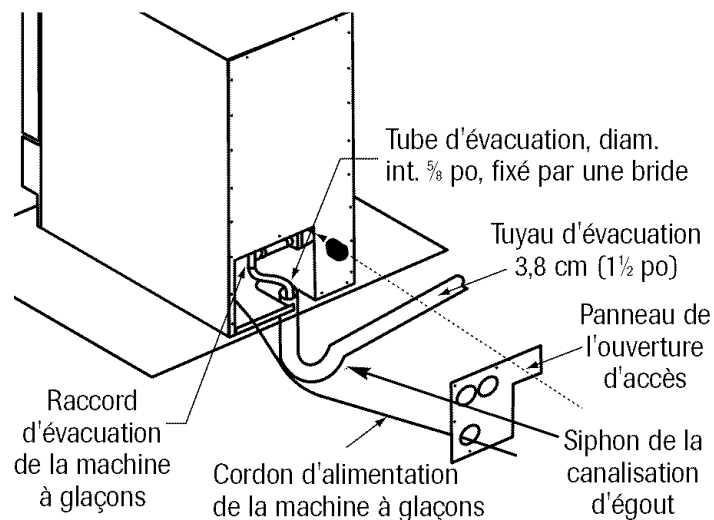

Évacuation par pompe (Pompe vendue séparément)

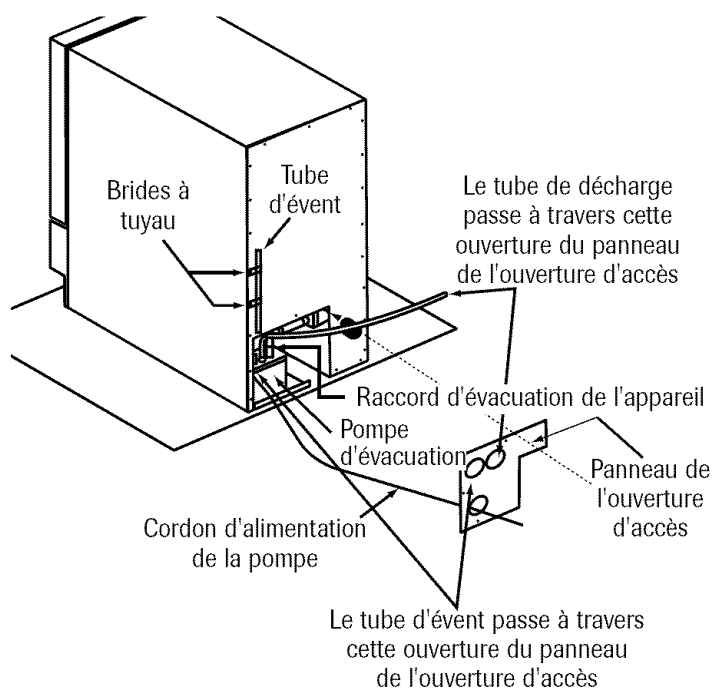

Pour l'achat de la pompe (option) contacter le détaillant de la machine à glaçons, ou le service à la clientèle de Jenn-Air à 1-800-JENNAIR (1-800-536-6247). N° de modèle de la pompe : JIMPUMPAXX.

REMARQUE : Des instructions d'installation détaillées sont fournies avec la pompe d'évacuation.

Arrivée d'eau

- Il faut que la machine à glaçons soit raccordée à une source d'eau potable froide distribuée sous une pression d'au moins 20 lb/po² (maximum 120 lb/po²).

- On recommande l'emploi d'un filtre à eau avec cet appareil. Un filtre intégré de l'eau de qualité retient les particules nuisibles, et élimine des goûts et odeurs.

Pour l'achat d'un filtre intégré de l'eau, appelez nos spécialistes pièces, en composant le 1-877-232-6771 aux Etats-Unis, entre 7 h du matin et 7 h du soir, heure centrale, du lundi au vendredi. En dehors des Etats-Unis, contactez votre marchand local d'appareils ou partie le distributeur. Demander le filtre à eau n° 18001010.

REMARQUES :

- L'adoucissement de l'eau n'est pas recommandé. Une eau adoucie produit des glaçons non limpides, qui s'agglomèrent.
- L'emploi d'eau désionisée n'est pas recommandé; l'eau désionisée ne permet pas la formation de cubes de glace solides.
- N'utiliser aucun type de produit d'étanchéité des filetages.

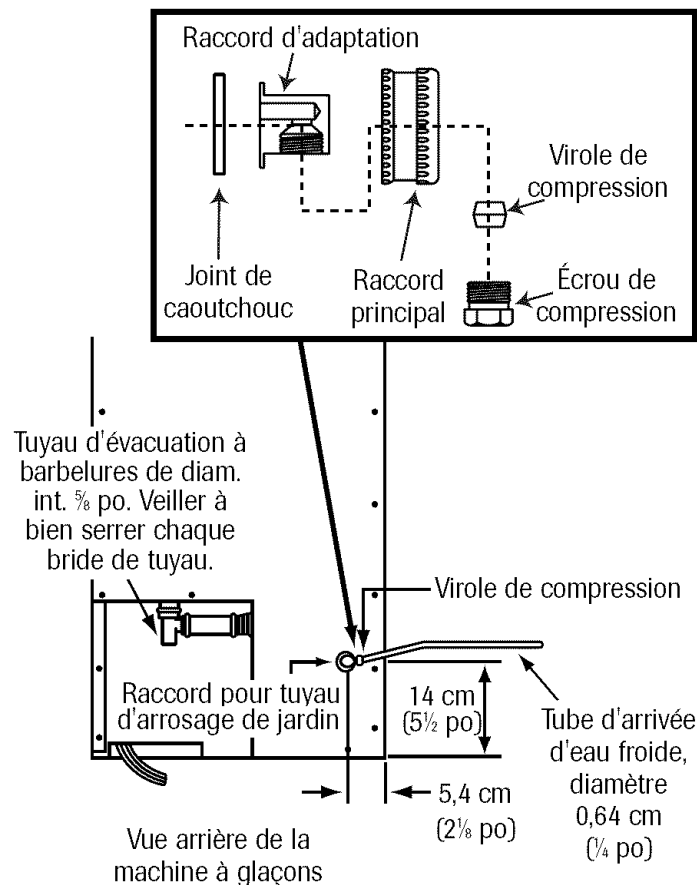

Raccordement à la canalisation d'arrivée d'eau

⚠ AVERTISSEMENT

- Le raccord fourni avec la machine à glaçons pour le raccordement à la canalisation d'eau doit être utilisé uniquement sur un tube de cuivre de 1/4 po; Ne pas utiliser ce raccord pour connecter un tube en plastique.

1. Fermer l'arrivée d'eau principale.
2. Ouvrir le robinet de puisage le plus proche pour vider l'eau de la canalisation.
3. Installer un robinet d'arrêt en amont de la machine à glaçons sur la canalisation d'arrivée d'eau. Utiliser un robinet spécial pour prise en charge, pour pose avec perçage. Ne pas utiliser un robinet mis en place par auto-taraudage. Le robinet devrait être installé sur une tuyauterie verticale.

REMARQUE : Si le robinet est installé sur une tuyauterie horizontale, veiller à ce que l'orifice de passage de l'eau soit au sommet de la canalisation horizontale.

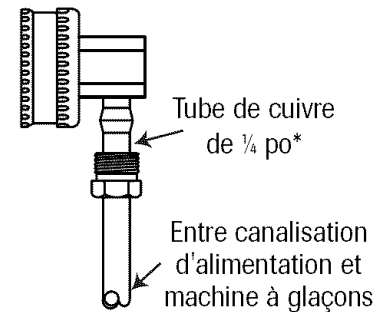

* Fourniture par le client

4. Le raccordement est réalisé au moyen d'un raccord à compression de 1/4 po, à angle droit, pour tuyau d'arrosage de jardin (il a été placé dans le sachet de documents).

Conformément aux prescriptions des codes et règlements locaux, utiliser des tubes en cuivre de diam. ext. 1/4 po entre la canalisation d'arrivée d'eau froide et la machine à glaçons.

REMARQUE : Installer la machine à glaçons de telle manière qu'on puisse la déplacer vers l'avant pour les interventions d'entretien. Pour

cela, utiliser une longueur de tube en cuivre suffisante pour pouvoir former une boucle flexible.

Veiller à ne pas écraser ou déformer le tube durant l'installation et le formage de la boucle.

5. Ouvrir le robinet d'arrêt sur la canalisation principale.
6. Laisser l'eau s'écouler pour qu'elle évacue toute matière étrangère; inspecter pour rechercher des fuites.
7. Veiller à ce qu'il n'y ait pas d'écrasement ou autre déformation de la canalisation d'arrivée d'eau.

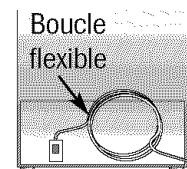

Installation, suite

Inversion du sens d'ouverture de la porte

⚠ AVERTISSEMENT

- Avant d'entreprendre l'opération d'inversion de la porte, interrompre l'alimentation électrique de l'appareil.

1. **ARRÊTER** le fonctionnement de l'appareil et interrompre l'alimentation électrique. Ôter la broche de la charnière supérieure avec une clé Allen de 1/8 po. Tirer vers l'extérieur et soulever la porte pour la dégager de la broche de charnière inférieure. Placer la porte à part, surface frontale posée sur un matériau qui ne lui fera pas subir d'éraflure ou détérioration. Enlever la petite rondelle en plastique de la broche de charnière inférieure.

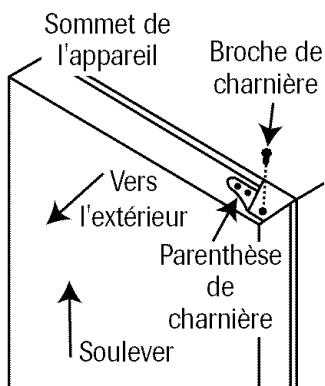

2. Enlever les six petits bouchons en plastique des trous de charnière de gauche (utiliser le couteau à mastic). Avec une clé à douille ou un tourne-écrou de 5/16 po, enlever la charnière inférieure. Réinstaller la charnière inférieure au sommet/à gauche. Ensuite, avec une clé Allen de 1/8 po, enlever la broche de charnière de la charnière supérieure/gauche; installer celle-ci sur la charnière supérieure/côté droit. Transférer ensuite la charnière supérieure/côté droit en bas/à gauche. Réinstaller la petite rondelle en plastique sur la broche de charnière inférieure, et retourner la porte. Installer les bouchons pour obturer les trous du côté droit.

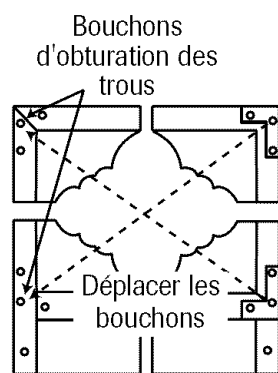

3. Réinstaller la porte : placer la porte sur la broche de charnière inférieure; abaisser et pousser vers l'intérieur. Réinstaller la broche de charnière supérieure. Contrôler le bon alignement de la porte.

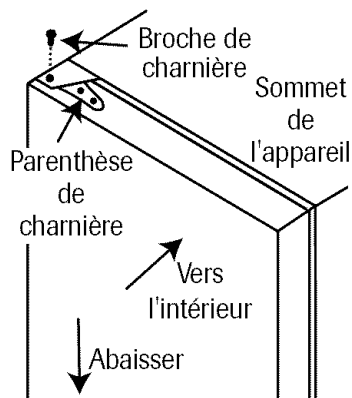

Le sommet et les côtés de la porte doivent être parallèles au sommet et/aux côtés de la caisse. Un léger écart d'alignement est tolérable, mais il faut que le joint de porte assure une étanchéité parfaite contre la caisse de l'appareil.

Un nouvel alignement de la porte peut être nécessaire. Avec une clé Allen de 1/8 po, desserrer les deux vis sur la parenthèse de charnière réglable de porte de dessus et de bas. Ajustez la porte sur l'alignement approprié. S'assurent les joints de garniture de porte entièrement contre l'avant de coffret. Resserrer les vis après avoir fini réglages.

4. **Brancher la machine à glaçons et remettre l'appareil en MARCHÉ.**

Installation du panneau de porte personnalisé (certains modèles)

⚠ AVERTISSEMENT

- Débrancher la machine à glaçons avant l'installation du panneau de porte personnalisé en bois.

Les dimensions du panneau de porte décoratif devraient être comme suit :

Largeur 37,5 cm (14 3/4 po)
Hauteur 65,1 cm (25 5/8 po)
Épaisseur 19 mm (3/4 po) (maximum)

1. Arrêter le fonctionnement de l'appareil et interrompre l'alimentation électrique.
2. Enlever la vis de calage de 0,30 cm (1/8 po) de la charnière supérieure (A). Incliner et soulever la porte pour la dégager de la charnière inférieure; noter la position de la rondelle.

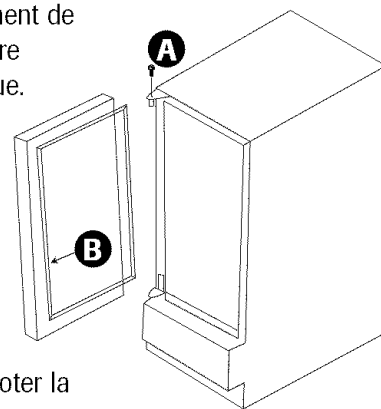

3. Enlever le joint de porte pour exposer (B) les trous des vis.

La Poignée Personnalisée

1. On doit installer une poignée personnalisée (non fournie).
2. Percer les avant-trous à travers le panneau

personnalisée selon la configuration de la poignée.
Fraisez les trous sur le dos du panneau.

3. Fixer la poignée sur le panneau de façade.

REMARQUE: Les vis de fixation de la poignée doivent traverser le panneau de façade et se visser dans la poignée. Les têtes de vis devraient être fraisées ainsi la surface intérieure de panneau peut être installé à plat contre la porte de fabricant de glace.

Vis à bois

1. Des vis à bois à tête cylindrique large n° 8 sont recommandées pour correctement fixer le panneau en bois personnalisé à la porte de la machine à glaçons.
2. 10 vis au total sont nécessaires.
3. N'utiliser que des vis à tête cylindrique large.
4. S'assurer que la longueur des vis **NE** dépasse **PAS** l'épaisseur du panneau en bois aux emplacements des vis.
5. Utiliser les mèches pour avant-trous suivantes pour le cadre.

Type de bois	Dimension de mèches pour avant-trous pour vis à bois à tête cylindrique large n° 8
Dur	0,23 cm ($\frac{3}{32}$ po)
Tendre	0,20 cm ($\frac{5}{64}$ po)

Préparer le panneau en bois

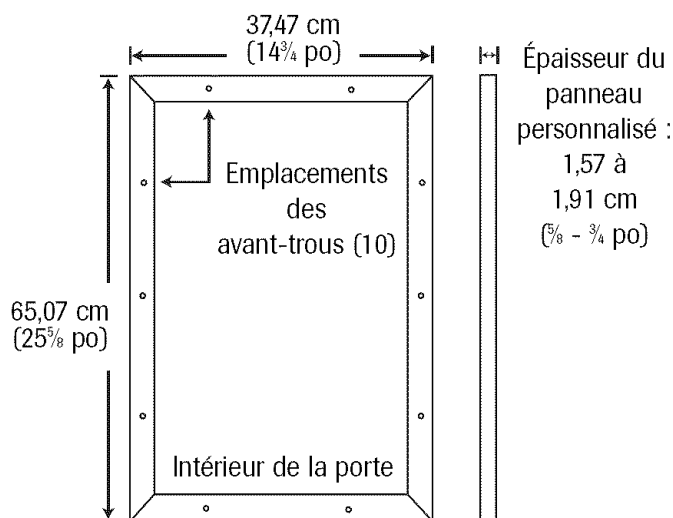

Fixer le panneau en bois à la porte de la machine à glaçons

1. Placer le panneau en bois sur une surface non abrasive (serviette ou tapis) pour éviter une détérioration accidentelle de la finition de la porte.
2. Placer la porte de la machine à glaçons en l'alignant avec la surface interne du panneau en bois personnalisé. Fixer avec des serre-joints le panneau en bois à la porte, si cela est nécessaire.
3. Marquer la position de chaque trou avec un crayon.
4. Percer les avant-trous dans le panneau personnalisé.
5. Mettre les vis à bois à l'arrière de la porte et dans les avant-trous du panneau en bois personnalisé et les serrer.
6. Remonter le joint de la porte en le pressant dans la rainure de la porte. S'assurer que les coins se trouvent bien insérés.
7. Installer l'arrière de la porte sur la machine à glaçons en utilisant les rondelles plastiques fournies (illustrées ci-dessous).
8. Un nouvel alignement de la porte peut être nécessaire (page 28).

⚠ ATTENTION

- La porte peut se défaire si les rondelles ne sont pas installées.
- La porte peut ne pas pivoter correctement si tous les éléments en nylon ne sont pas installés comme il est illustré.

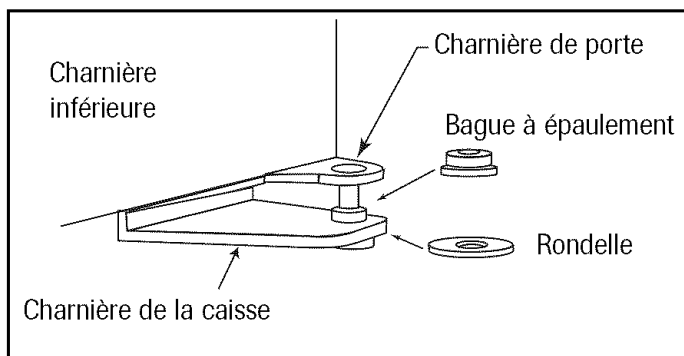
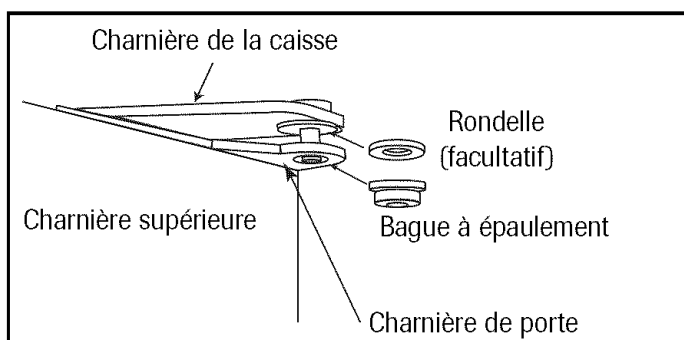

Utilisation

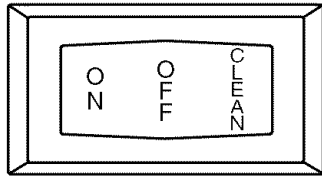

Sélection du mode de fonctionnement

(voir page 33)

1. Pour commander le fonctionnement normal (production de glace) pousser le commutateur à la position ON (MARCHE).
2. Pour mettre fin à la production de glaçons, pousser le commutateur à la position OFF (ARRÊT).

REMARQUE : La position CLEAN (NETTOYAGE) est utilisée lorsqu'on fait circuler une solution de nettoyage à travers l'appareil. Voir la section *Entretien et nettoyage* (page 31).

IMPORTANT : Si l'arrivée d'eau à l'appareil est fermée, ne pas oublier de pousser le bouton de commande à la position OFF (ARRÊT).

Le fonctionnement de la machine à glaçons

La machine à glaçons est un appareil original de production de glaçons. L'appareil met en œuvre une méthode de congélation par fractionnement pour la production d'une plaque de glace limpide, qui contient moins de composés minéraux que l'eau utilisée. Pour cela, le système fait circuler de l'eau sur la plaque froide de l'évaporateur du système de réfrigération, où l'eau se congèle graduellement pour produire la plaque de glace. Les composés minéraux restent dans le réservoir.

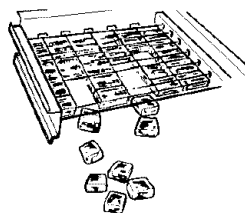
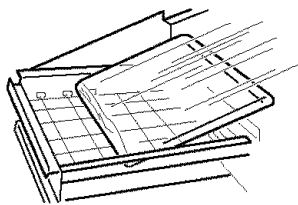
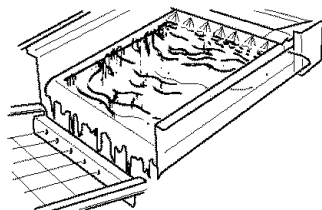

Lorsque la plaque de glace atteint l'épaisseur correcte déterminée par la température de la plaque de l'évaporateur, le système de commande électronique passe à la phase de récolte des glaçons. À cette occasion, la plaque de glace tombe et passe de l'évaporateur au coupe-glaçons, qui découpe la plaque de glace en sections carrées (côtés de 19 mm [$\frac{3}{4}$ po]) à l'aide de fils chauffés électriquement. Durant la phase de récolte, le clapet de drainage s'ouvre pendant 45 secondes, ce qui permet l'évacuation des résidus du réservoir. Après cela, l'électrovanne d'admission d'eau s'ouvre pendant 2 minutes pour l'introduction de 1,8 litre (2 pintes) d'eau dans le réservoir, pour le cycle de production suivant.

La machine à glaçons poursuit la production de glaçons jusqu'à ce que la réserve soit pleine, et elle reprend automatiquement la production de glaçons après un prélèvement suffisant de glaçons dans la réserve.

Les résultats sont variables dans chaque installation, du fait des variations des paramètres locaux. La température ambiante de la pièce et la température de l'eau peuvent affecter le débit de production de glaçons. La glace fond également progressivement, particulièrement au début d'un cycle de production (réserve vide), ce qui ralentit l'accumulation des glaçons.

REMARQUE : Lors de la mise en service de l'appareil, jeter les deux premiers lots de glaçons produits.

Entretien et nettoyage

⚠ ATTENTION

- Éviter de prendre appui sur la porte de l'appareil, pour ne pas le faire basculer ou déformer la charnière.

On doit nettoyer à intervalles réguliers le système de production de glace et le condenseur.

Nettoyage de la machine à glaçons

Certains composés minéraux et des impuretés qui restent dans l'appareil s'y accumulent au cours du temps et adhèrent sur les composants. On doit éliminer ces accumulations pour maximiser la longévité de l'appareil et pour optimiser la qualité de la glace produite. L'appareil comporte un mode «nettoyage» qui permet l'élimination de ces impuretés.

Nettoyer au moins annuellement tous les composants qui entrent en contact avec l'eau et la glace, pour éliminer toute accumulation d'impuretés. La fréquence nécessaire des nettoyages dépendra de la dureté de l'eau. Une eau très dure (▷ 14 grains/gal), nécessitera un nettoyage à intervalle de 6 mois ou moins.

Nettoyage de la machine à glaçons :

1. Pousser le commutateur de commande à la position OFF (ARRÊT) (voir page 33).
2. Attendre environ 10 minutes que la glace tombe dans la réserve. Vider toute la glace de la réserve.
3. Enlever le bouchon de l'orifice de drainage au fond du réservoir pour permettre l'évacuation de tous les résidus d'eau; remettre le bouchon.
4. Dévisser et enlever le panneau de fermeture avant/intérieur (en acier inoxydable) pour accéder au réservoir.
5. Déterminer la quantité de produit de nettoyage à utiliser pour une quantité de 2,7 litres (3 pintes) d'eau (voir les instructions du fabricant du produit de nettoyage). Verser cette quantité de produit de nettoyage dans le réservoir.

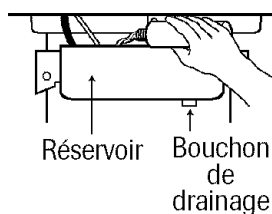
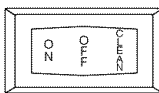

REMARQUE : On recommande l'emploi du produit «Ice Maker Cleaner Appliance» de Vapco Products, une division de Garman Co., Inc. Pour l'obtenir, consulter le site internet www.vapcoproducts.com (1-800-466-5150) ou l'un des nombreux magasins de matériel et fournitures de réfrigération.

⚠ AVERTISSEMENT

- Lire et respecter les avertissements du fabricant du produit de nettoyage utilisé. Une utilisation incorrecte pourrait provoquer des dommages corporels.
6. Réinstaller le panneau de fermeture avant et fermer la porte.
 7. Placer le commutateur de sélection (sur la grille de l'appareil) à la position CLEAN (NETTOYAGE). Une quantité de 2,7 litres (3 pintes) d'eau sera automatiquement ajoutée au composé de nettoyage.
 8. La durée totale de l'opération de nettoyage est d'environ 49 minutes. Le programme de nettoyage exécute automatiquement un rinçage de la plaque de l'évaporateur, puis l'évacuation de la solution de nettoyage et de l'eau de rinçage.
 9. Lorsque l'opération de nettoyage est terminée, enlever de nouveau le panneau de fermeture avant et vérifier l'élimination de toute accumulation de résidus. La plaque de l'évaporateur doit être propre et brillante, et lisse au toucher; si ce n'est pas le cas, répéter l'opération de nettoyage décrite ci-dessus. Si l'équipement est propre, poursuivre ci-dessous.
 10. Interrompre l'alimentation électrique de l'appareil.

⚠ ATTENTION

- Interrompre l'alimentation électrique de l'appareil pour les étapes 11 à 14.

11. Enlever tube de distribution, bride de tuyau, tuyau et embouts de caoutchouc.
12. Nettoyer parfaitement l'intérieur du tube de distribution et les trous d'aspersion. On peut utiliser la même solution de nettoyage qu'auparavant, et une brosse à dents pour atteindre l'intérieur du tube de distribution; rincer parfaitement.
13. Réinstaller embouts de caoutchouc, tuyau et bride de tuyau sur le distributeur, puis réinstaller le tube de distribution sur l'évaporateur; les trous d'aspersion doivent être orientés vers le bas de la plaque de l'évaporateur. Réinstaller le panneau de fermeture avant.
14. Nettoyer l'intérieur de la machine à glaçons, la pelle à glace, le panneau de porte intérieur et le joint de porte avec une solution d'eau et savon doux. Pour faciliter l'élimination des odeurs, dissoudre deux cuillères à soupe de bicarbonate de soude dans 1 litre (1 pinte) d'eau tiède. Rincer avec de l'eau propre. **NE JAMAIS UTILISER UN PRODUIT DE NETTOYAGE ABRASIF.**

La machine à glaçons est maintenant propre; pour la remise en service, rétablir l'alimentation électrique et placer le commutateur de sélection à la position ON (MARCHÉ).

REMARQUE : Après l'exécution du programme de nettoyage, jeter le premier lot de glaçons produit.

Entretien et nettoyage, suite

⚠ ATTENTION

- Avant d'entreprendre le nettoyage, déconnecter l'appareil du réseau électrique.

Condenseur

Pour obtenir la performance optimale, éliminer au moins une fois par an avec brosse ou aspirateur tout résidu de saletés ou peluches déposées sur le condenseur. Dévisser la grille en bas/à l'avant de la caisse pour accéder au condenseur.

Machine à glaçons – tableau de nettoyage

EXTÉRIEUR		
Surfaces de métal peint : Caisse, portes	Détergent et eau Nettoyant doux à pulvériser	Sécher avec un chiffon propre et doux. NE PAS essuyer l'appareil avec une serviette humide ou un torchon à vaisselle sali. Ces produits peuvent laisser des résidus susceptibles d'affaiblir et de dégrader la peinture. Ne pas utiliser un tampon à récurer, ni un produit de nettoyage en poudre ou javellisé; ces produits peuvent dégrader une surface peinte et lui faire subir des éraflures. Ne pas appliquer de cire sur les composants en plastique ou vinyle.
Portes d'acier inoxydable (certains modèles)	Nettoyage léger : Eau et détergent doux Saleté modérée : Bon Ami* Décoloration : Produit de nettoyage pour l'acier inoxydable Cameo*	Utiliser un chiffon doux ou une éponge. Frotter toujours dans le sens de la texture de l'acier inoxydable. NE PAS utiliser un produit de nettoyage chloré ou autre produit de nettoyage contenant du chlore. Après le nettoyage, rincer et sécher. Pour restaurer le lustre et enlever les marques, passer ensuite le produit pour acier inoxydable Magic Spray* (produit Jenn-Air modèle A912, article n° 20000008).
INTÉRIEUR		
Joint de porte	Eau et bicarbonate de soude Eau et détergent	Dissoudre 1-2 cuillères à soupe de bicarbonate de soude par litre (pinte) d'eau. Veiller à parfaitement essorer l'éponge ou le chiffon lors du nettoyage des commandes, témoins ou pièces électriques.
Intérieur et doublure de porte	Eau et détergent Eau et bicarbonate de soude	Voir ci-dessus la solution contenant du bicarbonate de soude. NE PAS utiliser de nettoyeurs abrasifs, de détergents concentrés, d'agent de blanchiment, de cires de nettoyage, de solvants ou de poliss pour nettoyer l'intérieur de la machine à glaçons.

* Les noms de marque sont les marques de commerce des fabricants respectifs.

Avant de contacter un réparateur

Ne pas oublier

1. Laisser l'appareil fonctionner pendant au moins 48 heures pour que des glaçons s'accumulent dans la réserve.
2. La production de glace est intermittente; l'appareil permute fréquemment entre les phases de production et récolte.
3. La production de glaçons cesse automatiquement lorsque la réserve est pleine.
4. Avant toute intervention sur l'appareil, déconnecter l'appareil du réseau électrique.
5. Pour maximiser la longévité de l'appareil et optimiser la qualité de la glace produite, veiller à la propreté de la machine à glaçons.
6. Si la machine à glaçons est laissée sans surveillance pendant une période d'un mois ou plus, fermer l'arrivée d'eau, placer le commutateur de sélection à la position OFF (ARRÊT), et déconnecter l'appareil du réseau électrique. Enlever tout résidu de glace de la réserve.

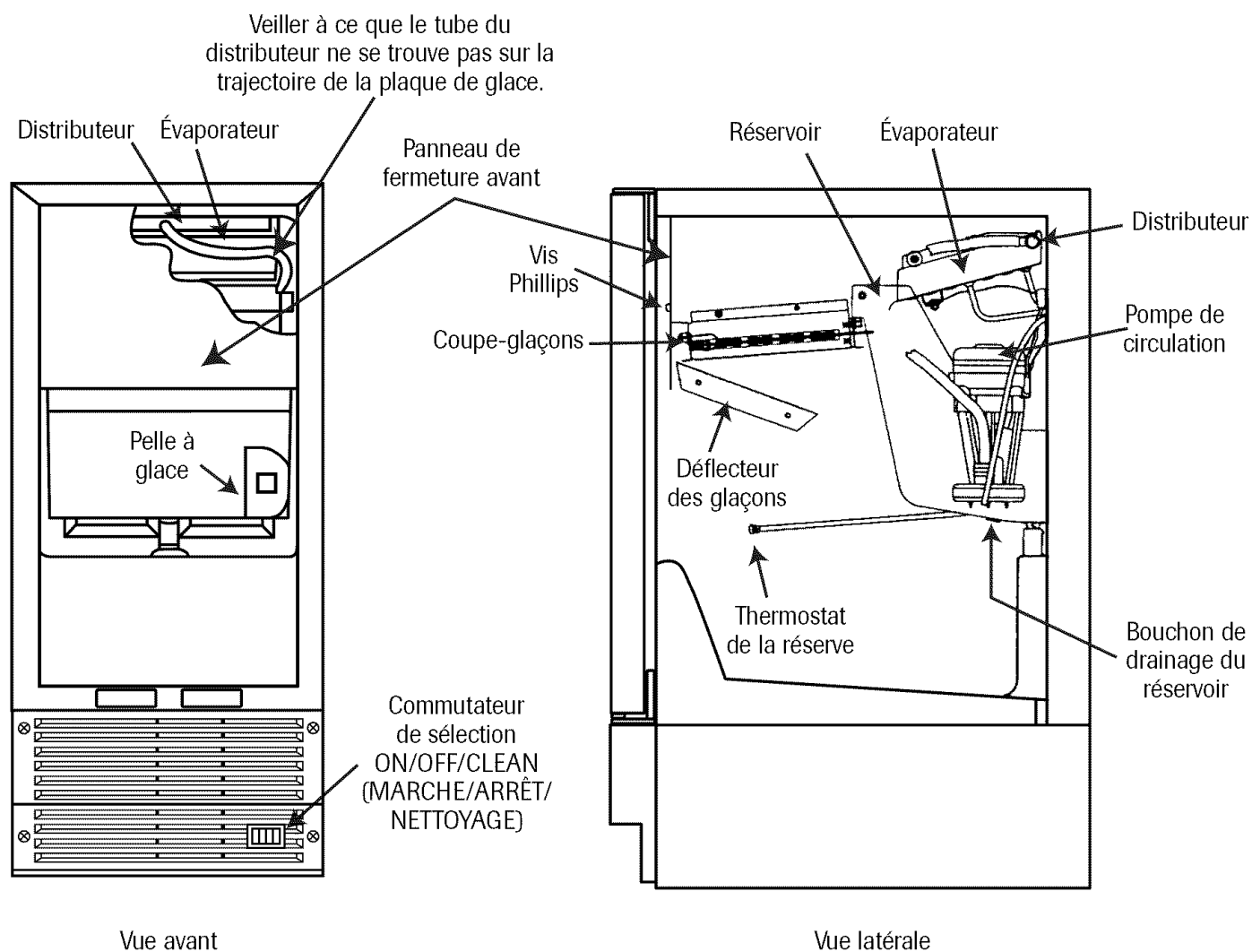

Avant de contacter un réparateur, suite

Contrôler les points suivants :

1. Vérifier que l'appareil est correctement branché sur la prise de courant.
2. Vérifier que la prise de courant est alimentée. Tester avec une lampe d'éclairage.
3. Vérifier que le commutateur de sélection de l'appareil est à la position ON (MARCHE) (voir page 33).
4. Vérifier que l'appareil est alimenté en eau froide.
5. Vérifier que le bouchon de l'ouverture de drainage est en place au fond du réservoir.

6. Vérifier l'aplomb de l'appareil (avant/arrière et transversalement).

7. Vérifier l'absence d'obstruction/écrasement dans la canalisation de drainage de la machine à glaçons.

S'il n'est pas possible d'éliminer le problème, contacter le détaillant ou le fabricant de l'appareil. Lors de la prise de contact, il faudra communiquer le numéro de modèle et le numéro de série de l'appareil; on trouve ces numéros sur la plaque signalétique, à l'avant/en bas de la caisse de la machine à glaçons.

PROBLÈME	CAUSES POSSIBLES	SOLUTION
L'appareil ne fonctionne pas.	Cordon d'alimentation débranché.	Brancher l'appareil.
	Disjoncteur ouvert ou fusible grillé.	Réarmer le disjoncteur ou remplacer le fusible.
	Commutateur de sélection à la position OFF (ARRÊT).	Placer le commutateur de sélection à la position ON (MARCHE) (commutateur sur la grille de l'appareil).
	Arrivée d'eau fermée.	Ouvrir l'arrivée d'eau.
L'appareil fonctionne mais ne produit pas de glace.	L'appareil vient d'être mis en marche depuis moins de 6 heures.	Ceci est normal. Les premiers glaçons produits fondent dans la réserve. Après 6 heures de fonctionnement, il devrait y avoir quelques glaçons dans la réserve.
	La durée typique d'un cycle de production de glace peut être de 1½ heure; la durée des premiers cycles après la mise en marche peut être plus longue.	Examiner l'appareil après 24 heures pour constater l'accumulation de glaçons dans la réserve.
	Le commutateur de sélection est à la position OFF (ARRÊT) ou CLEAN (NETTOYAGE).	Placer le commutateur de sélection à la position ON (MARCHE) (commutateur sur la grille de l'appareil).
	Absence d'eau dans le réservoir.	Vérifier que le bouchon de l'ouverture de drainage du réservoir est en place. Vérifier que l'appareil est alimenté en eau, et qu'il n'y a aucune obstruction affectant la canalisation. Inspecter chaque filtre – vérifier l'absence de toute obstruction.
	Obstruction affectant le tube du distributeur.	Voir <i>Nettoyage de la machine à glaçons</i> (page 31).
	Accumulation de dépôts sur la plaque de l'évaporateur.	Voir <i>Nettoyage de la machine à glaçons</i> (page 31).
	Obstruction affectant la circulation de l'air par le ventilateur du condenseur.	Vérifier que la grille à l'avant de l'appareil laisse librement circuler l'air. Inspecter/nettoyer le condenseur : enlever la grille à l'avant de l'appareil; nettoyer le condenseur avec l'aspirateur et sa brosse.

PROBLÈME	CAUSES POSSIBLES	SOLUTION
L'appareil fonctionne, mais ne produit pas de glace, suite.	Température dans la pièce et/ou température de l'eau excessive.	Placer la machine à glaçons en un endroit où la température ambiante est inférieure à 80 °F (27 °C). Ne pas placer la machine à glaçons à proximité d'une source de chaleur (par exemple un four). Vérifier que l'appareil est alimenté en eau froide.
	Fuite affectant le clapet de drainage.	Voir <i>Nettoyage de la machine à glaçons</i> (page 31). On pourra ainsi dissoudre et éliminer toute matière étrangère présente dans le clapet de drainage et qui pourrait provoquer la fuite.
	Système de drainage inadéquat.	Une obstruction de la canalisation de drainage provoquera la fusion des glaçons accumulés dans la réserve. Dans le cas du drainage par gravité, vérifier l'absence d'écrasement ou autre entrave dans la canalisation de drainage. Dans le cas du drainage par une pompe, vérifier l'absence de toute obstruction ou accumulation de matières sur tamis d'entrée, conduit de décharge et conduit d'évent.
	Coupe-glaçons non branché.	Enlever le panneau de fermeture avant et brancher le dispositif coupe-glaçons sur la prise de courant présente sur le côté de la doublure interne.
Glaçons trop petits (épaisseur inférieure à 1,3 cm (½ po)).	Consommation de glace insuffisante.	La glace fond lentement dans la réserve, ce qui affecte la taille des glaçons. Ceci est normal. Lors de la reprise de la production de glaçons, leur taille sera de nouveau normale.
	Quantité insuffisante d'eau dans le réservoir.	Vérifier que le bouchon de l'ouverture de drainage du réservoir est correctement installé. Vérifier que l'appareil est alimenté en eau, et qu'il n'y a aucune obstruction affectant la canalisation. Inspecter chaque filtre - vérifier l'absence de toute obstruction.
	Obstruction affectant le tube du distributeur.	Voir <i>Nettoyage de la machine à glaçons</i> (page 31).
	Accumulation de dépôts sur la plaque de l'évaporateur.	Voir <i>Nettoyage de la machine à glaçons</i> (page 31).
	Système de drainage inadéquat.	Une obstruction de la canalisation de drainage provoquera la fusion des glaçons accumulés dans la réserve; ainsi leur taille diminue. Dans le cas du drainage par gravité, vérifier l'absence d'écrasement ou autre entrave dans la canalisation de drainage. Dans le cas du drainage par une pompe, vérifier l'absence de toute obstruction ou accumulation de matières sur tamis d'entrée, conduit de décharge et conduit d'évent.
	Fuite affectant le clapet de drainage.	Voir <i>Nettoyage de la machine à glaçons</i> (page 31). On pourra ainsi dissoudre et éliminer toute matière étrangère présente dans le clapet de drainage et qui pourrait provoquer la fuite.
	Température dans la pièce et/ou température de l'eau excessive.	Placer la machine à glaçons en un endroit où la température ambiante est inférieure à 80 °F (27 °C).

Avant de contacter un réparateur, suite

PROBLÈME	CAUSES POSSIBLES	SOLUTION
Glaçons trop gros (épaisseur supérieure à 19 mm (¾ po)).	La plaque de glace n'est pas libérée.	Voir <i>Nettoyage de la machine à glaçons</i> (page 31).
	Obstruction affectant la circulation de l'air par le ventilateur du condenseur.	Vérifier que la grille à l'avant de l'appareil laisse librement circuler l'air. Inspecter/nettoyer le condenseur : enlever la grille à l'avant de l'appareil; nettoyer le condenseur avec l'aspirateur et sa brosse.
	Température dans la pièce excessive.	Placer la machine à glaçons en un endroit où la température ambiante est inférieure à 80 °F (27 °C).
Plaque de glace creuse.	Obstruction affectant le tube du distributeur.	Voir <i>Nettoyage de la machine à glaçons</i> (page 31).
	Accumulation de dépôts sur la plaque de l'évaporateur.	Voir <i>Nettoyage de la machine à glaçons</i> (page 31).
	Quantité d'eau insuffisante dans le réservoir.	Vérifier que le bouchon de l'ouverture de drainage du réservoir est correctement installé. Vérifier que l'appareil est alimenté en eau, et qu'il n'y a aucune obstruction affectant la canalisation. Inspecter chaque filtre – vérifier l'absence de toute obstruction.
Glace non limpide.	Quantité d'eau insuffisante dans le réservoir.	Vérifier que le bouchon de l'ouverture de drainage du réservoir est correctement installé. Vérifier que l'appareil est alimenté en eau, et qu'il n'y a aucune obstruction affectant la canalisation. Inspecter chaque filtre – vérifier l'absence de toute obstruction.
	Utilisation d'eau adoucie.	Vérifier que la canalisation d'eau n'est pas raccordée à un adoucisseur d'eau.
	Température dans la pièce trop basse.	Placer la machine à glaçons en un endroit où la température ambiante est supérieure à 55 °F (13 °C).
Production de glace insuffisante. L'appareil fonctionne depuis au moins 48 heures, et il y a peu de glace dans la réserve.	Quantité d'eau insuffisante dans le réservoir.	Vérifier que le bouchon de l'ouverture de drainage du réservoir est correctement installé. Vérifier que l'appareil est alimenté en eau, et qu'il n'y a aucune obstruction affectant la canalisation. Inspecter chaque filtre – vérifier l'absence de toute obstruction.
	Obstruction affectant le tube du distributeur.	Voir <i>Nettoyage de la machine à glaçons</i> (page 31).
	Accumulation de dépôts sur la plaque de l'évaporateur.	Voir <i>Nettoyage de la machine à glaçons</i> (page 31).
	Système de drainage inadéquat.	Une obstruction de la canalisation de drainage provoquera la fusion des glaçons accumulés dans la réserve; ainsi leur taille diminue. Dans le cas du drainage par gravité, vérifier l'absence d'écrasement ou autre entrave dans la canalisation de drainage. Dans le cas du drainage par une pompe, vérifier l'absence de toute obstruction ou accumulation de matières sur tamis d'entrée, conduit de décharge et conduit d'évent.
	Obstruction affectant la circulation de l'air par le ventilateur du condenseur.	Vérifier que la grille à l'avant de l'appareil laisse librement circuler l'air. Inspecter/nettoyer le condenseur : enlever la grille à l'avant de l'appareil; nettoyer le condenseur avec l'aspirateur et sa brosse.

PROBLÈME	CAUSES POSSIBLES	SOLUTION
L'appareil continue à fonctionner et à produire des glaçons.	La réserve à glaçons n'est pas remplie.	Le fonctionnement de l'appareil cessera automatiquement lorsque l'accumulation de glaçons aura atteint le niveau du thermostat.
	Température dans la pièce excessive.	Placer la machine à glaçons en un endroit où la température ambiante est inférieure à 80 °F (27 °C).
	L'appareil n'est pas d'aplomb.	Utiliser un niveau pour contrôler l'aplomb de l'appareil (transversalement et avant/arrière).
Pas de découpage de la plaque de glace.	Commutateur de sélection pas à la position ON (MARCHE).	Placer le commutateur de sélection à la position ON (MARCHE) (commutateur sur la grille de l'appareil).
	Coupe-glaçons non branché.	Enlever le panneau de fermeture avant et brancher le dispositif coupe-glaçons sur la prise de courant présente sur le côté de la doublure interne.
	Temps nécessaire pour le découpage de la plaque de glace.	L'opération de découpage en glaçons de la plaque de glace peut prendre 35 minutes. Ceci est normal.
Agglomération des glaçons.	Consommation de glace insuffisante.	Prélever plus fréquemment des glaçons dans la réserve. Les glaçons qu'on laisse pendant longtemps dans une réserve isolée ont tendance à s'agglomérer.
	Température dans la pièce excessive.	Placer la machine à glaçons en un endroit où la température ambiante est inférieure à 80 °F (27 °C).
Accumulation excessive de glaçons dans la réserve.	L'appareil n'est pas d'aplomb.	Utiliser un niveau pour contrôler l'aplomb de l'appareil (transversalement et avant/arrière).
	Température dans la pièce excessive.	Placer la machine à glaçons en un endroit où la température ambiante est inférieure à 80 °F (27 °C).
	Le déflecteur de glaçons n'est pas en place ou correctement fixé.	Vérifier que le déflecteur de glaçons est en place et correctement fixé sous le coupe-glaçons
	Besoin de réglage du thermostat (qui détermine le niveau d'accumulation des glaçons).	Pour le réglage du tube du thermostat, il suffit d'appuyer directement sur le tube à 12,7 cm (5 po) de l'avant du tube pour le placer au niveau désiré.
Accumulation insuffisante de glaçons.	L'appareil n'est pas d'aplomb.	Utiliser un niveau pour contrôler l'aplomb de l'appareil (transversalement et avant/arrière).
	Température dans la pièce insuffisante.	Placer la machine à glaçons en un endroit où la température ambiante est supérieure à 55 °F (13 °C).
	Commutateur de sélection pas à la position ON (MARCHE).	Placer le commutateur de sélection à la position ON (MARCHE) (commutateur sur la grille de l'appareil) (voir page 33).

Avant de contacter un réparateur, suite

PROBLÈME	CAUSES POSSIBLES	SOLUTION
Accumulation répétitive d'eau dans la réserve à glaçons (drainage par gravité).	Système de drainage inadéquat.	Une canalisation de drainage incorrectement installée ou qui entrave l'évacuation de l'eau suscitera une accumulation d'eau dans la réserve à glaçons. Veiller à ce qu'il n'y ait aucune obstruction (écrasement, etc.) affectant les canalisations de drainage. Si nécessaire, consulter un plombier qualifié.
	Présence de matières étrangères dans l'orifice de drainage de la réserve à glaçons.	L'orifice de drainage de la réserve à glaçons est obstrué par des matières étrangères (dans l'angle arrière droit de la réserve à glaçons). Éliminer l'obstruction.
Accumulation répétitive d'eau dans la réserve à glaçons (drainage par pompe).	Tube associé à la pompe de drainage déformé ou écrasé.	Inspecter les conduits/canalisations de décharge et de raccord – éliminer toute obstruction ou tout écrasement; faire les réparations nécessaires.
	Tamis d'entrée de la pompe de drainage obstrué.	Nettoyer le tamis d'entrée de la pompe de drainage.
	Défaut d'aplomb de la pompe de drainage et/ou de l'appareil.	Contrôler/établir l'aplomb selon le besoin, pour la pompe de drainage et pour la machine à glaçons.
Fonctionnement intermittent et erratique de la pompe de drainage.	Conduit d'évent de la pompe de drainage obstrué ou écrasé.	Rechercher toute obstruction (écrasement, etc.) dans le conduit d'évent; réparer selon le besoin.
	Conduit d'évacuation obstrué ou écrasé.	Inspecter les conduits/canalisations de décharge et de raccord – éliminer toute obstruction ou tout écrasement; faire les réparations nécessaires.
	Défaut d'aplomb de la pompe de drainage.	Il faut que la pompe de drainage soit d'aplomb. Contrôler le bon aplomb au sommet du boîtier de la pompe de drainage; ajuster les tubes/conduits ou utiliser des cales pour établir l'aplomb.

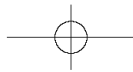

Remarques

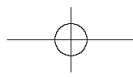
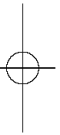
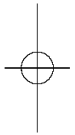

Garantie

Garantie complète d'une année

Durant une période **d'un (1) an** à compter de la date de l'achat initial au détail, toute pièce qui se révélerait défectueuse dans des conditions normales d'usage ménager, sera réparée ou remplacée gratuitement.

Garanties limitées – principaux éléments du système de réfrigération

Deuxième à cinquième année – Après la première année suivant la date de l'achat initial au détail, jusqu'à la cinquième année, Maytag ServicesSM réparera ou remplacera, à son choix, gratuitement pour les pièces et la main-d'œuvre (seulement), toute pièce du système de réfrigération scellé (comprenant le compresseur, l'évaporateur, le condenseur, le déshydrateur et la tubulure) qui se révélerait défectueuse dans des conditions normales d'usage ménager. Le propriétaire devra assumer tous les autres frais, y compris les frais de kilométrage, transport, déplacement et diagnostic.

Garanties limitées – autres pièces

Deuxième année – Les pièces autres que les principaux éléments du système de réfrigération, qui se révéleraient défectueuses dans des conditions normales d'usage ménager durant la deuxième année suivant la date de l'achat initial au détail, seront réparées ou fournies gratuitement pour la pièce elle-même. Le propriétaire devra assumer tous les autres frais, y compris les frais de main-d'œuvre, kilométrage, transport, déplacement et diagnostic.

REMARQUE : Cette garantie complète et les garanties limitées ne s'appliquent qu'à un appareil de réfrigération situé aux États-Unis ou au Canada. Les appareils situés ailleurs ne sont couverts que par les garanties limitées, y compris dans le cas de pièces qui se révéleraient défectueuses la première année.

LIMITES DE RESPONSABILITÉ

Le garant ne sera responsable d'aucun dommage secondaire ou indirect, y compris perte de produits alimentaires. Certains états ou provinces ne permettent pas l'exclusion ou la limitation des dommages secondaires ou indirects; par conséquent, les limitations ou exclusions ci-dessus peuvent ne pas s'appliquer à votre cas.

*Les garanties spécifiques formulées ci-dessus sont les **SEULES** que le fabricant accorde. Cette garantie vous confère des droits juridiques spécifiques et vous pouvez également jouir d'autres droits, variables d'un état à un autre ou d'une province à une autre.*

Service en vertu de la garantie :

Pour localiser une entreprise de service après-vente agréée dans votre région, contactez le détaillant Jenn-Air où l'appareil a été acheté ou encore contactez le service à la clientèle de Jenn-Air, Maytag ServicesSM, au numéro indiqué ci-dessous. Si les prestations de garantie ne vous donnent pas satisfaction, veuillez appeler ou écrire à :

Maytag ServicesSM
Attn: Jenn-Air CAIR® Center
P.O. Box 2370
Cleveland, TN 37320-2370

É.-U. et CANADA : **1-800-JENNAIR**
(1-800-536-6247)

Pour les clients, aux É.-U., présentant un handicap de l'audition ou de l'élocution, composez le **1-800-688-2080**

REMARQUE : Lors de toute communication au sujet d'un problème de service après-vente, veuillez fournir les renseignements suivants :

- vos nom, adresse et numéro de téléphone;
- numéros de modèle, de série et de révision;
- nom et adresse du détaillant et date d'achat;
- description claire du problème rencontré;
- preuve d'achat (coupon de caisse).

Ne sont pas couverts par cette garantie :

1. Les dommages ou dérangements dus à :
 - a. Mise en service, livraison ou entretien effectués incorrectement.
 - b. Toute réparation, modification, altération et tout réglage non autorisés par le fabricant ou par un prestataire de service après-vente agréé.
 - c. Accidents, mauvaise utilisation ou usage abusif ou déraisonnable
 - d. Alimentation électrique (tension, intensité) incorrecte.
 - e. Réglage incorrect d'une commande.
2. Les garanties ne peuvent être honorées si les numéros de série d'origine ont été enlevés, modifiés ou ne sont pas facilement lisibles.
3. Ampoules.
4. Appareils achetés aux fins d'usage commercial ou industriel.
5. Les frais de visite d'un prestataire de service ou de service après-vente encourus pour les raisons suivantes :
 - a. Correction d'erreurs de mise en service.
 - b. Initiation de l'utilisateur à l'emploi de l'appareil.
 - c. Transport de l'appareil aux locaux du prestataire de service.
6. Dommages secondaires ou indirects subis par toute personne suite au non-respect de la garantie.

Certains états ou provinces ne permettent pas l'exclusion ou la limitation des dommages secondaires ou indirects; par conséquent, les limitations ou exclusions ci-dessus peuvent ne pas s'appliquer à votre cas.

Les guides du propriétaire, les manuels de service et les catalogues de pièces sont disponibles auprès de Maytag ServicesSM, service à la clientèle de Maytag.

Jenn-Air • 403 West Fourth Street North • P.O. Box 39 • Newton, Iowa 50208

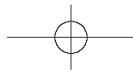

MÁQUINA DE HACER HIELO

GUÍA DEL PROPIETARIO

TABLA DE MATERIAS

Introducción.....	42
Seguridad.....	43
Instalación.....	44-49
Funcionamiento.....	50
Cuidado y Limpieza.....	51-52
Antes de Solicitar Servicio.....	53-58
Garantía.....	60

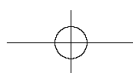

Introducción

Felicitaciones por la compra de una máquina de hacer hielo Jenn-Air.

Le agradecemos que haya decidido hacer esta compra y tenemos la seguridad de que se sentirá feliz con este electrodoméstico durante muchos años. Para obtener los mejores resultados, por favor lea atentamente esta guía. Encontrará información sobre las instrucciones para el buen funcionamiento y mantenimiento de la máquina de hacer hielo.

Si usted necesitara ayuda con su máquina de hacer hielo en el futuro, será muy útil si anota en el espacio provisto a continuación el número completo del modelo y de serie. Estos números se encuentran en la placa de datos dentro de la parte delantera inferior del gabinete de la máquina de hacer hielo.

Número de Modelo _____

Número de Serie _____

Fecha de Compra _____

Nombre del Distribuidor _____

Dirección del Distribuidor _____

Teléfono del Distribuidor _____

Información sobre las instrucciones de seguridad

Las advertencias e instrucciones importantes sobre seguridad que aparecen en este manual no están destinadas a cubrir todas las posibles circunstancias y situaciones que puedan ocurrir. Se debe ejercer sentido común, atención y cuidado cuando instale, efectúe mantenimiento o cuando use este electrodoméstico.

Siempre póngase en contacto con su distribuidor, agente de servicio o fabricante si surgen problemas o situaciones que usted no comprenda.

Antes de solicitar servicio...

Si se presenta algún problema, por favor consulte la sección "Antes de Solicitar Servicio", que ha sido diseñada para ayudarle a resolver problemas básicos antes de llamar a un técnico de servicio.

¿Qué sucede si estas características son distintas a las de mi modelo?

Este manual tiene por objeto mostrarle la variedad de características que están disponibles en la línea de productos. Si tiene alguna pregunta, escríbanos (incluya el número de modelo y su número de teléfono) o llame a:

Maytag ServicesSM

Attn: Jenn-Air CAIR[®] Center

P.O. Box 2370

Cleveland, TN 37320-2370

U.S.A. and Canada 1-800-JENNAIR

(1-800-536-6247)

1-800-688-2080 (TTY en EE.UU. para personas con impedimentos auditivos o del habla)

(Lunes a Viernes, 8:00 a.m. – 8:00 p.m.

Hora del Este)

Internet: <http://www.jennair.com>

Reconozca los símbolos, advertencias y etiquetas de seguridad

PELIGRO

PELIGRO – Riesgos inmediatos que **CAUSARAN** lesión personal grave o mortal.

ADVERTENCIA

ADVERTENCIA – Peligros o prácticas no seguras que **PODRIAN** causar lesión personal grave o mortal.

ATENCION

ATENCION – Peligros o prácticas no seguras que **PODRIAN** causar lesión personal menos grave.

Instrucciones Importantes de Seguridad

⚠ ADVERTENCIA

- Cuando utilice su electrodoméstico, siempre siga las precauciones básicas.
- Use la máquina de hacer hielo solamente para el propósito que ha sido diseñada.
- Para evitar la posibilidad de peligro debido a un choque eléctrico, nunca enchufe la máquina de hacer hielo en un tomacorriente que no haya sido debidamente puesto a tierra según los códigos eléctricos locales y nacionales. Vea la advertencia ⚠ y las instrucciones de puesta a tierra que se indican a continuación.
- Desenchufe la máquina de hacer hielo antes de la limpieza o cuando reemplace un foco.
- En caso de una falla eléctrica, trate de abrir la puerta lo menos posible.
- Si el cordón eléctrico se deshilacha o se daña se debe reparar o reemplazar de inmediato. Nunca tire del cordón eléctrico para desenchufar su electrodoméstico.
- La máquina de hacer hielo no debe ser usada en presencia de gasolina u otros líquidos y vapores inflamables.
- No permita que los niños se suban, se cuelguen o se paren en este artefacto de refrigeración.
- Lea y siga las advertencias del fabricante sobre los productos de limpieza de la máquina de hacer hielo. Se puede causar una lesión personal si se usan de manera incorrecta.

⚠ PELIGRO

Los problemas de atrapamiento y asfixia de los niños no han quedado relegados al pasado. Los productos de refrigeración desechados o abandonados aún son peligrosos... aunque solo se dejen "por unos días". Si va a deshacerse de sus productos de refrigeración antiguos, por favor siga las siguientes instrucciones para ayudar a prevenir los accidentes.

- Retire las puertas.
- Deje las parrillas en su lugar para que los niños no puedan entrar fácilmente.

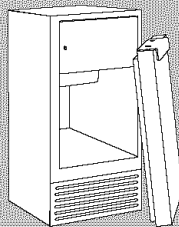

⚠ ADVERTENCIA

- Este electrodoméstico ha sido diseñado para funcionar con una fuente de energía normal de 115 voltios, 15 amperios, 60 Hz. Se recomienda usar un circuito separado y puesto a tierra exclusivamente para este artefacto. No use un cordón de extensión. No use ningún dispositivo que pueda afectar el rendimiento eléctrico de este artefacto.

Este electrodoméstico está equipado con un enchufe de tres clavijas con puesta a tierra para su protección contra el posible peligro de sufrir choques eléctricos. Debe ser enchufado en un tomacorriente puesto a tierra. Si solo se dispone de un tomacorriente estándar para enchufe de dos clavijas, el cliente tiene la responsabilidad y obligación de reemplazarlo por un tomacorriente para enchufe de tres clavijas debidamente puesto a tierra. Por ningún motivo corte o retire la tercera clavija (tierra) del cable eléctrico. **No use un adaptador.**

Cordón Eléctrico con Enchufe de Tres Clavijas con Puesta a Tierra

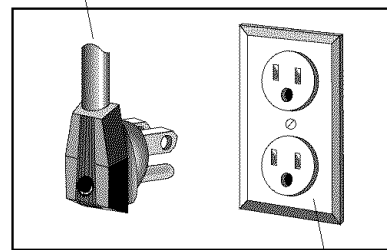

Tomacorriente Mural del Tipo con Puesta a Tierra

Conserve estas instrucciones para referencia futura

Instalación

Materiales necesarios

- Llave Allen de $\frac{1}{8}$ "
- Llave de Cubo de $\frac{5}{16}$ "
- Destornillador Phillips
- Espátula
- Nivel de Carpintero
- Tubería de cobre de $\frac{1}{4}$ " diám. ext. para suministro del agua
- Tubería de plástico de $\frac{5}{8}$ " diám. int. y abrazadera de manguera (para desagüe por gravedad)

Selección de la ubicación

La máquina de hacer hielo ha sido diseñada para ser instalada debajo de la mesada. Su ubicación correcta le asegurará un rendimiento óptimo. Seleccione un lugar bajo techo, lejos del calor y de la luz directa del sol. Se preservará su mejor funcionamiento si se respetan los siguientes parámetros:

Temperatura Ambiente Ideal

Empotrada.....55-80° F
(13-27 °C)

NOTA: La máquina de hacer hielo no funcionará correctamente en temperaturas ambiente inferiores a 55° F (13 °C).

Despeje del gabinete

La máquina de hacer hielo puede estar encerrada en todos los lados, en la parte trasera y en la parte superior. La parte delantera debe estar abierta y libre de obstrucciones.

No obstruya la circulación del aire a través del área de la rejilla delantera inferior.

NOTA: Instale la máquina de hacer hielo de modo que pueda ser movida hacia adelante si alguna vez necesita ser reparada. Esto se logra agregando suficiente tubería de cobre para crear un bucle de servicio.

Tenga cuidado de evitar que la tubería quede torcida cuando esté creando el bucle de servicio.

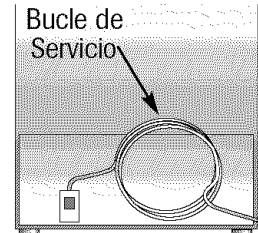

Dimensiones

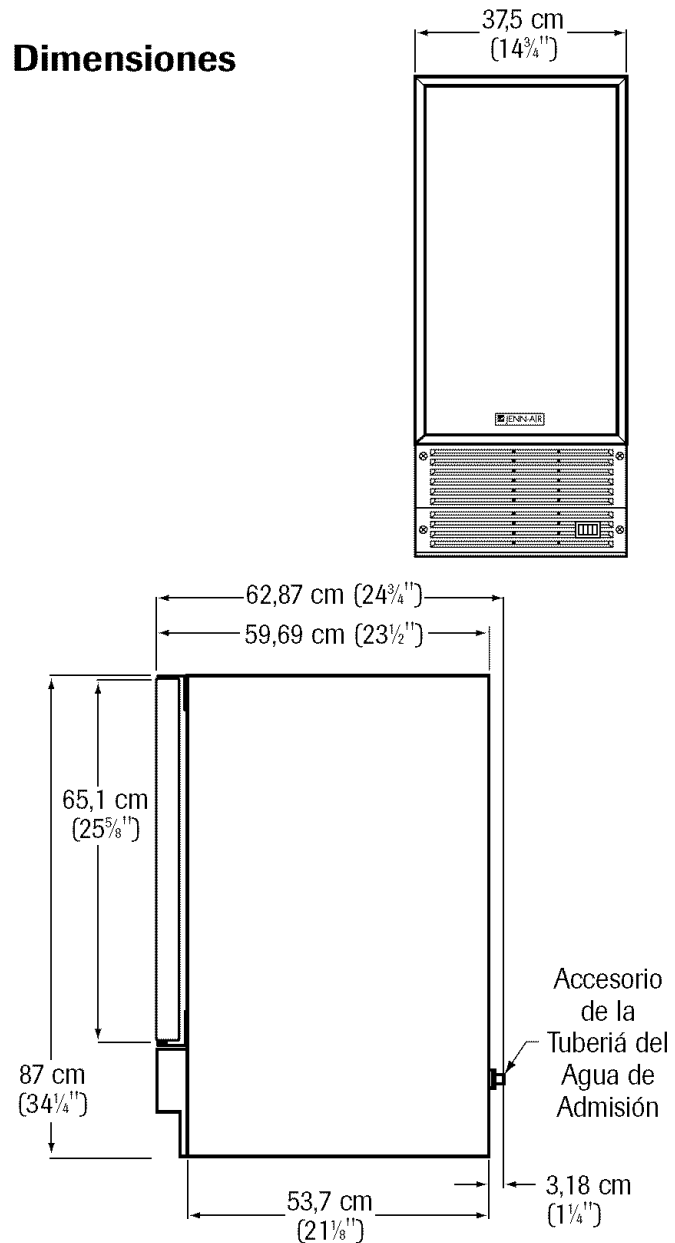

Dimensiones y especificaciones de la cavidad para el gabinete

Altura de la Cavidad:	87,63 cm (34½") mínimo
Ancho de la Cavidad:	38 cm (15")
Profundidad de la Cavidad:	61 cm (24") mínimo

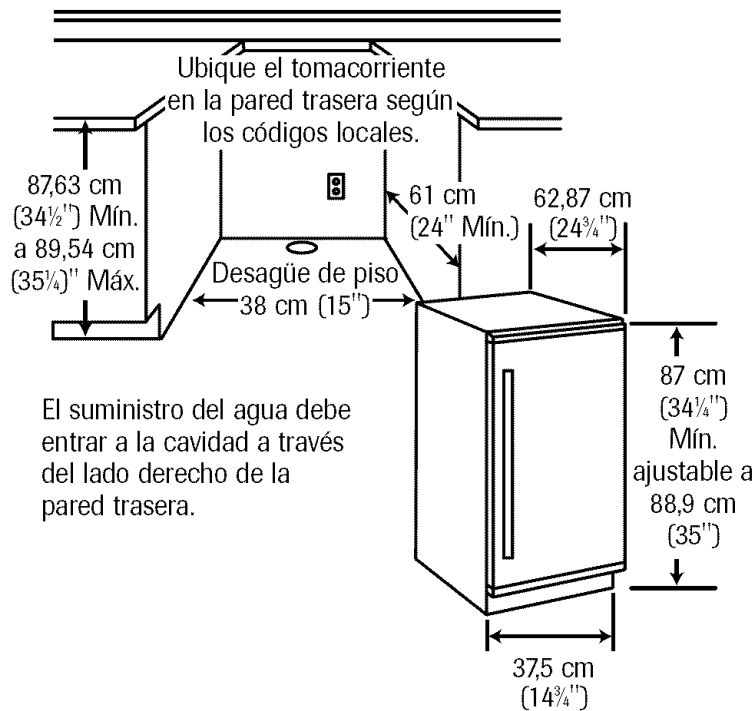

Tornillos niveladores

Instale los tornillos niveladores (se encuentran en el paquete de los documentos):

- Entre 2 personas, incline la máquina de hacer hielo hacia atrás hasta que haya una distancia aproximada de 31 cm (12") entre el piso y la máquina de hacer hielo.
- Instale un tornillo nivelador delantero en la marca de tornillo que se encuentra en cada esquina. Los tornillos niveladores deben ser atornillados hasta que queden apretados.

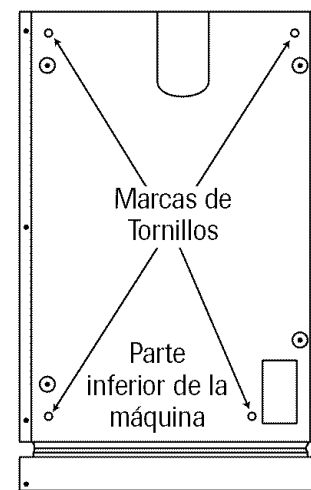

- Asegure la puerta y repita el procedimiento anterior para instalar los tornillos niveladores traseros.

⚠ ADVERTENCIA

- Una persona sola no debe tratar de inclinar la máquina de hacer hielo. Pida que otra persona le ayude para evitar que la máquina de hacer hielo se vuelque cuando se están instalando los tornillos niveladores.

⚠ ATENCION

- La máquina de hacer hielo debe permanecer en posición vertical por lo menos 30 minutos antes de enchufarla.

Nivelación de la máquina de hacer hielo

Usando un nivel de carpintero, compruebe si la máquina de hacer hielo está nivelada de lado a lado y de adelante hacia atrás. Los ajustes de nivelación pueden hacerse girando los tornillos niveladores a la izquierda para aumentar la altura y a la derecha para reducirla.

NOTA: La máquina de hacer hielo no debe balancearse. Use laminillas para agregar estabilidad cuando sea necesario.

Instalación, cont.

Desagüe

Su máquina de hacer hielo usa desagüe por gravedad que exige tubería de $\frac{5}{8}$ " de diámetro interior, desde la parte trasera de la máquina a una conexión existente hacia alcantarillado sanitario (ver la ilustración siguiente). Retire el panel de acceso a la conexión de desagüe. La ubicación del desagüe por gravedad para las máquinas de hacer hielo empotradas puede quedar dentro del área sombreada que se muestra. Se puede comprar una bomba de desagüe opcional para su máquina de hacer hielo si no hay acceso a un desagüe por gravedad.

NOTA: Evite las tuberías torcidas y verifique el desagüe correcto del agua después de la instalación de la máquina de hacer hielo.

OBSERVE Y SIGA TODOS LOS CODIGOS LOCALES CUANDO INSTALE LA MAQUINA DE HACER HIELO.

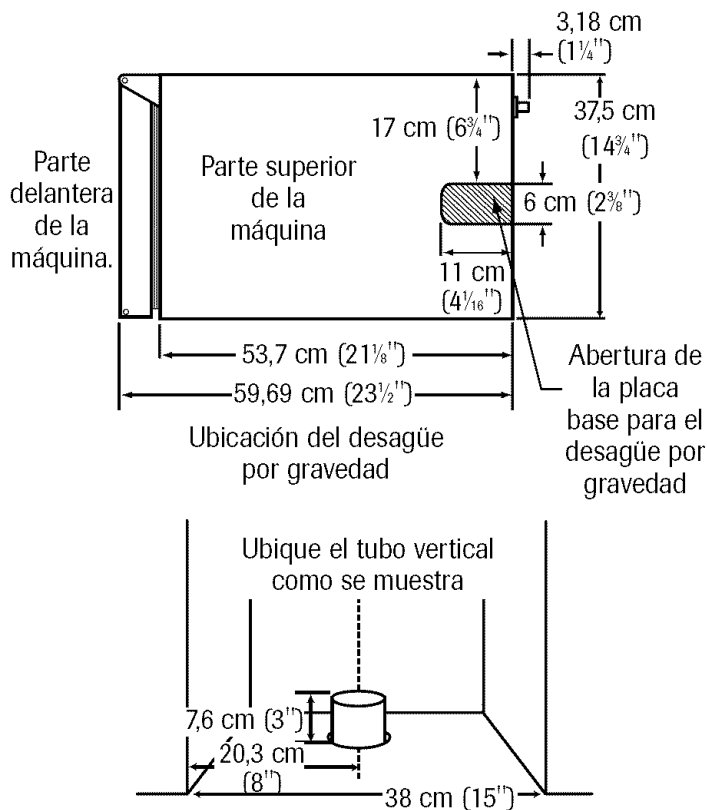

⚠ ADVERTENCIA

- Si no se usa un sistema de desagüe adecuado, se puede causar daño a causa del agua alrededor de la máquina y/o producción deficiente de hielo.
- El daño causado por agua debido al uso de un sistema de desagüe inadecuado puede contribuir a la formación de moho u hongos.

Desagüe por Gravedad

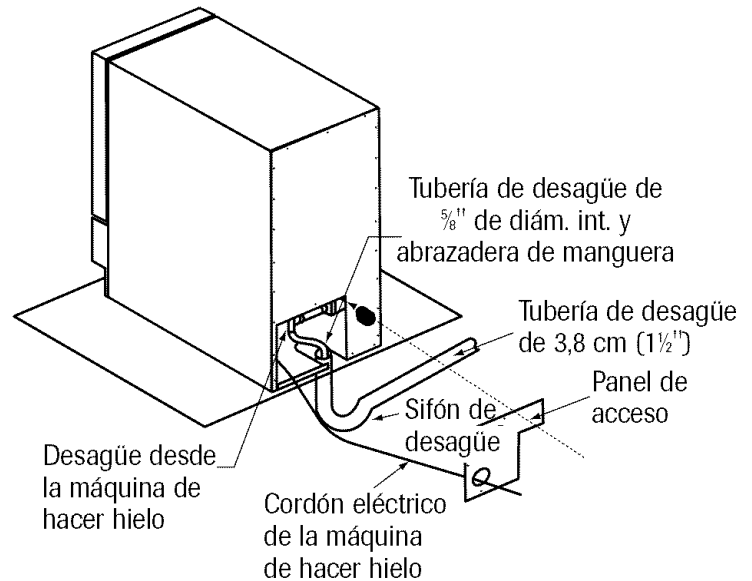

Bomba de desagüe (vendida por separado)

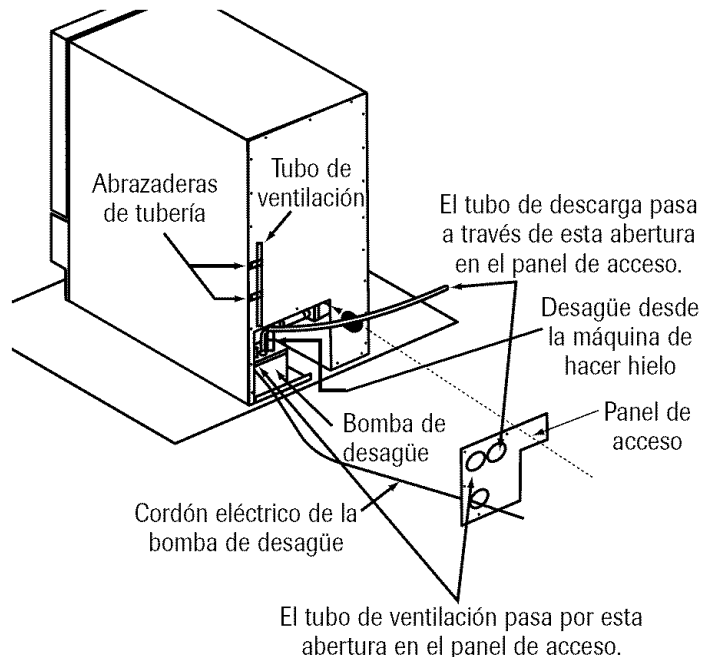

Para comprar una bomba de desagüe opcional, póngase en contacto con el distribuidor donde compró la máquina de hacer hielo o con el departamento de ayuda a los clientes de Jenn-Air llamando al: 1-800-JENNAIR (1-800-536-6247). Número de modelo de la bomba de desagüe: JIMPUMPAXX.

NOTA: Las instrucciones detalladas se incluyen con la bomba de desagüe.

Suministro del agua

- Esta máquina de hacer hielo debe ser conectada a una tubería activa de suministro de agua fría potable, distribuida a una presión mínima de 20 lbs./pulg.² y una presión máxima de 120 lbs./pulg.².
- Se recomienda un filtro de agua para este artefacto. Un filtro en línea del agua puede extraer las partículas así como también eliminar el sabor y los olores del agua.

Para comprar un filtro en línea del agua, llame a nuestros especialistas en repuestos a 1-877-232-6771 en EE.UU. de Lunes a Viernes desde las 7:00 a.m. a las 7:00 p.m. Hora Central. Fuera de los EE.UU., entre en contacto con a su distribuidor local de la aplicación o parte la distribuidor. Solicite el filtro de agua pieza número 18001010.

NOTAS:

- No se recomienda el agua ablandada. Esto producirá cubos de hielo blandos y nublados que se pegarán unos con otros.
- No se recomienda el agua desionizada. Esta agua no formará cubos de hielo sólidos.
- No use ningún tipo de compuesto obturador de roscas.

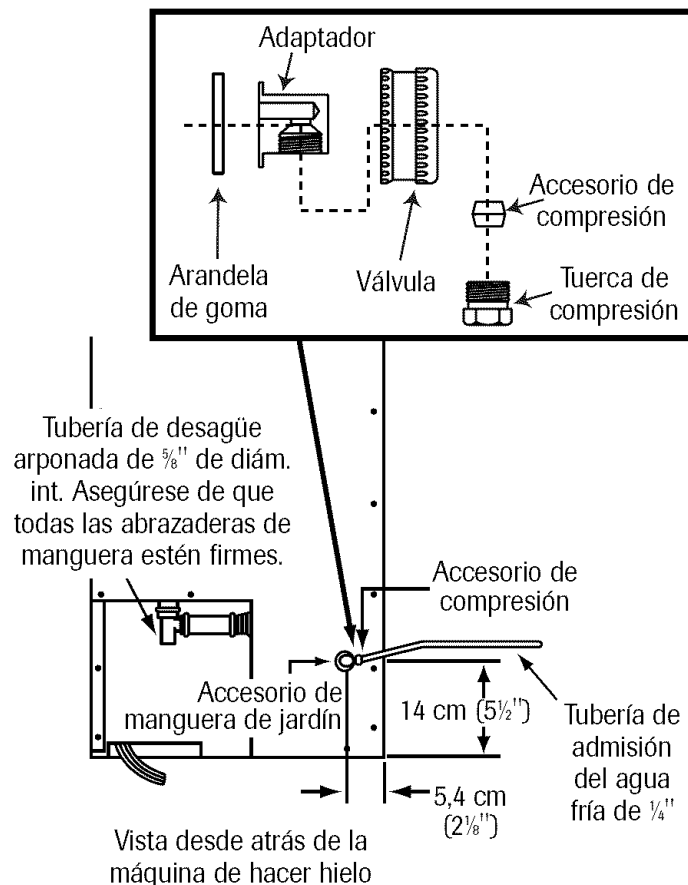

Conexión al suministro de agua

⚠ ADVERTENCIA

- El accesorio de la tubería del agua suministrado con su máquina de hacer hielo debe ser usado solamente en una tubería de cobre de 1/4". Cuando use este accesorio, no instale en su máquina de hacer hielo tubería de plástico para el suministro de agua.

1. Cierre el suministro de agua principal.
2. Deje escurrir toda el agua de la llave más cercana a la máquina de hacer hielo.
3. Use una válvula de cierre entre la máquina de hacer hielo y la tubería de suministro de agua. La válvula de cierre debe ser una válvula de asiento taladrada. No use una válvula autorroscante. La válvula debe ser instalada en una tubería de agua vertical.

NOTA: Si la válvula es instalada en una tubería de agua horizontal, haga la conexión en el lado superior de la tubería.

4. La conexión del agua se hace a través de un accesorio de compresión de manguera de jardín de ángulo recto de 1/4" (el accesorio se ha incluido con la documentación).

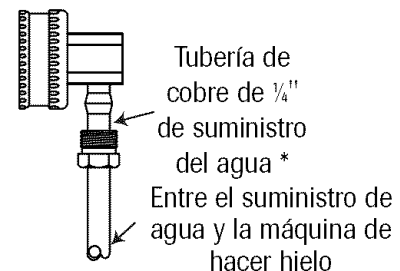

* Suministrado por el cliente

De acuerdo con los códigos y reglamentos locales, use una tubería de cobre de 1/4" de diám. ext. desde la tubería de agua fría y la máquina de hacer hielo.

NOTA: Instale la máquina de hacer hielo de modo que pueda ser movida hacia adelante si es que alguna vez es necesario repararla. Esto puede lograrse agregando suficiente tubería de cobre para crear un bucle de servicio.

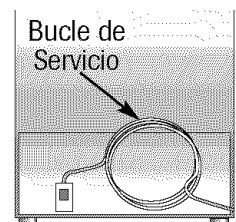

Tenga cuidado para evitar torceduras en la tubería cuando da forma al bucle de servicio.

5. Abra el suministro de agua principal.
6. Deje correr agua para que salgan las materias extrañas y verificar si hay escapes.
7. Asegúrese de que no haya curvas pronunciadas o torceduras en la tubería del agua.

Instalación, cont.

Inversión de la puerta

⚠ ADVERTENCIA

- Corte la energía eléctrica a la máquina de hacer hielo antes de invertir la puerta.

1. Apague la máquina de hacer hielo y desconecte la energía eléctrica. Retire el pasador de la bisagra superior con una llave Allen de $\frac{1}{8}$ ". Retire la puerta tirando de ella hacia afuera y hacia arriba para sacarla del pasador de la bisagra inferior. Colóquela a un lado con la superficie delantera hacia abajo sobre una superficie que no raye el acabado. Retire la arandela pequeña de plástico del pasador de la bisagra inferior.

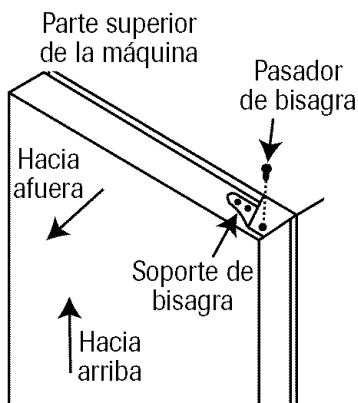

2. Utilizando la espátula, retire de los agujeros de bisagra del lado izquierdo los seis tapones de plástico pequeños. Retire la bisagra inferior con una llave de cubo de $\frac{3}{16}$ ", una llave o una llave para tuercas. Vuelva a instalar la bisagra, cambiándola al lado izquierdo superior. Usando una llave Allen de $\frac{1}{8}$ ", retire el pasador de la bisagra superior izquierda e instálelo en la bisagra superior derecha. Ahora coloque la bisagra superior derecha en la parte inferior izquierda. Dé vuelta la puerta y vuelva a instalar la arandela pequeña de plástico en el pasador de la bisagra inferior. Instale los tapones de agujero en el lado derecho.

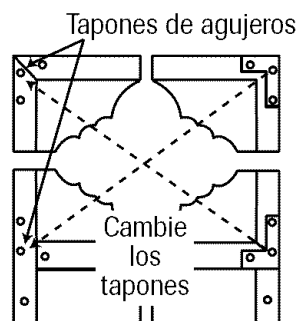

3. Reinstale la puerta colocándola sobre el pasador de bisagra inferior y empujándola hacia abajo y hacia adentro. Vuelva a instalar el pasador de la bisagra superior. Verifique que la puerta quede bien alineada. La parte superior y los lados de la puerta deben

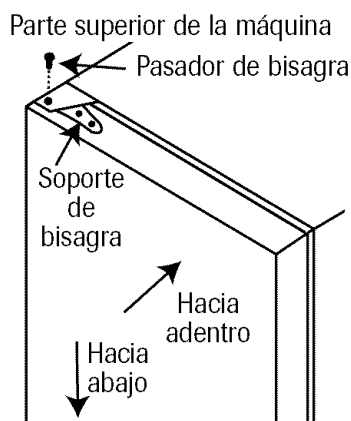

quedar paralelos con la parte superior y los bordes laterales del gabinete. Es aceptable un poco de desalineación, pero la junta de la puerta debe sellar herméticamente contra el gabinete.

Puede que sea necesario realinear la puerta. Usando una llave Allen de $\frac{1}{8}$ ", afloje los dos tornillos en la tapa y el soporte de bisagra inferior de la puerta. Ajuste la puerta a la alineación apropiada. Se cercioran de los sellos de la junta de la puerta debe sellar herméticamente contra el gabinete. Vuelva a apretar los tornillos después de hacer los ajustes.

4. **Enchufe la máquina de hacer hielo y coloque nuevamente el control en la posición 'ON' (Encendido).**

Instalación del panel de la puerta (modelos selectos)

⚠ ADVERTENCIA

- Desconecte la corriente eléctrica hacia la máquina de hacer hielo antes de instalar el panel de madera decorativo.

Las dimensiones para un panel decorativo de la puerta deben ser:

- 37,5 cm (14 $\frac{3}{4}$ " de ancho
- 65,1 cm (25 $\frac{5}{8}$ " de alto
- 19 mm ($\frac{3}{4}$ " de grosor (máximo)

1. Apague la máquina de hacer hielo antes de instalar el panel de madera decorativo.
2. Retire el tornillo de ajuste de $\frac{1}{8}$ " (0,30 cm) de la bisagra superior (A). Retire la puerta de la bisagra inferior, observando la ubicación de la arandela.

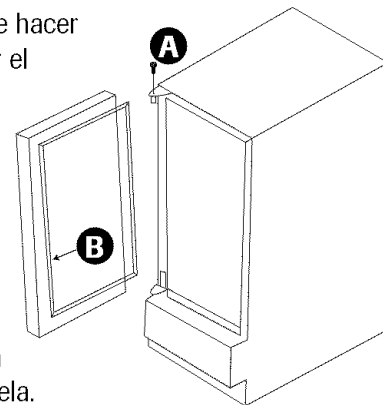

3. Retire la junta de la puerta para dejar al descubierto los agujeros (B) de los tornillos.

La Manija Personalizada

1. Se debe instalar una manija personalizada (no se suministra).

- Taladre los agujeros pilotos que coincidan con la manija a través del panel personalizado. Avellane los agujeros en la parte posterior del panel.
- Instale la manija personalizada en el panel delantero.

NOTA: Los tornillos de la manija personalizada deben ser instalados a través del panel personalizado y de la manija. Las cabezas de tornillo deben ser avellanadas así que el panel se puede instalar a ras de la puerta del fabricante del hielo.

Tornillos para Madera

- Se recomiendan tornillos para madera de cabeza cónica aplanada #8 para asegurar de manera apropiada el panel decorativo de madera en la puerta de la máquina de hacer hielo.
- Se necesita un total de 10 tornillos.
- Use solamente tornillos para madera de cabeza cónica aplanada.
- Asegúrese de que los tornillos **NO** sean más largos que el grosor de la madera en los lugares que se instalen los tornillos.
- Use los siguientes tamaños de taladros para los agujeros pilotos.

Tipo de Madera	Tamaño del taladro para los agujeros pilotos de los tornillos para madera de cabeza cónica aplanada #8
Madera Dura	$\frac{3}{32}$ " (0,23 cm)
Madera Blanda	$\frac{5}{64}$ " (0,20 cm)

Prepare el Panel de Madera

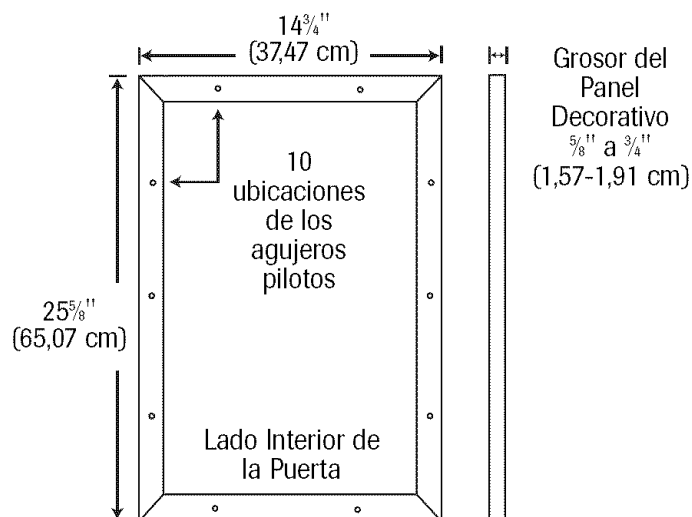

Instalación del Panel de Madera en la Puerta de la Máquina de Hacer Hielo

- Coloque el panel de madera decorativo sobre una superficie no abrasiva, protegida con toallas o alfombras a fin de evitar daño accidental al acabado de la puerta.
- Coloque la puerta de la máquina de hacer hielo al ras con la superficie interior del panel de madera decorativo. Si es necesario, sujete con mordazas el panel de madera en la puerta.
- Marque con un lápiz las ubicaciones de los agujeros.
- Taladre los agujeros pilotos en el panel decorativo.
- Inserte los tornillos para madera a través de la parte trasera de la puerta, instálelos en los agujeros pilotos del panel de madera decorativo y luego apriételos.
- Vuelva a instalar la junta de la puerta oprimiéndola en la ranura de la puerta. Asegúrese de que quede bien insertada en las esquinas.
- Reinstale la puerta en la máquina de hacer hielo usando las arandelas plásticas suministradas (como se muestra a continuación).
- Puede que sea necesario realinear la puerta (oáguba 48).

⚠ ATENCION

- La puerta se puede desprender si no se instalan las arandelas.
- La puerta puede que no gire bien si no se instalan todos los componentes de nylon como se muestra.

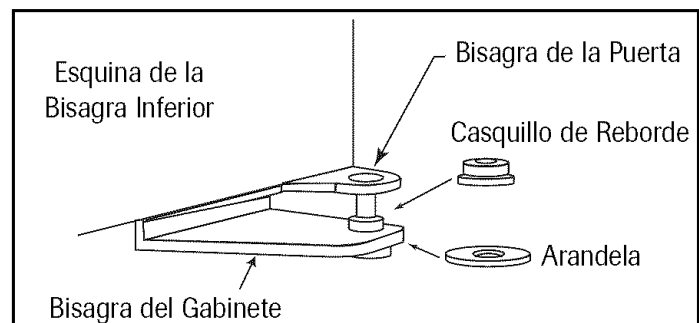
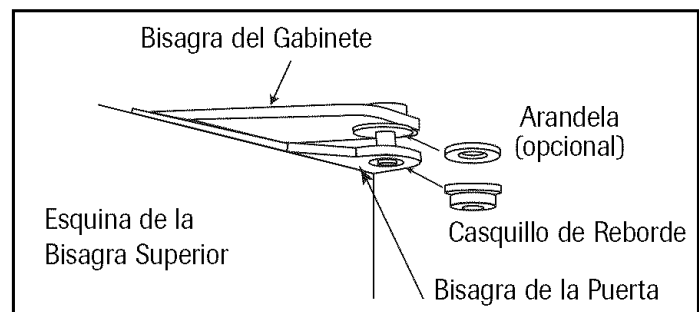

Funcionamiento

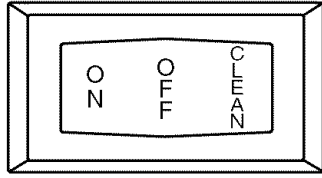

Ajuste de los controles (ver página 53)

1. Para comenzar el ciclo normal de fabricación de hielo, seleccione 'ON' (Encendido).
2. Para detener el funcionamiento de la máquina de hacer hielo, seleccione 'OFF' (Apagado).

NOTA: El ajuste 'CLEAN' (Limpieza) se usa siempre que se hacen circular soluciones de limpieza a través de la máquina de hacer hielo. Vea la sección *Cuidado y Limpieza* (página 51).

IMPORTANTE: Si se corta el suministro de agua hacia la máquina de hacer hielo, asegúrese de colocar el control de la máquina de hacer hielo en la posición 'OFF'.

Funcionamiento de la máquina de hacer hielo

Su máquina de hacer hielo usa un sistema único para fabricar hielo. Utiliza congelación fraccionada para formar una placa de hielo que es transparente y tiene menos contenido mineral que el agua de la cual se fabrica. Esto se logra dejando correr agua sobre la placa fría del evaporador que a su vez congela gradualmente el agua para producir la placa de hielo. Los sedimentos minerales quedan en el depósito.

Cuando la placa de hielo alcanza el grosor correcto, determinado por la temperatura de la placa del evaporador, el control electrónico cambia al ciclo de cosecha para cosechar la placa de hielo. Durante el ciclo de cosecha, la placa de hielo cae del evaporador hacia el cortador de

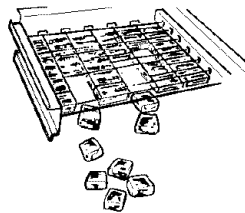
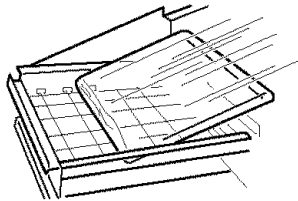
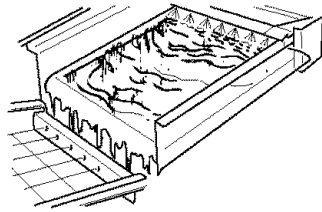

cubos de hielo. Aquí, la placa de hielo es cortada en cuadrados de 19 mm (¾") por los alambres calentados a bajo voltaje del cortador de cubos. Durante el ciclo de cosecha, la válvula de desagüe permanecerá abierta durante 45 segundos para desaguar del depósito del agua los sedimentos minerales restantes. Después de esto, la válvula del agua se abrirá durante 2 minutos proporcionando 1,8 litros (2 cuartos de galón) de agua al depósito para el siguiente ciclo de producción de hielo.

La máquina de hacer hielo se mantendrá produciendo hielo hasta que el receptáculo de la máquina se llene y volverá a comenzar automáticamente cuando se necesite hielo para llenar el receptáculo.

Debido a las variables de la instalación y el uso, los resultados individuales pueden variar. La temperatura ambiente y el suministro de agua pueden afectar la producción de hielo. El hielo también puede derretirse, especialmente al comienzo cuando el receptáculo está vacío, pero esto disminuirá a medida que el hielo va acumulándose.

NOTA: Cuando use la máquina de hacer hielo por primera vez, no utilice por lo menos los dos primeros lotes de cubos de hielo.

Cuidado y limpieza

⚠ ATENCION

- Evite apoyarse en la puerta del gabinete, pues puede doblar la bisagra de la puerta o volcar la máquina de hacer hielo.

El sistema de hacer hielo y el condensador necesitan ser limpiados regularmente.

Limpieza del sistema de la máquina de hacer hielo

Con el pasar del tiempo quedarán algunas impurezas y minerales que se acumularán en la máquina de hacer hielo y se pegarán en las piezas. Estas acumulaciones deben ser eliminadas para lograr una buena producción de hielo, hielo de buena calidad y vida útil prolongada de la máquina de hacer hielo. Su máquina de hacer hielo está equipada con un 'modo de limpieza' que le ayudará a eliminar estas impurezas.

Limpie el hielo y el sistema del agua por lo menos anualmente para eliminar la acumulación. La frecuencia de la limpieza depende de la dureza del agua. Con agua muy dura (>14 granos por galón), puede que la limpieza sea necesaria cada 6 meses.

Para limpiar la máquina de hacer hielo:

1. Coloque el interruptor selector en la posición 'OFF' (ver página 53).
2. Espere aproximadamente 10 minutos para que el hielo caiga en el receptáculo de almacenamiento. Retire todo el hielo del receptáculo de almacenamiento.
3. Retire el tapón de desagüe de la parte inferior del depósito para desaguar cualquier agua restante y luego vuelva a instalarlo.
4. Destornille y retire el panel delantero interior de acero inoxidable para tener acceso al depósito.
5. Determine la cantidad de limpiador de máquina que sea necesario, basado en 2,7 litros (3 cuartos de galón) de agua (consulte las instrucciones del fabricante del limpiador). Vacíe esta cantidad de limpiador en el depósito de la máquina de hacer hielo.

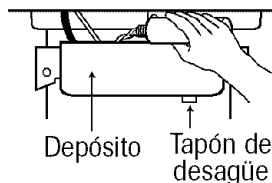

NOTA: Se recomienda el limpiador "Ice Maker Cleaner Appliance" de Vapco Products, una división de Garman Co., Inc. Para obtenerlo, visite www.vapcoproducts.com (1-800-466-5150) o cualquier ferretería o almacén de productos de refrigeración.

6. Vuelva a colocar panel delantero y cierre la puerta.
7. Cambie el interruptor selector a la posición 'CLEAN'. Automáticamente se agregarán 2,7 litros (tres cuartos de galón) de agua al limpiador de la máquina de hacer hielo.

⚠ ADVERTENCIA

- Lea y siga todas las advertencias del fabricante sobre los productos de limpieza de la máquina de hacer hielo. Se puede causar una lesión personal si se usan de manera incorrecta.

8. El tiempo total de limpieza terminará aproximadamente en 49 minutos. El ciclo de limpieza automáticamente enjuagará la placa del evaporador y también desaguará la solución de limpieza y el agua de enjuague.
9. Después de que haya terminado el ciclo de limpieza, retire el panel delantero nuevamente y verifique si la acumulación de sedimentos fué eliminada. La placa del evaporador debe estar limpia, brillante y suave al tacto. Si no lo está y aún es visible la acumulación de suciedad, repita el ciclo de limpieza. Si se ha eliminado la acumulación de suciedad, siga las instrucciones siguientes.
10. Desconecte la energía eléctrica hacia la máquina de hacer hielo.

⚠ ATENCION

- Desconecte la energía eléctrica hacia la máquina de hacer hielo para los pasos 11 a 14.

11. Retire el tubo del distribuidor, la abrazadera de la manguera, la manguera y sus extremos de goma.
12. Limpie bien el interior del tubo del distribuidor y los agujeros rociadores. Usted puede usar la misma solución de limpieza que usó anteriormente y un cepillo de dientes antiguo para alcanzar el interior del tubo distribuidor, enjuague bien.
13. Vuelva a instalar el extremo de goma, la manguera y la abrazadera de la manguera en el distribuidor y luego vuelva a instalar el tubo distribuidor en el evaporador con los agujeros rociadores dirigidos hacia la parte inferior de la placa del evaporador. Vuelva a instalar el panel delantero.
14. Limpie el interior de la máquina de hacer hielo, el vertedor de hielo, el panel interior de la puerta y la junta de la puerta con jabón suave y agua. Cuando esté limpiando use dos cucharadas de bicarbonato en 1 litro (un cuarto de galón) de agua tibia durante la limpieza para ayudar eliminar los olores. Enjuague con agua limpia. **NO USE NINGUN PRODUCTO DE LIMPIEZA ABRASIVO.**

Su máquina de hacer hielo ahora está limpia y puede ser puesta nuevamente en funcionamiento volviendo a conectar la energía eléctrica y cambiando el interruptor selector a la posición 'ON'.

NOTA: No utilice la primera producción de cubos de hielo después que se ha ejecutado un ciclo de limpieza.

Cuidado y limpieza, cont.

⚠ ATENCION

- Desconecte la energía eléctrica hacia la máquina de hacer hielo antes de la limpieza.

Condensador

Para un mejor rendimiento, escobille o limpie con aspiradora la pelusa y suciedad del condensador por lo menos una vez al año. Destornille la rejilla en la parte delantera inferior del gabinete para tener acceso al condensador.

Tabla de limpieza de la máquina de hacer hielo

EXTERIOR		
Superficies de metal pintadas: Gabinete, puertas	Detergente y agua Rociadores líquidos suaves	Seque con un paño suave y limpio. NO limpie la máquina de hacer hielo con un paño de lavar platos sucio ni con una toalla mojada. Esto puede dejar residuos que pueden rayar y debilitar la pintura. No use esponjas de restregar, limpiadores en polvo, blanqueador ni limpiadores que contengan blanqueador. Estos productos pueden rayar y corroer la pintura. NO use cera en el plástico o en las piezas de vinilo.
Puertas de acero inoxidable (modelos selectos)	Limpieza leve: detergente suave y agua Suciedad moderada: Bon Ami* Descoloración: Limpiador de acero inoxidable Cameo*	Use un paño suave o esponja. Siempre limpie a favor del grano del acero inoxidable. NO use blanqueador a base de cloro o cualquier producto de limpieza que contenga blanqueador de cloro. Después de la limpieza, enjuague y seque. Para restaurar el lustre y remover las vetas use Stainless Steel Magic Spray* (Jenn-Air modelo A912, pieza número 20000008).
INTERIOR		
Junta de la puerta	Bicarbonato y agua Detergente y agua	Use 1 a 2 cucharadas de bicarbonato por litro (cuarto de galón) de agua. Asegúrese de extraer el exceso de agua de la esponja o paño cuando limpie alrededor de los controles, de las luces o de las piezas eléctricas.
Interior y revestimiento de la puerta	Detergente y agua Bicarbonato y agua	Vea arriba la solución de bicarbonato. NO use limpiadores abrasivos, detergentes concentrados, blanqueadores, ceras de limpieza, solventes o limpiadores de pulir para limpiar el interior en la máquina de hacer hielo.

* Los nombres de los productos son marcas registradas de sus respectivos fabricantes.

Antes de solicitar servicio

Instrucciones Especiales

1. Deje que su máquina de hacer hielo funcione por lo menos 48 horas para acumular hielo en el receptáculo de la máquina.
2. La máquina de hacer hielo pasará por ciclos frecuentes de producción de hielo y cosecha hielo.
3. Su máquina de hacer hielo se apagará automáticamente cuando el receptáculo del hielo esté lleno.
4. Desconecte la energía eléctrica a la máquina de hacer hielo antes de trabajar en ella.
5. Mantenga su máquina de hacer hielo limpia para obtener hielo de buena calidad, una buena producción y larga vida útil de la máquina.
6. Si la máquina de hacer hielo se deja desatendida durante un mes o por más tiempo, cierre el suministro de agua, cambie el control a la posición 'OFF' y desconecte la corriente eléctrica. Retire cualquier hielo que pueda quedar en el depósito.

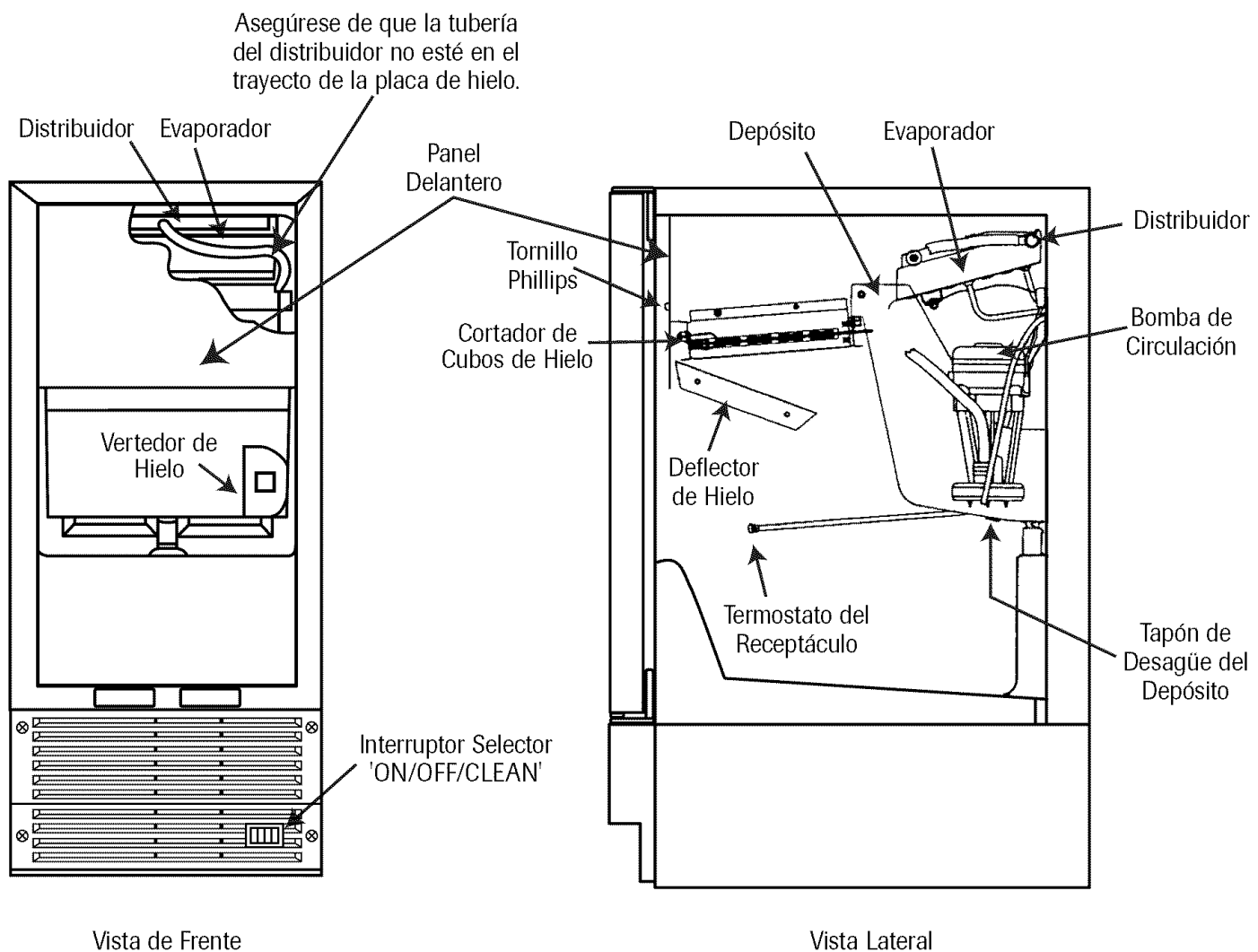

Antes de solicitar servicio, cont.

Verifique lo siguiente:

1. Asegúrese de que la máquina de hacer hielo está enchufada en el tomacorriente.
2. Verifique si el tomacorriente tiene energía eléctrica. Pruebe el tomacorriente con una lámpara para asegurarse de que tiene energía eléctrica.
3. Asegúrese de que el interruptor selector de la máquina de hacer hielo está en la posición 'ON' (ver página 53).
4. Asegúrese de que llegue agua fría a la máquina de hacer hielo.
5. Asegúrese de que el tapón de desagüe en la parte inferior del depósito esté insertado.

6. Asegúrese de que la máquina esté nivelada de la parte delantera hacia atrás y de lado a lado.
7. Asegúrese de que la tubería de desagüe hacia la máquina de hacer hielo no esté obstruida o torcida.

Si no puede corregir el problema, póngase en contacto con su distribuidor o el fabricante. Asegúrese de tener a la mano el número de modelo y el número de serie antes de llamar. El número de modelo y el número de serie se encuentran en la placa de datos dentro de la parte delantera inferior del gabinete de la máquina de hacer hielo.

PROBLEMA	CAUSA POSIBLE	SOLUCION
La máquina de hacer hielo no funciona.	La máquina de hacer hielo no está enchufada.	Enchufe la máquina de hacer hielo.
	El disyuntor se ha disparado o el fusible está quemado.	Vuelva a reponer el disyuntor o reemplace el fusible.
	El interruptor selector de la máquina de hacer hielo está en la posición 'OFF'.	Coloque el interruptor selector de la máquina de hacer hielo en la posición 'ON'.
	Se cerró el suministro del agua.	Abra el suministro de agua hacia la máquina de hacer hielo.
La máquina de hacer hielo funciona pero no produce hielo.	La máquina de hacer hielo fué recién puesta en marcha y hace menos de 6 horas.	El hielo producido cuando la máquina es inicialmente puesta en marcha se derretirá en el depósito. En 6 horas habrá unos pocos cubos en el depósito. Esto es funcionamiento normal.
	El ciclo de producción típico de hielo puede llevar hasta 1½ horas. Los ciclos de puesta en marcha inicial pueden demorar más tiempo.	Revise la máquina en 24 horas para verificar la acumulación de hielo en el depósito.
	El interruptor selector está en la posición 'OFF' o en la posición 'CLEAN'.	Coloque el interruptor selector de la máquina en la posición 'ON'.
	No hay agua en el depósito.	Asegúrese de que el tapón de desagüe del depósito esté instalado. Verifique la tubería del agua para asegurarse de que no está cerrada y que no hay obstrucciones o torceduras. Verifique todos los filtros para asegurarse de que no están obstruidos o tapados.
	El tubo del distribuidor está obstruido.	Ver <i>Limpieza del Sistema de la Máquina de Hacer Hielo</i> (página 51).
	Acumulación de sedimentos en la placa del evaporador.	Ver <i>Limpieza del Sistema de la Máquina de Hacer Hielo</i> (página 51).
	El flujo de aire del ventilador del condensador está obstruido.	Asegúrese de que la rejilla en la parte delantera de la máquina está sin obstrucciones y abierta para circulación adecuada del aire. Revise y limpie el serpentín del condensador retirando la rejilla delantera de la máquina. Limpie el condensador con una aspiradora y el accesorio con escobilla.

PROBLEMA	CAUSA POSIBLE	SOLUCION
La máquina de hacer hielo funciona pero no produce hielo, cont.	La temperatura ambiente y/o del agua es demasiado tibia.	Mueva la máquina a una área donde la temperatura ambiente sea inferior a 80° F (27 °C). La máquina de hacer hielo no debe ser colocada cerca de una fuente de calor tal como un horno. Verifique la conexión del agua fría.
	La válvula de desagüe tiene escape.	Veá <i>Limpieza del Sistema de la Máquina de Hacer Hielo</i> (página 51). Esto también disolverá y extraerá las materias extrañas en la válvula de desagüe que pueden ser la causa de los escapes.
	Sistema de desagüe inadecuado.	La obstrucción de las tuberías de desagüe causarán que el hielo en el receptáculo se derrita. Si usa desagüe por gravedad, asegúrese de que no haya torceduras u obstrucciones en las tuberías de desagüe. Si usa una bomba de desagüe, verifique la malla de entrada, la tubería de descarga y la tubería de ventilación para verificar que no hayan acumulaciones de sedimentos u obstrucciones.
	El cortador de cubos de hielo está desenchufado.	Retire el panel delantero y enchufe el cortador de cubos en el tomacorriente en el costado del revestimiento.
Los cubos de hielo son demasiado pequeños (menos de 1,3 cm (½") de grosor).	Bajo consumo de hielo.	El hielo se está derritiendo lentamente en el receptáculo del hielo y afectará el tamaño de los cubos de hielo. Esto es funcionamiento normal. Cuando el receptáculo del hielo necesita ser llenado nuevamente, los cubos volverán al tamaño regular.
	No hay suficiente agua en el depósito.	Asegúrese de que el tapón de desagüe del depósito esté instalado en forma correcta. Verifique la tubería del agua hacia la máquina de hacer hielo para asegurarse de que no haya obstrucciones ni torceduras. Verifique todos los filtros para asegurarse de que no están obstruidos o tapados.
	El tubo del distribuidor está obstruido.	Ver <i>Limpieza del Sistema de la Máquina de Hacer Hielo</i> (página 51).
	Acumulación de sedimentos en la placa del evaporador.	Ver <i>Limpieza del Sistema de la Máquina de Hacer Hielo</i> (página 51).
	Sistema de desagüe inadecuado.	La obstrucción de las tuberías de desagüe causarán que el hielo en el receptáculo se derrita. Si usa desagüe por gravedad, asegúrese de que no haya torceduras u obstrucciones en las tuberías de desagüe. Si usa una bomba de desagüe, verifique la malla de entrada, la tubería de descarga y la tubería de ventilación para verificar que no haya acumulaciones de sedimentos u obstrucciones.
	La válvula de desagüe tiene escape.	Ver <i>Limpieza del Sistema de la Máquina de Hacer Hielo</i> (página 51). Esto también disolverá y extraerá las materias extrañas en la válvula de desagüe que pueden ser la causa de los escapes.
	Temperatura ambiente demasiado tibia.	Mueva la máquina a un área donde la temperatura sea inferior a 80° F (27 °C).

Antes de solicitar servicio, cont.

PROBLEMA	CAUSA POSIBLE	SOLUCION
Los cubos de hielo son demasiado grandes (más de 19 mm (¾") de grosor).	La placa de hielo no se suelta.	Ver <i>Limpieza del Sistema de la Máquina de Hacer Hielo</i> (página 51).
	El flujo del aire del ventilador del condensador está obstruido.	Asegúrese de que la rejilla en la parte delantera de la máquina está sin obstrucciones y abierta para circulación adecuada del aire. Revise y limpie el serpentín del condensador retirando la rejilla delantera de la máquina. Limpie el condensador con una aspiradora y el accesorio con escobilla.
	La temperatura ambiente está demasiado tibia.	Mueva a un área donde la temperatura sea inferior a 80° F (27 °C).
Placa de hielo hueca.	El tubo del distribuidor está obstruido.	Ver <i>Limpieza del Sistema de la Máquina de Hacer Hielo</i> (página 51).
	Acumulación de sedimentos en la placa del evaporador.	Ver <i>Limpieza del Sistema de la Máquina de Hacer Hielo</i> (página 51).
	Bajo nivel de agua en el depósito.	Asegúrese de que el tapón de desagüe del depósito esté instalado en forma correcta. Verifique la tubería del agua hacia la máquina de hacer hielo para asegurarse de que no haya obstrucciones ni torceduras. Verifique todos los filtros para asegurarse de que no están obstruidos o tapados.
El hielo no es transparente.	Bajo nivel de agua en el depósito.	Asegúrese de que el tapón de desagüe del depósito esté instalado en forma correcta. Verifique la tubería del agua hacia la máquina de hacer hielo para asegurarse de que no haya obstrucciones ni torceduras. Verifique todos los filtros para asegurarse de que no están obstruidos o tapados.
	Suministro de agua ablandada.	Asegúrese de que la tubería del agua no esté conectada al ablandador de agua.
	La temperatura ambiente está demasiado fría.	Mueva la máquina de hacer hielo a un área donde la temperatura ambiente sea superior a 55° F (13 °C).
Baja producción de hielo. La máquina está funcionando, ha funcionado por un período de más de 48 horas y todavía hay poco hielo en le depósito.	Bajo nivel de agua en el depósito.	Asegúrese de que el tapón de desagüe del depósito esté instalado en forma correcta. Verifique la tubería del agua hacia la máquina de hacer hielo para asegurarse de que no haya obstrucciones ni torceduras. Verifique todos los filtros para asegurarse de que no están obstruidos o tapados.
	El tubo del distribuidor es obstruido.	Ver <i>Limpieza del Sistema de la Máquina de Hacer Hielo</i> (página 51).
	Acumulación de sedimentos en la placa del evaporador.	Ver <i>Limpieza del Sistema de la Máquina de Hacer Hielo</i> (página 51).
	Sistema de desagüe inadecuado.	La obstrucción de las tuberías de desagüe causarán que el hielo en el receptáculo se derrita. Si usa desagüe por gravedad, asegúrese de que no haya torceduras u obstrucciones en las tuberías de desagüe. Si usa una bomba de desagüe, verifique la malla de entrada, la tubería de descarga y la tubería de ventilación para verificar que hay acumulaciones de sedimentos u obstrucciones.
	La circulación del aire del ventilador del condensador está obstruida.	Asegúrese de que la rejilla en la parte delantera de la máquina está sin obstrucciones y abierta para circulación adecuada del aire. Revise y limpie el serpentín del condensador retirando la rejilla delantera de la máquina. Limpie el condensador con una aspiradora y el accesorio con escobilla.

PROBLEMA	CAUSA POSIBLE	SOLUCION
La máquina continua funcionando y produciendo hielo.	El depósito de hielo no está lleno.	La máquina de hacer hielo se apagará automáticamente cuando el hielo llega hasta el termostato.
	La temperatura ambiente es demasiado tibia.	Mueva la máquina de hacer hielo a un área donde la temperatura ambiente sea inferior a 80° F (27 °C).
	La máquina de hacer hielo no está nivelada.	Use un nivel para verificar que la máquina esté nivelada de lado a lado y de la parte delantera a la parte trasera.
El cortador de cubos de hielo no corta la placa de hielo.	El interruptor selector no está en la posición 'ON'.	Coloque el interruptor selector de la máquina de hacer hielo en la posición 'ON'.
	El cortador de cubos no está enchufado en el tomacorriente.	Retire el panel delantero y enchufe el cortador de cubos en el tomacorriente en el lado del revestimiento.
	Tiempo necesario para cortar a través de la placa.	El corte de la placa de hielo cosechada puede demorar hasta 35 minutos. Este es funcionamiento normal.
Los cubos de hielo se pegan unos con otros.	El consumo de hielo es bajo.	Use el hielo en el receptáculo con frecuencia. El hielo se pegará si se deja en el receptáculo no aislado por períodos largos de tiempo.
	La temperatura ambiente es demasiado tibia.	Mueva la máquina de hacer hielo a un área donde la temperatura ambiente sea inferior a 80° F (27 °C).
El nivel del hielo es demasiado alto.	La máquina de hacer hielo no está nivelada.	Use un nivel para verificar que la máquina esté nivelada de lado a lado y de la parte delantera a la parte trasera.
	La temperatura ambiente es demasiado tibia.	Mueva la máquina de hacer hielo a un área donde la temperatura ambiente sea inferior a 80° F (27 °C).
	El deflector del hielo no está en su lugar o no está firme.	Verifique si el deflector de hielo está en su lugar y asegurado debajo del cortador de cubos de hielo.
	El termostato de nivel del receptáculo necesita ser ajustado.	Usted puede ajustar el tubo del termostato del receptáculo simplemente oprimiendo el tubo hacia abajo 12,7 cm (5") desde la parte desde la parte delantera del tubo para obtener el nivel deseado del receptáculo.
El nivel del hielo es demasiado bajo.	La máquina de hacer hielo no está nivelada.	Use un nivel para verificar que la máquina esté nivelada de lado a lado y de la parte delantera a la parte trasera.
	La temperatura ambiente es demasiado fría.	Mueva la máquina de hacer hielo a un área donde la temperatura ambiente sea superior a 55° F (13 °C).
	El interruptor selector no está en la posición 'ON'.	Coloque el interruptor selector de la máquina de hacer hielo en la posición 'ON' (ver página 53).

Antes de solicitar servicio, cont.

PROBLEMA	CAUSA POSIBLE	SOLUCION
El agua continúa acumulándose en el receptáculo del hielo (desagüe por gravedad).	Sistema de desagüe inadecuado.	Las tuberías de desagüe obstruidas o instaladas en forma incorrecta causarán que el agua se acumule en el receptáculo del hielo. Asegúrese de que no haya torceduras u obstrucciones en las tuberías de desagüe. Si es necesario, consulte un plomero calificado.
	Materias extrañas en el desagüe del depósito del hielo.	Existen materias extrañas que obstruyen o bloquean el desagüe del receptáculo del hielo ubicado en la esquina trasera derecha del receptáculo del hielo. El desagüe necesita ser limpiado.
El agua continúa acumulándose en el receptáculo del hielo (bomba de desagüe).	La tubería de la bomba de desagüe torcida u obstruida.	Verifique la tubería de entrada, descarga y ventilación para ver si hay torceduras u obstrucciones y repare como sea necesario.
	El filtro de admisión hacia la bomba de desagüe está obstruido o tapado.	Limpie el filtro de entrada hacia la bomba de desagüe.
	La bomba de desagüe y/o la máquina de hacer hielo no está nivelada.	Verifique y nivele si es necesario la bomba de desagüe así como la máquina de hacer hielo.
La bomba de desagüe pasa por ciclos de encendido y apagado en forma errática.	La tubería de ventilación hacia la bomba de desagüe está obstruida o torcida.	Verifique la tubería de ventilación para comprobar si hay obstrucciones o torceduras y repare como sea necesario.
	La tubería de descarga está obstruida o torcida.	Verifique la tubería de descarga y la conexión al desagüe deseado para comprobar si hay obstrucciones o torceduras y repare como sea necesario.
	La bomba de desagüe no está nivelada.	La bomba de desagüe debe estar nivelada. Verifique el nivel en la parte superior de la caja de la bomba de desagüe y ajuste la tubería o use laminillas para nivelar.

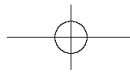

Notas

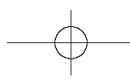
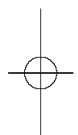
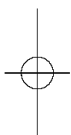

Garantía

Garantía Completa de Un Año

Durante **un (1) año** desde la fecha original de compra al por menor, se reparará o reemplazará gratuitamente cualquier pieza que falle durante el uso normal en el hogar.

Garantías Limitadas - Componentes Principales de Refrigeración

Desde el Segundo hasta el Quinto año: Desde el segundo año a partir de la fecha original de compra al por menor, hasta el final del quinto año, Maytag ServicesSM reparará o reemplazará, a su elección, sin costo alguno por piezas o mano de obra (solamente), cualquier pieza del sistema de refrigeración sellado (compuesto por el compresor, evaporador, condensador, secador y tubería de conexión), que falle durante el uso normal en el hogar. El propietario deberá pagar todos los otros costos, incluyendo el kilometraje, transporte, costo del viaje y costo del diagnóstico, si fuese necesario.

Garantías Limitadas – Otras Piezas

Segundo Año: Las piezas, a excepción de los componentes principales de refrigeración, que fallen durante el uso doméstico normal durante el segundo año después de la fecha original de compra al por menor serán reparadas o reemplazadas gratuitamente, asumiendo el propietario los demás costos, incluyendo mano de obra, kilometraje, transporte, costo del viaje y costo del diagnóstico, si fuese necesario.

NOTA: La garantía completa y las garantías limitadas son aplicables cuando el producto de refrigeración se encuentra en los Estados Unidos o Canadá. Los productos de refrigeración que se encuentren en cualquier otro lugar están cubiertos por garantías limitadas que incluyen solamente las piezas que fallen durante el primer año.

LIMITACIONES DE LA RESPONSABILIDAD

El garante no será responsable por ningún daño incidental o consecuente, incluyendo pérdida de alimentos. En algunos estados no se permite la exclusión o limitación de daños consecuentes, por lo tanto la limitación o exclusión anterior puede no aplicarse en su caso.

*Las garantías específicas expresadas anteriormente son las **UNICAS** garantías ofrecidas por el fabricante. Estas garantías le confieren derechos legales específicos, pudiendo también tener otros derechos que varían de un estado a otro.*

Para recibir servicio bajo la garantía

Para localizar una compañía de servicio autorizada en su área, póngase en contacto con el distribuidor Jenn-Air a quien compró el artefacto o llame a Maytag ServicesSM, Customer Assistance (Ayuda a los Clientes) a los números de teléfonos que se incluyen a continuación. Si el servicio bajo la garantía no es satisfactorio, por favor llame o escriba a:

Maytag ServicesSM
Attn: Jenn-Air CAIR® Center
P.O. Box 2370
Cleveland, TN 37320-2370

EE.UU. y Canadá **1-800-JENNAIR**
(1-800-536-6247)

En EE.UU. las personas con problemas auditivos o del habla que usan TTY, deben llamar al **1-800-688-2080**

NOTA: Cuando llame o escriba acerca de un problema de servicio, por favor incluya la siguiente información.

- Su nombre, dirección y número de teléfono;
- Número de modelo y número de serie y número de revisión;
- Nombre y dirección de su distribuidor y la fecha en se compró el electrodoméstico;
- Una descripción clara del problema que está experimentando;
- Comprobante de compra (recibo de compra).

Lo que no cubren estas garantías:

1. Situaciones y daños resultantes de cualquiera de las siguientes eventualidades:
 - a. Instalación, entrega o mantenimiento inapropiados.
 - b. Cualquier reparación, modificación, alteración o ajuste no autorizado por el fabricante o por un centro de servicio autorizado.
 - c. Mal uso, abuso, accidentes o uso irrazonable.
 - d. Corriente eléctrica, voltaje o suministro incorrecto.
 - e. Ajuste incorrecto de cualquiera de los controles.
2. Las garantías quedan nulas si los números de serie originales han sido retirados, alterados o no son fácilmente legibles.
3. Focos.
4. Productos comprados para uso comercial o industrial.
5. El costo del servicio o llamada de servicio para:
 - a. Corregir errores de instalación.
 - b. Instruir al usuario sobre el uso correcto del artefacto.
 - c. Transporte del artefacto al establecimiento de servicio.
6. Los daños consecuentes o incidentales sufridos por cualquier persona como resultado del incumplimiento de esta garantía.

En algunos estados no se permite la exclusión o limitación de daños consecuentes o incidentales, por lo tanto la limitación o exclusión anterior puede no aplicarse en su caso.

Las guías del propietario, manuales de servicio e información sobre las piezas pueden solicitarse Maytag ServicesSM, Maytag Customer Assistance (Ayuda a los Clientes).

Jenn-Air • 403 West Fourth Street North • P.O. Box 39 • Newton, Iowa 50208