



Downdraft Blower

Use & Care / Installation Manual

Ventilador de tiro descendente

Manual de uso y cuidado / instalación

Models 233.5994090

Modelos 233.5994690

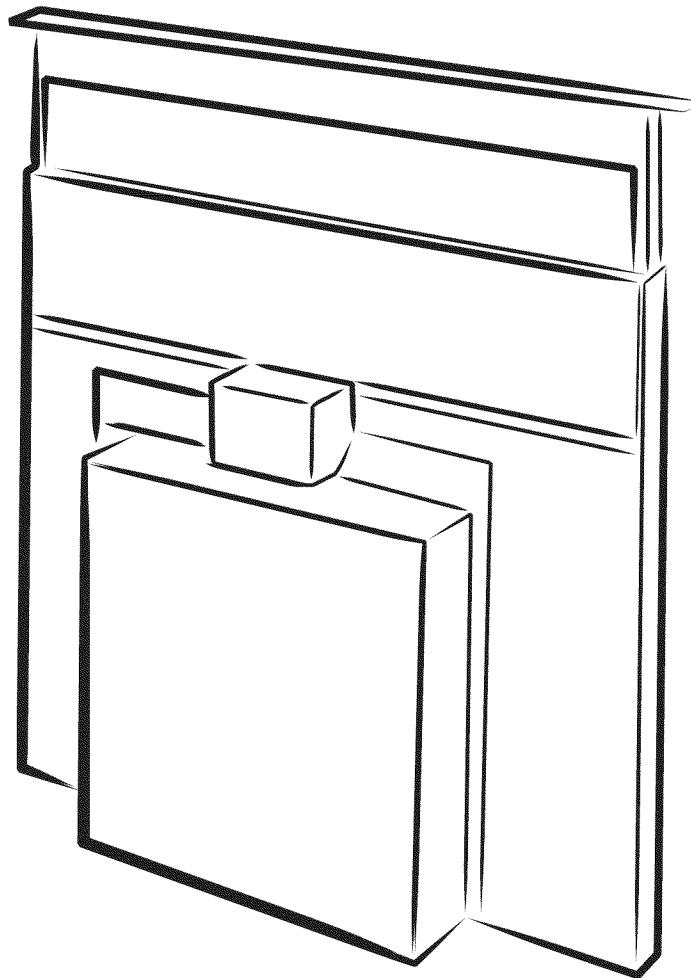

ENGLISH ESPAÑOL

READ AND SAVE THESE INSTRUCTIONS

TABLE OF CONTENTS

SECTION.....	PAGE
Warranty	2
Safety Instructions	2
Operation.....	3
Cleaning, Servicing.....	3
Parts Included With Downdraft	4
Tools Needed For Installation	4
Equivalent Duct Length Chart.....	5
Prepare The Downdraft Location	6
Prepare The Downdraft	7
Install The Downdraft	8
Connect The Wiring	9
Complete The Installation	10
Master Protection Agreements.....	10
Service Parts	11

WARRANTY

If within 1 year from the date of installation, any part of this downdraft fails to function properly due to a defect in material or workmanship, Sears will repair the part or furnish and install a new part, free of charge.

FULL 30-DAY WARRANTY ON FINISH ON PAINTED OR BRIGHT METAL PARTS

If within 30 days from the date of installation, the finish on any painted or bright metal parts of this downdraft is defective in material or workmanship, Sears will furnish and install a new part, free of charge.

WARRANTY SERVICE IS AVAILABLE BY CONTACTING THE NEAREST SEARS SERVICE CENTER/DEPARTMENT IN THE UNITED STATES.

This warranty applies only while this product is in use in the United States. This warranty gives you specific legal rights and you may have other rights which vary from state to state. **Sears, Roebuck and Co., Dept 817WA, Hoffman Estates, IL 60179**

SAFETY INSTRUCTIONS

INTENDED FOR DOMESTIC COOKING ONLY

WARNING

TO REDUCE THE RISK OF FIRE, ELECTRIC SHOCK, OR INJURY TO PERSONS, OBSERVE THE FOLLOWING:

1. Use this unit only in the manner intended by the manufacturer. If you have questions, contact the manufacturer at the address listed in the warranty.
2. Before servicing or cleaning unit, switch power off at service panel and lock the service disconnecting means to prevent power from being switched on accidentally. When the service disconnecting means cannot be locked, securely fasten a prominent warning device, such as a tag, to the service panel.
3. Installation work and electrical wiring must be done by a qualified person(s) in accordance with all applicable codes and standards, including fire-rated codes and standards.
4. Sufficient air is needed for proper combustion and exhausting of gases through the flue (chimney) of fuel burning equipment to prevent backdrafting. Follow the heating equipment manufacturer's guideline and safety standards such as those published by the National Fire Protection Association (NFPA), and the American Society for Heating, Refrigeration and Air Conditioning Engineers (ASHRAE), and the local code authorities.
5. When cutting or drilling into wall or ceiling, do not damage electrical wiring and other hidden utilities.
6. Do not use this unit with an additional speed control device.
7. Ducted fans must always be vented to the outdoors.
8. To reduce the risk of fire, use only metal ductwork.
9. Do not install this product with the activating switch directly behind a burner or element. Minimum distance between the switch and the edge of the burner should be 4 inches.
10. Loose-fitting or hanging clothing should never be worn when operating this appliance. They may be ignited by burners/elements on cooktop.
11. Children should not be left alone or unattended in the area where this appliance is in use.
12. This unit must be grounded.

WARNING

TO REDUCE THE RISK OF A RANGE TOP GREASE FIRE:

1. Never leave surface units unattended at high settings. Boilovers cause smoking and greasy spillovers that may ignite. Heat oils slowly on low or medium settings.
2. Always turn hood ON when cooking at high heat or when cooking flaming foods.
3. Clean ventilating fans frequently. Grease should not be allowed to accumulate on fan or filter.
4. Use proper pan size. Always use cookware appropriate for the size of the surface element.

TO REDUCE THE RISK OF INJURY TO PERSONS IN THE EVENT OF A RANGE TOP GREASE FIRE, OBSERVE THE FOLLOWING:*

1. SMOTHER FLAMES with a close-fitting lid, cookie sheet, or metal tray, then turn off the burner. **BE CAREFUL TO PREVENT BURNS.** If the flames do not go out immediately, **EVACUATE AND CALL THE FIRE DEPARTMENT.**
2. **NEVER PICK UP A FLAMING PAN** - You may be burned.
3. **DO NOT USE WATER**, including wet dishcloths or towels - a violent steam explosion will result.
4. Use an extinguisher **ONLY** if:
 - A. You know you have a Class ABC extinguisher and you already know how to operate it.
 - B. The fire is small and contained in the area where it started.
 - C. The fire department is being called.
 - D. You can fight the fire with your back to an exit.

* Based on "Kitchen Firesafety Tips" published by NFPA.

CAUTION

1. For general ventilating use only. Do not use to exhaust hazardous or explosive materials and vapors.
2. To avoid motor bearing damage and noisy and/or unbalanced impellers, keep drywall spray, construction dust, etc. off power unit.
3. Clean filters and grease-laden surfaces frequently.
4. Do not repair or replace any part of this appliance unless specifically recommended in this manual. All other servicing should be done by a qualified technician.
5. Please read specification label on product for further information and requirements.

OPERATION

Always turn the downdraft blower on before you begin cooking to establish an air flow in the kitchen. Let the blower run for a few minutes to clean the air after you turn the cooktop off. This will keep the whole kitchen cleaner and brighter.

CONTROLS

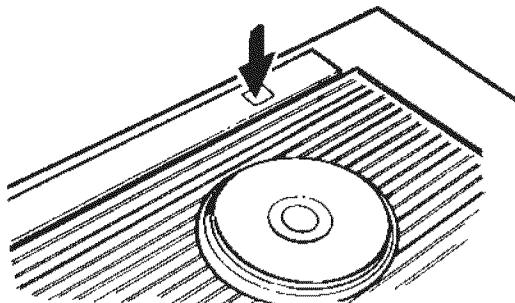

Turn the downdraft blower ON by pressing down on the activating switch. The air vent will rise.

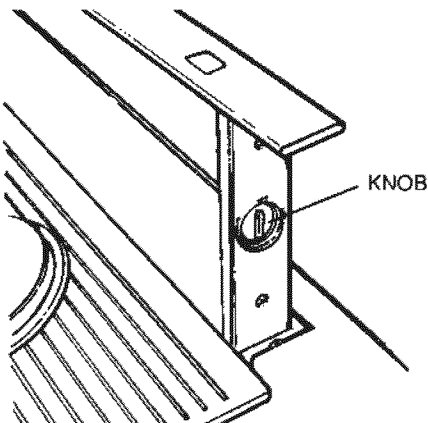

The blower can be turned ON or OFF and its speed can be adjusted with the recessed knob on the right side of the air vent. Turn the downdraft blower OFF by pressing the activating switch

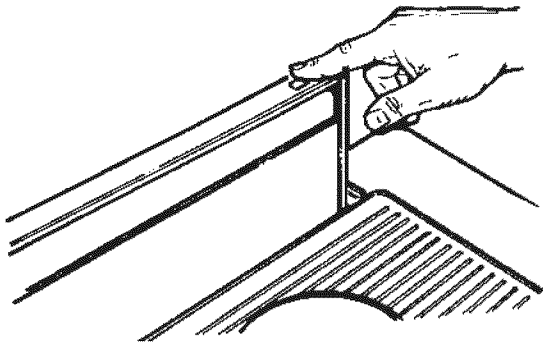

again. The air vent will go down and the blower will shut OFF.

NOTE

For most convenient operation, set the blower to your favorite speed. The blower will come on to this speed whenever the activating switch is pressed and the air vent rises.

CLEANING



WARNING: Always disconnect electric power supply before cleaning unit.

Use a mild detergent suitable for painted surfaces. DO NOT USE ABRASIVE CLOTH, STEEL WOOL PADS, OR SCOURING POWDERS. Vacuum blower to clean. Do not immerse blower in water.

Wash the 2 aluminum grease filters in a mild detergent solution or a dishwasher. Remove them from the air vent by grasping the tab at the top of each filter.

NOTE

The filters are different sizes. Be sure to replace them as removed (wider one on the left), with tabs UP.

SERVICING



WARNING: Always disconnect electric power supply before servicing unit.

It may be necessary to remove the downdraft blower system from the cabinet in order to service components such as the blower motor or air vent mechanism.

Disconnect power to the cooktop and remove it first. Reverse the steps under "MOUNT THE UNIT" to remove the downdraft from the cabinet.

Warranty

Safety

Operation

Cleaning

Installation

Service Parts

PARTS INCLUDED WITH DOWNDRAFT

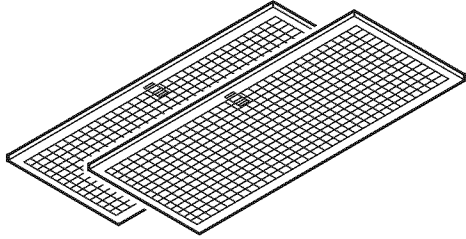

Aluminum Grease Filters
(Qty. 2)

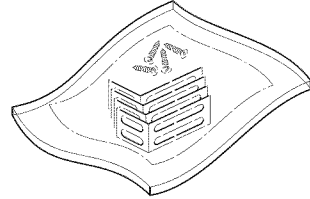

Parts Bag
(Contains leveling brackets
& mounting hardware.)

TOOLS NEEDED FOR INSTALLATION



Screwdriver
(Flat & Phillips)



Pencil

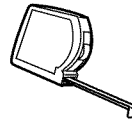

Tape Measure

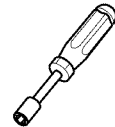

1/4" Nutdriver

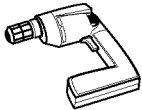

Drill



Sabre Saw



Keyhole Saw

-or-



Duct Tape



Wire Stripper

EQUIVALENT DUCT LENGTH CHART

Kenmore range hoods are designed to perform efficiently when attached to long runs of duct. As a point of reference, this hood will function at approximately 80% of its rated air flow when 200 equivalent feet of 7" round ductwork is attached. Use this chart to calculate the equivalent duct length of your system.



Broan Model 401
Straight Duct
3¼-in. x 10-in. x 2-ft. long
Equivalent length
2 ft.



Broan Model 406
Straight Duct
6-in. round x 2-ft. long
Equivalent length
2 ft.



Broan Model 407
Straight Duct
7-in. round x 2-ft. long
Equivalent length
2 ft.

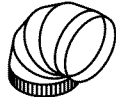

Broan Model 419
6-in. Round Elbow
Equivalent length
8 ft.

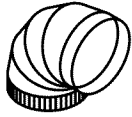

Broan Model 415
7-in. Round Elbow
Equivalent length
8 ft.



Sears Model 59581
3¼-in. x 10-in. to
6-in. Round Transition
Equivalent length
5.5 ft.



Broan Model 412H
3¼-in. x 10-in. to
7-in. Round
Transition
Equivalent length
5.5 ft.



Broan Model 428
3¼-in. x 10-in.
Right-angle Elbow
Equivalent length
8.5 ft.

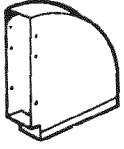

Broan Model 429
3¼-in. x 10-in.
Right-angle Flat Elbow
Equivalent length
24 ft.

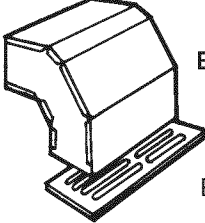

Broan Model 430
3¼-in. x 10-in.
Right-angle
Short
Eave Elbow
Equivalent length
15 ft.

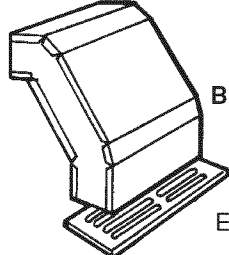

Broan Model 431
3¼-in. x 10-in.
Right-angle
Long
Eave Elbow
Equivalent length
15 ft.

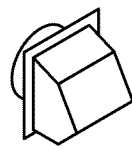

Sears Model 59691
6-in. Round
Wall Cap
Equivalent length
34 ft.
(6-ft. w/o damper)

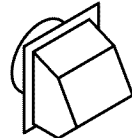

Broan Model 647
7-in. Round
Wall Cap
Equivalent length
34 ft.
(6-ft. w/o damper)

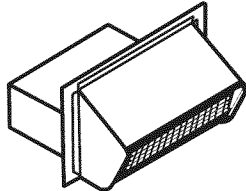

Sears Model 59391
3¼-in. x
10-in.
Wall Cap
Equivalent
length
45 ft.
(7-ft. w/o damper)

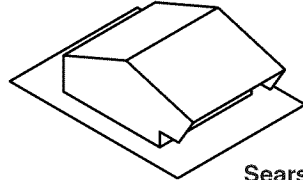

Sears Model 59091
Roof Cap
(accepts 7-in. round
or 3¼-in. x 10-in. duct)
Equivalent length
30 ft. (7-ft. w/o damper)

Sears Model "Ducting Accessories" available by calling Sears at 1-800-4-MY-HOME®
Broan Model "Ducting Accessories" available by calling: 1-800-558-1711.

Warranty

Safety

Operation

Cleaning

Installation

Service Parts

PREPARE THE DOWNDRAFT LOCATION

PLANNING

This downdraft blower system is designed to be used to exhaust airborne contaminants when cooking with a variety of gas or electric cooktops. It can be mounted in island, peninsula, or conventional wall locations.

This unit can be easily installed following these basic steps:

- Cut out the countertop opening.
- Mount the unit in the cabinet.
- Connect the ductwork and electrical.
- Install the cooktop.

NOTE

The high level of air flow of this appliance may affect the gas flame on some types of gas cooktops. This is NORMAL and will cause no harm, but can be corrected by lowering the speed of the blower.

TAKE MEASUREMENTS

- Refer to the cooktop installation instructions for dimensions of cooktop, countertop cut-out, and cabinet requirements. The Model 59940 will fit in most 30" wide cabinets and the Model 59946 will fit in most 36" wide cabinets. However, it is recommended that oversized cabinets be used for easier installation.

- Cooktop depth can vary greatly from one to another. This may cause the fit of these two appliances to be rather tight.

Pay special attention to the areas of potential interference highlighted above. A countertop with (A) a raised lip and/or (B) a backsplash may not allow enough flat countertop for a proper installation. Note that 2" of flat countertop is required behind cooktop and that 1-3/4" is necessary between the back edge of the cooktop and the inside of cabinet back.

PLAN THE DUCTWORK

- This downdraft blower system is designed for use with 3-1/4" x 10" ductwork (can be transitioned to 6" round). Three different discharge directions are available with side-to-side adjustment for accurate alignment of ductwork.
- For best performance: Choose the ducting option which allows the shortest length of ductwork and a minimum number of elbows and transitions. Check location of floor joists, wall studs, electrical wiring or plumbing for possible interference. NOTE: The unit is shipped with the 3-1/4" x 10" discharge facing DOWN. See "CHANGING BLOWER DISCHARGE" on page 7, if necessary.
- The system will operate most efficiently when the ductwork does not exceed 40 feet of equivalent duct. The chart, above, shows equivalent feet of elbows and transitions. The number of feet of straight duct plus the equivalent feet of transitions and/or elbows to be used should equal 40 feet or less.

PLAN THE WIRING



- The downdraft blower system draws 4 AMPS and requires a 120 VAC, 60 Hz circuit.
- The unit has a 2 ft. long power cord with a 3-pronged plug. Plan to provide a grounded outlet in a location which will allow the unit's power cord to reach. (Note: If the Model 59940 is being installed in a 30" wide cabinet or the Model 59946 is being installed in a 36" wide cabinet, the outlet cannot be located on the back wall of cabinet.) Outlet may also be wall-mounted, with access hole in cabinet.

NOTE

The equivalent feet of various roof and wall caps has been taken into consideration. Do not include them in this calculation.

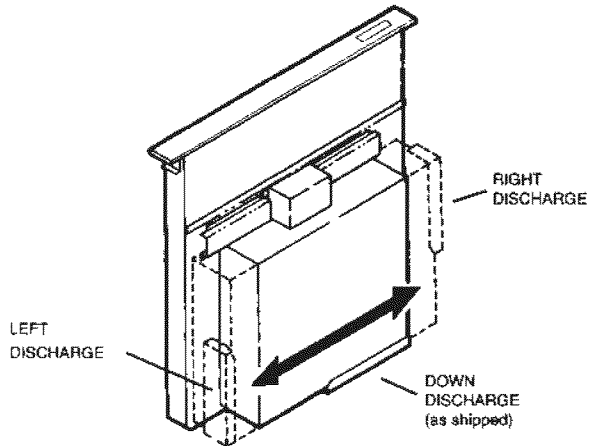
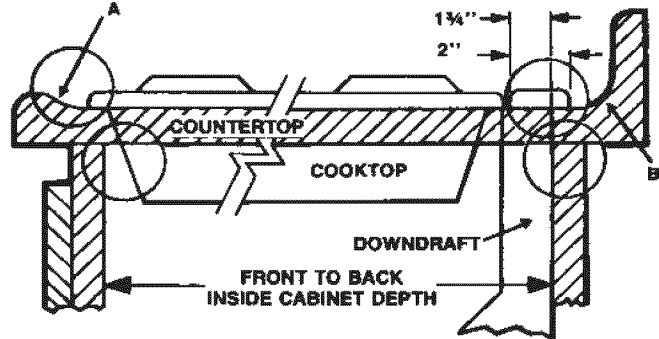
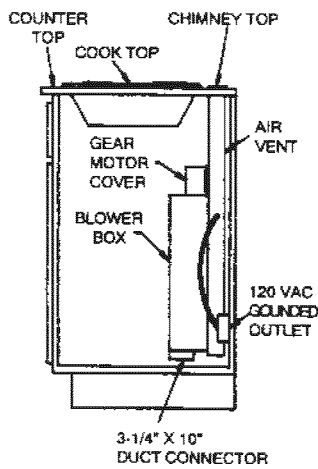
TYPICAL INSTALLATION

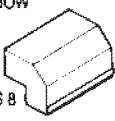

<p>6" ROUND ELBOW</p>  <p>EQUALS 6 FT. OF STRAIGHT DUCT</p>	<p>3-1/4" X 10" TO 6" RD. TRANSITION</p>  <p>EQUALS 2 FT. OF STRAIGHT DUCT</p>
<p>3-1/4" X 10" 90° ELBOW</p>  <p>EQUALS 8 FT. OF STRAIGHT DUCT</p>	

PREPARE THE DOWNDRAFT

CHANGING BLOWER DISCHARGE (Optional)

The blower is shipped with its discharge facing DOWN. Follow these steps ONLY if:

- the position of the blower discharge needs to be moved so ductwork does not interfere with floor joists, plumbing or wiring below.
- it is necessary to rotate the blower discharge to the RIGHT or LEFT.

Place the unit on its back on a table or work surface.

DOWN DISCHARGE - MOVING BLOWER LEFT OR RIGHT

1. *Loosen* the 4 nuts and 2 clamp channels.
2. Slide blower to desired position.
3. Use supplied cover plate to close open space (if any).
4. Tighten nuts to secure top of blower and use sheet metal screws through bottom flange to secure bottom of blower.

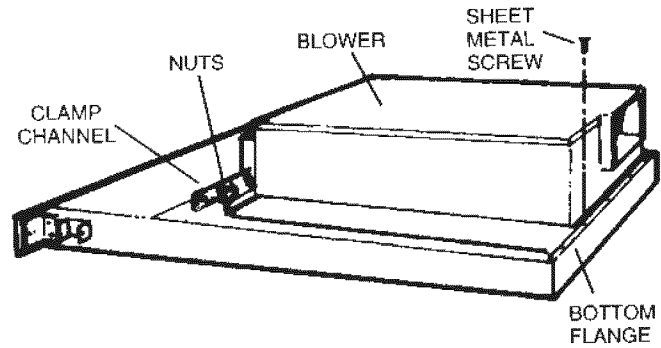

LEFT OR RIGHT DISCHARGE

1. *Remove* the 4 nuts and 2 clamp channels.
2. Carefully lift blower and disconnect motor plug if necessary. Reposition blower and RECONNECT MOTOR PLUG.
3. Use supplied cover plate to close open space (if any).
4. Replace clamp channels and use nuts to secure the blower in its new position.
5. Use sheet metal screws through bottom flange to secure bottom of blower.

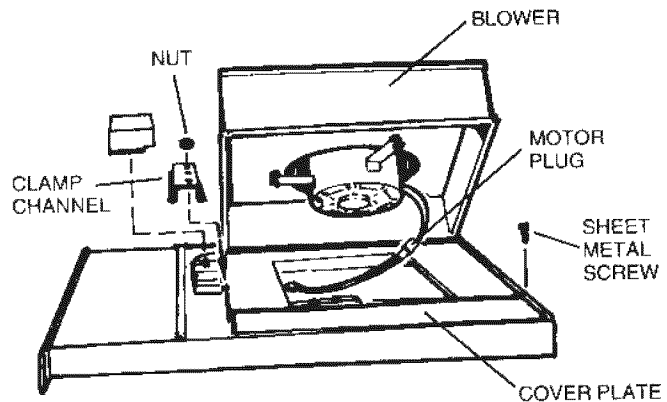

Warranty

Safety

Operation

Cleaning

Installation

Service Parts

INSTALL THE DOWNDRAFT

CUT COUNTERTOP OPENING

1. Lay out and cut the cooktop cut-out far enough FORWARD so downdraft will fit behind it.
2. Set cooktop in place and slide it as far forward as possible. Center and square it with edges of countertop.
3. Place the plastic template against the back flange of the cooktop and center it. Trace around template to mark the downdraft opening.
4. Remove cooktop from countertop.
5. Cut downdraft opening. Be careful not to chip edges of countertop.

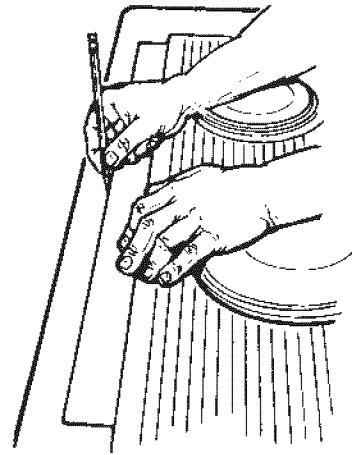

MOUNT THE UNIT

1. Set downdraft into opening. Extend leveling brackets to floor of cabinet so downdraft sits straight. (Note: Leveling brackets can be removed and re-attached in other positions. Bottom flange may have to face inward in tight cabinet installations.)
2. Secure the downdraft to the countertop as follows: Hold the downdraft against the back of countertop cut-out and tightening the 2 mounting screws (one on each end of unit) on underside of countertop. Use a wood shim between screw and underside of granite countertops.
3. Screw leveling brackets to bottom of cabinet. Tighten screws holding leveling bracket to unit on each side.

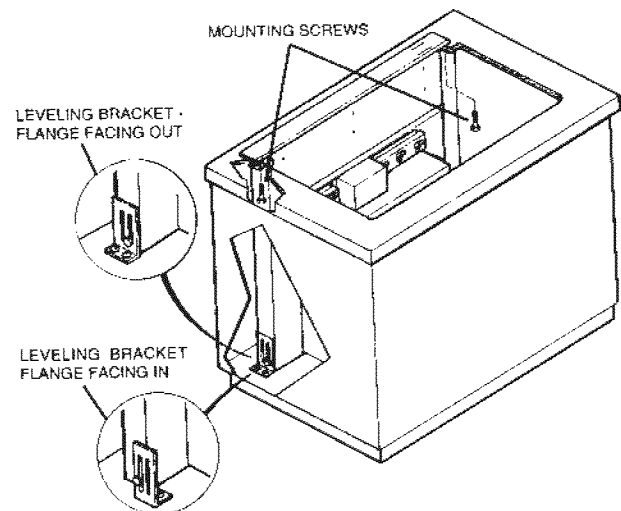

INSTALL DUCTWORK



CAUTION: BEFORE CUTTING HOLE IN CABINET FOR DUCTWORK: Check for interference with floor joists, wall studs, electrical wiring or plumbing.

1. Cut hole in cabinet as well as holes in wall or floor as necessary.
2. Mount the roof or wall cap and work back towards the cabinet, attaching all ductwork, elbows and transitions as previously planned. Tape all ductwork connections to make them secure and air tight.
3. Connect ductwork (and transition, if required) to downdraft. If necessary, LOOSEN nuts and screws that hold the blower in place, and slide blower left or right to meet ductwork. Re-tighten screws and nuts.

NOTE

A 3-1/4" x 10" collar is provided for installers who prefer to rivet the ductwork to the unit. This will allow blower to be removed and replaced easily in service situations without disturbing ductwork.

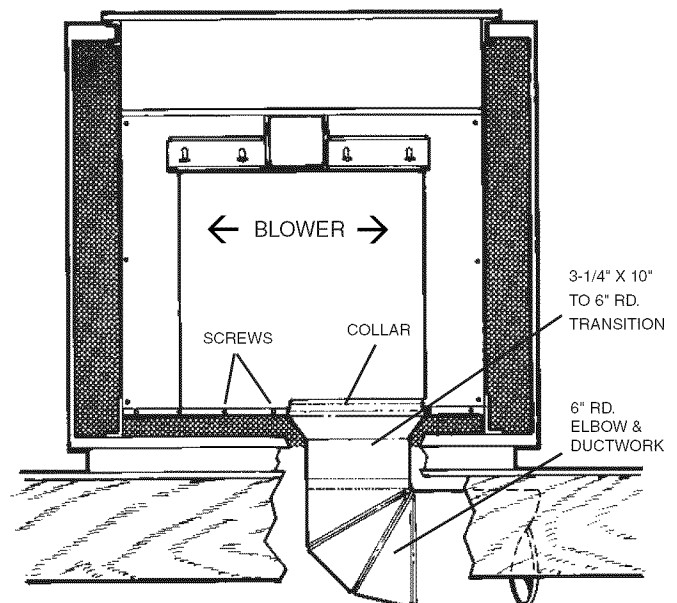

COMPLETE THE INSTALLATION

ADJUSTMENT

The downdraft is factory-adjusted for proper operation. However, shipping and handling may affect the position of the activating switch.

To adjust position of activating switch:

1. If downdraft is plugged into electrical outlet, unplug it.
2. Lift air vent straight up and cock it slightly so it remains in the UP position.



WARNING: To avoid possible electrical shock, personal injury or death - Disconnect electrical power.

3. Remove switch cover from right end of air vent.
4. Loosen the 2 screws holding the switch bracket in place. Position switch bracket so that activating switch just comes in contact with underside of switch membrane. Tighten screws.
5. Replace switch cover, gently lower air vent into chimney, and plug in power cord. Re-connect electrical power and check operation.

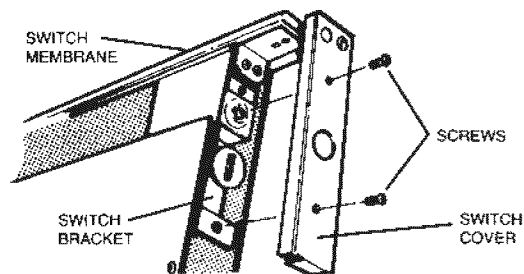

INSTALL COOKTOP

1. Align the cooktop with the downdraft and fasten cooktop in place.

NOTE

Accurate alignment of cooktop and downdraft is necessary to ensure that there is no interference when air vent is raised and lowered. There should be a gap of 1/32"-1/16" between the back of the cooktop and the front of the downdraft cover.

MASTER PROTECTION AGREEMENTS

Congratulations on making a smart purchase. Your new Kenmore® product is designed and manufactured for years of dependable operation. But like all products, it may require preventive maintenance or repair from time to time. That's when having a Master Protection Agreement can save you money and aggravation.

Purchase a Master Protection Agreement now and protect yourself from unexpected hassle and expense.

The Master Protection Agreement also helps extend the life of your new product. Here's what's included in the Agreement:

- ✓ **Expert service** by our 12,000 professional repair specialists
- ✓ **Unlimited service and no charge** for parts and labor on all covered repairs
- ✓ **"No-lemon" guarantee** – replacement of your covered product if four or more product failures occur within twelve months
- ✓ **Product replacement** if your covered product can't be fixed
- ✓ **Annual Preventive Maintenance Check** at your request – no extra charge

- ✓ **Fast help by phone** – phone support from a Sears technician on products requiring in-home repair, plus convenient repair scheduling
- ✓ **Power surge protection** against electrical damage due to power fluctuations
- ✓ **Rental reimbursement** if repair of your covered product takes longer than promised

Once you purchase the Agreement, a simple phone call is all that it takes for you to schedule service. You can call anytime day or night, or schedule a service appointment online.

Sears has over 12,000 professional repair specialists, who have access to over 4.5 million quality parts and accessories. That's the kind of professionalism you can count on to help prolong the life of your new purchase for years to come. Purchase your Master Protection Agreement today!

Some limitations and exclusions apply.
For prices and additional information call 1-800-827-6655.

Sears Installation Service

For Sears professional installation of home appliances, garage door openers, water heaters, and other major home items, in the U.S.A. call **1-800-4-MY-HOME®**

SERVICE PARTS

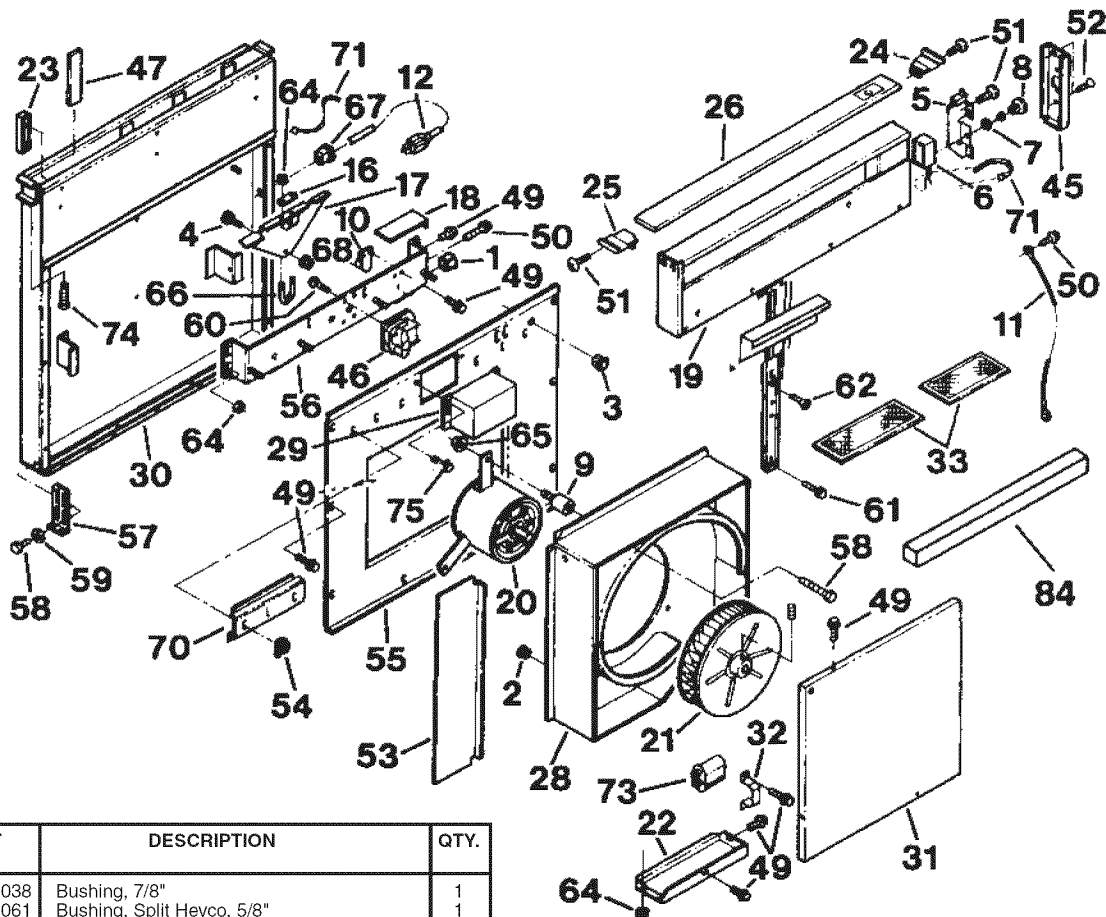

KEY NO.	PART NO.	DESCRIPTION	QTY.
1	93400038	Bushing, 7/8"	1
2	99400061	Bushing, Split Heyco, 5/8"	1
3	99400024	Bushing, Heyco, 1/2"	1
4	93470012	Roller	1
5	97011238	Switch Assembly, Up/Down	1
6	97010714	Wire Harness, Speed Control	1
7	99260491	Nut, 3/8-32	1
8	99360165	Knob	1
9	99100492	Motor Isolator	3
10	97009972	Lower Switch Bracket Assembly	1
11	97011293	Green Ground Wire	1
12	97010993	Wire Harness	1
16	98007642	Back-up Plate	1
17	98007780	Crank	1
18	98008168	Switch Cover	1
19	97011325	Chimney Assembly with Slide (Model 59940)	1
	97011326	Chimney Assembly with Slide (Model 59946)	1
20	99080362	Motor (with Capacitor-Key No. 73)	1
21	99020247	Blower Wheel	1
22	98008167	Scroll Box Extension	1
23	99710032	Spacer	2
24	97013944	Top Bracket Assembly, RH & LH	1
26	97011445	30" Top, Stainless (Model 59940)	1
	97011446	36" Top, Stainless (Model 59946)	1
27	97013941	End Cap, Black (2 provided)	2
	97013942	End Cap, White (2 provided)	2
	97013943	End Cap, Almond (2 provided)	2
28	97017025	Scroll Box Assembly	1
29	97011443	Gear Motor Cover Assembly	1
30	97010994	Air Box Assembly (Model 59940)	1
	97010992	Air Box Assembly (Model 59946)	1
31	98008150	Scroll Box Cover	1
32	98008157	Capacitor Strap	1
33	97009786	Filter Kit (Model 59940) (contains 2 filters)	1
	97009787	Filter Kit (Model 59946) (contains 2 filters)	1
45	99090905	End Cap	1
46	99080590	Gearmotor	1
47	99110850	Slide Strip	3
49	99170245	Screw, #8-18 x .375 SLT HX WS HD	19
50	99150471	Screw, #10-32 x .500 HX WS BDRH	2
51	99150491	Screw, #8-18 x .375SR	2
52	99150488	Screw, #8-18 x .500 No. 5 PH Trim	6
53	98008158	Cover, Air Box Opening (Model 59940)	1
	98008185	Cover, Air Box Opening (Model 59946)	1
54	99260488	Nut, Whiz 0-24	4
55	98008144	Air Box Cover (Model 59940)	1
	98008169	Air Box Cover (Model 59946)	1

KEY NO.	PART NO.	DESCRIPTION	QTY.
56	97011500	Gearmotor Bracket Assembly	1
57	98008159	Leg Support	2
58	99150536	Screw, 1/4-20 x 5/16	5
60	99150479	Screw, #8-32 x 1/2 PH HD MS	4
61	99160356	Screw, #10-24 x 3/8 SH WH LOCK	1
62	99160361	Screw, #10-24 x 3/8 PH FL HD LD	1
64	99260437	Nut, 10-24 HEX KEPS	7
65	99260477	Nut, 1/4-20 WHIZ LOCK	3
66	99380633	U-Bolt, 10-24	1
67	99400048	Strain Relief	1
68	93260447	Nut, Hex Flange	1
70	98008415	Wire Channel Clamp	2
71	93270493	Wire Tie	3
73	99271000	Capacitor	1
74	99160384	Screw, 1/4-20 x 2.000 Hex. Hd.	2
75	99150415	#8-18 x .250 PH TR HD BPT	1
83	99420551	Plastic Clip	1
84	99100503	Foam Seal (59940)	1
	99100504	Foam Seal (59946)	1
**	97011311	Blower Assembly, Complete (Includes Key Nos. 2, 9, 20, 21, 22, 28, 31, 32, 49, 58, 64, 65, & 73)	1
**	97011320	Chimney Assembly, Complete (Model 59940) (Includes Key Nos. 5, 8, 19, 45, 51, 52, & 71)	1
**	97011321	Chimney Assembly, Complete (Model 59946) (Includes Key Nos. 5, 8, 19, 45, 51, 52, & 71)	1

* Standard Hardware - May be purchased locally.
 ** Service Assembly - Contains numerous parts.

MODEL NO.	DESCRIPTION
59941	Optional Door Kit, 30" White
59942	Optional Door Kit, 30" Black
59944	Optional Door Kit, 30" Biscuit
59947	Optional Door Kit, 36" White
59948	Optional Door Kit, 36" Black
59945	Optional Door Kit, 36" Biscuit

Warranty

Safety

Operation

Cleaning

Installation

Service Parts

LEA Y CONSERVE ESTAS INSTRUCCIONES

TABLA DE CONTENIDO

SECCIÓN	PÁGINA
Garantía.....	12
Instrucciones de seguridad	12
Operación.....	13
Limpieza y servicio	13
Piezas incluidas con del ventilador de tiro descendente	14
Herramientas necesarias para la instalación.....	14
Cuadro de longitudes equivalentes de ducto.....	15
Prepare la ubicación del ventilador de tiro descendente	16
Prepare el ventilador de tiro descendente	17
Instale el ventilador de tiro descendente	18
Haga las conexiones eléctricas	19
Termine la instalación.....	20
Acuerdos de Protección Maestros	20
Piezas de servicio	21

GARANTÍA

Si dentro de 1 año de la fecha de la instalación, cualquier parte de este ventilador de tiro descendente deja de funcionar en forma apropiada debido a defecto en el material o mano de obra, Sears reparará la pieza afectada o proveerá e instalará una pieza nueva sin cargo.

GARANTÍA COMPLETA DE 30 DIAS EN EL ACABADO DE PIEZAS PINTADAS O DE METAL LUSTROSO

Si dentro de los 30 días de la fecha de instalación, el acabado de cualquier pieza pintada o de metal lustroso de esta campana de cocina presenta defecto de material o mano de obra, Sears proveerá e instalará una pieza nueva sin cargo.

EL SERVICIO DE GARANTÍA SE OBTIENE PONIÉNDOSE EN CONTACTO CON EL CENTRO DE SERVICIO O DEPARTAMENTO SEARS MÁS CERCANO EN LOS ESTADOS UNIDOS.

Esta garantía es válida únicamente si este producto se encuentra en uso dentro de los Estados Unidos. Esta garantía le confiere derechos legales específicos y Ud. puede tener además otros derechos que varían de estado a estado.

Sears, Roebuck and Co., Dept 817WA, Hoffman Estates, IL 60179

INSTRUCCIONES DE SEGURIDAD

PREVISTO PARA COCINAR DÉMSTICO SOLAMENTE.

ADVERTENCIA

PARA REDUCIR EL RIESGO DE INCENDIO, CHOQUE ELÉCTRICO O LESIONES A PERSONAS, CUMPLA CON LAS SIGUIENTES INDICACIONES:

1. Utilice esta unidad sólo en la manera prescrita por el fabricante. Para cualquier pregunta, póngase en contacto con el fabricante en la dirección o al teléfono indicados en la garantía.
2. Antes de efectuar algún servicio o limpieza, desconecte la corriente eléctrica en el tablero de servicio y cierre con llave el medio de desconexión del servicio para evitar que la corriente sea conectada accidentalmente. Cuando el medio de desconexión del servicio no pueda cerrarse con llave, ponga en el tablero de servicio un dispositivo de advertencia muy visible, como por ejemplo, una etiqueta.
3. Todo trabajo de instalación y cableado eléctrico debe ser realizado por personal calificado y de acuerdo con todos los códigos y normas pertinentes, incluyendo los códigos y normas relacionados con la construcción clasificada para incendio.
4. Se necesita de la cantidad suficiente de aire para la adecuada combustión y evacuación de gases por la chimenea de la unidad y para evitar que se formen corrientes gaseosas de tiro invertido. Siga las instrucciones y medidas de seguridad del fabricante del equipo, tales como las publicadas por la National Fire Protection Association (NFPA) y la American Society for Heating, Refrigeration and Air Conditioning Engineers (ASHRAE) y las autoridades locales de códigos de seguridad.
5. Al cortar o perforar la pared o el techo, tenga cuidado para no dañar el cableado eléctrico u otros servicios públicos ocultos.
6. No utilice en esta unidad otros dispositivos de control de velocidad adicionales.
7. Los ventiladores canalizados deberán siempre descargarse hacia el exterior.
8. Para reducir el riesgo de incendio, use sólo ductos de metal.
9. Cuando instale este producto, tenga cuidado de que que el interruptor de activación no quede directamente encima de ningún elemento u hornilla. La distancia mínima que debe existir entre el interruptor y la orilla de una hornilla debe ser de al menos 10 cm (4 pulg.).
10. Nunca use accesorios sueltos ni ropa holgada cuando haga uso de este aparato. Las hornillas/elementos de la superficie de la estufa pueden hacer que se incendien.
11. Cuando esté utilizando este aparato nunca deje a los niños solos o sin vigilar en el área donde éste se encuentra.
12. Esta unidad se debe instalar con conexión a tierra.

ADVERTENCIA

PARA REDUCIR EL RIESGO DE UN INCENDIO POR GRASA EN LA ESTUFA:

1. Nunca deje las unidades de superficie sin supervisión cuando tengan ajustes altos. Los reboses pueden provocar humo y derrames grasosos que se pueden incendiar. Caliente lentamente el aceite en un ajuste bajo o medio.
2. Siempre ENCIENDA la campana cuando cocine con alta temperatura o cuando cocine alimentos que se puedan incendiar.
3. Limpie con frecuencia los ventiladores. No debe permitir que la grasa se acumule en el ventilador ni en el filtro.
4. Utilice un sartén de tamaño adecuado. Siempre utilice el utensilio adecuado al tamaño del elemento de superficie.

PARA REDUCIR EL RIESGO DE LESIONES A PERSONAS EN CASO DE INCENDIO DE LA GRASA DE LA ESTUFA, OBEDEZCA LAS SIGUIENTE INDICACIONES*:

1. SOFOQUE LAS LLAMAS usando una tapa ajustada, una plancha para galletitas o una charola metálica, y luego apague la hornilla. TENGA CUIDADO PARA EVITAR QUEMADURAS. Si las llamas no se apagan de inmediato, EVACUE EL LUGAR Y LLAME AL DEPARTAMENTO DE BOMBEROS.
2. NUNCA LEVANTE UNA SARTÉN QUE ESTÉ EN LLAMAS - Ya que podría quemarse.
3. NO UTILICE AGUA, esto incluye toallas o trapos de cocina mojados - puede provocarse una violenta explosión de vapor.
4. Utilice un extintor SOLAMENTE si:
 - A. Usted sabe que tiene un extintor de clase ABC y ya sabe utilizarlo.
 - B. El incendio es pequeño y está confinado dentro del área donde se inició.
 - C. Se dió aviso al departamento de bomberos.
 - D. Puede combatir el incendio siempre que detrás de usted haya una salida.

* Basado en "Consejos de Seguridad Contra Incendios en la Cocina" publicados por la NFPA.

PRECAUCIÓN

1. Solamente para ventilación de uso general. No utilice para evacuar materiales peligrosos o explosivos ni vapores.
2. Para evitar daños a los cojinetes del motor y evitar que las paletas del ventilador emitan mucho ruido o estén desbalanceadas, mantenga el motor libre de pelusa, polvo, etc.
3. Limpie con regularidad los filtros y las superficies donde se acumulen grasas.
4. No repare ni cambie ninguna pieza de este aparato a menos que este manual lo recomiende de manera específica. Todos los demás servicios deben ser realizados por un técnico calificado.
5. Por favor, para más información y requisitos, lea la etiqueta de especificaciones adherida al producto.

OPERACIÓN

Siempre encienda el ventilador de tiro descendente antes de comenzar a cocinar, para establecer un flujo de aire en la cocina. Después de apagar la estufa deje que el ventilador funcione unos minutos más para limpiar el aire. Esto mantendrá toda la cocina más limpia y brillante.

CONTROLES

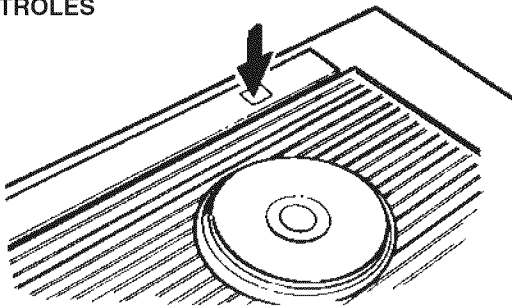

Encienda el ventilador de tiro descendente (posición ON) oprimiendo el interruptor de activación. La ventila de aire se levantará.

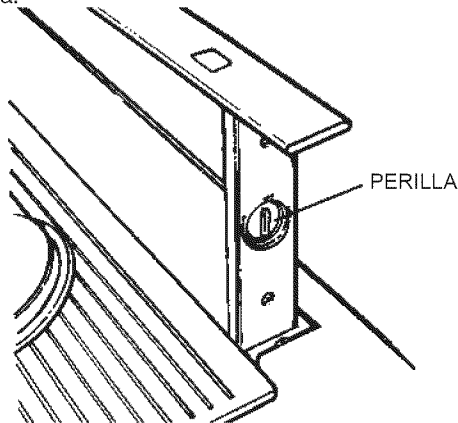

Usted puede encender o apagar el ventilador (posiciones ON y OFF) y con la perilla empotrada en el lado derecho de la ventila de aire puede ajustar su velocidad.

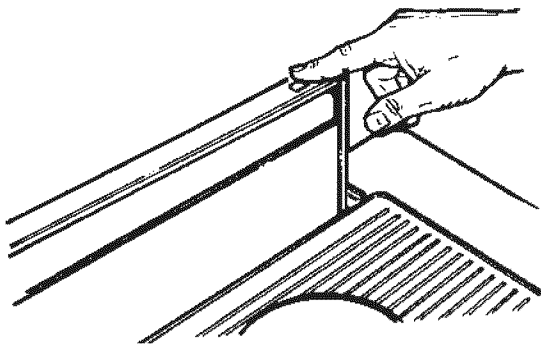

Apague el ventilador de tiro descendente (posición OFF) oprimiendo de nuevo el interruptor de activación. La ventila de aire descenderá y el ventilador se apagará.

NOTA

Para la operación más adecuada, ajuste el ventilador en la velocidad de su preferencia. El ventilador funcionará a esta velocidad cada vez que se oprima el interruptor de activación y se levante la ventila de aire.

LIMPIEZA



ADVERTENCIA: Siempre desconecte el suministro de energía eléctrica antes de limpiar la unidad.

Utilice un detergente suave adecuado para superficies pintadas. NO UTILICE TELA ABRASIVA, FIBRA METÁLICA O POLVOS DESENGRASANTES. Limpie el ventilador con una aspiradora. No sumerja el ventilador en agua.

Lave los 2 filtros de aluminio para grasa en una solución de detergente suave o en una lavaplatos. Quítelos de la ventila de aire sujetándolos de la lengüeta que está en la parte superior de cada filtro.

NOTA

Los filtros son de diferente tamaño. Asegúrese de colocarlos igual que como fueron retirados (el más ancho a la izquierda) y con las lengüetas hacia ARRIBA.

SERVICIO



ADVERTENCIA: Siempre desconecte el suministro de energía eléctrica antes darle servicio a la unidad.

Es posible que sea necesario sacar del mueble al sistema ventilador de tiro descendente para que se dé servicio a componentes tales como el motor del ventilador o el mecanismo de la ventila de aire.

En primer lugar desconecte la energía eléctrica de la superficie de la estufa y retírela. Para quitar el ventilador de tiro descendente del mueble invierta los pasos que se describen en "MONTAJE DE LA UNIDAD".

Garantía

Seguridad

Operación

Limpieza

Instalación

Piezas de servicio

PIEZAS INCLUIDAS CON DEL VENTILADOR DE TIRO DESCENDENTE

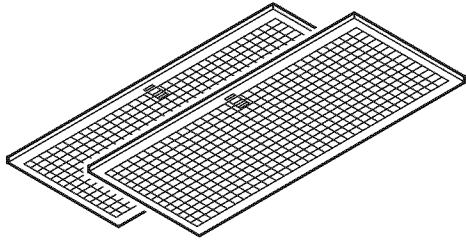

Filtros de aluminio para grasa
(Cantidad 2)

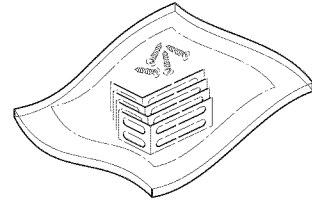

Bolsa con piezas
(Contiene las escuadras de nivelación
y los accesorios para el montaje)

HERRAMIENTAS NECESARIAS PARA LA INSTALACIÓN



Destornillador
(chato y Phillips)



Lápiz

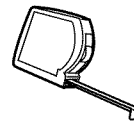

Cinta métrica

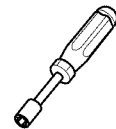

1/4"
Ajustador de
tuercas

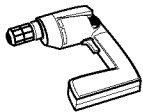

Perforadora



Sierra de
punta



Serrucho
de punta

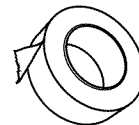

Cinta adhesiva
para conductos



Pelador de
cable

CUADRO DE LONGITUDES EQUIVALENTES DE DUCTO

Las campanas de cocina Kenmore fueron diseñadas para su desempeño eficiente cuando se las sujeta a largos recorridos de conducto. Como punto de referencia, esta campana funcionará a aproximadamente el 80% de su flujo de aire nominal cuando se le sujeta 61 m (200 pies) equivalentes de conducto redondo de 17.8 cm (7"). Utilice esta cuadro para calcular el largo equivalente de conducto de su sistema.

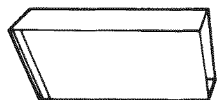

Broan Modelo 401
Conducto recto
3¼-pulg. x 10-pulg. x 2-pies de largo
Largo equivalente
0.61 m (2 pies)



Broan Modelo 406
Conducto recto
6-pulg. alrededor x 2 pies de largo
Largo equivalente
0.61 m (2 pies)



Broan Modelo 407
Conducto recto
7-pulg. alrededor x 2 pies de largo
Largo equivalente
0.61 m (2 pies)

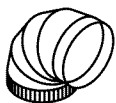

Broan Modelo 419
Acodado redondo
de 6 pulg.
Largo equivalente
2.4 m (8 pies)

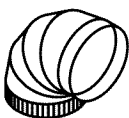

Broan Modelo 415
Acodado redondo
de 7 pulg.
Largo equivalente
2.4 m (8 pies)



Sears Modelo 59581
3¼-pulg. x 10-pulg.
a 6-pulg.
Transición redondo
Largo equivalente
1.7 m (5.5 pies)



Broan Modelo 412H
3¼-pulg. x 10-pulg.
a 7-pulg.
Transición redondo
Largo equivalente
1.7 m (5.5 pies)



Broan Modelo 428
3¼-pulg. x 10-pulg.
Acodado con ángulo
a la derecha
Largo equivalente
2.6 m (8.5 pies)

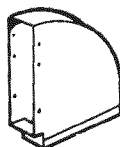

Broan Modelo 429
3¼-pulg. x 10-pulg.
Acodado plano con ángulo
a la derecha
Largo equivalente
7.3 m (24 pies)

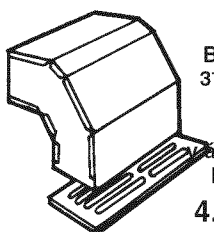

Broan Modelo 430
3¼-pulg. x 10-pulg.
Acodado
con alero corto
ángulo a la derecha
Largo equivalente
4.6 m (15 pies)

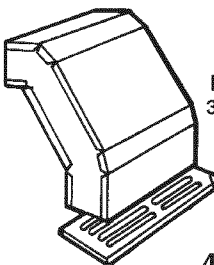

Broan Modelo 431
3¼-pulg. x 10-pulg.
Acodado
con alero largo
ángulo a la derecha
Largo equivalente
4.6 m (15 pies)

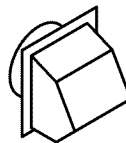

Sears Modelo 59691
6-pulg. Tapón de
pared redondo
Largo equivalente
10 m (34 pies)
(1.8 m [6-pies] sin regula-
dor de tiro)

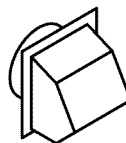

Broan Modelo 647
7-pulg. Tapón de pared
redondo
Largo equivalente
10 m (34 pies)
(1.8 m [6-pies] sin regula-
dor de tiro)

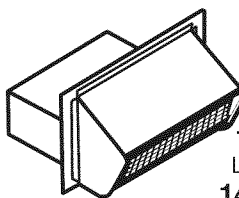

Sears Modelo 59391
3¼-pulg. x
10-pulg.
Tapón de pared
Largo equivalente
14 m (45 pies)
(2.1 m [7-pies] sin
regulador de tiro)

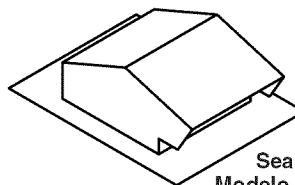

Sears Modelo 59091
Tapón de techo
(acepta ducto de
7-pulg. redondo o
de 3¼-pulg. x 10-pulg.)
Largo equivalente
9.1 m (30 pies)
(2.1 m [7-pies] sin
regulador de tiro)

"Accesorios para conductos" modelo Sears disponibles llamando a Sears en
1-800-4-MY HOME®

"Accesorios para conductos" modelo Broan disponibles llamando a:
1-800-558-1711.

Garantía

Seguridad

Operación

Limpieza

Instalación

Piezas de servicio

PREPARE LA UBICACIÓN DEL VENTILADOR DE TIRO DESCENDENTE

PLANEACIÓN

El diseño de este sistema ventilador de tiro descendente permite que se utilice para evacuar los contaminantes transportados por el aire cuando cocina con una variedad de cubiertas de estufa eléctricas o de gas. El montaje puede ser de tipo isla, península o en una pared convencional. Esta unidad puede ser fácilmente instalada siguiendo estos pasos básicos:

- Corte una abertura en la cubierta.
- Monte la unidad en el mueble.
- Conecte los ductos y los cables eléctricos.
- Instale la superficie de la estufa.

NOTA

El nivel alto en el flujo de aire de este aparato puede afectar la llama en algunos tipos de superficies de estufas de gas. Esto es NORMAL y no ocasiona ningún perjuicio, aunque puede corregirse disminuyendo la velocidad del ventilador.

MIDA

- Consulte en las instrucciones de instalación las dimensiones de la superficie de la estufa, del corte en la cubierta y los requisitos del mueble. El Modelo 59940 ajustará en la mayoría de los muebles de 76.2 cm (30 pulg.) de ancho y el Modelo 59946 ajustará en la mayoría de los muebles de 91.4 cm (36 pulg.) de ancho. No obstante, para facilitar la instalación se recomienda realizarla en muebles de mayor tamaño.
- La profundidad de la superficie de la estufa puede variar mucho de un tamaño a otro. Esto puede provocar que el ajuste de estos dos aparatos sea muy apretado.

Ponga especial atención en las áreas de interferencia potencial mencionadas arriba. Es posible que una cubierta que tenga un labio levantado (A) y/o un tablero de protección contra salpicaduras (B) no sea lo suficientemente plana para permitir una instalación adecuada. Observe que detrás de la superficie de la estufa se necesitan 2 pulg. de la cubierta plana y que entre el borde posterior de la superficie de la estufa y el interior de la parte posterior del mueble se necesitan 1 3/4 pulg.

PLANEE EL SISTEMA DE DUCTOS

- Este sistema ventilador de tiro descendente está diseñado para usarlo con ductos de 3 1/4 pulg. x 10 pulg. (aunque puede ponerse una transición a ducto redondo de 6 pulg.). Se cuenta con tres diferentes direcciones de descarga con ajuste de lado con lado para la precisa alineación del sistema de ductos.
- Para el mejor desempeño: Elija la opción del sistema de ductos que tenga la menor longitud y el menor número de codos y transiciones. Verifique la ubicación de vigas de piso, montantes de pared, canalizaciones eléctrica o de plomería para evitar posibles interferencias. **NOTA:** La unidad sale de fábrica con la descarga de 3 1/4 pulg. x 10 pulg. orientada hacia abajo. En caso necesario, vea "CAMBIO DE LA DESCARGA DEL VENTILADOR" en la página 17.
- El funcionamiento más eficiente del sistema se obtiene cuando el sistema de ductos no excede una longitud equivalente de 12.2 m (40 pies). El cuadro de arriba muestra la longitud equivalente de codos y transiciones. El número de metros (o de pies) de ducto recto más la longitud equivalente de codos y/o transiciones utilizados debe ser menor o igual a 12.2 m (40 pies).

PLANEE LA INSTALACIÓN ELÉCTRICA

- El sistema ventilador de tiro descendente consume 4 amp y necesita un circuito de 120 VCA y 60 Hz.
- La unidad tiene un cable de alimentación de 0.61 m (2 pies) y una clavija de 3 puntas. Planee colocar una toma de corriente aterrizada en un lugar que permita tener acceso al cable de alimentación de la unidad. (Nota: En caso de que el Modelo 59940 se instale en un mueble de 76.2 cm (30 pulg.) de ancho o el Modelo 59946 se instale en un mueble de 91.4 cm (36 pulg.), el enchufe no debe ubicarse en la pared posterior del mueble.) El enchufe o toma de corriente también puede montarse en la pared, a través de un orificio de acceso en el mueble.

NOTA

Se ha tomado en cuenta la longitud equivalente de los diversos tapones de techo y de pared. No los incluya en este cálculo.

INSTALACIÓN TÍPICA

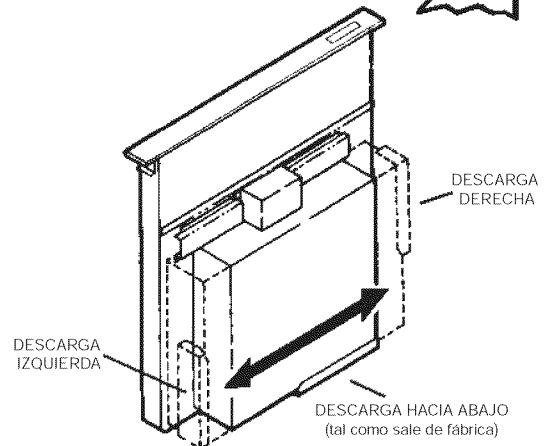
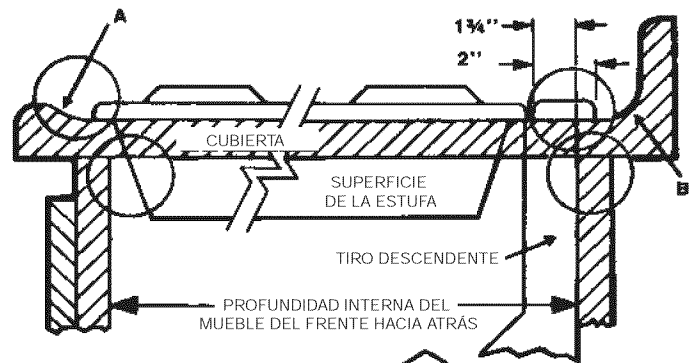
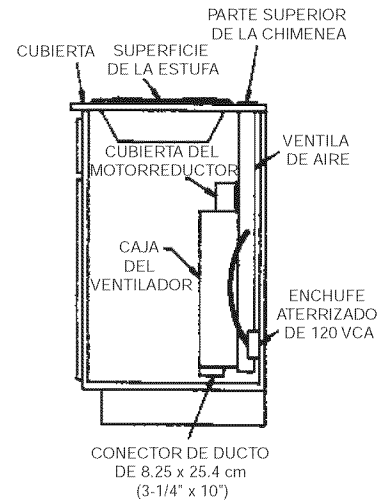

<p>CODO REDONDO DE 15.2 cm (6")</p> <p>EQUIVALE A 1.8 m (6 pies) DE DUCTO RECTO</p>	<p>TRANSICIÓN RECTANGULAR DE 8.25 x 25.4 cm (3 1/4\"/> <p>EQUIVALE A 0.61 m (2 pies) DE DUCTO RECTO</p> </p>
<p>CODO DE 90° RECTANGULAR DE 8.25 x 25.4 cm (3 1/4\"/> <p>EQUIVALE A 2.4 m (8 pies) DE DUCTO RECTO</p> </p>	

PREPARE EL VENTILADOR DE TIRO DESCENDENTE

CAMBIO DE LA DESCARGA DEL VENTILADOR (Opcional)

El ventilador sale de fábrica con la descarga orientada hacia abajo. Siga estos pasos SOLAMENTE en el caso de que:

- se necesite cambiar la posición de la descarga del ventilador, de modo que el sistema de ductos no interfiera con las vigas del piso o con las canalizaciones eléctrica o de plomería que están debajo.
- sea necesario girar la descarga del ventilador hacia la DERECHA o la IZQUIERDA.

Ponga la unidad apoyada sobre su parte posterior encima de una mesa o superficie de trabajo.

DESCARGA HACIA ABAJO - DESPLACE EL VENTILADOR A LA IZQUIERDA O A LA DERECHA

1. Afloje las 4 tuercas y los 2 canales de abrazadera.
2. Deslice el ventilador hacia la posición deseada.
3. Utilice la placa de cubierta suministrada para cerrar el espacio abierto (en caso de que haya alguno).
4. Apriete las tuercas para asegurar la parte superior del ventilador y use tornillos para lámina a través de la pestaña inferior para asegurar la parte inferior del ventilador.

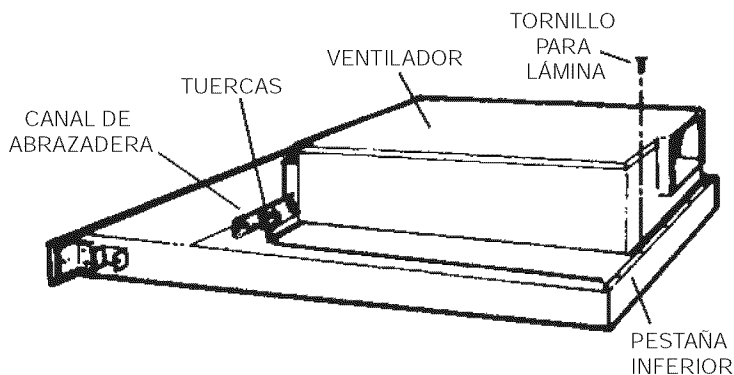

DESCARGA IZQUIERDA O DERECHA

1. Quite las 4 tuercas y los 2 canales de abrazadera.
2. Levante con cuidado el ventilador y, en caso necesario, desconecte la clavija del motor. Vuelva a colocar el ventilador y A CONECTAR LA CLAVIJA DEL MOTOR.
3. Utilice la placa de cubierta suministrada para cerrar el espacio abierto (en caso de que haya alguno).
4. Vuelva a colocar los canales de abrazadera y utilice las tuercas para asegurar al ventilador en su nueva posición.
5. Use tornillos para lámina a través de la pestaña inferior para asegurar la parte inferior del ventilador.

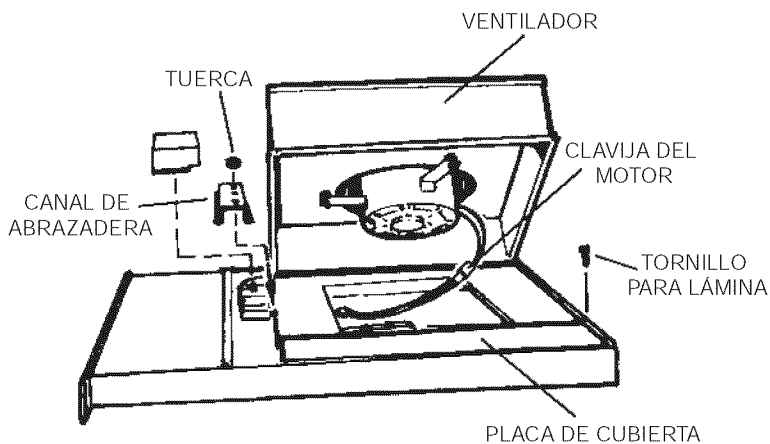

Garantía

Seguridad

Operación

Limpieza

Instalación

Piezas de servicio

INSTALE EL VENTILADOR DE TIRO DESCENDENTE

CORTE LA ABERTURA EN LA CUBIERTA

1. Distribuya y haga el corte en la superficie de la estufa lo suficientemente alejado HACIA EL FRENTE, de modo que el ventilador de tiro descendente quede detrás del mismo.
2. Ponga la superficie de la estufa en su lugar y deslícela lo más que pueda hacia el frente. Céntrela y póngala a escuadra con los bordes de la cubierta.
3. Ponga la plantilla de plástico contra la pestaña posterior de la superficie de la estufa y céntrela. Trace el contorno de la plantilla para marcar la abertura del ventilador.
4. Quite la superficie de la estufa de la cubierta.
5. Corte la abertura para el ventilador. Tenga cuidado de que no se despostillen los bordes de la cubierta.

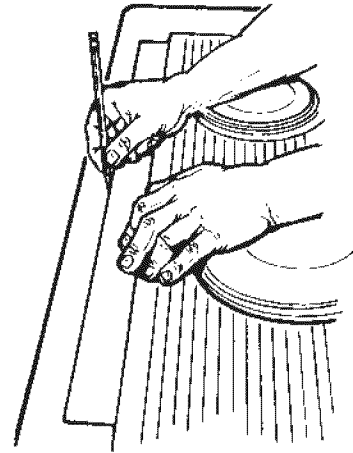

MONTAJE DE LA UNIDAD

1. Ponga el ventilador de tiro descendente dentro de la abertura. Extienda las escuadras de nivelación hasta el piso del mueble, de modo que el ventilador asiente en forma recta. (Nota: Las escuadras de nivelación pueden quitarse y volver a colocarse en otras posiciones. La pestaña inferior puede estar orientada hacia adentro en instalaciones apretadas en el mueble.)
2. Asegure el ventilador de tiro descendente en la cubierta de la siguiente forma: Sostenga el ventilador de tiro descendente contra la parte posterior del corte de la cubierta y apriete los 2 tornillos de montaje (uno en cada extremo de la unidad) por el lado inferior de la cubierta. Use una calza de madera entre el tornillo y el lado inferior de cubiertas de granito.
3. Atornille las escuadras de nivelación en la parte inferior del mueble. Apriete a cada lado los tornillos que sostienen a la escuadra de nivelación en la unidad.

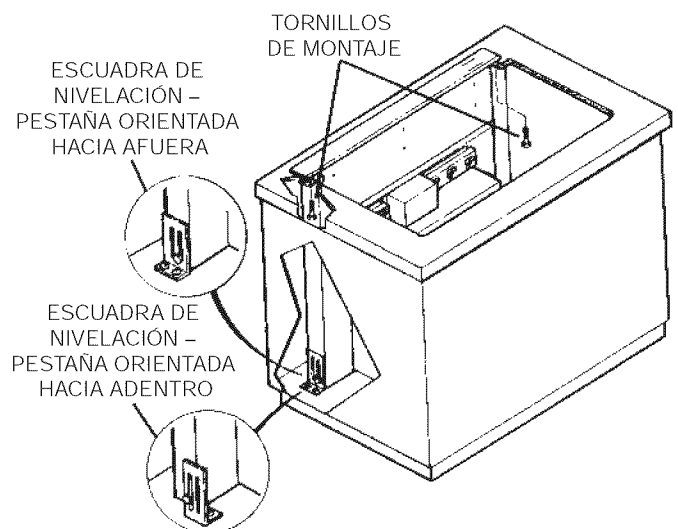

INSTALE EL SISTEMA DE DUCTOS



PRECAUCIÓN: ANTES DE QUE CORTE EN EL MUEBLE EL AGUJERO PARA EL DUCTO: Verifique que no haya interferencia con las vigas del piso, los montantes de pared, las canalizaciones eléctrica o de plomería.

1. Corte el agujero en el mueble así como los agujeros en la pared o el piso según sea necesario.
2. Monte el tapón del techo o de la pared y trabaje en sentido inverso hacia el mueble, conectando todos los ductos, codos y transiciones conforme al plan previsto. Ponga cinta en todas las uniones del sistema de ductos para asegurarlas y hacerlas herméticas al aire.
3. Conecte el sistema de ductos (y la transición, en caso de que se necesite) al ventilador de tiro descendente. En caso necesario, AFLOJE las tuercas y los tornillos que sostienen al ventilador en su lugar y deslícelo hacia la izquierda o la derecha para conectarlo con el sistema de ductos. Vuelva a apretar los tornillos y las tuercas.

NOTA

Para los que prefieran remachar el ducto a la unidad, se proporciona un collarín de 8.25 x 25.4 cm (3 1/4" x 10"). Esto permitirá que el ventilador se quite y se vuelva a colocar fácilmente para darle servicio sin que se altere el sistema de ductos.

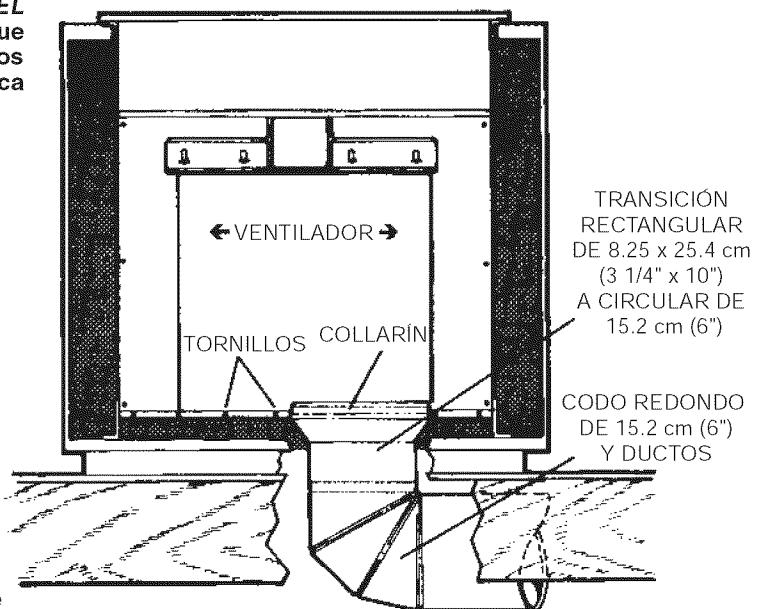

HAGA LAS CONEXIONES ELÉCTRICAS

INSTALE EL CABLEADO ELÉCTRICO

1. Dentro del mueble instale una caja de conexiones estándar con un receptáculo para 3 puntas. Asegurese de que el cable de alimentación del ventilador de tiro descendente pueda alcanzarse fácilmente.
2. Tienda en el mueble el cable de alimentación adecuado y conéctelo en el receptáculo.
3. Conecte la clavija del cable de alimentación del ventilador de tiro descendente en el enchufe.

DIAGRAMA DE CONEXIÓN ELÉCTRICA

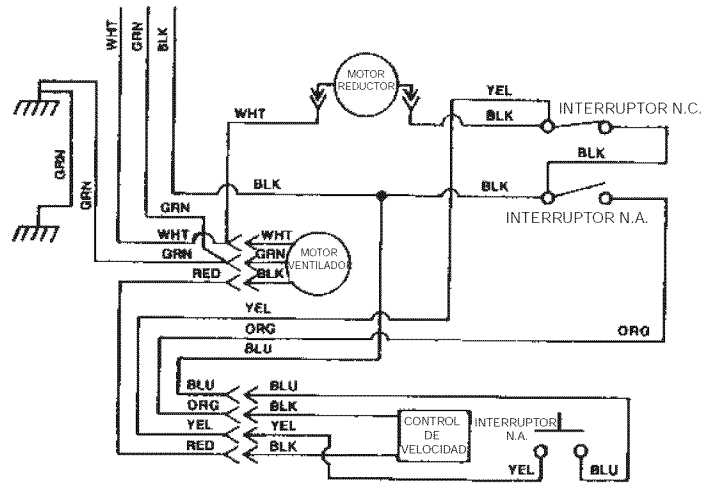

GRN = VERDE
WHT = BLANCO
BLK = NEGRO
YEL = AMARILLO
RED = ROJO
BLU = AZUL
ORG = ANARANJADO

Garantía

Seguridad

Operación

Limpieza

Instalación

Piezas de servicio

TERMINE LA INSTALACIÓN

AJUSTE

El ventilador de tiro descendente se ajusta en la fábrica para un funcionamiento adecuado. Sin embargo, el transporte y el manejo podrían afectar la posición del interruptor de activación.

Para ajustar la posición del interruptor de activación:

1. En caso de que la campana esté conectada a la toma de corriente eléctrica, desconéctela.
2. Levante verticalmente la ventila de aire e inclínela ligeramente de manera que permanezca en la posición hacia ARRIBA.



ADVERTENCIA:

Para evitar un posible choque eléctrico, lesiones personales o la muerte - Desconecte la energía eléctrica.

3. Retire la cubierta del interruptor desde el extremo derecho de la ventila de aire.
4. Afloje los 2 tornillos que sujetan la escuadra del interruptor en su lugar. Coloque la abrazadera del interruptor de manera que el interruptor de activación se ponga en contacto con la parte inferior de la membrana del interruptor. Apriete los tornillos.
5. Vuelva a colocar la cubierta del interruptor, suavemente baje la ventila de aire hacia el interior de la chimenea y enchufe el cable de alimentación. Vuelva a conectar la corriente eléctrica y verifique la operación.

INSTALE LA SUPERFICIE DE LA ESTUFA

1. Alinee la superficie de la estufa con el ventilador de tiro descendente y sujete en su lugar la superficie de la estufa.

NOTA

Es necesaria la precisa alineación de la superficie de la estufa y el ventilador de tiro descendente para asegurar que no haya interferencia cuando la ventila de aire se levante y descienda. Debe existir una separación de 1/32"-1/16" entre la parte posterior de la superficie de la estufa y el frente de la cubierta del ventilador de tiro descendente.

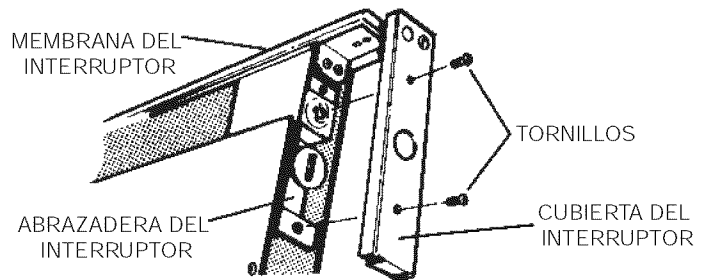

ACUERDOS DE PROTECCIÓN MAESTROS

Felicidades por hacer una compra inteligente. Su nuevo producto Kenmore® está diseñado y fabricado para ofrecerle años de funcionamiento confiable. No obstante, al igual que todos los productos, posiblemente necesite de vez en cuando del servicio de mantenimiento preventivo o de alguna reparación. Y cuando tiene un Acuerdo de Protección Maestro usted podrá ahorrar dinero y evitarse molestias.

Adquiera ahora un Acuerdo de Protección Maestro y protéjase contra gastos y problemas inesperados.

El Acuerdo de Protección Maestro también ayuda a prolongar la vida de su producto nuevo. El Acuerdo incluye lo siguiente:

- ✓ **Servicio experto** de parte de nuestros 12,000 especialistas en reparaciones profesionales
- ✓ **Servicio ilimitado y sin costo** en todas las piezas y la mano de obra de todas las reparaciones incluidas
- ✓ **Garantía "Libre de defectos"** – reemplazo del producto cubierto si en el plazo de 12 meses presenta cuatro o más fallas
- ✓ **Reemplazo del producto** en caso de que el producto no tenga arreglo
- ✓ **Verificación anual de mantenimiento preventivo** a solicitud suya – sin cargo adicional

- ✓ **Ayuda rápida por teléfono** – apoyo telefónico por parte de un técnico de Sears en productos que necesiten repararse en casa, más la adecuada programación de la reparación
- ✓ **Protección contra sobrecargas de energía** protege contra daños eléctricos debidos a fluctuaciones en el suministro de energía
- ✓ **Reembolso de rentas** si la reparación de su producto cubierto se lleva más tiempo del prometido

Una vez que usted compra el Acuerdo, una simple llamada telefónica es todo lo que tiene que hacer para programar un servicio. Usted puede llamar a cualquier hora del día o de la noche o programar en línea una cita para servicio.

Sears tiene más de 12,000 especialistas en reparaciones profesionales, quienes tienen acceso a más de 4.5 millones de piezas y accesorios de calidad. Ese es el nivel de profesionalismo con el que usted cuenta para ayudarlo a prolongar la vida de su nueva compra en los años por venir. ¡Compre hoy su Acuerdo de Protección Maestro!

Se aplican algunas limitaciones y exclusiones.

Para preguntar precios y pedir información adicional, llame al 1-800-827-6655.

Servicio de instalación de Sears

Para contratar la instalación profesional de Sears de aparatos domésticos, motores para puertas de cocheras, calentadores de agua y otros importantes artículos para el hogar, llame al **1-800-4-MY-HOME®**

PIEZAS DE SERVICIO

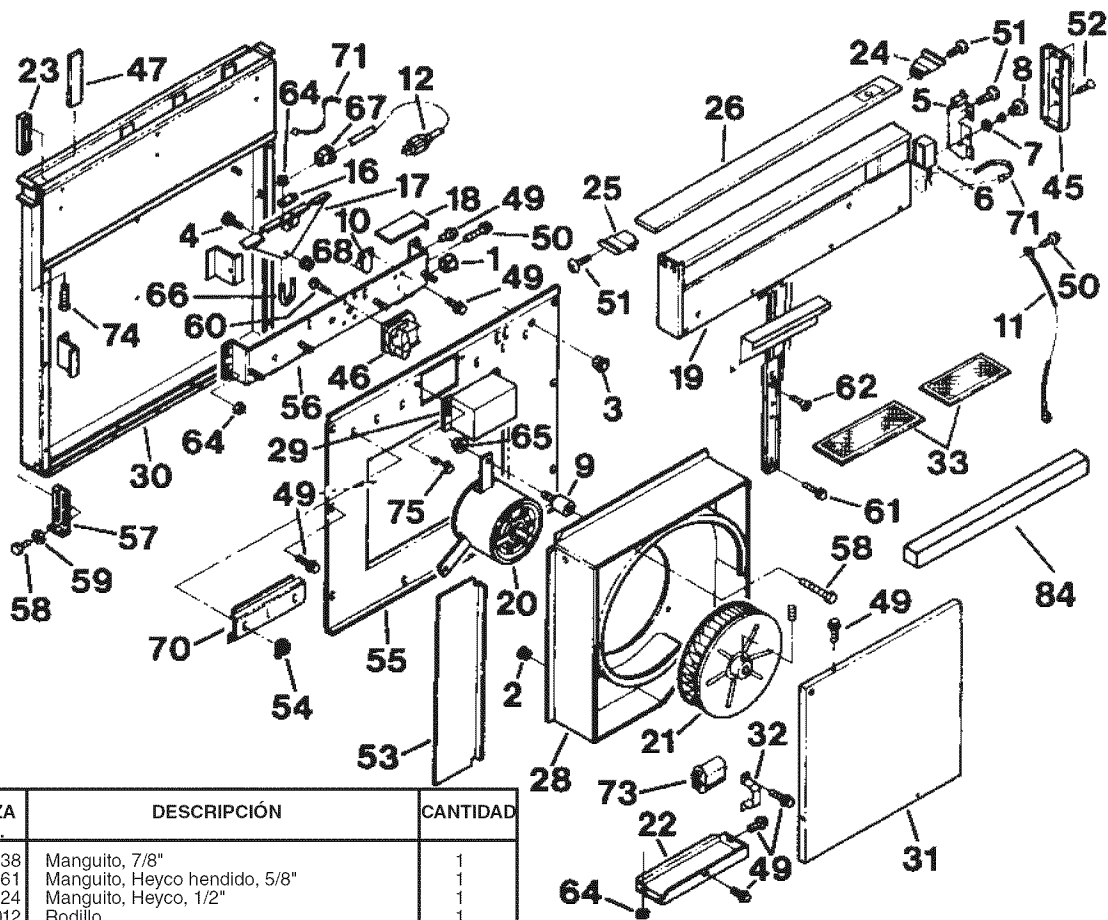

CLAVE NO.	PIEZA NO.	DESCRIPCIÓN	CANTIDAD
1	93400038	Manguito, 7/8"	1
2	99400061	Manguito, Heyco hendido, 5/8"	1
3	99400024	Manguito, Heyco, 1/2"	1
4	93470012	Rodillo	1
5	97011238	Montaje del interruptor, hacia arriba / hacia abajo	1
6	97010714	Arnés de cables, control de velocidad	1
7	99260491	Tuerca, 3/8-32	1
8	99360165	Perilla	1
9	99100492	Aislador del motor	3
10	97009972	Montaje de escuadra inferior del interruptor	1
11	97011293	Cable verde de tierra	1
12	97010993	Arnés de cables	1
16	98007642	Placa de respaldo	1
17	98007780	Manivela	1
18	98008168	Cubierta del interruptor	1
19	97011325	Montaje de la chimenea con corredera (Modelo 59940)	1
	97011326	Montaje de la chimenea con corredera (Modelo 59946)	1
20	99080362	Motor (con capacitor - Clave No. 73)	1
21	99020247	Rueda del ventilador	1
22	98008167	Extensión de caja de voluta	1
23	99710032	Separador	2
24	97013944	Montaje de escuadra superior, derecha y izquierda	1
26	97011445	Parte superior de 30", inoxidable (Modelo 59940)	1
	97011446	Parte superior de 36", inoxidable (Modelo 59946)	1
27	97013941	Tapa de extremo, negra (se proporcionan 2)	2
	97013942	Tapa de extremo, blanca (se proporcionan 2)	2
	97013943	Tapa de extremo, almendra (se proporcionan 2)	2
28	97016977	Montaje de caja de voluta	1
29	97011443	Montaje de la cubierta del motorreductor	1
30	97010994	Montaje de la caja de aire (Modelo 59940)	1
	97010992	Montaje de la caja de aire (Modelo 59946)	1
31	98008150	Cubierta de la caja de voluta	1
32	98008157	Correa del capacitor	1
33	97009786	Kit de filtros (Modelo 59940) (contiene 2 filtros)	1
	97009787	Kit de filtros (Modelo 59946) (contiene 2 filtros)	1
45	99090905	Tapa de extremo	1
46	99080590	Motorreductor	1
47	99110850	Tira para corredera	3
49	99170245	Tornillo, #8-18 x .375 SLT HX WS HD	19
50	99150471	Tornillo, #10-32 x .500 HX WS BDRH	2
51	99150491	Tornillo, #8-18 x .375SR	6
52	99150488	Tornillo, #8-18 x .500 No. 5 PH Trim	2
53	98008158	Cubierta, de la abertura de la caja de aire (Modelo 59940)	1

CLAVE NO.	PIEZA NO.	DESCRIPCIÓN	CANTIDAD
53	98008185	Cubierta, de la abertura de la caja de aire (Modelo 59946)	1
54	99260488	Tuerca, Whiz 0-24	4
55	98008144	Cubierta de la caja de aire (Modelo 59940)	1
	98008169	Cubierta de la caja de aire (Modelo 59946)	1
56	97011500	Montaje de escuadras del motorreductor	1
57	98008159	Soporte de pata	2
58	99150536	Tornillo, 1/4-20 x 5/16	5
60	99150479	Tornillo, #8-32 x 1/2 PH HD MS	4
61	99160356	Tornillo, #10-24 x 3/8 SH WH LOCK	1
62	99160361	Tornillo, #10-24 x 3/8 PH FL HD LD	1
64	99260437	Tuerca, 10-24 HEX KEPS	7
65	99260477	Tuerca, 1/4-20 WHIZ LOCK	3
66	99380633	Perno en U, 10-24	1
67	99400048	Alivio de tensión	1
68	93260447	Tuerca, reborde hexagonal	1
70	98008415	Abrazadera de canal para cable	2
71	93270493	Amarre de alambre	3
73	99271000	Capacitor	1
74	99160384	Tornillo, 1/4-20 x 2.000 Cab. Hex.	2
75	99150415	#8-18 x .250 PH TR HD BPT	1
83	99420551	Sujetador de plástico	1
84	99100503	Sello de espuma (59940)	1
	99100504	Sello de espuma (59946)	1
**	97011311	Montaje del ventilador, completo (Incluye las Claves Nos. 2, 9, 20, 21, 22, 28, 31, 32, 49, 58, 64, 65, & 73)	1
**	97011320	Montaje de la chimenea, completo (Modelo 59940) (Incluye las Claves Nos. 5, 8, 19, 45, 51, 52 y 71)	1
**	97011321	Montaje de la chimenea, completo (Modelo 59946) (Incluye las Claves Nos. 5, 8, 19, 45, 51, 52, & 71)	1

* Herrajes estándar - Pueden comprarse localmente.

** Montaje de servicio - Contiene varias piezas.

MODELO NO.	DESCRIPCIÓN
59941	Montaje de puerta opcional, 30" Blanco
59942	Montaje de puerta opcional, 30" Negro
59944	Montaje de puerta opcional, 30" Beige
59947	Montaje de puerta opcional, 36" Blanco
59948	Montaje de puerta opcional, 36" Negro
59945	Montaje de puerta opcional, 36" Beige

Garantía

Seguridad

Operación

Limpieza

Instalación

Piezas de servicio

Get it fixed, at your home or ours!

Your Home

For repair – **in your home** – of **all** major brand appliances, lawn and garden equipment, or heating and cooling systems, **no matter who made it, no matter who sold it!**

For the replacement parts, accessories and owner's manuals that you need to do-it-yourself.

For Sears professional installation of home appliances and items like garage door openers and water heaters.

1-800-4-MY-HOME® (1-800-469-4663)

Call anytime, day or night (U.S.A. and Canada)

www.sears.com www.sears.ca

Our Home

For repair of carry-in items like vacuums, lawn equipment, and electronics, call or go on-line for the location of your nearest **Sears Parts & Repair Center.**

1-800-488-1222

Call anytime, day or night (U.S.A. only)

www.sears.com

To purchase a protection agreement (U.S.A.) or maintenance agreement (Canada) on a product serviced by Sears:

1-800-827-6655 (U.S.A.)

1-800-361-6665 (Canada)

Para pedir servicio de reparación a domicilio, y para ordenar piezas:

1-888-SU-HOGARSM

(1-888-784-6427)

Au Canada pour service en français:

1-800-LE-FOYER^{MC}

(1-800-533-6937)

www.sears.ca

SEARS