

# MELBOURNE™

foosball table  
*mesa de fútbol*

SPORTCRAFT 

[www.sportcraft.com](http://www.sportcraft.com)

TO ORDER PARTS / ORDENAR DE PIEZAS

Visit our website before returning to store  
*Visite nuestro sitio web antes de devolver a la tienda*



## 1-1-35-932 WJ

Assembly, Instructions and Rules

Instrucciones de ensamblaje y reglas

313 Waterloo Valley Road / Budd Lake, NJ 07828 / [www.sportcraft.com](http://www.sportcraft.com)

**Congratulations!** We hope you will have many hours of enjoyable use with your new Sportcraft Foosball Table!



**PLEASE KEEP YOUR INSTRUCTIONS!**

- Your Model number is necessary should you need to contact us.
- Please read through this instruction book to familiarize yourself with all the parts and assembly steps.
- Refer to the Parts Identifier and verify that all parts have been included.
- For questions that may arise or for missing parts, **PLEASE CONTACT US BEFORE RETURNING THE GAME TO THE STORE.**



**CONTACT INFORMATION:**

Hours: Mon.-Fri., 9:00am to 5:00pm EST

Replacement Parts: order online at: [www.sportcraft.com](http://www.sportcraft.com)

Technical Support: [customerservice@sportcraft.com](mailto:customerservice@sportcraft.com) / (800) 526-0244



**WARNING!**

This is not a child's toy. Adult supervision is required for children playing this game. Please read instructions carefully. Proper use of this set can avoid damage or injury.



**BEFORE ASSEMBLY:**

- Did you receive 1 box?
- Did you inspect your playfield/main table frame before assembly? It is not replaceable and must be returned to the original place of purchase if damaged.



**TOOLS REQUIRED FOR ASSEMBLY:**

- Phillips and Slotted Head Screwdrivers / or Power Driver (not included)
- Allen Key (included)

**¡Felicitaciones!** ¡Nosotros esperamos que este nueva mesa de fútbol Sportcraft le proporcione muchas horas de diversión!



**¡POR FAVOR GUARDE ESTAS INSTRUCCIONES!**

- Su número de modelo es necesario en caso de que deba comunicarse con nosotros.
- Por favor leer este manual de instrucciones para familiarizarse con todas las piezas y los pasos a seguir en el montaje.
- Consultar la lista Identificación de las Piezas y asegúrese de que todas las piezas hayan sido incluidas.
- Para preguntas o para piezas que no se hayan incluidos, **POR FAVOR PÓNGASE EN CONTACTO CON NOSOTROS ANTES DE DEVOLVER A LA TIENDA.**



**INFORMACIÓN DE CONTACTO:**

Horas: lunes a viernes, 9:00am a 5:00pm EST

Piezas de recambio: ordenar a la página web: [www.sportcraft.com](http://www.sportcraft.com)

Soporte técnico: [customerservice@sportcraft.com](mailto:customerservice@sportcraft.com) / (800) 526-0244



**¡ADVERTENCIA!**

Esto no es un juguete de niños. La supervisión adulta es requerida para jugar este juego por los niños. Por favor leer las instrucciones con cuidado. El empleo apropiado de este juego puede evitar el daño o la herida.



**ANTES DE ASAMBLAR:**

- ¿Recibió usted 1 caja?
- ¿Inspeccionó usted su campo de juego/marco de mesa antes de la asamblea? No es reemplazable y debe ser devuelto al lugar original de compra.



**HERRAMIENTAS NECESARIAS PARA MONTAR:**

- Destornilladores Phillips y de cabeza ranurada / o destornillador eléctrico (no incluido)
- Llave hexagonal (incluida)

# PARTS IDENTIFIER

## IDENTIFICACIÓN DE LAS PIEZAS

FOR MISSING OR DEFECTIVE PARTS, VISIT  
[www.sportcraft.com](http://www.sportcraft.com)

PARA LAS PIEZAS QUE FALTAN O DEFECTUOSAS,  
VISITE [www.sportcraft.com](http://www.sportcraft.com)

(Add a Check (✓) to the box  to indicate receipt of each part.)

(Añada una marca (✓) a la caja  para indicar el recibo de cada pieza.)

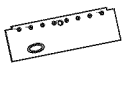
1		SIDE APRON
		TABLA LATERAL
9-3-35-932WJ01 (2)		

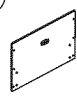
2		END APRON
		TABLA DE EXTREMO
9-3-35-932WJ02 (2)		

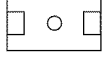
3		PLAYFIELD
		CAMPO DE JUEGO
9-3-35-932WJ03 (1)		

4		LEG
		PIERNA
9-3-35-932WJ04 (4)		

5		TOP SLAT BOARD
		TABLA DE LISTÓN SUPERIOR
9-3-35-932WJ05 (2)		

6		GOAL END BOARD
		TABLA DE ARCO
9-3-35-932WJ06 (2)		

7		PLASTIC SCORER ASSEMBLY
		MARCADOR DE PLÁSTICO
9-3-35-932WJ07 (2)		

8		4 X 55 MM FLAT HEAD BOLT
		PERNO CON CABEZA PLANA 4 X 55 MM
9-3-35-932WJ08 (4)		

9		BRACKET
		SOPORTE
9-3-35-932WJ09 (18)		

10		3 X 28 MM FLAT HEAD SCREW
		TORNILLO CON CABEZA PLANA 3 X 28 MM
9-3-35-932WJ10 (6)		

11		BALL ENTRY CUP - OUTSIDE
		COLECTOR DE ENTRADA DE LA PELOTA - EXTERIOR
9-3-35-932WJ11 (2)		

12		BALL RETURN CHANNEL
		TUBO LATERAL PARA LAS PELOTAS
9-3-35-932WJ12 (2)		

13		4 X 12 MM ROUND HEAD SCREW
		TORNILLO CON CABEZA REDONDA 4 X 12 MM
9-3-35-932WJ13 (84)		

14		SIDE BALL RETURN BOX
		CAJA LATERAL PARA LAS PELOTAS
9-3-35-932WJ14 (2)		

15		LEG LEVELER - CHROME SILVER
		NIVELADOR DE LAS PIERNAS - PLATA
9-3-35-932WJ15 (4)		

16		SUPPORT BRACE
		ABRAZADERA DE SOPORTE
9-3-35-932WJ16 (2)		

17		PLAYER ROD END CAP
		TAPA DE VARILLA
9-3-35-932WJ17 (8)		

18		2 PLAYER ROD - BLACK (ASSEMBLED)
		VARILLA DE 2 JUGADORES - NEGRO (ENSAMBLADA)
9-3-35-932WJ18 (1)		

19		3 PLAYER ROD - BLACK (ASSEMBLED)
		VARILLA DE 3 JUGADORES - NEGRO (ENSAMBLADA)
9-3-35-932WJ19 (2)		

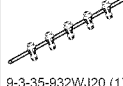
20		5 PLAYER ROD - BLACK (ASSEMBLED)
		VARILLA DE 5 JUGADORES - NEGRO (ENSAMBLADA)
9-3-35-932WJ20 (1)		

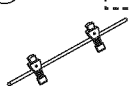
21		2 PLAYER ROD - IVORY (ASSEMBLED)
		VARILLA DE 2 JUGADORES - MARFIL (ENSAMBLADA)
9-3-35-932WJ21 (1)		

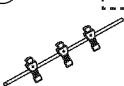
22		3 PLAYER ROD - IVORY (ASSEMBLED)
		VARILLA DE 3 JUGADORES - MARFIL (ENSAMBLADA)
9-3-35-932WJ22 (2)		

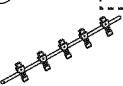
23		5 PLAYER ROD - IVORY (ASSEMBLED)
		VARILLA DE 5 JUGADORES - MARFIL (ENSAMBLADA)
9-3-35-932WJ23 (1)		

24		GOAL BOX
		CAJA DE ARCO
9-3-35-932WJ24 (2)		

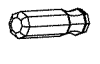
25		HAND GRIP
		PUÑO
9-3-35-932WJ25 (8)		

26		19 MM WASHER
		ARANDELA 19 MM
9-3-35-932WJ26 (16)		

27		6 X 21 MM ALLEN KEY BOLT (4 MM)
		PERNO DE LLAVE (4 MM) HEXAGONAL 6 X 21 MM
9-3-35-932WJ27 (16)		

28		3 X 28 MM WASHER HEAD SCREW
		TORNILLO DE ARANDELA 3 X 28 MM
9-3-35-932WJ28 (18)		

29		Z-CHANNEL - SILVER
		CANAleta EN FORMA DE Z - PLATA
9-3-35-932WJ29 (2)		

30		RUBBER BUMPER
		PARACHOQUES DE GOMA
9-3-35-932WJ30 (16)		

31		36 MM PLASTIC WASHER
		ARANDELA 36 MM
9-3-35-932WJ31 (16)		

32		4 X 12 MM FLAT HEAD SCREW
		TORNILLO CON CABEZA PLANA 4 X 12 MM
9-3-35-932WJ32 (6)		

33		4 X 51 MM FLAT HEAD SCREW
		TORNILLO CON CABEZA PLANA DE 4 X 51 MM
9-3-35-932WJ33 (12)		

34		PLAYER ROD BUSHING (PRE-INSTALLED)
		BUJE DE VARILLA DE JUGADOR (PRE-INSTALADO)
9-3-35-932WJ48 (16)		

**ACCESSORIES/Pre-Installed Parts (AVAILABLE FOR PURCHASE ONLINE.)****ACCESORIOS/Piezas preinstaladas (DISPONIBLE PARA COMPRA POR INTERNET.)**

A1	GOAL - SILVER (PRE-INSTALLED)
	ARCO DE GOL - PLATA (PRE-INSTALADO)
9-3-35-932WJ34 (2)	

A2	BALL ENTRY CUP - INSIDE (PRE-INSTALLED)
	CUBIERTA DE COLECTOR DE ENTRADA DE LA PELOTA - INTERIOR (PRE-INSTALADO)
9-3-35-932WJ35 (2)	

A3	PLAYER-BLACK (PRE-INSTALLED)
	JUGADOR - NEGRO (PRE-ENSAMBLADO)
9-3-35-932WJ36 (13)	

A4	PLAYER-IVORY (PRE-INSTALLED)
	JUGADOR - MARFIL (PRE-ENSAMBLADO)
9-3-35-932WJ37 (13)	

A5	NAME PLATE (PRE-INSTALLED)
	PLACA DE NOMBRE (PRE-INSTALADA)
9-3-35-932WJ38 (2)	

A6	CROSS BARREL NUT (PRE-INSTALLED)
	TUERCA DE TAMBOR TRANSVERSAL (PRE-INSTALADA)
9-3-35-932WJ39 (12)	

A7	2 HOLE HOLLOW 16 MM PLAYER ROD (PRE-ASSEMBLED)
	VARILLA HUECA DE CROMO CON 2 ORIFICIOS DE 16 MM (PRE-ENSAMBLADA)
9-3-35-932WJ40 (2)	

A8	3 HOLE HOLLOW 16 MM PLAYER ROD (PRE-ASSEMBLED)
	VARILLA HUECA DE CROMO CON 3 ORIFICIOS DE 16 MM (PRE-ENSAMBLADA)
9-3-35-932WJ41 (4)	

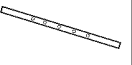
A9	5 HOLE HOLLOW 16 MM PLAYER ROD (PRE-ASSEMBLED)
	VARILLA HUECA DE CROMO CON 5 ORIFICIOS DE 16 MM (PRE-ENSAMBLADA)
9-3-35-932WJ42 (2)	

A10	4 MM ALLEN KEY
	LLAVE HEXAGONAL 4 MM
9-3-35-932WJ43 (1)	

A11	PLAYER MOUNTING BOLT/NUT (ASSEMBLED)
	PERNO Y TUERCA DE MONTAJE DE JUGADORES (ENSAMBLADO)
9-3-35-932WJ44 (26)	

A12	PLAYER MOUNTING NUT (ASSEMBLED)
	PERNO Y TUERCA DE MONTAJE DE JUGADORES (ENSAMBLADO)
9-3-35-932WJ45 (26)	

A13	SOCCER BALL (WHITE)
	PELOTA DE FÚTBOL (BLANCA)
9-3-35-932WJ46 (2)	

A14	SOCCER BALL (ORANGE)
	PELOTA DE FÚTBOL (ANARANJADA)
9-3-35-932WJ47 (2)	

**ASSEMBLY INSTRUCTIONS:**

**We recommend that two adults work together to assemble this table.**

- *The table will be assembled upside down and then turned over onto its legs. This is a very heavy table and turning it over will require at least two strong adults.*
- *We suggest that you use the bottom carton as a clean flat work area to protect the table.*

**INSTRUCCIONES DE ENSAMBLAJE**

**Recomendamos que dos adultos ayuden a armar esta mesa.**

- *La mesa puede armarse de manera invertida y después darse vuelta para que se asiente sobre las piernas. Esta mesa es pesado y para darle vuelta será necesaria la participación de dos adultos fuertes.*
- *Sugerimos que utilice el fondo de la caja como área de trabajo limpia y plana para la protección de la mesa.*

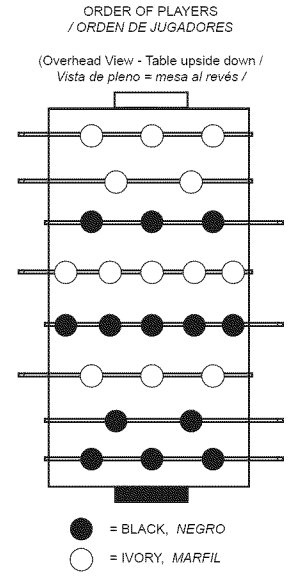
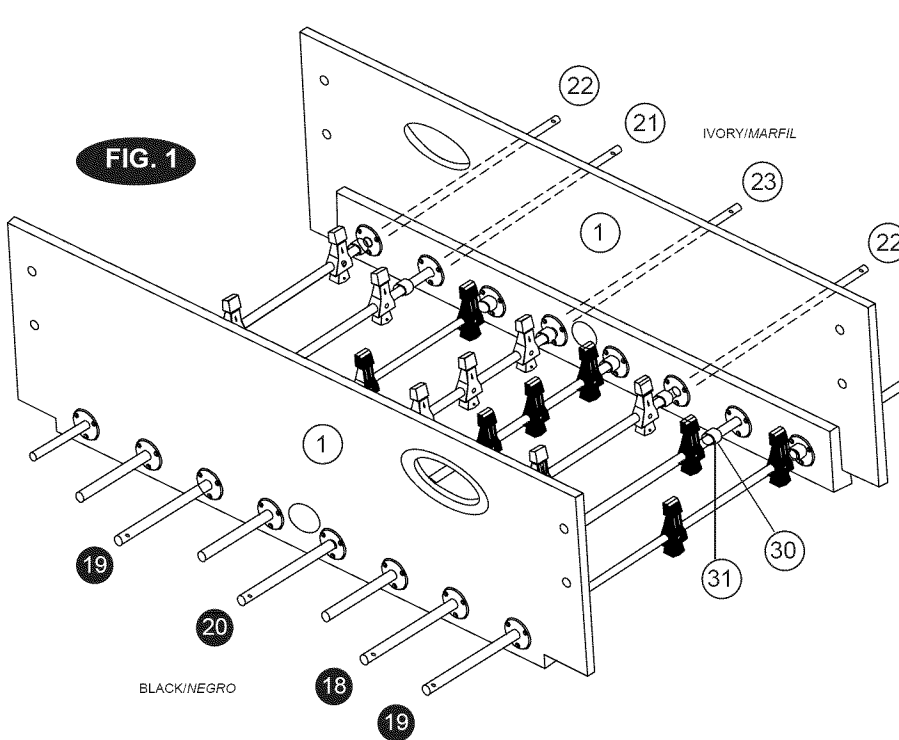
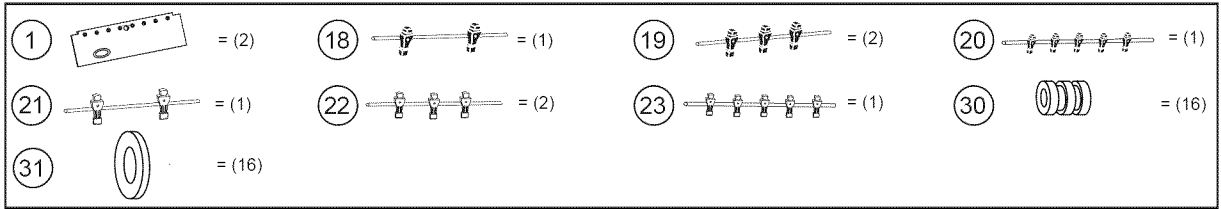

**IMPORTANT!**  
EACH TEAM SHOULD BE HEAD  
UP AND FACING THEIR OWN  
GOAL BOX.  
**¡IMPORTANTE!**  
CADA EQUIPO DEBE ESTAR CON  
LA CABEZA HACIA ARRIBA Y  
ORIENTADO HACIA SU ARCO.

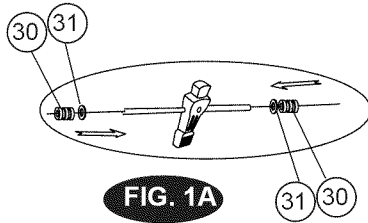

FIG. 1: PLAYER ROD ASSEMBLY

- Place one Washer (#31) and one Rubber Bumper (#30) on each end of each rod. See Fig. 1A.
- Player Rods installation: The players of each team should be upside-down, facing their own goal. (Once the table is turned back over, the goalie should be at your left and your team facing to the right.)
- Slide the Player Rods (#18-23) through the bushings of the Side Aprons in the order shown. **NOTE:** The Player Rods have a hole on the end where the Rod Grips will go.

FIG. 1: ASAMBLEA DE VARILLA DE JUGADOR

- Colocar un parachoques de goma (no. 30) sobre cada extremo de cada varilla. Ver la figura 1.
- Instalación de varillas de jugador: los jugadores de cada equipo deberían al revés, afrontando su propio objetivo. (Una vez que la mesa es vuelta, el portería debería estar en su izquierdo y su equipo que se enfrenta a la derecha.)
- Deslizar las varillas de jugador (no. 18-23) por los bujes de las tablas laterales en la orden mostrada. **NOTA:** las varillas de jugador tienen un agujero en el extremo adonde los puños irán..

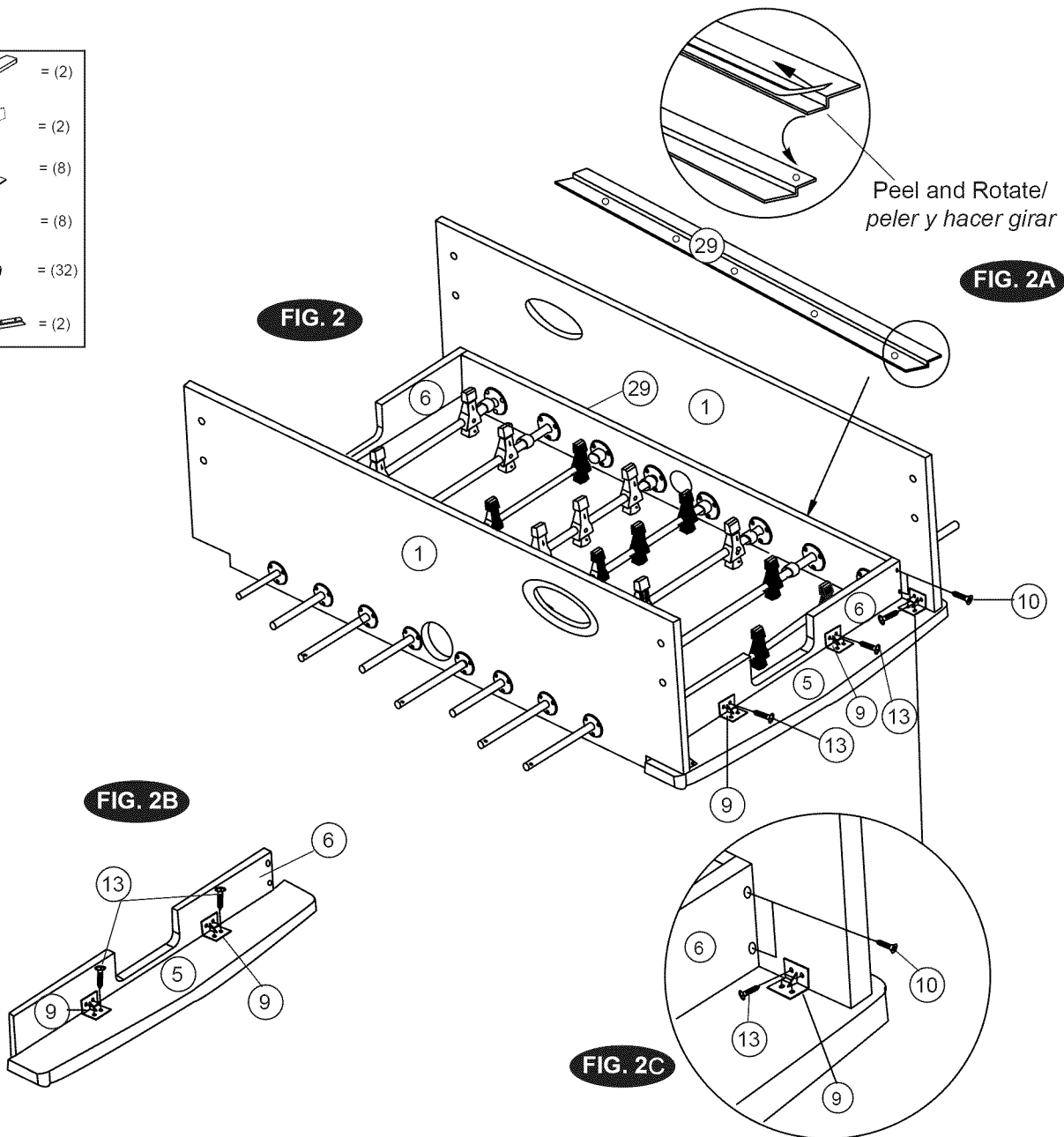
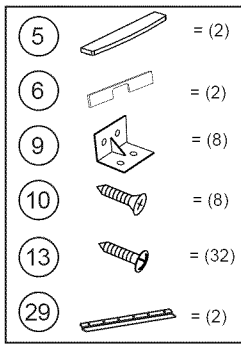

FIG. 2

FIG. 2A

FIG. 2B

FIG. 2C

### FIG. 2: TOP SLAT BOARD / Z-CHANNEL ASSEMBLY

- Attach the Goal End Boards (#6) to the Top Slat Boards (#5) using two Brackets (#9) and four Screws (#13) per Bracket. See Fig 2B.
- Attach the Goal End Board Assembly (#5 and #6) to the Side Apron's Bushing Block using four Screws (#10). Next, Attach the assembled Top Slat Boards to the Side Aprons (#1) using two Brackets (#9) and four Screws (#13) per Bracket. See Figures 2C.
- Peel the protective film off the Z-Channels (#29), then peel the other side backing off the underside of the Z-Channels (#29), turn them over and carefully place them along the inside bushing block on the inner Side Aprons. See Figure 2A.

### FIG. 2: ASAMBLEA DE TABLA DE LISTÓN/CANALETA EN FORMA DE Z

- Fijar las tablas de arco (no. 6) a las tablas de listón superiores (no. 5) usando dos soportes (no. 9) y cuatro tornillos (no. 13) por soporte. Ver la figura 2B.
- Fijar la asamblea de tablero de arco (nos. 5 y 6) al bloque de buje del tablero lateral usando cuatro tornillos (no. 10). Entonces, fijar la asamblea de listón superior a las tablas laterales (no. 1) utilizando dos soportes (no. 9) y cuatro tornillos (no. 13) por soporte. Ver las figuras 2C.
- Pelear el trasero de abajo de las canaletas en forma de Z (no. 29), entonces pelear el otro trasero del otro lado, las dar vuelta y con cuidado colocarlas a lo largo del interior del bloque de bujes sobre el interior de las tablas laterales. Ver la figura 2A.

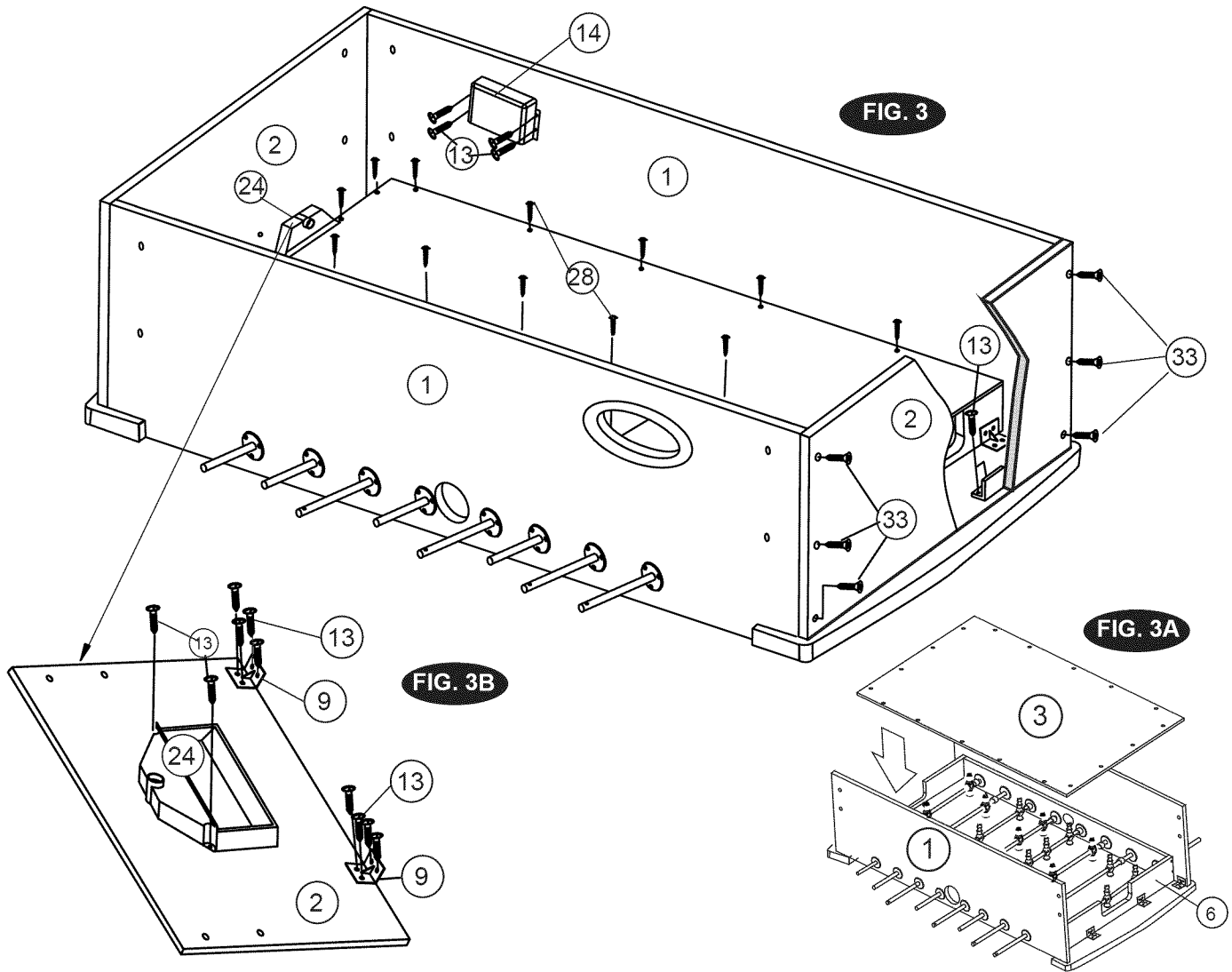
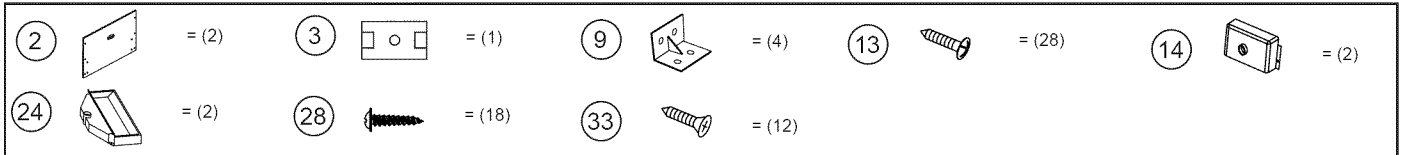

FIG. 3: END APRON ASSEMBLY

- Place Playfield (#3), with the graphics facing down, on the main cabinet using eighteen Screws (#28). See Fig. 3A.
- Attach the Goal Boxes (#24) to the End Aprons (#2) using two Screws (#13) per Goal Box.
- Attach two Brackets (#9) to each End Apron (#2) using two Screws (#13) per Bracket. See Fig. 3B.
- Attach each End Apron (#2) to the Side Aprons (#1) with six Screws (#33) per End Apron.
- Attach the Brackets (#9) on the End Aprons (#2) to the Top Slat Board assemblies using two Screws (#13) per Bracket.
- Attach the Side Ball Boxes (#14) to the inside of the Side Aprons (#1) with four Screws (#13) per Ball Box.

FIG. 3: ASAMBLEA DE TABLA DE EXTREMO

- Colocar el campo de juego (no. 3), con las gráficas hacia abajo sobre el cajón usando dieciocho tornillos (no. 28). Ver la figura 3A.
- Fijar las cajas de arco (no. 24) a las tablas de extremo (no. 2) usando dos tornillos (no. 13) por caja.
- Fijar dos soportes (no. 9) a cada tabla de extremo (no. 2) usando dos tornillos (no. 13) por soporte. Ver la figura 3B.
- Fijar cada tabla de extremo (no. 2) a las tablas laterales (no. 1) con seis tornillos (no. 33) por tabla de extremo.
- Fijar las tablas de extremo (no. 2) a las asambleas de tabla de listón superior usando dos tornillos (no. 13) por soporte.
- Fijar las cajas laterales para las pelotas (no. 14) al interior de las tablas laterales (no. 1) con cuatro tornillos (no. 13) por caja.

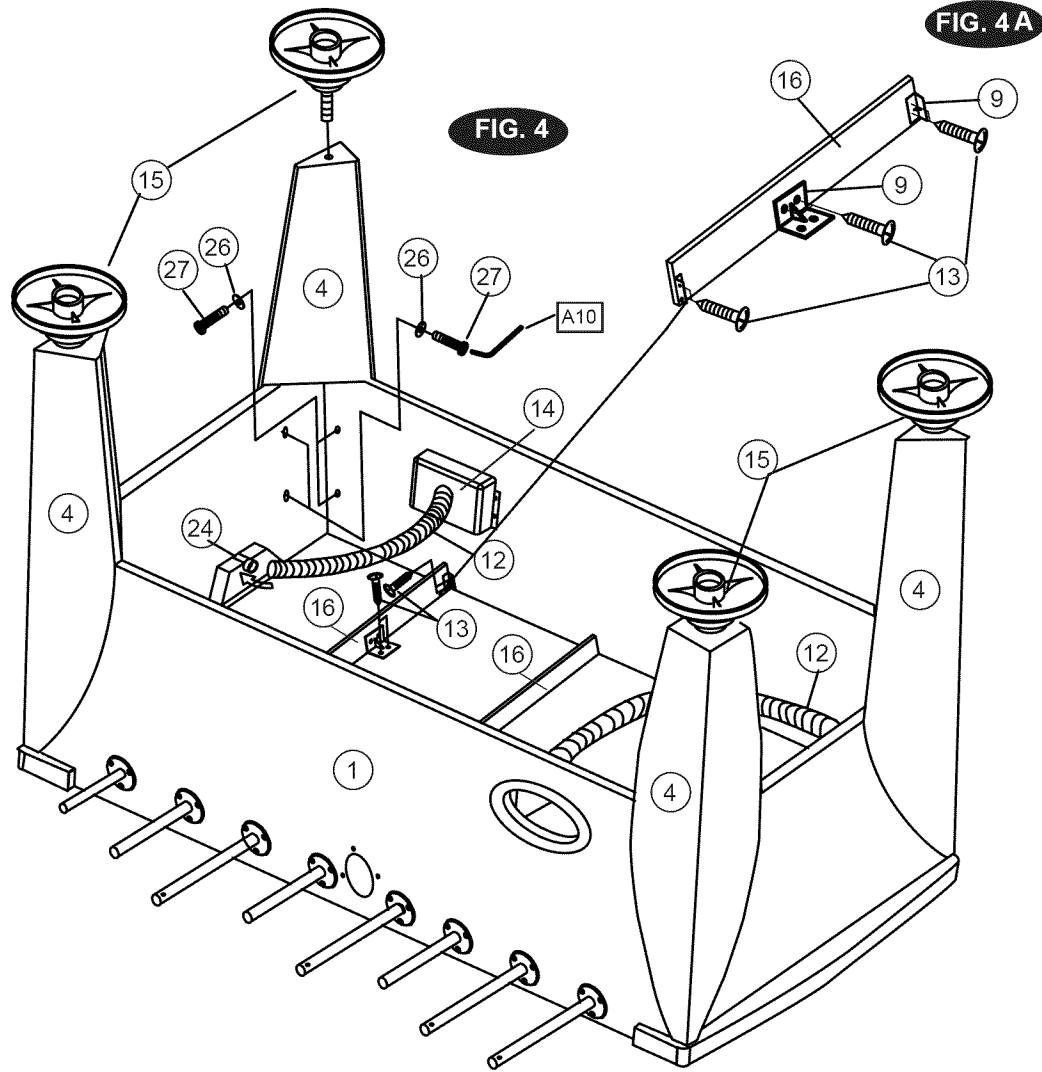
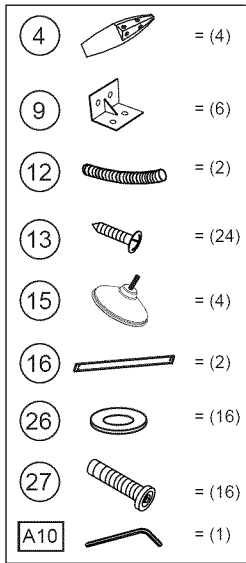

FIG. 4: LEG / BALL RETURN ASSEMBLY

- Attach three Brackets (# 9) onto one Support Brace (#16) using two Screws (#13) per Bracket. See Fig. 4A. Repeat the same for the other Support Brace.
- Place the Support Braces onto the Playfield and attach using two Screws (#13) into the Playfield, and two Screws (#13) into each Side Apron (#1). See Figs. 4 and 4A.
- Place one end of the Ball Channel Tube (#12) over the openings of both the Side Ball (#14) and Goal (#24) Boxes.
- Attach the Legs (#4) between the Side (#1) and End (#2) Aprons with four Bolts (#27) and four Washers (#26) per Leg.
- Insert the Leg Levelers (#15) into the bottom of the Legs (#4).
- Lift the table assembly from the floor with two strong adults, turn it over, and set table on its legs in the location where you will play.  
**CAUTION: DO NOT LIFT OR TURN THE TABLE OVER USING THE RODS AS THIS MAY DAMAGE THEM.**

FIG. 4: ASAMBLEA DE PIERNA / CAJAS DE ARCO Y GOL

- Fijar tres soportes (no. 9) sobre una abrazadera de soporte (no. 16) usando dos tornillos (no. 13) por soporte. Ver la figura 4A. Repetir el mismo paso para la otra abrazadera de soporte.
- Colocar las abrazaderas de soporte sobre el campo de juego y fijarlas usando dos tornillos (no. 13) en el campo, y dos tornillos (no. 13) en cada tabla lateral (no. 1). Ver las figuras 4 y 4A.
- Colocar un extremo del tubo para las pelotas (no. 12) sobre las aperturas de las cajas laterales para las pelotas (no. 14) y de arco (no. 24).
- Fijar las piernas (no. 4) entre las tablas laterales (no. 1) y de extremo (no. 2) con cuatro pernos (no. 27) y cuatro arandelas (no. 26) por pierna.
- Inertar los niveladores de pierna (no. 15) al fondo de las piernas (no. 4).
- Levantar la mesa armada del suelo con dos adultos fuertes, dar vuelta a la mesa y colocarla sobre sus piernas en el lugar donde se va a jugar.  
**PRECAUCIÓN: NO LEVANTAR O DAR VUELTA A LA MESA EN UTILIZANDO LAS VARILLAS COMO ESTO PUEDE DAÑARLOS.**

**CAUTION:** Two strong adults are recommended to turn the table over as shown.  
1. Lift the table off the ground.  
2. Turn the table over.  
3. Place it on all four feet at the same time on the ground.



**PRECAUCIÓN:** Se recomienda que dos adultos fuertes le den vuelta a la mesa como se muestra en el gráfico.  
1. Levantar la mesa del suelo.  
2. Dar vuelta a la mesa.  
3. Colocar las cuatro piernas al suelo al mismo tiempo.



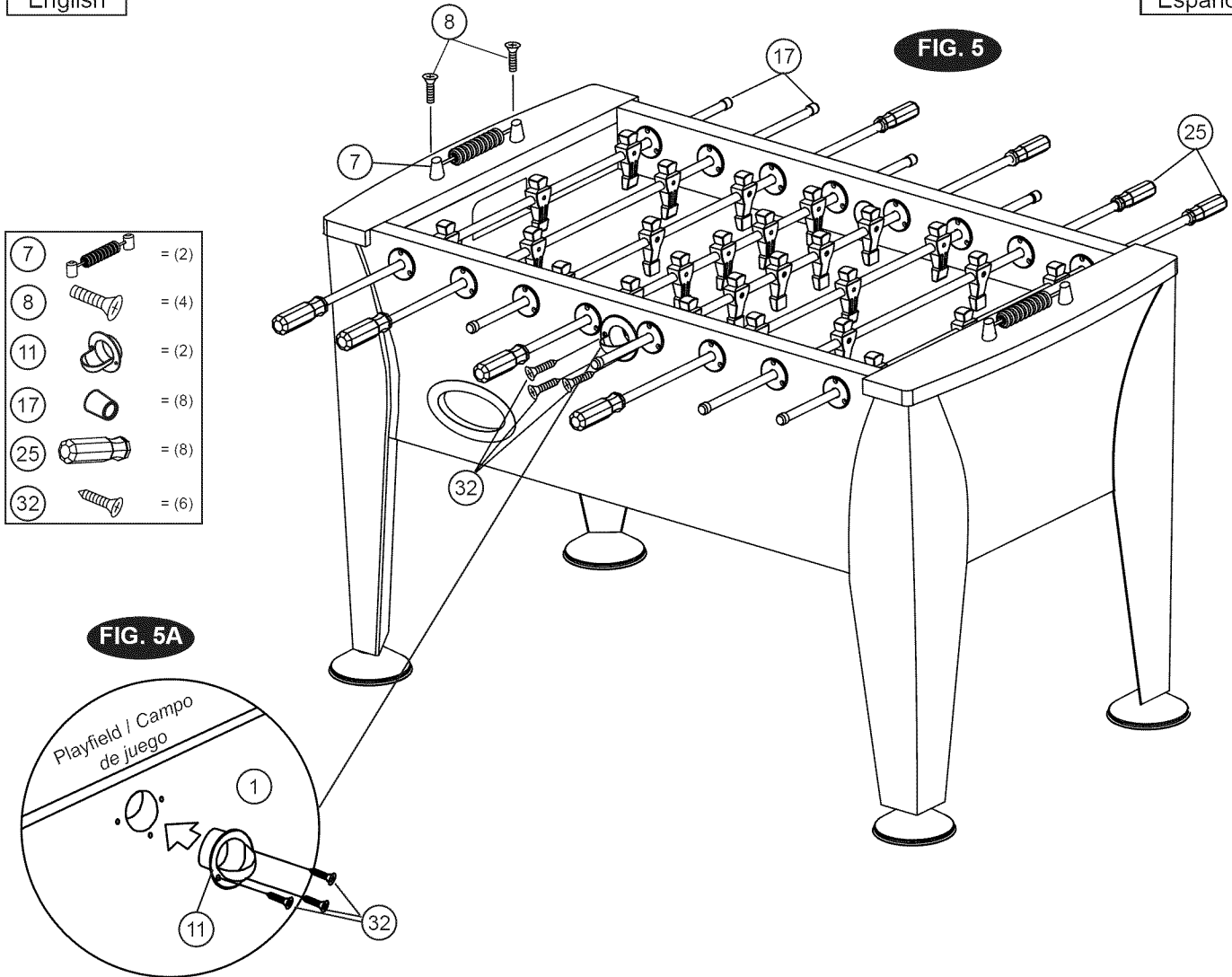

**FIG. 5: SCORER/GRIP/BALL ENTRY ASSEMBLY**

- Attach each Ball Entry Cup (#11) to the outside of the Side Apron using three Screws (#32) per Cup. See Fig.5A.
- Place the Hand Grips (#25) onto each Player Rod.
- Attach the Rod End Caps (#17) on the opposite side of each Hand Grip.
- Attach the Scorer Assemblies (#7) in the middle of each Top Slat Board (#5) using two Screws (#8) per Scorer.

**YOU ARE NOW READY TO PLAY.**

**FIG. 5: ASAMBLEA DE MARCADOR/PUÑO/COLECTOR**

- Fijar cada colector de entrada de pelota (no. 11) al exterior de la tabla lateral usando dos tornillos (no. 32) por colector. Ver la figura 5A.
- Colocar los puños (no. 25) sobre cada varilla de jugador.
- Fijar las tapas de varilla (no. 17) sobre el lado de enfrente de cada puño.
- Fijar las asambleas de marcador (no. 7) al centro de cada tabla de listón superior (no. 5) usando dos tornillos (no. 8) por marcador.

**USTED ESTÁ AHORA LISTO A JUGAR.**

**TABLE MAINTENANCE (MANTENIMIENTO DE LA MESA)**

<b>TABLE SURFACE (Mesa)</b>	Keep your table covered. If there is dust on the playfield or the aprons, use a vacuum or wipe with a clean, soft cloth to remove. Do not sit on the table and do not use the table outside. <i>Cubra su mesa. Si hay el polvo sobre el campo de juego o las tablas, use un vacío o limpie con un paño limpio y suave para quitarlo. No siéntese sobre la mesa y no utilice la mesa afuera.</i>
<b>RODS (Varillas)</b>	Make sure that the bolts and screws on the players are tight. Occasionally wipe the rods with a clean, soft cloth. Never lift the table by the rods. Do not spin the rods too aggressively, as this may cause damage. We recommend the use of 100% silicone to lubricate the bushings from the outside of the game so as not to drip onto the playfield. <i>Asegúrese que los pernos y los tornillos sobre los jugadores son apretados. De vez en cuando limpie las varillas con un paño limpio, suave. Nunca levante la mesa por las varillas. No haga girar las varillas demasiado agresivamente, como esto puede causar daño. Recomendamos el empleo de silicona de 100 % por lubricar los bujes, del exterior del juego para no gotear sobre el campo de juego.</i>
<b>LEGS (Pernas)</b>	Check that the leg bolts are tight. When moving the table, lift table off of its legs and place it down squarely on the legs, do not drag the table (do not lift by the rods). <i>Asegúrese que los pernos de pierna son apretados. En moviendo la mesa, levante la mesa de sus piernas y colóquelo abajo directamente sobre las piernas, no arrastre la mesa (y no levante por las varillas).</i>

**GAME RULES:**

- 1) To start play, flip a coin to see which team or player will serve first. To begin, serve the ball through the side entry cup.
- 2) Pass and score by pushing and pulling rods and twisting grips. Spinning the rods is considered illegal in tournament play. If playing as teams (more than two players total), once the ball is served, players may not change position on the rods until: one team scores; a team requests a timeout (maximum 2 per game); the ball must be served again; or between games.
- 3) A point is scored when the ball enters the goal. A serve, by the team last scored upon, follows each goal. Teams change table sides after each game.
- 4) Intentional jarring or tipping of table during play is illegal, and reaching into the playing area during play is illegal (except for a dead ball).
- 5) A ball is considered a DEAD BALL when it has completely stopped its motion or is unreachable by any player. If a ball stops between the goal and the two-man rod, then it is put back into play by placing it in the corner that is nearest the dead ball spot. If the ball completely stops anywhere else on the playfield between both two-man rods, it is put back into play with a serve by the team that originally served the ball.
- 6) If a ball leaves the playing area during play (other than through the goals), the ball is considered OUT OF PLAY. The ball is returned to play with a serve by the team which originally served the ball.
- 7) This game is meant to be played with either two or four players. We recommend that all others should stand clear of the Table Playing Area if they are not playing.

**Limited Warranty**

Sportcraft, Ltd. (the "Company") warrants the Product to be free from defects in workmanship and materials under normal use and conditions FOR A PERIOD OF 90 DAYS FROM THE DATE OF ORIGINAL PURCHASE in the United States and Canada.

**Product Registration Card**

The Product Registration Card must be filled out completely and mailed to the Company at the address printed on the card within 10 days from the date of your purchase of the Product.

**What Is Covered**

Except as provided below, this Limited Warranty covers all defects in materials and workmanship. This Limited Warranty is void if the Product is:

- Damaged through improper use, negligence, misuse, abuse, transportation damage, acts of nature, or accident (including failure to follow the instructions supplied with the Product)
- Used in commercial applications or rentals
- Modified or repaired by anyone not authorized by the Company.

**What Is Not Covered**

This Limited Warranty does not cover expendable items such as batteries, light bulbs, fuses, accessories, cosmetic parts, tools and other items that wear out due to normal usage.

**What The Company Will Pay For**

If during the Limited Warranty period, any part or component of the Product is found by the Company to be defective, the Company will, at its option, repair the Product, replace the Product with a new Product (either the same or an equivalent model) or cause the original retailer of the Product to exchange the Product with a new Product (either the same or an equivalent model) or refund the original purchase price of the Product, without charge for labor or parts. The Company's obligation to repair, replace or exchange the Product, however, shall be limited to the amount of the original purchase price of the Product.

**How To Obtain Warranty Service**

In order to enforce your rights under this Limited Warranty, you must follow these procedures:

- You must have completed and mailed the Product Registration Card to the Company within 10 days of purchase of the Product.
- You must include THE ORIGINAL COPY OF YOUR SALES RECEIPT.
- You must call the Company's Consumer Service Department at 1-800-526-0244 from 9:00 A.M. to 5:00 P.M. (EST) to notify the Company of the nature of the problem and to obtain instructions for how to obtain servicing. At the Company's option, the Product may be serviced at your location or at a location designated by the Company.
- If you are instructed to return the Product to the Company for servicing, you are responsible for shipping the Product, at your expense, to the address designated by the Company in packaging that will protect against further damage.
- You must also include your name, address, daytime telephone number, model number of the Product and a description of the problem.
- The Company will pay for any shipping charges to return the repaired or replaced Product to you.

**THIS LIMITED WARRANTY IS AVAILABLE ONLY TO THE ORIGINAL PURCHASER OF THE PRODUCT AND IS VALID IN THE UNITED STATES AND CANADA ONLY.**

**THE COMPANY'S LIABILITY IS LIMITED TO THE REPAIR OR REPLACEMENT, AT ITS OPTION, OF ANY DEFECTIVE PRODUCT AND SHALL NOT INCLUDE ANY LIABILITY FOR INDIRECT, INCIDENTAL OR CONSEQUENTIAL DAMAGES OF ANY KIND.**

**THIS WARRANTY IS EXPRESSLY MADE IN LIEU OF ALL OTHER WARRANTIES, EXPRESSED OR IMPLIED.**

**SOME STATES DO NOT ALLOW LIMITATIONS ON HOW LONG AN IMPLIED WARRANTY LASTS OR DO NOT ALLOW FOR EXCLUSION OF INCIDENTAL OR CONSEQUENTIAL DAMAGES. TO THAT EXTENT, THE ABOVE LIMITATIONS MAY NOT APPLY TO YOU.**

This Limited Warranty gives you specific legal rights, but you may also have other rights that vary from state to state.

If you have questions regarding this Limited Warranty or the operation of the Product, you may call or write us:

Consumer Service Department  
313 Waterloo Valley Rd.  
Budd Lake, NJ 07828  
1-800-526-0244  
www.sportcraft.com

0508 TG

**\*\*NOTE: Please save your original proof of purchase as it is needed should you require warranty service.**

**REGLAS DE JUEGO:**

1. Para comenzar a jugar, lance una moneda para escoger quién va a comenzar. Deje caer la pelota en el anillo de entrada de la pelota o utilice el mecanismo de servicio de pelota.
2. Pase y meta goles al empujar y jalar las varillas y girar los puños. Se considera ilegal dejar que las varillas den vueltas libremente durante el turno. Si se juega en equipos (más de dos jugadores) una vez que la pelota se ha sacado, los jugadores no pueden cambiar su posición en las varillas hasta que: uno de los equipos anote un gol; un equipo pide un descanso (máximo de 2 por partido); la pelota debe sacarse de nuevo; o entre turnos.
3. Se anota un punto cada vez que la pelota ingresa al arco. Después de cada gol, el equipo al que se le anotó el gol deberá sacar la pelota. Los equipos cambian de lado de la mesa después de cada partido.
4. La sacudida o el golpe intencional de la mesa durante el turno es ilegal, al igual que tocar el área de jugar durante el turno (excepto en caso que haya una pelota muerta).
5. Una pelota se considera PELOTA MUERTA cuando se detiene por completo o no puede ser alcanzada por ninguno de los jugadores. Si una pelota se detiene entre el arco y la varilla de dos jugadores, se coloca otra vez en juego depositándola en la esquina más cercana al lugar donde se encuentra la pelota muerta. Si la pelota se detiene por completo en cualquier otra parte del campo de juego entre ambas varillas con dos jugadores, se pone otra vez en juego con un saque de parte del equipo que originalmente sacó la pelota.
6. Si una pelota sale de la zona de jugar durante el partido (por otro lado que no sean los arcos), dicha pelota se considera FUERA DE JUEGO. La pelota se regresa al juego con un saque del equipo que originalmente sacó la pelota.
7. Esta mesa se propone ser jugado con los unos o los otros dos o cuatro jugadores. Recomendamos que todos otros deberían estar lejos del área de jugar de la mesa si no están jugando.

**Garantía limitada**

Sportcraft, Ltd. (la "Compañía") garantiza que este producto no tiene defectos de fabricación ni materiales bajo condiciones y uso normales POR UN PERIODO DE 90 DÍAS A PARTIR DE LA FECHA DE COMPRA ORIGINAL, en Estados Unidos y Canadá.

**Tarjeta de registro del producto**

La tarjeta de registro del producto se debe llenar por completo y enviar por correo a la Compañía a la dirección impreso sobre la tarjeta dentro de 10 días a partir de la fecha de compra del Producto.

**La cobertura**

Esta garantía cubre todos los defectos de fabricación y materiales, excepto lo que se indica a continuación. Esta garantía limitada no tiene validez si el producto:

- Se daña por uso inapropiado, negligencia, mal uso, abuso, daño de transporte, fenómenos naturales o accidentes (incluyendo el no seguir las instrucciones que se proporcionan con el producto).
- Se usa en aplicaciones comerciales o se alquila
- Alguna persona no autorizada por la Compañía lo modifica o repara.

**Lo que la garantía no cubre**

La garantía limitada no cubre artículos perecederos tales como baterías, focos, fusibles, accesorios, partes cosméticas, herramientas, y otros artículos que se gastan con el uso normal.

**Pagos de la Compañía**

Si durante el período de la Garantía Limitada, la Compañía determina que alguna pieza o componente del producto tiene defectos, a su discreción, lo reparará o reemplazará el Producto con un nuevo Producto (ya sea con un modelo similar o equivalente) o causa la tienda original del Producto para cambiar el Producto con un Producto nuevo (sea con un modelo similar o equivalente) o reembolsa el precio de compra original del Producto, sin cargos por la mano de obra o las piezas. La obligación de la Compañía de reparar, sustituir, o reemplazar el Producto, sin embargo, será limitada con el precio de compra original del Producto.

**Cómo obtener servicios de garantía**

Para hacer cumplir sus derechos de esta Garantía Limitada, debe seguir estos procedimientos:

- Debe haber completado y ha enviado la tarjeta de registro de Producto a la Compañía dentro de 10 días de compra del Producto.
- Debe incluir LA COPIA ORIGINAL DE SU RECIBO DE LAS VENTAS.
- Debe llamar al departamento de Servicio al Cliente de la Compañía al 1-800-526-0244 entre las 9:00 A.M. y 5:00 P.M. (hora del este) para notificar la Compañía la naturaleza del problema y para obtener las instrucciones como adquirir la manutención. En la opción de la Compañía, el Producto puede ser revisado en su sitio o en un sitio designado por la Compañía.
- Si está instruido a devolver el Producto a la Compañía para la manutención, está responsable para el envío del Producto, a su gasto, a la Compañía a la dirección situada debajo, en un empaque que protegerá contra el remoto daño.
- Asimismo, debe incluir su nombre, dirección, número de teléfono durante el día, el modelo del producto y una descripción del problema.
- La Compañía pagará cualquier gasto de envío para enviarle de regreso el producto reparado o reemplazado.

**ESTA GARANTÍA LIMITADA ES DISPONIBLE SÓLO AL COMPRADOR ORIGINAL DEL PRODUCTO Y ES VÁLIDA SOLAMENTE EN ESTADOS UNIDOS Y CANADA.**

**LA RESPONSABILIDAD DE LA COMPAÑÍA SE LIMITA A REPARAR O REEMPLAZAR, A SU DISCRECIÓN, CUALQUIER PRODUCTO DEFECTUOSO Y NO INCLUIRÁ RESPONSABILIDAD POR DAÑOS INDIRECTOS, INCIDENTALES O CONSECUENTES DE NINGUNA CLASE.**

**ESTA GARANTÍA OTORGADA SUPERSEDE A CUALQUIER OTRA GARANTÍA, EXPRESO O IMPLÍCITO.**

**ALGUNOS ESTADOS NO PERMITEN LIMITACIONES EN LA DURACIÓN DE GARANTÍAS IMPLÍCITAS O NO PERMITEN LA EXCLUSIÓN DE DAÑOS CONSECUENTES O INCIDENTALES. EN ESE CASO, LAS LIMITACIONES MENCIONADAS ARRIBA NO SE APLICAN A USTED.**

Esta garantía limitada le otorga derechos legales específicos, pero usted también tiene otros derechos que varían de un estado a otro.

Si tiene alguna pregunta con respecto a esta Garantía Limitada o la operación del producto, usted puede llamar o escribir a:

Consumer Service Department  
313 Waterloo Valley Rd.  
Budd Lake, NJ 07828  
1-800-526-0244  
www.sportcraft.com

0508 TG

**\*\*NOTA: Por favor guardar su prueba de compra original porque es necesario si requiere el servicio de la garantía.**



# SPORTCRAFT

## PARTS RE-ORDER FORM

### Sportcessories

313 Waterloo Valley Road  
Budd Lake, NJ 07828  
www.sportcraft.com

### 1-1-35-932 WJ FOOSBALL TABLE

NAME: \_\_\_\_\_

DATE: \_\_\_\_\_

ADDRESS: \_\_\_\_\_

PHONE: \_\_\_\_\_

CITY: \_\_\_\_\_ STATE: \_\_\_\_\_

ZIP CODE: \_\_\_\_\_

REF	QUANTITY ORDERED	PART #	DESCRIPTION	UNIT PRICE	TOTAL AMOUNT
1		9-3-35-932WJ01	Side Apron	15.00 ea	
2		9-3-35-932WJ02	End Apron	15.00 ea	
3		9-3-35-932WJ03	Playfield	17.00 ea	
4		9-3-35-932WJ04	Leg	8.00 ea	
5		9-3-35-932WJ05	Top Slat Board	6.00 ea	
6		9-3-35-932WJ06	Goal End Board	8.00 ea	
7		9-3-35-932WJ07	Plastic Scorer Assembly	3.00 ea	
8		9-3-35-932WJ08	4 x 55 mm Flat Head Bolt	0.75 ea	
9		9-3-35-932WJ09	Bracket	1.00 ea	
10		9-3-35-932WJ10	3 x 28 mm Flat Head Screw	0.75 ea	
11		9-3-35-932WJ11	Ball Entry Cup - Outside	3.00 ea	
12		9-3-35-932WJ12	Ball Return Chanel	5.00 ea	
13		9-3-35-932WJ13	4 x 12 mm Round Head Screw	0.75 ea	
14		9-3-35-932WJ14	Side Ball Return Box	6.00 ea	
15		9-3-35-932WJ15	Leg Leveler - Chrome Silver	5.00 ea	
16		9-3-35-932WJ16	Support Brace	2.00 ea	
17		9-3-35-932WJ17	Player Rod End Cap	2.00 ea	
18		9-3-35-932WJ18	2 Player Rod - Black (Assembled)	12.00 ea	
19		9-3-35-932WJ19	3 Player Rod - Black (Assembled)	13.00 ea	
20		9-3-35-932WJ20	5 Player Rod - Black (Assembled)	14.00 ea	
21		9-3-35-932WJ21	2 Player Rod - Ivory (Assembled)	12.00 ea	
22		9-3-35-932WJ22	3 Player Rod - Ivory (Assembled)	13.00 ea	
23		9-3-35-932WJ23	5 Player Rod - Ivory (Assembled)	14.00 ea	
24		9-3-35-932WJ24	Goal Box	5.00 ea	
25		9-3-35-932WJ25	Hand Grip	2.00 ea	
26		9-3-35-932WJ26	19 mm Washer	0.75 ea	
27		9-3-35-932WJ27	6 x 21 mm Allen Key Bolt (5 mm)	0.75 ea	
28		9-3-35-932WJ28	3 x 28 mm Washer Head Screw	0.75 ea	
29		9-3-35-932WJ29	Z-Channel (Silver)	2.00 ea	
30		9-3-35-932WJ30	Rubber Bumper	1.00 ea	
31		9-3-35-932WJ31	36 mm Plastic Washer	0.75 ea	
32		9-3-35-932WJ32	4 x 12 mm Flat Head Screw	0.75 ea	
33		9-3-35-932WJ33	4 x 51 mm Flat Head Screw	0.75 ea	
34		9-3-35-932WJ48	Player Rod Bushing (pre-assembled)	3.00 ea	
<b>Accessories/Pre-Installed Parts (Available For Purchase)</b>					
A1		9-3-35-932WJ34	Goal - Silver (pre-installed)	4.00 ea	
A2		9-3-35-932WJ35	Ball Entry Cup - Inside (pre-installed)	4.00 ea	
A3		9-3-35-932WJ36	Player- Black (pre-assembled)	2.00 ea	
A4		9-3-35-932WJ37	Player- Ivory (pre-assembled)	2.00 ea	
A5		9-3-35-932WJ38	Name Plate (pre-installed)	1.00 ea	
A6		9-3-35-932WJ39	Cross Barrel Nut (pre-installed)	0.75 ea	
A7		9-3-35-932WJ40	2 Hole Hollow 16 mm Player Rod (pre-assembled)	6.00 ea	
A8		9-3-35-932WJ41	3 Hole Hollow 16 mm Player Rod (pre-assembled)	6.00 ea	
A9		9-3-35-932WJ42	5 Hole Hollow 16 mm Player Rod (pre-assembled)	6.00 ea	
A10		9-3-35-932WJ43	4 mm Allen Key	3.00 ea	
A11		9-3-35-932WJ44	Player Mounting Bolt (pre-assembled)	0.75 ea	
A12		9-3-35-932WJ45	Player Mounting Nut (pre-assembled)	0.75 ea	
A13		9-3-35-932WJ46	Soccer Ball (White)	2.00 ea	
A14		9-3-35-932WJ47	Soccer Ball (Orange)	2.00 ea	

CUT HERE

Shipping and Handling Charges* (in US \$)					
Shipment Value	\$0-20	\$21-40	\$41-60	\$61 and over	Subtotal:
Charge	\$7.00	\$9.00	\$11.00	\$15.00	(Residents Add State Sales Tax)
* = Prices valid for Continental US and Canada only, all other please call for quote.					NJ (7%) and IL (6.25%) and CA (7.75%):
					Shipping and Handling Charges:
					<b>TOTAL:</b>

**Method of Payment:**

Visa   
  Mastercard   
  American Express   

Card #: \_\_\_\_\_

Exp. Date: \_\_\_\_\_

Name (as printed on card): \_\_\_\_\_

Signature: \_\_\_\_\_



NOBMBRE: \_\_\_\_\_  
DIRECCIÓN: \_\_\_\_\_  
CIUDAD: \_\_\_\_\_ ESTADO \_\_\_\_\_

FECHA: \_\_\_\_\_  
TELÉFONO: \_\_\_\_\_  
CÓDIGO POSTAL: \_\_\_\_\_

REF	CANTIDAD	NO. DE PIEZAS PEDIDAS	DESCRIPCIÓN	PRECIO POR UNIDAD	CANTIDAD TOTAL
1		9-3-35-932WJ01	Tabla lateral	15,00	
2		9-3-35-932WJ02	Tabla de extremo	15,00	
3		9-3-35-932WJ03	Campo de juego	17,00	
4		9-3-35-932WJ04	Pierna	8,00	
5		9-3-35-932WJ05	Tabla de listón superior	6,00	
6		9-3-35-932WJ06	Tabla de arco	8,00	
7		9-3-35-932WJ07	Marcador de plástico	3,00	
8		9-3-35-932WJ08	Perno con cabeza plana 4 x 55 mm	0,75	
9		9-3-35-932WJ09	Soporte	1,00	
10		9-3-35-932WJ10	Tornillo con cabeza plana 3 x 28 mm	0,75	
11		9-3-35-932WJ11	Colector de entrada de la pelota - exterior	3,00	
12		9-3-35-932WJ12	Tubo lateral para las pelotas	5,00	
13		9-3-35-932WJ13	Tornillo con cabeza redonda 4 x 12 mm	0,75	
14		9-3-35-932WJ14	Caja lateral para las pelotas	6,00	
15		9-3-35-932WJ15	Nivelador de la pierna - plata	5,00	
16		9-3-35-932WJ16	Abrazadera de soporte	2,00	
17		9-3-35-932WJ17	Tapa de varilla	2,00	
18		9-3-35-932WJ18	Varilla de 2 jugadores - negro (ensamblada)	12,00	
19		9-3-35-932WJ19	Varilla de 3 jugadores - negro (ensamblada)	13,00	
20		9-3-35-932WJ20	Varilla de 5 jugadores - negro (ensamblada)	14,00	
21		9-3-35-932WJ21	Varilla de 2 jugadores - marfil (ensamblada)	12,00	
22		9-3-35-932WJ22	Varilla de 3 jugadores - marfil (ensamblada)	13,00	
23		9-3-35-932WJ23	Varilla de 5 jugadores - marfil (ensamblada)	14,00	
24		9-3-35-932WJ24	Caja de arco	5,00	
25		9-3-35-932WJ25	Puño	2,00	
26		9-3-35-932WJ26	Arandela 19 mm	0,75	
27		9-3-35-932WJ27	Perno de llave hexagonal (4 mm) 6 x 21 mm	0,75	
28		9-3-35-932WJ28	Tornillo de arandela 3 x 28 mm	0,75	
29		9-3-35-932WJ29	Canaleta en forma de Z - plata	2,00	
30		9-3-35-932WJ30	Parachoques de goma	1,00	
31		9-3-35-932WJ31	Arandela de plástico 36 mm	0,75	
32		9-3-35-932WJ32	Tornillo con cabeza plana 4 x 12 mm	0,75	
33		9-3-35-932WJ33	Tornillo con cabeza plana 4 x 51 mm	0,75	
34		9-3-35-932WJ48	Buje de varilla de jugador (pre-instalado)	3,00	
<b>Accesorios/Piezas preinstaladas (disponible para comprar)</b>					
A1		9-3-35-932WJ34	Arco de gol - plata (pre-instalado)	4,00	
A2		9-3-35-932WJ35	Cubierta de colector de entrada de la pelota - interior (pre-instalado)	4,00	
A3		9-3-35-932WJ36	Jugador - negro (pre-ensamblado)	2,00	
A4		9-3-35-932WJ37	Jugador - marfil (pre-ensamblado)	2,00	
A5		9-3-35-932WJ38	Placa de nombre (pre-instalada)	1,00	
A6		9-3-35-932WJ39	Tuerca de tambor transversal (pre-instalada)	0,75	
A7		9-3-35-932WJ40	Varilla hueca de cromo con 2 orificios de 16 mm (pre-ensamblada)	6,00	
A8		9-3-35-932WJ41	Varilla hueca de cromo con 3 orificios de 16 mm (pre-ensamblada)	6,00	
A9		9-3-35-932WJ42	Varilla hueca de cromo con 5 orificios de 16 mm (pre-ensamblada)	6,00	
A10		9-3-35-932WJ43	Llave hexagonal de 4 mm	3,00	
A11		9-3-35-932WJ44	Perno de montaje de jugadores (pre-ensamblado)	0,75	
A12		9-3-35-932WJ45	Tuerca de montaje de jugadores (pre-ensamblado)	0,75	
A13		9-3-35-932WJ46	Pelota de fútbol (blanca)	2,00	
A14		9-3-35-932WJ47	Pelota de fútbol (anaranjada)	2,00	

CORTE AQUI

Cargos por envío* (en \$US)					
Valor de envío	\$0-20	\$21-40	\$41-60	superior a \$61	Subtotal:
Cargo	\$7,00	\$9,00	\$11,00	\$15,00	Residentes de NJ (7%), de IL (6,25%) y de CA (7,75%) añadan de impuesto sobre la venta:
* = precios válidos para los EE.UU continentales y Canadá sólo, en otra parte por favor pide una cotización.					Cargos por envío:
					TOTAL:

**Método de pago:**  
 Visa  Mastercard  American Express   
 Número de tarjeta: \_\_\_\_\_  
 Fecha de vencimiento: \_\_\_\_\_

Nombre (indicado sobre la tarjeta): \_\_\_\_\_ Firma: \_\_\_\_\_