

# READ AND SAVE THESE INSTRUCTIONS

Operator's Manual



## WHOLE HOUSE HUMIDIFIER

12 Gallon Output with  
Digital Readout  
Model 758.154120

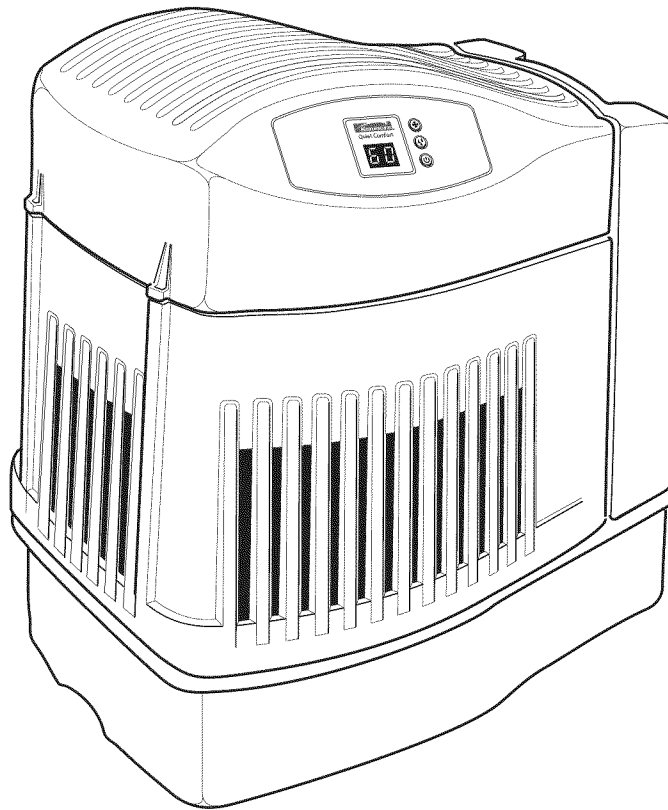

**CAUTION:** Before using this product, read this manual and follow all its Safety Rules and Operating Instructions.

- **Safety**
- **Assembly**
- **Operation**
- **Maintenance**
- **Parts**
- **Español, p. 17**

Sears, Hoffman Estates, IL 60179 U.S.A.  
[www.sears.com](http://www.sears.com)

## ONE YEAR FULL WARRANTY ON KENMORE HUMIDIFIER

If any part of this humidifier fails due to a defect in material or workmanship within one year from the date of purchase, or if the humidifier motor fails due to a defect in material or workmanship during the second year from the date of purchase, RETURN THE HUMIDIFIER TO THE NEAREST SEARS PARTS & REPAIR CENTER, and it will be repaired free of charge. This warranty does not include humidifier filters, which are expendable parts that can wear out from normal use in less than one year. This warranty gives you specific legal rights, and you may also have other rights which vary from state to state.

Sears, Roebuck and Co., Dept. 817WA, Hoffman Estates, IL 60179

# GENERAL SAFETY INSTRUCTIONS

## Safety Signal Words

**DANGER:** means if the safety information is not followed someone **will** be seriously injured or killed.

**WARNING:** means if the safety information is not followed someone **could** be seriously injured or killed.

**CAUTION:** means if the safety information is not followed someone **may** be injured.

1. To reduce the risk of fire or shock hazard, plug humidifier directly into a 120V, A.C. electrical outlet. Do not use extension cords.
2. Keep the electric cord out of traffic areas. To reduce the risk of fire hazard, never put the electric cord under rugs, near heat registers, radiators, stoves or heaters.
3. Always unplug the humidifier before moving it, before cleaning, or whenever the humidifier is not in service.
4. Keep the humidifier clean.
5. Do not put foreign objects inside the humidifier.
6. Do not allow to be used as a toy. Close attention is necessary when used by or near children.
7. Never use your humidifier while any part is missing or damaged in any manner.
8. To reduce the risk of electrical hazard or damage to humidifier, do not tilt, jolt or tip humidifier while unit is running.
9. To reduce the risk of damage to humidifier, unplug when not in use.
10. To reduce the risk of accidental electrical shock, do not touch the cord or controls with wet hands.
11. To reduce the risk of fire, do not use near an open flame such as a candle or other flame source.
12. Note the warning label shown below.

**WARNING:** To reduce risk of fire, electric shock, or injury always unplug before servicing or cleaning.

## Table of Contents

Warranty Information .....	2	Electrical Hook-Up .....	5
General Safety Instructions .....	2	Step 3. Water Fill .....	6
To Save A Service Call .....	3	Step 4. Operating the Controls .....	7-8
Know Your Humidifier .....	3	Using Your Humidifier .....	9-10
How Your Humidifier Works .....	4	Replacement and Care of Filters .....	11
Step 1. Getting Your Humidifier Up and Running .....	4	Cleaning and Maintenance .....	12
Step 2. Location Instructions .....	5	Troubleshooting .....	13
		Repair Parts .....	14-15

## To Save A Service Call

Check the following if your humidifier is not operating.

1. Is power cord attached to outlet?
2. Is there electrical power to outlet?
3. Is fan control on?
4. Is humidity control set high enough?
5. Is the cabinet sitting on a level surface?

## Know Your Humidifier

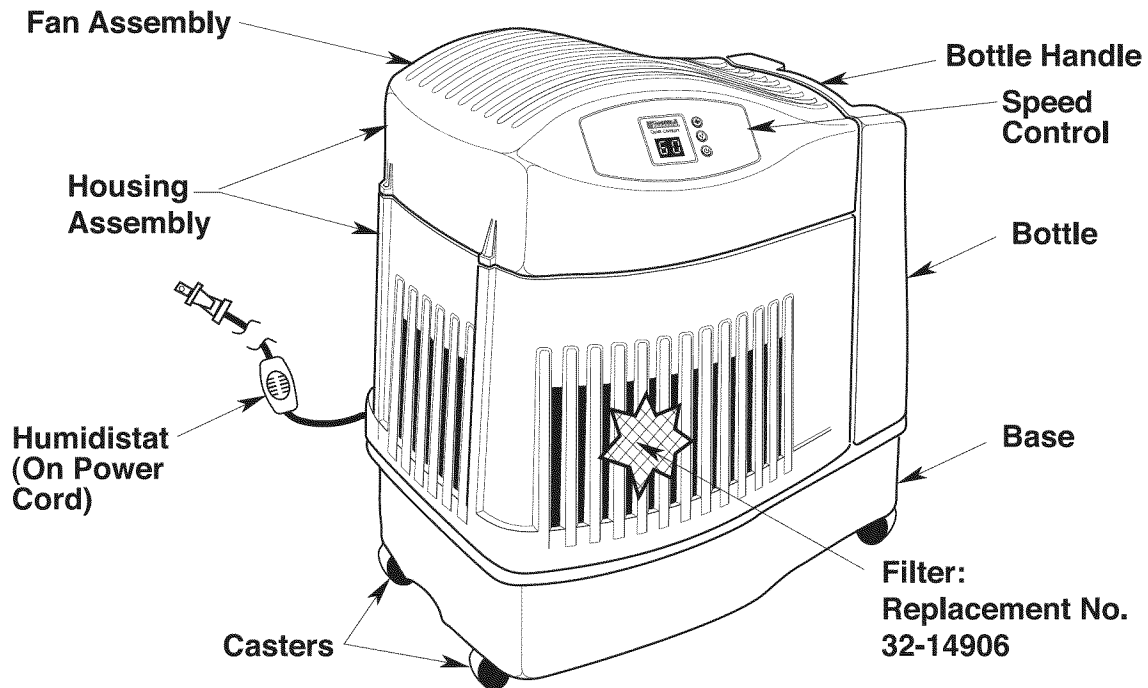

Description	758.154120
* Gallon Output/24 hrs.	12
Capacity of Bottle	1.9 Gallons
Capacity of Base	2.0 Gallons
* Sq. Ft. Coverage	2500
Fan Speeds	4
Auto Fan Speed	Yes
Replacement Filter	32-14906
Fill Indicator	Yes
Auto Humidistat	Yes
Auto Shut Off	Yes
Controls	Electronic (Push Button)
Casters	Yes (4)
ETL Listed	Yes
Volts	120 A.C.
Hertz	60
Amps (High Speed)	0.80
Watts (High Speed)	80

\* Based on an area with average insulation and an 8 foot ceiling height

## How Your Humidifier Works

---

Your new Kenmore humidifier is designed to satisfy home humidity requirements through the principle of evaporation of water in the air. Once the filter becomes saturated, air is drawn in, passes through the filter and moisture is absorbed into the air. All evaporation occurs in the humidifier so any residue remains in the filter. This natural process of evaporation virtually eliminates white dust.

Humidified air is then released through the top

Dry air enters through the louvers in the housing

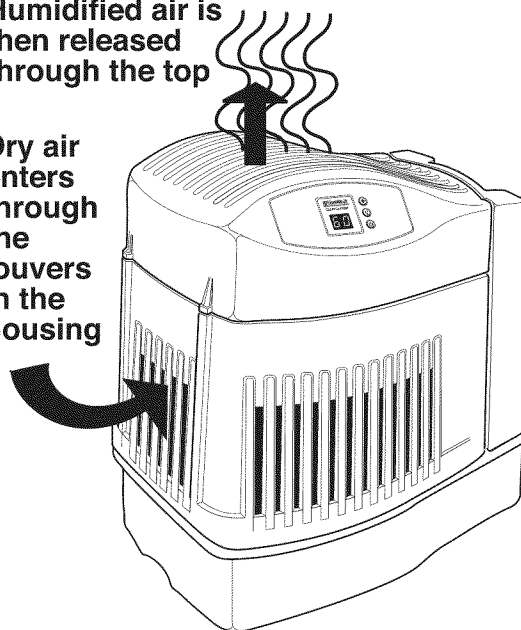

**CAUTION:** To reduce the risk of injury, fire or damage to humidifier, use only cleaners specifically recommended for humidifiers. Never use flammable, combustible or poisonous materials to clean your humidifier. To reduce the risk of scalds and damage to humidifier, never put hot water in humidifier.

## Step 1. Getting Your Humidifier Up and Running

---

### Assembly

Remove casters, water bottle, housing assembly, and filter from the box and reverse the base. Press casters into the bottom of the base manually. **Do not use tools.** Set the base upright.

Replace the filter, housing assembly and bottle (See "Replacement and Care of Filters", page 11 for reference).

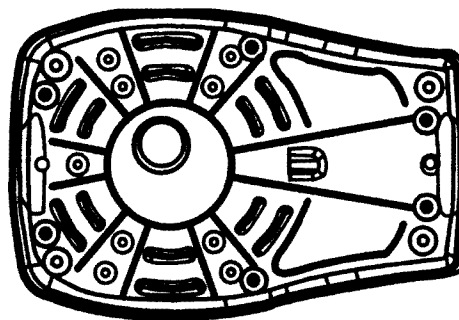

## Step 2. Location and Electrical Hook-Up

**WARNING:** For your own safety, do not use humidifier if any parts are damaged or missing.

### Selecting A Location

Place humidifier on a flat level surface, take extra care in leveling when placing the unit on carpet. Position the humidifier where the most humidity is needed or where the most air will be circulated throughout the house such as near a cold air return.

Moist air (humidity) produced will disperse into the whole house, but the area closest to the unit will have the highest humidity. If the unit is positioned close to a window, condensation may form on the window pane. If this occurs the unit should be repositioned in another location.

**NOTE:** Due to release of cool, moist air from humidifier, it is best to direct air away from thermostat and hot air registers and to position humidifier next to an inside wall. Unit should not be placed where cold air from outside walls or warm air from a hot air register blows directly on it.

### Positioning The Unit

The humidifier should be positioned with the back (cord exit side) and left side, at least 2 inches away from the wall. Air needs to enter through all of the louvers in the housing assembly in order for the humidifier to operate at peak efficiency.

## Electrical Hook-Up

Locate nearest 120V A.C. wall socket in the location desired, preferably on inside wall. With the humidifier in the desired location, route the electrical cord safely so no one will trip or upset the humidifier. Plug in the electrical cord.

To reduce the risk of electrical shock, this humidifier has a polarized plug (one blade is wider than the other). This plug will fit in a polarized outlet only one way.

**WARNING:** To reduce the risk of fire or shock hazard, humidifier should be plugged into a 120V A.C. outlet. Do not use extension cords.

At least 2 inches from wall

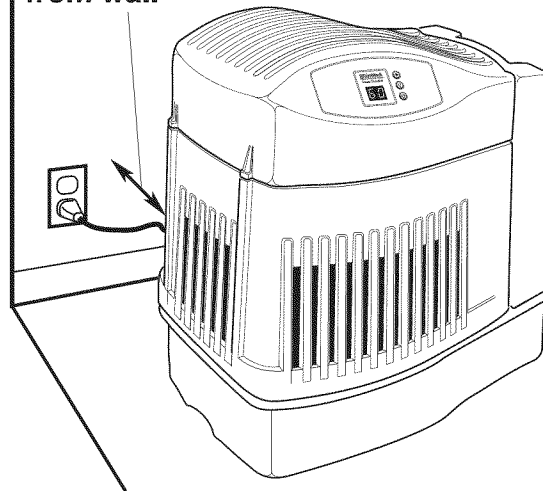

**NOTE:** Be sure humidistat, which is located on power cord, is free from obstruction and away from any hot air source.

If the plug does not fit fully in the outlet, reverse plug. If it still does not fit, contact a qualified electrician to install the proper outlet. Do not change the plug in any way.

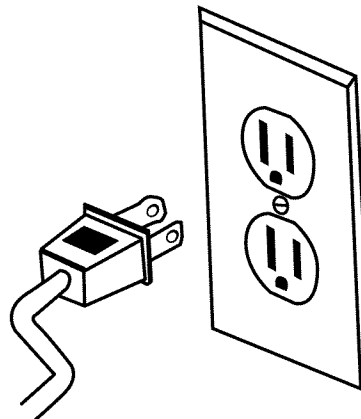

## Step 3. Water Fill

**WARNING:** To reduce the risk of fire or shock hazard, do not pour or spill water into control or motor area. If controls get wet, let them dry completely and have unit checked by authorized service personnel before plugging in.

After the humidifier is positioned where it will be operating you are ready to fill the humidifier. The bottle lifts straight up and away from the base. Take care not to bump or damage fill valve assembly on the bottom of the bottle.

Remove the "E-Z Fill Side Cap" and fill with water. Replace cap and twist by hand until secure. Hold the bottle upright over the sink. Press up on the valve plunger for one second to release a small amount of water. If you hear air bubbles or see leaks around the "E-Z Fill Side Cap" or Spring Valve Assembly, retighten and recheck.

**CAUTION:** Use only 32-14900 EPA Registered Bacteriostat available from Sears Retail store. Under no circumstances should you use water treatment products designed for Roto belt or Ultrasonic humidifiers.

Place the water bottle back into the humidifier base. When positioned properly, the plunger will open and the water will flow into the base. The base will hold the entire contents of the water bottle. Once the bottle is empty, remove it and repeat the filling process. The humidifier is now filled to capacity. To benefit from less frequent filling let the humidifier exhaust both the water from the bottle and the base before filling.

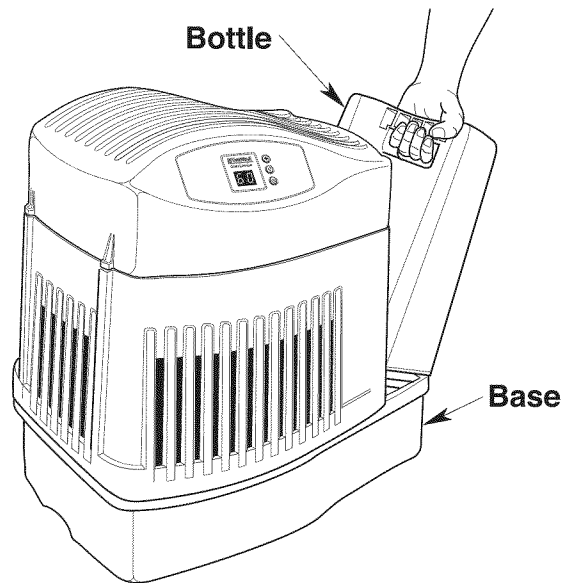

Turn Counterclockwise to Remove "E-Z Fill Side Cap"

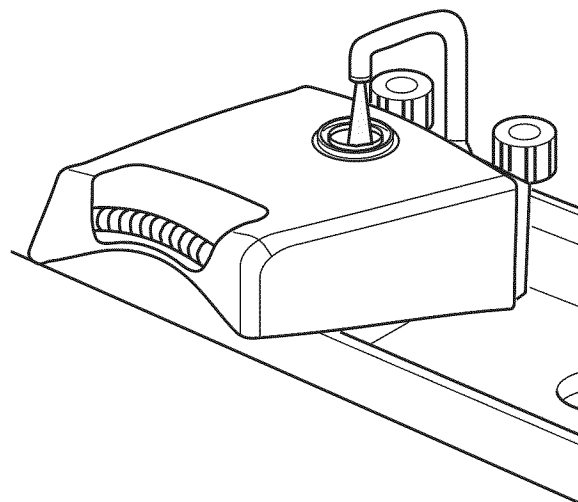
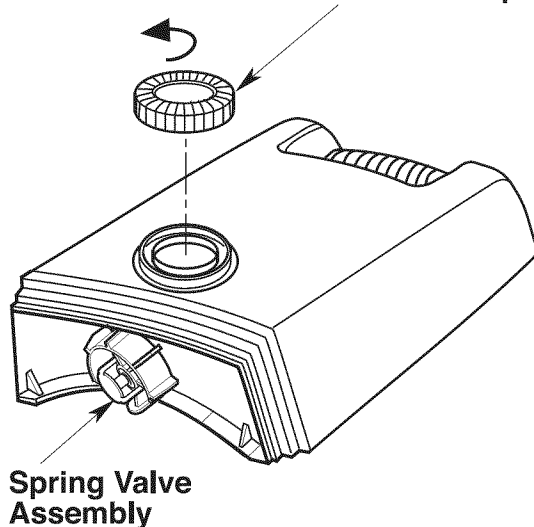

## Step 4. Operating the Controls

Where you set your desired humidity levels depends on your personal comfort level, outside temperature and inside temperature. A starting set point of 30% - 40% **ROOM** humidity is recommended but there may be conditions that require a different setting.

When Outdoor Temperature is:		Recommended Indoor Relative Humidity (RH) is:
2° F	-18° C	25%
10° F	-12° C	30%
20° F*	-6° C *	35%

\* and above

**IMPORTANT:** Water damage may result if condensation starts to form on windows or walls. Humidity **SET** point should be lowered until condensation no longer forms. We recommend room humidity levels do not exceed 50%.

### To Operate the Controls

#### Digital Display

Press the power button once to display the digital readout\*. Initially there is a slight delay while the electronics calibrate.

Two bars (- -) flash during this time. Once calibration is complete a **ROOM** humidity reading between 25% - 95% will be displayed. A flashing 20 display indicates that the room humidity is less than 20%.

**NOTE:** After desired settings are selected by the user, they remain as long as the unit remains plugged in and there is no power interruption. If the unit is unplugged the **original** default settings are employed.

\* Humidifier fan should operate at initial start up. If it does not, refer to, "Fan not operating (digital display is illuminated)" in the "Trouble Shooting" section on page 13 of this manual.

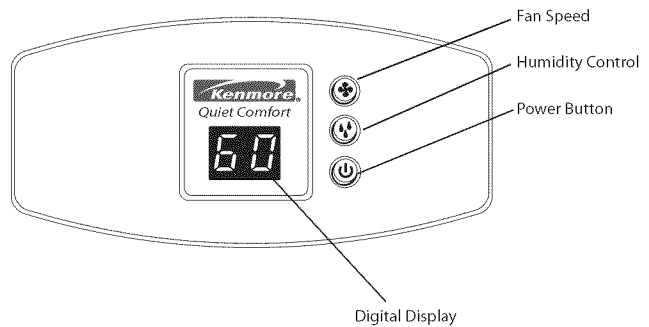

## Using Your Humidifier (cont'd.)

### Speed Button

This humidifier is equipped with a 4-speed fan control. Each push of the speed button advances the mode through the settings of **HIGH**, **MEDIUM**, **LOW**, **WHISPER**, and **AUTO**. The selected setting is displayed on the digital readout. The higher the setting, the faster water is evaporated and released into the air. **WHISPER** is the quietest setting and is provided for conditions that do not require a rapid evaporation rate.

### How Auto Control Works

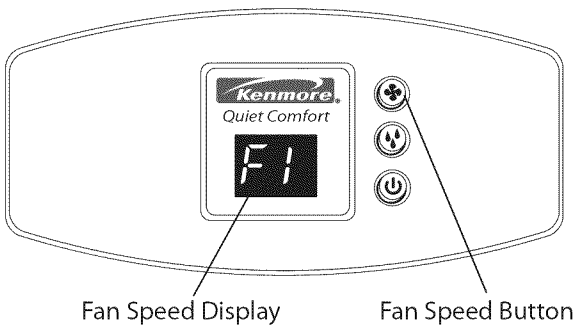

The **AUTO** setting allows the humidifier to manage its speed range to maintain your desired humidity setting. It will automatically cycle to the most efficient speed to achieve the desired humidity. Here is how the fan will operate:

- **HIGH** speed if room humidity is 15% or greater RH (Relative Humidity) below the **SET** point.
- **MEDIUM** speed if room humidity is 15 - 10% RH below the **SET** point.
- **LOW** speed if room humidity is 10 - 5% RH below the **SET** point.
- **WHISPER** speed if room humidity is 5% RH or less.

If the room humidity is not increasing at the current fan speed during a 15 minute period, the fan speed increases to the next higher speed until the humidity **SET** point is reached.

**NOTE:** The humidifier may run on **HIGH** for an extended period of time if the actual room humidity is extremely low.

### Humidity Control

This button allows you to adjust the humidity to suit your needs. This humidifier will automatically cycle on and off as required to maintain the selected setting. The readout displays both actual (**ROOM**) and desired (**SET**) humidity percentage (%) settings when humidity control button is pressed. The **ROOM** readout has a range of 25% to 95%. If the room humidity level is equal to or less than 20% the display will show a flashing 20. The **SET** readout has a range of 25% to 65% and is adjusted in increments of 5%. Initially depressing the humidity button will display the current humidity setting. Each additional press of the button increases the setting by 5%. A **SET** point of 65% operates the humidifier continuously regardless of the **ROOM** reading. The humidistat that senses the readings is located on the power cord. Insure that this humidistat is free from obstruction.

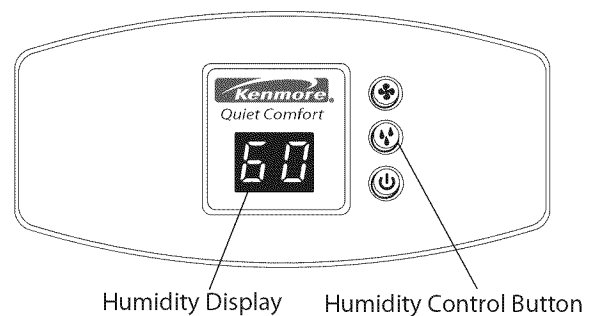



# Using Your Humidifier

---

## Refill Display Function

For maximum run time bottle and base should be filled. When bottle and base are empty the display alternates the room humidity reading and “F” (FILL), indicating additional water is required.

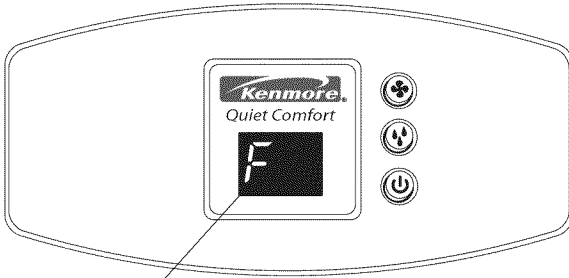

Refill Display

## Dry Out Mode

at this time the unit will automatically switch into the DRY OUT mode and continue to run on Whisper for a tow hour period.

**Note:** During this time the room humidity level will continue to be monitored and the humidifier will cycle the fan on and off until the filter is completely dry. The fan will shut off leaving you with a dry humidifier that is less prone to mold and mildew growth.

If DRY OUT is not desired, refill the humidifier with water.

**Note:** Once the dry out cycle is complete, the fan will shut off.

## Check Filter Indicator

The ability of any humidifier to efficiently supply humidity output relies heavily on the condition of the filter. As the filter loads with impurities it gradually loses its wicking capability. When this happens, moisture output is reduced and the humidifier has to work longer to satisfy the selected setting. This humidifier has a check filter reminder timed to appear after 720 hours of operation. When the **CF** message is displayed, disconnect the power cord and check the condition of the filter. If a build-up of deposits or severe discoloration is evident replace the filter to restore maximum efficiency. The **CF** message is reset when the humidifier is plugged back in.

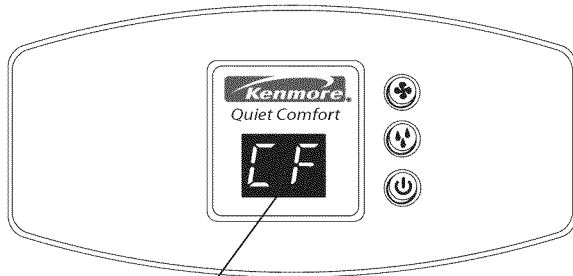

Check Filter Indication

## Using Your Humidifier (cont'd.)

---

### Humidistat

The humidistat located on the power cord senses the percentage of humidity in the air. It causes the humidifier to cycle on and off to maintain the selected humidity **SET** point. The fan will turn on if the **ROOM** reading falls 3% below the **SET** point and will continue to run the humidifier until a reading of 1% above the **SET** point is achieved. The fan will turn off until the **ROOM** reading falls 3% below the **SET** point again.

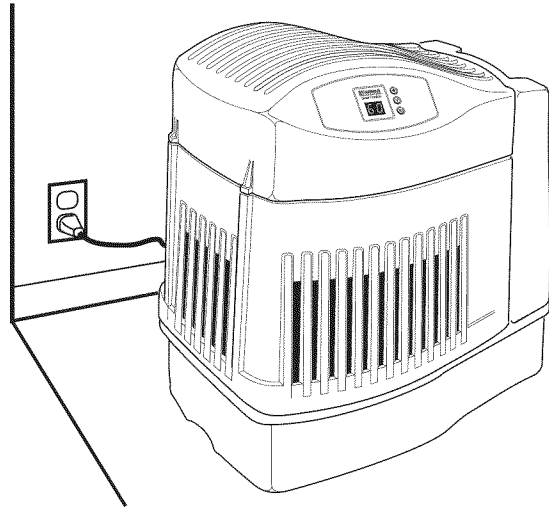

**NOTE:** Be sure humidistat, which is located on power cord, is free from obstruction and away from any hot air source.

# Replacement and Care of Filter

**WARNING:** To reduce the risk of shock or injury from moving parts, always unplug humidifier before removing or replacing any parts.

**CAUTION:** To help retard bacteria growth and keep maximum efficiency, the filter should be replaced at least once per season, or more often under hard water conditions. Use Kenmore 32-14906 recommended replacement filter.

Replace the evaporative wicking filter at least once per humidification season or more depending on water conditions in your area.

## Filter Replacement

1. Unplug humidifier. Before removing the filter, we recommend moving the humidifier to an area where floor coverings are not susceptible to water damage. (i.e. kitchen or bath areas.)
2. Remove the water bottle and set aside. Be sure not to bump or damage the fill valve.
3. Grasp the housing assembly and lift straight up and away from the base and set aside. The filter is now accessible.
4. Take note of the filter position. Remove the filter. You may want to clean the base at this time. See the "Cleaning Your Humidifier" section of this manual.
5. Install a new filter (32-14906) into the base. Coil the filter and position it between the uprights in the bottom of the base. The start and finish of the coil should be captured at the center of the base (see diagram) and the filter should be resting on the floor of the base.
6. Return the housing assembly to the top of the base. Reposition the humidifier to its operating position.
7. The humidifier is now ready to be filled for operation.

Grasp housing assembly securely and lift off

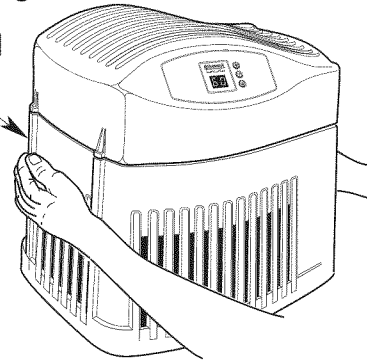

Position start and finish of coiled filter at center of base

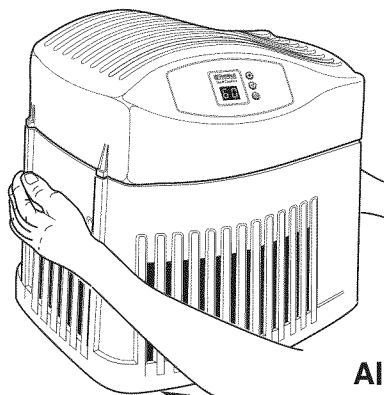
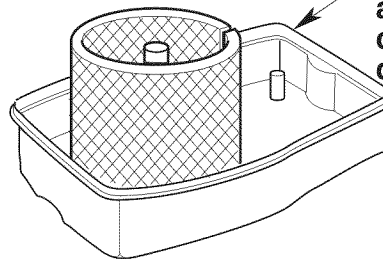

Align housing assembly bottom with top of base and reposition securely

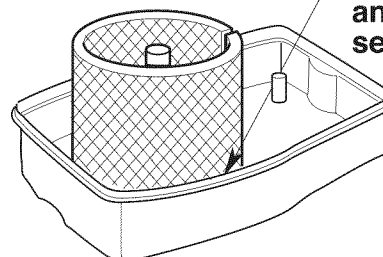

# Cleaning and Maintenance

**WARNING:** To reduce the risk of injury, fire or damage to humidifier, use only cleaners specifically recommended for humidifiers. Never use flammable, combustible or poisonous materials to clean your humidifier. To reduce the risk of scalds and damage to humidifier, never put hot water in humidifier.

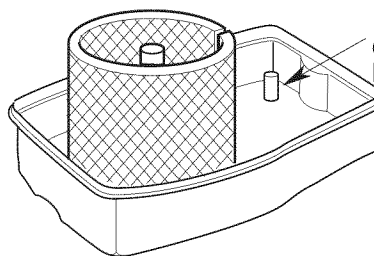

**NOTE:** Remove excess water before cleaning

**CAUTION:** Local water purity varies from area to area and under certain conditions water impurities and airborne bacteria may promote the growth of microorganisms in the reservoir of the humidifier.

To retard bacteria growth that may cause odors and be harmful to your health, use only Kenmore replacement filters. We also recommend using EPA approved bacteriostat, and humidifier cleaner, available at your local Sears store.

## Step 1

To make cleaning easier, the humidifier base should be empty and completely dried out. To accomplish this, use the following method:

- a. Allow the humidifier to run until the refill **F** light flashes and the **DRY OUT** mode has stopped the humidifier fan.
- b. Unplug humidifier.

## Step 2

**WARNING:** To reduce the risk of shock, always unplug humidifier before cleaning or servicing. If humidifier is not un-plugged, fan could start after housing is removed.

### To Remove Parts

See "Replacement and Care of Filter" page 11.

**NOTE:** There may be a little water still in the base. Carefully dump the water out or remove with a sponge.

## Step 3

### Bi-Weekly Maintenance

#### Removing Scale

1. Fill the humidifier base with one 8 oz. cup of white vinegar. Let solution stay 20 minutes.
2. Clean all interior surfaces with a soft brush. Dampen a soft cloth with white vinegar and wipe out the base to remove scale.
3. Rinse thoroughly with clean warm water to remove scale and cleaning solution.

#### Disinfecting Base

1. Pour 1/2 gallon of water and 1/2 teaspoon chlorine bleach into the base. Let solution stay for 20 minutes, carefully swishing every few minutes. Wet all surfaces normally exposed to water.
2. Empty base after 20 minutes. Rinse with water until bleach smell is gone. Allow unit to dry out completely.

**NOTE:** The water bottle should be cleaned in the same manner as the base. Rinse thoroughly with clean water after all steps are complete.

### End of Season Maintenance

1. Follow "Bi-Weekly Maintenance" instructions at end of humidification season.
2. Remove filter.
3. Let humidifier dry completely before storing.
4. Store in cool, dry location.
5. Install a new filter in clean humidifier before next season begins.

**NOTE:** "Bi-Weekly Maintenance" procedure is also recommended if you do not plan to run the humidifier for one week or more.

# Troubleshooting

Trouble	Probable Cause	Remedy
Digital display not illuminated.	<ul style="list-style-type: none"> <li>• No Power.</li> <li>• Power button has not been depressed.</li> </ul>	<ul style="list-style-type: none"> <li>• Check 120 volt power source.</li> <li>• Press power button once to turn on.</li> </ul>
Fan not operating (Digital display is illuminated).	<ul style="list-style-type: none"> <li>• ROOM humidity level is not 3% or more below SET humidity level.</li> <li>• SET humidity level is 65%.</li> </ul>	<ul style="list-style-type: none"> <li>• Raise SET humidity level if desired.</li> <li>• A SET humidity percentage of 65% operates fan continuously. Adjust SET level between 25% - 60%.</li> </ul>
Fan running continuously.	<ul style="list-style-type: none"> <li>• ROOM humidity level has not reached 1% or more above SET humidity level.</li> <li>• CF message flashing.</li> </ul>	<ul style="list-style-type: none"> <li>• Continue to run until desired humidity level is achieved. This may take up to 48 hours initially.</li> <li>• Change to a fresh new filter.</li> <li>• NOTE: Local water varies from area to area and under certain conditions mineral will build up more rapidly in the filter.</li> </ul>
Poor evaporation of water.	<ul style="list-style-type: none"> <li>• This is normal for initial filling.</li> </ul>	<ul style="list-style-type: none"> <li>• Refill bottle for maximum run time.</li> <li>• Ensure fill cap is tight with no interfering debris.</li> <li>• Check for leak in water bottle.</li> </ul>
Bottle empties completely.	<ul style="list-style-type: none"> <li>• Air is entering water bottle.</li> </ul>	
Bottle continues to empty after complete filling.	<ul style="list-style-type: none"> <li>• Base full of water.</li> </ul>	<ul style="list-style-type: none"> <li>• The base will hold the contents of water bottle (1.9 gallons). Continue to run humidifier to deplete water from base.</li> </ul>
Bottle not emptying.		<ul style="list-style-type: none"> <li>• Replace filter.</li> </ul>
CF message does not appear even when filter is dirty or humidifier performance is clearly reduced.	<ul style="list-style-type: none"> <li>• A loss of power has caused the CF message to prematurely reset.</li> </ul>	<ul style="list-style-type: none"> <li>• Humidifier automatically switches fan speed to WHISPER when DRY OUT mode message is displayed.</li> </ul>
Fan operating slower than speed registered on digital display.	<ul style="list-style-type: none"> <li>• Humidifier is in DRY OUT mode.</li> </ul>	<ul style="list-style-type: none"> <li>• During DRY OUT mode the humidifier will continue to run on WHISPER speed as required for a 2 hour period.</li> </ul>
Humidifier not shutting off during DRY OUT mode.	<ul style="list-style-type: none"> <li>• Filter not dry.</li> </ul>	

# Repair Parts

---

## Parts List for Kenmore Humidifier Model No. 758.154120

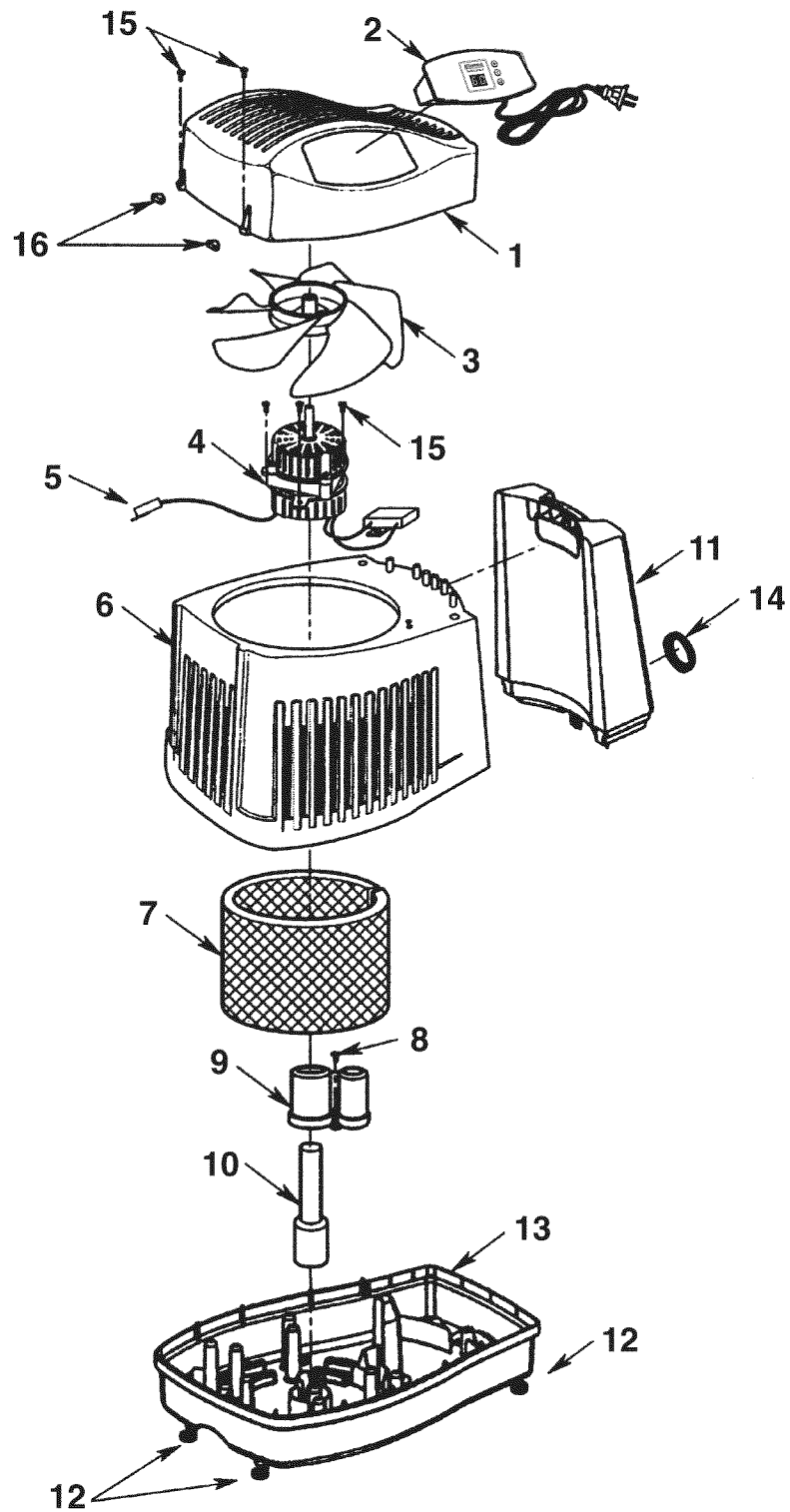

**Parts List for Kenmore Humidifier  
Model No. 758.154120**

**Always order by part number - Not by key number**

<b>Key No</b>	<b>Part No.</b>	<b>Description</b>
1	830487	Housing, Upper
2	831341	• Assembly, Control
3	829821	• Blade, Fan
4	830778	• Motor
5	828854	Switch, Micro
6	830489	Housing, Lower
7	32-14906	† Filter
8	829815	* Screw, Pan Hd. Ty. AB #6 x 1/2 SS
9	830496-2	Support, Float
10	829816	Float, Reservoir
11	830537	Bottle, Includes Key #15
12	829812	Casters (Includes 4)
13	830484-2	Base
14	824690-2	Cap, Fill
15	829805	Screw, Pan Hd. Trx. Hi-Lo #6 x 3/4
16	830587	Cap, Screw
17	SP6592	Owner's Manual (not shown)

\* Standard Hardware Item - May be purchased locally

† Stock item - May be secured through the Hardware Department of most Sears retail stores.

- Any attempt to repair the control assembly or motor may create a hazard unless repair is done by a qualified service technician. Repair service is available at your nearest Sears store.





# LEA Y GUARDE ESTAS INSTRUCCIONES

Manual del usuario



## HUMIDIFICADOR PARA TODA LA CASA

Producción de 12 galones  
con lectura digital  
modelo 758.154120

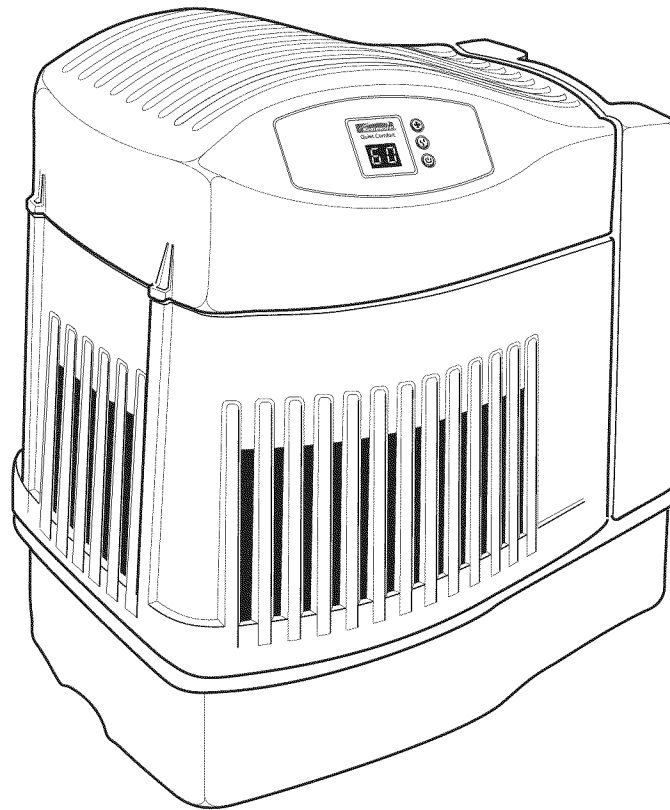

**PRECAUCIÓN:** Antes de utilizar este producto, lea este manual y siga todas las normas de seguridad e instrucciones de utilización.

- Seguridad
- Ensamblaje
- Utilización
- Mantenimiento
- Piezas

Sears, Hoffman Estates, IL 60179 U.S.A.  
[www.sears.com](http://www.sears.com)

No. de pieza SP6592

Impreso en U.S.A.

## GARANTÍA COMPLETA DE UN AÑO PARA EL HUMIDIFICADOR KENMORE

Si cualquier pieza de este humidificador falla debido a un defecto de material o de fabricación dentro del plazo de un año a partir de la fecha de compra, o si el motor del humidificador falla debido a un defecto de material o de fabricación durante el segundo año a partir de la fecha de compra, DEVUELVA EL HUMIDIFICADOR AL CENTRO DE PIEZAS Y REPARACIÓN DE SEARS MÁS CERCANO y será reparado sin ningún cargo. Esta garantía no incluye los filtros del humidificador, que son piezas percederas que se pueden desgastar por causa del uso normal en menos de un año. Esta garantía le confiere a usted derechos legales específicos y es posible que usted también tenga otros derechos que varían de un estado a otro.

## INSTRUCCIONES GENERALES DE SEGURIDAD

### Palabras de señal de seguridad

**PELIGRO:** Significa que si no se sigue la información de seguridad, alguien **resultará** lesionado gravemente o morirá.

**ADVERTENCIA:** Significa que si no se sigue la información de seguridad, alguien **podría** resultar lesionado gravemente o morir.

**PRECAUCIÓN:** Significa que si no se sigue la información de seguridad, alguien **podría** resultar lesionado.

1. Para reducir el riesgo de peligro de incendio o descargas eléctricas, enchufe el humidificador directamente en un tomacorriente de 120 V C.A. No use cordones de extensión.
2. Mantenga el cable eléctrico alejado de las zonas de tráfico. Para reducir el riesgo de peligro de incendio, no ponga nunca el cordón eléctrico debajo de alfombras ni cerca de salidas de calor, radiadores de calor, estufas de cocina o calentadores.
3. Desenchufe siempre el humidificador antes de trasladarlo, antes de limpiarlo o siempre que no esté en servicio.
4. Mantenga limpio el humidificador.
5. No ponga objetos extraños dentro del humidificador.
6. No deje que el humidificador se use como un juguete. Es necesario prestar mucha atención cuando el humidificador sea usado por niños o cerca de ellos.
7. No utilice nunca el humidificador mientras alguna pieza falte o esté dañada de cualquier manera.
8. Para reducir el riesgo de peligro eléctrico o daños al humidificador, no incline, sacuda ni vuelque el humidificador mientras la unidad esté en marcha.
9. Para reducir el riesgo de daños al humidificador, desenchúfelo cuando no esté en uso.
10. Para reducir el riesgo de descargas eléctricas accidentales, no toque el cable de alimentación ni los controles con las manos mojadas.
11. Para reducir el riesgo de incendio, no use el humidificador cerca de una llama al descubierto, como por ejemplo la de una vela u otra fuente de llamas.
12. Fíjese en la etiqueta de advertencia que se muestra a continuación.

**ADVERTENCIA:** Para reducir el riesgo de incendio, descargas eléctricas o lesiones, desenchufe siempre el humidificador antes de hacerle servicio de ajustes y reparaciones o limpiarlo.

## Índice

Información de garantía .....	18	Conexión eléctrica .....	21
Instrucciones generales de seguridad .....	18	Paso 3. Llenado con agua .....	22
Para ahorrarse una llamada de servicio .....	19	Paso 4. Utilización de los controles .....	23-24
Familiarícese con el humidificador .....	19	Utilización del humidificador.....	25-26
Cómo funciona el humidificador .....	20	Reemplazo y cuidado del filtro .....	27
Paso 1. Preparación y puesta en marcha del humidificador .....	20	Limpieza y mantenimiento .....	28
Paso 2. Instrucciones de ubicación .....	21	Resolución de problemas .....	29
		Piezas de repuesto .....	30-31

## Para ahorrarse una llamada de servicio

Compruebe lo siguiente si el humidificador no funciona.

1. ¿Está el cable de alimentación conectado a un tomacorriente?
2. ¿Hay alimentación eléctrica al tomacorriente?
3. ¿Está encendido el control del ventilador?
4. ¿Está el control de humedad ajustado a un nivel lo suficientemente alto?
5. ¿Está el gabinete ubicado en una superficie nivelada?

## Familiarícese con el humidificador

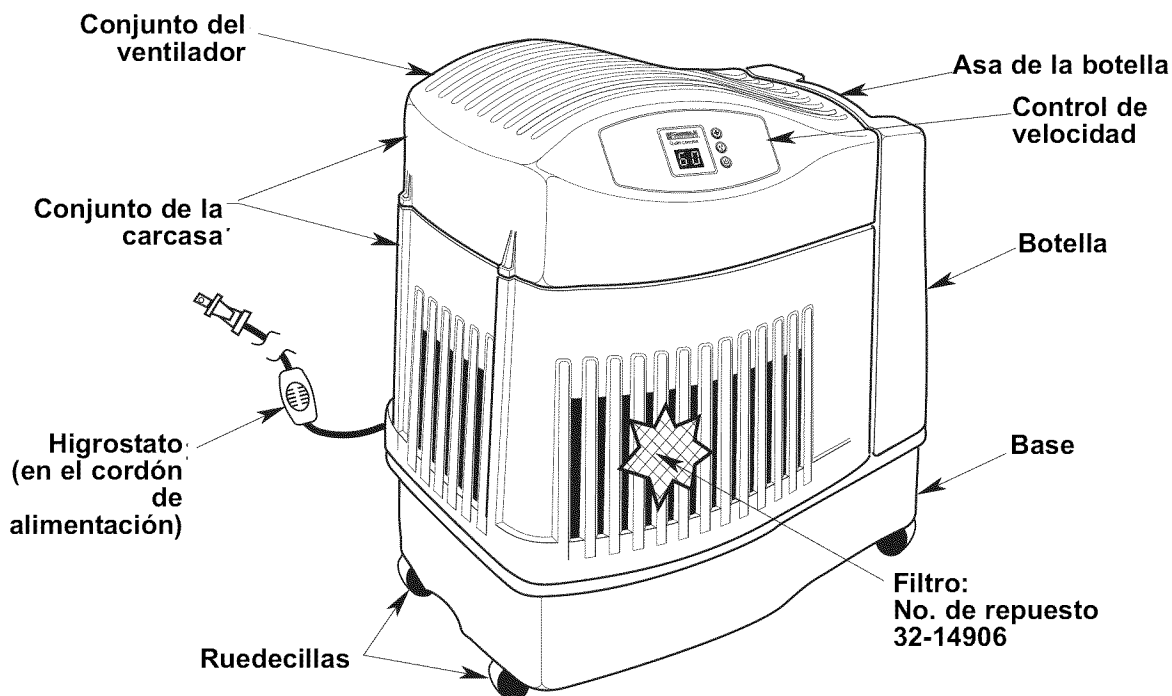

Descripción	758.154120
* Producción en galones /24 h	12
Capacidad de la botella	1,9 galones
Capacidad de la base	2,0 galones
* Cobertura en pies cuadrados	2500
Velocidades del ventilador	4
Velocidad automática del ventilador	Sí
Filtro de repuesto	32-14906
Luz de alimentación	Sí
Luz de llenado	Sí
Higrostató automático	Sí
Apagado automático	Sí
Controles	Electrónicos (pulsadores)
Ruedecillas	Sí (4)
Catalogado por ETL	Sí
Voltaje	120 V C.A.
Frecuencia	60 Hz
Intensidad (alta velocidad)	0,80 A
Potencia (alta velocidad)	80 W

\* Basada en una zona con aislamiento promedio y una altura de habitación de 2,44 m (8 pies).

## Cómo funciona el humidificador

---

Su nuevo humidificador Kenmore está diseñado para satisfacer los requisitos de humedad del hogar a través del principio de la evaporación del agua en el aire. Una vez que el filtro se satura, se hace entrar aire, el cual pasa a través del filtro y absorbe humedad. Toda la evaporación ocurre en el humidificador, por lo que todos los residuos permanecen en el filtro. Este proceso natural de evaporación elimina prácticamente el polvo blanco.

**PRECAUCIÓN:** Para reducir el riesgo de lesiones, incendio o daños al humidificador, utilice únicamente limpiadores recomendados específicamente para humidificadores. No utilice nunca materiales inflamables, combustibles o tóxicos para limpiar el humidificador. Para reducir el riesgo de quemarse y de dañar el humidificador, no ponga nunca agua caliente en el humidificador.

Luego, se expulsa aire humidificado a través de la parte superior

El aire seco entra a través de las rejillas ubicadas en la carcasa

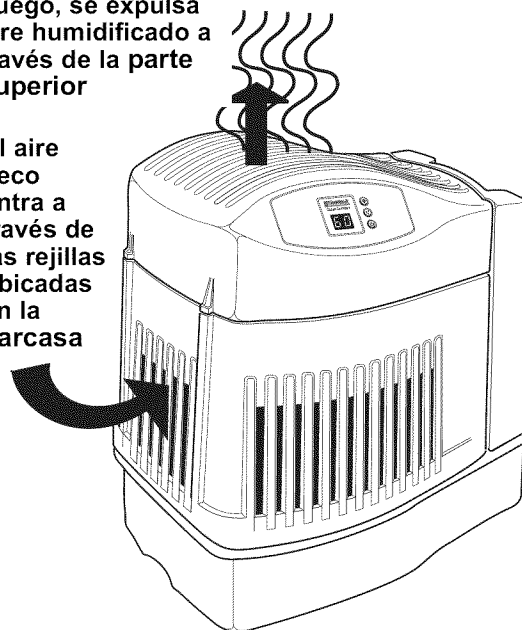

## Paso 1. Preparación y puesta en marcha del humidificador

---

### Ensamblaje

Saque de la caja las ruedecillas, la botella de agua, el conjunto de la carcasa y el filtro, e invierta la base. Presione las ruedecillas manualmente en la parte inferior de la base. **No use herramientas.** Ponga la base en posición al derecho.

Coloque de nuevo el filtro, el conjunto de la carcasa y la botella (consulte "Reemplazo y cuidado de los filtros", página 27, como referencia).

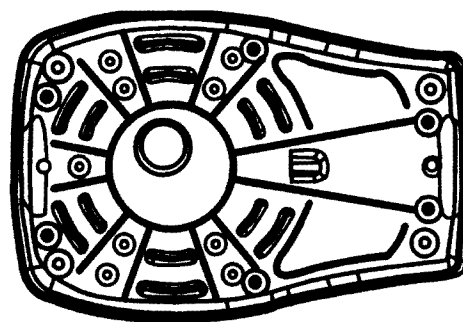

## Paso 2. Ubicación y conexión eléctrica

**ADVERTENCIA:** Para su propia seguridad, no utilice el humidificador si alguna pieza está dañada o falta.

### Selección de una ubicación

Coloque el humidificador en una superficie plana y nivelada. Tenga cuidado adicional de nivelar la unidad cuando la coloque sobre una alfombra. Coloque el humidificador en el lugar donde se necesite más humedad o donde se haga circular la mayor cantidad de aire a través de la casa, como por ejemplo cerca de un retorno de aire frío.

El aire húmedo (humedad) producido se dispersará por toda la casa, pero el área más próxima a la unidad tendrá la humedad más alta. Si la unidad está ubicada cerca de una ventana, es posible que se forme condensación en el vidrio de la ventana. Si esto ocurre, se debe colocar la unidad en otra ubicación.

**NOTA:** Debido a que el humidificador expulsa aire frío y húmedo, lo mejor es dirigir el aire alejándolo del termostato y las salidas de aire caliente, y posicionar el humidificador junto a una pared interior. No debe colocarse la unidad en lugares donde el aire frío procedente de las paredes exteriores o el aire caliente procedente de una salida de aire caliente sople directamente hacia ella.

### Colocación de la unidad

El humidificador debe colocarse con la parte trasera (el lado de salida del cable de alimentación) y el lado izquierdo al menos a 5 cm (2 pulgadas) de la pared. El aire tiene que entrar a través de todas las rejillas ubicadas en el conjunto de la carcasa para que el humidificador funcione con la máxima eficiencia.

### Al menos a 5 cm (2 pulg.) de la pared

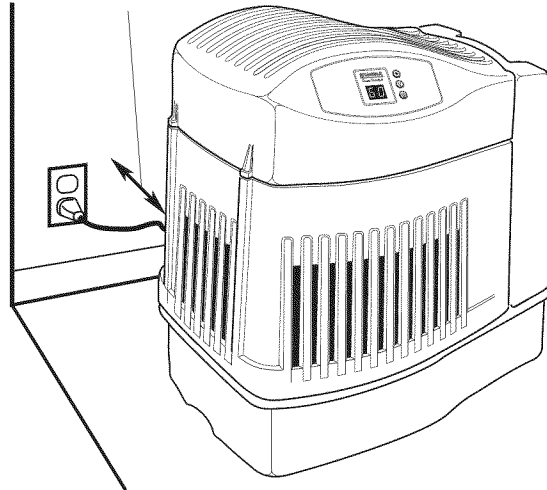

**NOTA:** Asegúrese de que el higrostat, ubicado en el cordón de alimentación, esté libre de obstrucciones y alejado de todas las salidas de aire caliente.

## Conexión eléctrica

Localice el tomacorriente de pared de 120 V C.A. más cercano en la ubicación deseada, preferiblemente en una pared interior. Con el humidificador en la ubicación deseada, dirija el cordón eléctrico de modo seguro para que nadie tropiece con él ni desajuste el humidificador. Enchufe el cordón eléctrico.

**ADVERTENCIA:** Para reducir el riesgo de peligro de incendio o descargas eléctricas, el humidificador debe enchufarse en un tomacorriente de 120 V C.A. No utilice cordones de extensión.

Para reducir el riesgo de descargas eléctricas, este humidificador tiene un enchufe polarizado (un terminal es más ancho que el otro). Este enchufe entrará de un solo modo en un tomacorriente polarizado.

Si el enchufe no entra completamente en el tomacorriente, invierta el enchufe. Si sigue sin entrar, póngase en contacto con un electricista calificado para que instale el tomacorriente apropiado. No cambie el enchufe de ningún modo.

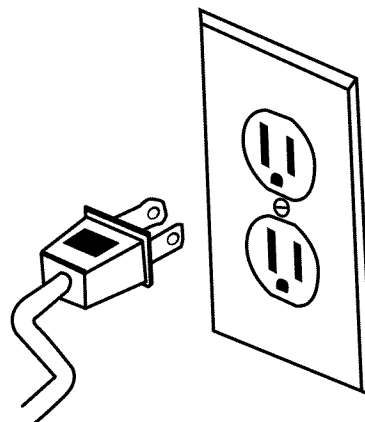

## Paso 3. Llenado con agua

**ADVERTENCIA:** Para reducir el riesgo de peligro de incendio o descargas eléctricas, no eche ni derrame agua en el área de los controles o del motor. Si los controles se mojan, deje que se sequen completamente y haga que la unidad sea revisada por personal de servicio autorizado antes de enchufarla.

Después de que el humidificador esté posicionado en el lugar donde vaya a utilizarse, habrá llegado el momento de llenarlo. La botella se levanta directamente hacia arriba y alejándose de la base. Tenga cuidado de no golpear ni dañar el conjunto de la válvula de llenado ubicada en la parte inferior de la botella.

Quite la “tapa lateral de llenado fácil” y llene la botella con agua. Coloque de nuevo la tapa y gírela a mano hasta que esté segura. Sujete la botella de agua en posición vertical sobre el fregadero. Presione hacia arriba sobre el émbolo de la válvula durante un segundo para soltar una pequeña cantidad de agua. Si oye burbujas de aire o ve fugas alrededor de la “tapa lateral de llenado fácil” o del conjunto de la válvula de resorte, reapriete la tapa y haga una nueva comprobación.

**PRECAUCIÓN:** Utilice únicamente un bacteriostato registrado por EPA 32-14900, el cual se puede obtener en una tienda minorista Sears. En ninguna circunstancia debe usted usar productos de tratamiento de agua diseñados para humidificadores de disco de impulso o ultrasónicos.

Coloque la botella de agua de vuelta en la base del humidificador. Cuando esté colocada correctamente, el émbolo se abrirá y el agua fluirá al interior de la base. La base albergará todo el contenido de la botella de agua. Una vez que la botella esté vacía, retírela y repita el proceso de llenado. El humidificador está ahora lleno a su máxima capacidad. Para beneficiarse de tener que llenar el humidificador con menos frecuencia, deje que el humidificador agote el agua tanto de la botella como de la base antes de llenarlo.

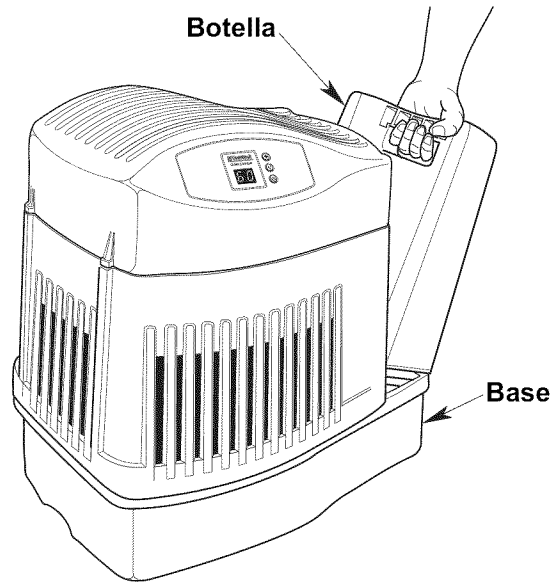

**Gire la “tapa lateral de llenado fácil” en sentido contrario al de las agujas del reloj para quitarla**

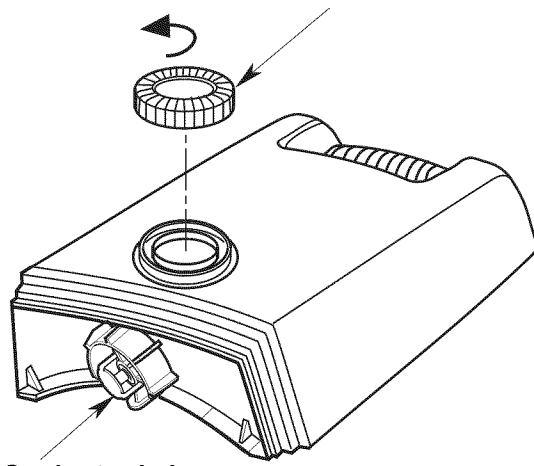

**Conjunto de la válvula de resorte**

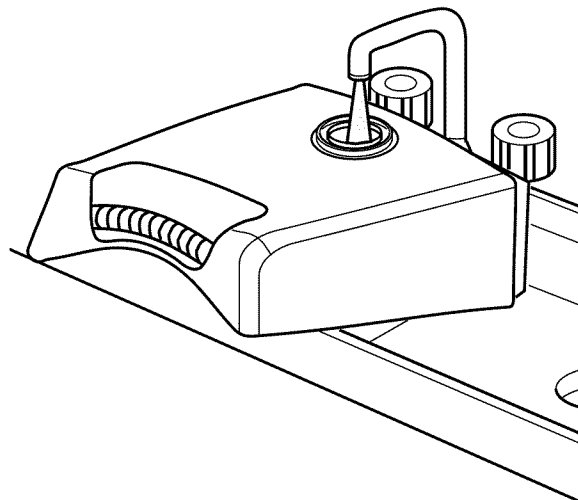

## Paso 4. Utilización de los controles

El punto en el que ajuste los niveles de humedad deseados depende de su nivel de confort personal, la temperatura exterior y la temperatura interior. Se recomienda un punto de ajuste inicial de humedad **AMBIENTE** del 30 al 40 por ciento, pero puede haber condiciones que requieran un ajuste distinto.

**IMPORTANTE:** Si se empieza a formar condensación se pueden producir daños en las ventanas o en las paredes causados por agua. Debe bajarse el punto de **AJUSTE** de la humedad hasta que ya no se forme condensación. Recomendamos que los niveles de humedad ambiente no excedan el 50%.

Cuando la temperatura exterior es:		La humedad relativa interior recomendada es:
-10° F	-24° C	20%
2° F	-18° C	25%
10° F	-12° C	30%
20° F*	-6° C*	35%

\* y superior

### Para utilizar los controles

#### Pantalla digital

Oprima el botón de alimentación una vez para que se muestre la lectura digital\*. Inicialmente, hay una ligera demora mientras los componentes electrónicos se calibran.

Dos barras (--) parpadearán durante este tiempo. Una vez que la calibración se haya completado, se mostrará una lectura de humedad **AMBIENTE** entre el 25 y el 95 por ciento. Una visualización de un 20 que parpadea indica que la humedad ambiente es inferior al 20%.

**NOTA:** La velocidad de **SUSURRO (WHISPER)** y el **AJUSTE** al **65%** de humedad son los ajustes preestablecidos en la puesta en marcha inicial. Después de que el usuario seleccione los ajustes deseados, dichos ajustes permanecerán mientras la unidad se mantenga enchufada y no haya interrupciones del suministro eléctrico. Si se desenchufa la unidad, se emplean los ajustes preestablecidos **originales**.

\* El ventilador del humidificador debe funcionar en la puesta en marcha inicial. Si no funciona, consulte "El ventilador no funciona (la pantalla digital está iluminada)" en la sección "Resolución de problemas" de la página 29 de este manual.

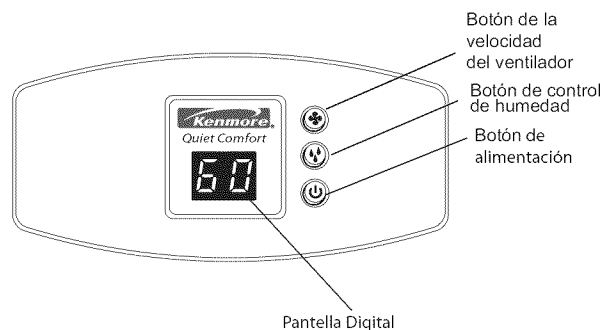

## Utilización de los controles (continuación)

### Botón de velocidad

Este humidificador está equipado con un control de ventilador de 4 velocidades. Cada pulsación del botón de velocidad hace avanzar el modo a través de los ajustes de **ALTA (HIGH)**, **INTERMEDIA (MEDIUM)**, **BAJA (LOW)**, **SUSURRO (WHISPER)** y **AUTO**. El ajuste seleccionado se muestra en la lectura digital. Cuanto más alto sea el ajuste, más rápidamente se evaporará el agua y se liberará al aire. **SUSURRO (WHISPER)** es el ajuste más silencioso y se proporciona para condiciones que no requieran una velocidad de evaporación rápida.

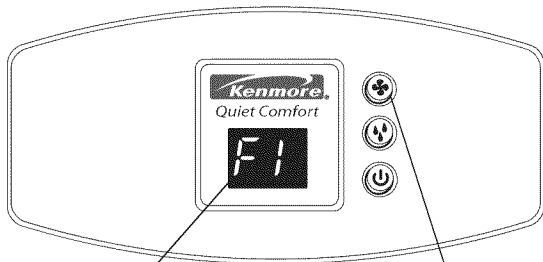

Visor de Velocidad del Ventilador

Botón De Velocidad del Ventilador

### Cómo funciona el control automático

El ajuste **AUTO** permite al humidificador manejar su gama de velocidad para mantener el ajuste de humedad que usted desee. Ciclará automáticamente hasta la velocidad más eficiente para lograr la humedad deseada. He aquí cómo funcionará el ventilador:

- Velocidad **ALTA (HIGH)** si la humedad ambiente es una HR (humedad relativa) del 15% o más por debajo del punto de **AJUSTE**.
- Velocidad **INTERMEDIA (MEDIUM)** si la humedad ambiente es una HR del 15% al 10% por debajo del punto de **AJUSTE**.
- Velocidad **BAJA (LOW)** si la humedad ambiente es una HR del 10% al 5% por debajo del punto de **AJUSTE**.
- Velocidad de **SUSURRO (WHISPER)** si la humedad ambiente es una HR del 5% o menos por debajo del punto de **AJUSTE**.

Si la humedad ambiente no está aumentando con la velocidad actual del ventilador durante un periodo de 15 minutos, la velocidad del ventilador aumentará a la siguiente velocidad más alta hasta que se alcance el punto de humedad de **AJUSTE**.

**NOTA:** El humidificador puede funcionar a velocidad **ALTA (HIGH)** durante un periodo prolongado si la humedad ambiente real es sumamente baja.

### Control de humedad

Este botón le permite ajustar la humedad según sus necesidades. Este humidificador arrancará o finalizará su ciclo automáticamente según se requiera para mantener el valor seleccionado. El lector muestra el porcentaje (%) de humedad real (**AMBIENTE**) y de la deseada (**AJUSTE**) cuando se presiona el botón de control de humedad. El lector de **AMBIENTE** tiene un rango de 20% a 95%. Si el nivel de humedad del ambiente es igual o inferior al 20%, el visor mostrará un 20 parpadeando.

El lector de **AJUSTE** tiene un rango de 25% a 65% y se ajusta en aumentos del 5%. En un principio, al presionar el botón de humedad se mostrará la humedad actual. Cada vez que se presione el botón, el valor aumentará un 5%. Un punto de **AJUSTE** del 65% hará funcionar el humidificador de manera continua sin importar la lectura de **AMBIENTE**. El humidistato que detecta las lecturas está ubicado en el cable. Asegúrese de que no esté obstruido.

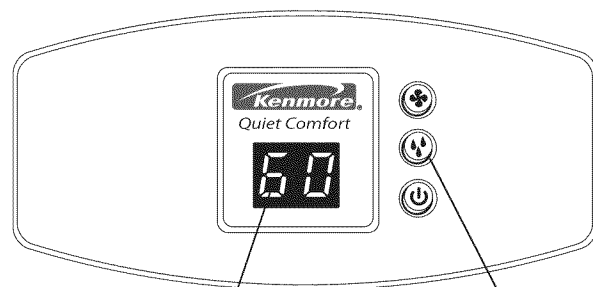

Visor de Humedad

Botón de Humedad



# Utilización del humidificador

## Visor de llenado

Para lograr un tiempo de funcionamiento máximo, se deben llenar tanto la botella como la base. Cuando la botella y la base están vacías, el visor muestra alternando la lectura de humedad del ambiente y "F" (LLENAR) para informar que se requiere más agua. También en este momento, la unidad cambiará automáticamente al MODO DE SECADO y continuará funcionando a la velocidad más baja hasta que el filtro se seque.

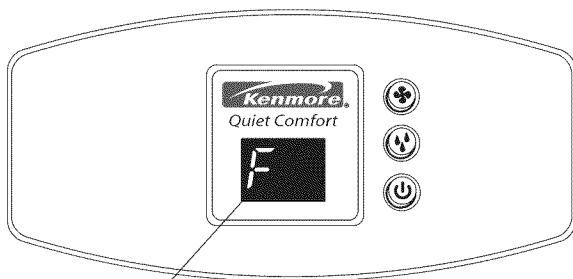

Visor de llenado

## MODO DE SECADO

También en este momento, la unidad cambiará automáticamente al MODO DE SECADO y continuará funcionando a la velocidad más baja hasta que el filtro se seque.

**NOTA:** Durante este tiempo, se seguirá supervisando el nivel de humedad ambiente y el humidificador encenderá y apagará cíclicamente el ventilador hasta que el filtro esté completamente seco. El ventilador se apagará, dejando un humidificador seco que es menos propenso al crecimiento de moho y verdín. Si no se desea MODO DE SECADO, rellene con agua el humidificador.

**NOTA:** Una vez que se haya completado el ciclo de secado, el ventilador se apagará y la luz de **RELLENO (F)** permanecerá iluminada. El humidificador se encenderá de nuevo automáticamente después de rellenarlo.

## Indicador de comprobación del filtro

La capacidad de cualquier humidificador para suministrar eficientemente humedad depende en gran medida del estado del filtro. A medida que el filtro se carga con impurezas, pierde gradualmente su capacidad de mecha. Cuando esto ocurre, la producción de humedad se reduce y el humidificador tiene que trabajar más tiempo para satisfacer el ajuste seleccionado. Este humidificador tiene un recordatorio de comprobación del filtro temporizado para aparecer después de 720 horas de funcionamiento. Cuando la pantalla muestre el mensaje **COMPROBAR EL FILTRO (CF)**, desconecte el cable de alimentación y compruebe el estado del filtro. Si es evidente que hay una acumulación de depósitos o una descoloración intensa, reemplace el filtro para restablecer la máxima eficiencia. El mensaje **COMPROBAR EL FILTRO (CF)** se reajusta cuando el humidificador se enchufa de nuevo.

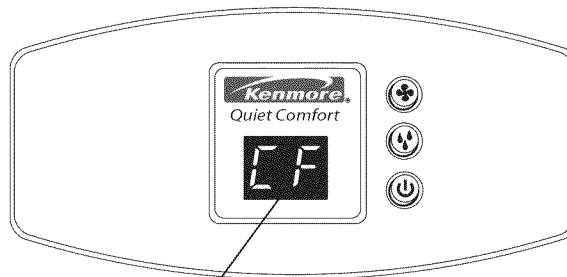

Visor para revisar el filtro

## Utilización del humidificador (continuación)

---

### Higrostat

El higrostat ubicado en el cordón de alimentación detecta el porcentaje de humedad presente en el aire. Hace que el humidificador se encienda y apague cíclicamente para mantener el punto de **AJUSTE** de humedad seleccionado. El ventilador se encenderá si la lectura "**AMBIENTE**" desciende un 3% por debajo del punto de AJUSTE y seguirá haciendo funcionar el humidificador hasta que se logre una lectura de un 1% por encima del punto de **AJUSTE**. El ventilador se apagará hasta que la lectura **AMBIENTE** descienda de nuevo un 3% por debajo del punto de **AJUSTE**.

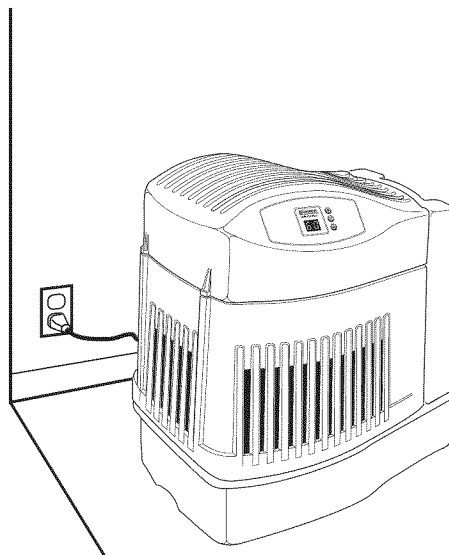

**NOTA:** Asegúrese de que el higrostat, que está ubicado en el cable de alimentación, esté libre de obstrucciones y alejado de toda fuente de aire caliente.

# Reemplazo y cuidado del filtro

**ADVERTENCIA:** Para reducir el riesgo de descargas eléctricas o lesiones causadas por las piezas móviles, desenchufe siempre el humidificador antes de quitar o reemplazar cualquier pieza.

**PRECAUCIÓN:** Para ayudar a retardar el crecimiento de bacterias y mantener la máxima eficiencia, se debe reemplazar el filtro al menos una vez por estación, o más a menudo en condiciones de agua dura. Use el filtro de repuesto recomendado Kenmore 32-14906.

Reemplace el filtro de mecha vaporizador al menos una vez por temporada de humidificación o más, dependiendo de las condiciones del agua de su zona.

## Reemplazo del filtro

1. Desenchufe el humidificador. Antes de quitar el filtro, recomendamos trasladar el humidificador a un lugar donde los revestimientos del piso no estén propensos a sufrir daños por causa del agua (por ejemplo, zonas de cocina o de baño.)
2. Quite la botella de agua y póngala a un lado. Asegúrese de no golpear ni dañar la válvula de llenado.
3. Agarre el conjunto de la carcasa, levántelo directamente hacia arriba, alejándolo de la base, y póngalo a un lado. Una vez hecho esto, tendrá acceso al filtro.
4. Fíjese en la posición del filtro. Quite el filtro. Puede que quiera limpiar la base en este momento. Consulte la sección "Limpieza del humidificador" de este manual.
5. Instale un filtro nuevo (32-14906) en la base. Enrolle el filtro y colóquelo entre los postes ubicados en el fondo de la base. El comienzo y el final del arrollamiento deben quedar capturados en el centro de la base (vea el diagrama) y el filtro debe estar descansando en el piso de la base.
6. Retorne el conjunto de la carcasa a la parte superior de la base. Coloque de nuevo el humidificador en su posición de funcionamiento.
7. Una vez hecho esto, el humidificador estará listo para ser llenado con el fin de utilizarlo.

Agarre la asamblea de envoltura firmemente y levántelo lejos

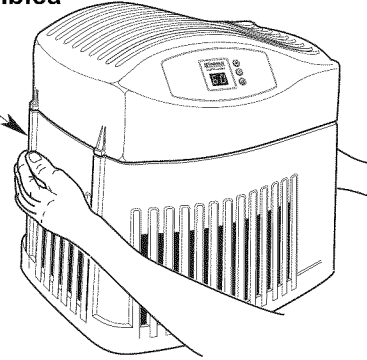

Coloque el comienzo y el final del filtro enrollado en el centro de la base

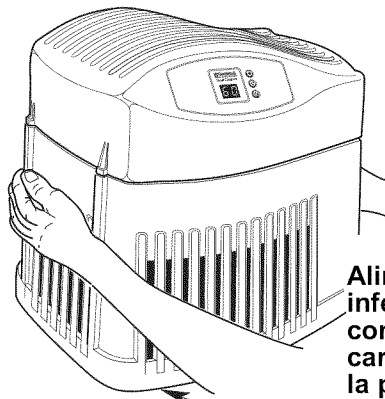
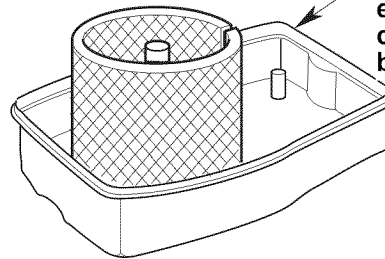

Alinee la parte inferior del conjunto de la carcasa con la parte superior de la base y reposicione la unidad de modo seguro

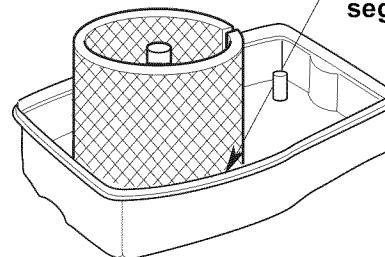

# Limpeza y mantenimiento

**ADVERTENCIA:** Para reducir el riesgo de lesiones, incendio o daños al humidificador, utilice únicamente limpiadores recomendados específicamente para humidificadores. No utilice nunca materiales inflamables, combustibles o tóxicos para limpiar el humidificador. Para reducir el riesgo de quemarse y de dañar el humidificador, no ponga nunca agua caliente en el humidificador.

**PRECAUCIÓN:** La pureza del agua local varía de una zona a otra y en ciertas condiciones las impurezas contenidas en el agua y las bacterias suspendidas en el aire pueden fomentar el crecimiento de microorganismos en el depósito del humidificador. Para retardar el crecimiento de bacterias que pueden causar olores y ser perjudiciales para la salud, utilice únicamente filtros de repuesto Kenmore. También recomendamos utilizar un bacteriostato aprobado por la EPA y un limpiador para humidificadores, los cuales se pueden conseguir en su tienda local Sears.

## Paso 1

Para facilitar la limpieza, la base del humidificador debe estar vacía y completamente seca. Para lograr esto, utilice el método siguiente:

- Deje que el humidificador funcione hasta que la luz de **RELLENO (F)** parpadee y el modo de **RESECACIÓN (DRY OUT)** haya parado el ventilador del humidificador.
- Desenchufe el humidificador.

## Paso 2

**ADVERTENCIA:** Para reducir el riesgo de descargas eléctricas, desenchufe siempre el humidificador antes de limpiarlo o hacerle servicio de ajustes y reparaciones. Si el humidificador no está desenchufado, el ventilador podría ponerse en marcha después de quitar la carcasa.

### Para quitar piezas

Consulte la sección "Reemplazo y cuidado del filtro" en la página 27.

**NOTA:** Es posible que aún haya un poco de agua en la base. Vierta cuidadosamente el agua para sacarla de la base o quítela con una esponja.

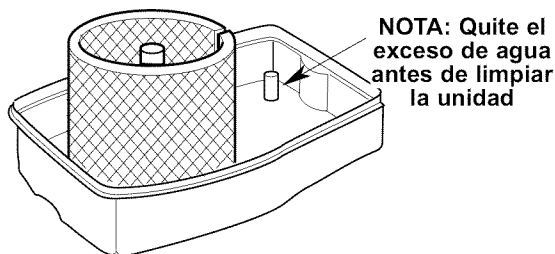

## Paso 3

### Mantenimiento cada dos semanas

#### Remoción de costra

- Llene la base del humidificador con una taza de 240 ml (8 onzas) de vinagre blanco sin diluir. Deje que la solución permanezca en la base durante 20 minutos.
- Limpie todas las superficies interiores con un cepillo blando. Humedezca un paño suave con vinagre blanco sin diluir y limpie la base con el paño para quitar la costra.
- Enjuague a fondo con agua templada y limpia para quitar la costra y la solución limpiadora.

#### Desinfección de la base

- Eche 1,9 litros (1/2 galón) de agua y 1/2 cucharadita de blanqueador de cloro en el interior de la base. Deje que la solución permanezca en la base durante 20 minutos, agitándola cuidadosamente cada pocos minutos. Moje todas las superficies que normalmente estén expuestas a agua.
- Vacíe la base después de 20 minutos. Enjuáguela con agua hasta que el olor a blanqueador haya desaparecido. Deje que la unidad se seque completamente.

**NOTA:** La botella de agua se debe limpiar de la misma manera que la base. Enjuáguela a fondo con agua limpia después de completar todos los pasos.

### Mantenimiento de final de temporada

- Siga las instrucciones de "Mantenimiento cada dos semanas" al final de la temporada de humidificación.
- Quite el filtro.
- Deje que el humidificador se seque completamente antes de guardarlo.
- Guarde el humidificador en un lugar fresco y seco.
- Instale un filtro nuevo en el humidificador limpio antes de que comience la próxima temporada.

**NOTA:** El procedimiento de "Mantenimiento cada dos semanas" también se recomienda si usted no piensa utilizar el humidificador durante una semana o más.

# Resolución de problemas

Problema	Causa probable	Remedio
La luz roja de alimentación y la pantalla digital no están iluminadas.	<ul style="list-style-type: none"> <li>No hay corriente eléctrica.</li> <li>No se ha oprimido el botón de alimentación.</li> </ul>	<ul style="list-style-type: none"> <li>Compruebe la fuente de alimentación de 120 V.</li> <li>Oprima una vez el botón de alimentación para encender la unidad.</li> </ul>
El ventilador no funciona (la luz roja de alimentación y la pantalla digital están iluminadas).	<ul style="list-style-type: none"> <li>El nivel de humedad AMBIENTE no está un 3% o más por debajo del nivel de AJUSTE de humedad.</li> <li>El nivel de AJUSTE de humedad es del 65%.</li> </ul>	<ul style="list-style-type: none"> <li>Suba el nivel de AJUSTE de humedad si lo desea.</li> <li>Un porcentaje de AJUSTE de humedad del 65% hace que el ventilador funcione continuamente. Gradúe el nivel de AJUSTE entre 25% y 60%.</li> </ul>
El ventilador está en marcha continuamente.	<ul style="list-style-type: none"> <li>El nivel de humedad AMBIENTE no ha alcanzado un 1% o más por encima del nivel de AJUSTE de humedad.</li> <li>El mensaje COMPROBAR EL FILTRO (CF) está parpadeando.</li> </ul>	<ul style="list-style-type: none"> <li>Continúe haciendo funcionar la unidad hasta que se logre el nivel de humedad deseado. Esto podría tomar hasta 48 horas inicialmente.</li> <li>Cambie el filtro con un filtro totalmente nuevo.</li> <li>NOTA: El agua local varía de una zona a otra y en ciertas condiciones se acumularán minerales más rápidamente en el filtro.</li> </ul>
Mala evaporación de agua.	<ul style="list-style-type: none"> <li>Esto es normal para el llenado inicial.</li> </ul>	<ul style="list-style-type: none"> <li>Rellene la botella para lograr el máximo tiempo de funcionamiento.</li> <li>Asegúrese de que la tapa de llenado esté apretada y que no haya interferencias de suciedad.</li> <li>Compruebe si hay un escape en la botella de agua.</li> </ul>
La botella se vacía completamente.	<ul style="list-style-type: none"> <li>Está entrando aire en la botella de agua.</li> </ul>	
La botella continúa vaciándose después de llenarla completamente.	<ul style="list-style-type: none"> <li>La base está llena de agua.</li> </ul>	<ul style="list-style-type: none"> <li>La base albergará el contenido de la botella de agua (1,9 galones). Continúe haciendo funcionar el humidificador para agotar el agua de la base.</li> </ul>
La botella no se vacía.		<ul style="list-style-type: none"> <li>Cambie el filtro.</li> </ul>
El mensaje COMPROBAR EL FILTRO (CF) no aparece incluso cuando el filtro está sucio o el rendimiento del humidificador se ha reducido claramente.	<ul style="list-style-type: none"> <li>Una pérdida de potencia ha hecho que el mensaje COMPROBAR EL FILTRO (CF) se reajuste prematuramente.</li> </ul>	<ul style="list-style-type: none"> <li>El humidificador cambia automáticamente la velocidad del ventilador a SUSURRO cuando se muestra el mensaje RESECACIÓN .</li> </ul>
El ventilador funciona más despacio que la velocidad registrada en la pantalla digital.	<ul style="list-style-type: none"> <li>El humidificador está en modo de RESECACIÓN.</li> </ul>	<ul style="list-style-type: none"> <li>Durante el modo de RESECACIÓN, el humidificador continuará funcionando a velocidad de SUSURRO según se requiera durante un período de 2 horas.</li> </ul>
El humidificador no se apaga durante el modo de RESECACIÓN (DRY OUT).	<ul style="list-style-type: none"> <li>El filtro no está seco.</li> </ul>	

# Piezas de repuesto

Lista de piezas del humidificador Kenmore  
No. de modelo 758.154120

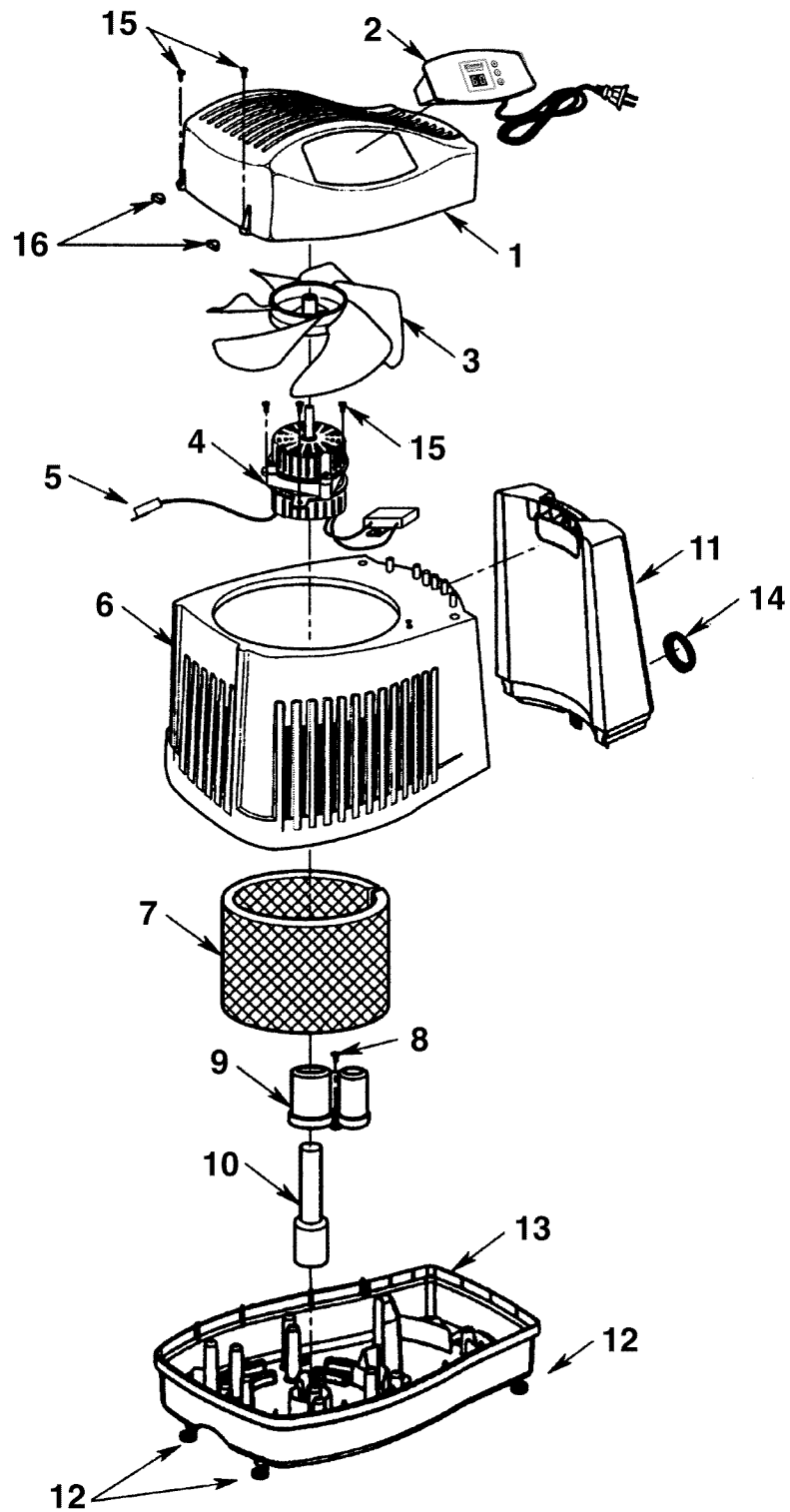

**Lista de piezas del humidificador Kenmore  
No. de modelo 758.154120**

**Pida siempre por número de pieza, no por número de clave**

<b>No. de clave</b>	<b>No. de pieza</b>	<b>Descripción</b>
1	830487	Carcasa superior
2	831341	• Conjunto de controles
3	829821	• Paleta del ventilador
4	830778	• Motor
5	828854	Microinterruptor
6	830489	Carcasa inferior
7	32-14906	† Filtro
8	829815	* Tornillo de cabeza troncocónica tipo AB No. 6 x 1/2 SS
9	830496-2	Soporte del flotador
10	829816	Flotador del depósito
11	830537	Botella, incluye la clave No. 15
12	829812	Ruedecillas (incluye 4)
13	830484-2	Base
14	824690-2	Tapa de llenado
15	829805	Tornillo de cabeza troncocónica Trx. Hi-Lo No. 6 x 3/4
16	830587	Tapa de tornillo
17	SP6592	Manual del usuario (no mostrado)

\* Artículo de herrajes estándar. Se puede comprar localmente.

† Artículo de existencias. Se puede conseguir a través del departamento de ferretería de la mayoría de las tiendas minoristas Sears.

- Todo intento de reparar el conjunto de los controles o el motor puede crear un peligro, a menos que la reparación sea realizada por un técnico de servicio calificado. El servicio de reparaciones está disponible en la tienda Sears más cercana.

# Get it fixed, at your home or ours!

## Your Home

For expert troubleshooting and home solutions advice:

**manage my home**

[www.managemyhome.com](http://www.managemyhome.com)

For repair – **in your home** – of **all** major brand appliances, lawn and garden equipment, or heating and cooling systems, **no matter who made it, no matter who sold it!**

For the replacement parts, accessories and owner's manuals that you need to do-it-yourself.

For Sears professional installation of home appliances and items like garage door openers and water heaters.

**1-800-4-MY-HOME®**

(1-800-469-4663)

[www.sears.com](http://www.sears.com)

Call anytime, day or night

(U.S.A. and Canada)

[www.sears.ca](http://www.sears.ca)

## Our Home

For repair of carry-in items like vacuums, lawn equipment, and electronics, call anytime for the location of the nearest

**Sears Parts & Repair Service Center**

**1-800-488-1222** (U.S.A.)

[www.sears.com](http://www.sears.com)

**1-800-469-4663** (Canada)

[www.sears.ca](http://www.sears.ca)

To purchase a protection agreement on a product serviced by Sears:

**1-800-827-6655** (U.S.A.)

**1-800-361-6665** (Canada)

Para pedir servicio de reparación a domicilio, y para ordenar piezas:

**1-888-SU-HOGAR®**

(1-888-784-6427)

Au Canada pour service en français:

**1-800-LE-FOYER<sup>MC</sup>**

(1-800-533-6937)

[www.sears.ca](http://www.sears.ca)



© Sears Brands, LLC

® Registered Trademark / <sup>TM</sup> Trademark / <sup>SM</sup> Service Mark of Sears Brands, LLC

® Marca Registrada / <sup>TM</sup> Marca de Fábrica / <sup>SM</sup> Marca de Servicio de Sears Brands, LLC

<sup>MC</sup> Marque de commerce / <sup>MD</sup> Marque déposée de Sears Brands, LLC