



®

UPRIGHT FREEZER

Use & Care Guide

Models : 29502/29702

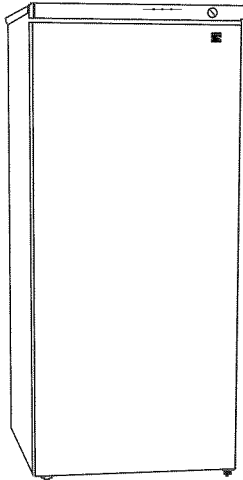

ENGLISH

CAUTION :

BEFORE USE, PLEASE READ AND FOLLOW ALL SAFETY RULES AND OPERATING INSTRUCTIONS.

Sears Brands Management Corporation, Hoffman Estates, IL 60179 U. S. A.

www.sears.com



TABLE OF CONTENTS

Warranty Statement	2
Master Protection Agreements	3
Parts and Features	4
Important Safety Instructions	5
Installation Instructions	5
▶ Before Using Your Freezer	
▶ Installation of Your Freezer	
Electrical Connection	6
Operating Your Freezer	7
▶ Reversing the Door Swing of Your Freezer	
▶ Temperature Control	
▶ Defrosting Your Freezer	
▶ Caution	
▶ Use of Ice Cube Tray	
▶ Freezing Fresh Food	
Care and Maintenance	9
▶ Caution	
▶ Cleaning Your Freezer	
▶ Power Failure	
▶ Vacation Time	
▶ Moving Your Freezer	
▶ Energy Saving Tips	
Energy Saving Tips	10
Troubleshooting Guide	11

KENMORE LIMITED WARRANTY



When installed, operated and maintained according to all instructions supplied with the product, if this appliance fails due to a defect in material and workmanship within one year from the date of purchase, call 1-800-4-MY-HOME® to arrange for free repair.

If this appliance is ever used for other than private family purposes, this warranty applies for only 90 days from the date of purchase.

This warranty covers only defects in material and workmanship. Sears will NOT pay for:

1. Expendable items that can wear out from normal use, including but not limited to filters, belts, light bulbs, and bags.
2. A service technician to instruct the user in correct product installation, operation or maintenance.
3. A service technician to clean or maintain this product.
4. Damage to or failure of this product if it is not installed, operated or maintained according to the all instructions supplied with the product.
5. Damage to or failure of this product resulting from accident, abuse, misuse or use for other than its intended purpose.
6. Damage to or failure of this product caused by the use of detergents, cleaners, chemicals or utensils other than those recommended in all instructions supplied with the product.
7. Damage to or failure of parts or systems resulting from unauthorized modifications made to this product.

Disclaimer of implied warranties: limitation of remedies

Customer's sole and exclusive remedy under this limited warranty shall be product repair as provided herein. Implied warranties, including warranties of merchantability or fitness for a particular purpose, are limited to one year or the shortest period allowed by law. Sears shall not be liable for incidental or consequential damages. Some states and provinces do not allow the exclusion or limitation of incidental or consequential damages, or limitation on the duration of implied warranties of merchantability or fitness, so these exclusions or limitations may not apply to you.

This warranty applies only while this appliance is used in the United States or Canada. This warranty gives you specific legal rights, and you may also have other rights which vary from state to state.

Sears, Roebuck and Co., Hoffman Estates, IL 60179
Sears Canada Inc., Toronto, Ontario, Canada M5B 2B8



MASTER PROTECTION AGREEMENTS

Congratulations on making a smart purchase. Your new Kenmore® product is designed and manufactured for years of dependable operation. But like all products, it may require preventive maintenance or repair from time to time. That's when having a Master Protection Agreement can save you money and aggravation. The Master Protection Agreement also helps extend the life of your new product. Here's what the Agreement includes:

Parts and labor needed to help keep products operating properly **under normal use**, not just defects. Our coverage goes **well beyond the product warranty**. No deductibles, no functional failure excluded from coverage—**real protection**.

- ☑ **Expert service** by a force of more than **10,000 authorized Sears service technicians**, which means someone you can trust will be working on your product.
- ☑ **Unlimited service calls and nationwide service**, as often as you want us, whenever you want us.
- ☑ **“No-lemon” guarantee** – replacement of your covered product if four or more product failures occur within twelve months.
- ☑ **Product replacement** if your covered product can't be fixed.
- ☑ **Annual Preventive Maintenance Check** at your request – no extra charge.
- ☑ **Fast help by phone** – we call it **Rapid Resolution** – phone support from a Sears representative on all products. Think of us as a “talking owner's manual.”
- ☑ **Power surge protection** against electrical damage due to power fluctuations.
- ☑ **\$250 Food Loss Protection** annually for any food spoilage that is the result of mechanical failure of any covered refrigerator or freezer.
- ☑ **Rental reimbursement** if repair of your covered product takes longer than promised.
- ☑ **10% discount** off the regular price of any non-covered repair service and related installed parts.

Once you purchase the Agreement, a simple phone call is all that it takes for you to schedule service. You can call anytime day or night, or schedule a service appointment online.

The Master Protection Agreement is a risk free purchase. If you cancel for any reason during the product warranty period, we will provide a full refund, or a prorated refund anytime after the product warranty period expires. Purchase your Master Protection Agreement today!

Some limitations and exclusions apply. For prices and additional information in the U.S.A. call 1-800-827-6655.

Coverage in Canada varies on some items. For full details call Sears Canada at 1-800-361-6665.

Sears Installation Service

For Sears professional installation of home appliances, garage door openers, water heaters, and other major home items, in the U.S.A. or Canada call **1-800-4-MY-HOME®**.

PARTS AND FEATURES

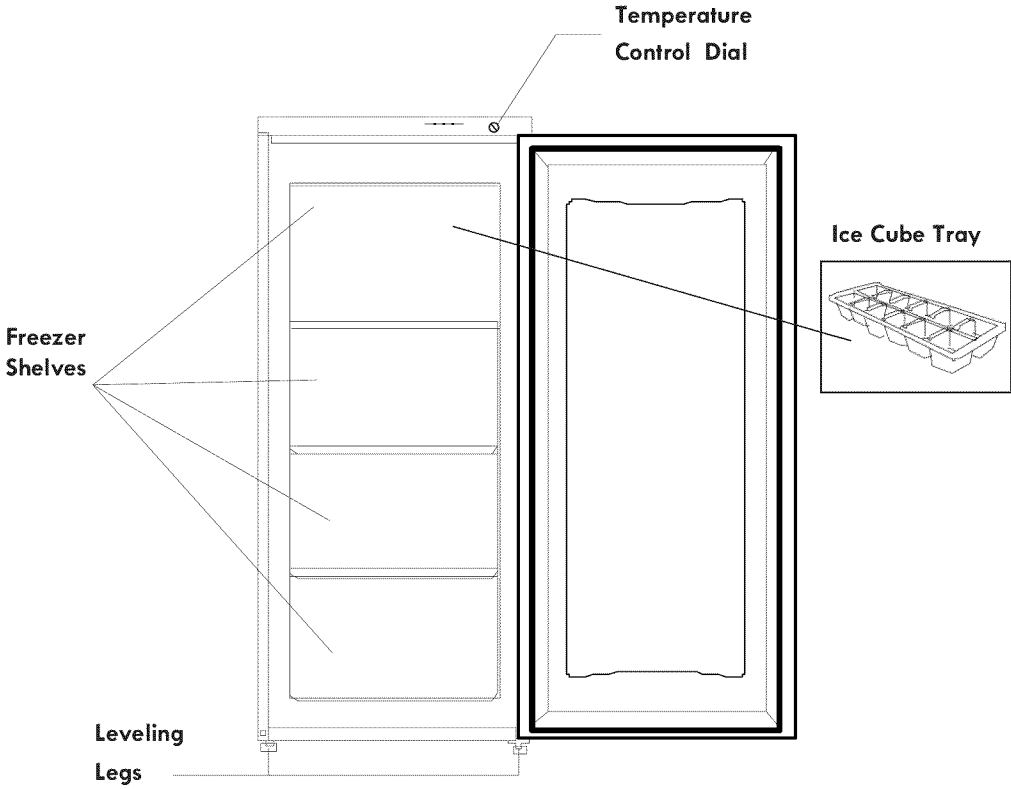

Model: 29502/29702



IMPORTANT SAFETY INSTRUCTIONS

<p style="text-align: center;">WARNING</p>	<p>To reduce the risk of fire, electrical shock, or injury when using your Upright Freezer, follow these basic precautions:</p>
<p>Read all instructions before using the unit.</p> <ul style="list-style-type: none">• WARNING: Risk of child entrapment.• To avoid the possibility of child entrapment, please take the following precautions before throwing out the appliance.<ul style="list-style-type: none">- Remove all doors from the unit.- Leave the shelves in place so that children may not easily climb inside.• Never allow children to operate, play with, or crawl inside the unit.• Refrigerants: All refrigeration products contain refrigerants, which under the guidelines of federal law must be removed before disposal of product. It is the consumer's responsibility to comply with federal and local regulations when disposing of this product.• Never clean unit parts with flammable fluids. The fumes can create a fire hazard or explosion.• Do not store or use gasoline or any other flammable vapors and liquids in the vicinity of this or any other unit. The fumes can create a fire hazard or explosion.	

INSTALLATION INSTRUCTIONS

Before Using Your Freezer

Remove the exterior and interior packing.

Before connecting the freezer to the power source, let it stand upright for approximately 2 hours. This will reduce the possibility of a malfunction in the cooling system from handling during transportation.

Make sure that the interior is completely dry before turning the product on.

Installation of Your Freezer

Place your freezer on a floor that is strong enough to support the freezer when it is fully loaded. To level your freezer, adjust the leveling legs at the bottom of the freezer.

Allow 5 inches of space between the back and sides of the freezer, which allows the proper air circulation to cool the compressor and condenser.

Locate the freezer away from direct sunlight and sources of heat (stove, heater, radiator, etc.). Direct sunlight may affect the acrylic coating and heat sources may increase electrical consumption. Extreme cold ambient temperatures may also cause the freezer not to perform properly.

Avoid locating the freezer in moist areas. Too much moisture in the air will cause frost to form quickly on the evaporator requiring more frequent defrosting of the freezer.

Plug the freezer into an exclusive properly installed, grounded wall outlet. Do not under any circumstances cut or remove the third (ground) prong from the power cord. Any questions concerning power and or grounding should be directed toward a certified electrician.

Electrical Connection

WARNING

Improper use of the grounded plug can result in the risk of electrical shock. If the power cord is damaged, have it replaced by an authorized service center.

This freezer should be properly grounded for your safety. The power cord of this freezer is equipped with a three - prong plug which mates with standard three prong wall outlets to minimize the possibility of electrical shock.

Do not under any circumstances cut or remove the third ground prong from the power cord supplied.

Never use an extension cord to connect power to the unit.

Never use a two - prong grounding adapter.

Where a two - prong wall receptacle is encountered, contact a qualified electrician to have it replaced with a 3 - prong receptacle in accordance with applicable electrical codes.

This freezer requires a standard 115/120 Volts A.C. ~/60Hz electrical outlet with three - prong ground.

The cord should be secured behind the freezer and not left exposed or dangling to prevent accidental injury.



OPERATING YOUR FREEZER

Reversing the Door Swing of Your Freezer

This freezer has the capability of the door opening from either the left or right side. The unit is delivered to you with the door opening from the left side.

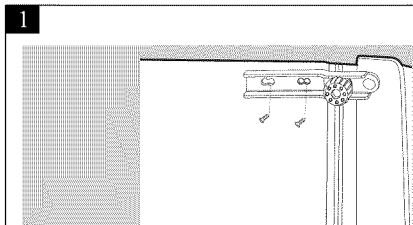

Unscrew the three screws from the bottom bracket.
Remove the foot from opposite side.

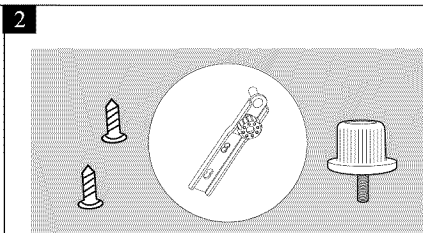

Machine screw/bottom bracket/foot

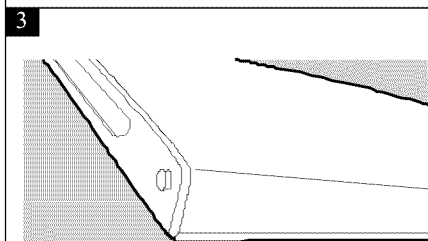

Slide the appliance door downward and move away
from top hinge pin of the appliance.

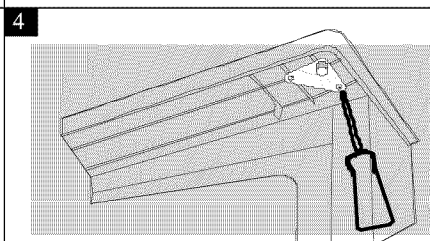

Unscrew the two screws from top bracket and replace
on the other side.

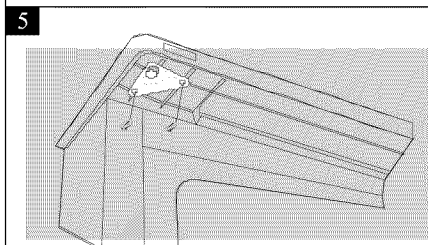

Screw the two screws to install the top bracket on top
right side of appliance. Slide the appliance door
back on to the top hinge. Making sure it's face up.

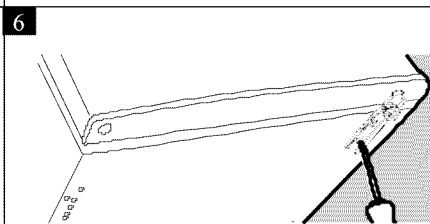

Screw the bottom hinge into place on the new side.
Replace the other foot on the other side.

Temperature Control

The temperature control is located underneath the countertop on the front side of the cabinet. The first time you turn the unit on set the temperature control to the maximum position. The range of the temperature control is from position "min" the warmest to "max " the coldest. After 24 to 48 hours, adjust the temperature control to the setting that best suits your needs.

NOTE: If the unit is unplugged or power is lost, you must wait 3 to 5 minutes before restarting the unit. If you attempt to restart before this time delay, the freezer will not start.

Defrosting Your Freezer

For the most efficient operation and minimum energy consumption, defrost the freezer compartment when the frost on the freezer walls is in excess of ¼ inch thick.

To start defrosting, remove the frozen food from the freezer and place it in a cooler to protect the food. Then unplug the freezer, remove the food and drawers. After the frost or ice has melted, discard the melted water and dry up the interior of freezer. Then the freezer can be restarted by a turning its thermostat to the desired setting and plug in the freezer.

CAUTION

Do not use boiling water as it may damage the plastic parts. In addition, never use a sharp or metallic instrument to remove frost as it may damage the cooling coils and will void the warranty. We recommend using a plastic scraper.

Use of Ice Cube Tray

The recommended thermostat setting for ice making is position "max".

Dry the tray, otherwise it may stick to the bottom of the freezer.

The best method to get ice cubes out of the tray is to hold the tray under cold tap water for a second. To eject the ice cubes from the tray, place over the ice bucket and twist slightly.



Freezing Fresh Foods

Proper use of the appliance, adequately packed food, correct temperature and taking into account hygienic precautions will substantially influence the quality of freezing and storing food. This appliance is designed for the longterm storage of frozen food. The storage life of frozen foods varies and the recommended storage time should not be exceeded. Prepacked commercially frozen food should be stored in accordance with the frozen foods manufacturer's instructions for a three star frozen food storage compartment or home freezer. Place frozen food into the freezer as quickly as possible after purchase. If there are instructions on the packet, carefully follow these instructions regarding storage times. Carefully select food you intend to freeze; it should be of adequate quality and suitable for freezing. Use correct packaging and wrap it tightly. The packaging should be airtight and should not leak since this could cause substantial vitamin loss and dehydration of foods. Foils and bags should be soft enough to tightly wrap around the foods. When preparing foods to be frozen, consider sanitary precautions. Mark packages with the following data: kind and amount of foods and the date of loading. It is most important that the food is frozen as quickly as possible. If the loading amount is too large, the quality of freezing is reduced which affects the quality of frozen foods.

CARE AND MAINTENANCE

CAUTION

Failure to unplug the freezer could result in electrical shock or personal injury.

Cleaning Your Freezer

Unplug the freezer, and remove the food.
Wash the inside with a warm water and baking soda solution. The solution should be about 2 tablespoons of baking soda to a quart of water.
Wash the shelves with a mild detergent solution.
The outside of the freezer should be cleaned with mild detergent and warm water.

Power Failure

Most power failures are corrected within a few hours and should not affect the temperature of your freezer if you minimize the number of times the door is opened. If the power is going to be off for a longer period of time, you need to take the proper steps to protect your food.

Vacation Time

During long absences, remove all the food. Unplug your freezer, clean your freezer, and leave the door open slightly to avoid possible formation of condensation, mold, or odors.

Moving Your Freezer

Remove all the food.

Securely tape down all loose items inside your freezer.

Turn the leveling legs up to the base to avoid damage.

Tape the door shut.

Be sure the freezer stays in the upright position during transportation.

Energy Saving Tips

The freezer should be located in the coolest area of the room, away from heat producing appliances or heating ducts, and out of direct sunlight.

Let hot foods cool to room temperature before placing in the freezer.

Overloading the freezer forces the compressor to run longer. Foods that freeze too slowly may lose quality, or spoil.

Be sure to wrap foods properly, and wipe containers dry before placing them in the freezer. This cuts down on frost build up inside the freezer.

Freezer storage baskets should not be lined with aluminum foil, wax paper, or paper toweling. Liners interfere with cold air circulation, making the freezer less efficient.

Organize and label food to reduce door openings and extended searches.

Remove as many items as needed at one time, and close the door as soon as possible.



TROUBLESHOOTING GUIDE

You can solve many common freezer problems easily, saving you the cost of a possible service call. Try the suggestions below to see if you can solve the problem before calling the Sears at 1-800-4MY-HOME.

PROBLEM	POSSIBLE CAUSE
Freezer does not operate	Not plugged in. The circuit breaker tripped or blown fuse.
Compressor turns on and off frequently	The room temperature is hotter than normal. A large amount of food has been added to the freezer. The door is open too often. The door is not closed completely. The temperature control is not set correctly. The door gasket does not seal properly. The freezer does not have the correct clearances.
Vibrations	Check to assure that the freezer is level.
The freezer seems to make too much noise	The rattling noise may come from the flow of the refrigerant, which is normal. As each cycle ends, you may hear gurgling sounds caused by the flow of refrigerant in your freezer. Contraction and expansion of the inside walls may cause popping and crackling noises. The freezer is not level.
The door will not close properly	The freezer is not level. The door is reversed and not properly installed. The gasket is dirty. The baskets are out of position.
Sides of freezer are warm or hot	The sides of the freezer are hot because the condenser is on the inside walls on this freezer.



®

Refrigerador VERTICAL.

Guía de Uso & Guidado

Modelos: 29502 / 29702

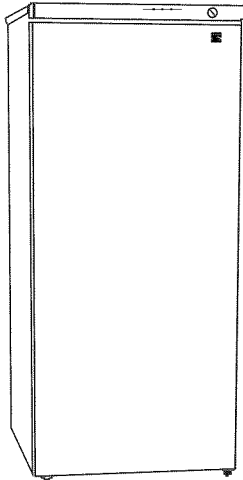

PRECAUCIÓN:

ANTES DE USAR, LEA Y SIGA POR FAVOR TODAS LAS REGLAS DE SEGURIDAD E INSTRUCCIONES DE OPERACIÓN.

Sears Brands Management Corporation, Hoffman Estates, IL 60179 U.S.A.

www.sears.com



Declaración de garantía	2
Acuerdos principales de protección	3
Piezas y características	4
Instrucciones de seguridad importantes	5
Instrucciones de instalación	5
▶ Antes de usar su Refrigerador	
▶ Instalación de su Refrigerador	
Conexión eléctrica	6
Operar su Refrigerador	7
▶ Inversar la oscilación de puerta de su Refrigerador	
▶ Control de temperatura	
▶ Descongelar su Refrigerador	
▶ Precaución	
▶ Uso de bandeja de cubo de hielo	
▶ Congelar el Alimento fresco	
Cuidado y mantenimiento	9
▶ Precaución	
▶ Limpiar su Refrigerador	
▶ Apagón	
▶ Tiempo de vacaciones	
▶ Mover su Refrigerador	
▶ Points d'économie de l'énergie	
Métodos de ahorro de energía	10
Guía de localización de averías	11

Cuando está instalado, funcionando y mantenido según todas las instrucciones suministradas junto con el producto, si esta aplicación falla debido a un defecto en material y a la ejecución en el plazo de un año a partir de la fecha de compra, llame a 1-800-4-MY-HOME® a arreglar para la reparación libre.

Si esta aplicación se utiliza nunca más para los propósitos privados de familia, esta garantía solicita solamente 90 días a partir de la fecha de compra.

Esta garantía cubre solamente los defectos en material y la ejecución.

Sears no pagará para:

1. Artículos consumibles que pueden dañarse por el uso normal, incluyendo pero no limitado a los filtros, correas, bombillas, y bolsos.
2. Un técnico de servicio para dar instrucciones al usuario en la instalación, la operación o el mantenimiento correcto de producto.
3. Un técnico de servicio para limpiar o para mantener este producto.
4. El daño a o la falta de este producto cuando no está instalado, se funciona o no se mantiene según todas las instrucciones suministradas junto con el producto.
5. Daño a o falta de este producto resultando de accidente, abuse, emplee mal o uso para su propósito previsto.
6. Daño a o falta de este producto causado por el uso de detergentes, de limpiadores, de productos químicos o de utensilios con excepción de éstos recomendados en todas las instrucciones suministradas junto con el producto.
7. Daño a o falta de piezas o de sistemas resultando de las modificaciones desautorizadas hechas a este producto.

Negación de garantías implicadas; limitación de remedios

El remedio único y exclusivo de cliente bajo esta garantía limitada será reparación de producto en la manera prevista adjunto. Las garantías implicadas, incluyendo garantías de mercantabilidad o de la aptitud para un propósito particular, se limitan a un año o el período más corto es dado un plazo por la ley. Sears no será obligado para los daños fortuitos o consecuentes. Algunos estados y provincias no permiten la exclusión o la limitación de daños fortuitos o consecuentes, o la limitación en la duración de garantías implicadas de mercantabilidad o de aptitud, así que estas exclusiones o limitaciones pueden no aplicarse a usted.

Esta garantía se aplica solamente mientras que esta aplicación se utiliza en los Estados Unidos o Canadá. Esta garantía le da el derecho legal específico, y usted puede también tener otras derechos que varíen de estado a estado.

Sears, Roebuck and Co., Hoffman Estates, IL 60179

Sears Canada Inc., Toronto, Ontario, Canada M5B 2 B8



ACUERDOS PRINCIPALES DE PROTECCIÓN

Felicitaciones en hacer una compra inteligente. Su nuevo producto de Kenmore se diseña y se fabrica por años de operación confiable. Pero como todos los productos, puede requerir mantenimiento preventivo o repararlo de vez en cuando. Ése es cuando tener un acuerdo principal de protección puede ahorrarle dinero y provocación. Las ayudas principales del acuerdo de protección también extienden la vida de su nuevo producto.

Aquí es lo que incluye el acuerdo:

Piezas y trabajo son necesarios ayudar a operar productos correctamente bajo el uso normal, no sólo defectos. Nuestra cobertura va **bien más de garantía de producto**. Ningunos deductibles, ninguna falta funcional excluida de cobertura -- **protección verdadera**.

✔ **Servicio experto**, se hace por una fuerza de más de 10000 técnicos autorizados del servicio de Sears, que significa que alguien que usted puede confiar en trabajará en su producto.

✔ **Llamadas de servicio ilimitadas y servicio a escala nacional**, tan a menudo como usted nos quiere, siempre que usted nos quiera.

✔ **Garantía "Sin - limón"** - reemplazo de su producto cubierto si cuatro o más faltas de producto ocurren en el plazo de doce meses.

✔ **Reemplazo de l producto**, si su producto cubierto no puede ser fijo.

✔ **Cheque de mantenimiento preventivo anual** conforme a su petición — ningún recargo.

✔ **Ayuda rápida por el teléfono** - lo llamamos **Rápida Resolución** - la ayuda de teléfono desde un representante de Sears en todos los productos. Piense en nosotros como "Manual hablante de dueño".

✔ **Protección de sobretensión**, contra el daño eléctrico debido a las fluctuaciones de energía.

✔ **Protección de pérdida de \$250 de alimentos**, anualmente para cualesquiera desperdicios de alimento que sean el resultado de la falta mecánica de cualquier refrigerador o Refrigerador cubierto.

✔ **Reembolso de alquiler**, si la reparación de su producto cubierto toma más tiempo que lo prometido.

✔ **Descuento de 10%** del precio normal de cualquier servicio de reparación no cubierta y piezas instaladas relacionadas.

Una vez que usted compra el acuerdo, una llamada simple de teléfono es toda que lleva para el servicio de horario. Usted puede llamar en cualquier momento, o programe una cita del servicio en línea.

El acuerdo principal de protección es una compra de no -riesgo. Si usted cancela por cualquier razón durante el período de garantía de producto, proporcionaremos un reembolso completo, o un reembolso prorrateado después del período de garantía de producto expira en cualquier momento. ¡Compre su acuerdo principal de protección hoy!

Algunas limitaciones y exclusiones se aplican. Para los precios y la información adicional en los E.E.U.U, llame a 1 -800-827-6655.

La cobertura en Canadá varía en algunos artículos. Para los detalles completos llame a Sears Canadá en 1-800-361-6665. Servicio de instalación de Sears.

Para la instalación profesional de Sears del aparato electrodoméstico, de los abrelatas de la puerta del garage, de los calentadores de agua, y de otros artículos caseros importantes en los E.E.U.U. o de Canadá,

llame a 1-800-4-MY-HOME.

PIEZAS Y CARACTERÍSTICAS

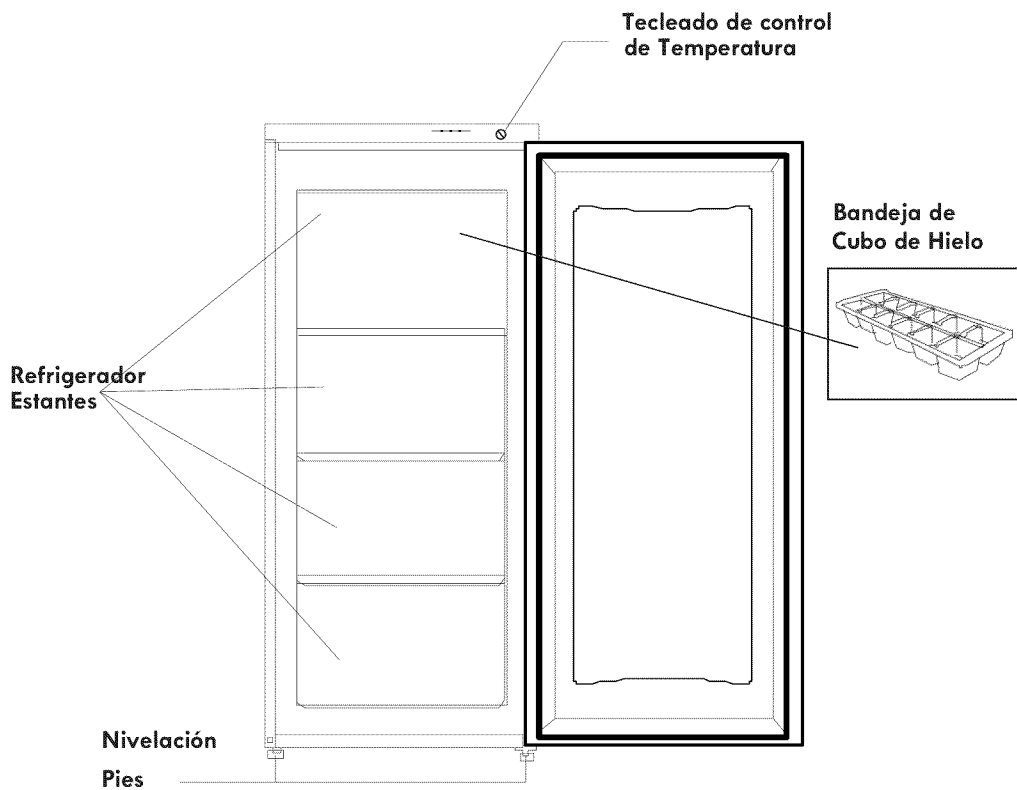

Modelo: 29502/29702



INSTRUCCIONES IMPORTANTES DE SEGURIDAD

ADVERTENCIA	Para reducir el riesgo de fuego, el choque eléctrico, o lesión al usar su Refrigerador vertical, siga estas precauciones básicas:
<p>Lea todas las instrucciones antes de usar la unidad.</p> <ul style="list-style-type: none">• ADVERTENCIA: Riesgo de colocación de trampas de niño.• Para evitar la posibilidad de colocación de trampas de niño, tome por favor las precauciones siguientes antes de la aplicación.<ul style="list-style-type: none">- Quite todas las puertas de unidad. —- Deje los estantes en el lugar de modo que los niños no puedan subir fácilmente adentro.• Nunca permita que los niños operen, jueguen con, o se arrastren dentro de la unidad.• Refrigerantes: Todos los productos de la refrigeración contienen refrigerantes, que bajo las pautas de ley federal se debe quitar antes de disponer del producto. Es la responsabilidad del consumidor de conformarse con regulaciones federales y locales al disponer de este producto. Nunca limpie las piezas de unidad con los líquidos inflamables. Los humos pueden crear un riesgo o una explosión de incendios.• No almacene ni utilice la gasolina o ningunos otros vapores y líquidos inflamables en la vecindad de esto o de cualquiera otra unidad. Los humos pueden crear un riesgo o una explosión de incendios.	

INSTRUCCIONES DE INSTALACIÓN

Antes De Usar su Refrigerador

Quite el embalaje interior y exterior.

Antes de conectar el Refrigerador con la fuente de energía, déjela colocarse vertical para unas 2 horas. Esto reducirá la posibilidad de malfuncionamiento en el sistema de enfriamiento de dirección durante el transporte.

Cerciórese de que el interior sea totalmente seco antes de girar el producto.

Instalación de su Refrigerador

Coloque su Refrigerador en un piso que sea bastante fuerte apoyar el Refrigerador cuando se carga completamente. Para nivelar su Refrigerador, ajuste las piernas de nivelación en la parte inferior de Refrigerador.

Permita 5 pulgadas de espacio entre la parte posterior y los lados del Refrigerador, que permite que la circulación de aire apropiada refresque el compresor y el condensador. Localice el Refrigerador lejos de la luz del sol y de fuentes directas del calor (estufa, calentador, radiador, etc.). El efecto directo de la luz del sol en las fuentes de acrílico de la capa y de calor puede aumentar la transferencia de la energía. Las temperaturas ambiente frías extremas del tiempo pueden también hacer que el Refrigerador no se realice correctamente. Evite localizar el Refrigerador en áreas húmedas. Demasiada humedad en el aire hará helada formar rápidamente en el evaporador que requiere una descongelación más frecuente del Refrigerador. Tape el Refrigerador en un enchufe de pared correctamente instalado y puesto a tierra de la exclusiva. Haga no bajo cualquier postura del circuito cortada o quitar el tercer diente (de la tierra) del cable eléctrico. Cualquier pregunta referente a energía y o poniendo a tierra se debe dirigir hacia a electricista certificado.

Conección Eléctrica

ADVERTENCIA

El uso incorrecto del enchufe puesto a tierra puede dar lugar al riesgo de choque eléctrico. Si se daña el cable eléctrico, lo hace substituir por un centro de servicio autorizado.

Este Refrigerador se debe poner a tierra correctamente para su seguridad. El cable eléctrico de este Refrigerador se equipa de un enchufe de tres -diente que se acople con los enchufes de pared de estándar de tres -diente para reducir al mínimo la posibilidad de choque eléctrico. No corte ni remueva el tercer diente de tierra del cable eléctrico suministrado bajo cualquier circunstancia.

Nunca utilice una cuerda de extensión para conectar energía con la unidad.

Nunca utilice un adaptador de dos -diente que pone a tierra.

Donde se encuentra un receptáculo de pared de dos -diente, entre en contacto con a un electricista calificado para hacerlo substituir por un receptáculo de tres -diente de acuerdo con códigos eléctricos aplicables. Este Refrigerador requiere un enchufe eléctrico con tres -diente a tierra de estándar de A.C. ~/60Hz de 115/120 Voltajes.

La cuerda se debe asegurar detrás del Refrigerador y no se fue expuesto o colgando para evitar lesión accidental.



OPERAR SU Refrigerador

Reversar la Oscilación de Puerta de su Refrigerador.

Este Refrigerador tiene la capacidad de la abertura de puerta desde el derecho o el izquierdo.

La unidad se entrega a usted con la abertura de la puerta del lado izquierdo.

1

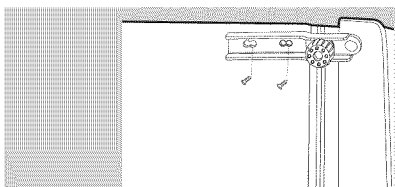

Desatornille los tres tornillos del soporte inferior.
Quite el pie del lado opuesto.

2

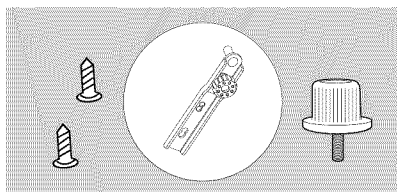

Tornillo de máquina/soporte inferior /pie

3

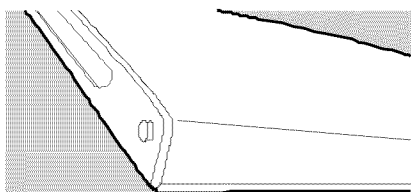

Resbale la puerta de aparato hacia abajo y muévase lejos del perno de bisagra superior de aparato.

4

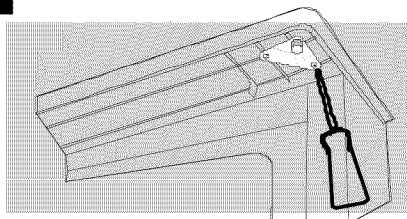

Desatornille los dos tornillos desde el soporte superior y los substituyen en el otro lado.

5

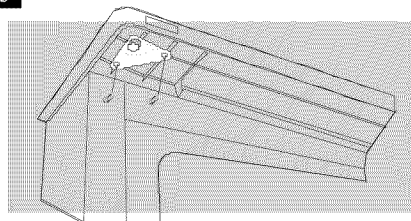

Atornille los dos tornillos para instalar el soporte superior en el derecho superior de aparato. Deslice la parte posterior de puerta de aparato hacia la bisagra superior. Cerciorarse de que esté enfrente.

6

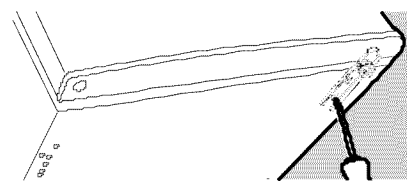

Atornille la bisagra inferior en lugar en el nuevo lado. Substituya el otro pie en el otro lado.

Control de Temperatura

El control de temperatura está situado debajo de la encimera, sobre el lado frontal del gabinete. La primera vez que usted enciende la unidad, fije el control de temperatura a la posición máxima. La gama del control de temperatura es de la posición "min" el más caliente a "máximo" el más frío. Después de 24 a 48 horas, ajuste el control de temperatura a la temperatura que necesita más.

NOTA: Si se desenchufa la unidad o se pierde la energía, usted debe esperar 3 a 5 minutos antes de recomenzar la unidad. Si usted intenta recomenzar antes de este retraso de tiempo, el Refrigerador no comenzará.

Descongelar Su Refrigerador

Para la operación más eficiente y el consumo de energía mínima, descongele el compartimiento del Refrigerador cuando la helada en las paredes del Refrigerador es excesiva del espesor de $\frac{1}{4}$. Para comenzar a descongelar, quite el alimento congelado del Refrigerador y colóquelo en un refrigerador para proteger el alimento. Después desenchufe el Refrigerador, quite el alimento y los cajones. Después de que la helada o el hielo ha derretido, deseche la agua derretida y seque el interior del Refrigerador. Entonces el Refrigerador se puede recomenzar por un torneado de su termostato a el ajuste deseado y enchufa el Refrigerador.

ADVERTENCIA

No utilice la agua hervida como puede dañar las piezas plásticas. Además, nunca utilice un instrumento agudo o metálico para quitar la helada como puede dañar los serpentines de enfriamiento y anulará la garantía. Recomendamos usar un raspador plástico.

Uso de Bandeja de Cubo de Hielo

El ajuste recomendado de termostato para hacer hielo está la posición "máxima".

Seque la bandeja, si no, puede pegarse a la parte inferior del Refrigerador.

El mejor método para salir los cubos de hielo de la bandeja es sostener la bandeja debajo de agua de golpecito fría por un segundo. Para expulsar los cubos de hielo de la bandeja, coloque sobre el cubo de hielo y tuerza levemente.



Congelar Alimentos Frescos

El uso apropiado de aparato, el alimento adecuadamente embalado, la temperatura correcta y considerar precauciones higiénicas influenciará substancialmente la calidad de congelar y de almacenar el alimento.

Este aparato se diseña para el almacenamiento de larga duración de alimento congelado. La vida de almacenaje de alimentos congelados varía y el tiempo de almacenaje recomendado no debe ser excedido.

El alimento comercialmente congelado preembalado se debe almacenar de acuerdo con las instrucciones de fabricante para un compartimiento de almacenaje del alimento congelado de tres estrellas o un Refrigerador casero. Coloque el alimento congelado en el Refrigerador lo más rápidamente posible después de compra. Si hay instrucciones en el paquete, siga cuidadosamente estas instrucciones con respecto a tiempos de almacenaje.

Seleccione el alimento cuidadosamente que usted se prepone congelar; debe estar de calidad adecuada y conveniente para congelar.

Utilice el empaquetado correcto y envuélvalo firmemente.

El empaquetado debe ser hermético y no se debe escapar puesto que esto podría causar pérdida de vitamina y deshidratación substanciales de alimentos.

Las hojas y los bolsos deben ser bastantes suaves para envolver firmemente alrededor de los alimentos.

Cuando los alimentos preparados se congelarán, considere las precauciones sanitarias.

Marque los paquetes con datos siguientes: clase y cantidad de alimentos y la fecha de cargamento.

Es el más importante que el alimento está congelado lo más rápidamente posible.

Si la cantidad de cargamento es demasiado grande, la calidad de congelación se reduce que afecta a la calidad de alimentos congelados.

CUIDADO Y MANTENIMIENTO

ADVERTENCIA

La falta de desenchufar el Refrigerador puede dar lugar a choque eléctrico o a daños corporales.

Limpiar su Refrigerador.

Desenchufe el Refrigerador y quite el alimento, y las cestas

Lave el interior con una solución caliente de bicarbonato de agua y de sosa. La solución debe ser cerca de 2 cucharas de bicarbonato de sosa a un cuarto de galón de agua.

Lave las cestas con una solución detergente suave.

El exterior del Refrigerador se debe limpiar con agua detergente y caliente suave.

Apagón.

La mayoría de los apagones se corrigen dentro de algunas horas y no deben afectar a la temperatura de su Refrigerador si usted reduce al mínimo el número de tiempos que se abre la puerta. Si la energía va a estar apagada por un periodo de tiempo más largo, usted necesita tomar las medidas apropiadas para proteger su alimento.

Tiempo de Vacación

Durante ausencias largas, quite todo el alimento. Desenchufe su Refrigerador, limpie su Refrigerador, y deje la puerta abierta levemente para evitar la formación posible de condensación, molde, u olores.

Mover su Refrigerador.

Quite todo el alimento.

Grabe con seguridad abajo todos los artículos flojos dentro de su Refrigerador .

Dé vuelta a las piernas de nivelación hasta la base para evitar daño.

Grabe la puerta cerrada.

Esté seguro que las estancias del Refrigerador en la posición vertical durante el transporte.

Métodos de ahorro de energía

El Refrigerador se debe situar en la área más fresca del cuarto, lejos del calor produciendo aplicaciones o calentando polvos, y fuera de la luz de sol directa.

Deje los alimentos calientes frescos a la temperatura ambiente antes de colocar en el Refrigerador .

Sobrecargar el Refrigerador enfuerza el compresor a funcionar más largo. Alimentos que se helada demasiado lentamente puede perder la calidad, o estropee.

Esté seguro de envolver los alimentos correctamente, y limpie los envases secos antes de colocarlos adentro del Refrigerador . Esto reduce la acumulación de helada dentro del Refrigerador .

Las cestas de almacenaje de Refrigerador no se deben alinear con el papel de aluminio, papel de cera, o la toalla de papel. Los trazadores de líneas interfieren con la circulación de aire frío, haciendo el Refrigerador menos eficiente.

Organice y etiquete el alimento para reducir aberturas de puerta y búsquedas extendidas.

Quite tantos artículos según lo necesitado contemporáneamente, y cierre la puerta cuanto antes.



GUÍA DE RESOLVER AVERÍAS

Usted puede solucionar cualquier problema común de Refrigerador fácilmente, ahorrándole el coste de una llamada de servicio posible. Intente las sugerencias abajo para ver si usted puede solucionar el problema antes de llamar el Sears en 1-800-4MY-HOME.

PROBLEMA	CAUSA POSIBLE
Refrigerador no funciona	No enchufado. El disyuntor se dispara o el fusible se sopla.
Se enciende y se apaga el compresor por intervalos con frecuencia	La temperatura ambiente es más caliente que normal. Una gran cantidad de alimento se ha agregado al Refrigerador. La puerta está abierta demasiado a menudo. La puerta no se cierra totalmente. El control de temperatura no se fija correctamente. La junta de la puerta no sella correctamente. El Refrigerador no tiene correctas separaciones.
Vibraciones	Asegure que el Refrigerador es nivel.
El Refrigerador parece hacer demasiado ruido	El ruido de confusión puede venir del flujo del refrigerante, que es normal. Como cada ciclo termina, usted puede oír los sonidos que expresan con gorjeos causados por el flujo de refrigerante en su Refrigerador. La contracción y la extensión de las paredes interiores pueden causar ruidos. El Refrigerador no es llano.
La puerta no se cerrará correctamente	El Refrigerador no es llano. Se invierte y está instalada no correctamente la puerta. La junta es sucia. Las cestas están fuera de posición.



®

CONGÉLATEUR DROIT

Guide d'utilisation et d'entretien

Models : 29502/29702

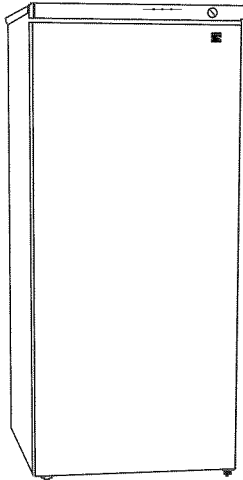

ATTENTION:

Avant toute utilisation, PRIÈRE DE LISER ET SUIVRE TOUTES LES RÈGLES DE SÛRETÉ ET LE MODE D'EMPLOI.

Sears Brands Management Corporation, Hoffman Estates, IL 60179 U.S.A.

www.sears.com

Déclaration de garantie	2
Accords principaux de protection	3
Pièces et Accessoires	4
Instructions de sécurité importantes	5
Instructions d'installation	5
▶ Avant d'utiliser votre congélateur	
▶ Installation de votre congélateur	
Raccordement électrique	6
Fonctionnement de votre congélateur	7
▶ Renverser l'oscillation de porte de votre congélateur	
▶ Contrôle de la température	
▶ Dégivrage de votre congélateur	
▶ Attention	
▶ Utilisation de plateau de glaçon	
▶ Congélation de nourriture fraîche	
Entretien et maintenance	9
▶ Attention	
▶ Nettoyage de votre congélateur	
▶ Panne de courant	
▶ Temps de vacances	
▶ Déplacement de votre congélateur	
▶ Points d'économie de l'énergie	
Points d'économie de l'énergie	10
Guide de dépannage	11

GARANTIE LIMITÉE DE KENMORE



Lorsqu'ils sont installés, fonctionnés et entretenus selon les instructions fournies avec le produit, si cet appareil échoue à cause d'un défaut de matériau et de fabrication dans un délai d'un an suivant la date d'achat, rappeler le 1-800-4-MY-HOME® pour organiser la réparation libre.

Si cet appareil est déjà utilisé pour d'autres fins que des fins familiales privées, cette garantie ne s'applique que pendant 90 jours à partir de la date de l'achat.

Cette garantie ne couvre que les défauts de matériel et de fabrication. Sears ne paiera pas pour:

1. Articles consommables qui peuvent porter dehors à l'usage normal, y compris mais pas limités aux filtres, aux courroies, aux ampoules et aux sacs.
2. Un technicien de service pour instruire l'utilisateur dans l'installation, l'opération ou l'entretien correcte de produit.
3. Un technicien de service pour nettoyer ou entretenir ce produit.
4. Dommages ou défaut de ce produit s'il n'est pas installé, exploité ou entretenu conformément à toutes les instructions fournies avec le produit.
5. Dommages ou défaut de ce produit résultant de l'accident, de l'abus, du mauvais usage ou de l'utilisation autre qu'à sa destination.
6. Dommages ou défaut de ce produit, causés par l'utilisation de détergent, du nettoyant, des produits chimiques ou d'autres ustensiles qui ne sont pas recommandés dans toutes les instructions fournies avec le produit.
7. Dommages ou défaut des pièces ou des systèmes résultant des modifications non autorisées qui sont apportées à ce produit.

Démenti de garanties implicites; limitation des recours

Le recours unique et exclusif du Client en vertu de cette garantie limitée doit être la réparation du produit de la manière prévue ci-dessus. Les garanties implicites, y compris les garanties de la valeur marchande ou de la forme à un usage particulier, sont limitées à une année ou le plus court délai imparti par la loi. Sears ne sera pas responsable des dommages fortuits ou consécutifs.

Certains états et provinces n'autorisent pas l'exclusion ou la limitation des dommages fortuits ou consécutifs, ou la limitation de la durée des garanties implicites de la valeur marchande ou de la forme, ainsi ces exclusions ou limitations ne s'applique pas peut-être à vous.

Cette garantie s'applique seulement lorsque cet appareil est utilisé aux États-Unis ou au Canada. Cette garantie vous donne des droits légaux spécifiques, et vous pouvez également avoir d'autres droits qui varient de l'état à l'état.

Sears, Roebuck and Co., Hoffman Estates, IL 60179
Sears Canada Inc., Toronto, Ontario, Canada M5B 2B8



ACCORDS PRINCIPAUX DE PROTECTION

Félicitations pour faire un achat intelligent. Votre nouveau produit de Kenmore est conçu et fabriqué pendant des années de fonctionnement fiable. Mais comme tous les produits, il peut exiger la maintenance préventive de la réparation de temps en temps. À ce moment un accord principal de protection peut vous sauver l'argent et empêcher l'aggravation. Le Accord principal de protection contribue également à prolonger la vie de votre nouveau produit. Voici ce que l'accord inclut:

Les **pièces et le travail** doivent aider à laisser les produits fonctionner correctement sous **l'utilisation normale**, et pas seulement les défauts. Notre assurance **dépasse bien la garantie de produit**. Sans franchise, sans défaillance de fonctionnement exclues de l'assurance – vraie protection.

- ☑ Le **service d'expert** par une force de plus de **10,000 autorise** les techniciens de **service de Sears**, ce qui signifie que vous pouvez avoir confiance en quelqu'un va travailler sur votre produit.
- ☑ Les **appels illimités de service et un service à l'échelle nationale**, aussi souvent que vous nous voulez, quand vous nous voulez.
- ☑ **Garantie de "Sans - citron"** - remplacement de votre produit couvert si quatre ou plus d'échecs se produisent en douze mois.
- ☑ **Remplacement de produit** si votre produit couvert ne peut pas être fixé.
- ☑ **Contrôle annuel de maintenance préventive** à votre demande - charge de noextra.
- ☑ **Aide rapide par le téléphone** - nous l'appelons Résolution Rapide - téléphone appui d'un représentant de Sears sur tous les produits. Pensez à nous en tant que "manuel parlant du propriétaire."
- ☑ **Protection des surtensions** contre le dommage électrique due aux fluctuations de puissance.
- ☑ **\$250 protection de perte de nourriture annuellement** pour toute détérioration de nourriture qui est le résultat du défaut mécanique de n'importe quel réfrigérateur ou congélateur couvert.
- ☑ **Remboursement de location** si la réparation de votre produit couvert prend plus longtemps que promis
- ☑ **Escompte de 10%** sur le prix ordinaire de tous service des réparations non couvert et des pièces installées relatives.

une fois que vous achetez l'accord, un appel téléphonique simple est tout ce qu'il prend pour vous au service de programme. vous pouvez appeler tous n'importe quand jour ou nuit, ou programmez un rendez -vous de service en ligne.

L'accord principal de protection est un achat sans risque. si vous décommandez pour n'importe quelle raison au cours de la période de garantie de produit, nous fournirons un plein remboursement. Or, un remboursement au prorata à tout moment après la période de garantie du produit arrive à l'expiration. achetez votre accord principal de protection aujourd'hui !

certaines limitations et exclusions s'appliquent. pour les prix et l'information additionnelle dans les Etats -Unis appelez 1-800-827-6655.

couverture au Canada varie sur certains articles. pour plus de détails appelez Sears Canada au 1 -800 - 361 - 6665.

Service d'Installation de Sears

pour Sears installation professionnelle d'appareils ménagers, les ouvre -portes de garage, la chauffe eau, et d'autres articles principaux de maison, au Canada ou aux Etats-Unis, appelez **1-800-4-MY-HOME.**

PIÈCES ET ACCESSOIRES

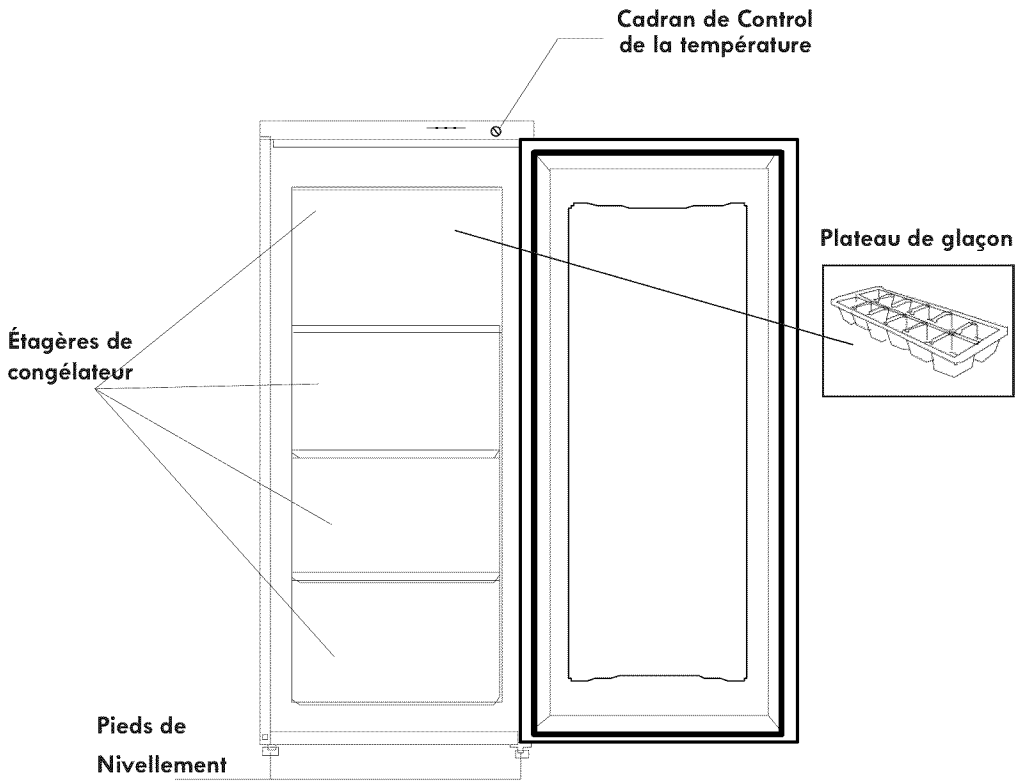

Modèle: 29502/29702



INSTRUCTIONS DE SÉCURITÉ IMPORTANTES

AVERTISSEMENT	Pour réduire les risques d'incendie, de choc électrique ou de blessures lorsque vous utilisez votre Congélateur vertical, suivez ces précautions de base:
<p>Lisez toutes les instructions avant d'utiliser l'unité.</p> <ul style="list-style-type: none">· AVERTISSEMENT: Risque d'occlusion des enfants.· Pour éviter la possibilité d'occlusion de l'enfant, prière de prendre les précautions suivantes avant de jeter l'appareil.<ul style="list-style-type: none">- Enlever toutes les portes de l'appareil.- Laisser les étagères en place de sorte que les enfants ne puissent pas facilement grimper à l'intérieur.· Ne jamais permettre aux enfants d'utiliser, de jouer avec, ou de ramper à l'intérieur de l'unité.· Réfrigérants : Tous les produits de réfrigération contiennent les réfrigérants, qui sous les directives de la loi fédérale doivent être enlevés avant l'élimination du produit. Il incombe au consommateur de se conformer aux réglementations fédérales et locales lors de l'élimination de ce produit. Il incombe au consommateur de se conformer aux réglementations fédérales et locales lors de l'élimination de ce produit.· Ne jamais nettoyer les pièces d'unité avec les fluides inflammables. Les émanations peuvent provoquer un risque d'incendie ou d'explosion.· Ne pas stocker ni utiliser d'essence ni d'autres vapeurs et liquides inflammables à proximité de cet ou de toute autre unité. Les émanations peuvent provoquer un risque d'incendie ou d'explosion.	

INSTRUCTIONS D'INSTALLATION

Avant d'utiliser votre congélateur

Enlever l'emballage extérieur et intérieur.

Avant de brancher le congélateur à la source d'alimentation, le laisser se tenir debout pendant approximativement 2 heures.

Cela réduira la possibilité d'un dysfonctionnement dans le système de refroidissement à cause de la manipulation pendant le transport.

Assurer que l'intérieur est complètement sec avant d'allumer le produit.

Installation de votre congélateur

Placer votre congélateur sur un plan cher qui est assez forte pour soutenir le congélateur quand il est complètement chargé.

Pour mettre à niveau votre congélateur, ajuster les pieds de nivellement dans le bas du congélateur.

Permettre 5 pouces de l'espace entre le dos et les côtés du congélateur, qui permet à la circulation d'air appropriée pour refroidir le compresseur et le condensateur. Localiser le congélateur loin des rayons directs du soleil et des sources de chaleur (poêle, chauffage, radiateur, etc.). La lumière du soleil directe peut affecter le revêtement acrylique et les sources de chaleur peuvent augmenter la consommation électrique. Les ambiances températures extrêmement froides peuvent également faire ne pas fonctionner correctement au congélateur.

Éviter de placer le congélateur dans les secteurs humides. Trop d'humidité dans l'air fera former le gel rapidement sur le vaporisateur exigeant un dégivrage plus fréquent du congélateur.

Brancher le congélateur à une exclusive prise murale qui est correctement installée à la terre. Ne pas être dans aucune circonstance coupée ou tirer la troisième fourche (de la terre) du cordon de secteur.

Toute question concernant la puissance et / ou la mise à la terre doit être orientée vers un électricien certifié.

Raccordement électrique

AVERTISSEMENT

L'utilisation incorrecte de la prise à la terre peut entraîner le risque de choc électrique.

Si le cordon d'alimentation est endommagé, le faire remplacer par un centre de service autorisé.

Ce congélateur doit être reliée à la terre pour votre sécurité. Le cordon d'alimentation de ce congélateur est équipé d'une fiche à trois fourche qui joint aux standard prises murales à trois fourche pour réduire au minimum la possibilité de choc électrique.

Ne pas être dans aucune circonstance coupée ou tirer la troisième fourche du cordon d'alimentation fourni.

Ne jamais utiliser une corde de prolongation pour connecter l'alimentation à l'unité.

Ne jamais utiliser un adaptateur à deux fourches à la terre.

Lorsque une prise murale à deux fourches est rencontrée, contacter un électricien qualifié pour la faire remplacer par un récipient à trois fourches selon des codes électriques applicables.

Ce congélateur a besoin d'une standard prise électrique de 115/120 volts AC ~ / 60Hz, à trois fourches à la terre.

Le cordon doit être mis en sécurité derrière le congélateur et ne pas laisser exposé ou balançant pour empêcher la blessure accidentelle.

FUNCTIONNEMENT DE VOTRE CONGÉLATEUR

Renverser l'oscillation de porte de votre congélateur

Ce congélateur a la capacité de l'ouverture de la porte soit du côté gauche ou du côté droit. L'appareil vous est livré avec l'ouverture de la porte du côté gauche.

1

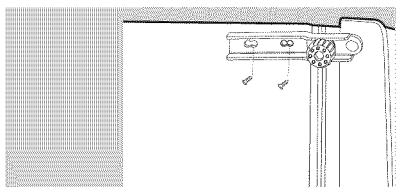

Dévisser les trois vis de l'équerre inférieure.
Retirer le pied du côté opposé.

2

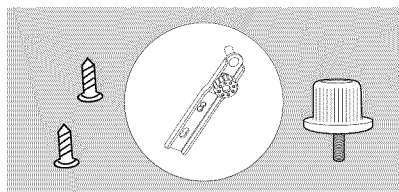

Vis de machine/équerre inférieur / pied

3

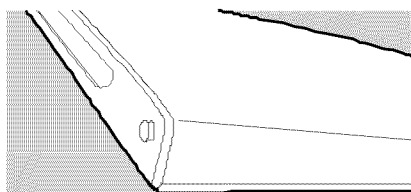

Glisser la porte d'appareils vers le bas et s'éloigner de la goupille de charnière supérieure de l'appareil.

4

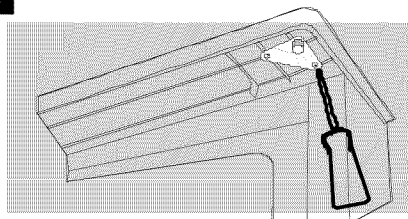

Dévisser les deux vis de l'équerre inférieure et les remplacer sur l'autre côté.

5

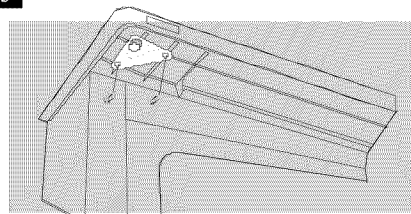

Visser les deux vis pour installer l'équerre supérieure sur le côté droit supérieur de l'appareil.
Glisser la porte de l'appareil à la charnière supérieure.
S'assurer que cela face visible.

6

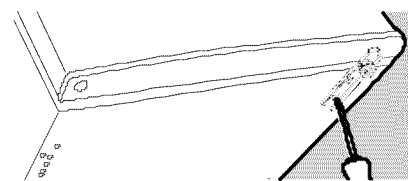

Visser la charnière inférieure dans l'endroit sur le nouveau côté. Remplacer l'autre pied de l'autre côté.

Contrôle de la Température

Le contrôle de température est situé sous la partie supérieure du comptoir sur la face frontale du cabinet. La première fois que vous allumez l'appareil, prière d'installer le contrôle de la température à la position maximale. La gamme du contrôle de la température est de la position "min" la plus chaud à "max" la plus froide. Après 24 à 48 heures, ajuster le contrôle de la température au réglage le mieux adapté à vos besoins.

NOTE : Si l'unité est débranchée ou la puissance est perdue, il faut attendre 3 à 5 minutes avant de redémarrer l'appareil. Si vous essayez de redémarrer avant ce délai, le congélateur ne démarrera pas.

Dégivrage de votre congélateur

Pour assurer le fonctionnement plus efficace et la consommation d'énergie minimum, dégivrer les compartiments du congélateur quand le givre sur les parois du congélateur est excessif de ¼ pouce.

Pour commencer le dégivrage, enlever les aliments surgelés du congélateur et les placer dans un refroidisseur pour protéger les aliments. Alors débrancher le congélateur, enlever la nourriture et les tiroirs. Après le givre ou de glace a fondu, jeter l'eau de fonte et assécher l'intérieur du congélateur. Alors le congélateur peut être remis en marche en tournant son thermostat à la position désirée et brancher le congélateur.

ATTENTION

Ne pas utiliser l'eau bouillante comme elle peut endommager les pièces en plastique. En outre, ne jamais utiliser un instrument tranchant ou métallique pour enlever le givre car il peut endommager les serpentins de refroidissement et annulera la garantie. Nous recommandons d'utiliser un grattoir en plastique.

Utilisation du plateau de glaçon

L'arrangement de thermostat recommandé pour faire de la glace est la position "max". Sécher le plateau, autrement il peut coller au fond du congélateur.

La meilleure méthode pour obtenir des glaçons sur le plateau est de tenir la barquette sous l'eau froide du robinet pendant une seconde.

Pour éjecter les glaçons du plateau, placer au-dessus du seau à glace et tordre légèrement

Congélation des Nourritures fraîches

La bonne utilisation de l'appareil, la bien emballé nourriture, la température correcte et de prendre en considération des précautions hygiéniques influenceront considérablement la qualité de congélation et de stockage de la nourriture.

Cet appareil est conçu pour le stockage à long terme des aliments congelés.

La durée de stockage des aliments congelés est variable et le temps de stockage recommandé ne doit pas être dépassé.

Les aliments préemballés commercialement congelés doivent être stockés selon les instructions du fabricant des aliments congelés pour un compartiment de stockage de la nourriture congelée à trois étoiles ou un congélateur à la maison.

Placer les aliments surgelés dans le congélateur le plus rapidement possible après l'achat. S'il y a des instructions sur le sachet, suivre soigneusement ces instructions concernant les temps de stockage.

Choisir attentivement l'alimentation que vous avez l'intention de congeler, elle doit être de qualité adéquate et convenable pour la congélation.

Utiliser l'emballage correct et l'envelopper étroitement.

L'emballage doit être étanche et ne doit pas fuir car il pourrait entraîner la perte importante de vitamine et la déshydratation des aliments.

Les feuilles et les sacs doivent être suffisamment douce pour envelopper étroitement autour des alimentaires.

Lors de la préparation des aliments à congeler, considérer les précautions sanitaires.

Marquer les paquets avec les données suivantes : genre et quantité des aliments et la date du chargement.

Il est le plus important que la nourriture soit congelée le plus rapidement possible.

Si la quantité de chargement est trop grande, la qualité de la congélation est réduite, qui affecte la qualité des aliments congelés.

ENTRETIEN ET MAINTENANCE

ATTENTION

Échec de débrancher le congélateur pourrait entraîner le choc électrique ou la lésion personnelle.

Nettoyage de votre congélateur

Débrancher le congélateur, et enlever la nourriture, et les paniers.

Laver l'intérieur avec une eau tiède et une solution de bicarbonate de soude. La solution doit être d'environ 2 cuillères à soupe de bicarbonate de soude à un litre d'eau.

Laver les paniers avec une solution détergente douce. L'extérieur du congélateur doit être nettoyé avec le détergent doux et l'eau chaude.

Panne de courant

La plupart des pannes de courant sont corrigées en quelques heures et ne doivent pas affecter la température de votre congélateur si vous réduisez au minimum le nombre de fois auquel la porte est ouverte. Si le courant va être coupé pendant une plus longue période, vous devez prendre des mesures appropriées pour protéger votre nourriture.

Temps de vacances

Pendant de longues absences, enlever tous les aliments. Débrancher votre congélateur, nettoyer votre congélateur, et laisser la porte entrouverte pour éviter la formation possible de condensation, de moisissures, ou des odeurs.

Déplacement de votre congélateur

Enlever tous les aliments

Trouver soigneusement tous les articles en vrac à l'intérieur de votre congélateur.

Tourner les Pieds de Nivellement jusqu'à la base pour éviter les dommages.

Attacher du ruban adhésif à la porte fermée.

Vérifier que le congélateur reste dans la position verticale pendant le transport.

Points d'économie d'énergie

Le congélateur doit être situé dans le secteur le plus frais de la salle, loin des appareils produisant la chaleur des appareils ou des conduits de chauffage, et hors de la lumière du soleil direct.

Laisser les aliments chauds refroidir à la température ambiante avant de les placer dans le congélateur. La surcharge du congélateur force au compresseur de fonctionner plus longtemps. Les aliments qui se congèlent trop lentement peuvent perdre la qualité, ou se corrompent.

S'assurer d'emballer les aliments correctement, et essuyer les récipients secs avant de les placer dans le congélateur. Cela peut réduire l'accumulation de givre à l'intérieur du congélateur.

Des paniers de stockage du congélateur ne doivent pas être garnis du papier d'aluminium, du papier ciré, ou des serviettes en papier. Les revêtements interfèrent la circulation d'air froid, rendant le congélateur moins efficace.

Organiser et marquer des aliments afin de réduire les ouvertures de porte et les recherches prolongées.

Enlever autant d'articles que de besoin en même temps, et fermer la porte aussitôt que possible.



GUIDE DE DÉPANNAGE

Vous pouvez facilement résoudre beaucoup de problèmes communs de congélateur, vous épargnant ainsi le coût d'un appel de service possible. Suivez les suggestions ci-dessous pour voir si vous pouvez résoudre le problème avant d'appeler la Sears au 1-800-4MY-home.

PROBLEME	CAUSE POSSIBLE
Le congélateur ne fonctionne pas	Sans brancher Le disjoncteur s'est déclenché ou le fusible est grillé.
Compresseur s'allume et s'éteint fréquemment	La température ambiante est plus chaude que la normale. Un grand nombre de nourriture a été ajouté au congélateur. La porte est ouverte trop souvent. La porte n'est pas fermée complètement. Le contrôle de température n'est pas installé correctement. La garniture de porte ne scelle pas correctement. Le congélateur n'a pas de dégagements corrects.
Vibrations	Vérifiez pour assurer que le congélateur est droit.
Le Congélateur semble faire trop de bruit	Le bruit de cliquetis peut provenir de l'écoulement du fluide frigorigène, qui est normal. En tant que chaque cycle finit, vous pouvez entendre les bruits de glouglou provoqués par l'écoulement du réfrigérant dans votre congélateur. La contraction et la dilatation des parois intérieures peuvent causer des bruits de craquements. Le congélateur n'est pas de niveau.
La porte ne se ferme pas correctement	Le congélateur n'est pas de niveau. La porte est renversée et pas correctement installée. La garniture est sale. Les paniers sont hors de la position.

Get it fixed, at your home or ours!

Your Home

For troubleshooting, product manuals and home solutions advice:

manage  home

www.managemyhome.com

For repair **in your home** of all major brand appliances, lawn and garden equipment, or heating and cooling systems, **no matter who made it, no matter who sold it!**

For the replacement parts, accessories and owner's manuals that you need to do-it-yourself.

For Sears professional installation of home appliances and items like garage door openers and water heaters.

1-800-4-MY-HOME (1-800-469-4663)

Call anytime, day or night (U.S.A. and Canada)

www.sears.com www.sears.ca

Our Home

For repair of carry-in items like vacuums, lawn equipment, and electronics, call anytime for the location of your nearest

Sears Parts & Repair Service Center

1-800-488-1222 (U.S.A.) **1-800-469-4663** (Canada)

www.sears.com

www.sears.ca

To purchase a protection agreement on a product serviced by Sears:

1-800-827-6655 (U.S.A.)

1-800-361-6665 (Canada)

Para pedir servicio de reparación a domicilio, y para ordenar piezas:

1-888-SU-HOGAR

(1-888-784-6427)

Au Canada pour service en français:

1-800-LE-FOYER^{MC}

(1-800-533-6937)

www.sears.ca

