

Owner's Manual

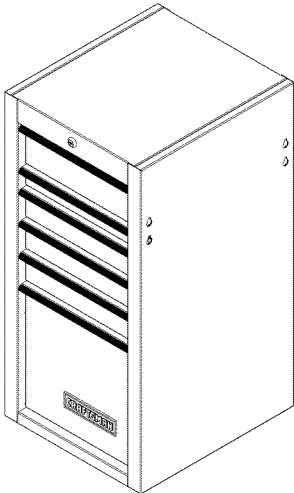

Side Cabinet with SS Protect-it®



14121



Please indicate the following information from the service part drawing provided.

Model Number _____

Model Description _____

CAUTION: Read and follow all Safety Rules and Operating Instructions before first use of this product.

Distributed by Sears Brands Management Corporation, Hoffman Estates, IL 60179

F1714

Call 1-800-366-7278 for
Service Parts



Refer to Service Parts Drawing for full listing of Service Parts

SAFETY WARNINGS AND CAUTIONS:

- DO NOT STAND in or on unit. Failure to adhere to this warning may cause unit to become unstable and tip, resulting in personal injury.
- WEAR SAFETY GLASSES when removing and repositioning slides. Screwdriver could slip or metal shavings could be produced, possibly causing personal injury.
- USE CAUTION when opening multiple drawers, unit may become unstable and tip, causing product damage or personal injury.
- DO NOT MOUNT unit on truck bed or any other moving object. Failure to adhere to this warning may void warranty and cause damage to unit or personal injury.
- DO NOT STEP in or on drawers. Unit may become unstable and tip resulting in damage to unit or personal injury.
- USE EXTREME CAUTION if moving unit with forklift. Unit could fall causing personal injury or product damage.
- DO NOT ALTER unit in any manner, for example, do not weld external lock bars or dollies onto unit. Failure to adhere to this warning may cause damage to unit or personal injury.
- MAXIMUM LOAD capacity for each drawer is 75 pounds.
- A HEAVY DUTY slide cabinet must be used on an equally heavy duty cart.
- Lock the drawers before moving this product. The drawers could come open and make the product unstable and tip, which may cause personal injury or product damage.

SIDE CABINET INSTALLATION:

- The side cabinet only mounts on the roll cabinet left side. Make sure handle and swivel casters are installed on roll cabinet right side before proceeding.
- Use the locking feature of the swivel casters to lock the roll cabinet in place and prevent it from moving.
- Close and lock all drawers on the roll cabinet and side cabinet.

Step 1

- Install four bolts to outside handle holes on left side of roll cabinet.

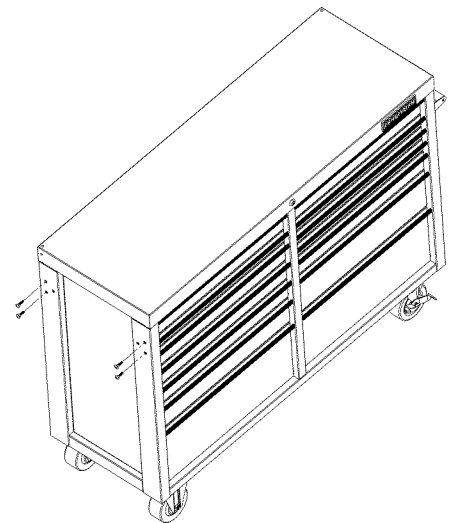

Step 2

WARNING: Check that inside bolts on both rigid casters are tight.

- Remove outside bolts on front caster.
- Insert plate between the front rigid caster and bolt head, then tighten bolts.
- Repeat for other rigid caster.

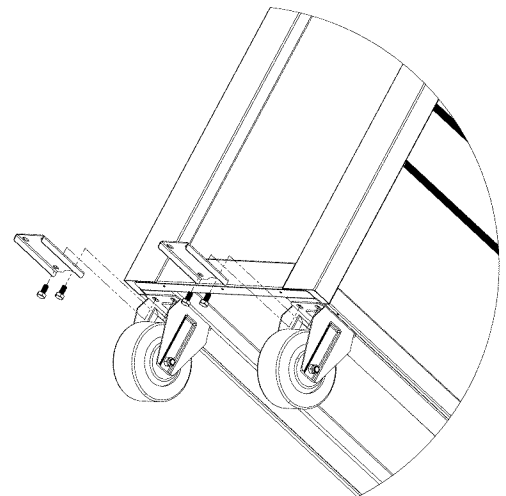

Step 3

- Lift and place side cabinet in place over the four bolts. Be sure to place side cabinet over all four bolts.
Note: this may require two people. The side cabinet is 100 lbs. empty.
- Hold the side cabinet securely against the roll cabinet.
- Fasten each hold down plate to the side cabinet with two bolts and tighten securely.

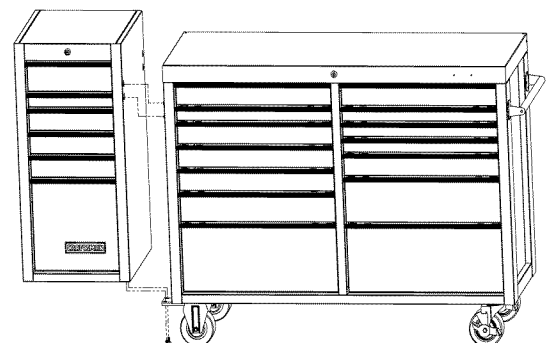

Step 4

- Secure the upper rear top of the side cabinet to the roll cabinet with the bracket and two bolts.

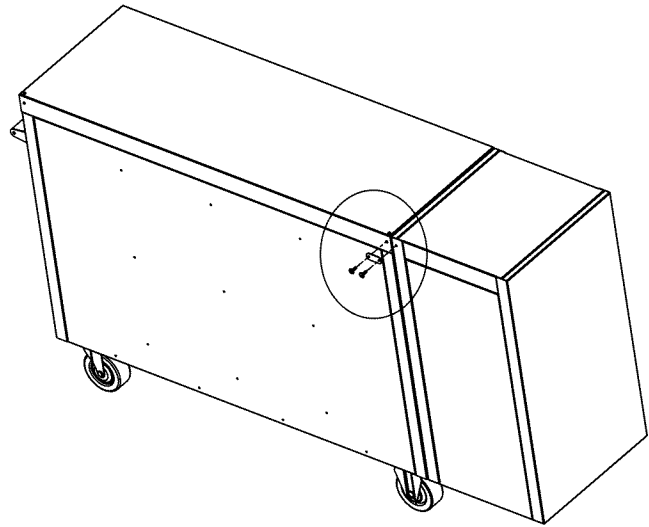

REMOVING AND INSTALLING DRAWERS:

- Empty the drawer.
- Fully extend the drawer.
- Lift the release lever on the right side, while depressing the lever on the left side (this allows the slides to ride over the stops). Pull the drawer out to remove.
- To reinstall, push the drawer into the unit until the drawer stops.

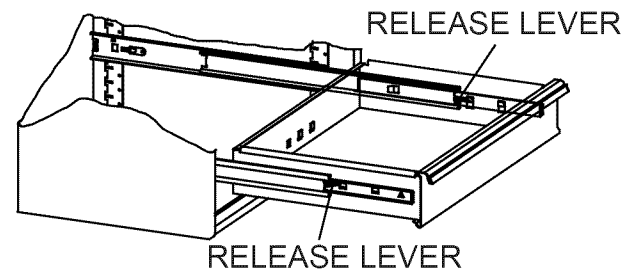

MAINTENANCE:

- Lubricate the slides (twice yearly).
- Lubricate the lock with graphite (yearly).
- Periodically the drawer fronts, drawer trim and other surfaces should be cleaned with a mild detergent and water.
- Auto wax will preserve the storage unit's luster finish. Apply the wax as to a car. The wax will also help protect the unit against scratches.
- Grease and oil can be removed with most standard cleaning fluids. For safety, use a nonflammable cleaning fluid.

Note: This unit has the SS Protect-It® coating. Do not use stainless steel polish on this unit.

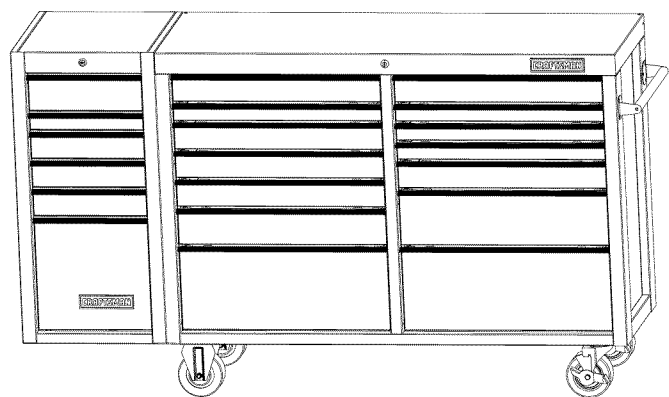

El Propio Manual

CRAFTSMAN®

GABINETE LATERA con SS Protect-it®

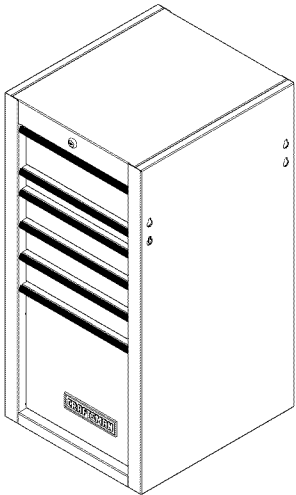

14121

Sírvase indicar la siguiente información que encontrará en el dibujo suministrado de la pieza de servicio.

Número de modelo: _____

Descripción del modelo: _____

CUIDADO:

Antes de utilizar este producto por primera vez, lea y observe todos los reglamentos de seguridad y las instrucciones de operación.

Distribuí por Sears Brands Management Corporation, Hoffman Estates, IL 60179

F1714

Para solicitar piezas de repuesto, llame al
1-800-659-7084



Consulte el Dibujo de las piezas de servicio para obtener una lista completa de las piezas de servicio.

ADVERTENCIAS Y PRECAUCIONES DE SEGURIDAD:

- NO SE PARE en o sobre este producto. La negligencia en observar esta advertencia puede originar que la unidad quede inestable y se vuelque, causando lesiones personales.
- USE GAFAS DE SEGURIDAD al quitar o volver a situar las correderas. Se podría resbalar el destornillador o se podrían producir virutas metálicas, y posiblemente causar lesiones personales.
- TENGA CUIDADO al abrir varias gavetas, la unidad podría quedar inestable y volcarse, causando lesiones personales o daños al producto.
- NO INSTALE este producto sobre la plataforma de un camión ni sobre ningún otro objeto móvil. La negligencia en observar esta advertencia podría anular la garantía y causar lesiones personales o daños a la unidad.
- NO SE PARE en o sobre las gavetas. La unidad puede quedar inestable y volcarse, causando lesiones personales o daños a la unidad.
- TENGA SUMO CUIDADO al mover este producto con un montacargas. Se puede caer la unidad y causar lesiones personales o daños al producto.
- NO MODIFIQUE este producto de ninguna forma. Por ejemplo, no suelde barras de bloqueo externas ni carretillas a la unidad. La negligencia en observar esta advertencia podría causar lesiones personales o daños al producto.
- LA CARGA MAXIMA en cada gaveta no debe ser mayor de 50 libras.
- Un gabinete lateral EXTRAFUERTE se debe usar en un carro que también sea extrafuerte.
- Asegure las gavetas y puertas antes de mover este producto. Estas se podrían abrir y hacer que el producto quede inestable y se vuelque, lo cual podría causar lesiones personales o daños al producto.

INSTALACION DE GABINETE DE LATERA:

- El gabinete lateral solo se puede instalar en el lado izquierdo de gabinetes rodantes. Antes de proceder con la instalación, asegúrese que la agarradera y las llantas móviles estén instaladas del lado derecho del gabinete rodante.
- Trabe las llantas móviles del gabinete rodante para asegurar el gabinete rodante y prevenir algún movimiento de este.
- Cierre con llave todos los cajones del gabinete lateral y del gabinete rodante.

Paso 1

- Instale los cuatro tornillos en los hoyos de la agarradera del lado izquierdo del gabinete rodante.

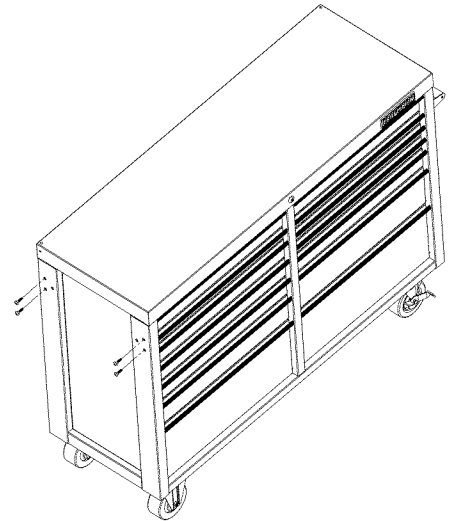

Paso 2

ADVERTENCIA: Compruebe que eso los pernos del interior en ambos echadores rígidos son apretados.

- Quite los pernos exteriores en el echador delantero.
- Inserte la placa entre el echador y la cabeza de perno rígidos delanteros, después apriete los pernos.
- Repita para el otro echador rígido.

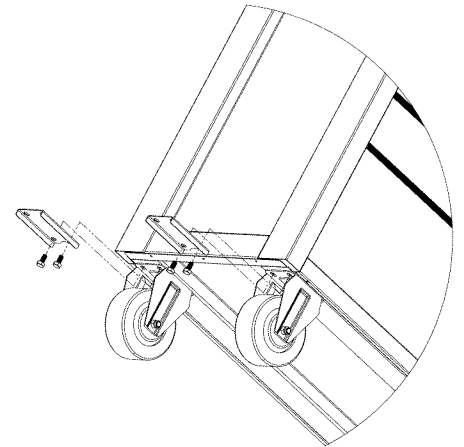

Paso 3

- Levante y coloque el gabinete lateral sobre los cuatro pernos. Asegúrese de colocar el gabinete lateral sobre los cuatro pernos.
Nota: esto puede requerir dos personas. El gabinete lateral pesa 100 libras vacío.
- Sostenga el gabinete lateral con seguridad contra el gabinete rodante.
- Sujete cada placa al gabinete lateral con dos pernos y apriete.

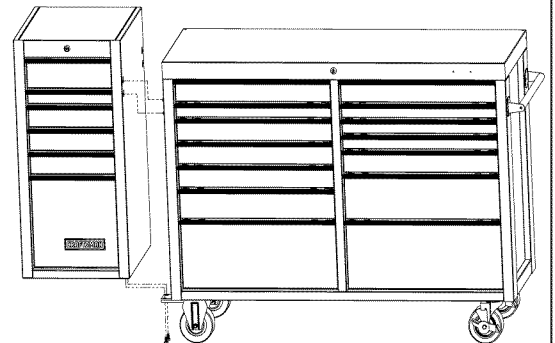

Paso 4

- Asegure la parte trasera superior del gabinete lateral con el gabinete rodante con la placa y 2 tornillos.

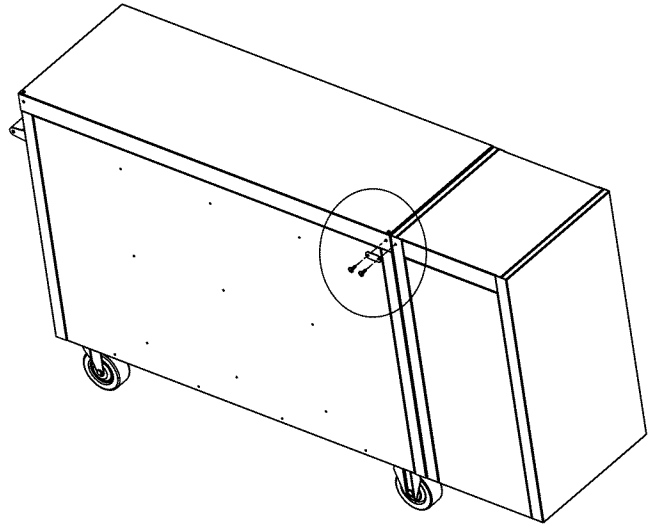

RETIRO E INSTALACION DE GAVETAS:

- Abra por completo la gaveta.
- Suba la palanca de desenganche en el lado derecho, mientras que oprime la palanca en el lado izquierdo y tire hacia afuera para quitar la gaveta.
- Para volver a instalar la gaveta, alinee con cuidado las correderas y empuje lentamente la gaveta dentro de la unidad hasta que se detenga.

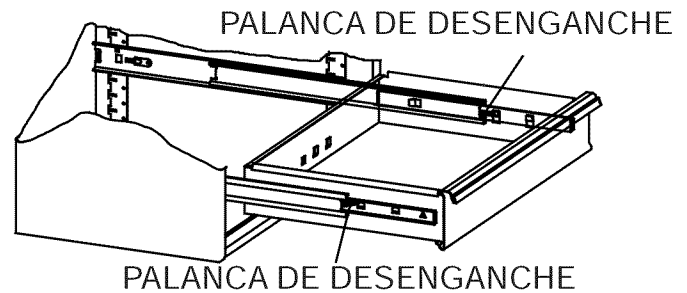

MANTENIMIENTO:

- Lubrique las correderas, (dos veces al año).
- Lubrique el seguro con grafito, (una vez al año).
- La cera para autos preservará el acabado lustroso de las unidades de almacenaje. Aplique cera como a un auto. Esta también ayudará a proteger la unidad contra arañazos.
- La grasa y el aceite se pueden eliminar con la mayoría de líquidos normales de limpieza. Por seguridad, utilice un líquido de limpieza no inflamable.

Nota: Unidad esta cubierta de SS Protect-it®. No utilice cera de acero inoxidable en esta unidad.

