

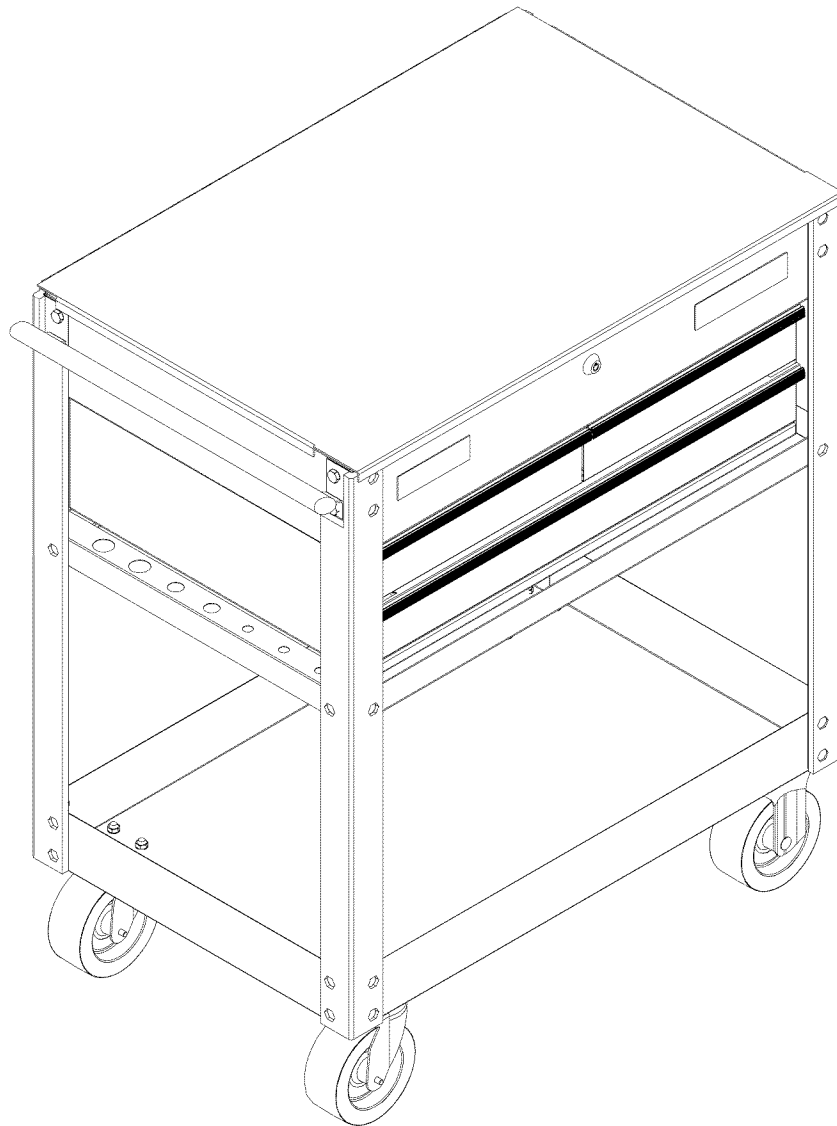

3 DRAWER SERVICE CART



Please indicate the following information from the service part drawing provided.

Model Number: _____

Model Description: _____

*Your model may vary from the one shown.

CAUTION: Read and follow all Safety Rules and Operating Instructions before first use of this product. Retain this document for future reference.

SAFETY

SAFETY WARNINGS AND CAUTIONS:

- Appropriately secure this product before moving it with a forklift.
- Close the cover and lock the drawers and doors before moving this product. The drawers or doors could come open and make the product unstable and tip, which may cause personal injury or product damage.
- **DO NOT** alter this product in any manner. For example, do not weld external lockbars or attach electrical equipment. This may cause product damage or personal injury.
- **DO NOT** mount this product on a truck bed or any other moving object. This may cause personal injury or product damage.
- **DO NOT** stand on this product. You may fall which may cause personal injury.
- **DO NOT** step in the drawers. You may fall which may cause personal injury.
- **DO NOT** tow with power equipment. The product could tip, which may cause personal injury or product damage.
- Keep the product on level surfaces. The product may become unstable and tip if stored or moved on an un-level surface, which may cause personal injury or product damage.
- Use adequate manpower when assembling and moving this unit. Failure to do so may cause personal injury or product damage.
- Use appropriate safety equipment when using power and hand tools. Failure to do so may cause personal injury or product damage.
- **USE THE BRAKES** when not moving this product. This will prevent the product from rolling, which may cause personal injury or product damage.
- When moving this product, do not pull it. Push the product to prevent personal injury.
- The maximum weight for each drawer should be no more than 75 pounds.

TOOLS REQUIRED

Socket wrench
1/2" Socket
1/2" Open End Wrench
12mm Open End Wrench

HARDWARE INCLUDED

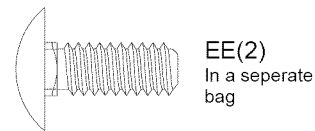
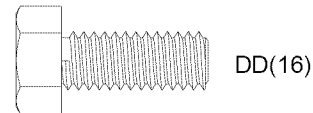
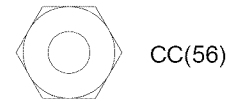
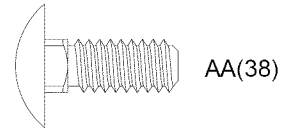

Call 1-800-4MY-HOME (1-800-469-4663) for Service Parts. Refer to Service Parts Drawing for full listing of Service Parts.



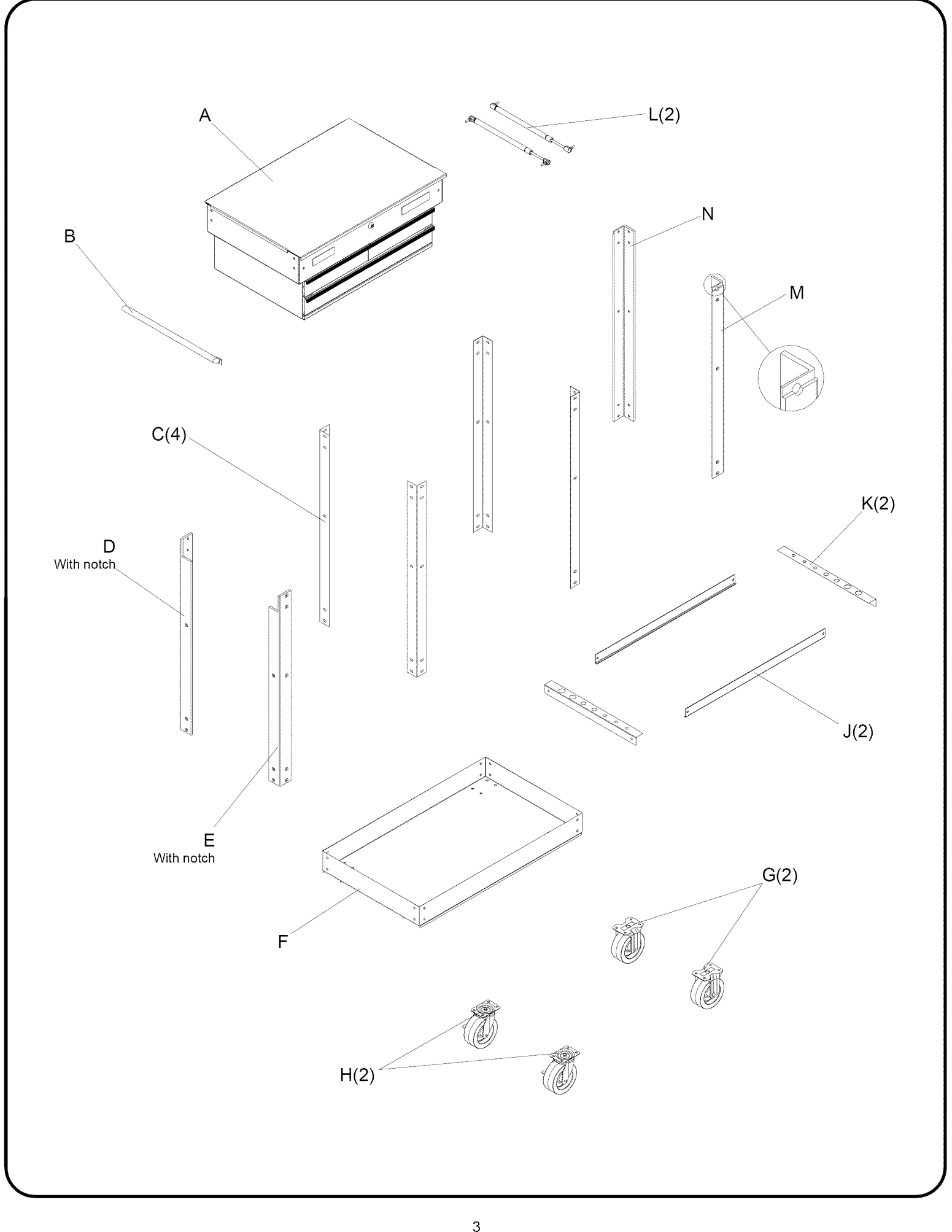

ASSEMBLY

STEP 1:

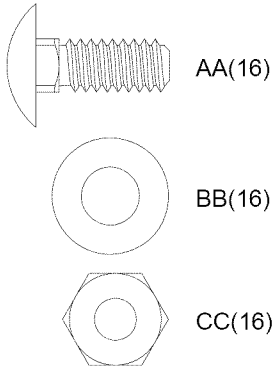

Note: Remove all components from drawers before assembling this unit.

- Assemble F, D, E, and (2) C, as shown, using (4) AA, (4) BB, and (4) CC in each C.
- Finger tighten.

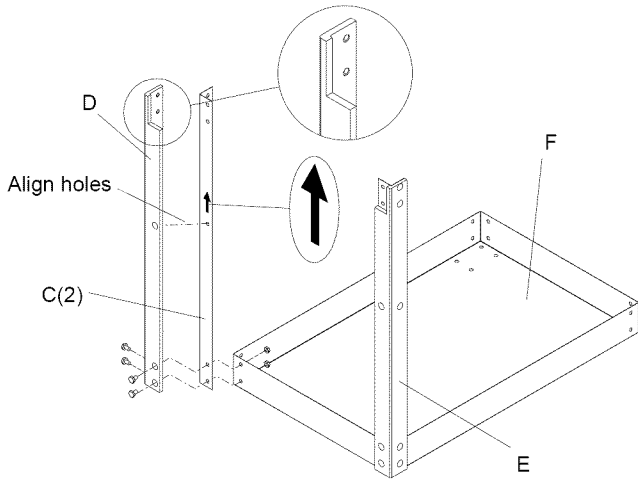

- Attach M, N, and remaining C to opposite end of F in the same manner.
- Finger tighten.

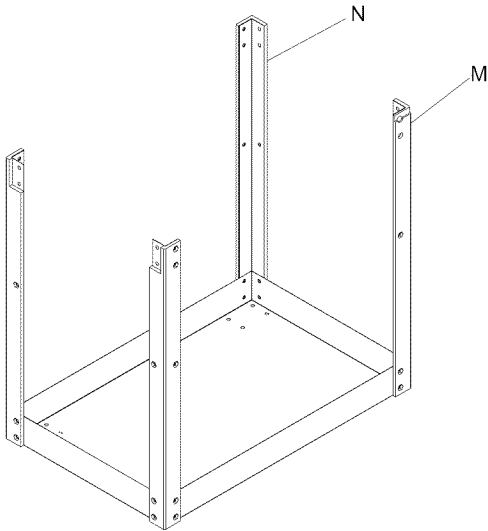

STEP 2:

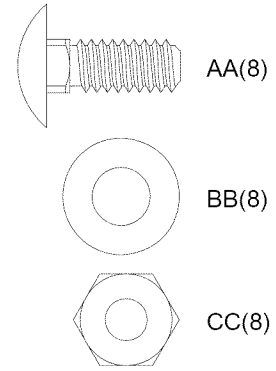

- Attach (2) J, as shown, using (2) AA, (2) BB, and (2) CC in each J.
- Finger tighten.

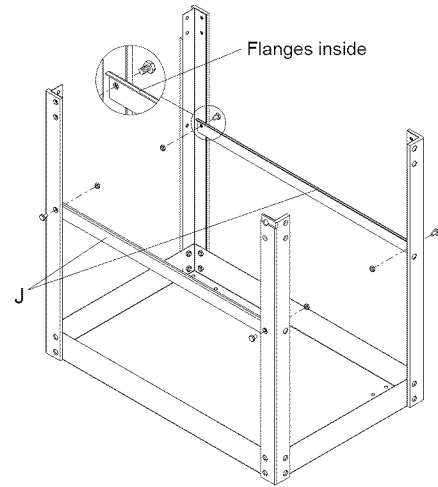

- Attach (2) K, as shown, using (2) AA, (2) BB, and (2) CC in each K.
- Finger tighten.

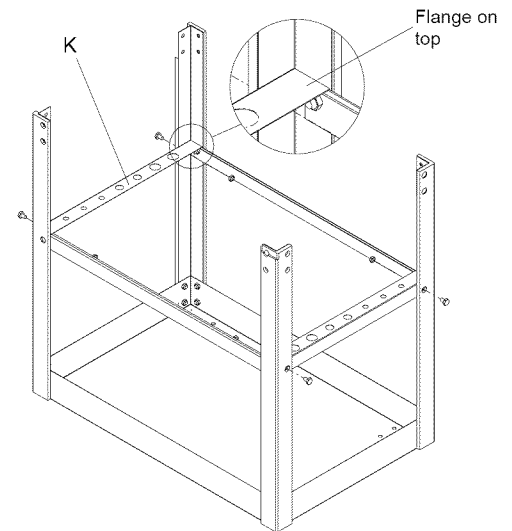

STEP 3:

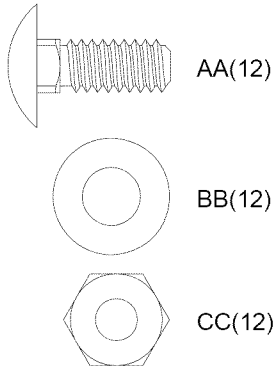

- Place A on its back on packaging material as shown.

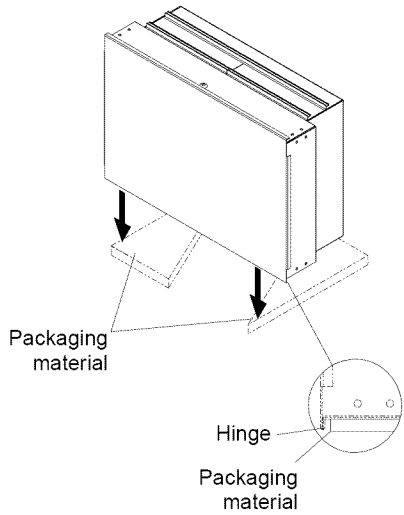

- Attach assembly from steps 1 and 2, using (12) AA, (12) BB, and (12) CC.
- The notches should be on the side with the label. Leave holes in notches open for late assmby.

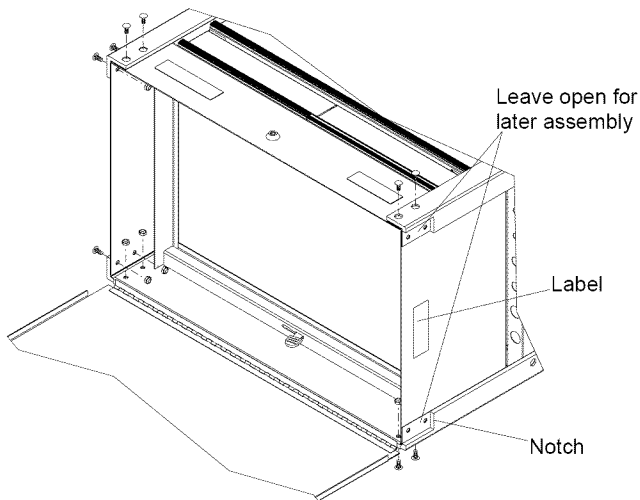

STEP 4:

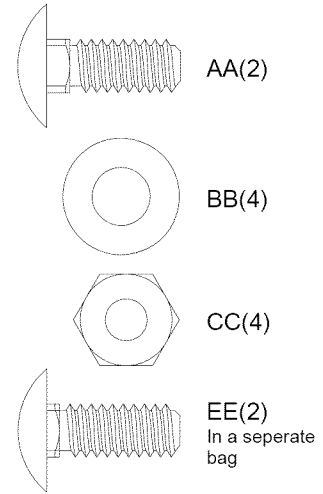

- Attach handle (B) to bottom set of holes using (2) AA, (2) BB, and (2) CC.
- Install (2) EE in top set of holes using (2) BB and (2) CC.

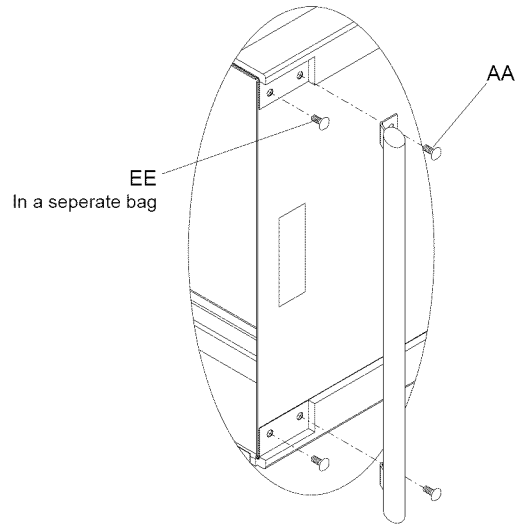

- Install (2) L, as shown.
- Close the lid. Adjust for optimum lock performance.
- Open the lid.
- Wrench tighten all fasteners.

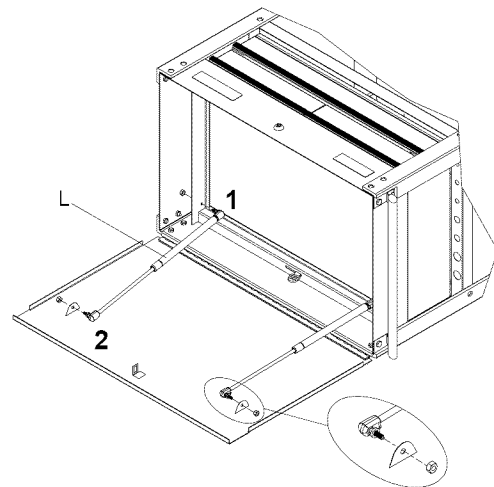

STEP 5:

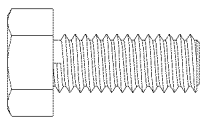

DD(16)

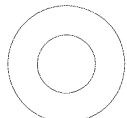

BB(16)

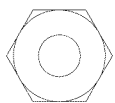

CC(16)

- Attach casters (G and H) using (4) DD, (4) BB, and (4) CC in each caster.
- Wrench tighten.
- Discard screws in caster package (if supplied).

Note: Mount both swivel casters (H) on the same side of the unit as the handle.

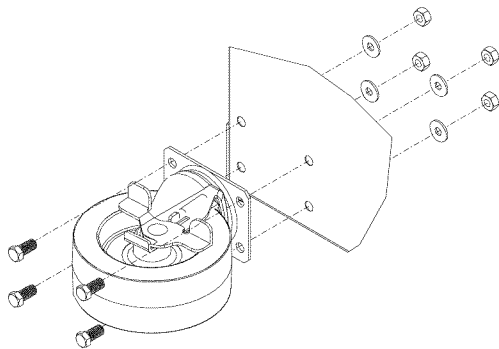

REMOVING AND INSTALLING DRAWERS:

- Empty the drawer.
- Fully extend the drawer.

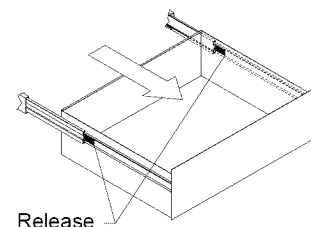

Release

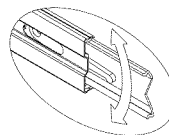

Lever Style - Lift or lower (depending on the slide) the release lever on both sides, (this allows the slides to ride over the stops.) Pull out to remove.

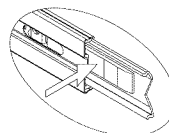

Tab Style - Depress the release tabs on both sides, (this allows the slides to ride over the stops.) Pull out to remove.

- To reinstall, carefully align the slides and slowly push the drawer into the unit until the drawer stops.

Note: Make sure drawers are matched with their original slides.

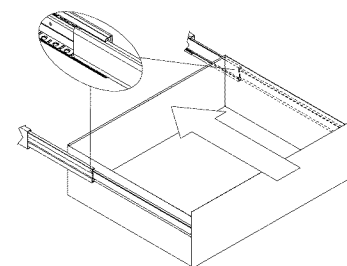

OPERATION

GRIPLATCH™ DRAWER FRONTS:

- To open, lift up on the drawer front while pulling towards you.

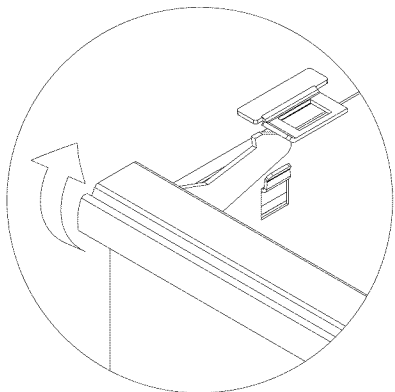

- To close, shut the drawer firmly until the latch engages.
- Pull back lightly to see if the drawer is completely closed.
- If the drawer does not stay closed, the striker may be bent, or the striker rubs against the drawer slides.
- To fix the problem, lightly bend the striker until the drawer will engage in the slide.
- Unit not shown for clarity.

MAINTENANCE

- Lubricate lock with graphite, (yearly).
- Lubricate the slides with grease or equivalent, (twice yearly.)
- For casters, use high quality bearing grease, (yearly).
- Periodically the drawer fronts, drawer trim, and other surfaces should be cleaned with a mild detergent and water.
- Grease and oil can be removed with most standard cleaning fluids. For safety, use a nonflammable cleaning fluid.
- If drawer liners are supplied, it is recommended they are used to protect the finish inside the drawers and to make the drawers easier to clean. The drawer liners may be cleaned with soap and water.
- For units with paint finish, auto wax will preserve the unit's luster finish. Apply the wax as to a car. The wax will also help protect the unit against scratches.
- For stainless steel units, the unit may be polished with stainless steel polish periodically.



CARRO DE SERVICIO DE 3 GAVETAS

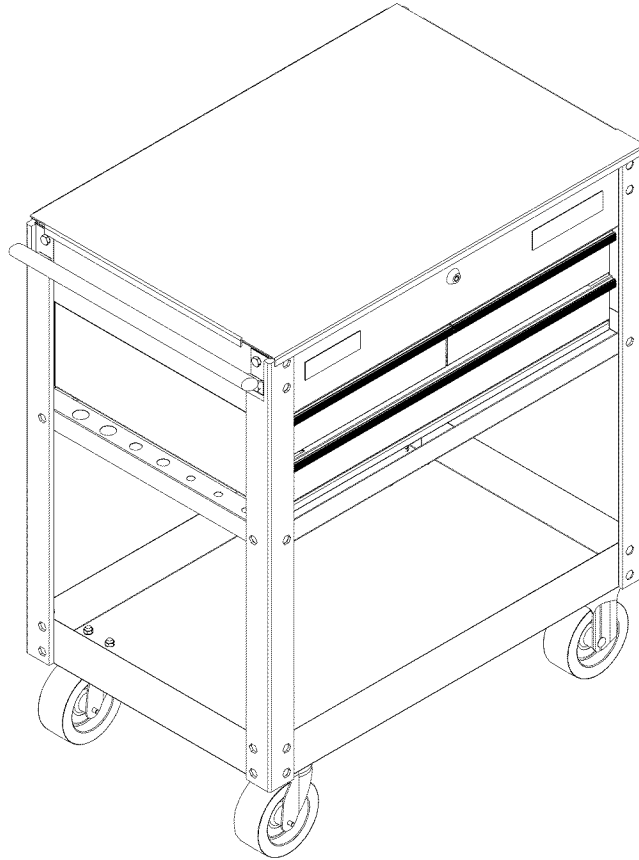

Sírvase indicar la siguiente información que encontrará en el dibujo suministrado de la pieza de servicio.

Número de modelo: _____

Descripción del modelo: _____

*Su modelo puede variar de el que está mostrado.

Precaución: Lea y siga todas las reglas de seguridad e instrucciones para el manejo antes de usar la unidad por primera vez. Conserve este manual para referencia futura.

ADVERTENCIAS Y PRECAUCIONES DE SEGURIDAD:

- Asegure adecuadamente la unidad antes de moverla con un montacargas.
- Cierre la tapa y asegure las gavetas y puertas antes de mover este producto. Estas se podrían abrir y hacer que el producto quede inestable y se vuelque, lo cual podría causar lesiones personales o daños al producto.
- **NO** altere la unidad en modo alguno. Por ejemplo, no suelde las barras de sujeción externas ni le incorpore equipos eléctricos. Podría causar daño a la unidad o lesiones personales.
- **NO** monte esta unidad en la plataforma de carga de la camioneta ni en ningún otro objeto móvil. Podría causar lesiones personales o daño a la unidad.
- **NO** se ponga de pie sobre la unidad. Podría caerse y lesionarse.
- **NO** se ponga de pie en las gavetas. Podría caerse y lesionarse.
- **NO** arrastre la unidad con equipo eléctrico. La unidad podría volcarse, lo cual podría ocasionar lesiones personales o daño a la unidad.
- Mantenga el producto sobre superficies planas. El producto puede desestabilizarse y volcar si se almacena o se mueve en superficies no llanas, lo cual podría causar lesiones personales o dañar el producto.
- Utilice el personal adecuado para el montaje y el traslado de esta unidad. De lo contrario podría ocasionarse lesiones personales o dañar el producto.
- Utilice el equipo de seguridad adecuado cuando emplee herramientas eléctricas. De lo contrario, podría causarle lesiones personales u ocasionar daños al producto.
- **UTILICE LOS FRENOS** cuando el producto no esté en movimiento. Esto impedirá que se deslice, lo que podría causar lesiones personales u ocasionar daños al producto.
- Cuando mueva la unidad, no la hale. Empújela para evitar lesiones personales.
- El peso máximo en cada gaveta no debe ser mayor de 34 kg.

HERRAMIENTAS NECESARIAS

Llave de tubo
Casquillo adaptador de 1/2 pulgadas
Llave de extremo abierto de 1/2"
Llave de extremo abierto de 12 mm

FERRETERÍA INCLUIDA

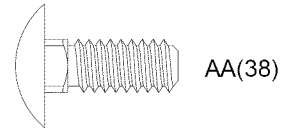

AA(38)

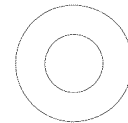

BB(56)

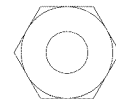

CC(56)

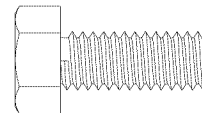

DD(16)

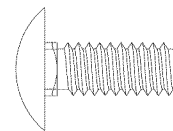

EE(2)
En una bolsa
separada

Llame al 1-800-659-7084 para las piezas de repuesto. Consulte el dibujo de piezas de servicio si desea un listado completo de piezas de servicio.



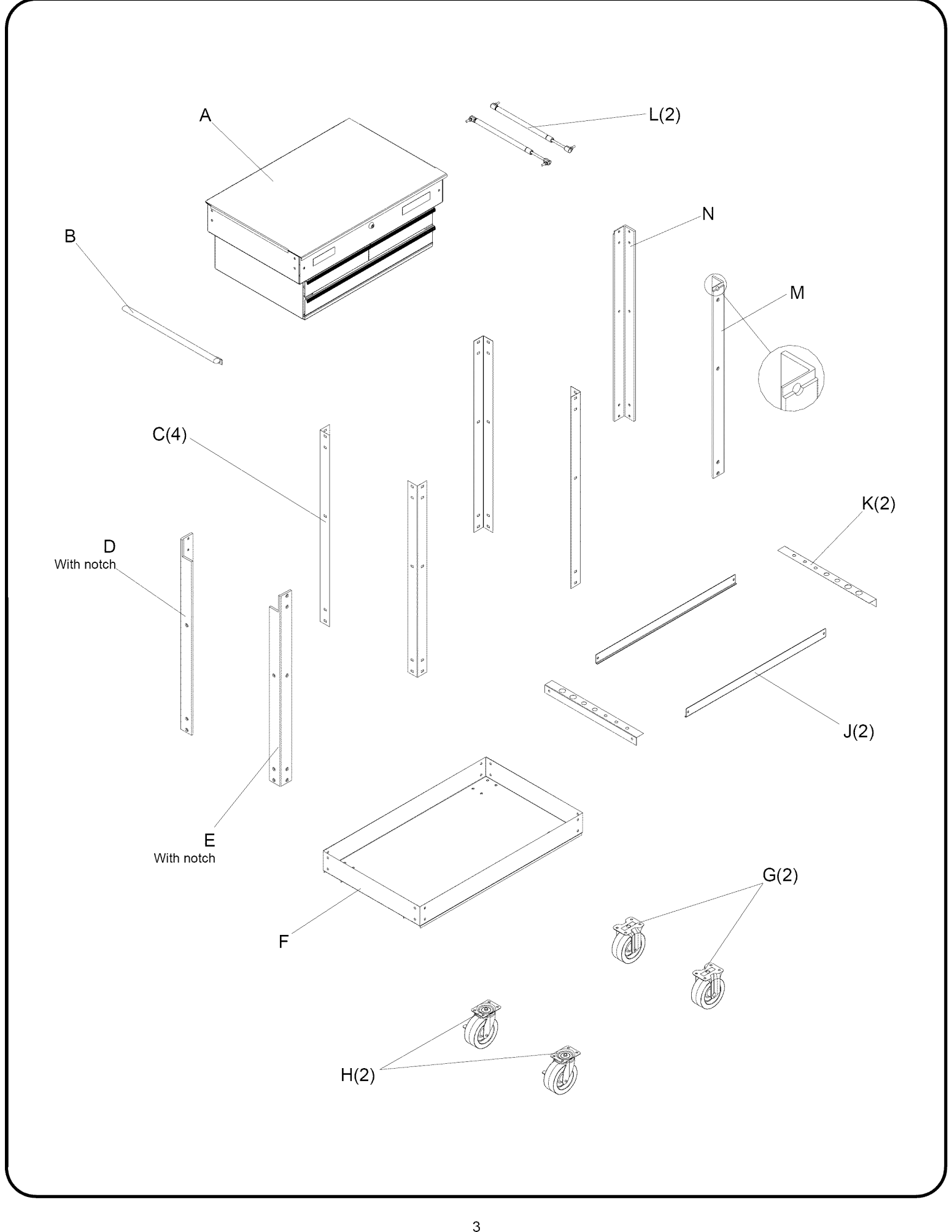

A

B

L(2)

N

M

C(4)

K(2)

D

With notch

E

With notch

J(2)

F

G(2)

H(2)

ENSAMBLAJE

PASO 1:

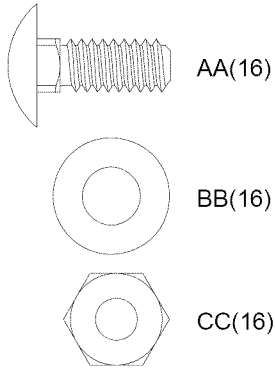

Nota: Retire todos los componentes de las gavetas antes de ensamblar esta unidad.

- Ensamble F, D, E, y (2) C, como se ilustra, utilizando (4) AA, (4) BB, y (4) CC en cada C.
- Apriete a mano.

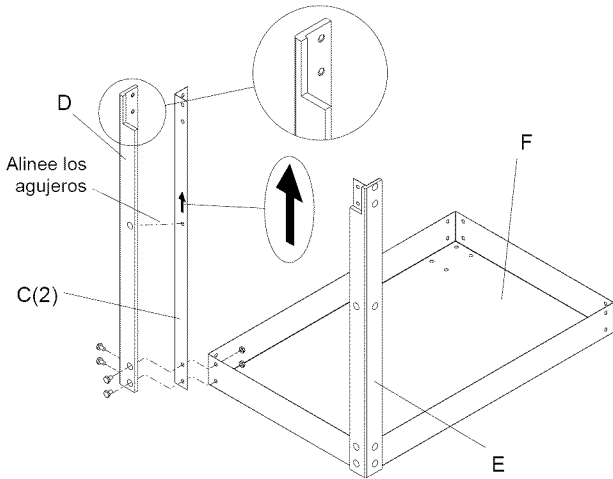

- Fije M, N, y los restantes C al extremo opuesto de F de la misma manera.
- Apriete a mano.

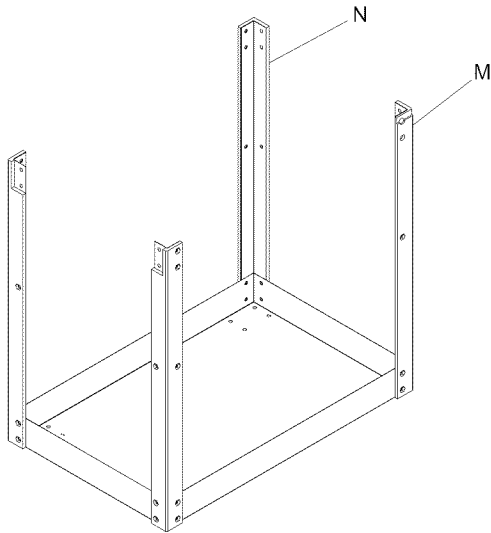

PASO 2:

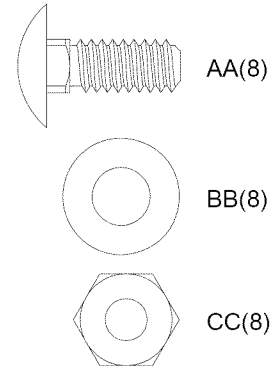

- Sujete la pieza (2) J, según se muestra, utilizando la (2) AA, (2) BB, y (2) CC en cada J.
- Apriete a mano.

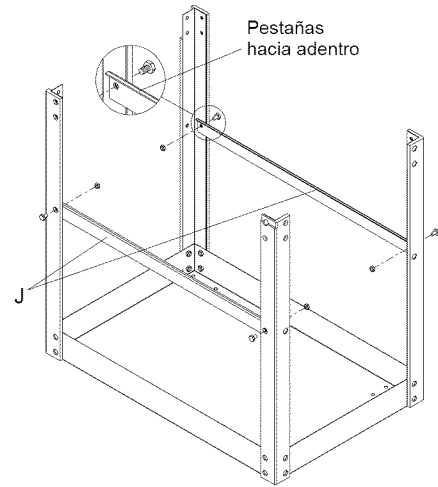

- Sujete la pieza (2) K, según se muestra, utilizando la (2) AA, (2) BB, y (2) CC en cada K.
- Apriete a mano.

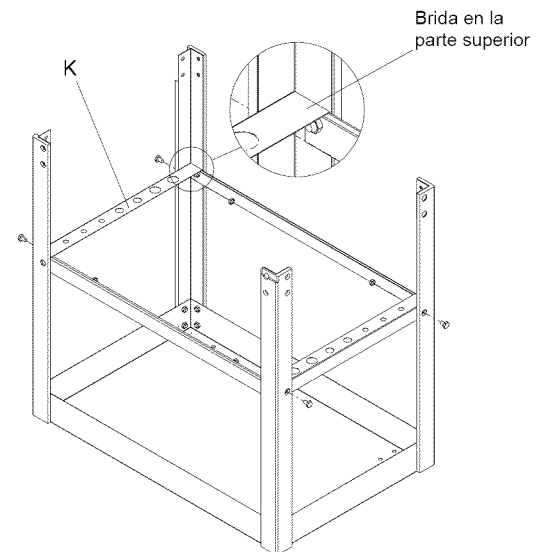

PASO 3:

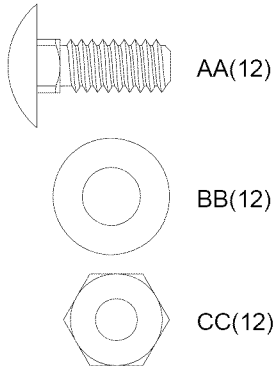

- Coloque A sobre el dorso en el material de empaque como se ilustra.

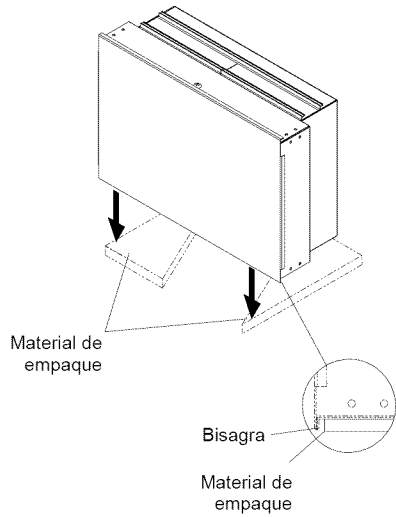

- Fije el ensamble de los pasos 1 y 2, utilizando (12) AA, (12) BB y (12) CC.
- Las muescas debería en el lado con la etiqueta. Deje los agujeros en las muescas abierto para ensamble posterior.

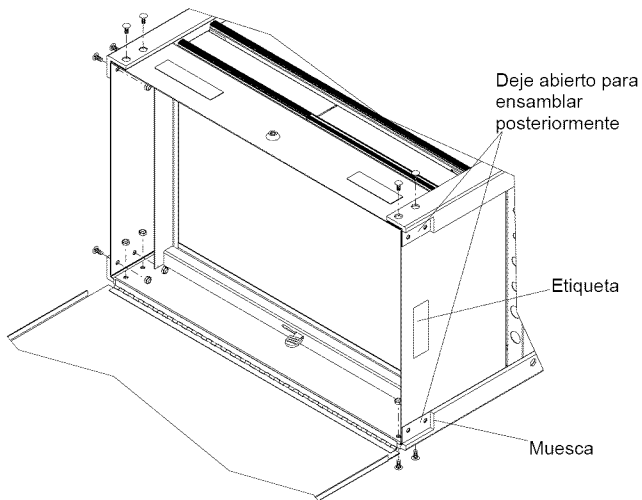

PASO 4:

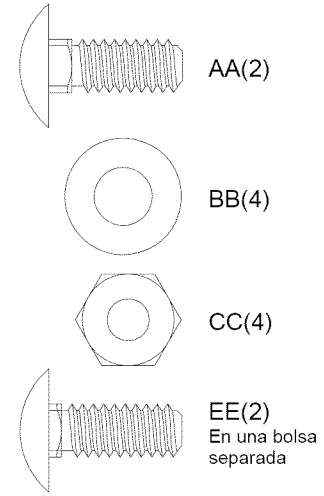

- Fije la asa (B) en el grupo de agujeros inferior utilizando (2) AA, (2) BB, y (2) CC.
- Instale (2) EE en el grupo de agujeros superior utilizando (2) BB y (2) CC.
- Apriete con llave todos los sujetadores.

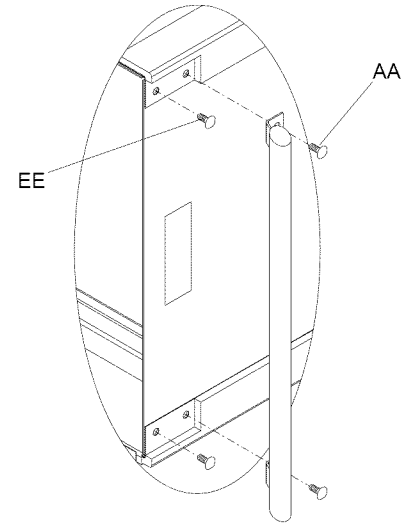

- Instale (2) L, según se muestra.
- Cierre la tapa. Ajuste hasta obtener un óptimo funcionamiento de cerradura.
- Abra la tapa.
- Ajuste con la llave.

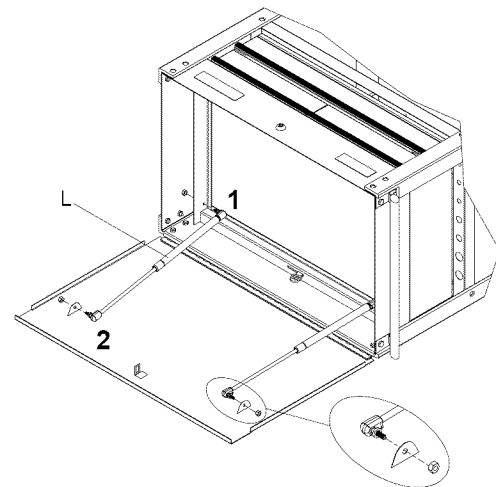

PASO 5:

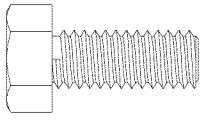

DD(16)

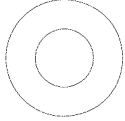

BB(16)

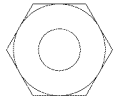

CC(16)

- Fije las ruedas (G y H) utilizando (4) DD, (4) BB, y (4) CC en cada rueda.
 - Ajuste con la llave.
 - Deseche los tornillos en el paquete de las ruedas (si se suministraron).
- Nota: Monte ambas ruedas pivotantes (H) en el mismo lado de la unidad donde está la manija.

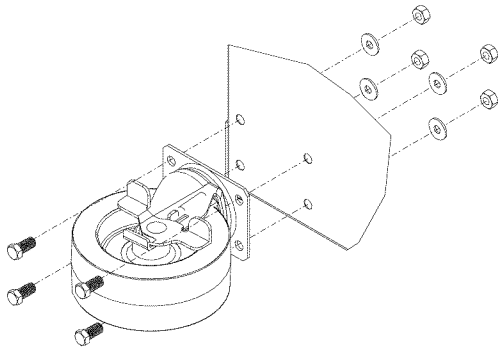

FUNCIONAMIENTO

FRENTE DE GAVETA CON GRIPLATCH™:

- Para abrir, levante el frente de la gaveta mientras hala hacia usted.

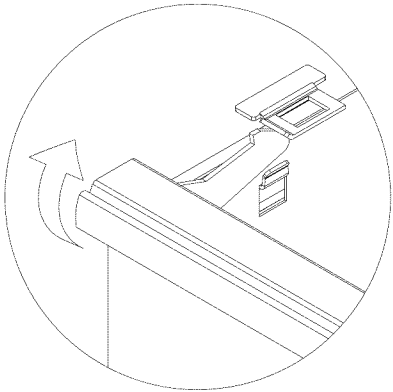

- Para cerrar, empuje firmemente la gaveta hasta que el cerrojo enganche.
- Hale hacia atrás ligeramente para ver si la gaveta está completamente cerrada.
- Si la gaveta no permanece cerrada, el pasador puede estar doblado o roza contra las correderas de la gaveta.
- Para solucionar el problema doble ligeramente el pasador hasta que la gaveta enganche en la corredera.
- La unidad no se ilustra para mayor aclaratoria.

REMOCIÓN E INSTALACIÓN DE GAVETAS:

- Vacíe la gaveta.
- Abra completamente la gaveta.

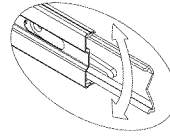
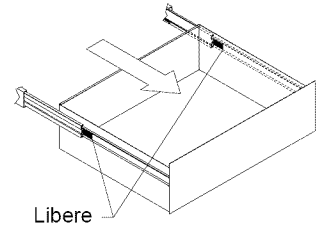

Estilo palanca – Levante o baje (dependiendo de la corredera) la palanca de liberación en ambos lados (esto permite que las correderas pasen sobre los topes.) Hale hacia afuera para retirar.

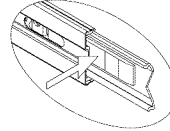

Estilo lengüeta – Oprima las lengüetas de liberación en ambos lados (esto permite que las correderas pasen sobre los topes.) Hale hacia afuera para retirar.

- Para reinstalar, alinee cuidadosamente las placas y lentamente empuje la gaveta dentro la unidad hasta que la misma se detenga.
- Nota: Cerciñese de que los gavetas estén correspondidos con sus diapositivas originales.

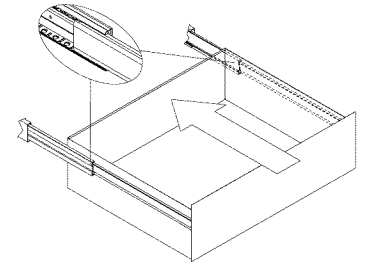

MANTENIMIENTO

- Lubrique la cerradura con grafito (anualmente).
- Lubrique las guías con grasa o equivalente (dos veces por año.)
- Para las ruedas, utilice grasa para rodamientos de alta calidad (anualmente).
- Limpie con detergente suave y agua los frontales y los bordes laterales de los cajones y las demás superficies.
- La grasa y el aceite pueden retirarse con la mayoría de los líquidos estándar para limpieza. Por razones de seguridad, utilice un líquido incombustible para limpieza.
- Si se suministran forros para las gavetas, se recomienda que se utilicen para proteger el acabado interno de las mismas y para facilitar la limpieza. Los forros para gavetas pueden limpiarse con agua y jabón.
- Para las unidades con acabado de pintura, cera para automóviles preservará el acabado brillante de la unidad. Aplique la cera como lo haría al carro. La cera también ayudará a proteger la unidad contra raspones.
- Para las unidades de acero inoxidable, periódicamente puede pulir la unidad con pulimento para acero inoxidable.