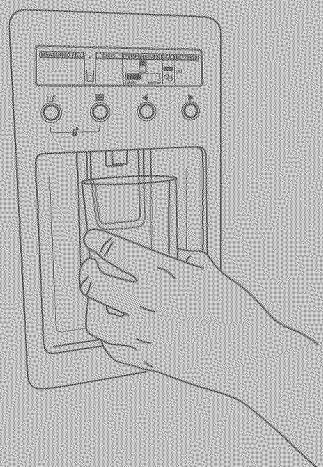


**Installation instructions
and user guide** US CA (EN)
Ice & Water refrigerator

**Instructivo de instalación
y guía de usuario** US CA (SP)
Refrigerador Ice & Water

**Instructions d'installation et
guide de l'utilisateur** US CA (FR)
Réfrigérateur Ice & Water



E522B & RF201A

US CA

English

Page 1 – 46

Español

Pág 47 –92

Français

Page 93 – 138

Introduction	2
Safety and warnings	3
Installation instructions	5
Before you start using your Ice & Water refrigerator	15
All about the display	16
Using your water dispenser	18
Using your ice maker	19
Using the display options	21
Measured Fill	21
Freezer Chill and Bottle Chill	22
The temperature of your refrigerator and freezer	23
Settings/User warnings	24
<i>Active Smart™</i> special features	26
Water filter	28
Measured Fill calibration	30
<i>Active Smart™</i> maintenance	31
Cleaning and caring for your refrigerator	32
On vacation/holiday	35
Refrigerator sounds	36
Storing food in your refrigerator	37
Storing food in your freezer	38
Troubleshooting	40
Limited warranty	44
Filter performance data sheet	139

Important! **SAVE THESE INSTRUCTIONS**

The models shown in this user guide may not be available in all markets and are subject to change at any time. For current details about model and specification availability in your country, please go to our website www.fisherpaykel.com or contact your local Fisher & Paykel dealer.

2 Introduction

Thank you for buying a Fisher & Paykel *Active Smart*™ refrigerator with chilled water through the door and automatic ice dispensing.

At Fisher & Paykel we are very proud of this refrigerator. We feel we have achieved water dispensing through the door without compromising storage space or access in the refrigerator. During our testing we have enjoyed the health benefits of having easily accessible cool filtered water, while minimizing the number of door openings.

Thousands of hours of food care research and 70 years of refrigeration experience has been programmed into your refrigerator to give you the best possible performance.

We hope you enjoy your new refrigerator.

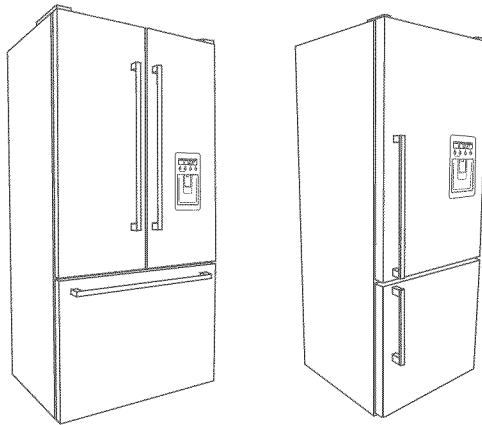


Fig. 1 Ice & Water Refrigerators

Important!

It is important that this User Guide should be retained with your Ice & Water refrigerator for future reference. Should the appliance be sold or transferred to another owner, please ensure that the User Guide is left with the appliance. This will ensure that the new owner can familiarize themselves with the information and warnings contained within the Guide.

⚠ WARNING!**Electric Shock Hazard**

Read and follow the SAFETY AND WARNINGS outlined in this User Guide before operating this appliance.

Failure to do so can result in death, electric shock, fire or injury to persons.

Use this appliance only for its intended purpose as described in this User Guide.

Important safety precautions

Warning

When using this appliance always exercise basic safety precautions including the following:

Danger

- *This appliance is not intended for use by children or infirmed persons without supervision. This is especially important when using the freezer drawer compartment. Young children should be supervised to ensure they do not play with the appliance.*
- *Risk of child entrapment. Before you throw away your old refrigerator or freezer:*
 - *Take off the doors*
 - *Leave the shelves in place so that children may not easily climb inside.*

Disposal

- *Extreme care must be taken when disposing of your old appliance to avoid hazards. The refrigerant gas must be safely removed and for the safety of young children, remove doors.*
- *Your Fisher & Paykel Appliances Authorised Service Center will be able to give advice on environmentally friendly methods of disposing of your old refrigerator or freezer.*

Electrical

- *This appliance must be properly installed in accordance with the installation instructions before it is used.*
- *Never unplug your refrigerator or freezer by pulling on the power cord.*
- *Always grip the plug firmly and pull straight out from the outlet socket.*
- *Do not plug in any other appliance at the same power point outlet socket as your refrigerator or freezer is using. Do not use extension cords or double adapters with these products.*
- *Repair or replace immediately all electric service cords that have become frayed or otherwise damaged. Do not use a cord that shows cracks or abrasion along its length or at either the plug or appliance end.*

If the power supply cord is damaged, it must only be replaced by your Fisher & Paykel Appliances Authorised Service Center because special purpose tools are required.

Safety and warnings

- *When moving your appliance away from the wall, be careful not to roll over or damage the power cord.*
- *Unplug your refrigerator or freezer before cleaning or replacing the interior lightbulb.*

Storing food and drinks

- *Never store volatile or flammable materials in your refrigerator or freezer as they may explode.*
- *Never freeze liquids in glass containers. Liquid expands during freezing, which may cause the container to explode.*
- *Never freeze carbonated drinks. They may explode.*
- *Do not consume food if it is too cold. Food removed from the freezer compartment may be cold enough to cause damage when brought into contact with bare skin, eg. frozen ice cubes.*

Power failure – food safety

- *Do not refreeze frozen foods that have thawed completely. Follow the recommendations below if you discover food in your freezer has thawed:*
 - 1) *Ice crystals still visible – food may be refrozen but should be stored for a shorter period than recommended.*
 - 2) *Thawed but refrigerator cold – refreezing generally not recommended. Fruits and some cooked food can be refrozen but use as soon as possible. Meat, fish, poultry – use immediately or cook then refreeze. Vegetables – discard as they usually go limp and soggy.*
 - 3) *Thawed but warmer than 38°F (4°C). Red meat can be cooked immediately and refrozen but use as soon as possible. Discard all other frozen foods.*
- *Do not refreeze frozen foods that have thawed completely. The food may be dangerous to eat.*

Important!

Cleaning

- *Many commercially available cleaning products contain solvents which may attack plastic components of your refrigerator or freezer and cause them to crack. Please refer to the cleaning care section of this booklet for further advice.*

Contents of filter kit

- 1 13 ft (4 m) white ¼" (6 mm) tubing
- 2 1 x 8" (200 mm) blue tubing
- 3 1 x pressure reducing valve (PRV)
- 4 1 x double sided tape
- 5 2 x locking keys
- 6 1 x water filter cartridge and head
- 7 1 x faucet connection

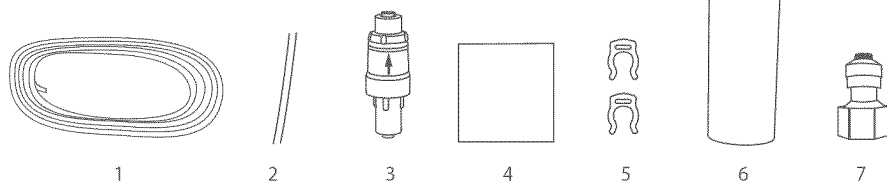


Fig.2 Water connection kit

Important!

- *It is imperative the pressure reducing valve (PRV) is fitted prior to the filter. This valve ensures the water will not flow back into the mains from the refrigerator water system. If the PRV is not fitted to the connection line your Ice & Water refrigerator features may not function in some circumstances.*
- *It is recommended that an authorised plumber in your state or town is used to install the water connection.*
- *The new tubings supplied with the refrigerator are to be used, old tubings from old Ice & Water connections should not be used.*

Installation precautions/warning

- **DO NOT use with water that is microbiologically unsafe or of unknown quality without adequate disinfection before or after the system.**
- **WARNING – connect to potable water supply only.**
- **DO NOT install on line pressure above 130 psi (900 kPa) or below 22 psi (150 kPa).**
- **DO NOT use on hot water supply (100°F [38°C max.]).**
- **DO NOT install near electrical wires or water pipes that will be in the path of drilling when selecting the location of filter system.**
- **DO NOT mount filter in such a position so that it will be struck by other items, such as wastebaskets, etc.**
- **DO NOT install the filter in direct sunlight as prolonged exposure to light can weaken plastic components.**
- **DO NOT install in a location that is susceptible to freezing temperatures as damage to the housing could occur.**
- **DO NOT screw filter to the refrigerator.**
- **AVOID contamination of pipes during installation.**
- **DO NOT use copper tubing. The plastic tubing supplied should always be used.**

6 Installation instructions

Installation instructions:

- 1 Ensure that refrigerator is not plugged into a power supply.
- 2 Locate a cold water supply/feed only suitable for a water connection. Tee & tap fitting is not supplied. If you can't find the connection faucet, contact an authorised plumber in your state or town to fit your water connection.
- 3 Connect the 8" (200 mm) blue tubing to the outlet of the PRV (blue collet) and the inlet connection of the water filter cartridge as shown in Diagram 1. Gently pull on both ends to ensure it is locked.
- 4 Connect the white ¼" (6 mm) tubing to the outlet of the water filter cartridge as shown in Diagram 2. Gently pull to ensure it is locked.
- 5 Measure the required length of tubing to run from the PRV to the water connection point.
- 6 Cut the tubing making sure the ends are square and clean.
- 7 Connect the tubing to the faucet connection and the base of the PRV (white collet) and then to the faucet as shown in Diagram 3. Please note that the faucet connection supplied should fit most installation situations. If your faucet requires a different fitting, please contact an authorised plumber in your state or town to purchase the correct fitting.
- 8 Connect one locking key to each side of the water filter cartridge in between the cartridge and the locking collet as shown in Diagram 4.
- 9 To flush the water filter and check for leaks, aim the end of the tubing into a bucket, turn isolating faucet on and run at least 3 qt (3 L) of water through. Once complete, turn isolating faucet off.
- 10 Locate desired position for water filter noting carefully the following points:
 - It is recommended to fit the water filter in a vertical orientation with the water filter head at the top. This will minimize water leakage when replacing cartridge.
 - Ensure the filter is in a convenient location to access every 6 months for replacement. We suggest that this location is beside the water filter supply faucet in a cupboard beside the refrigerator.
 - A minimum clearance of 2 ½" (64 mm) from the bottom of the filter cartridge is required to perform cartridge removal.
 - Do not screw water filter to refrigerator.

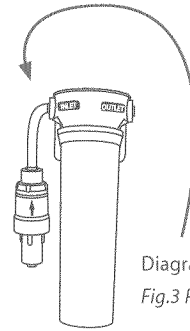


Diagram 1
Fig.3 PRV connection

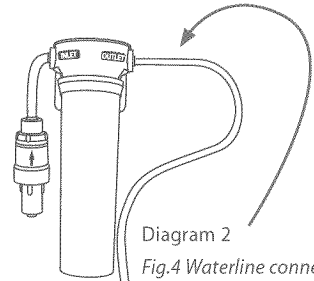


Diagram 2
Fig.4 Waterline connection to refrigerator

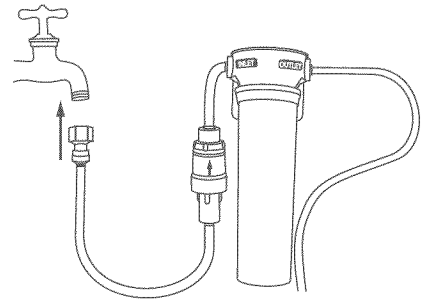


Diagram 3
Fig.5 Faucet connection

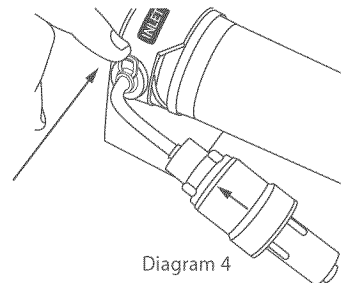


Diagram 4
Fig.6 Locking key

- 11 Attach double sided foam to the back of the water filter head as shown in Diagram 5. Write the date to be replaced on the filter (date installed + 6 months). Remove double sided foam backing and attach filter to the desired position as located in step 10 (refer to previous page).
- 12 Run the ¼" (6 mm) tubing to back of the refrigerator ensuring there is enough tubing to pull out the refrigerator for service.
- 13 Remove compressor compartment cover by removing screw at the top of each side of the cover as shown in Diagram 6. Lift and tilt the compressor compartment cover to remove as shown in Diagram 7.
- 14 Connect tubing into the water (solenoid) valve located on the right hand side of the unit (compressor) compartment as shown in Diagram 8. Beware of hot pipes.
- 15 Pull gently on tubing to ensure it is locked in as shown in Diagram 9.
- 16 Place compressor compartment cover back into position, run the ¼" (6 mm) tubing through the space provided at the top right hand side of the compressor compartment cover in an upward direction and rescrew the compressor compartment cover. As shown in Diagram 10.
- 17 The completed installation should look like Diagram 12 on page 8.



Diagram 5

Fig.7 Double sided foam attachment

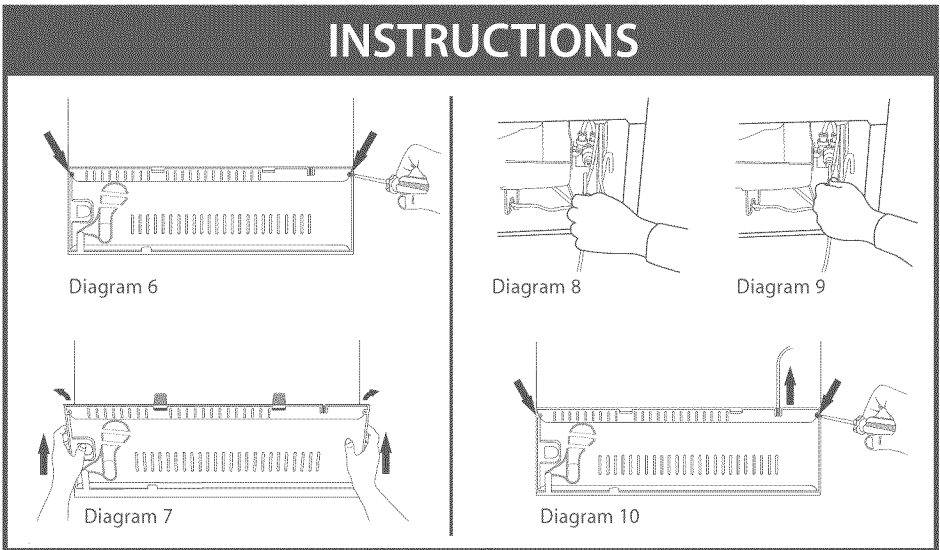







Fig.8 Waterline connection to refrigerator

- 18 Turn isolating faucet on and check that all connections are dry and free of drips. If not, please alert the plumber.
- 19 Coil water line tubing behind the refrigerator. Push your refrigerator into place being careful not to kink or squash the water line running into the water (solenoid) valve.
- 20 Read pages 9 – 14 carefully, and then turn refrigerator on.
- 21 The first time you require water out of the dispenser, there will be a delay while the water reservoir fills up. As this is happening, the  symbol will flash. Once the reservoir is full, this symbol will stop flashing.

8 Installation instructions

- 22 Run a further 3 qt (3 L) through the system, stopping intermittently to ensure the reservoir is flushed out. Failure to do this will result in excessive dripping from your dispenser.
- 23 Press  until the Ice menu is highlighted then press  to turn on the ice maker. Press   together to force a cycle. The ice tray will flip. Force another cycle. The ice tray will flip and spill the water into the ice bin. Empty water and replace bin.
- 24 You are now ready to enjoy chilled water and ice dispensing from your Active Smart™ refrigerator. Please note that once installation is complete a few drips may appear out of the dispenser over the next few days as the remaining trapped air is cleared.

Important!

- All connections must be checked for leaks.
- If unsure of connection process and/or leaks then contact your local plumber to install and check the system for you.
- Ensure white ¼" (6 mm) tubing is routed away from sharp objects, sharp corners (beware of kinking tube as this will stop water flow), clear of the refrigerator unit compartment and not in a location where it can be squashed.
- Ensure all push-fit connections are firmly pushed into place. The tube should push in ¾" (20 mm) before reaching the stop.
- If tubing is removed at any point, re-cut the end and re-insert. Tubing must be fully inserted to avoid leaks.
- To remove tube from connection points, turn off the isolating faucet, push in the collet and gently pull tubing at the same time, as shown in Diagram 11.

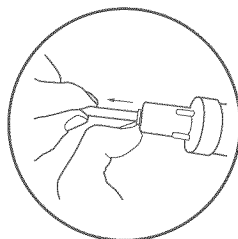


Diagram 11

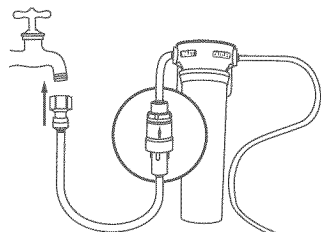


Fig.9 Connection to water supply

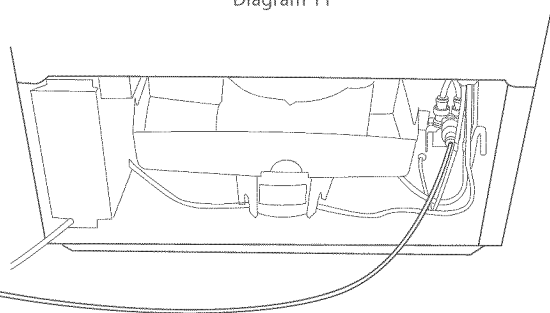


Diagram 12

System tested and certified by NSF International against NSF/ANSI Standard 53 for the reduction of Asbestos, Atrazine, Benzene, Cyst, Carbofuran, Lead, Lindane, Mercury, P-Dichlorobenzene, Toxaphene & Turbidity; against Standard NSF/ANSI 42 for the reduction of Chlorine Taste and Odor and Nominal Particulate Class I to a capacity of 750 gallons (2,838 liters).

⚠ WARNING!**Electric Shock Hazard**

Read and follow the **SAFETY AND WARNINGS** outlined in this User Guide before operating this appliance, pages 3 – 4.

Failure to do so can result in death, electric shock, fire or injury to persons.

Please follow the steps for installation to ensure your appliance operates correctly.

1. Power

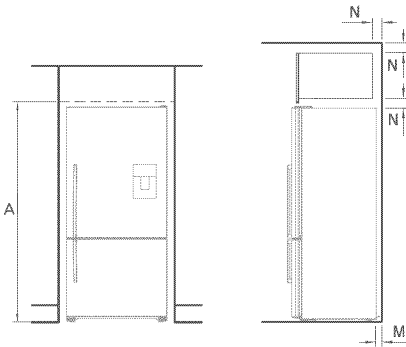
- The appliance must be installed so the plug is accessible.
- To ensure that the appliance is not accidentally switched off, connect your refrigerator or freezer to its own power point. Do not plug in any other appliance at this power point or use extension cords and double adaptors, as the combined weight of both power cords can pull the double adaptor from a wall outlet socket.
- For power requirements, refer to the information on the serial plate located at the front bottom right-hand side of the refrigerator when the door is open.
- It is essential that the appliance be properly grounded (earthed).

2. Location

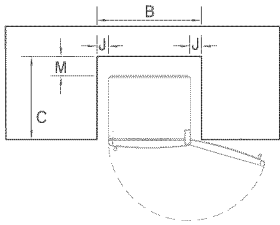
- Your refrigerator or freezer should not be located in direct sunlight or next to any heat generating appliance such as a cooktop, oven or dishwasher.

10 Installation instructions

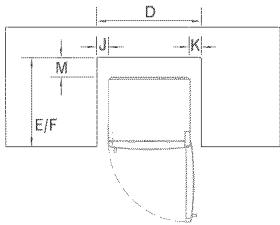
E522B



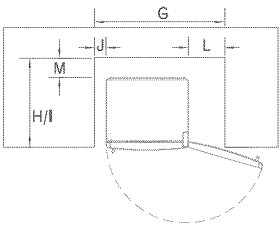
Flush with refrigerator chassis – full door rotation



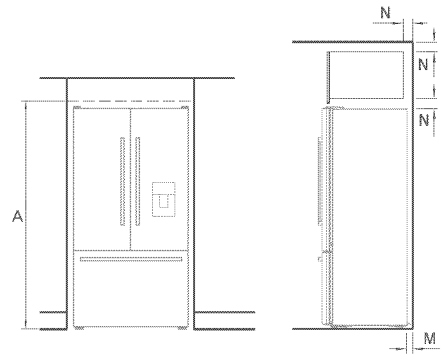
Flush with refrigerator door – 90° door rotation (for full drawer/shelf access, the doors need to be open past 90°)



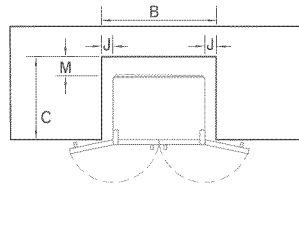
Flush with refrigerator door – full door rotation



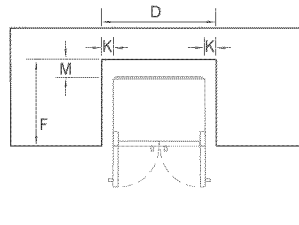
RF201A



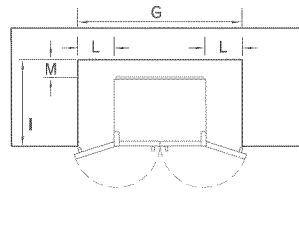
Flush with refrigerator chassis – full door rotation



Flush with refrigerator door – 90° door rotation (for full drawer/shelf access, the doors need to be open past 90°)



Flush with refrigerator door – full door rotation



3. Ventilation and installation

- To ensure adequate ventilation for your refrigerator and its correct operation see recommended cabinetry dimensions below.
- The appliance is intended to be placed against a wall with a free distance not exceeding 3" (75 mm).

Cabinetry dimensions (including minimum air clearances)	E522B		RF201A	
	inches	mm	inches	mm
A inside height	68 $\frac{3}{4}$	1745	71 $\frac{1}{4}$	1810
Flush with refrigerator chassis – full door rotation				
B inside width	32 $\frac{3}{4}$	830	37	940
C inside depth	24 $\frac{3}{8}$	620	24 $\frac{3}{8}$	620
Flush with refrigerator door – 90° door rotation (for full drawer/shelf access, the doors need to be open past 90°)				
D inside width	32 $\frac{7}{8}$	835	37 $\frac{3}{8}$	950
E inside depth flush to curved door	26 $\frac{5}{8}$	675	–	
F inside depth flush to flat door	27 $\frac{1}{8}$	690	27 $\frac{1}{8}$	690
Flush with refrigerator door – full door rotation				
G inside width	37 $\frac{3}{8}$	950	46 $\frac{1}{2}$	1180
H inside depth flush to curved door	26 $\frac{5}{8}$	675	–	
I inside depth flush to flat door	27 $\frac{1}{8}$	690	27 $\frac{1}{8}$	690
Minimum clearances				
J side clearance	$\frac{3}{4}$	20	$\frac{3}{4}$	20
K side clearance – hinge side flush with door – 90° rotation	1	25	1	25
L side clearance – hinge side flush with door – full rotation	5 $\frac{1}{2}$	140	5 $\frac{1}{2}$	140
M rear clearance (incl. evaporator tray)	1 $\frac{1}{4}$	30	1 $\frac{1}{4}$	30
N vent	2	50	2	50

12 Installation instructions

4. Installation

Your Fisher & Paykel *Active Smart™* refrigerator is fitted with front and rear rollers, designed for moving the product in the forwards and backwards direction.

Avoid moving the product in a sideways direction as this may damage the rollers or the floor covering/surface.

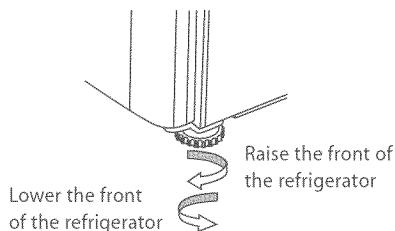


Fig.10 Refrigerator feet

- A Your refrigerator will arrive with the front feet wound up making moving the product into its final location a simple task.
- B Roll the refrigerator into its final position making sure there is the correct air gap between the product and surrounding cabinetry. See minimum clearance in cabinetry dimensions table (refer to page 11).

(RF201A only)

- C Adjust the front feet down until the refrigerator is leaning backward with the front approximately $\frac{3}{8}$ " (10 mm) higher than the back. This will ensure a good door closing action. (Refer to Fig.10).
- D Aligning your refrigerator with cabinetry.
 - Align the sides of the refrigerator with the cabinetry by adjusting the hinge side front foot.
 - Adjust the handle side foot until it touches the floor and takes a small amount of weight.
 - Once the refrigerator is in place and aligned with upboards /alcove push gently on the front top and check if the product is rocking or stable.

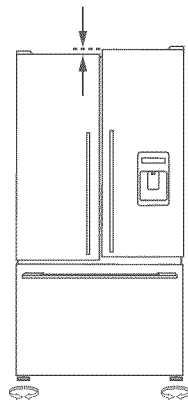


Fig.11 Uneven door alignment

5. Levelling of refrigerator door

(RF201A only)

- For uneven surfaces, front feet can be used to align the 2 doors.
- If left hand door is too low, then unscrew the left hand foot to lift up the cabinet until the two doors top edges are aligned.
- If right hand door is higher, then process the same way with right hand foot.

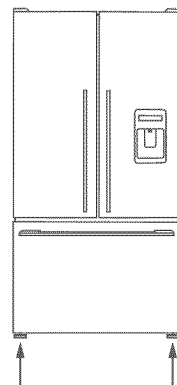


Fig.12 Even door alignment

6. What to do if your product is unstable

- E Gently push the refrigerator back until the rear rollers contact floor.
 - Measure the gap under the front foot, which has come off the floor.
 - Obtain some solid packing material (hardwood, plastic etc) which fits firmly into the gap under the foot.

Note: Do not use metallic materials that may corrode and stain or damage floor coverings.

- F Wind both front feet up and roll the product out of position.
 - Place the packing material in the location diagonally opposite the front roller that lifts off the floor.
 - Make sure the packing material stays in place when the product is pushed back into position.
 - Ideally, the packing material is large enough to rest against the back wall so as to prevent it moving when the cabinet is pushed into position.

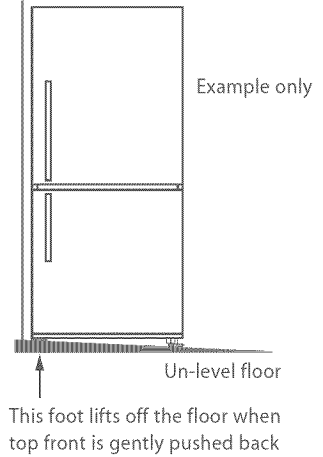


Fig 13. Unstable refrigerator

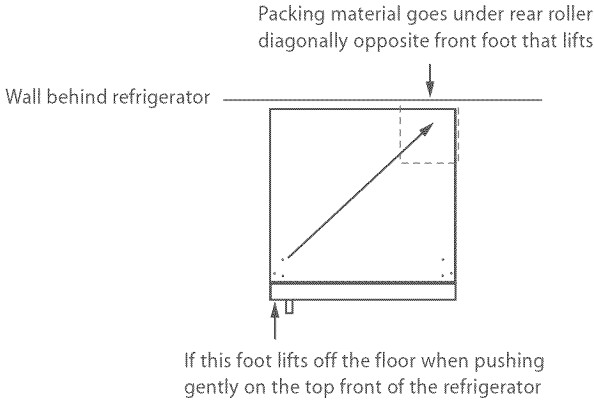


Fig.14 Stabilizing your refrigerator

- G Roll the refrigerator back into position and adjust front feet as per step D. (Check alignment and door closing action are satisfactory).
 - Make small adjustments to front feet where necessary.
 - Check that the product is stable (all 4 feet are on the floor). If not return to step E and repeat steps F and G.

Before placing food in the fresh food or freezer compartments

- Remove all packaging. Ensure that all transit clips are removed from the refrigerator. These are small rubber stops located at the back of the shelves.
- Clean the inside of the appliance with warm water and a little liquid detergent to remove manufacturing and transportation dust.
- Allow the refrigerator and freezer to run empty for 2 – 3 hours to allow each compartment to cool to the appropriate temperature.
- The appliance may have an odor on its initial operation, but this will go when the refrigerator and freezer have cooled sufficiently.

Energy efficiency

- Do not cover your appliances with any material that will prevent air from flowing around the cabinet sides.
- Do not leave the door open for any longer than is necessary.
- Allow good clearances in front of the air ducts within the cabinet for maximum cold air distribution.

Moving or storing your refrigerator

If your refrigerator or freezer is turned off for any reason, wait 10 minutes before turning it back on. This will allow the refrigeration system pressures to equalise before restarting.

Moving your refrigerator

- Turn off the appliance and unplug from the power point. Remove all food.
- Turn the adjustable feet to the right as far as they will turn (refer to page 12).
- Ease the refrigerator out of its position. Tuck the power cord away and tape the doors closed. Tape the shelves in place. If the cabinet needs to be placed at an angle or laid down, carefully lay it on its side (the right hand side when viewed from the front).
- Relocate and install. If the appliance has been left on its side for any length of time, leave it standing upright for at least 10 minutes before turning on.

Storing your refrigerator or freezer

- When storing your cleaned appliance, leave the door(s) open. This allows air to circulate and prevents the build up of bacteria and moulds.
- Before using again, clean well using a mixture of warm water and baking soda (add 1 teaspoon of baking soda to each 1 pint (500 ml) of water). Rinse with clean water.

Holiday time

We recommend you leave your refrigerator or freezer operating while you are on holiday.

- Check refrigerator is switched on and has cooled for at least 2 hours (refer to page 23 – The temperature of your refrigerator and freezer) before use.
- Check that the water filter has been connected and turned on.
- Turn on ice maker (refer to page 19).
- At first use allow approximately 1 minute from when the dispensing pad is pushed until water is dispensed. This will allow the tank to fill.
- Run through and discard the first 3 qt (3 L) of water from the dispenser, stopping intermittently (refer to page 18 – First use). Failure to do this will result in excessive dripping from your dispenser.
- Discard the first bin of ice (refer to page 19 – First use).

You are now ready to enjoy ice and water from your *Active Smart™* refrigerator.

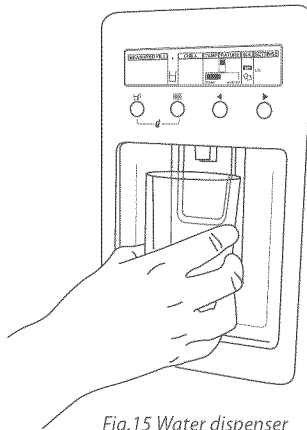


Fig.15 Water dispenser

Please note that once installation is complete a few drips may appear out of the dispenser over the next few days as the remaining trapped air is cleared.

16 All about the display

The display screen enables you to view and modify all the features and options on your refrigerator. For example, you can change the temperature in your refrigerator or freezer, and select the Freezer Chill function when you want to quickly freeze meat. You may want a measured amount of chilled water when you are cooking, or want to quickly chill a bottle of wine when friends arrive unexpectedly.

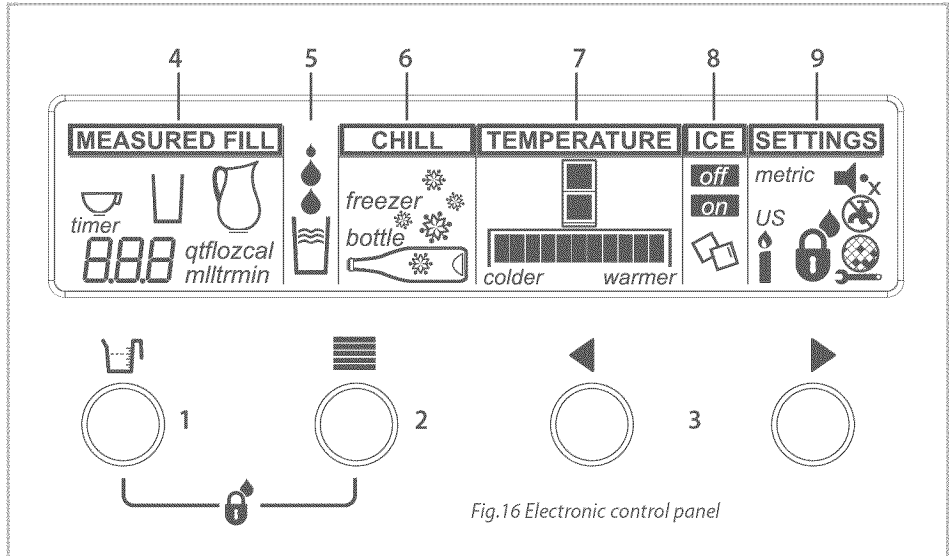





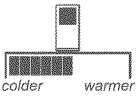





Fig.16 Electronic control panel

Keys

For more detailed information on these functions please refer to pages 18 – 25.

	1. Measured Fill (see page 21)
	2. Main menu
	3. Arrow keys
	Scrolls through the settings of each function.

Display features

MEASURED FILL	4. Measured Fill (see page 21)
	A pre-measured volume of water can be selected and dispensed automatically.
	5. Dispensing water (see page 18)
	Animation shows you water is being dispensed.
CHILL	6. Chill (see pages 22 – 23)
<i>freezer</i> 	Freezer Chill When activated this feature boosts cooling in your freezer, optimizing the rate at which your foods are frozen.
<i>bottle</i> 	Bottle Chill Your drinks can be chilled more rapidly using this function. An alarm will alert you when they are ready to be removed.
TEMPERATURE	7. Temperature (see page 23)
	The temperature setting can be individually adjusted for each compartment.
ICE	8. Ice (see page 19)
	The ice making function can be turned on or off.
<i>metric</i>	9. Settings/User alerts (see page 24)
<i>US</i>	Water conversion Your volume can be displayed as either US or metric units.
	Key Silent Mode All key presses can be silenced.
	Key and dispenser lock Dispenser lock – disables the buttons and prevents water from being dispensed.
	Key lock – disables the buttons.
	Sabbath Mode Can be activated if necessary (refer to page 24).


18 Using your water dispenser

Dispensing pad

Your water dispenser has been designed for one handed operation. Simply push your glass up against the dispenser pad found at the back of the dispenser area. This pad requires only a gentle press to activate.


Please remember that pressing very hard against the dispensing pad will not make the dispenser operate faster or produce greater quantities of water.

First use

- After installation, on the first use, allow approximately a one minute delay from when the dispensing pad is pushed until water is dispensed. This will allow the tank to fill completely.
- The  symbol will flash while the water reservoir fills up. Once the reservoir is full, the symbol will stop flashing.
- After you fill the tank for the first time, dispense and discard approximately 3 qt (3 L) stopping intermittently to flush the tank out.



Dispensing

- Unless Measured Fill is selected, water will be dispensed in free-flow mode. (For more information on Measured Fill refer to page 21).
- To dispense water push the dispensing pad gently, using a glass or container.
- When you dispense water, a light will appear above the dispensing area, and on the display screen. The water fill icon  will also appear.
- To stop the flow of water, simply pull your glass away from the dispensing pad.

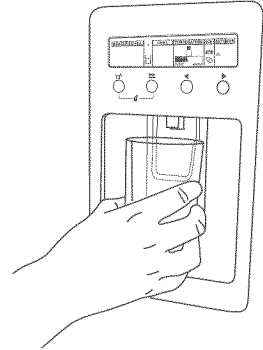


Fig.17 Water dispenser

Important!




To avoid damage to property or personal injury do not put hands, fingers or objects up the dispenser opening.


Please note that once installation is complete a few drips may appear out of the dispenser over the next few days as the remaining trapped air is cleared.

Ice maker




Your ice maker is designed to automatically dispense ice until it senses that the bin is full. So the more ice you use, the more it makes. It is even clever enough to sense when there is no bin in place to catch the ice.

First use

- When you first turn your refrigerator on after installation, the ice maker will be off.
- To turn your ice maker on use the  button to scroll to the **ICE** screen. Use the  or  button to turn the ice maker on or off.

 Shows the ice maker is on.

 Shows the ice maker is off.

- Press    together to force a cycle. The ice tray will flip. Force another cycle. The ice tray will flip and spill the water into the ice bin. Empty water and replace bin.
- If the bin is full, or inserted incorrectly the ice maker will not operate. When the bin is inserted correctly the scoop will be on the right hand side of the bin for models E522B and the front of the bin for model RF201A (refer to Fig.19 on page 20). If the bin is removed the ice maker will not operate
- Once your ice maker is in operation, discard the first bin of ice cubes. This will flush away any impurities in the water line and ensure that you get the best quality ice. We recommend that you also do this after vacations or extended periods of not using ice.
- We recommend that you turn the ice maker off if:
 - The water supply is to be off for several hours or
 - The ice storage bin is to be removed for a period of time or
 - You are going on holiday/vacation.

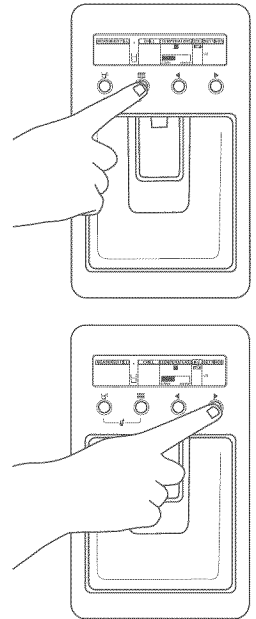


Fig.18 Turning ice maker on

Information about your ice maker

- Your automatic ice maker will produce approximately eight cubes of ice every 2 – 3 hours, dependent on freezer compartment temperature and number of door openings.
- The ice cube tray will fill with water after the freezer has reached the correct temperature. The first cubes will normally freeze after several hours.
- When cubes are frozen, they will be ejected from the mould into the ice storage bin.
- Ice making will continue until the storage bin is full.
- Ice making will resume when the ice is used.
- For maximum ice storage, level the stored cubes with the ice scoop provided.
- Your Ice & Water product comes with a smaller ice bin inside the larger freezer bin. Attached to this is a scoop for the ice.
- If a large amount of ice is required, remove the smaller storage bin and allow ice to fall into the larger bin.
- If ice is not used often, old cubes will become cloudy, taste stale, will shrink and may stick together. Empty the ice storage bin periodically, wash in lukewarm water, dry thoroughly and place back.

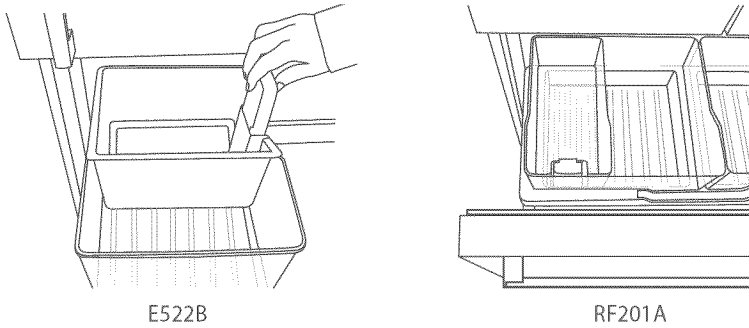



Fig.19 Ice storage bin and scoop in correct position

Important!

- *Avoid contact with the moving parts of the ice maker ejector mechanism, and do not place your fingers on the automatic ice making mechanism while the refrigerator is in operation.*
- *Do not use ice cubes that may have become discolored, usually with a green-blue color. If such discoloration is noted, discard the ice cubes and contact your Fisher & Paykel Appliances Authorised Service Center.*
- *Ensure the ice maker is connected to the filter and only to a drinkable water supply.*
- *Installation of the water connection to the ice maker must be completed by a qualified service technician or a qualified plumber (see installation instructions).*

Measured Fill

One useful feature of your water dispenser is its ability to dispense a pre-measured amount of water. This comes in handy when cooking or preparing drinks.

- Press the  button to highlight the **MEASURED FILL** screen and again to cycle through the preset quantities.

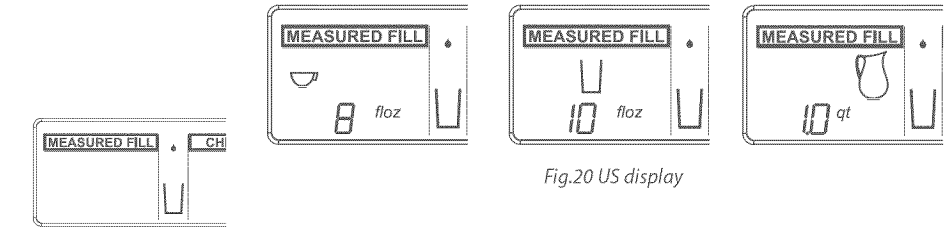


Fig.20 US display

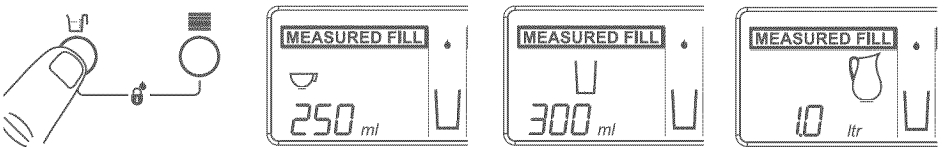








Fig.21 Metric display

- Push the dispensing pad to receive the pre-selected quantity of chilled water. The units will count up to confirm operation.
- If you stop dispensing part way through your pre-selected quantity the dispenser will remember the remaining quantity to be dispensed for a short time. Simply continue by pressing the pad.
- The  and  buttons can be used to increase or decrease the pre-set measurements in 1 oz, (25 ml) increments, to a maximum of 1 qt (1 L).

Changing the Measured Fill units

The pre-set measurements can be displayed in US imperial or metric units.








The unit setting can be changed by pressing the  button to scroll to the **SETTINGS** screen and pressing the  and  buttons until the desired units are displayed. To return to the Measured Fill option, press the  button.

22 Using the display options

Freezer Chill

We have created the Freezer Chill feature to help you to get the best possible results when freezing fresh food. Freezer Chill boosts freezing speed, which helps to ensure that vital freshness, texture and taste are retained during the freezing process.

The Freezer Chill feature drops the freezer to its coldest temperature for a 12 hour period and then returns to its normal mode. You may wish to use this when freezing a quantity of meat or when you are making frozen desserts.

- To activate, use the  button to scroll to the **CHILL** screen. Then use the  button until  is displayed.
- To deactivate manually, use the  button to scroll to the **CHILL** screen. Then use the  and  buttons until there is no  icon in the **CHILL** screen.

For best results, we recommend that you activate the function approximately 2 hours before it is required. Alternatively, activate it when placing food into the freezer.

Bottle Chill

This function allows you to chill your beverages in the freezer without the worry of forgetting about them.

When activated Bottle Chill will remind you to remove your beverage by sounding an alarm. The user alarm will continue to sound until any key on the panel is pressed.

The time taken to chill depends on the size of your beverage. Bottle Chill allows you to customise this chill time.





Recommended times:

20 minutes – can or small bottle.

25 minutes – wine bottle or similar size beverage.

30 minutes – larger bottle.

If you remove your beverage from the freezer and it is not chilled to your liking, reset the timer to 10 minutes and place the beverage back into the freezer.

- To activate, use the  button to scroll to the **CHILL** screen. Then use the  button until  is displayed.
- Then use the  button to select 10, 15, 20, 25 or 30 minutes as displayed on the left hand side of the screen in the **MEASURED FILL** screen.
- An alarm will sound after the amount of time selected has elapsed.
- Press any button on the display to silence the alarm. Remember to remove the beverage from the freezer.

Bottle Chill contd...





Important!

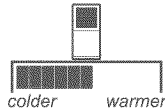
Do not leave the bottle inside the freezer longer than the time needed for chilling.

- To deactivate Bottle Chill manually, use the  button to scroll to the CHILL screen, then use the  and  buttons until there is no icon in the CHILL screen.

Note: The freezer chill and bottle chill option cannot be used at the same time.

The temperature of your refrigerator and freezer

- When the refrigerator is first turned on it will take approximately 2 to 3 hours to cool, depending on the humidity and temperature of the environment.
- To adjust the temperature of a compartment, use the  button to scroll to the TEMPERATURE screen, use the  button to select the compartment to change.
- The temperature can then be adjusted using the  button to make the compartment warmer or the  button to make the compartment colder.
- The temperature setting will be indicated on the icon below.






It is important to have your refrigerator set to the correct temperature. Setting it too cold may cause some items in the refrigerator to freeze, and setting it too warm will decrease the storage life of your food.

- For further information on food storage refer to the Food Care section (pages 37 – 39).


24 Using the display options

Settings

Water unit conversion

- You can change the units your refrigerator uses between US and metric units. To change the units press the  button to scroll to the **SETTINGS** screen option and press one of the  or  buttons until the desired units are displayed.

Key Silent Mode







- The Key Silent Mode allows you to silence all key presses.
- It can be activated or deactivated by holding the  button for four seconds.

When Key Silent Mode is on  will appear.

When this function is off no symbol will appear.

Note: Faults, Bottle Chill timer and the door alarm will still sound when the refrigerator is set on Key Silent Mode.

Key and dispenser lock

- The dispenser lock disables all the buttons and prevents water from being dispensed.
- Key lock disables the buttons.
- Activate by holding down both the  button and the  button together.
- After 2 seconds  icon will appear indicating dispenser lock is activated.
- After 2 more seconds  icon will appear indicating key lock is activated.
- To de-activate, hold down both the  button and the  button together for 2 seconds.

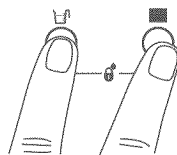
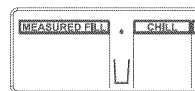





Fig.22 Key and dispenser lock

Sabbath Mode

- In Sabbath Mode alarms, lights and displays are deactivated.
- Sabbath Mode can be activated or deactivated by holding down the ,  and  button for 4 seconds.

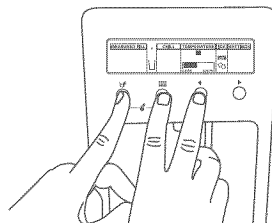


Fig.23 Sabbath Mode

Settings

Once in Sabbath Mode:

- The interior light will not turn on when the refrigerator is opened.
- The door alarm will not operate.
- The display will not be illuminated.
- Electronic control panel will not work.


Note: If power is turned off the refrigerator will automatically continue in Sabbath Mode once power is restored. Sabbath Mode will automatically de-activate after 80 hours.

User warnings

Your refrigerator is clever enough to diagnose it's own problems. It will alert you when there is a fault.




No water

The no water icon  will appear when the water supply to the refrigerator is interrupted. Please refer to the Troubleshooting checklist (refer to pages 40 – 43).




Filter reset

The filter reset icon  will appear when the water filter needs changing. This will flash when dispensing water. To change the filter and reset the filter icon refer to pages 28 – 29.



Fault

- In the unlikely event a fault occurs the  icon appears on the front of the display and a fault code will be displayed on the left in the **MEASURED FILL** screen.
- When the door is open the refrigerator fault alarm will sound. To silence this press any button on the display.
- Please take note of the fault code and contact our Customer Care Center. Details of Customer Care phone numbers can be found in the back of this book.

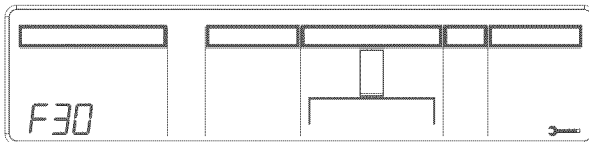


Fig.24 Fault code display

Slim storage drawer (where fitted)

The bins at the bottom of the refrigerator provide storage space for items that you may want to keep separate from the rest of the refrigerator. These slim storage bins can be used for deli item storage, beverages or for defrosting foods.

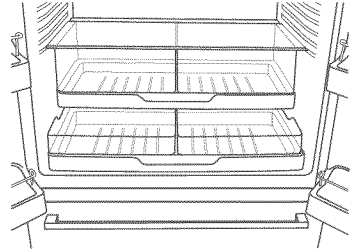


Fig.26 Slim storage drawer

Door alarms

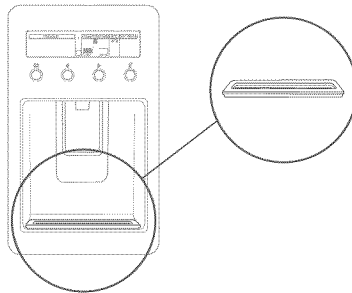
- If the fresh food compartment door is left open the alarm will beep after 90 seconds and if the freezer door is left open the alarm will beep after 60 seconds.
- While either door remains open, subsequent beeps will sound every 30 seconds for 5 minutes.
- A continuous alarm will sound if the door has been left open for 5 minutes or longer and the light will turn off. The alarm will stop when the door is closed.

Bottle rack (where fitted)

- The bottle rack can be used to store a variety of bottles and can be positioned anywhere you would position a shelf. To re-position, lift the rear of the rack and pull forward. Bottles are best stored with the neck of the beverage facing the front of the refrigerator.

Drip Tray


- The drip tray is designed to fit into the lip at the bottom of the water dispenser panel.
- To insert the tray always ensure that the rounded sides are fitted into the dispenser panel first.
- The purpose of the tray is to capture any odd drips of water that may fall after dispensing.
- The tray can be easily removed for cleaning (see page 32).



Glass Shelves

- Glass shelves can be repositioned in the cabinet as desired.
- Remove by lifting up at the back and pulling forward.

All the water that enters your refrigerator is filtered to remove impurities through a cartridge located in a position of your choice outside the refrigerator. Of course, this will need changing approximately every 6 months or up to 740 gallons (2800 L) depending on the quality of the incoming water and how much you use the dispenser.

- There is a replacement indicator  icon on the control panel which will appear when the filter needs replacing. It will flash, when dispensing water, as a reminder.
- Replacement cartridges are available from your authorised Fisher & Paykel Dealer. The details of the replacement cartridge are on the label on the cartridge.

Changing the water filter cartridge

It is not necessary to turn off the water supply before attempting to change the water filter cartridge.

- 1 Grasp and firmly twist the cartridge in an anticlockwise direction (to the left when installed in the recommended orientation) as shown in Diagram 1.
- 2 Pull the cartridge away from the filter head (down when installed in the recommended orientation) as shown in Diagram 2.
 - It is not unusual for a few drops of water to be present when the filter is removed.
- 3 Discard old filter.
- 4 Filter installation:
 - Remove protective cap on spigot on head.
 - Push the cartridge up towards filter head while rotating it in a clockwise direction (to the right when installed in the recommended orientation) as shown in Diagram 3.
- 5 Reset filter indicator icon on the display (this will remind you when the filter is due to be replaced again). Refer to page 29.
- 6 Dispense 10 qt (10 L) to flush the cartridge, removing trapped air and harmless carbon fines.
- 7 A few drips may appear out of the dispenser over the next few days as the remaining trapped air is cleared.

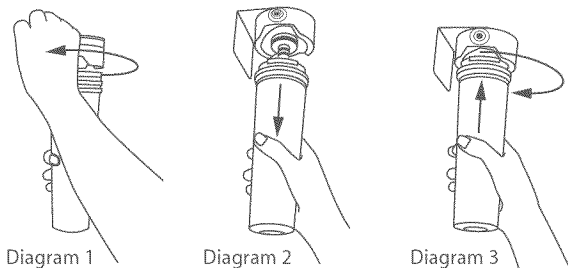


Fig.27 Changing the water filter cartridge

To reset the filter indicator

Important!





We recommend the water filter is used from installation.

Do not reset monitor before filter is changed or filter monitoring will be inaccurate.


- Press and hold  and  buttons for 4 seconds to reset the filter indicator.
- If present the  icon in the **SETTINGS** screen will disappear when reset.

To disable the filter indicator

Note: if disabled, you will not be reminded to change your filter.

- When no filter is to be fitted, you can disable the filter indicator.
- Press and hold ,  and  buttons for 4 seconds to turn this feature off/on.
- When activated or deactivated the  icon will flash and on or off will be displayed in the **MEASURED FILL** screen.
- We recommend that you do not disable the filter indicator if you have a filter fitted to the connection.

Important!

- *To avoid serious illness or death, do not use the water filter where water is unsafe or of unknown quality without adequate disinfection before or after use of filter.*
- *The water filter cartridge needs to be changed when the filter indicator icon flashes on the interface panel.*
- *We recommend the water filter cartridge is replaced when the  icon flashes. This will happen every 6 months or 740 gallons (2800 L).*
- *If the water filtration system has been allowed to freeze, replace filter cartridge.*
- *The rate of water flow through the water dispenser can slow down as the filter cartridge accumulates any sediment which may be present in the water supplied to your home. This varies depending upon your local water quality, which may require your filter cartridge to be changed more frequently.*
- *In cases of excessively reduced filter life we recommend that you consult a local plumber or your water supplier for advice on suitable filtration requirements for the water supplied to your home.*
- *Filter replacement is the consumer's responsibility and will not be covered by the warranty except in the case of faulty parts or materials within the filter cartridge.*
- *If the water has not been dispensed for some time or water has an unpleasant taste or odour, flush system by dispensing 10qt (10 L) of water.*
- *If unpleasant taste or odour persists, you may wish to fit a new filter cartridge.*

30 Measured Fill Calibration

Measured Fill Calibration

The accuracy of your Measured Fill function can be affected by variations in the incoming water pressure. The Measured Fill Calibration Mode allows you to fine-tune the amount of water dispensed from the preselected volumes on your cabinet.

The calibration mode is worked out as a percentage. You can measure the amount the refrigerator is under filling or over filling and increase or decrease the calibration to get the exact amount you want.

To assess whether the Measured Fill function is under or over filling:

- Press the **MEASURED FILL** button until 1 qt (1 L) is displayed.
- Dispense this amount into a measuring jug.
- Estimate the amount of water that has been dispensed into the jug.
eg. 31 floz = under filling by 1 floz or 975 ml = under filling by 25 mls

To calculate the Calibration factor:

- Transfer the difference into a percentage.
eg. $32/31 = 1.03 = 103\%$ or $1000/975 = 1.03 = 103\%$
- Enter the Calibration mode by pressing and holding the **1** and **◀** buttons together for 4 seconds.
- 100CAL will be displayed.
- The number displayed is a percentage. Adjust this accordingly using the **◀** and **▶** buttons.
eg. 100 CAL = 103 CAL
- Press the **MEASURED FILL** button to confirm your selection.

Please note:

- The Measured Fill function has an accuracy of +/-5% at the time of calibration.
- The accuracy of your calibration will of course be subject to the accuracy of your measuring device and method.

Calibration quick reference guides

US

Actual amount of water received	Under filled	Difference from 32 floz	Adjust display to read (calibration factor)
Underfilling – you dispense 1 qt but the amount of water you receive is actually less than 1 qt			
31 floz	1 floz	3%	103 CAL
30 floz	2 floz	7%	107 CAL
Overfilling – you dispense 1 qt but the amount of water you receive is actually more than 1 qt			
33 floz	1 floz	3%	97 CAL
34 floz	2 floz	6%	94 CAL

Metric

Actual amount of water received	Under filled	Difference from 1 L	Adjust display to read (calibration factor)
Underfilling – you dispense 1 L but the amount of water you receive is actually less than 1 L			
975 ml	25 ml	3%	103 CAL
950 ml	50 ml	5%	105 CAL
Overfilling – you dispense 1 L but the amount of water you receive is actually more than 1 L			
1025 ml	25 ml	2%	98 CAL
1050 ml	50 ml	5%	95 CAL

Replacement of the interior light (Halogen light bulb)

Turn the power off at the wall socket before replacing the bulb. The light bulb is located on the top roof of the cabinet at the front.

- Remove the lens cover using a small screwdriver. Insert the screwdriver in the front center of the lens cover and gently lever down. Pull out old bulb.
- Do not touch the new bulb with your hand. Leave it in the plastic bag whilst slotting into position.
- Remove plastic bag when bulb is in position.
- Replace lens cover.
- Turn power on. Light bulb should now glow.

Note: The replacement halogen bulb must not exceed 12 Volt/10 Watt. Bulbs are available from your Fisher & Paykel Appliances Customer Care Center.

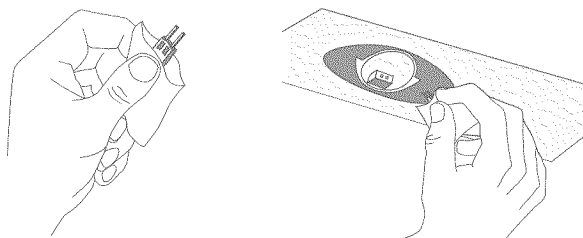


Fig.28 Halogen light replacement

Important!

Your refrigerator is designed to operate for many years without the need for service checks. However, if your refrigerator is malfunctioning, have it attended to by your Fisher & Paykel Appliances Authorised Service Center as soon as possible. All electrical repairs must be carried out by an adequately trained service technician or qualified electrician.

Exterior

Stainless exterior doors (Iridium or EZKleen finishes)

- It is important when cleaning the exterior door surface of your refrigerator, to only use liquid dishwashing detergent dissolved in warm water.
- Dry the door with a clean, lint free cloth.
- The use of any abrasive or stainless steel cleaners and solvents will damage the door surface.

Water dispenser pad and interface

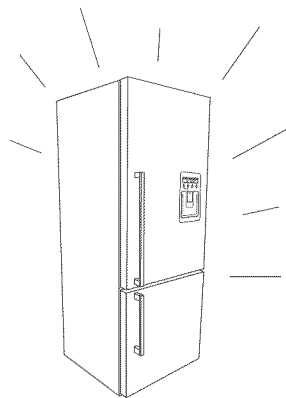
- We have incorporated a Dispenser and Key Lock function in your refrigerator to make cleaning easier (refer to page 24). This will help you to avoid accidental water dispensing while you clean.
- Clean the pad and interface panel with a soft damp cloth.

Other exterior surfaces

- Clean all other exterior surfaces with warm water and detergent.
- If necessary, clean the magnetic door gasket and the center door gaskets with an old toothbrush, warm water and liquid dishwashing detergent.

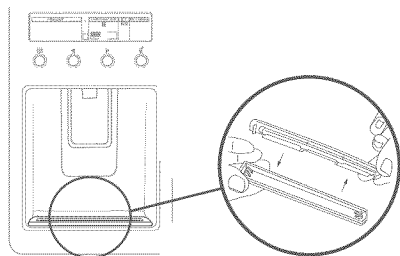
Water evaporator tray

- The water evaporator tray is found above the compressor at the back of the refrigerator or freezer. The tray may require infrequent cleaning.
- Carefully move the refrigerator or freezer out from the wall.
- Switch off the appliance.
- We do not recommend that you remove the evaporator tray. If cleaning is required, excess water can be soaked up from the evaporator tray using a sponge. Wipe out with warm water and detergent or disinfectant.
- Reassemble taking care not to over-tighten the fasteners.
- Switch on the appliance.



Drip Tray

- To clean, take the tray out of the dispenser panel and pull the two halves of the tray apart.
- Clean in warm water with a mild detergent. Dry the tray and clip back together.
- Reinsert the tray back into the dispenser panel.



Interior

- It is important to keep the interior of the refrigerator and freezer clean to help prevent food from becoming contaminated during storage.
- The amount and types of food stored determines how often cleaning should be carried out (ideally once every 1 to 2 weeks) in the refrigerator.
- Remove the shelves from cabinet and door. Wash shelves and storage bins in warm water and detergent; rinse in clean water and dry before replacing.
- Wipe over the interior surfaces with warm water and detergent or baking soda dissolved in warm water (add 1 teaspoon of baking soda to each ½ qt (500 ml) of water). Rinse with clean water.
- To help remove “old stale refrigerator” smells add a few drops of vanilla essence or vinegar to the water before cleaning.
- Clean exterior surfaces with warm water and detergent. Use a toothbrush for the magnetic door gasket.
- Do not use harsh, abrasive cloths or cleaners or highly perfumed, strong smelling cleaners or solvents on any part of the refrigerator or freezer.

Glass shelves

Clean with warm water and detergent or a glass cleaner. If cleaning the shelves without removing from the cabinet, use only warm water and detergent as a glass cleaner can damage the plastic components of your refrigerator.

Bottle rack

- Clean with warm water and detergent. The use of abrasive cleaners and solvents may cause damage.

Automatic ice dispenser

- We do not recommend you clean the ice maker componentry, but it is important to clean the bins occasionally.
- The storage bin should be cleaned regularly and the old ice in the bottom of the bin discarded.
- Wash bin in lukewarm water, dry thoroughly and replace.
- When replacing the bin ensure that the scoop is on the right hand side, (E522B only) and at the front on RF210A.

Important!

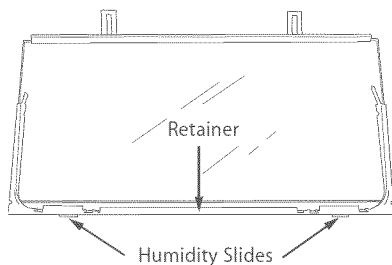
Many commercially available cleaning products contain solvents that may attack the plastic components of your freezer and cause them to crack. It is important to use only warm water and a small amount of liquid dishwashing detergent on any plastic components inside and outside your freezer. Avoid using anti-bacterial cleaning products on either the interior or exterior of the cabinet as they may cause rusting of metal components and cracking of plastic components.

Humidity Control System

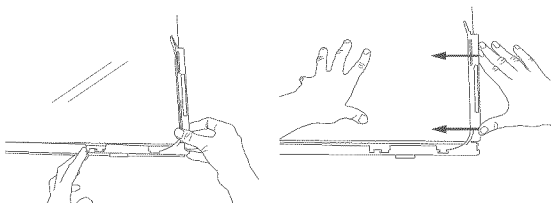
Important!

When cleaning the shelf above the vegetable bins, we recommend that you do not disassemble the Humidity Control System from the shelf.

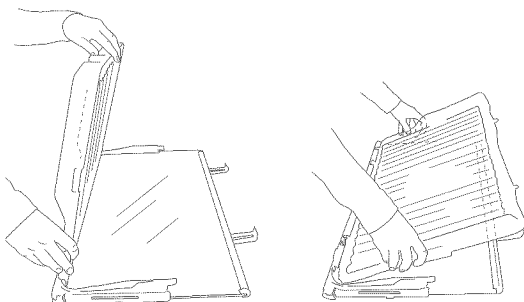
In the event that the plastic lid and humidity slides become separated from the glass shelf, follow these instructions to reassemble.



- 1 Turn shelf upside down
- 2 To attach humidity slides onto shelf front corners, fit bottom clips into shelf front trim. Next, slide sideways towards shelf until arm clips onto glass.



- 3 To attach humidity control lid – with text facing you, align lid with front of shelf. Hold lid vertically and fit front end into retainer on shelf. Ensure lid fits into retainer as well as underneath humidity slides.



- 4 At the sides of the shelf, adjust humidity slide tabs so that the plastic lid is between the shelf and the tabs.
- 5 If clips on back of shelf are present, fasten lid with rear clips. Ensure that the cover is fully secure at front and back of shelf.

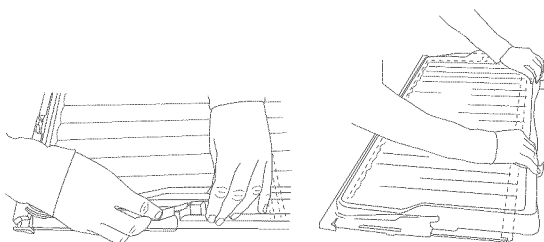


Fig.29 Humidity Control System cleaning

To remove trays or fixed bins

- For ease of removal, empty food from tray/bin first.
- Hold the center front of the tray/bin handle.
- Lift vertically to unclip from the runners and pull tray/bin towards you to remove.
- Push both runners back into refrigerator.

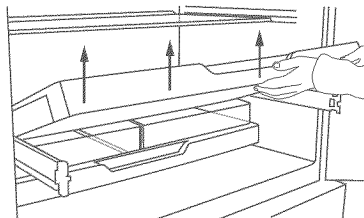


Fig.30 Tray removal

To replace trays or fixed bins:

- With the runners pushed back into the refrigerator, place the tray/bin on top of the runners. Push the tray/bin back slowly until you feel it clip back onto the runners.

Important!

- *Ensure that trays and bins are securely clipped onto the runners before use.*
- *Bin and tray runners are pre-lubricated, and will not need to be re-lubricated during their life. Do not attempt to clean grease from the runners, as this will affect their ability to function. Do not immerse runners in water.*

Permanently fixed bins and trays (model RF201A only)

The freezer bins and trays in this model are permanently fixed. They cannot be removed from the freezer compartment. To clean simply wipe with a soft, damp cloth.

On vacation/holiday

- Switch the ice maker to off on the interface panel (refer to page 19).
- Shut off the water supply to the refrigerator.
- On return turn on the water supply to the refrigerator.
- Dispense 10 qt (10 L) of water and discard to ensure the tank is refilled with fresh water.
- Turn on the ice maker (refer to page 19).
- Throw away the first bin of ice cubes.

Normal refrigerator sounds

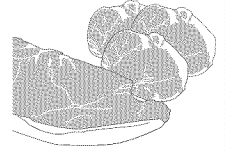
Active Smart™ refrigerators, with their excellent energy ratings and cooling performance, can produce sounds somewhat different to your old refrigerator.

Normal operational sounds include:

- Fan air flow sound. *Active Smart*™ refrigerators have fans which change speed depending on demand. During cooling periods, such as after frequent door openings, fans circulate the cold air in the refrigerator and freezer compartments producing some air flow sound. This is quite normal.
- Cracking or popping which may sound like ice coming off the evaporator. This occurs when the defrost function is operating.
- Running water sound. This is the liquid refrigerant in the system and can be heard as a boiling or gurgling noise.
- An audible hissing sound after closing the freezer door. This is due to the pressure difference between the warm air that has entered the cabinet and suddenly cooled, and the outside air pressure.
- Other strange sounds may be heard for the following reasons:
 - Cabinet not level
 - Floor uneven or weak
 - Bottles or jars rattling on shelves
- If this is your first refrigerator with an ice maker, you will hear occasional sounds that may be unfamiliar. They are normal ice making sounds and are not cause for concern.
- The following sounds are normal with the operation of an ice maker:
 - Motor operation (low humming).
 - Running water as the ice maker and/or water tank fills.
 - Water valve opening and closing (hissing sound).
 - Ice being loosened from the ice moulding tray (cracking).
 - Ice dropping into bin (clunking).

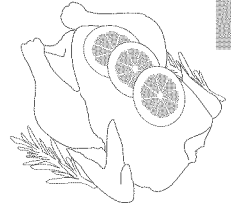
Red meat

- Place fresh red meat on a plate and loosely cover with waxed paper, plastic wrap or foil.
- Store cooked and raw meat on separate plates. This will prevent any juices lost from the raw meat from contaminating the cooked product.
- Delicatessen meats should be used within the recommended storage time.



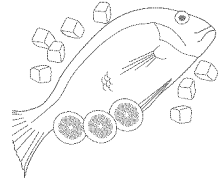
Poultry

- Fresh whole birds should be rinsed inside and out with cold running water. Dry and place on a plate. Cover loosely with plastic wrap or foil.
- Poultry pieces should also be stored this way. Whole poultry should never be stuffed until just before cooking, otherwise food poisoning may result.
- Cool and refrigerate cooked poultry quickly. Remove stuffing from poultry and store separately.



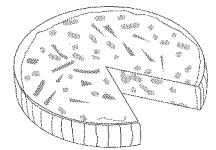
Fish and seafood

- Whole fish and fillets should be used on the day of purchase. Until required, refrigerate on a plate loosely covered with plastic wrap, waxed paper or foil.
- If storing overnight or longer, take particular care to select very fresh fish. Whole fish should be rinsed in cold water to remove loose scales and dirt and then patted dry with paper towels. Place whole fish or fillets in a sealed plastic bag.
- Keep shellfish chilled at all times. Use within 1 – 2 days.



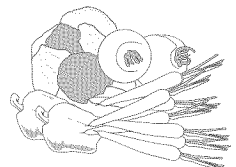
Precooked foods and leftovers

- These should be stored in suitable covered containers so that the food will not dry out.
- Keep for only 1 – 2 days.
- Reheat leftovers only once and until steaming hot.



Fruit and vegetable bins

- Although most fruit and vegetables store best at low temperatures, take care not to store the following at temperatures of less than 47°F (7°C) for long periods: citrus fruit, tropical fruit, tomatoes, cucumbers.
- Undesirable changes will occur at low temperatures such as softening of the flesh, browning and/or accelerated decaying.
- Do not refrigerate avocados (until they are ripe), bananas, mangoes or pepinos. If possible store fruit and vegetables separately, i.e. fruit in one bin and vegetables in the other.
- Each fruit and vegetable bin has a humidity control slide that can be adjusted depending on what is stored in the bins. For more information on using the Humidity Control refer to page 26.



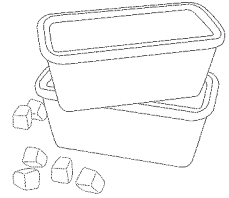
38 Storing food in your freezer

The use of temperatures of 0°F (-18°C) or colder to store food means that the food can be kept for longer periods than when refrigeration temperatures are used. This is because the growth of bacteria, moulds and yeasts are stopped, and chemical and physical reactions are severely restricted at very low temperatures.

Frozen food care

For best results:

- Choose only high quality foods that freeze well.
- Store at 0°F (-18°C) or colder. Take care to maintain this low storage temperature, eg. try to avoid opening the freezer door unnecessarily. If your ice cream is soft you are running your freezer too warm.
- Leave space at the top of containers, glass jars or plastic bags containing liquids or semi-solid foods. These expand as they freeze. Usually 1" (20 – 50 mm) head space is recommended. Seal. Ideally, remove all the air from the package after food is frozen.
- Packages or containers of solid foods should have the air removed from them and be sealed tightly before freezing.
- Use the Freezer Chill function when freezing fresh food. This helps to speed up the freezing process, giving optimum freezing results. It is recommended that the function is activated approximately 2 hours before required. For more information refer to page 22.
- Freeze immediately and as quickly as possible. Freeze only small quantities of food at any one time. For best results we recommend that only 2.2 lb (1 kg) of food be frozen per 0.9 cu.ft (25 L) of freezer storage volume at any one time. (About 7 lb (3 kg) in small freezers and 9 lb (4 kg) in larger freezers). For faster freezing in *Active Smart™* models, we recommend that fresh food is placed at the top of the freezer compartment close to the air vent.
- Do not pile frozen food around the fan cover. It can prevent adequate air circulation.
- Thaw foods preferably in a refrigerator, or using a microwave oven or multifunction oven.
- Keep a constant turnover of food. Use older items of food first. Do not exceed recommended storage times.
- Use good quality freezer proof packaging to maintain food quality.
- If food is only covered in plastic film place inside a freezer-proof plastic bag.



Recommended freezer storage times

These times should not be exceeded.

	M o n t h s	1	Bacon, casseroles, milk
		2	Bread, ice-cream, sausages, pies – (meat and fruit), prepared shellfish, oily fish
		3	Non oily fish, shellfish, pizza, scones and muffins
		4	Ham, cakes, biscuits, beef and lamb chops, poultry pieces
		6	Butter, vegetables (blanched), eggs whole and yolks, cooked crayfish, minced meat (raw), pork (raw)
		12	Fruit (dry or in syrup), egg whites, beef (raw), whole chicken, lamb (raw), fruit cakes

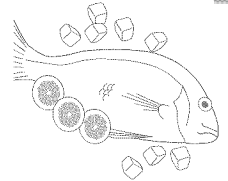
Meat, poultry and game

- Do not try to freeze more than 2.2 lb (1 kg) meat per 0.9 cu.ft (25 L) of freezer storage volume at any one time. Meat must be frozen quickly in order to maintain its texture.
- Do not stuff poultry before freezing.
- Red meat can be cooked from frozen, or from the partly or completely thawed states. Remember to allow extra cooking time if cooking from frozen.
- Always thaw poultry completely before cooking.



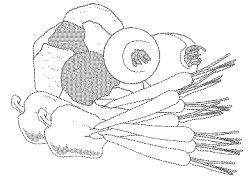
Fish

- Fish is best frozen commercially. If however you do want to freeze fish at home, make sure the fish is very fresh and of high quality.
- Clean, scale and preferably leave whole. All fish should be wrapped in two layers of packaging as depending on the type of fish, odors and flavors can be readily transferred either to or from it. Seal well.
- For best results, cook from either the frozen or partly thawed state.



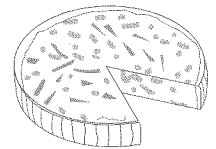
Vegetables

- Most vegetables freeze well, although 'salad' vegetables lose their crispness. Other vegetables, eg. celery, onion and tomatoes, should only be used in cooked dishes as they soften on freezing.
- Freeze only high quality, mature, ready-to-eat vegetables.
- Sort and discard any that are damaged.
- **It is necessary to blanch most raw vegetables prior to freezing.**
- Blanching involves a short cooking period during which vegetable enzymes are destroyed. If these enzymes are not destroyed they cause undesirable physical and chemical changes during freezer storage.
- Vegetables can be blanched in boiling water, steam or microwave oven. If using boiling water, boil vegetables for 2 – 4 minutes and cool quickly.
- In general frozen vegetables are best cooked from their frozen state.



Prepared and cooked foods

- Most cooked foods can be frozen but it is not recommended to freeze the following:
Cooked egg white, custards, cream fillings and milk puddings, gelatin or jelly-like dishes, mayonnaise and similar salad dressings, meringue toppings. These tend to separate on thawing.




Fruit

- Choose high quality, mature, and ready to eat fruit. Preferably select varieties recommended for freezing.
- Avoid unripe and over-ripe fruit.
- The way fruit is packed depends on how it is to be used. Fruits packed in syrup are ideal for desserts, whereas fruits packed without sugar are better used for cooking. Most fruits can be stored for 8 – 12 months.







If there is a problem with your appliance, please check the following points before contacting your local Fisher & Paykel Appliances Authorised Service Center Dealer or Customer Care Center.

Problem	Possible causes	What to do
Appliance does not operate.	No electricity at power outlet.	Check that the plug is correctly connected and power switched on. Check another appliance at the same outlet. Check house fuse.
Light not working.	Blown light bulb(s).	Change light bulb(s) (refer to page 31).
	Refrigerator not working.	Check refrigerator is turned on at wall. If problem continues refer to page 46.
Light and display not working.	Product in Sabbath Mode.	Refer to Sabbath Mode page 24.
Motor operates for long periods.	Hot weather. Frequent door lid openings. Large amount of food recently added.	Minimize door openings to allow temperature to stabilise.
	Temperature control set too low.	See Temperature control section (page 23).
	Doors not sealing properly.	Check that cabinet is level and gasket seals are clean.
Storage compartments too warm.	Temperature setting not correct.	See Temperature control section (page 23).
	Frequent door openings. Large amount of food recently added.	Minimize door openings to allow temperature to stabilise.
Food freezing in the refrigerator.	Temperature setting not correct.	See Temperature control section (page 23).
	Food placed directly in front of air outlets.	Move chill sensitive foods away from the center back of the shelves.
Unfamiliar noises.	Cabinet not stable or level. Freezer is defrosting.	See Installation section (pages 12 – 13) or refer to Sounds (page 36).
Water in the vegetable bins.	Condensation is formed by the water produced by fruit and vegetables.	A small amount of condensation is beneficial for fruit and vegetable storage. If there is too much water, store fruit and vegetables loosely in plastic bags. Wipe out water with a cloth. Set humidity slide to low humidity setting. 

Problem	Possible causes	What to do
Sides of cabinet are warm.	This is normal.	
Warm area on central door seal.	This is normal.	
Condensation on outside of refrigerator/freezer.	Not unusual during periods of high humidity.	Wipe dry.
Condensation inside fresh food compartment.	Frequent or long door openings.	Minimize door openings.
	Door gasket leaking.	Check that gasket is sitting flat and sealing tightly.
	Not unusual during periods of high humidity.	Wipe dry.
Ice buildup inside freezer compartment.	Freezer door not closing tightly.	Move items in freezer so door can close tightly. Check and clean door gasket seal.
Taste or odor in ice cubes.	Transfer of odor/taste from strong smelling foods.	Wrap or cover strong smelling foods.
Door handles out of alignment.	With time and usage, movement may occur.	See Installation instructions – Stability instructions (pages 12 – 13).
Tray/bin does not slide in and out evenly.	Packaging trapped.	Check to ensure no food or packaging is trapped behind the tray/bin.
	Runners not extending fully.	Holding onto sides of tray/bin, extend the runners fully by using a firm pull – this will reset the runner.

Problem	Possible causes	What to do
Ice maker makes unfamiliar sounds or seems too loud.	Normal ice maker operation.	Refer to refrigerator sounds (refer to page 36).
Automatic ice maker does not work.	Ice maker has not been switched on.	Switch on ice maker (refer to page 19).
	Bin is in the wrong way or no bin at all.	Place bin so scoop is on the right side. Ice bin sits directly under ice maker on top left side of freezer.
	Water supply turned off or not connected.	Connect water supply.
	Freezer compartment not working.	Contact Customer Care.
	Water pressure too low.	Check water pressure.
	Water line kinked/squashed.	Check water line for kinks/squashing.
	Filter clogged.	Water filter may need replacing.
Ice cubes have odor/taste.	Unsealed packages may be transmitting odor/taste.	Old cubes need to be discarded. Ensure food packaging is sealed.
	Interior of freezer needs cleaning.	Ice storage bin needs to be emptied and washed. Clean refrigerator (refer to pages 33 – 35).
	Poor taste from incoming water.	Filter may need changing. A new filter may need to be installed. Force 2 – 3 ice tray flips (refer to page 19)
Slow ice cube freezing.	Door may have been left ajar.	Close door.
	Freezer compartment too warm.	Turn temperature to a colder setting (refer to page 23).
Warm spot on central door seal.	You may feel a warm spot at times on the central seal between the two refrigerator doors.	This is perfectly normal and is part of the normal refrigerator operation.
Wet ice/ice clumping.	Low water pressure.	Check water pressure.
	Filter blocked.	Replace filter (refer to pages 28 – 29).
	Long freezer door openings. High ambient temperature. Ice bin left out of freezer compartment a long length of time.	Gently tap ice with scoop to unstick or, if large clumps occur, empty ice bin and make new ice.
	Ice will stick together over time.	

Problem	Possible causes	What to do
Water has poor taste/odor.	Refrigerator not used for an extended period.	Dispense 10 qt (10 L) water so fresh water supply is replenished.
Water dispenser does not work and/or  icon flashing.	Water supply turned off or not connected.	Turn water on. Press dispenser for 1 minute to remove trapped air from water line and to fill the water system.
	Supply line may be blocked. On first installation there may be air in water system.	Check supply for kinks or leaks. To remove air, run a liter or a quart of water through the dispenser.
	Filter may be blocked and need replacing.	Replace filter (see back of this booklet for Customer Care contact details).
	Dispenser lock activated.	Hold down the  and  button for 2 seconds.
	Water frozen in tank.	Increase temperature to a warmer setting in fresh food compartment and freezer.
Water in first glass is warm.	Water dispenser not used for extended period.	Discard first glass of water dispensed.
	Tank capacity used recently.	Allow water time to cool.
Filter warning light  is flashing.	Filter needs replacing.	Replace filter as soon as possible (refer to pages 28 – 29).
Measured Fill amount of water is inaccurate.	Measured Fill needs recalibration.	Recalibrate (refer to page 30).
Drips overflow drip-shelf.	Air trapped in tank.	Flush 3 qt (3 L) water through dispenser, stopping intermittently.
	New filter installed.	Flush 3 qt (3 L) water through filter and then 3 qt (3 L) through dispenser.
Water flow rate has slowed down.	Filter cartridge is restricted.	Replace water filter as soon as possible (refer to pages 28-29).

Limited warranty

When you purchase any new Fisher & Paykel whiteware product for personal or consumer use you automatically receive a one year limited warranty covering parts and labor for servicing within the 48 mainland United States, Hawaii, Washington DC and Canada. In Alaska the limited warranty is the same except that you must pay to ship the product to the service shop or the service technician's travel to your home. Products for use in Canada must be purchased through the Canadian distribution channel to ensure regulatory compliance.

If the product is installed in a motor vehicle, boat or similar mobile facility, you receive the same one year limited warranty, but you must bring the vehicle, boat or mobile facility containing the product to the service shop at your expense or pay the service technician's travel to the location of the product.

You receive an additional four year Limited Warranty (for a total of five years) covering parts and labor for sealed refrigeration system (compressor, evaporator, condenser, filter dryer, and connecting tubing) within the 48 mainland United States, Hawaii, Washington D.C. and Canada. In Alaska the Limited Warranty for the sealed refrigeration system is the same except that you must pay to ship the product to the service shop or the service technician's travel to your home.

Fisher & Paykel undertakes to:

Repair without cost to the owner either for material or labor any part of the product, the serial number of which appears on the product, which is found to be defective. In Alaska, you must pay to ship the product to the service shop or for the service technician's travel to your home. If the product is installed in a motor vehicle, boat or similar mobile facility, you must bring it to the service shop at your expense or pay for the service technician's travel to the location of the product. If we are unable to repair a defective part of the product after a reasonable number of attempts, at our option we may replace the part or the product, or we may provide you a full refund of the purchase price of the product (not including installation or other charges).

This warranty extends to the original purchaser and any succeeding owner of the product for products purchased for ordinary single-family home use.

All service under this limited warranty shall be provided by Fisher & Paykel or its Authorized Service Agent during normal business hours.

How long does this limited warranty last?

Our liability under this limited warranty expires ONE YEAR from the date of purchase of the product by the first consumer.

Our liability under any implied warranties, including the implied warranty of merchantability (an unwritten warranty that the product is fit for ordinary use) also expires ONE YEAR (or such longer period as required by applicable law) from the date of purchase of the product by the first consumer. Some States do not allow limitations on how long an implied warranty lasts, so this limit on implied warranties may not apply to you.

This warranty does not cover:

- A** Service calls that are not related to any defect in the product. The cost of a service call will be charged if the problem is not found to be a defect of the product. For example:
 1. Correct faulty installation of the product.
 2. Instruct you how to use the product.
 3. Replace house fuses, reset circuit breakers, correct house wiring or plumbing, or replace light bulbs.
 4. Correct fault(s) caused by the user.
 5. Change the set-up of the product.
 6. Unauthorized modifications of the product.
 7. Noise or vibration that is considered normal, for example, drain/fan sounds, regeneration noises or user warning beeps.
 8. Correcting damage caused by pests, for example, rats, cockroaches etc.
- B** Defects caused by factors other than:
 1. Normal domestic use or
 2. Use in accordance with the product's User Guide.
- C** Defects to the product caused by accident, neglect, misuse, fire, flood or Act of God.
- D** The cost of repairs carried out by non-authorized repairers or the cost of correcting such unauthorized repairs.
- E** Travel fees and associated charges incurred when the product is installed in a location with limited or restricted access. (eg. airplane flights, ferry charges, isolated geographic areas).
- F** Normal recommended maintenance as set forth in the product's User Guide.

If you have an installation problem contact your dealer or installer. You are responsible for providing adequate electrical, exhausting and other connection facilities. We are not responsible for consequential or incidental damages (the cost of repairing or replacing other property damaged if the product is defective or any of your expenses caused if the product is defective). Some states do not allow the exclusion or limitation of incidental or consequential damages, so the above limitation or exclusion may not apply to you.

46 Limited warranty

How to get service

Please read your User Guide. If you then have any questions about operating the product, need the name of your local Fisher & Paykel Authorized Service Agent, or believe the product is defective and wish service under this limited warranty, please contact your dealer or call us at:

USA

TOLL FREE 1.888.9.FNP.USA (1.888.936.7872)

or contact us through our web site: www.fisherpaykel.com

Canada

TOLL FREE 1.888.9.FNP.USA (1.888.936.7872)

or contact us through our web site: www.fisherpaykel.ca

You may be required to provide reasonable proof of the date of purchase of the product before the product will be serviced under this limited warranty.

Commercial use

If you are using the product in a commercial setting (any use other than a single family dwelling), we agree to repair or replace, without cost to you for parts only, any defective parts, the serial number of which appears on the product. Our liability for these repairs expires ONE YEAR from the date of original purchase.

At our option we may replace the part or the product, or we may provide you a full refund of the purchase price of the product (not including installation or other charges). All service under this limited warranty shall be provided by Fisher & Paykel or its Authorized Service Agent during normal business hours.

No other warranties

This limited warranty is the complete and exclusive agreement between you and Fisher & Paykel regarding any defect in the product. None of our employees (or our Authorized Service Agents) are authorized to make any addition or modification to this limited warranty.

Warrantor: Fisher & Paykel Appliances, Inc.

If you need further help concerning this limited warranty, please call us at above number, or write to:

Fisher & Paykel Appliances, Inc.
5900 Skylab Road
Huntington Beach
CA 92647

This limited warranty gives you specific legal rights, and you may also have other rights which vary from state to state.

Introducción	48
Seguridad y Advertencias	49
Instrucciones de instalación	51
Antes de que empiece a utilizar su refrigerador Ice & Water	61
Todo acerca de la pantalla	62
Uso de su dispensador de agua	64
Uso de su equipo para fabricar hielo	65
Uso de las opciones de la pantalla	67
Llenado Medido [Measured Fill]	67
Congelación Rápida [Freezer Chill] y Enfriador de Botellas [Bottle Chill]	68
Temperatura de su refrigerador y congelador	69
Configuración y Advertencias para el Usuario	70
Características especiales de <i>Active Smart</i> ™	72
Filtro de agua	74
Calibración del Llenado Medido	76
Mantenimiento de su <i>Active Smart</i> ™	77
Limpieza y cuidados de su refrigerador	78
Durante las vacaciones o paseos	81
Sonidos del refrigerador	82
Almacenar alimentos en su refrigerador	83
Almacenar alimentos en su congelador	84
Resolución de problemas	86
Garantía limitada	90
Ficha técnica del rendimiento del filtro	139

¡Importante!

GUARDE ESTE INSTRUCTIVO

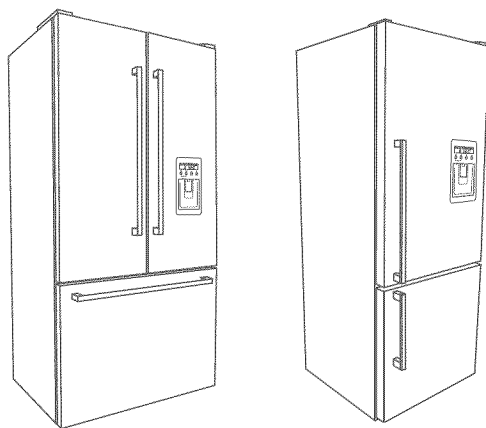
Los modelos ilustrados en esta guía del usuario pudieran no estar disponibles en todos los mercados y están sujetos a cambio en cualquier momento. Para obtener información actualizada acerca de la disponibilidad de modelos y especificaciones en su país en particular, favor de visitar nuestro sitio www.fisherpaykel.com o póngase en contacto con un distribuidor local Fisher & Paykel.

Gracias por adquirir un refrigerador Fisher & Paykel *Active Smart™* con dispensador automático de hielo y agua fría a través de la puerta.

En Fisher & Paykel estamos muy orgullosos de este refrigerador. Sentimos que hemos logrado diseñar un dispensador de agua a través de la puerta sin comprometer el espacio de almacenamiento, o el acceso al refrigerador. Durante nuestro periodo de pruebas, disfrutamos los beneficios que aporta a la salud el contar con agua filtrada de manera tan accesible, y al mismo tiempo, haber minimizado el número de veces que hay que abrir la puerta del refrigerador.

Miles de horas de investigación en el cuidado de los alimentos y 70 años de experiencia en refrigeración fueron programados dentro de su refrigerador para ofrecerle el mejor desempeño posible.

Esperamos que disfrute su nuevo refrigerador.



Dibujo1 Refrigeradores Ice & Water

¡Importante!

Es importante que conserve esta Guía de Usuario junto con su refrigerador Ice & Water para referencia futura. Si vende el electrodoméstico o pasa a manos de otro propietario, favor de asegurarse que la Guía de Usuario permanezca con el electrodoméstico. Esto permitirá al nuevo propietario familiarizarse con la información y las advertencias que esta Guía contiene.

⚠ ¡ADVERTENCIA!**Peligro de Descarga Eléctrica**

Lea y siga las ADVERTENCIAS Y LAS MEDIDAS DE SEGURIDAD que se incluyen en esta Guía de Usuario antes de operar este electrodoméstico.

El no hacerlo puede provocar la muerte, una descarga eléctrica, un incendio o causar daños personales.

Haga uso de este electrodoméstico para el propósito con que fue diseñado, tal como se describe en esta Guía de Usuario.

Medidas de seguridad importantes

Advertencia

Cuando utilice este electrodoméstico tenga siempre en cuenta las precauciones de seguridad básicas incluyendo lo siguiente:

Peligro

- *Este electrodoméstico no fue concebido para que lo utilicen niños o personas enfermas sin supervisión. Lo anterior es particularmente importante al utilizar el compartimiento del cajón-congelador. Se deberá supervisar a los niños para asegurar que no jueguen con el electrodoméstico.*
- *Riesgo de que un niño quede atrapado. Antes de desechar su refrigerador o congelador fuera de uso:*
 - *Quíteles las puertas*
 - *Deje los estantes en su lugar de manera que los niños no puedan meterse fácilmente.*

Desecho

- *Deberá tener cuidado extremo al desechar su electrodoméstico viejo para evitar peligros. El gas refrigerante deberá sacarse de manera segura, y por la seguridad de sus niños, quítele las puertas.*
- *Su Centro de Servicio de Electrodomésticos Autorizado Fisher & Paykel estará en condiciones de orientarle en cuanto a métodos de desecho ecológicamente responsables para su refrigerador o congelador.*

Eléctrico

- *Este electrodoméstico deberá instalarse apropiadamente de acuerdo con el instructivo de instalación, antes de su uso.*
- *Jamás desconecte su refrigerador o congelador jalando del cordón eléctrico.*
- *Siempre sujete firmemente la clavija y sáquela del tomacorriente.*

- *No conecte ningún otro electrodoméstico en el mismo tomacorriente que utilice su refrigerador o congelador. No utilice extensiones o adaptadores dobles con estos productos.*
- *Repare o sustituya inmediatamente cualquier cordón eléctrico que se haya desgastado o dañado. No utilice un cordón eléctrico que muestre cuarteaduras o abrasión a todo lo largo de su extensión, en la clavija, o en el extremo del electrodoméstico.
Si el cordón de alimentación eléctrica está dañado, deberá solicitar al Centro de Servicio de Electrodomésticos Autorizado Fisher & Paykel más cercano que se lo repongan, ya que se requieren herramientas especiales para ello.*
- *Cuando mueva el electrodoméstico lejos de la pared, tenga cuidado de no girar o dañar el cordón eléctrico.*
- *Desconecte su refrigerador o congelador antes de limpiar o cambiar el foco interior.*

Almacenar alimentos y bebidas

- *Nunca almacene materiales volátiles o inflamables en su refrigerador o congelador, ya que pueden explotar.*
- *Nunca congele líquidos en recipientes de vidrio. El líquido se expande durante el proceso de congelación, lo cual pudiera hacer explotar al contenedor.*
- *Nunca congele bebidas carbonatadas. Pudieran explotar.*
- *No consuma alimentos que estén muy fríos. Los alimentos que saque del congelador pudieran estar lo suficientemente fríos como para causar daños cuando entren en contacto con la piel, p. ej. los cubitos de hielo.*

Falla en el suministro eléctrico - seguridad alimentaria

- *No vuelva a congelar alimentos que se hayan descongelado totalmente. Siga las recomendaciones a continuación si descubre alimentos en su congelador que se hayan descongelado.*
 - 1) *Cristales de hielo aún visibles: los alimentos pueden volverse a congelar, pero deberán almacenarse durante un periodo de tiempo más corto de lo recomendado.*
 - 2) *Descongelados, aún estando el refrigerador frío: no se recomienda generalmente volver a congelarlos. Las frutas y algunos alimentos cocidos pueden volverse a congelar, pero consúmalos tan pronto como sea posible. Carne, pescado, aves: consuma inmediatamente o cocine y luego vuelva a congelar. Vegetales: deséchelos ya que normalmente se ponen lacios y se pasan.*
 - 3) *Descongelados pero más calientes que 38°F (4°C). Las carnes rojas pueden cocinarse inmediatamente y volverse a congelar, pero consúmalas tan pronto como sea posible. Deseche todos los demás alimentos congelados.*
- *No vuelva a congelar alimentos que se hayan descongelado totalmente. Puede ser peligroso consumir esos alimentos.*

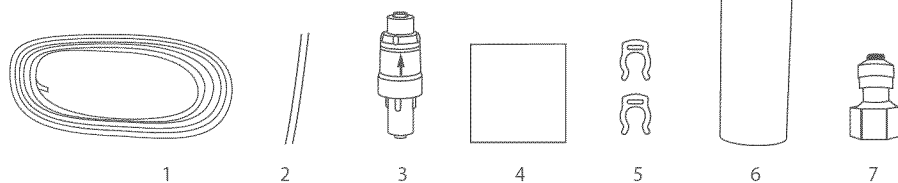
¡Importante!

Limpieza

- *Muchos productos de limpieza disponibles en el mercado contienen solventes que pudieran atacar a los componentes plásticos de su refrigerador o congelador y agrietarlos. Favor de remitirse a la sección de cuidados de limpieza de este folleto para obtener más orientación.*

Contenido del Kit del Filtro

- 1 Manguera blanca de 13 pies (4 m) y ¼ de pulgada (6 mm)
- 2 1 Manguera azul de 8 pulgadas (200 mm)
- 3 1 válvula de reducción de presión (PRV, por sus siglas en inglés)
- 4 1 cinta de doble vista
- 5 2 llaves de bloqueo
- 6 1 cartucho de filtro de agua y cabezal
- 7 1 conexión de llave para agua



Dibujo 2 Kit de conexión de Agua

¡Importante!

- *Es imperativo que la válvula de reducción de presión (PRV) se instale antes que el filtro. Esta válvula asegura que el agua no fluya de regreso hacia la red de suministro del sistema de agua del refrigerador. Si la válvula PRV no se instala a la línea de conexión, las funciones de su refrigerador Ice & Water pudieran no funcionar en determinadas circunstancias.*
- *Le recomendamos que la instalación de conexión de agua la haga un plomero autorizado de su localidad.*
- *Deberá utilizar la nueva tubería que viene con el refrigerador y desechar la tubería de las conexiones antiguas para hielo y agua.*

Precauciones y advertencias de instalación

- **NO SE UTILICE con agua que no sea apta para el consumo desde el punto de vista microbiológico o de calidad dudosa sin desinfectarla adecuadamente antes o después del sistema.**
- **ADVERTENCIA** – conectar al suministro de agua potable únicamente.
- **NO instalar en línea de presión por encima de los 130 psi (900 kPa) o por debajo de los 22 psi (150 kPa).**
- **NO SE UTILICE** en el suministro de agua caliente (máx. 100°F [38°C]).
- **NO SE INSTALE** cerca de cables eléctricos o tubos de agua que pudieran sufrir daños por el taladro al momento de seleccionar la ubicación del sistema de filtrado.
- **NO MONTE** el filtro de forma que pueda recibir golpes de otros artículos, tales como botes de basura, etc.
- **NO INSTALE** el filtro a la luz directa del sol, ya que la exposición prolongada a la luz puede debilitar los componentes de plástico.
- **NO LO INSTALE** en un lugar donde se exponga a temperaturas bajo cero que pudieran dañar la carcasa.
- **NO atornille** el filtro al refrigerador.
- **EVITE** la contaminación de la tubería durante la instalación.
- **NO utilice tubería de cobre.** Deberá utilizar siempre la tubería de plástico suministrada.

Instructivo de instalación

- 1 Asegúrese que el refrigerador no esté conectado a la corriente eléctrica.
- 2 Ubique una entrada/suministro de agua fría que sea adecuada exclusivamente para una conexión hidráulica. No se incluyen ni la unión en T ni la unión macho. Si no puede encontrar la llave de conexión, póngase en contacto con un plomero autorizado en su estado o ciudad para que le instale la conexión de agua.
- 3 Conecte la manguera azul de 8 pulgadas (200 mm) a la salida de la válvula PRV (boquilla azul) y a la conexión de entrada del cartucho del filtro de agua, tal como lo ilustra el Diagrama 1. Jale ligeramente ambos extremos para asegurarse de que esté bien conectada.
- 4 Conecte la manguera blanca de ¼ de pulg. (6 mm) a la salida del cartucho del filtro de agua, tal como se ilustra en el Diagrama 2. Jale suavemente para asegurarse que esté bien conectada.
- 5 Mida la longitud requerida para la manguera que va desde la válvula PRV hasta el punto de conexión de agua.
- 6 Corte la manguera asegurándose que los extremos queden a nivel, y limpios.
- 7 Conecte la manguera a la conexión de agua y a la base de la válvula PRV (boquilla blanca), y después a la llave de agua, tal como se ilustra en el Diagrama 3. Favor de tomar nota que la conexión a la llave de agua que se incluye, deberá encajar en la mayoría de los casos de instalación. Si su llave de agua requiere de otro tipo de conexión, favor de contactar a un plomero autorizado en su localidad para comprar el accesorio correcto.
- 8 Conecte una llave de bloqueo en cada lado del cartucho del filtro de agua entre el cartucho y la boquilla de bloqueo, tal como se ilustra en el Diagrama 4.
- 9 Para limpiar con agua el filtro y verificar cualquier fuga, ponga el extremo de la manguera dentro de una cubeta, abra la llave de agua independiente y deje fluir al menos 3 qt (3 litros) de agua. Tan pronto como haya terminado, cierre la llave de agua.
- 10 Ubique la posición deseada para el filtro de agua y tome en cuenta lo siguiente:
 - Se recomienda instalar el filtro de agua de forma vertical con el cabezal de éste en la parte superior. Esto minimizará las fugas de agua al cambiar el cartucho.
 - Asegúrese de que el filtro esté en un lugar adecuado para tener acceso a él y poder cambiarlo cada 6 meses. Le sugerimos que quede ubicado junto a la llave de suministro del filtro de agua en un gabinete junto al refrigerador.
 - Se necesita un mínimo de 2 ½ pulg. (64 mm) de espacio libre del suelo al cartucho del filtro para poder cambiar el cartucho sin problema.
 - No atornille el filtro de agua al refrigerador.

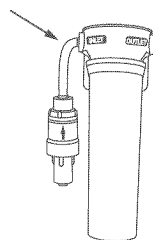


Diagrama 1
Dibujo 3 Conexión de la válvula PRV

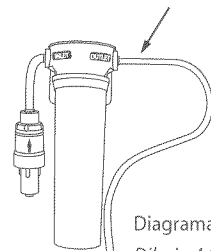


Diagrama 2
Dibujo 4 Conexión de la línea de agua al refrigerador

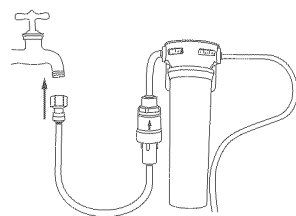


Diagrama 3
Dibujo 5 Conexión de la llave de agua

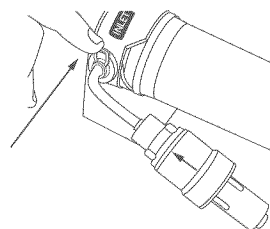


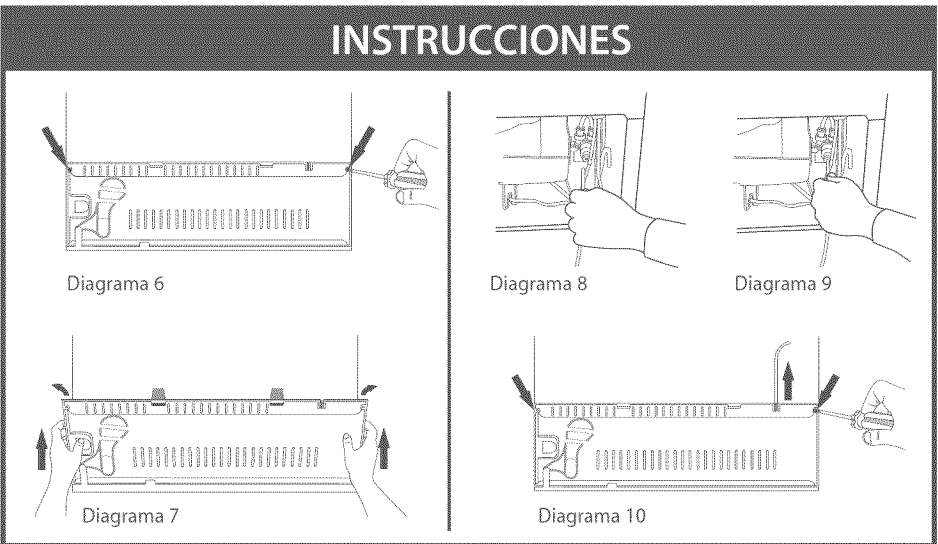
Diagrama 4
Dibujo 6 Llave de bloqueo

- 11 Adhiera la esponja de doble vista a la parte trasera del cabezal del filtro de agua, tal como se ilustra en el Diagrama 5. Escriba la fecha en que el filtro deba cambiarse (fecha de instalación + 6 meses). Quite el protector de la esponja de doble vista y coloque el filtro en la posición deseada, tal como se indica en el paso 10 (remítase a la página anterior).
- 12 Instale la manguera de ¼ de pulg. (6 mm) en la parte trasera del refrigerador, asegurándose que tenga la longitud adicional suficiente como para sacar el refrigerador y darle servicio.
- 13 Quite la tapa del compartimiento del compresor separando los tornillos en la parte superior de cada lado de la tapa, tal como lo ilustra el Diagrama 6. Levante e incline la tapa del compartimiento del compresor para quitarla, tal como lo ilustra el Diagrama 7.
- 14 Conecte la manguera a la válvula de agua (solenoid) ubicada a la derecha del compartimiento de la unidad (compresor), tal como se ilustra en el Diagrama 8. Tenga cuidado con los tubos calientes.
- 15 Jale suavemente la manguera para asegurarse que esté bien colocada, tal como se muestra en el Diagrama 9.
- 16 Vuelva a colocar la tapa del compartimiento del compresor en su posición, meta la manguera de ¼ de pulg. (6 mm) a través del espacio que queda en la parte superior derecha de la tapa del compartimiento del compresor en dirección hacia arriba, y vuelva a atornillar la tapa. Como lo ilustra el Diagrama 10.
- 17 La instalación ya terminada deberá verse tal como se ilustra en el Diagrama 12, página 54.








Diagrama 5

Dibujo 7 Dispositivo de esponja de doble vista



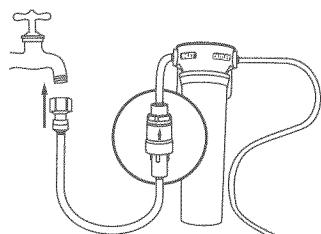
Dibujo 8 Conexión de la línea de agua al refrigerador

- 18 Abra la llave de agua independiente y verifique que todas las conexiones estén secas y sin fugas. Si no, avísele al plomero.
- 19 Enrolle la manguera de la línea de agua detrás del refrigerador. Ponga su refrigerador de nuevo en su lugar, teniendo cuidado de no enroscar o aplastar la línea de agua que va a la válvula de agua (solenoid).
- 20 Lea las páginas 55 a 60 con detenimiento y después eche a andar el refrigerador.

- 21 Habrá una pequeña demora la primera vez que desee tomar agua del dispensador mientras el tanque de agua se llena. Mientras esto sucede, el símbolo  parpadeará. Tan pronto como el tanque se haya llenado, este símbolo dejará de parpadear.
- 22 Deje fluir otros 3 qt o 3 litros a través del sistema para asegurarse que el tanque se haya lavado completamente. El no hacer esto ocasionará un goteo excesivo del dispensador.
- 23 Presione  hasta que aparezca el Menú del hielo y después presione  para encender el equipo para fabricar hielo. Presione   al mismo tiempo para activar un ciclo. La charola de hielos se volteará. Active un nuevo ciclo. La charola de hielo se volteará y derramará el agua dentro del depósito de hielos. Vacíe el agua y vuelva a poner el depósito en su lugar.
- 24 Ahora ya podrá disfrutar del agua fría y del dispensador de hielo de su refrigerador *Active Smart™*. Favor de tomar en cuenta que tan pronto como la instalación haya concluido, pudiera haber algún goteo fuera del dispensador durante los siguientes días mientras el aire restante atrapado se escapa.

¡Importante!

- *Revise que ninguna conexión tenga fugas.*
- *Si no está seguro del procedimiento de conexión o de las filtraciones, póngase entonces en contacto con su plomero local para que él mismo instale y revise el sistema.*
- *Asegúrese que la manguera blanca de ¼ de pulg. (6 mm) se instale lejos de objetos o ángulos filosos (tenga cuidado de no enroscarla, ya que detendrá el fluido de agua), que haya suficiente espacio libre dentro del compartimiento del refrigerador, y que no esté en un lugar donde se pueda aplastar.*
- *Asegúrese que todas las conexiones que deban ir bien ajustadas y a presión, estén colocadas en su lugar. La manguera deberá entrar a presión a ¾ de pulg. (20 mm), antes de llegar al tope.*
- *Si saca la manguera en cualquier momento, vuelva a cortar el extremo e inserte de nuevo. La manguera deberá estar bien insertada para evitar filtraciones.*
- *Para quitar las mangueras de los puntos de conexión, cierre la llave de agua independiente, presione la boquilla y jale ligeramente la manguera al mismo tiempo, tal como lo muestra el Diagrama 11.*



Dibujo 9 Conexión a la alimentación de agua

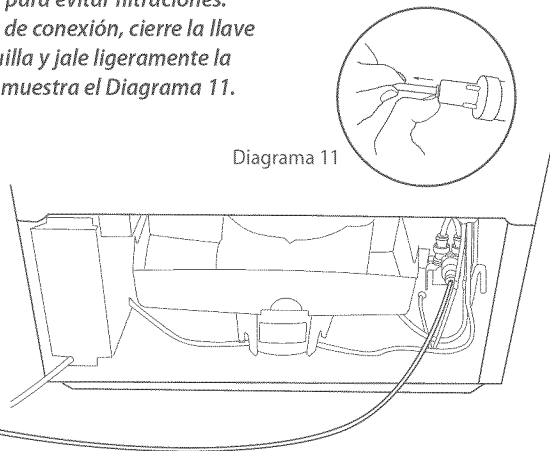


Diagrama 11

Diagrama 12

El sistema ha sido probado y certificado por NSF International en contraste con el Estándar 53 de la NSF/ANSI para la reducción de asbesto, atrazina, benceno, quistes, carbofurano, plomo, lindano, mercurio, diclorobencénico, toxafeno y turbiedad; en contraste con el Estándar NSF/ANSI 42 para la reducción del sabor y olor a cloro y la Clase de Partículas Nominal 1 a una capacidad de 750 galones (2,838 litros).

⚠ ¡ADVERTENCIA!



Peligro de Descarga Eléctrica

Lea y siga las **ADVERTENCIAS Y LAS MEDIDAS DE SEGURIDAD** que se incluyen en esta Guía de Usuario antes de operar este electrodoméstico en las páginas 49 a 50.

El no hacerlo puede provocar la muerte, una descarga eléctrica, un incendio o causar daños personales.

Favor de seguir los pasos de instalación para garantizar que su electrodoméstico opere correctamente.

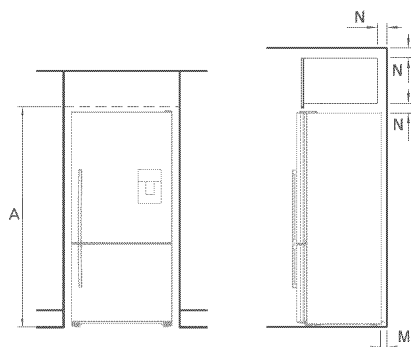
1. Energía

- El electrodoméstico deberá instalarse de tal manera que el enchufe esté en lugar accesible.
- Para asegurar que el electrodoméstico no se desconecte accidentalmente, conecte su refrigerador o congelador a su propio tomacorriente. No conecte ningún otro electrodoméstico a este tomacorriente o utilice extensiones o adaptadores dobles, ya que el peso combinado de ambos cordones pudiera hacer que el adaptador doble se desprenda del tomacorriente de pared.
- Para conocer los requerimientos de energía, remítase a la información que se proporciona en la placa serial, ubicada en la parte delantera inferior derecha del refrigerador al abrir la puerta.
- Es importante que el electrodoméstico esté aterrizado a tierra adecuadamente.

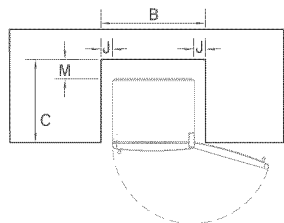
2. Ubicación

- No deberá colocar su refrigerador o congelador a la luz directa del sol o junto a un electrodoméstico que genere calor como pudiera ser una parrilla para cocinar, horno o lavavajillas.

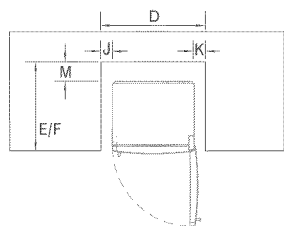
E522B



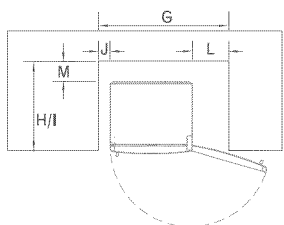
Montaje al ras con el chasis del refrigerador:
rotación total de la puerta



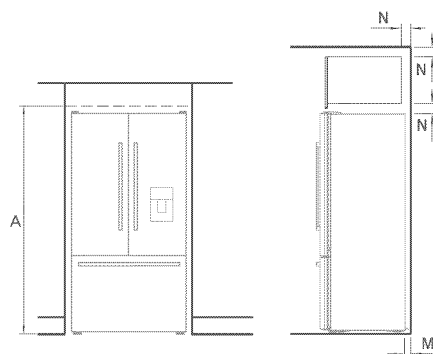
Al ras de la puerta del refrigerador: 90° de rotación de la puerta (para que haya un acceso total al cajón o los estantes, las puertas deberán poder abrirse más de 90°)



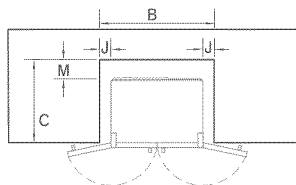
Montaje al ras con la puerta del refrigerador:
rotación total de la puerta



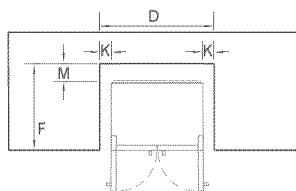
RF201A



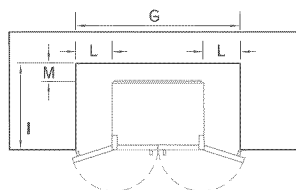
Montaje al ras con el chasis del refrigerador:
rotación total de la puerta



Al ras de la puerta del refrigerador: 90° de rotación de la puerta (para que haya un acceso total al cajón o los estantes, las puertas deberán poder abrirse más de 90°)



Montaje al ras con la puerta del refrigerador:
rotación total de la puerta



3. Ventilación e instalación

- Para asegurar una ventilación adecuada para el refrigerador y un correcto funcionamiento, vea las dimensiones de los gabinetes más abajo.
- El electrodoméstico fue diseñado para colocarse contra una pared en donde medie una distancia libre que no exceda las 3 pulg. (75 mm).

Dimensiones de los gabinetes (incluye espacios libres de aire mínimos)	E522B		RF201A	
	pulg.	mm	pulg.	mm
A altura interior	68 ¾	1745	71¼	1810
Montaje al ras con el chasis del refrigerador: rotación total de la puerta				
B ancho interior	32 ¾	830	37	940
C profundidad interior	24 ¾	620	24 ¾	620
Al ras de la puerta del refrigerador: 90° de rotación de la puerta (para que haya un acceso total al cajón o los estantes, las puertas deberán poder abrirse más de 90°)				
D ancho interior	32 7/8	835	37 ¾	950
E montaje al ras de profundidad interior a la puerta curva	26 5/8	675	–	
F montaje al ras de profundidad interior a la puerta plana	27 1/8	690	27 1/8	690
Montaje al ras con la puerta del refrigerador: rotación total de la puerta				
G ancho interior	37 ¾	950	46 ½	1180
H montaje al ras de profundidad interior a la puerta curva	26 5/8	675	–	
I montaje al ras de profundidad interior a la puerta plana	27 1/8	690	27 1/8	690
Espacios mínimos libres				
J espacio lateral libre	¾	20	¾	20
K espacio lateral libre: montaje al ras de bisagra con la puerta a 90° de rotación	1	25	1	25
L espacio lateral libre: montaje al ras de bisagra con la puerta a 90° de rotación	5 ½	140	5 ½	140
M espacio libre trasero (incluye charola de evaporación)	1 ¼	30	1 ¼	30
N rejilla de ventilación	2	50	2	50

4. Instalación

Su refrigerador Fisher & Paykel *Active Smart*™ está provisto de ruedas delanteras y traseras diseñadas para mover la unidad hacia adelante y hacia atrás.

Evite mover la unidad hacia los lados, ya que esto puede dañar las ruedas o rayar el piso.

- A** Su refrigerador llegará con las patas delanteras enroscadas, lo cual permitirá que mueva el producto de manera sencilla a su lugar final.
- B** Haga rodar el refrigerador a su posición final, asegurando que exista el hueco de aire correcto entre el producto y los gabinetes adyacentes. Vea la tabla de espacios mínimos con relación a las dimensiones de los gabinetes (remítase a la página 57).

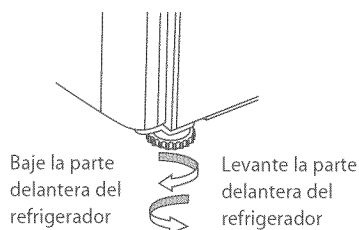
(Modelo RF201A únicamente)

- C** Ajuste las patas delanteras hacia abajo hasta que el refrigerador se incline hacia atrás con la parte delantera a $\frac{3}{8}$ de pulg. (10 mm) más alta que la parte trasera. Esto permitirá que la puerta del refrigerador cierre bien. (Remítase al Dibujo.10).
- D** Alinear su refrigerador con los gabinetes.
- Alinee los costados del refrigerador con los gabinetes, ajustando la pata delantera del lado de la bisagra.
 - Ajuste la pata del lado de la manija hasta que toque el piso y adopte una pequeña cantidad de peso.
 - Una vez que el refrigerador esté en su lugar y alineado con los gabinetes y el hueco, empuje ligeramente la parte delantera superior y verifique si la unidad se mueve, o quedó en posición estable.

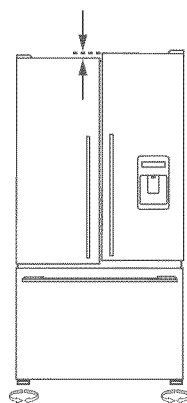
5. Nivelación de la puerta del refrigerador

(Modelo RF201A únicamente)

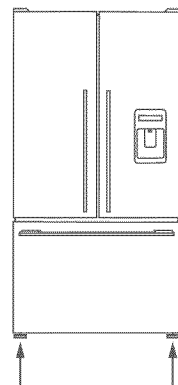
- En superficies desniveladas, las patas delanteras pueden utilizarse para alinear ambas puertas.
- Si la puerta de la izquierda queda muy baja, desatornille entonces la pata izquierda para levantar el gabinete hasta que los cantos superiores de las dos puertas queden alineados.
- Si la puerta de la derecha queda más alta, proceda de igual manera con la pata del lado derecho.



Dibujo 10 Patas del refrigerador



Dibujo 11 Alineación despareja de la puerta



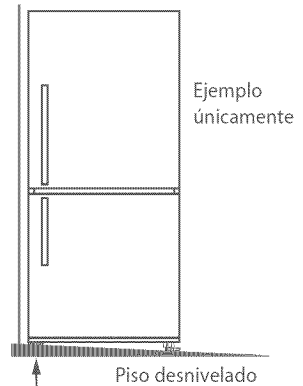
Dibujo 12 Alineación pareja de la puerta

6. Qué hacer si la unidad queda inestable

- E** Empuje el refrigerador suavemente hacia atrás, hasta que las ruedas traseras entren en contacto con el piso.
- Mida el hueco que queda bajo la pata delantera que no tenga contacto con el piso.
 - Consiga algún material de empaque sólido (madera, plástico, etc.) que encaje firmemente dentro del hueco que exista bajo la pata.

Nota: no utilice material metálico que pueda corroerse y manchar o dañar el piso.

- F** Enrosque completamente las patas delanteras y haga rodar la unidad fuera de su posición.
- Coloque el material de empaque diagonalmente en el lugar opuesto a la rueda frontal que no toca el piso.
 - Asegúrese que el material de empaque no se deslice cuando mueva de nuevo la unidad a su posición original.
 - Idealmente, el material de empaque deberá tener la longitud adecuada para que descansa contra la pared trasera, y que no se mueva cuando el gabinete se coloque en su posición original.

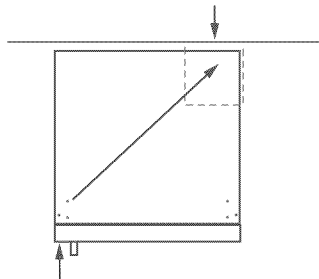


Esta pata se levanta del piso cuando la parte superior delantera se empuja ligeramente hacia atrás

Dibujo 13. Refrigerador inestable

El material de empaque va debajo de la rueda trasera diagonalmente opuesto a la pata delantera que se levanta.

La pared detrás del refrigerador



Si esta pata se levanta del piso al empujar suavemente la parte superior del refrigerador

Dibujo 14 Estabilizar el refrigerador

- G** Haga rodar el refrigerador de regreso a su posición y ajuste las patas delanteras de acuerdo con el paso D. (Revise que la alineación y la acción del cierre de la puerta sean satisfactorios).
- Haga pequeños ajustes a las patas delanteras si fuera necesario.
 - Revise que el producto quede en posición estable (que las 4 patas toquen el piso). Si no, regrese al paso E y repita los pasos F y G.

Antes de meter alimentos dentro de los compartimientos de alimentos frescos o congelador

- Retire cualquier tipo de empaque. Asegúrese de quitar todos los clips de transporte del refrigerador. Se trata de pequeños toques de hule ubicados en la parte trasera de los estantes.
- Limpie el interior del electrodoméstico con agua tibia y un poco de detergente líquido para quitar el polvo de fabricación y transportación.
- Deje el refrigerador y el congelador funcionar vacíos de 2 a 3 horas para que cada compartimiento se enfríe a la temperatura adecuada.
- El electrodoméstico pudiera despedir un olor en su funcionamiento inicial, el cual desaparecerá cuando el refrigerador y el congelador hayan enfriado lo suficiente.

Eficiencia energética

- No cubra el electrodoméstico con ningún material que pudiera evitar el flujo de aire alrededor de los costados del gabinete.
- No deje la puerta abierta más de lo necesario.
- Deje suficientes espacios libres frente a los ductos de aire dentro del gabinete para una máxima distribución del aire frío.

Mover o acomodar su refrigerador

Si su refrigerador o congelador se apaga por cualquier razón, espere 10 minutos antes de volverlo a encender. Esto permitirá que las presiones del sistema de refrigeración se igualen antes de reiniciar.

Mover su refrigerador

- Apague el electrodoméstico y desconecte del tomacorriente. Saque todos los alimentos.
- Dé vuelta a las patas ajustables hacia la derecha hasta su máximo (remítase a la página 58).
- Muévelo con cuidado fuera de su posición. Pliegue el cordón eléctrico y cierre las puertas con cinta adhesiva. Asegure los estantes con cinta en su lugar. Si necesita colocar el gabinete en ángulo o acostarlo, inclínelo de costado cuidadosamente (del lado derecho visto de frente).
- Reubique e instale. Si dejó al electrodoméstico de costado durante un determinado lapso de tiempo, déjelo parado en posición vertical por lo menos durante 10 minutos antes de echarlo a andar.

Almacenar su refrigerador o congelador

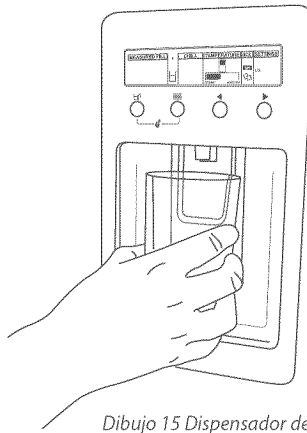
- Al almacenar su electrodoméstico ya limpio, deje la(s) puerta(s) abierta(s). Esto permitirá que el aire circule y evitará la formación de bacterias y moho.
- Antes de utilizarlo de nuevo, limpie bien con una mezcla de agua tibia y bicarbonato de sodio (añada 1 cucharita de bicarbonato por cada pinta (500 ml) de agua. Enjuague con agua limpia.

Durante las vacaciones

Le recomendamos que deje su refrigerador o congelador funcionando mientras esté de vacaciones.

- Revise que el refrigerador esté conectado y haya enfriado al menos durante 2 horas (remítase a la página 69: La Temperatura de su refrigerador y congelador) antes de utilizarlo.
- Revise que el filtro de agua esté conectado y encendido.
- Encienda el equipo de fabricación de hielo (remítase a la página 65).
- Al utilizarlo por primera vez, deje aproximadamente pasar 1 minuto a partir del momento en que presione el despachador hasta que fluya el agua. Esto permitirá que el tanque se llene.
- Deje fluir el agua y deseche los primeros 3 litros o 3 qt de agua del dispensador, deteniendo intermitentemente (remítase a la página 64: Primer uso). El no hacer esto ocasionará un goteo excesivo del dispensador.
- Deseche el primer cajón de hielo (remítase a la página 65: Primer uso).

Usted está listo ahora para disfrutar del hielo y el agua de su refrigerador *Active Smart™*.



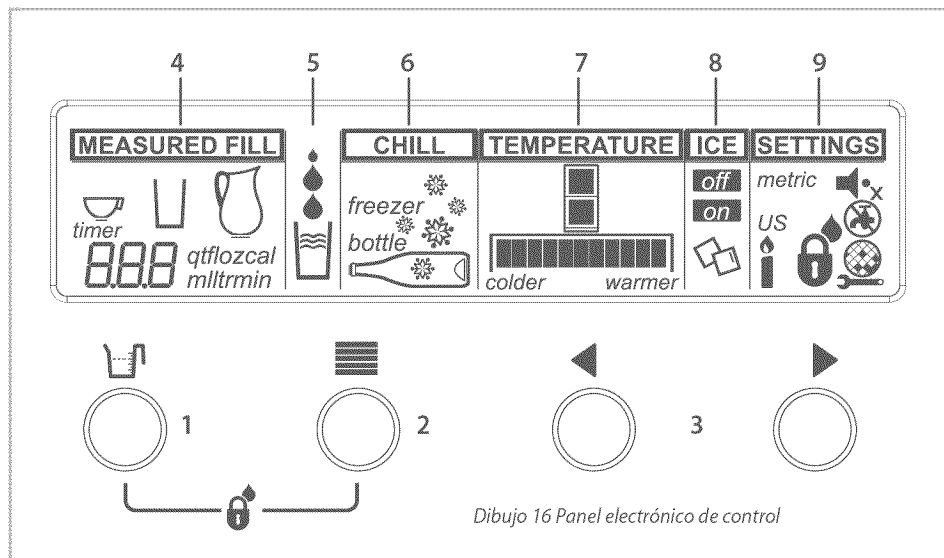
Dibujo 15 Dispensador de agua

Favor de tomar en cuenta que tan pronto como la instalación haya concluido, pudiera haber algún goteo fuera del dispensador durante los siguientes días mientras el aire restante atrapado se escapa.






62 Todo acerca de la pantalla

La pantalla le permite ver y modificar todas las funciones y opciones de su refrigerador. Por ejemplo, puede cambiar la temperatura de su refrigerador o congelador y seleccionar la función de Freezer Chill [congelación rápida] cuando desee congelar carne rápidamente. Puede ser que desee una cantidad medida de agua fría cuando esté cocinando, o desee enfriar rápidamente una botella de vino si de repente llegan sus amigos de imprevisto.




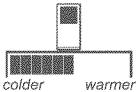







Teclas

Para más información sobre estas funciones, favor de remitirse a las páginas 64 a 71.

	1. Measured Fill [Llenado medido] (vea página 67) Le permite seleccionar la cantidad de agua que se surtirá.
	2. Main menu [Menú principal] Despliega el menú principal. (Chill [enfriar], Temperature [temperatura], Ice [hielo] y Settings [configuración]).
	3. Arrow keys [Teclas de flecha] Despliega la configuración de cada función.

Funciones de la pantalla


<p>MEASURED FILL</p>	<p>4. Measured Fill [Llenado medido] (vea página 67)</p> <p>Puede seleccionar un volumen de agua medido con anticipación que le será surtido automáticamente del dispensador.</p>
	<p>5. Dispensing water [Dispensador de agua] (vea página 64)</p> <p>La animación le muestra que el agua se está surtiendo.</p>
<p>CHILL</p> <p>freezer </p> <p>bottle </p>	<p>6. Chill [Enfriar] (vea páginas 68 a 69)</p> <p>Freezer Chill [congelación rápida] Al activarse, esta función aumenta el proceso de enfriamiento en su congelador, lo cual optimiza la velocidad a la cual se congelan los alimentos.</p> <p>Bottle Chill [enfriador de botellas] Sus bebidas pueden enfriarse más rápidamente al utilizar esta función. Una alarma le alertará cuando estén listas para sacarse.</p>
<p>TEMPERATURE</p> 	<p>7. Temperature [Temperatura] (vea página 69)</p> <p>La configuración de temperatura puede ajustarse de manera individual para cada compartimiento.</p>
<p>ICE</p> <p>off</p> <p>on</p> 	<p>8. Ice [Hielo] (vea página 65)</p> <p>La función de producción de hielo puede encenderse o apagarse.</p>
<p><i>metric</i></p> <p><i>US</i></p>	<p>9. Settings/User alerts [Configuración y Alertas al Usuario] (vea página 70)</p> <p>Water conversión [Conversión de agua] El volumen puede mostrarse en unidades de los EE.UU. o métricas.</p>
	<p>Key Silent Mode [Modo de teclado silencioso] Cuando oprima las teclas, ninguna hará ruido.</p>
	<p>Key and dispenser lock [Bloqueo de la tecla y el dispensador] Dispenser lock [bloqueo del dispensador]: desactiva los botones y evita que el agua fluya a través del dispensador.</p>
	<p>Key lock [bloqueo de tecla]: desactiva los botones</p>
	<p>Sabbath Mode [Modo sabático] Puede activarse si fuera necesario (remítase a la página 70).</p>

Despachador

Su dispensador de agua fue diseñado para operarse con una sola mano. Simplemente presione con el vaso el despachador que se encuentra en la parte trasera del área del dispensador. El despachador requiere únicamente de una presión ligera para activarlo.


Por favor recuerde que al presionar muy fuerte el despachador no hará que éste opere más rápido o que surta cantidades mayores de agua.

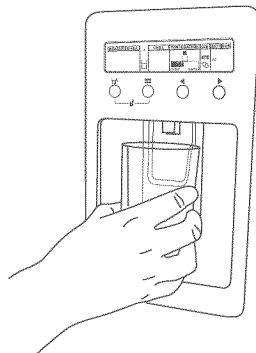
Primer uso

- Después de la instalación y durante el primer uso, deje que pase un minuto desde que haya oprimido el despachador hasta que éste le surta el agua. Esto permitirá que el tanque se llene.
- El símbolo  parpadeará mientras el tanque de agua se esté llenando. Tan pronto como el tanque se haya llenado, este símbolo dejará de parpadear.
- Después de que llene el tanque por primera vez, deje fluir y deseche aproximadamente 3qt o 3 litros - deteniendo intermitentemente - para lavar el tanque.



Surtir el agua

- Al menos que haya elegido Measured Fill [llenado medido], el agua fluirá de manera libre. (Para obtener más información acerca de Measured Fill [llenado medido], remítase a la página 67).
- Para surtir agua, presione ligeramente el despachador utilizando un vaso o un recipiente.
- Cuando desee que le surta agua, una luz aparecerá encima del área del dispensador, así como en la pantalla. También aparecerá el icono de llenado de agua .
- Para detener el flujo de agua, simplemente aleje el vaso del dispensador.



Dibujo 17 Dispensador de agua

¡Importante!

Para evitar cualquier daño personal o material, no ponga manos, dedos u objetos en la abertura del dispensador.


Favor de tomar en cuenta que tan pronto como la instalación haya concluido, pudiera haber algún goteo fuera del dispensador durante los siguientes días mientras el aire restante atrapado se escapa.

on


Equipo para fabricar hielo

Su equipo para fabricar hielo fue diseñado para despachar hielo automáticamente, hasta que detecte que el cajón está lleno. Mientras más hielo utilice, más fabricará. Es lo suficientemente inteligente como para detectar si el cajón no está en su lugar para recibir el hielo.

Primer uso


- Al encender por primera vez su refrigerador después de la instalación, el equipo para fabricar hielo estará apagado.
- Para encender su equipo para fabricar hielo, utilice el botón  para desplazarse a la pantalla **ICE**. Utilice el botón ◀ o el botón ▶ para encender o apagar el equipo para fabricar hielo.

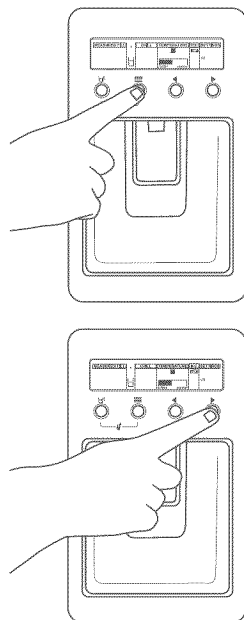
on

 Muestra que el equipo para fabricar hielo está encendido.

off

 Muestra que el equipo para fabricar hielo está encendido.

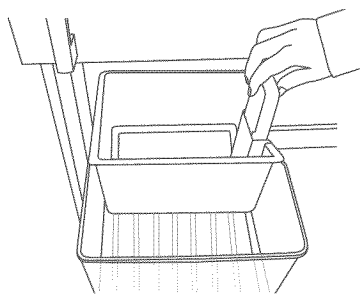
- Presione  ◀ ▶ al mismo tiempo para activar un ciclo. La charola de hielos se volteará. Active un nuevo ciclo. La charola de hielo se volteará y derramará el agua dentro del depósito de hielos. Vacíe el agua y vuelva a poner el depósito en su lugar.
- Si el depósito está lleno o no está bien puesto en su lugar, el equipo para fabricar hielo no funcionará. Cuando el depósito se mete correctamente, el cucharón quedará a mano derecha del depósito para los modelos E522B y delante del depósito para el modelo RF201A (remítase al Dibujo 19 de la página 66). Si se saca el depósito, el equipo para fabricar hielo no funcionará.
- Tan pronto como su equipo para fabricar hielo esté en operación, deseche el primer depósito de cubitos de hielo. Esto lavará y liberará de cualquier impureza la línea de agua, con la seguridad de que usted obtendrá la mejor calidad de hielo. Le recomendamos que haga lo mismo al regresar de vacaciones o cuando no haya utilizado el hielo por periodos prolongados de tiempo.
- Le recomendamos que apague su equipo para fabricar hielo:
 - Si el suministro de agua se interrumpe durante algunas horas o
 - Si el depósito para almacenar el hielo se saca durante un determinado periodo de tiempo o
 - Si usted se va de vacaciones o paseo.



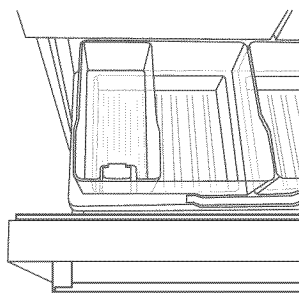
Dibujo 18 Encender el equipo para fabricar hielo

Información acerca del equipo para fabricar hielo

- Su equipo automático para fabricación de hielo producirá aproximadamente ocho cubitos de hielo en lapsos de 2 a 3 horas, dependiendo de la temperatura del compartimiento del congelador y del número de veces que abra la puerta.
- La charola de los hielitos se llenará con agua después de que el congelador haya alcanzado la temperatura correcta.
Los primeros hielitos se congelarán normalmente después de varias horas.
- Cuando los hielitos estén congelados, serán expulsados del molde al depósito de almacenamiento.
- La fabricación de hielo continuará hasta que el depósito de almacenamiento esté lleno.
- La fabricación de hielo se reanudará cuando el hielo se utilice.
- Para obtener un máximo almacenaje de hielo, nivele los cubitos dentro del depósito con el cucharón que viene con el equipo.
- Su producto Ice & Water viene con un depósito para hielo más pequeño, dentro del depósito-congelador más grande. Junto a éste encontrará un cucharón para hielo.
- Si se requiere de un volumen de hielo más grande, saque el depósito más pequeño y deje que el hielo caiga en el más grande.
- Si no utiliza el hielo con frecuencia, los viejos cubitos se volverán opacos, tendrán un sabor rancio, se encogerán y probablemente se pegarán uno con otro. Vacíe el depósito de hielo periódicamente, lave con agua tibia, seque totalmente y vuelva a colocarlo en su lugar.



E522B



RF201A

Dibujo 19 Depósito de almacenamiento de hielo y el cucharón en la posición correcta

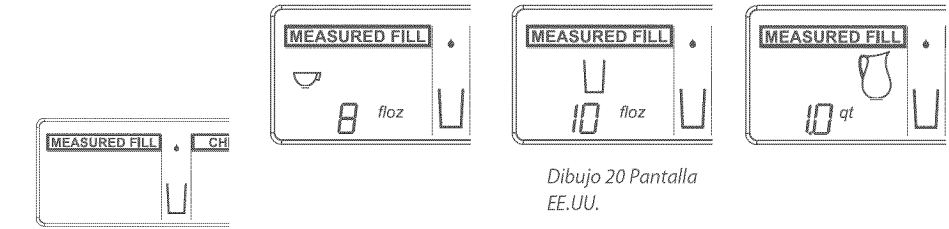
¡Importante!

- Evite el contacto con las partes móviles del mecanismo de expulsión, y no ponga los dedos en el mecanismo de fabricación de hielo automático mientras el refrigerador esté conectado.
- No consuma hielitos que estén descoloridos, o que normalmente tengan un color azul-verdoso. Si nota esta decoloración, deséchelos y póngase en contacto con su Centro de Servicio de Electrodomésticos Autorizado Fisher & Paykel.
- Asegúrese que el equipo para fabricar hielo esté conectado al filtro y al suministro de agua potable únicamente.
- La instalación de la conexión de agua al productor de hielo deberá realizarla un técnico de servicio calificado o un plomero calificado (vea el instructivo de instalación).

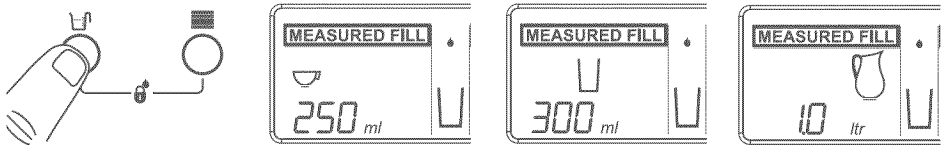
Measured Fill [llenado medido]

Una función útil de su dispensador de agua es su capacidad para surtir cantidades de agua medidas con anticipación. Esto es práctico al cocinar o prepara bebidas.

- Presione el botón  para hacer que la pantalla **MEASURED FILL** se ilumine y de nuevo al ciclo a través de las cantidades preestablecidas.



Dibujos 20 Pantalla EE.UU.



Dibujos 21 Pantalla métrica

- Presione el despachador para que le surta la cantidad preseleccionada de agua fría. Las unidades alcanzarán el valor establecido para confirmar la operación.
- Si para de surtir a la mitad del ciclo de la cantidad preseleccionada, el dispensador recordará la cantidad que falta por surtir durante un corto tiempo. Continúe simplemente presionando el despachador.
- El botón ◀ y los botones ▶ pueden utilizarse para incrementar o disminuir las medidas preestablecidas en incrementos de 1 oz, o 25 ml hasta un máximo de 1 qt o 1 litro.

Modificar las unidades del Llenado Medido [Measured Fill]

Las medidas preestablecidas pueden mostrarse en unidades imperiales de EE.UU. o métricas.








La configuración de la unidad puede modificarse al presionar el botón  para desplazarse a la pantalla **SETTINGS** y presionar ◀ y los botones ▶ hasta que se desplieguen las unidades deseadas. Para regresar a la opción Measured Fill [llenado medido], presione el botón .

68 Uso de las opciones de la pantalla

Freezer Chill [congelación rápida]

Creamos la función Freezer Chill [congelación rápida] para ayudarle a obtener los mejores resultados al congelar alimentos frescos. Freezer Chill [congelación rápida] aumenta la velocidad de congelación que ayuda a garantizar que la frescura vital, la textura y el sabor se mantengan durante el proceso de congelación.

La opción Freezer Chill [congelación rápida] hace caer la temperatura del congelador a la temperatura más fría durante un periodo de 12 horas, y después regresa a su modo normal. Tal vez desee utilizar esta función cuando congele una cantidad de carne o cuando prepare postres congelados.

- Para activar, utilice el botón  para desplazarse a la pantalla **CHILL**. Después utilice el botón  hasta que se despliegue .
- Para desactivar manualmente, utilice el botón  para desplazarse a la pantalla **CHILL**. Después utilice el botón  y los botones  hasta que desaparezca el icono  en la pantalla **CHILL**.

Para mejores resultados recomendamos que active la función aproximadamente 2 horas antes de que lo requiera. Actívela alternativamente cuando meta alimentos al congelador.

Bottle Chill [enfriador de botellas]

Esta función le permite enfriar bebidas en el congelador sin la preocupación de olvidarse de ellas.

Al activarse, Bottle Chill [enfriador de botellas] le recordará el momento en que puede sacar la botella al sonido de la alarma. La alarma continuará sonando hasta que se presione cualquier tecla en el panel.

El tiempo que toma para enfriar depende del tamaño de su botella. Bottle Chill [enfriador de botellas] le permite personalizar este tiempo de enfriamiento.





Tiempos recomendados:

20 minutos – lata o botella pequeña.

25 minutos – botella de vino o bebida de tamaño similar.

30 minutos – botella más grande.


Si saca su bebida del congelador y no está fría tal como lo desea, vuelva a configurar el temporizador a 10 minutos, y meta de nuevo la bebida al congelador.

- Para activar, utilice el botón  para desplazarse a la pantalla **CHILL**. Después utilice el botón  hasta que se despliegue .
- Después utilice el botón  para seleccionar 10, 15, 20, 25 o 30 minutos tal como se muestra a mano izquierda, en la pantalla **MEASURED FILL**.
- Sonará una alarma después de que el tiempo seleccionado haya transcurrido.
- Presione cualquier botón de la pantalla para silenciar la alarma. Recuerde sacar la botella del congelador.

Bottle Chill [enfriador de botellas] continuación...



¡Importante!

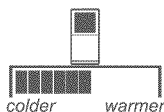
No deje la botella dentro del congelador más tiempo del debido para enfriar.

- Para desactivar Bottle Chill [enfriador de botellas] manualmente, utilice el botón  para desplazarse a la pantalla CHILL y después, utilice el botón ◀ y los botones ▶ hasta que no aparezca ningún icono en la pantalla CHILL.

Nota: las opciones de congelación rápida y enfriador de botellas no pueden utilizarse al mismo tiempo.

Temperatura de su refrigerador y congelador

- Cuando encienda el refrigerador por primera vez, tomará aproximadamente de 2 a 3 horas para enfriar, dependiendo de la humedad y la temperatura ambiental.
- Para ajustar la temperatura de un compartimento, utilice el botón  para desplazarse a la pantalla TEMPERATURE, utilice el botón  para seleccionar el compartimento que cambiará.
- Podrá entonces ajustar la temperatura utilizando el botón ▶ para hacer que el compartimento se entibie o el botón ◀ para enfriarlo.
- La configuración de temperatura se indicará en el icono más abajo.




Es importante que configure su refrigerador a la temperatura correcta. Si la pone muy fría puede provocar que algunos artículos se congelen en el refrigerador, y si la configura demasiado caliente disminuirá la vida útil de almacenamiento de sus alimentos.

- Para más información sobre el almacenamiento de alimentos, remítase a la sección de Cuidado de Alimentos (páginas 83 a 85).





Configuración

Conversión de unidades de agua

- Usted puede cambiar las unidades que su refrigerador utiliza entre unidades de EE.UU. y métricas. Para cambiar las unidades presione el botón  para desplazarse a la opción de pantalla **SETTINGS** y presione uno de los botones ◀ o los botones ▶ hasta que aparezcan las unidades deseadas.







Key Silent Mode [modo de teclado silencioso]

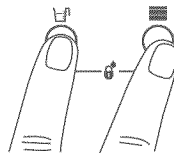
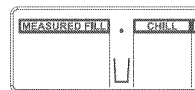
- El modo Key Silent Mode [modo de teclado silencioso] le permite silenciar el sonido que emiten las teclas al operarlas.
- Puede activarse o desactivarse sosteniendo el botón  durante 4 segundos.

Cuando Key Silent Mode [modo de teclado silencioso] esté encendido aparecerá . Cuando esta función esté apagada no aparecerá ningún símbolo.

Nota: las fallas, el temporizador del enfriador de botellas y la alarma de la puerta continuarán sonando cuando el refrigerador se configure al modo Key Silent Mode [modo de teclado silencioso].



Key and dispenser lock [Bloqueo de la tecla y el dispensador]

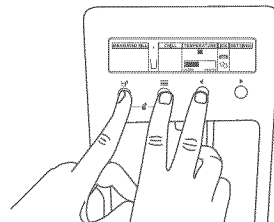
- El bloqueo del dispensador inutiliza todos los botones e impide el despacho de agua.
- Key lock [bloqueo de tecla]: desactiva los botones
- Actívelo al presionar tanto el botón  y el botón  al mismo tiempo.
- Después de 2 segundos el icono  aparecerá indicando que el bloqueo del dispensador está activado.
- Después de 2 segundos el icono  aparecerá indicando que el bloqueo del dispensador está activado.
- Para desactivarlo, presione tanto el botón  y el botón  al mismo tiempo durante 2 segundos.



Dibujo 22 Bloqueo de la tecla y el dispensador

Sabbath Mode [Modo sabático]

- En el modo sabático, las alarmas, luces y pantallas se desactivan.
- El Sabbath Mode [modo sabático] puede activarse o desactivarse presionando el botón ,  y el botón ◀ durante 4 segundos.



Dibujo 23 Modo sabático

Configuración

Si ya está en Sabbath Mode [modo sabático]:

- La luz interior no encenderá cuando se abra el refrigerador.
- La alarma de la puerta no funcionará.
- La pantalla no se iluminará.
- El panel de control electrónico no funcionará.

Nota: si se apaga, el refrigerador automáticamente continuará en el Sabbath Mode [modo sabático] tan pronto como se reanude el fluido eléctrico. El modo sabático se desactivará automáticamente después de 80 horas.


Advertencias al usuario

Su refrigerador es lo suficientemente inteligente como para diagnosticar sus propios problemas. Le alertará si hubiera una falla.


Sin agua

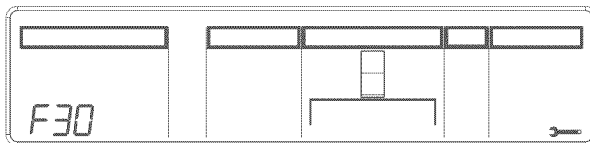
El icono de sin agua  aparecerá cuando el suministro de agua al refrigerador se interrumpa. Favor de remitirse a la lista de comprobación de Resolución de Problemas (páginas 86-89).

Reajustar Filtro

El icono de reajustar filtro  aparecerá cuando el filtro de agua necesite cambiarse. Éste parpadeará al momento de surtir agua. Para cambiar el filtro y restaurar el icono del filtro, remítase a las páginas 74-75.

Error

- En el caso poco probable de que ocurra un error, el icono  aparece al frente de la pantalla y también aparecerá un código de error a la izquierda de la misma **MEASURED FILL**.
- Cuando la puerta esté abierta, sonará la alarma de error del refrigerador. Para silenciarla, presione cualquier botón de la pantalla.
- Favor de tomar nota del código de error y póngase en contacto con nuestro Centro de Servicio al Cliente. La información sobre los números telefónicos del Servicio al Cliente los encontrará en la parte trasera de este folleto.



Dibujo 24 Pantalla de código de error

Depósitos de frutas y verduras y tapa de control de humedad

Los depósitos de frutas y verduras cuentan con una tapa única que tiene dos funciones:

- La tapa de humedad sella los depósitos y ofrece un microclima húmedo para prolongar los tiempos de almacenamiento de frutas y verduras.
- La tapa de humedad evita que la condensación que se produce a niveles altos de humedad caiga en forma de goteo sobre frutas y verduras. La capacidad de retener un alto contenido de humedad en el depósito de frutas y verduras pudiera provocar la acumulación de pequeñas cantidades de agua en el fondo de los depósitos de frutas y verduras. Esto puede limpiarse rápido sin problema.

Depósitos de frutas y verduras y adaptador de control de humedad (donde esté habilitado)

- Cada cajón de frutas y verduras tiene un control de humedad deslizante que puede ajustarse a las frutas y verduras, dependiendo de lo que se guarde en los cajones.
- En la medida de lo posible trate de almacenar frutas y verduras separadamente. Esto ayudará a prolongar su vida de almacenamiento.
- Si hay una mezcla de frutas y verduras en el depósito, ajuste la posición del control al centro.
- Si hay demasiada agua en los depósitos, el control puede ajustarse hacia la configuración que indique menos goteo.
- Recuerde que una pequeña cantidad de agua dentro de los depósitos es bueno para almacenar frutas y verduras.



IDEAL PARA:

●
Hojas de lechugas

- Lechuga
- Espinacas
- Brócoli
- Col
- Zanahorias

●
Frutas mixtas y verduras

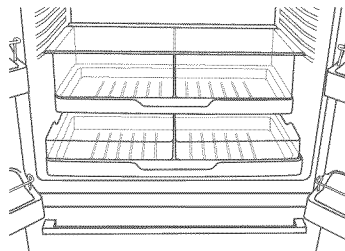
●
Fruta con cáscara

- Naranjas
- Limones
- Limas

Dibujo 25 Gráfica de control de humedad

Cajón delgado para almacenar (donde esté habilitado)

Los cajones de la parte inferior son para guardar artículos que usted desee mantener separados del resto del refrigerador. Estos cajones delgados pueden utilizarse para guardar charcutería, bebidas o para descongelar alimentos.



Dibujo 26 Cajón delgado para almacenar

Alarmas en puertas

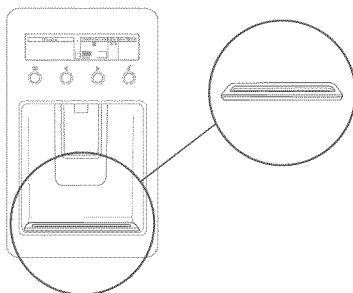
- Si la puerta del compartimiento de alimentos frescos se deja abierta, la alarma pitará después de 90 segundos y si la puerta del congelador se deja abierta, la alarma pitará después de 60 segundos.
- Si cualquiera de las puertas permanece abierta, habrá pitidos subsecuentes cada 30 segundos durante 5 minutos.
- Una alarma continua sonará si se deja la puerta abierta durante 5 minutos o más, y la luz se apagará. La alarma se detendrá cuando la puerta esté cerrada.

Estante para botellas (donde esté habilitado)

- El estante para botellas puede utilizarse para guardar varios tipos de botellas y puede colocarse en cualquier lugar donde usted pueda poner un estante. Para volverlo a colocar, levante la parte trasera del estante y jale hacia adelante. Es mejor guardar las botellas con el cuello mirando hacia la parte delantera del refrigerador.

Charola de escurrimiento


- Fue diseñada para encajar dentro del reborde en la parte inferior del panel del despachador de agua.
- Para meter la charola, asegúrese siempre de que los bordes redondeados entren primero dentro del panel del despachador.
- El objetivo de la charola es captar cualquier escurrimiento esporádico de agua que pudiera derramarse después de despachar.
- La charola puede quitarse fácilmente para limpiarla (vea la página 78).



Estantes de vidrio

- Los estantes de vidrio pueden colocarse en otras posiciones dentro del gabinete como se desee.
- Sáquelos subiéndolos de la parte de atrás y jalando hacia usted.

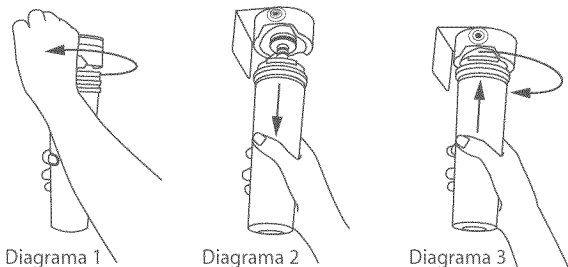
Toda el agua que llega a su refrigerador se filtra para quitar las impurezas a través del cartucho ubicado en el lugar de su preferencia, fuera del refrigerador. Por supuesto que esto requerirá que lo cambie aproximadamente cada 6 meses o al llegar a los 740 galones (2800 litros), dependiendo de la calidad del agua que entre y de qué tan a menudo utilice el dispensador.

- Existe un icono indicador  cuando deba sustituirlo en el panel de control, que aparecerá cuando el filtro necesite cambiarse. Parpadeará cuando surta el agua como un recordatorio.
- Los cartuchos están disponibles con su Distribuidor Autorizado Fisher and Paykel. La información del cartucho de cambio está en la etiqueta en el mismo cartucho.

Cambiar el cartucho del filtro de agua

No será necesario cerrar el suministro de agua antes de intentar cambiar el cartucho del filtro de agua.

- 1 Sujete y dé vuelta con firmeza el cartucho contrario a las manecillas del reloj (a la izquierda cuando se instale de acuerdo con la orientación recomendada), tal como se ilustra en el Diagrama 1.
- 2 Jale el cartucho del cabezal del filtro hacia afuera (presione hacia abajo cuando se instale de acuerdo con la orientación recomendada), tal como se ilustra en el Diagrama 2.
 - No es raro que haya algunas gotas de agua cuando se quite el filtro.
- 3 Deseche el filtro antiguo.
- 4 Instalación del filtro:
 - Quite la tapa protectora de la canilla del cabezal.
 - Empuje el cartucho hacia arriba en dirección al cabezal del filtro, mientras le da vuelta en el sentido de las manecillas del reloj (hacia la derecha cuando se instale de acuerdo con la orientación recomendada) tal como se ilustra en el Diagrama 3.
- 5 Reestablezca el icono del indicador del filtro en la pantalla (esto le recordará cuando el filtro deba cambiarse de nuevo). Remítase a la página 75.
- 6 Deje fluir 10 qt / 10 litros de agua para lavar el cartucho con el fin de sacar el aire atrapado y las partículas finas de carbón no dañinas.
- 7 Aparecerá un goteo fuera del dispensador en los próximos días mientras el aire atrapado sale totalmente.






Para restaurar el indicador del filtro

¡Importante!





Recomendamos que utilice el filtro de agua de la instalación.

No restaure el monitor antes de cambiar el filtro, o el monitoreo del mismo será poco exacto.


- Presione y mantenga presionado  y los botones  durante 4 segundos para restaurar el indicador del filtro.
- Si el icono  está presente, éste desaparecerá en la pantalla **SETTINGS** al momento de reajustar.

Para inhabilitar el indicador del filtro

Nota: si lo desactiva no habrá recordatorio que le indique que el filtro necesita cambiarse.

- Cuando no haya que instalar un filtro usted podrá desactivar el indicador del filtro.
- Presione y mantenga presionado ,  y los botones  durante 4 segundos para encender o apagar esta función.
- Cuando esté activada o desactivada, el icono  parpadeará y aparecerán On [encendido] y Off [apagado] en la pantalla **MEASURED FILL**.
- Le recomendamos que no desactive el indicador del filtro si tiene un filtro puesto en la conexión.

¡Importante!

- *Para evitar enfermedades serias o incluso la muerte, no utilice el filtro de agua en donde el agua no sea apta para el consumo o sea de calidad dudosa, sin el adecuado proceso de desinfección, antes o después del uso del filtro.*
- *El cartucho del filtro de agua necesita cambiarse cuando el icono de indicador del filtro parpadee en el panel de la interfase.*
- *Le recomendamos cambiar el cartucho del filtro de agua cuando el icono  parpadee. Será cada 6 meses o a los 740 galones (2800 litros).*
- *Si el sistema de filtración de agua se congela por alguna circunstancia, entonces cambie el cartucho del filtro.*
- *La velocidad del flujo de agua a través del despachador de agua puede aminorar a medida que el cartucho del filtro acumule sedimentos que pudieran estar presentes en el suministro de agua que llega a su casa. Esto varía dependiendo de la calidad del agua local, por lo cual tal vez se requiera cambiar el cartucho del filtro con más frecuencia.*
- *En caso de una vida útil excesivamente reducida del filtro, le recomendamos que consulte a un plomero local o a su distribuidor de agua para que lo orienten en cuanto a los requisitos adecuados de filtración para el agua que recibe en su casa.*
- *El cambio de filtro es responsabilidad del consumidor y no lo cubrirá la garantía, excepto en casos de partes defectuosas o materiales dentro del cartucho del filtro.*
- *Si no se ha utilizado el agua del despachador durante algún tiempo o si ésta tiene un sabor u olor desagradable, deje fluir 10qt (10 L) de agua.*
- *Si persisten el mal sabor u olor, tal vez sea mejor poner un nuevo cartucho en el filtro.*

Calibración del Llenado Medido [Measured Fill]

La exactitud de la función Measured Fill [llenado medido] puede afectarse por las variaciones de la presión de agua entrante. El Modo de Calibración del Llenado Medido [Measured fill Calibration Mode] le permite afinar la cantidad de agua que se surtirá de los volúmenes preseleccionados en su gabinete. El modo de calibración se calcula como porcentaje. Usted puede medir la cantidad de más o menos llenado del refrigerador, e incrementar o disminuir la calibración para obtener la cantidad exacta que desee.

Para evaluar si la función de Measured Fill [llenado medido] es insuficiente o se encuentra por encima del nivel de llenado:

- Presione el botón **MEASURED FILL** hasta que aparezcan 1 qt (1 litro).
- A través del dispensador, surta la cantidad dentro de una taza de medir.
- Estime la cantidad de agua que fluyó hacia la taza. Es decir: 31 floz = llenado insuficiente por 1 floz o 975 ml = llenado insuficiente por 25 mls

Para calcular el factor de Calibración:

- Traduzca la diferencia a un porcentaje. Es decir: $32/31 = 1.03 = 103\%$ o $1000/975 = 1.03 = 103\%$
- Entre al modo de Calibración presionando y manteniendo **↕** y los botones **◀** juntos durante 4 segundos.
- Aparecerán 100CAL.
- El número que aparece es un porcentaje. Ajuste lo anterior como corresponde utilizando **◀** y los botones **▶**. Es decir: 100CAL = 103CAL
- Presione el botón **MEASURED FILL** para confirmar la selección.

Favor de tomar nota:

- La función Measured Fill [llenado medido] tiene una exactitud de +/-5% al momento de la calibración.
- La exactitud de su calibración estará, por supuesto, sujeta a la exactitud de su dispositivo y método.

Guías de Calibración de referencia rápida

EE.UU.

Cantidad real de agua recibida	Llenado insuficiente	Diferencia de 32 floz	Ajuste la pantalla para leer (factor de calibración)
Llenado insuficiente: usted saca 1 qt del dispensador, pero la cantidad de agua que recibe es en realidad menor a 1 qt			
31 floz	1 floz	3%	103 CAL
30 floz	2 floz	7%	107 CAL
Llenado insuficiente: usted saca 1 qt del dispensador, pero la cantidad de agua que recibe es en realidad mayor a 1 qt			
33 floz	1 floz	3%	97 CAL
34 floz	2 floz	6%	94 CAL

Métrico

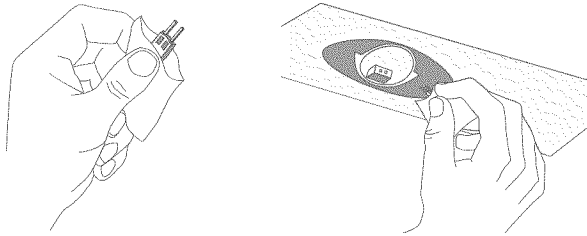
Cantidad real de agua recibida	Llenado insuficiente	Diferencia de 1 litro	Ajuste la pantalla para leer (factor de calibración)
Llenado insuficiente: usted saca 1 qt del dispensador, pero la cantidad de agua que recibe es en realidad menor a 1 qt			
975 ml	25 ml	3%	103 CAL
950 ml	50 ml	5%	105 CAL
Llenado insuficiente: usted saca 1 qt del dispensador, pero la cantidad de agua que recibe es en realidad mayor a 1 qt			
1025 ml	25 ml	2%	98 CAL
1050 ml	50 ml	5%	95 CAL

Cambio de la luz interior (foco de halógeno)

Desconecte del tomacorriente de pared antes de cambiar el foco. El foco está ubicado en la cubierta superior del gabinete al frente.

- Quite la cubierta de lente con un desarmador pequeño. Inserte el desarmador en el centro delantero de la cubierta de lente y apalanque ligeramente hacia abajo. Saque el foco fundido.
- No toque el foco nuevo con la mano. Déjelo en su bolsa de plástico mientras lo coloca.
- Quita la bolsa de plástico cuando ya lo haya colocado.
- Vuelva a colocar la cubierta de lente.
- Encienda. El foco deberá prender.

Nota: el nuevo foco de halógeno no deberá exceder los 12 Voltios/10 Watts. Puede adquirir los focos en su Centro de Atención de Electrodomésticos Fisher & Paykel.



Dibujo 28 Cambio del foco de halógeno

¡Importante!

Su refrigerador fue diseñado para funcionar durante muchos años sin necesidad de revisiones de servicio. Sin embargo, si no funciona bien, pida que su Centro de Servicio Autorizado de Electrodomésticos Fisher & Paykel le haga una revisión a la brevedad. Cualquier reparación eléctrica deberá realizarla un técnico calificado de servicio o un electricista.

Exterior

Puertas de acero inoxidable (acabados de Iridio o EZKleen)

- Al limpiar la superficie exterior de las puertas de su refrigerador, es importante utilizar sólo detergente líquido para trastes disuelto en agua tibia.
- Seque la puerta con un trapo limpio que no suelte pelusa.
- El uso de cualquier limpiador abrasivo o para acero inoxidable, o solventes dañara la superficie de la puerta.

Despachador de agua e interfase

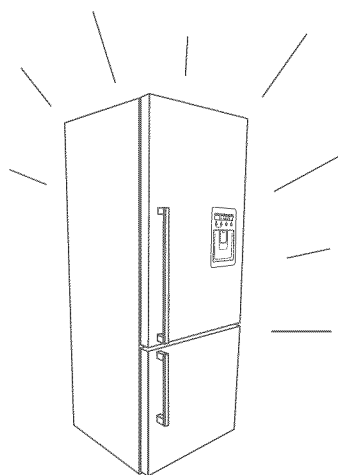
- Hemos incorporado una función de Dispensador [Dispenser] y Bloqueo de Tecla [Key Lock] en el refrigerador para facilitar su limpieza (remítase a la página 70). Esto le ayudará a evitar que el agua fluya accidentalmente fuera del dispensador mientras lo limpia.
- Limpie el despachador y el panel de interfase con un trapo suave, ligeramente húmedo.

Otras superficies exteriores

- Limpie las demás superficies exteriores con agua tibia y detergente.
- Si fuera necesario, limpie el empaque magnético de la puerta y los empaques centrales de ésta con un cepillo de dientes viejo, agua tibia y detergente líquido para trastes.

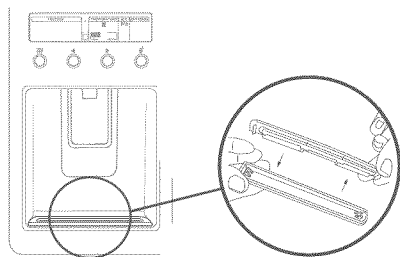
Charola de evaporación de agua

- La charola de evaporación de agua está encima del compresor en la parte trasera del refrigerador o congelador. La charola no necesita limpiarse con frecuencia.
- Separe con cuidado el refrigerador o el congelador de la pared.
- Desconecte la unidad.
- No le recomendamos que quite la charola de evaporación. Si necesitara limpiarla, utilice una esponja para que absorba el agua de la charola de evaporación. Limpie con agua tibia y detergente o desinfectante.
- Vuelva a colocarla teniendo cuidado de no apretar los sujetadores demasiado.
- Conecte la unidad.



Charola de escurrimiento

- Para limpiar, sáquela del panel del despachador y separe las dos mitades de la charola.
- Lávela en agua tibia con un detergente suave. Séquela y únela de nuevo.
- Vuelva a ponerla dentro del panel del despachador.



Interior

- Es importante mantener el interior del refrigerador y del congelador limpio para evitar que los alimentos se contaminen durante el almacenamiento.
- La cantidad y tipo de alimentos que guarde determinará la frecuencia en que deberá limpiarlo (lo ideal es una vez cada 1 a 2 semanas).
- Saque los estantes del gabinete y de la puerta. Lave los estantes y los depósitos de almacenamiento en agua tibia y detergente; enjuague en agua limpia y seque antes de volver a colocarlos.
- Limpie las superficies interiores con agua tibia y detergente o bicarbonato de sodio disuelto en agua tibia (añada 1 cucharita de bicarbonato a cada ½ qt (500 ml) de agua). Enjuague con agua limpia.
- Para sacar esos "olores a rancio" del refrigerador, añada unas cuantas gotas de esencia de vainilla o vinagre al agua antes de limpiar.
- Limpie las superficies exteriores con agua tibia y detergente. Utilice un cepillo de dientes para los empaques magnéticos de la puerta.
- No utilice trapos o limpiadores agresivos, abrasivos, altamente perfumados, limpiadores con olores fuertes o solventes en ninguna parte del refrigerador o congelador.

Estantes de vidrio

Limpie con agua tibia y detergente o un limpiador para vidrios. Si limpia los estantes sin sacarlos del gabinete, utilice únicamente agua tibia y detergente, ya que un limpiador para vidrios puede dañar los componentes plásticos del refrigerador.

Estante para botellas

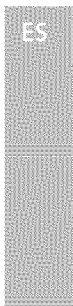
- Límpielo con agua tibia y detergente. El uso de limpiadores abrasivos o solventes pudiera ocasionarle daños.

Dispensador automático de hielo

- No recomendamos que limpie los componentes del equipo de fabricación de hielo, pero sí es importante limpiar los depósitos de vez en cuando.
- El depósito de almacenamiento deberá limpiarlo regularmente y desechar el hielo viejo del fondo del mismo.
- Lave el depósito en agua tibia, seque bien y vuélvalo a colocar.
- Cuando vuelva a colocar el depósito, asegúrese que el cucharón quede a mano derecha (modelo E522B exclusivamente) y al frente en el modelo RF210A.

¡Importante!

Muchos productos de limpieza disponibles en el mercado contienen solventes que pudieran atacar a los componentes plásticos de su congelador y provocarles agrietamientos. Es importante utilizar sólo agua tibia y una pequeña dosis de detergente líquido para trastes en cualquier componente plástico dentro y fuera de su congelador. Evite el uso de productos limpiadores anti-bacteriales en cualquier parte interior o exterior del gabinete, ya que pueden oxidar los componentes metálicos, y agrietar los plásticos.

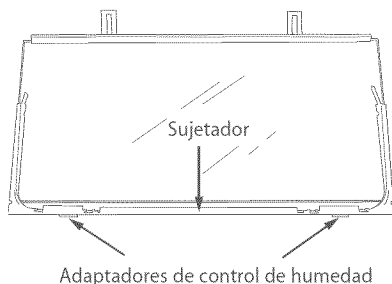


Sistema de Control de Humedad

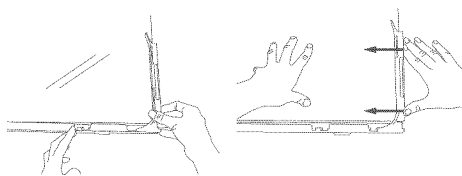
¡Importante!

Cuando limpie el estante ubicado encima de los depósitos de verduras, le recomendamos que no desarme el Sistema de Control de Humedad del estante.

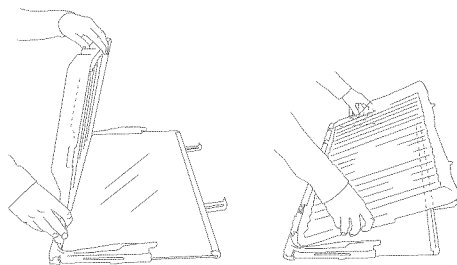
En caso de que la tapa plástica y los adaptadores de control de humedad se separen del estante de vidrio, siga las instrucciones a continuación para volverlo a armar.



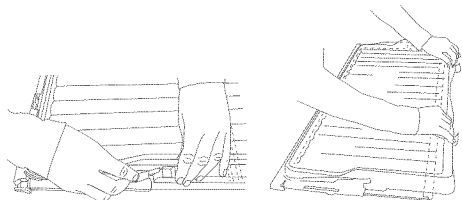
- 1 Voltee el estante al revés
- 2 Para fijar los adaptadores de control de humedad en los ángulos delanteros del estante, coloque los clips del fondo en el ribete delantero del estante. Prosiga deslizando los laterales hacia el estante, hasta que el brazo encaje en el vidrio.



- 3 Para fijar la tapa de control de humedad - con el texto viendo hacia usted -, alinee la tapa con la parte delantera del estante. Ponga la tapa en forma vertical y fije la parte delantera dentro del sujetador. Asegúrese que la tapa encaje dentro del sujetador, así como por debajo de los adaptadores de control de humedad.

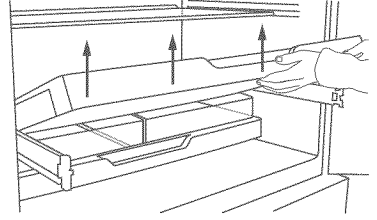


- 4 En los costados del estante, ajuste las pestañas de adaptadores de control de humedad para que la tapa plástica quede entre el estante y las pestañas.
- 5 Si hay clips en la parte trasera del estante, sujete la tapa con los clips traseros. Asegúrese que la tapa quede totalmente fija en la parte delantera y trasera del estante.



Para sacar las charolas o los depósitos fijos

- Para un fácil manejo, vacíe primero los alimentos de la charola o depósito.
- Sujete la parte central delantera de la charola o depósito.
- Eleve verticalmente para aflojar de las guías y jale la charola o depósito hacia usted para sacar.
- Presione ambas guías de nuevo dentro del refrigerador.



Dibujo 30 Quitar la charola

Para sacar las charolas o los depósitos fijos:

- Con las guías ya dentro del refrigerador, coloque la charola o el depósito sobre éstas. Meta despacio la charola o el depósito hasta que sienta que queda fija sobre las guías.

¡Importante!

- *Asegúrese que las charolas y los depósitos queden bien fijos en las guías antes de usarlos.*
- *Las guías de los depósitos y la charola están pre-lubricados y no será necesario volverlos a lubricar durante su vida útil. No trate de limpiarle la grasa a las guías ya que afectará su capacidad de funcionamiento. No sumerja las guías en agua.*

Charolas y depósitos fijos permanentemente (modelo RF201A exclusivamente)

Los depósitos del congelador y las charolas de este modelo están fijos permanentemente. No podrán sacarse del compartimiento del congelador. Para limpiar, limpie simplemente con un trapo suave y húmedo.

Durante las vacaciones o paseos

- Apague el equipo para fabricar hielo en el panel de interfase (remítase a la página 65).
- Cierre el suministro de agua que va al refrigerador.
- A su regreso abra la llave del suministro de agua del refrigerador.
- Saque del dispensador 10 qt o 10 litros de agua y deséchela, con el fin de que el tanque se rellene de agua fresca.
- Encienda el equipo de fabricación de hielo (remítase a la página 65).
- Tire el primer depósito de cubitos de hielo.

Sonidos normales del refrigerador

Los refrigeradores *Active Smart*™ con sus excelentes capacidades nominales de energía y rendimiento enfriador, pueden producir sonidos que son de alguna manera distintos a su refrigerador anterior.

Los sonidos de funcionamiento normales incluyen:

- Sonido de flujo de aire del ventilador. Los refrigeradores *Active Smart*™ tienen ventiladores que cambian de velocidad dependiendo de la demanda. Durante los periodos de enfriamiento como sucede después de abrir las puertas con frecuencia, los ventiladores circulan el aire frío en los compartimientos del refrigerador y congelador, lo cual produce un determinado sonido de flujo de aire. Esto es muy normal.
- Chasquidos o pequeñas explosiones que pudieran sonar como si el hielo estuviera saliendo del evaporador. Esto ocurre cuando la función de descongelación está en operación.
- Sonido de agua corriente. Se trata del líquido refrigerante en el sistema y puede oírse como el ruido del agua al hervir o gorgotear.
- Un siseo después de cerrar la puerta del congelador. Esto se debe a la diferencia de presión entre el aire caliente que ingresa al gabinete y se enfría de repente, y a la presión externa del aire.
- Podrá percibir otro tipo de ruidos extraños debido a lo siguiente:
 - El gabinete no está nivelado
 - El piso está desnivelado o no es muy firme
 - El golpeteo entre botellas y jarras en los estantes
- Si este es su primer refrigerador con equipo para fabricar hielo, escuchará sonidos ocasionales que podrán parecerle poco familiares. Son ruidos normales que produce el equipo para fabricar hielo y por ningún motivo son causa de alarma.
- Los siguientes sonidos son normales al operar un equipo de fabricación de hielo:
 - Operación del motor (zumbido bajo).
 - Agua corriente cuando el equipo de fabricación de hielo o el tanque de agua se llenan.
 - La válvula de agua que se abre y se cierra (siseo).
 - El hielo que se desprende de la charola de los moldes de hielo (chasquido).
 - El hielo al caer dentro del cajón (sonido sordo).

Carnes rojas



- Coloque las carnes rojas frescas en un platón y sin apretar, cúbralas con papel encerado, de aluminio o plástico transparente.
- Guarde la carne cocinada y cruda en platonos separados. Esto evitará que los jugos que desprenda la carne cruda contaminen al producto ya cocinado.
- Los embutidos deberán consumirse dentro del plazo de almacenamiento recomendado.

Aves



- Las aves frescas y enteras deberá enjuagarlas por dentro y fuera con agua corriente de la llave. Seque y coloque en un platón. Cubra sin apretar con plástico transparente o papel de aluminio.
- Guarde de manera similar las piezas de aves. No rellene las aves enteras hasta antes de cocinarlas, ya que esto pudiera provocar intoxicación.
- Enfríe y refrigere las aves cocinadas de inmediato. Sáqueles el relleno y guárdelas de manera separada.

Pescados y mariscos



- El pescado entero y los filetes deberá consumirlos el día que los compró. Hasta que sea necesario, refrigere en un platón cubierto, sin apretar, con plástico transparente, papel encerado o de aluminio.
- Si los almacena de un día para otro o durante más tiempo, tenga particular cuidado de seleccionar pescado muy fresco. El pescado entero deberá enjuagarlo en agua fría para quitarle las escamas sueltas y la suciedad, y después séquelo a palmaditas con toallas de papel. Guarde pescados enteros o filetes en bolsas de plástico selladas.
- Mantenga los mariscos fríos en todo momento. Consúmalos entre 1 a 2 días.

Alimentos precocidos y sobras



- Deberá guardarlos en recipientes adecuados con tapa para que los alimentos no se sequen.
- Guarde sólo de 1 a 2 días.
- Recaliente las sobras sólo una vez y hasta que humeen de caliente.

Depósitos para frutas y verduras



- Aunque la mayoría de las frutas y verduras se conservan mejor a bajas temperaturas, tenga cuidado de no almacenar los siguientes productos a temperaturas menores a los 47°F (7°C) durante periodos prolongados: cítricos, frutas tropicales, tomates y pepinos.
- A bajas temperaturas ocurren cambios indeseables tales como: pulpas aguadas, ennegrecimiento y/o putrefacción acelerada.
- No refrigere aguacates (hasta que estén maduros), plátanos, mangos o pepinos. En la medida de lo posible, almacene frutas y verduras separadamente, es decir, frutas en un depósito y las verduras en otro.
- Cada depósito de frutas y verduras está provisto de un adaptador de control de humedad que puede ajustarse a las frutas y verduras dependiendo de lo que se almacene en los depósitos. Para más información sobre el uso del Control de Humedad, remítase a la página 72.

Almacenar alimentos en su congelador

El uso de temperaturas de 0°F (-18°C) o más frías para almacenar alimentos significa que éstos pueden conservarse por periodos más prolongados, que cuando se utilizan temperaturas de refrigeración. Esto es debido a que la reproducción de bacterias, moho y levaduras se detiene y a que se reducen fuertemente las reacciones químicas y físicas a muy bajas temperaturas.



Cuidado de los alimentos congelados

Para mejores resultados:

- Elija únicamente alimentos de alta calidad que puedan congelarse bien.
- Almacene a 0°F (-18°C) o más frío. Tenga cuidado de mantener esta baja temperatura de almacenaje, es decir, evite abrir la puerta del congelador innecesariamente. Si el helado se pone suave, su congelador está funcionando a temperatura muy caliente.
- Deje espacio en la superficie de los recipientes, jarras de vidrio o bolsas de plástico que contengan líquidos o alimentos semi-sólidos. Estos se expanden al momento de congelarse. Por lo tanto, se recomienda generalmente dejar 1 pulg. (20 – 50 mm) de espacio libre entre la tapa y el producto. Cierre hermético. Lo más recomendable es que saque todo el aire del paquete después de congelar los alimentos.
- Los paquetes o recipientes de alimentos sólidos deberán quedar sin aire y sellados firmemente antes de congelarlos.
- Utilice la función Freezer Chill [congelación rápida] al congelar alimentos frescos. Esto ayudará a acelerar el proceso de congelación con óptimos resultados. Se recomienda que active la función 2 horas aproximadamente antes de lo requerido. Para más información, remítase a la página 68.
- Congele inmediatamente y lo más pronto posible. Congele únicamente pequeñas cantidades de alimentos al mismo tiempo. Para obtener mejores resultados, le recomendamos que congele únicamente 2.2 lb (1 kg) de alimentos por 0.9 pies cuadrados (25 L) de volumen de almacenamiento de congelación al mismo tiempo. (Cerca de 7 lb (3 kg) en congeladores pequeños y 9 lb (4 kg) en congeladores grandes). Para congelar rápido en modelos *Active Smart*™, le recomendamos que guarde los alimentos frescos en la parte superior del compartimiento del congelador cerca de la entrada de aire.
- No apile alimentos congelados alrededor de la tapa del ventilador. Puede impedir la libre circulación de aire.
- Descongele los alimentos de preferencia en el refrigerador o en un horno de microondas u horno multifuncional.
- Mantenga una rotación constante de alimentos. Utilice primero los alimentos más viejos. No exceda los tiempos de almacenamiento recomendados.
- Utilice empaques a prueba de congelación de buena calidad para mantener la calidad de los alimentos.
- Si mantiene los alimentos cubiertos sólo con película plástica, póngalos dentro de una bolsa plástica a prueba de congelación.

Tiempos recomendados de almacenamiento en el congelador

No deberá excederlos

Meses	1	Tocino, guisados, leche
	2	Pan, helado, salchichas, tartas (de carne y fruta), mariscos preparados, pescado con aceite
	3	Pescado sin aceite, mariscos, pizza, bollos y molletes
	4	Jamón, pasteles, galletas, carne de res y chuletas de carnero, piezas de aves
	6	Mantequilla, verduras (blanqueadas), huevos enteros y yemas, cangrejo cocido, carne molida (cruda), carne de puerco (cruda)
	12	Frutas (secas o en jarabe), claras de huevo, carne de res (cruda), pollo entero, carnero (crudo), pasteles de frutas

Carne, aves y animales de caza



- No intente congelar más de 2.2 lb (1 kg) de carne por 0.9 pies cuadrados (25 L) de volumen de almacenamiento de congelación al mismo tiempo. La carne deberá congelarla rápidamente a fin de mantener su textura.
- No rellene las aves antes de congelarlas.
- La carne roja la puede cocinar directamente a partir de su estado congelado, semi-congelado o totalmente descongelado. Recuerde darle un tiempo extra de cocción si cocina a partir del estado congelado.
- Descongele siempre las aves antes de cocinarlas.

Pescado



- El mejor pescado congelado es el comercial. Sin embargo, si desea congelarlo en casa, asegúrese de que sea muy fresco y de alta calidad.
- Limpie, retire las escamas y déjelo de preferencia entero. Todo el pescado deberá envolverse en dos capas de empaque, ya que, dependiendo del tipo de pescado, éste puede contaminarse o contaminar con olores y sabores rápidamente. Selle bien.
- Para mejores resultados, cocine a partir de su estado congelado o semi-congelado.

Verduras



- La mayoría de las verduras se congelan bien, aunque las de 'ensalada' pierden su frescura. Otras verduras como el apio, la cebolla y los tomates deberán utilizarse sólo en platillos cocinados ya que se aguadan al congelarse.
- Congele sólo verduras de alta calidad, maduras y listas para comer.
- Clasifique y deseche las que estén maltratadas.
- **Es necesario blanquear a la mayoría de las verduras crudas antes de congelar.**
- El blanqueado supone un cocimiento corto durante el cual se destruyen las enzimas de las verduras. Si estas enzimas no se destruyen, provocan cambios indeseables de tipo físico y químico durante su almacenamiento en el congelador.
- Las verduras pueden blanquearse en agua hirviendo, en vaporera u horno de microondas. Si utiliza agua hirviendo, cuézalas de 2 a 4 minutos y enfríelas de inmediato.
- En general las verduras congeladas se cocinan mejor a partir de su estado congelado.

Alimentos preparados y cocidos



- La mayoría de los alimentos cocidos pueden congelarse pero no se recomienda congelar lo siguiente:
Claras de huevo cocidas, cremas, natillas, rellenos de crema y pudines de leche, gelatinas o platillos que la contengan, mayonesa y aderezos para ensalada similares, coberturas de merengue. Estos tienden a separarse al momento de la descongelación.


Frutas







- Elija fruta de alta calidad, madura y lista para comer. De preferencia seleccione las variedades que se recomiendan para congelar.
- Evite la fruta que no esté madura y la que esté muy madura.
- Dependiendo de cómo se empaque, es el uso que se le dará. La fruta en jarabe es ideal para los postres, mientras que la fruta empacada sin azúcar es mejor para cocinar. La mayoría de las frutas pueden almacenarse de 8 hasta 12 meses.

Si tiene problemas con su electrodoméstico, favor de revisar los siguientes puntos antes de ponerse en contacto con su Distribuidor Autorizado del Centro de Servicio de Electrodomésticos local o con su Centro de Atención a Clientes Fisher & Paykel.

Problema	Causas posibles	¿Qué hacer?
La unidad no funciona.	No hay electricidad en el tomacorriente.	Revise que la clavija esté bien conectada y que haya suministro eléctrico. Pruebe con otro electrodoméstico en el mismo tomacorriente. Revise el fusible doméstico.
La luz no prende.	Foco(s) fundido(s).	Cambie lo(s) foco(s) (remítase a la página 77).
	El refrigerador no funciona.	Revise que el refrigerador esté conectado al tomacorriente de pared. Si persiste el problema, remítase a la página 92.
La luz y la pantalla no funcionan.	La unidad está en Modo Sabático [Sabbath Mode].	Remítase al Modo Sabático en la página 70.
El motor funciona durante periodos prolongados.	Tiempo caluroso. Apertura frecuente de la puerta. Se metió una gran cantidad de alimentos recientemente.	Minimice las aperturas de la puerta para permitir que la temperatura se estabilice.
	El control de temperatura esta ajustado muy bajo.	Vea la sección de Control de Temperatura (página 69).
	Las puertas no sellan bien.	Revise que el gabinete esté nivelado y los empaques limpios.
Los compartimientos de almacenamiento están muy calientes.	El ajuste de temperatura no es correcto.	Vea la sección de Control de Temperatura (página 69).
	Apertura frecuente de puertas Se metió una gran cantidad de alimentos recientemente.	Procure abrir menos la puerta para dejar que la temperatura se estabilice.
Los alimentos se congelan en el refrigerador.	El ajuste de temperatura no es correcto.	Vea la sección de Control de Temperatura (página 69).
	Los alimentos están puestos directamente frente a las salidas de aire.	Mueva los alimentos sensibles a la refrigeración lejos de la parte central-trasera de los entrepaños.
Ruidos extraños.	El gabinete no está estable o nivelado.	Vea la sección de Instalación (páginas 58 a 59) o remítase a Sonidos en la página 82.
	El congelador está en proceso de descongelación.	

Problema	Causas posibles	¿Qué hacer?
Hay agua en los depósitos de verdura.	Hubo condensación provocada por el agua de la fruta y la verdura.	Una pequeña cantidad de condensación es buena para el almacenaje de frutas y verduras. Si hay mucha agua, guarde las frutas y verduras sin apretar en bolsas de plástico. Limpie el agua con un trapo. Ajuste el adaptador de humedad en la configuración de baja humedad 
Los costados del gabinete están calientes.	Esto es normal.	
Hay un área caliente en el empaque central de la puerta.	Esto es normal.	
Condensación formada fuera del refrigerador/ congelador.	No es raro durante periodos de alta humedad.	Seque.
Condensación dentro del compartimiento de alimentos frescos.	Aperturas frecuentes o prolongadas de la puerta.	Procure abrir poco la puerta.
	El empaque de la puerta gotea.	Revise que el empaque quede plano y selle firmemente.
	No es raro durante periodos de alta humedad.	Seque.
Formación de hielo dentro del compartimiento del congelador.	La puerta del congelador no cierra firmemente.	Mueva los artículos hacia adentro del congelador para que la puerta cierre firmemente. Revise y limpie el empaque de la puerta.
Sabor u olor en los cubitos de hielo.	Contaminación cruzada de olores y sabores de alimentos con olor fuerte.	Envuelva o cubra los alimentos de olor fuerte.
Las manijas de la puerta están desalineadas.	Con el tiempo y el uso pudiera haber movimiento.	Vea instructivo de Instalación – Instructivo de Estabilidad (páginas 58 a 59).
La charola o depósito no desliza uniformemente hacia adentro o hacia afuera.	Empaques de alimentos atrapados.	Revise para asegurarse que no haya alimentos o empaques de éstos atrapados detrás de la charola o el depósito.
	Las guías no están totalmente extendidas.	Sosteniendo los costados de la charola o depósito, extienda las guías totalmente mediante un jalón firme, lo cual reajustará la guía.

Problema	Causas posibles	¿Qué hacer?
El equipo para fabricar hielo hace ruidos extraños o parece muy ruidoso.	Operación del equipo para fabricar hielo normal.	Remítase a sonidos del refrigerador (página 82).
El equipo automático para fabricar hielo no funciona.	El equipo para fabricar hielo no se ha encendido.	Encienda el equipo de fabricación de hielo (remítase a la página 65).
	El depósito está al revés o no existe.	Coloque el depósito de manera que el cucharón quede del lado derecho. El depósito del hielo se encuentra directamente bajo el equipo para fabricar hielo en la parte izquierda del congelador.
	Suministro cerrado de agua, o sin conectar.	Conectar el suministro de agua.
	El compartimiento del congelador no funciona.	Póngase en contacto con Atención a Clientes.
	Presión del agua muy baja.	Verificar la presión del agua.
	La línea de agua enroscada o aplastada.	Verifique que la línea de agua no esté enroscada o aplastada.
	Filtro tapado.	El filtro de agua pudiera necesitar repuesto.
Los cubitos de hielo tienen olor y/o sabor	Los paquetes sin sellar pudieran estar transmitiendo olores o sabores.	Los hielitos viejos necesitan desecharse. Asegúrese de que los paquetes de alimentos estén sellados.
	El interior del congelador necesita limpieza.	El cajón del hielo necesita vaciarse y lavarse. Limpiar refrigerador (remítase a las páginas 79 – 81).
	Mal sabor del agua entrante.	Puede ser que el filtro necesite cambiarse. Tal vez tenga que instalar un nuevo filtro. Impulse 2 – 3 volcaduras de charolas de hielo (remítase a la página 65).
Congelamiento lento de los hielitos.	La puerta pudo haberse quedado entreabierta.	Cierre la puerta.
	Compartimiento del congelador muy caliente.	Ponga a temperatura más fría (remítase a la página 69).
Hielo húmedo o pegados en masa.	Baja presión de agua.	Verificar la presión del agua.
	Filtro tapado.	Cambio de filtro (remítase a las páginas 74 – 75).
	Aberturas de la puerta del congelador largo Temperatura de ambiente alta. El depósito del hielo permaneció fuera del compartimiento del congelador durante mucho tiempo. El hielo se pega periódicamente.	Dé unos golpeteos suaves con el cucharón para despegar los cuadritos de hielo, o si están pegados en masa, vacíe el depósito y fabrique hielo nuevo.

Problema	Causas posibles	¿Qué hacer?
Hay un área caliente en el empaque central de la puerta.	Podrá sentir un lugar caliente de vez en cuando en el empaque central, entre ambas puertas del refrigerador.	Esto es totalmente normal y es parte del funcionamiento normal del refrigerador.
El agua tiene mal sabor y olor.	El refrigerador no ha sido utilizado durante un periodo prolongado de tiempo.	Saque 10qt o 10 litros de agua del dispensador para que se vuelva a llenar de agua fresca.
El dispensador de agua no funciona y/o el icono  parpadea.	Suministro cerrado de agua, o sin conectar.	Abra el agua. Presione el despachador durante 1 minuto para sacar el aire atrapado de la línea de agua y para llenar el sistema de agua.
	La línea de suministros pudiera estar bloqueada.	Verifique que el suministro no esté enroscado o tenga fugas. Para sacar el aire, deje fluir un litro o un cuarto (qt) de agua a través del dispensador.
	Durante la primera instalación pudiera haber quedado aire atrapado en el sistema de agua.	
	El filtro pudiera estar tapado y necesita cambio.	Cambie el filtro (vea la parte de atrás de este folleto para más información sobre cómo ponerse en contacto con Atención a Clientes).
	El bloqueo del dispensador está activado.	Presione  y el botón  durante 2 segundos.
	El agua está congelada en el tanque.	Incremente la temperatura a una configuración más tibia dentro del compartimiento de los alimentos frescos y el congelador.
El agua del primer vaso sale caliente.	El dispensador de agua no se ha utilizado desde hace tiempo.	Deseche el primer vaso de agua que sirva del despachador.
	La capacidad del tanque se utilizó recientemente.	Déle tiempo al agua para que se enfríe.
La luz de advertencia del filtro  parpadea.	El filtro necesita cambiarse.	Sustituya el filtro lo más pronto posible (vea páginas 74 – 75).
La cantidad de agua del Llenado Medido [Measured Fill] es inexacta.	El Llenado Medido [Measured Fill] necesita volver a calibrarse.	Recalibración (remitase a la página 76).
El goteo rebosa el estante de goteo.	Aire atrapado en el tanque.	Deje fluir 3 qt o 3 litros de agua a través del dispensador, parando intermitentemente.
	Nuevo filtro instalado.	Deje fluir 3 qt o 3 litros de agua a través del filtro y después 3 qt o 3 litros a través del dispensador.
El nivel del flujo de agua bajó.	El cartucho del filtro está limitado.	Sustituya el filtro lo más pronto posible (remitase a las páginas 74 – 75).

Cuando usted adquiere cualquier producto electrodoméstico nuevo Fisher & Paykel para uso personal o doméstico, usted recibe automáticamente una garantía limitada válida por un año que cubre partes y mano de obra para reparaciones dentro de los 48 Estados Unidos continentales, Hawai, Washington D.C. y Canadá. En Alaska, la garantía limitada es la misma excepto que usted debe pagar para enviar el producto al servicio técnico, o pagar el viaje del técnico de reparaciones a su casa. Los productos, para ser utilizados en Canadá, deben ser adquiridos a través del canal de distribución canadiense para asegurar el cumplimiento de las normas.

Si el producto se instala en un vehículo motorizado, bote o instalación móvil similar, usted recibe la misma garantía limitada por un año, pero debe hacerse cargo, de su propio peculio, de llevar el vehículo, bote o instalación móvil que contiene el producto al servicio técnico, o pagar el viaje del técnico de reparaciones hasta el lugar donde se encuentre el producto.

Usted recibe una Garantía Limitada adicional por cuatro años (por un total de cinco años) que cubre partes y mano de obra para el sistema sellado de refrigeración (compresor, evaporador, condensador, secador de filtro y tubería de conexión) dentro de los 48 Estados Unidos continentales, Hawai, Washington D.C. y Canadá. En Alaska, la Garantía Limitada para el sistema sellado de refrigeración es la misma excepto que usted deberá pagar el envío del producto al taller o el viaje del técnico a su casa.

Fisher & Paykel se compromete a:

Reparar sin costo para el dueño, tanto en materiales como mano de obra, cualquier parte del producto que esté defectuosa, y cuyo número de serie aparece en el mismo. En Alaska, usted debe pagar por el envío del producto al servicio técnico, o pagar el viaje del técnico de reparaciones a su casa. Si el producto se instala en un vehículo motorizado, bote o instalación móvil similar, usted debe hacerse cargo de llevarlo al servicio técnico, de su propio peculio, o pagar el viaje del técnico de reparaciones hasta el lugar donde está el producto. Si no podemos reparar una parte defectuosa del producto después de una cantidad razonable de intentos, podemos reemplazar la parte o el producto, o podemos devolverle la totalidad del precio de compra del producto (sin incluir costos de instalación u otros costos) a nuestra total discreción.

Esta garantía es válida para el comprador original, así como para cualquier dueño subsecuente del producto, para productos adquiridos para uso doméstico normal de una sola familia.

Cualquier servicio en los términos de esta garantía limitada lo deberá proporcionar Fisher & Paykel o su Agente de Servicio Técnico Autorizado, durante el horario comercial normal.

¿Cuánto dura esta garantía limitada?

Nuestra responsabilidad en los términos de esta garantía limitada caduca al AÑO posterior a la fecha de compra del producto por el primer consumidor.

Nuestra responsabilidad en los términos de cualquier garantía implícita, incluyendo la garantía implícita de comerciabilidad (una garantía no escrita de que el producto es adecuado para uso normal) también caduca al AÑO (o período de duración más largo tal como sea requerido por la ley vigente) a partir de la fecha de compra del producto por el primer consumidor. Algunos estados no permiten limitaciones acerca de cuánto tiempo dura una garantía implícita, así que este límite sobre las garantías implícitas pudiera no aplicarse a usted.

Esta garantía no cubre:

- A** Visitas del servicio técnico que no están relacionadas con defectos en el producto. Se le cobrará el costo del servicio técnico si no se encuentra que el problema sea un defecto del producto. Por ejemplo:
1. Corregir una instalación defectuosa del producto.
 2. Enseñarle a utilizar el producto.
 3. Cambiar fusibles de la casa, resetear disyuntores de circuitos, corregir el cableado o plomería de la casa, o cambiar focos.
 4. Corregir fallas ocasionadas por el usuario.
 5. Cambiar la configuración del producto.
 6. Modificaciones no autorizadas del producto.
 7. Ruido o vibración considerados normales, p. ej., sonidos de desagüe, sonidos de regeneración y pitidos de aviso del usuario.
 8. Corrección de daños ocasionados por plagas, p. ej., ratas, cucarachas, etc.
- B** Fallas ocasionadas por factores que no sean:
1. Uso doméstico normal o
 2. Uso de acuerdo con la Guía del Usuario del producto.
- C** Fallas del producto ocasionadas por accidente, negligencia, mal uso, fuego, inundaciones o por causas de fuerza mayor.
- D** El costo de las reparaciones llevadas a cabo por técnicos no autorizados, o el costo de corregir tales reparaciones no autorizadas.
- E** Gastos de viaje y otros gastos relacionados, cuando se instale el producto en una zona de acceso limitado o restringido (es decir, vuelos de aviones, tarifas de ferry, áreas geográficas aisladas).
- F** Mantenimiento normal recomendado según se establece en la Guía del Usuario del producto.

Si tiene un problema de instalación, favor de ponerse en contacto con su proveedor o técnico. Usted es responsable de que existan las conexiones eléctricas, de escape y otras instalaciones de conexión adecuadas.

No nos hacemos responsables por daños consecuenciales o fortuitos (el costo de reparación o sustitución de cualquier otro daño a la propiedad en caso de que el producto esté defectuoso, o cualquier otro gasto en que usted haya incurrido en caso de que el producto esté defectuoso). Algunos estados no permiten la exclusión o limitación de daños fortuitos o consecuenciales, por lo que la limitación o exclusión arriba descrita pudiera no ser aplicable en su caso.

Cómo obtener servicio técnico

Por favor lea su Guía del Usuario. Si tuviera alguna pregunta acerca de cómo operar el producto, si necesita el nombre de su Técnico local de Servicio Técnico Autorizado por Fisher & Paykel, o siente que el producto está defectuoso y necesita algún servicio en los términos de esta garantía limitada, favor de ponerse en contacto con su concesionario, o llámenos sin costo al:

EE.UU.

LLAMADA SIN COSTO **1.888.9.FNP.USA (1.888.936.7872)**

o contáctenos a través de nuestro sitio en Internet: www.fisherpaykel.com

Canadá

LLAMADA SIN COSTO **1.888.9.FNP.USA (1.888.936.7872)**

o contáctenos a través de nuestro sitio en Internet: www.fisherpaykel.ca

Pudiéramos solicitarle el presentar una prueba razonable de la fecha de compra del producto, antes de proporcionarle el servicio que solicite, en los términos de esta garantía limitada.

Uso comercial

Si usted utiliza el producto en un entorno comercial (cualquier uso que no sea una vivienda para una sola familia), nos comprometemos a reparar o reemplazar, sin costo para usted en cuanto a partes solamente, cualquier parte defectuosa, cuyo número de serie aparece en el producto. Nuestra responsabilidad por estas reparaciones caduca a AL AÑO, posterior a la fecha de compra original.

A nuestra total discreción pudiéramos reemplazar la parte o el producto, o pudiéramos devolverle la totalidad del precio de compra del producto (sin incluir costos de instalación u otros costos). Cualquier servicio en los términos de esta garantía limitada lo deberán proporcionar Fisher & Paykel o su Agente de Servicio Técnico Autorizado durante el horario comercial normal.

Ninguna otra garantía

Esta garantía limitada constituye el acuerdo total y exclusivo entre usted y Fisher & Paykel en relación a cualquier defecto en el producto. Ninguno de nuestros empleados (o nuestros Agentes de Servicio Técnico Autorizados) están autorizados para anexas cláusulas o hacer modificaciones a esta garantía limitada.

Garante: Fisher & Paykel Appliances, Inc.

Si necesita más información en relación con esta garantía limitada, favor de llamarnos al número telefónico descrito más arriba, o escribanos a:

Fisher & Paykel Appliances, Inc
5900 Skylab Road
Huntington Beach
CA 92647

Esta garantía limitada le otorga derechos legales específicos, y usted puede contar también con otros derechos que varían de estado a estado.

Introduction	94
Sécurité et mises en garde	95
Instructions d'installation	97
Avant d'utiliser votre réfrigérateur Ice & Water	107
À propos de l'affichage	108
Utilisation de votre distributeur d'eau	110
Utilisation de votre appareil à glaçons	111
Utilisation des options d'affichage	113
Remplissage automatique	113
Fonctions Freezer Chill (congélation rapide) et Bottle Chill (refroidissement de bouteille)	114
Vérification de la température de votre réfrigérateur et de votre congélateur	115
Réglages/Avertissements	116
Fonctions spéciales du réfrigérateur <i>Active Smart</i> ™	118
Filtre à eau	120
Calibration du remplissage automatique	122
Entretien de votre réfrigérateur <i>Active Smart</i> ™	123
Nettoyage et entretien de votre réfrigérateur	124
Pendant les vacances et les congés	127
Sons émis par le réfrigérateur	128
Conservation des aliments dans votre réfrigérateur	129
Conservation des aliments dans votre congélateur	130
Dépannage	132
Garantie limitée	136
Données de rendement du filtre	139

Important!

CONSERVEZ CES INSTRUCTIONS

Les modèles illustrés dans ce guide de l'utilisateur peuvent ne pas être offerts dans tous les marchés et sont sujets à changement sans préavis. Pour obtenir la plus récente information sur les modèles et les spécifications offerts dans votre pays, veuillez visiter notre site Web à l'adresse www.fisherpaykel.com ou communiquer avec le détaillant Fisher & Paykel de votre région.

Nous vous remercions d'avoir acheté un réfrigérateur *Active Smart™* de Fisher & Paykel pourvu d'un distributeur à glaçons et d'eau froide intégré à la porte.

Chez Fisher & Paykel, nous sommes très fiers de ce réfrigérateur. Nous pensons avoir trouvé la bonne façon d'installer un distributeur d'eau intégré à la porte sans compromettre l'espace de rangement ni l'accès au réfrigérateur. Pendant nos essais, nous avons pu apprécier la facilité avec laquelle on peut avoir accès à de l'eau froide, bonne pour la santé, tout en minimisant le nombre d'ouverture de la porte.

Des milliers d'heures d'expérience en conservation des aliments et une expertise de 70 années de recherche sur les réfrigérateurs ont été incorporées à votre réfrigérateur, cela afin que vous puissiez pleinement profiter d'un produit haute performance.

Nous espérons que vous apprécierez votre nouveau réfrigérateur.

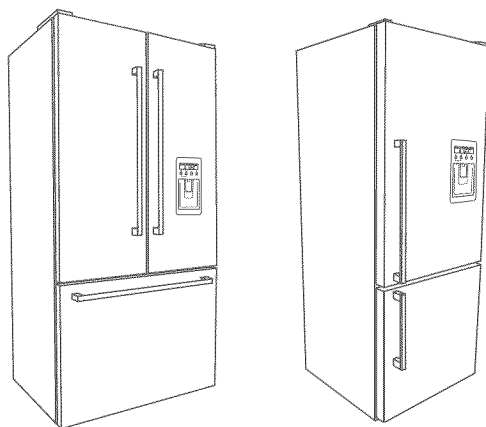


Fig.1 Réfrigérateurs Ice & Water

Important!

Il est important de conserver ce guide de l'utilisateur avec votre réfrigérateur Ice & Water à titre de référence ultérieure. Si votre appareil est vendu ou cédé à un autre propriétaire, veuillez vous assurer de laisser le guide de l'utilisateur avec le réfrigérateur. Ainsi, le nouveau propriétaire pourra consulter les renseignements et les mises en garde inclus dans le guide.

⚠ MISE EN GARDE!

Risque de choc électrique

Lisez et observez les **CONSIGNES DE SÉCURITÉ ET LES MISES EN GARDE** contenues dans ce guide de l'utilisateur avant d'utiliser cet appareil.

Le défaut de se conformer à ces instructions peut causer la mort, un choc électrique, un incendie ou des blessures.

Utilisez uniquement ce réfrigérateur aux fins pour lesquelles il a été conçu, comme le stipule le présent guide de l'utilisateur.

Consignes de sécurité importantes

Mise en garde

Lors de l'utilisation de cet appareil, observez toujours des précautions de base, notamment :

Danger

- *Cet appareil n'a pas été conçu pour être utilisé par de jeunes enfants ni par des personnes handicapées sans aide. Cette précaution est d'autant plus importante si votre réfrigérateur est pourvu d'un congélateur-tiroir. Les jeunes enfants doivent être supervisés afin de s'assurer qu'ils ne jouent pas avec l'appareil.*
- *Les enfants risquent de s'enfermer dans le réfrigérateur. Avant de mettre au rebut votre ancien réfrigérateur ou votre ancien congélateur :*
 - Retirez les portes
 - Laissez les tablettes en place afin d'éviter que les enfants puissent facilement y pénétrer.

Mise au rebut

- *Afin d'éviter les dangers, vous devez être vigilant lors de la mise au rebut de votre ancien appareil. Le liquide frigorigène doit être retiré de façon sécuritaire, et les portes doivent être retirées pour assurer la sécurité des jeunes enfants.*
- *Le centre de service autorisé Fisher & Paykel de votre région est en mesure de vous conseiller sur des méthodes pour mettre au rebut votre ancien réfrigérateur ou votre ancien congélateur pour qu'ils soient sans danger pour l'environnement.*

Système électrique

- *Cet appareil doit être installé conformément aux instructions d'installation avant de pouvoir être utilisé.*
- *Ne débranchez jamais votre réfrigérateur ou votre congélateur en tirant sur le cordon d'alimentation.*
- *Saisissez toujours la prise pour débrancher le cordon de la prise murale.*

- *Ne branchez aucun autre appareil sur le même circuit que celui de votre réfrigérateur ou de votre congélateur. N'utilisez aucune rallonge ni aucun adaptateur pour brancher votre appareil.*
- *Réparez ou remplacez immédiatement tous les cordons d'alimentation s'ils sont éraillés ou endommagés. N'utilisez pas un cordon d'alimentation présentant des craquelures ou des traces d'abrasion à un endroit quelconque sur le câble.
Si le cordon d'alimentation est endommagé, il doit être remplacé par un centre de service autorisé Fisher & Paykel qui dispose des outils spéciaux nécessaires.*
- *Lorsque vous dégagez votre appareil du mur, assurez-vous de ne pas rouler sur le cordon d'alimentation pour ne pas l'endommager.*
- *Débranchez votre réfrigérateur ou votre congélateur avant de nettoyer ou de remplacer l'ampoule intérieure.*

Conservation des aliments et des breuvages

- *N'entreposez jamais de matières volatiles ou inflammables dans votre réfrigérateur ou votre congélateur ; ces derniers pourraient exploser.*
- *Ne congelez jamais de liquide dans des contenants en verre. Les liquides prennent de l'expansion en gelant, risquant ainsi de provoquer l'explosion du contenant.*
- *Ne congelez jamais de boissons gazeuses. Elles peuvent exploser.*
- *Ne consommez jamais d'aliments trop froids. Les aliments sortis du congélateur peuvent être suffisamment froids pour causer des lésions au contact de la peau (p. ex. : cubes de glaçons).*

Panne d'électricité – conservation des aliments

- *Ne congelez pas de nouveau des aliments qui ont entièrement décongelé. Observez les recommandations ci-dessous si vous constatez que les aliments de votre congélateur ont décongelé :*
 - 1) *Ne congelez pas de nouveau des aliments qui ont entièrement décongelé.*
 - 2) *Aliment décongelé, mais réfrigérateur encore froid – il n'est habituellement pas recommandé de congeler ces aliments de nouveau. Les fruits et certains aliments cuits peuvent être congelés de nouveau, mais pour un laps de temps très court. Viande, poisson et volaille – consommez immédiatement ces aliments, ou faites-les cuire, puis congelez-les de nouveau. Légumes – mettez-les au rebut ; ces aliments se ramollissent et sont généralement détremés.*
 - 3) *Aliment décongelé, mais température supérieure à 4°C (38°F). La viande rouge peut être cuite immédiatement, puis être congelée de nouveau le plus rapidement possible. Mettez au rebut tous les autres aliments du congélateur.*
- *Ne congelez pas de nouveau des aliments qui ont entièrement décongelé. Ces aliments peuvent être impropres à la consommation.*

Important!

Nettoyage

- *De nombreux détergents offerts sur le marché contiennent des solvants qui peuvent endommager les composantes en plastique de votre réfrigérateur ou de votre congélateur, et causer des craquelures. Veuillez consulter la section sur le nettoyage et l'entretien du présent guide pour obtenir davantage de renseignements.*

Contenu de l'ensemble de filtre

- 1 Tuyau blanc de 6 mm (¼ po), de 4 m (13 pi) de long
- 2 1 tuyau bleu de 200 mm (8 po)
- 3 1 vanne de réglage de pression
- 4 1 ruban double face
- 5 2 clés de verrouillage
- 6 1 cartouche de filtre à eau/tête de filtre
- 7 1 raccord de robinet

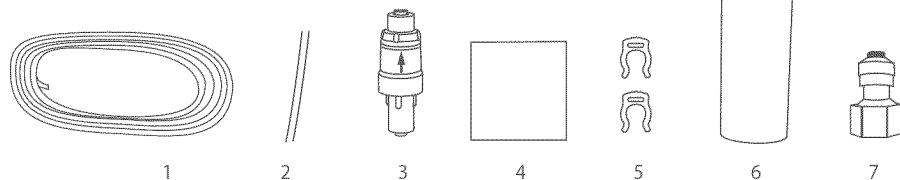


Fig.2 Nécessaire de raccordement

Important!

- *Il est très important d'installer la vanne de réglage de pression avant le filtre. La vanne de réglage de pression empêche l'eau de retourner vers le système d'alimentation principal depuis le système d'alimentation en eau du réfrigérateur. Si la vanne de pression n'est pas raccordée au système d'alimentation principal, la distribution d'eau et de glaçons de votre réfrigérateur Ice & Water peut ne pas fonctionner.*
- *Il est recommandé de faire appel à un plombier qualifié de votre région pour ce raccordement.*
- *Les nouveaux tuyaux livrés avec le réfrigérateur doivent être utilisés. Les anciens tuyaux utilisés pour les raccordements du réfrigérateur Ice & Water ne doivent pas être utilisés.*

Précautions/mises en garde pour l'installation

- *N'UTILISEZ PAS de l'eau impropre à la consommation ou dont la qualité est inconnue sans utiliser un système de désinfection en amont ou en aval du filtre.*
- **MISE EN GARDE** – *raccordez les conduites à un système d'alimentation en eau potable seulement.*
- **NE RACCORDEZ PAS** la conduite à un système d'alimentation dont la pression est supérieure à 130 psi (900 kPa) ou inférieure à 22 psi (150 kPa).
- **NE RACCORDEZ PAS** cet appareil aux conduites d'eau chaude (100°F [38°C max.]).
- **N'INSTALLEZ PAS** cet appareil à proximité de fils électriques ou de conduites d'eau qui risqueraient d'être perforés lors de l'installation du système de filtration.
- **INSTALLEZ** le filtre afin qu'il ne soit percuté par aucun objet comme une poubelle, un bac de récupération, etc.
- **N'INSTALLEZ PAS** le filtre à un endroit exposé directement aux rayons du soleil ; l'exposition prolongée au soleil peut compromettre l'intégrité des composantes en plastique.
- **N'INSTALLEZ PAS** l'appareil à un endroit soumis à des températures sous le point de congélation pour éviter d'endommager le boîtier.
- **NE VISSEZ pas** le filtre au réfrigérateur.
- **ÉVITEZ** la contamination des conduites pendant l'installation.
- **N'UTILISEZ PAS** de tuyaux de cuivre. Les tuyaux de plastique livrés avec le réfrigérateur doivent toujours être utilisés.

Instructions d'installation :

- 1 Assurez-vous que le réfrigérateur n'est pas raccordé à une prise d'alimentation.
- 2 Trouvez un conduit d'alimentation en eau froide qui convient à un raccordement. Le raccord en « T » et le raccord pour robinet ne sont pas fournis. Si vous ne trouvez pas le robinet de raccordement, contactez un plombier certifié pour qu'il effectue le raccord.
- 3 Raccordez le tuyau bleu de 200 mm (8 po) à la sortie de la vanne de réglage de pression (collier de serrage bleu) et au raccord d'entrée du boîtier de filtre à eau, comme le montre le schéma 1. Tirez légèrement sur les deux extrémités pour vous assurer que le tuyau est fixé solidement.
- 4 Raccordez le tuyau blanc de 6 mm (¼ po) à la sortie du boîtier de filtre à eau, comme le montre le schéma 2. Tirez légèrement sur le tuyau pour vous assurer qu'il est fixé solidement.
- 5 Mesurez la longueur totale de tuyau depuis la vanne de réglage de pression jusqu'au point de raccordement du système d'alimentation en eau.
- 6 Coupez le tuyau en vous assurant que les extrémités sont droites et propres.
- 7 Raccordez le tuyau au raccord de robinet et à la base de la vanne de réglage de pression (collier de serrage blanc), puis au robinet, comme le montre le schéma 3. Veuillez noter que le raccord de robinet compris dans l'ensemble convient à la plupart des installations. Si votre robinet exige l'utilisation d'un raccord différent, veuillez faire appel à un plombier qualifié de votre région pour obtenir un raccord qui convient.
- 8 Insérez une clé de verrouillage à chaque extrémité du boîtier de filtre à eau entre le filtre et le collier de serrage, comme le montre le schéma 4.
- 9 Pour purger le filtre à eau et vérifier la présence de fuites, placez l'extrémité du tuyau dans un seau, ouvrez le robinet d'isolement, puis laissez au moins 3 litres d'eau s'écouler. Après la vérification, fermez le robinet d'isolement.
- 10 Repérez l'endroit où vous souhaitez installer le filtre à eau en observant les points suivants :
 - Il est recommandé de raccorder le filtre à eau verticalement, avec la tête de filtrage au sommet. Cela minimisera les fuites d'eau lorsque vous effectuerez le remplacement de la cartouche.
 - Assurez-vous d'installer le filtre dans un emplacement accessible, afin de pouvoir le remplacer à tous les 6 mois. Nous suggérons de l'installer juste à côté du robinet de l'approvisionnement en eau, dans l'armoire à côté du réfrigérateur.
 - Un dégagement d'au moins 64 mm (2 ½ po) sous le boîtier de filtre est nécessaire afin de pouvoir remplacer le filtre.
 - Ne vissez pas le filtre à eau au réfrigérateur.

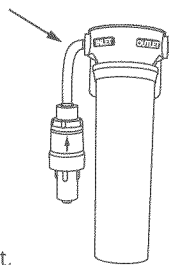


Schéma 1
Fig.3 Raccordement
de la vanne de
réglage de pression

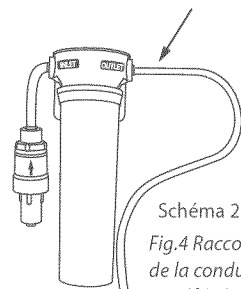


Schéma 2
Fig.4 Raccordement
de la conduite d'eau
au réfrigérateur

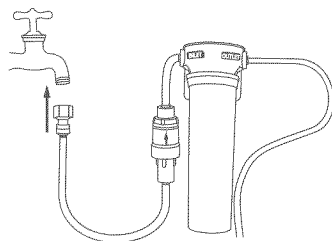


Schéma 3
Fig.5 Raccordement du robinet

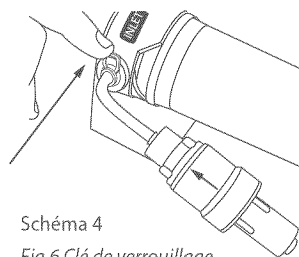


Schéma 4
Fig.6 Clé de verrouillage

- 11 Fixez le ruban double face à la partie arrière de la tête du filtre à eau, comme le montre le schéma 5. Inscrivez la date de remplacement du filtre (date de l'installation + 6 mois). Retirez la pellicule de ruban double face et fixez le filtre à la position désirée identifiée à l'étape 10 (reportez-vous à la page précédente).
- 12 Acheminez le tuyau de 6 mm (¼ po) derrière le réfrigérateur en vous assurant de laisser une longueur de tuyau suffisante pour pouvoir avancer le réfrigérateur lors de travaux d'entretien.
- 13 Retirez le couvercle de compresseur en dévissant la vis de la partie supérieure de chaque côté du couvercle, comme le montre de schéma 6. Soulevez et inclinez le couvercle de compresseur pour le retirer, comme le montre le schéma 7.
- 14 Raccordez le tuyau au robinet de prise d'eau (solénoïde) situé à droite du compresseur, comme le montre le schéma 8. Attention aux tuyaux chauds.
- 15 Tirez légèrement sur le tuyau pour vous assurer qu'il est fixé solidement, comme le montre le schéma 9.
- 16 Mettez le couvercle de compresseur en place, puis acheminez le tuyau de 6 mm (¼ po) dans l'espace prévu sur la partie supérieure droite du couvercle de compresseur en l'insérant vers le haut, puis fixez le couvercle de compresseur au moyen des vis, comme le montre le schéma 10.
- 17 L'installation, une fois terminée, est illustrée au schéma 12 de la page 100.



Schéma 5
Fig.7 Ruban double face

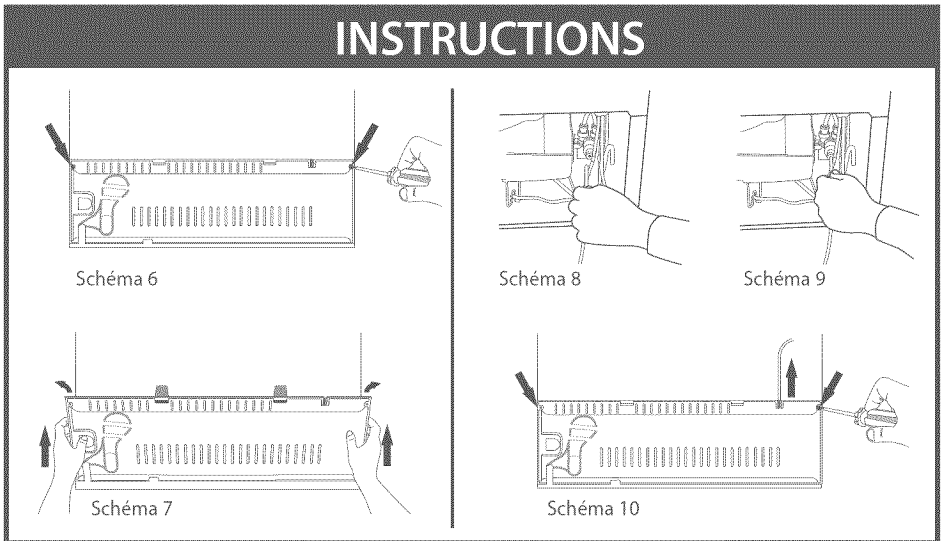







Fig.8 Raccordement de l'entrée d'eau au réfrigérateur

- 18 Ouvrez le robinet d'isolement et vérifiez que tous les raccords sont secs et exempts de fuites. En cas de fuites, faites appel à un plombier.
- 19 Enroulez le tuyau derrière le réfrigérateur. Remplacez votre réfrigérateur contre le mur en prenant soin de ne pas tortiller ni écraser le tuyau raccordé au robinet de prise d'eau du réfrigérateur.
- 20 Lisez attentivement les pages 101 à 106, puis mettez le réfrigérateur sous tension.
- 21 Lors de la première utilisation du distributeur d'eau, l'eau s'écoule au bout d'un moment, après que le réservoir ait été rempli. Pendant le remplissage du réservoir, le symbole  clignote. Lorsque le réservoir est plein, ce symbole cesse de clignoter.

- 22 Laissez 3 litres d'eau s'écouler, en arrêtant le débit à intermittence, afin de vous assurer que le réservoir a été entièrement vidangé. Le défaut de se conformer à cette recommandation entraînera l'égouttement excessif de votre distributeur.
- 23 Appuyez sur  jusqu'à ce que le menu Glace (Ice) soit en surbrillance, puis appuyez sur  pour mettre l'appareil à glaçons en marche. Appuyez sur les touches   simultanément pour forcer le cycle de fonctionnement. Le plateau à glaçons se retourne. Effectuez un autre cycle. Le plateau à glaçons se retourne, puis l'eau se déverse dans le compartiment à glaçons. Videz l'eau et remettez le compartiment en place.
- 24 Vous pouvez maintenant profiter de l'eau et des glaçons de votre réfrigérateur *Active Smart*™. Veuillez noter qu'après l'installation, quelques gouttes peuvent s'écouler du distributeur dans les quelques jours suivants, au fur et à mesure que l'air emprisonné est évacué.

Important!

- *Tous les raccordements doivent être vérifiés pour détecter des fuites.*
- *Si vous n'êtes pas familier avec les raccordements et/ou s'il y a présence de fuites, faites appel à un plombier pour installer et/ou vérifier le système.*
- *Assurez-vous que le tuyau de 6 mm (1/4 po) est à bonne distance d'objets ou de coins coupants (veillez à ce que le tuyau ne soit pas entortillé pour assurer le débit d'eau), du compresseur et qu'il est positionné de façon à ne pas être écrasé.*
- *Assurez-vous que les raccords rapides sont bien en place. Le tuyau doit s'insérer de 20 mm (3/4 po) avant d'atteindre la butée.*
- *Si le tuyau est retiré, recoupez-le et réinsérez-le dans le raccord rapide. Le tuyau doit être inséré à fond pour prévenir les fuites.*
- *Pour retirer le tuyau d'un raccord, fermez le robinet d'isolement, enfoncez le collier de serrage, puis, au même moment, tirez légèrement sur le tuyau, comme le montre le schéma 11.*

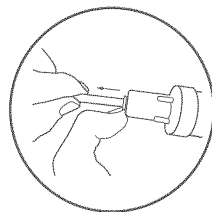


Schéma 11

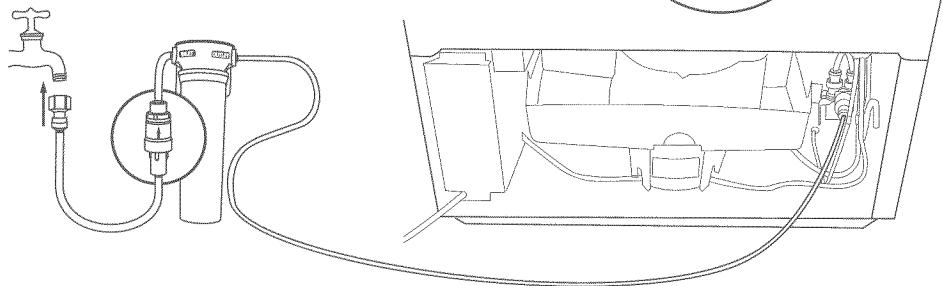


Fig.9 Raccordement au système d'alimentation en eau

Schéma 12

Système testé et certifié par la NSF International en vertu de la norme NSF/ANSI 53 portant sur la réduction de l'amiante, de l'atrazine, du benzène, des spores, du carbofurane, du plomb, du lindane, du mercure, du para-dichlorobenzène, du toxaphène et de la turbidité; et en vertu de la norme NSF/ANSI 42 portant sur la réduction du goût et de l'odeur du chlore et des particules de grosseurs nominales de catégorie I à 2 838 litres (750 gallons).

⚠ MISE EN GARDE!

Risque de choc électrique

Lisez et observez les **CONSIGNES DE SÉCURITÉ ET LES MISES EN GARDE** contenues dans ce guide de l'utilisateur aux pages 3 et 4 avant d'utiliser cet appareil.

Le défaut de se conformer à ces instructions peut causer la mort, un choc électrique, un incendie ou des blessures.

Veuillez observer les étapes de l'installation afin d'assurer le bon fonctionnement de votre appareil.

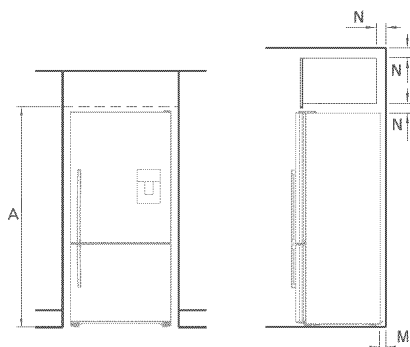
1. Alimentation

- L'appareil doit être installé à proximité d'une prise électrique.
- Afin de s'assurer que l'appareil n'est pas débranché par erreur, branchez le réfrigérateur ou le congélateur à sa propre prise de courant. Ne branchez pas un autre appareil à la même prise d'alimentation et n'utilisez aucun adaptateur double ni aucune rallonge, car le poids des deux cordons électriques risquerait de débrancher l'adaptateur double de la prise murale.
- Pour l'alimentation, reportez-vous à l'information inscrite sur la plaque du numéro de série située sur la partie avant inférieure droite du réfrigérateur lorsque la porte est ouverte.
- Il est impératif que l'appareil soit correctement mis à la terre.

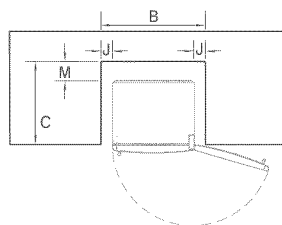
2. Emplacement

- Votre réfrigérateur ou congélateur ne doit pas être exposé directement aux rayons du soleil ni à proximité d'un appareil générant de la chaleur comme une cuisinière, un four ou un lave-vaisselle.

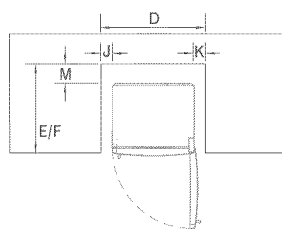
E522B



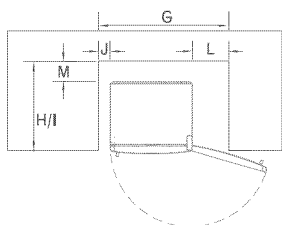
Bâti du réfrigérateur affleurant
– Ouverture complète de la porte



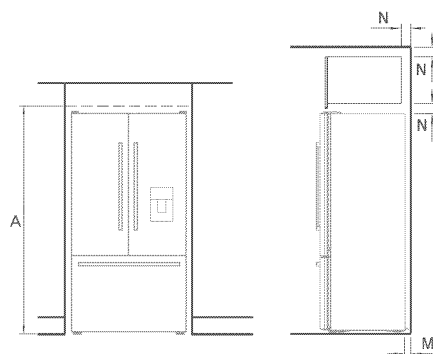
Au même niveau que la porte du réfrigérateur –
rotation de la porte de 90° (pour un accès total au tiroir
et à la tablette, la porte doit être ouverte à plus de 90°)



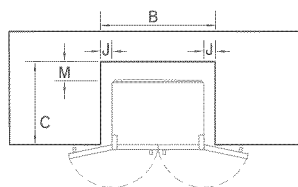
Porte du réfrigérateur affleurante
– Ouverture complète de la porte



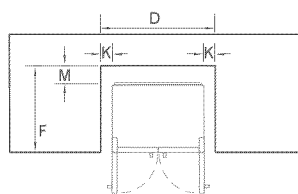
RF201A



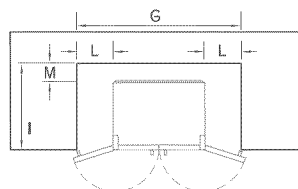
Bâti du réfrigérateur affleurant
– Ouverture complète de la porte



Au même niveau que la porte du réfrigérateur –
rotation de la porte de 90° (pour un accès total au tiroir
et à la tablette, la porte doit être ouverte à plus de 90°)



Porte du réfrigérateur affleurante
– Ouverture complète de la porte



3. Ventilation et installation

- Pour assurer la ventilation adéquate et le bon fonctionnement de votre réfrigérateur, voyez les dimensions d'encastrement recommandées ci-dessous.
- L'appareil doit être placé contre un mur et comporter un dégagement d'au plus 75 mm (3 po).

Dimensions d'encastrement (incluant le dégagement minimal)		E522B		RF201A	
		po	mm	po	mm
A	Hauteur intérieure	68 ¾	1 745	71 ¼	1 810
Bâti du réfrigérateur affleurant – Ouverture complète de la porte					
B	Largeur intérieure	32 ¾	830	37	940
C	Profondeur intérieure	24 ¾	620	24 ¾	620
Au même niveau que la porte du réfrigérateur – rotation de la porte de 90° (pour un accès total au tiroir et à la tablette, la porte doit être ouverte à plus de 90°)					
D	Largeur intérieure	32 7/8	835	37 3/8	950
E	Profondeur intérieure, affleurante à la porte incurvée	26 5/8	675	–	
F	Profondeur intérieure, affleurante à la porte plate	27 1/8	690	27 1/8	690
Porte du réfrigérateur affleurante – Ouverture complète de la porte					
G	Largeur intérieure	37 3/8	950	46 1/2	1 180
H	Profondeur intérieure, affleurante à la porte incurvée	26 5/8	675	–	
I	Profondeur intérieure, affleurante à la porte plate	27 1/8	690	27 1/8	690
Dégagement minimal					
J	Dégagement latéral	¾	20	¾	20
K	Dégagement latéral – côté charnière affleurant – ouverture de la porte à 90°	1	25	1	25
L	Dégagement latéral – côté charnière affleurant – ouverture complète de la porte	5 1/2	140	5 1/2	140
M	Dégagement arrière (incluant le plateau d'évaporation)	1 ¼	30	1 ¼	30
N	Conduit d'évacuation	2	50	2	50

4. Installation

Votre réfrigérateur *Active Smart™* de Fisher & Paykel est pourvu de roulettes à l'avant et à l'arrière qui facilitent le déplacement de l'appareil vers l'avant et vers l'arrière.

Évitez de déplacer l'appareil latéralement afin de ne pas endommager les roulettes ou le revêtement de plancher.

- A Les roulettes avant de votre réfrigérateur, à sa livraison, sont vissées entièrement afin de faciliter le déplacement du réfrigérateur.
- B Faites rouler le réfrigérateur vers son emplacement en vous assurant que le dégagement est adéquat entre l'appareil et l'encastrement. Voyez le dégagement minimal dans le tableau des dimensions d'encastrement (reportez-vous à la page 103).

(RF201A seulement)

- C Dévissez les pieds avant jusqu'à ce que le réfrigérateur soit incliné vers l'arrière, soit jusqu'à ce que la partie avant soit environ 10 mm ($\frac{3}{8}$ po) plus haute que la partie arrière. Il sera ainsi plus facile de fermer la porte. (reportez-vous à la figure 10).
- D Alignement du réfrigérateur dans l'encastrement.
 - Alignez les côtés du réfrigérateur avec l'encastrement en ajustant le pied avant du côté charnière du réfrigérateur.
 - Ajustez le pied côté poignée jusqu'à ce qu'il repose très fermement au sol.
 - Dès que le réfrigérateur est en place et aligné avec les armoires ou l'alcôve, poussez légèrement sur le haut de l'appareil pour en vérifier la stabilité.

5. Mise à niveau de la porte du réfrigérateur (RF201A seulement)

- Sur une surface inégale, les pieds avant peuvent être utilisés pour aligner les deux portes.
- Si la porte gauche est trop basse, dévissez le pied avant pour relever l'appareil jusqu'à ce que les deux parties supérieures des portes soient alignées.
- Si la porte droite est trop haute, procédez de la même façon avec le pied droit.

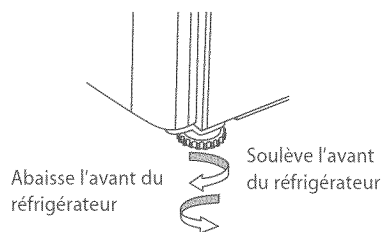


Fig.10 Pied du réfrigérateur

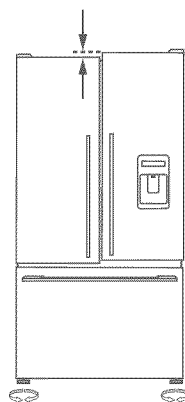


Fig.11 Alignement inégal des portes

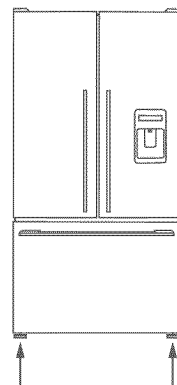


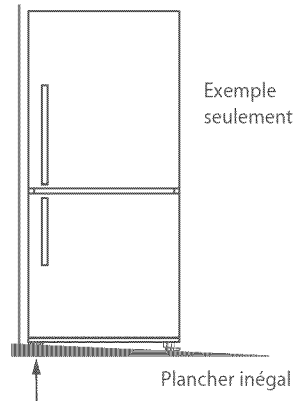
Fig.12 Alignement égal des portes

6. Que faire si l'appareil est instable

- E** Poussez légèrement le réfrigérateur vers l'arrière jusqu'à ce que les roulettes arrière reposent au sol.
- Mesurez l'écart sous le pied avant qui ne repose pas au sol.
 - Insérez une pièce de remplissage solide (bois, plastique, etc.) pour combler l'écart sous le pied.

Remarque : n'utilisez pas une pièce de métal; cette dernière pourrait se corroder et tacher ou endommager le revêtement de plancher.

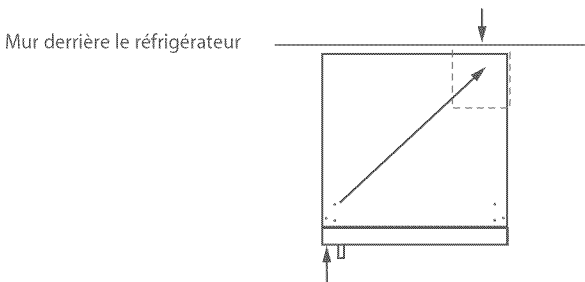
- F** Vissez les deux pieds avant et déplacez le réfrigérateur de sa position.
- Placez la pièce de remplissage à l'endroit diagonalement opposé à la roue avant qui ne repose pas au sol.
 - Assurez-vous que la pièce de remplissage demeure en place lorsque le réfrigérateur est remis en position.
 - Idéalement, la pièce doit être suffisamment grande pour reposer contre le mur arrière, de sorte qu'elle ne puisse plus se déplacer lorsque le réfrigérateur est poussé contre le mur.



Ce pied se soulève du sol lorsque la partie supérieure avant du réfrigérateur est légèrement poussée vers l'arrière

Fig.13 Réfrigérateur instable

La pièce de remplissage s'insère sous la roulette arrière diagonalement opposée au pied avant qui ne repose pas au sol



Si ce pied se soulève du sol lorsque l'on pousse la partie supérieure avant du réfrigérateur vers l'arrière

Fig.14 Stabilisation du réfrigérateur

- G** Faites rouler le réfrigérateur vers son emplacement et réglez les pieds avant comme l'explique l'étape D (vérifiez le niveau et le bon fonctionnement des portes).
- Réglez les pieds avant au besoin.
 - Assurez-vous que l'appareil est stable (les quatre pieds reposent au sol). Dans le cas contraire, procédez de nouveau à l'étape E et répétez les étapes F et G.

Avant de placer des aliments dans le réfrigérateur ou le congélateur

- Retirez l'emballage. Assurez-vous de retirer toutes les attaches de transport du réfrigérateur. Ce sont de petites butées en caoutchouc situées sur la partie arrière des tablettes.
- Nettoyez l'intérieur du réfrigérateur avec une solution d'eau tiède et de détergent liquide pour enlever la saleté amassée lors de la fabrication et pendant le transport.
- Laissez le réfrigérateur et le congélateur fonctionner à vide de 2 à 3 heures afin de permettre aux compartiments d'atteindre la température adéquate.
- L'appareil peut dégager une odeur lorsqu'il fonctionne pour la première fois, mais cette odeur se dissipe lorsque le réfrigérateur et le congélateur ont suffisamment refroidis.

Efficacité énergétique

- Ne couvrez pas le réfrigérateur ni le congélateur de matériaux qui pourraient empêcher l'air de circuler autour du bâti de l'appareil.
- Ne laissez pas les portes ouvertes plus longtemps que cela est nécessaire.
- Laissez un dégagement suffisant devant les sorties d'air à l'intérieur de l'appareil afin de permettre la meilleure distribution d'air possible.

Déplacement ou entreposage de votre réfrigérateur

Si, pour quelque raison, votre réfrigérateur ou votre congélateur s'éteint, attendez 10 minutes avant de le remettre en marche. Cela permet aux pressions du système de réfrigération de s'équilibrer avant la remise en marche.

Déplacement de votre réfrigérateur

- Éteignez l'appareil et débranchez-le de la prise de courant. Retirez tous les aliments.
- Tournez les pieds réglables à fond vers la droite (reportez-vous à la page 104).
- Dégagez le réfrigérateur de sa position. Rangez le cordon d'alimentation et immobilisez les portes au moyen de ruban-cache. Fixez les tablettes au moyen de ruban-cache. Si l'appareil doit être incliné ou déposé au sol, déposez-le lentement sur le côté (sur le côté droit lorsque l'appareil est vu de l'avant).
- Mettez-le à l'endroit voulu et réinstallez l'appareil. Si l'appareil est demeuré longtemps sur le côté, laissez-le reposer à la verticale au moins 10 minutes avant de le remettre sous tension.

Entreposage de votre réfrigérateur ou de votre congélateur

- Lorsque vous rangez votre appareil propre, laissez la ou les portes ouvertes. Cela permet à l'air de circuler et prévient la prolifération des bactéries et de la moisissure.
- Avant de le réutiliser, nettoyez-le à fond à l'aide d'une solution d'eau tiède et de bicarbonate de soude (ajoutez 1 cuil. à thé de bicarbonate de soude par 500 ml [1 pinte] d'eau). Rincez-les à l'eau propre.

Vacances et congés

Nous vous recommandons de laisser votre réfrigérateur ou votre congélateur fonctionner lorsque vous êtes en vacances.

- Assurez-vous que le réfrigérateur est sous tension et qu'il a pu refroidir pendant au moins 2 heures (reportez-vous à la page 115 – Vérification de la température de votre réfrigérateur et de votre congélateur) avant de l'utiliser.
- Assurez-vous que le filtre à eau a été raccordé et qu'il fonctionne.
- Mettez sous tension l'appareil à glaçons (reportez-vous à la page 111).
- Lors de la première utilisation, enfoncez la plaque du distributeur et allouez au moins 1 minute pour que l'eau s'écoule. Cette étape permet de remplir le réservoir.
- Laissez l'eau s'écouler en arrêtant le débit à intermittence et jetez les 3 premiers litres d'eau (reportez-vous à la page 110 – Première utilisation). Le défaut de se conformer à cette recommandation entraînera l'égouttement excessif de votre distributeur.
- Jetez également les premiers glaçons du bac à glaçons (reportez-vous à la page 111 – Première utilisation).

Vous pouvez maintenant profiter de l'eau et des glaçons de votre réfrigérateur *Active Smart™*.

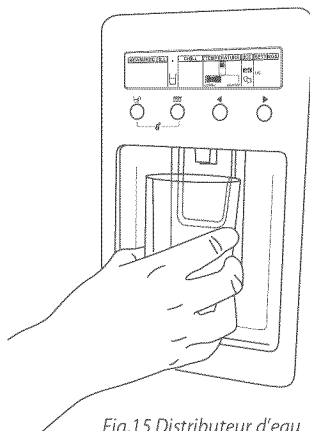


Fig.15 Distributeur d'eau

Veuillez noter qu'après l'installation, quelques gouttes peuvent s'écouler du distributeur dans les quelques jours suivants, au fur et à mesure que l'air emprisonné est évacué.

L'écran d'affichage vous permet de voir et de modifier toutes les fonctions et toutes les options de votre réfrigérateur. Par exemple, vous pouvez changer la température de votre réfrigérateur ou de votre congélateur, ou sélectionner la fonction Freezer Chill lorsque vous souhaitez congeler rapidement une pièce de viande. Vous pourriez également avoir besoin d'une quantité spécifique d'eau froide pour une recette, ou encore décider de refroidir rapidement une bouteille de vin pour un souper imprévu avec des amis.

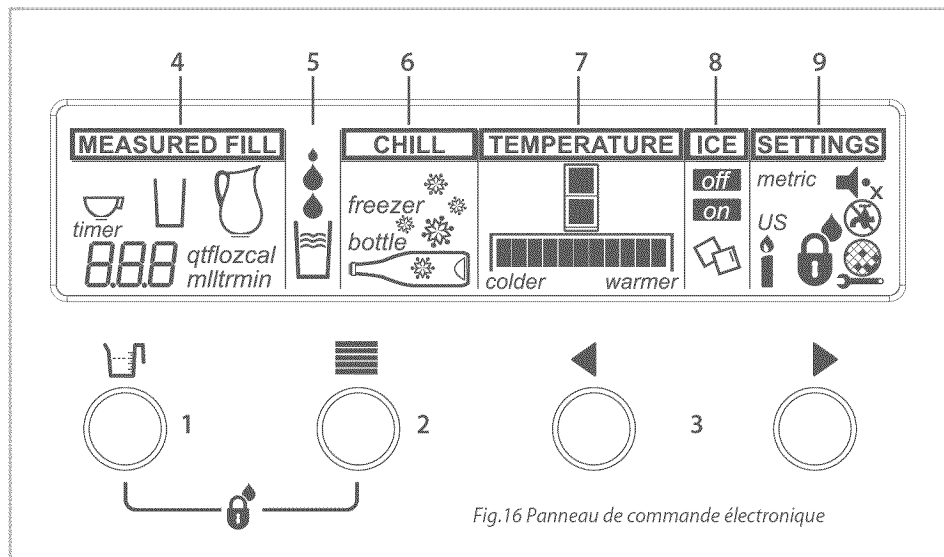





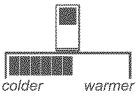





Fig.16 Panneau de commande électronique

Touches

Pour obtenir davantage de renseignements sur ces fonctions, veuillez consulter les pages 110 à 117.

	<p>1. Remplissage automatique (consultez la page 113)</p> <p>Vous permet de sélectionner une quantité d'eau spécifique à servir.</p>
	<p>2. Menu principal</p> <p>Pour faire défiler les éléments du menu principal. (Chill [refroidissement], Temperature [température], Ice [glace] et Settings [réglages]).</p>
	<p>3. Touches en forme de flèche</p> <p>Pour faire défiler les réglages de chaque fonction.</p>

Caractéristiques de l'affichage


MEASURED FILL	4. Remplissage automatique (consultez la page 113)
	Un volume d'eau déterminé peut être sélectionné et distribué automatiquement.
	5. Distributeur d'eau (consultez la page 110)
	L'animation vous montre de quelle façon l'eau est servie.
CHILL	6. Refroidissement (consultez les pages 114 – 115)
	Fonction Freezer Chill Lorsque cette fonction est activée, la température de votre congélateur chute considérablement, accélérant ainsi la congélation de vos aliments.
	Fonction Bottle Chill Vous pouvez refroidir rapidement vos breuvages en utilisant cette fonction. Une alarme vous informe dès que l'opération est terminée.
TEMPERATURE	7. Température (consultez la page 115)
	La température de chaque compartiment peut être réglée indépendamment.
ICE	8. Glaçons (consultez la page 111)
	L'appareil à glaçons peut être activé ou désactivé.
<i>metric</i>	9. Réglages/alertes utilisateur (consultez la page 116)
<i>US</i>	Conversion des unités de mesure d'eau Votre volume d'eau peut être affiché en unités impériales ou métriques .
	Mode touches silencieuses Toutes les touches peuvent être enfoncées sans qu'aucun son ne soit émis.
	Blocage des touches et du distributeur Blocage du distributeur – désactive les touches et prévient la distribution de l'eau.
	Blocage des touches – désactive les touches.
	Mode Sabbat Ce mode peut être activé au besoin (consultez la page 116).

Plaque du distributeur


Le distributeur d'eau a été conçu pour être actionné d'une seule main. Il suffit de pousser votre verre contre la plaque du distributeur située au fond de l'aire de distribution. La plaque ne doit être que légèrement enfoncée pour être activée.

Rappelez-vous que le fait de pousser violemment contre la plaque n'a aucune incidence sur la rapidité de l'écoulement ni sur la quantité d'eau produite.

Première utilisation

- Après l'installation, lors de la première utilisation de l'appareil, allouez un délai d'environ une minute après avoir poussé un verre contre la plaque du distributeur avant que l'eau s'écoule. Cette étape permet de remplir le réservoir.
- Le symbole  clignote pendant le remplissage du réservoir. Lorsque le réservoir est plein, ce symbole cesse de clignoter.
- Après avoir rempli le réservoir pour la première fois, laissez au moins 3 litres d'eau s'écouler de l'appareil, en arrêtant le débit à intermittence, pour purger entièrement le réservoir, puis jetez l'eau recueillie.



- À moins que la fonction de remplissage automatique ne soit sélectionnée, l'eau est distribuée au besoin (pour obtenir davantage de renseignements sur le remplissage automatique, consultez la page 113).
- Pour distribuer de l'eau, poussez légèrement un verre ou un contenant contre la plaque du distributeur.
- Lorsque l'eau est distribuée, une lampe s'allume au-dessus de l'aire de distribution et sur l'écran d'affichage. L'icône de remplissage  apparaît également.
- Pour interrompre l'écoulement, il suffit de dégager le verre ou le contenant de la plaque du distributeur.

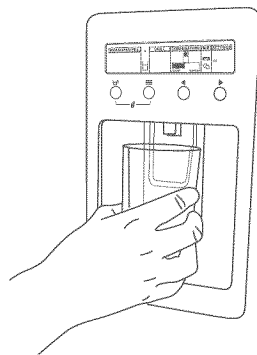


Fig.17 Distributeur d'eau

Important!

Afin d'éviter les dommages à la propriété et les blessures, n'insérez pas vos mains, vos doigts ni d'objets dans l'ouverture du distributeur.


Veillez noter qu'après l'installation, quelques gouttes peuvent s'écouler du distributeur dans les quelques jours suivants, au fur et à mesure que l'air emprisonné est évacué.

on

Appareil à glaçons

Votre machine à glaçons est conçue pour produire de la glace automatiquement, jusqu'à ce qu'elle détecte que le bac est plein. Plus vous utilisez de glaçons et plus la machine en produira. Elle peut même détecter lorsque le bac n'est pas présent pour recevoir les glaçons.



Première utilisation

- Lorsque vous utilisez votre réfrigérateur pour la première fois, l'appareil à glaçons n'est pas sous tension.
- Pour mettre l'appareil à glaçons sous tension, utilisez la touche  pour atteindre l'écran **ICE**. Utilisez la touche ◀ ou ▶ pour mettre sous tension/hors tension l'appareil à glaçons.

on

 Indique que l'appareil à glaçons est sous tension.

off Indique que l'appareil à glaçons est hors tension.

- Appuyez sur les touches  ◀ ▶  simultanément pour forcer le cycle de fonctionnement. Le plateau à glaçons se retourne. Effectuez un autre cycle. Le plateau à glaçons se retourne, puis l'eau se déverse dans le compartiment à glaçons. Videz l'eau et remettez le compartiment en place.
- Si le bac à glaçons est plein ou qu'il a été mal inséré, l'appareil à glaçons ne fonctionne pas. Lorsque le bac à glaçons est inséré correctement, la cuillère à glaçons se trouve sur le côté droit du bac sur les modèles E522B et à l'avant du bac sur les modèles RF201A (reportez-vous à la figure 19 à la page 112). Si le bac à glaçons est retiré, l'appareil à glaçons ne fonctionne pas.
- Lorsque vous mettez sous tension votre appareil à glaçons pour la première fois, jetez le premier lot de glaçons pour retirer toutes les impuretés présentes dans la conduite d'eau et afin de vous assurer que vous obtiendrez des glaçons de qualité. Nous vous recommandons également de procéder à ce nettoyage après les vacances ou lorsque vous n'avez pas utilisé de glaçons pendant une longue période.
- Nous vous recommandons de mettre hors tension votre appareil à glaçons si :
 - L'alimentation en eau est coupée pendant plusieurs heures, ou
 - Le bac à glaçons doit être enlevé pour un certain temps ou
 - Vous partez en vacances ou vous quittez la maison pour un long congé.

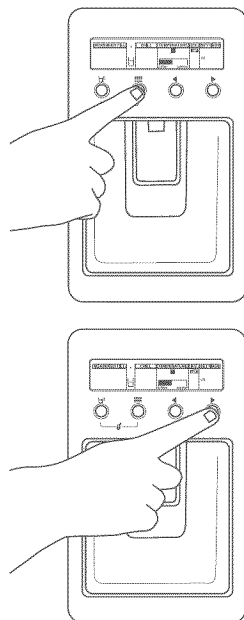


Fig.18 Mise sous tension de l'appareil à glaçons

Information concernant votre appareil à glaçons

- Votre appareil à glaçons automatique produit environ huit cubes de glace à chaque 2 ou 3 heures, selon la température du congélateur et le nombre d'ouvertures de porte.
- Le plateau à glaçons se remplit d'eau dès que le congélateur a atteint une température adéquate. Les premiers cubes de glace seront habituellement prêts au bout de plusieurs heures.
- Lorsque les cubes sont gelés, ils sont éjectés du plateau moulé vers un bac d'entreposage.
- La production de glaçons se poursuit jusqu'à ce que le bac soit plein.
- La production de glaçons reprend lorsque des glaçons sont utilisés.
- Pour accumuler le plus de glaçons possible, nivelez les cubes dans le bac au moyen de la cuillère à glace fournie.
- Votre réfrigérateur Ice & Water est pourvu d'un bac à glaçons de petite taille logé dans un bac plus grand dans le congélateur. Une cuillère à glace y est fixée.
- Si une grande quantité de glaçons est nécessaire, retirez le petit bac à glaçons et laissez les glaçons tomber dans le bac de plus grande taille.
- Si vous utilisez des glaçons à l'occasion, les cubes de glace reposant depuis longtemps dans le bac auront un aspect nébuleux et un goût fétide, en plus de rétrécir et de se coller ensemble. Videz le bac à glaçons régulièrement pour le laver à l'eau tiède, puis asséchez-le avant de le remettre en place.

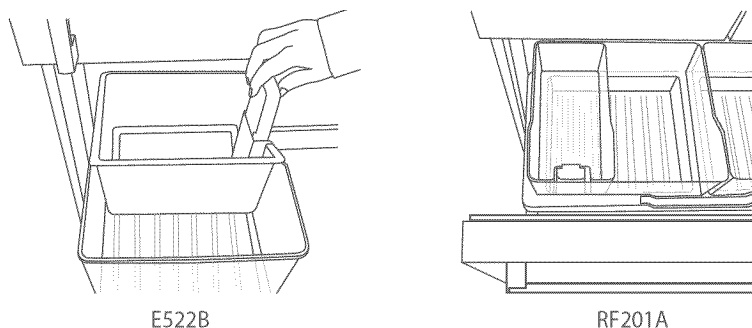



Fig.19 Bac à glaçons et cuillère à glace dans la bonne position

Important!

- Évitez tout contact avec le mécanisme d'éjection des glaçons et n'insérez pas vos doigts sur le mécanisme de production automatique de glaçons lorsque le réfrigérateur est sous tension.
- N'utilisez pas les glaçons qui se sont décolorés (ils sont habituellement de couleur bleu-vert). Si une telle décoloration survient, jetez les cubes de glace et communiquez avec le centre de service autorisé Fisher & Paykel de votre région.
- Assurez-vous que l'appareil à glaçons soit raccordé au filtre et à l'alimentation en eau potable seulement.
- L'installation de la conduite d'eau à la machine à glaçons doit être effectuée par un technicien d'entretien ou un plombier qualifié (consultez les instructions d'installation).

Remplissage automatique

La capacité qu'a votre appareil à distribuer une quantité d'eau prédéterminée est une fonction très pratique. Cette fonction est très pratique pour les recettes ou la préparation de boisson.

- Appuyez sur la touche  pour mettre en surbrillance l'écran **MEASURED FILL**, puis appuyez de nouveau sur la même touche pour afficher les quantités prédéterminées.

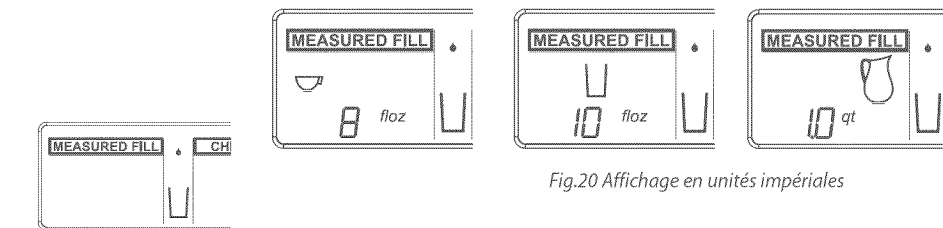


Fig.20 Affichage en unités impériales

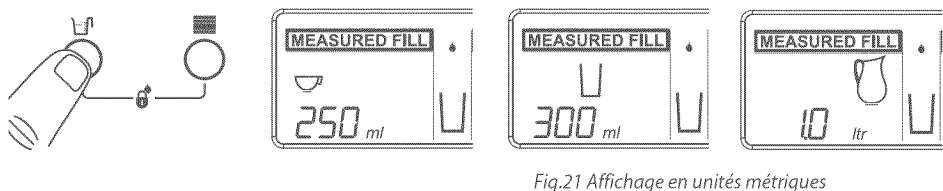




Fig.21 Affichage en unités métriques

- Poussez la plaque du distributeur pour distribuer la quantité d'eau froide prédéterminée. L'appareil affiche un décompte pour confirmer le fonctionnement.
- Si vous relâchez la plaque du distributeur avant la fin du cycle de remplissage automatique, le distributeur gardera en mémoire la quantité résiduelle pendant une courte période. Pour ajouter la quantité résiduelle, il suffit de presser la plaque du distributeur de nouveau.
- Les touches ◀ et ▶ peuvent être utilisées pour augmenter ou diminuer les quantités prédéterminées par tranches d'une once ou 25 ml, jusqu'à concurrence de 1 L.

Modification des unités de mesure du remplissage automatique

Les quantités d'eau prédéterminées peuvent être affichées en unités impériales ou métriques.

Le réglage des unités peut être modifié en appuyant sur la touche  pour atteindre l'écran **SETTINGS**, puis en appuyant sur les touches ◀ et ▶ jusqu'à ce que les unités désirées soient affichées. Pour revenir à l'option Remplissage automatique, appuyez sur la touche .

Fonction Freezer Chill

Nous avons conçu la fonction Freezer Chill pour que vous puissiez obtenir de meilleurs résultats pour la congélation de vos aliments. La fonction Freezer Chill accélère la congélation, vous assurant ainsi que la fraîcheur, la texture et le goût sont conservés pendant le processus de congélation.

La fonction Freezer Chill fait chuter la température du congélateur à sa température la plus froide pendant 12 heures, période après laquelle le congélateur retrouve sa température habituelle. Vous pouvez utiliser cette fonction pour congeler de grosses quantités de viande ou lorsque vous cuisinez des desserts glacés.

- Pour activer la fonction, utilisez la touche  pour atteindre l'écran **CHILL**. Ensuite, utilisez la touche  jusqu'à ce que le symbole  s'affiche.
- Pour désactiver la fonction, utilisez la touche  pour atteindre l'écran **CHILL**. Ensuite, utilisez les touches  et  jusqu'à ce que l'icône  ne s'affiche plus à l'écran **CHILL**.

Pour de meilleurs résultats, nous vous recommandons d'activer la fonction au moins 2 heures avant de l'utiliser. Vous pouvez également l'activer au moment de mettre vos aliments au congélateur.

Fonction Bottle Chill

Cette fonction permet de refroidir vos breuvages (bouteille) au congélateur sans craindre de les oublier.

Lorsque la fonction Bottle Chill est activée, une alarme sonore vous avise de retirer votre bouteille. L'alarme continue de retentir jusqu'à ce que vous appuyiez sur une touche du panneau de commande.

Le temps de refroidissement dépend du format de votre bouteille. La fonction Bottle Chill vous permet de régler la durée de refroidissement.





Durée recommandée :

20 minutes – cannette ou petite bouteille.

25 minutes – bouteille de vin ou contenant de format similaire.

30 minutes – grosse bouteille.


Si vous retirez la bouteille du congélateur et qu'elle n'a pas refroidie comme vous le désiriez, remettez la minuterie à 10 minutes, puis remettez votre bouteille dans le congélateur.

- Pour activer la fonction, utilisez la touche  pour atteindre l'écran **CHILL**. Ensuite, utilisez la touche  jusqu'à ce que le symbole  s'affiche.
- Ensuite, utilisez la touche  pour sélectionner 10, 15, 20, 25 ou 30 minutes qui s'affiche du côté gauche de l'écran **MEASURED FILL**.
- Une alarme retentit après l'expiration de la durée sélectionnée.
- Appuyez sur un bouton de l'affichage pour arrêter l'alarme. Rappelez-vous de retirer votre bouteille du congélateur.

Fonction Bottle Chill (suite)



Important!

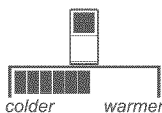
Ne laissez pas la bouteille au congélateur plus de temps qu'il ne faut pour la refroidir.

- Pour désactiver manuellement la fonction Bottle Chill, utilisez la touche  pour afficher l'écran CHILL, puis utilisez les touches ◀ et ▶ jusqu'à ce qu'il n'y ait plus d'icône à l'écran CHILL.

Remarque : les fonctions Freezer Chill et Bottle Chill ne peuvent pas être utilisées simultanément.

Vérification de la température de votre réfrigérateur et de votre congélateur

- Lorsque le réfrigérateur est mis sous tension pour la première fois, il prend de 2 à 3 heures pour refroidir selon le taux d'humidité et la température de la pièce.
- Pour régler la température d'un compartiment, utilisez la touche  pour atteindre l'écran TEMPERATURE, puis utilisez la touche  pour sélectionner le compartiment.
- La température peut être réglée au moyen de la touche ▶ pour augmenter la température du compartiment ou de la touche ◀ pour diminuer la température du compartiment.
- Le réglage de la température est indiqué par l'icône ci-dessous.




Il est important de régler votre réfrigérateur à la bonne température. Un réglage de température trop bas peut causer la congélation de certains aliments, tandis qu'un réglage trop élevé en réduira la durée de conservation.

- Pour obtenir davantage de renseignements sur la conservation des aliments, reportez-vous à la section Conservation des aliments (pages 129 à 131).




Réglages

Conversion des unités de mesure d'eau

- Vous pouvez modifier les unités de mesure utilisées par le réfrigérateur (unités impériales ou métriques). Pour modifier les unités de mesure, appuyez sur la touche  pour atteindre l'écran **SETTINGS**, puis appuyez sur les touches ◀ ou ▶ pour afficher les unités de mesure souhaitées.

Mode touches silencieuses







- Le mode touches silencieuses permet de mettre en sourdine le bruit émis lorsqu'on appuie sur une touche.
- Il peut être activé (ou désactivé) en maintenant la touche  enfoncée pendant quatre secondes.

Lorsque le mode touches silencieuses est activé, le symbole  s'affiche.

Lorsque cette fonction est désactivée, aucun symbole n'est affiché.

Remarque : les défaillances, la minuterie de la fonction Bottle Chill et l'alarme de la porte émettront toujours un son même lorsque le mode touches silencieuses est activé.

Blocage des touches et du distributeur

- Le blocage du distributeur d'eau désactive toutes les touches et empêche l'appareil de fournir de l'eau.
- Le blocage des touches désactive les touches.
- Pour activer le blocage, enfoncez les touches  et  simultanément et maintenez-les enfoncées.
- Après 2 secondes, l'icône  s'affiche, indiquant que le blocage du distributeur est activé.
- Après plus de 2 secondes, l'icône  s'affiche, indiquant que le blocage des touches est activé.
- Pour désactiver le blocage, maintenez les touches  et  enfoncées simultanément pendant 2 secondes.

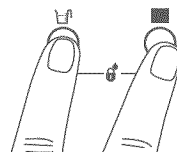
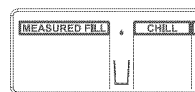




Fig.22 Blocage des touches et du distributeur

Mode Sabbat

- En mode Sabbat, les lampes et l'affichage sont désactivés.
- Le mode Sabbat peut être activé ou désactivé en maintenant les touches ,  et ◀ enfoncées pendant 4 secondes.

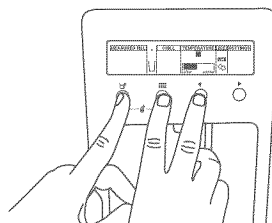


Fig.23 Mode Sabbat

Réglages

En mode Sabbat :

- La lampe intérieure ne s'allume pas lorsque la porte du réfrigérateur est ouverte.
- L'alarme de porte est désactivée.
- L'affichage ne s'allume pas.
- Le panneau de commande électronique est désactivé.


Remarque : en cas de panne de courant, le réfrigérateur est automatiquement en mode Sabbat lorsque l'alimentation est rétablie. Le mode Sabbat se désactive automatiquement après 80 heures.

Mises en garde

Votre réfrigérateur est conçu pour effectuer un autodiagnostic de ses pannes. Il vous avisera s'il y a une défectuosité.




Manque d'eau

L'icône  s'affiche lorsque l'alimentation en eau du réfrigérateur est interrompue. Veuillez vous reporter à la liste de vérification de dépannage aux pages 132 à 135.




Réinitialisation du filtre

L'icône de réinitialisation du filtre  s'affiche lorsque le filtre doit être remplacé. Cette icône clignote pendant la distribution d'eau. Pour remplacer le filtre et réinitialiser l'icône de remplacement de filtre, veuillez vous reporter aux pages 120 et 121.



Défaillance

- Dans le cas peu probable d'une défectuosité, l'icône  s'affiche à l'écran d'affichage et un code de défaillance est affiché du côté gauche de l'écran **MEASURED FILL**.
- Lorsque la porte est ouverte, l'alarme de défaillance retentit. Pour désactiver l'alarme, appuyez sur une touche de l'affichage.
- Veuillez prendre le code de défaillance en note, puis communiquez avec le centre de service à la clientèle. Les numéros de téléphone des centres de service à la clientèle sont inscrits à la fin de ce guide.

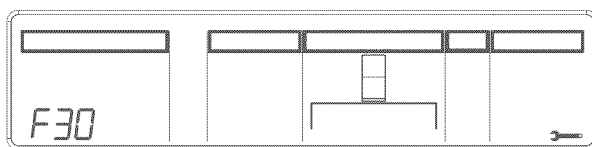


Fig.24 Affichage du code de défaillance

Bacs à fruits et à légumes et couvercle de contrôle de l'humidité

Les bacs à fruits et à légumes sont pourvus d'un couvercle unique qui propose deux fonctions :

- Le couvercle de contrôle de l'humidité scelle les bacs et procure un micro-climat humide qui permet de prolonger la durée de conservation des fruits et des légumes.
- Le couvercle prévient la condensation, qui se forme lorsque le taux d'humidité est élevé, qui s'égoutte sur les fruits et les légumes. La capacité de maintenir un haut taux d'humidité dans les bacs à fruits et à légumes peut produire une faible quantité d'eau au fond des bacs. Cette eau peut être essuyée au besoin.

Bacs à fruits et à légumes et glissière de contrôle de l'humidité

- Chaque bac à fruits et à légumes est pourvu d'un réglage par glissière permettant de contrôler l'humidité, qui peut être réglé selon les fruits et les légumes qui y sont conservés.
- Efforcez-vous de conserver les fruits et les légumes dans des bacs distincts. Cela prolonge leur durée de conservation.
- Lorsque des fruits et des légumes sont regroupés dans le même bac, placez la glissière au centre.
- S'il y a trop d'eau dans les bacs, déplacez la glissière vers le réglage indiquant une production réduite de gouttelettes.
- Rappelez-vous qu'une petite quantité d'eau au fond des bacs est bénéfique pour la conservation des fruits et des légumes.

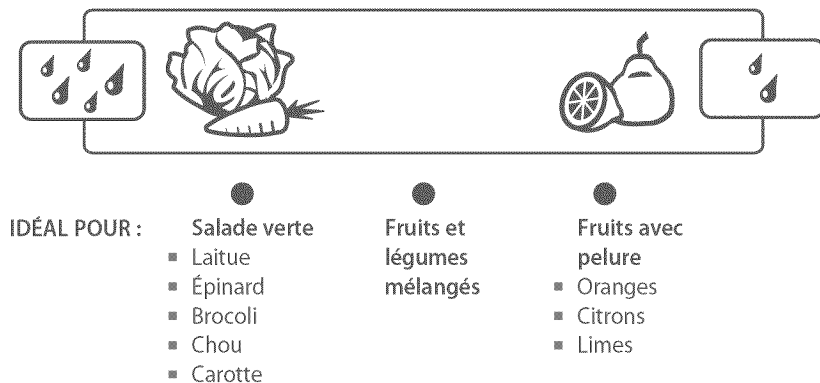


Fig.25 Affichage graphique du contrôle de l'humidité

Tiroir de rangement mince (le cas échéant)

Vous pouvez utiliser les bacs situés au bas du réfrigérateur pour stocker les aliments que vous désirez séparer du reste du réfrigérateur. Ces bacs minces peuvent être utilisés pour les viandes froides, pour les bouteilles ou encore, pour décongeler des aliments.

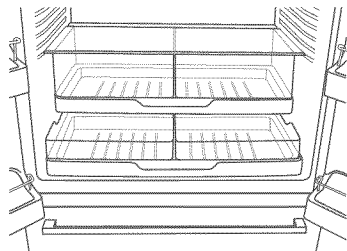


Fig.26 Tiroir de rangement mince

Alarmes de porte

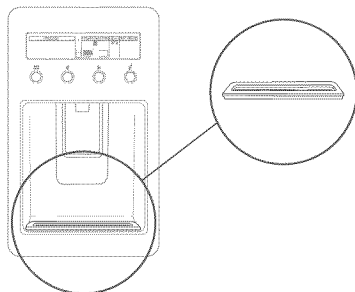
- Si la porte du réfrigérateur demeure ouverte, une alarme sonore retentit au bout de 90 secondes; si la porte du congélateur demeure ouverte, l'alarme retentit au bout de 60 secondes.
- Lorsque l'une des portes demeure tout de même ouverte, l'alarme sonore continue de retentir à toutes les 30 secondes pendant 5 minutes.
- Une alarme sonore continue retentit si la porte demeure ouverte plus de 5 minutes, et l'ampoule s'éteint. L'alarme cesse lorsque la porte est fermée.

Porte-bouteille (le cas échéant)

- Le porte-bouteille peut être utilisé pour entreposer un vaste éventail de bouteilles et peut être placé n'importe où sur une tablette. Pour le déplacer, soulevez la partie arrière du porte-bouteille et tirez-le vers l'avant. Les bouteilles s'entreposent plus facilement en orientant le goulot de la bouteille vers l'avant du réfrigérateur.

Ramasse-gouttes


- Le plateau ramasse-gouttes est conçu pour être glissé dans le rail au bas du panneau du distributeur d'eau.
- Lorsque vous glissez le plateau, assurez-vous de placer les côtés arrondis vers l'avant.
- Le plateau ramasse-gouttes est utilisé pour recueillir les dernières gouttes d'eau qui peuvent s'écouler après que l'appareil a fourni de l'eau.
- Le plateau peut être facilement retiré et nettoyé (voir page 124).



Tablettes en verre

- Les tablettes en verre peuvent être placées de différentes manières dans le cabinet.
- Pour retirer une tablette, soulevez la partie arrière et tirez.

L'eau alimentant votre réfrigérateur est filtrée pour éliminer les impuretés; le filtre est situé à l'extérieur du réfrigérateur, à l'endroit de votre choix. Évidemment, ce filtre doit être remplacé à tous les six mois environ, ou après 2 800 litres (740 gallons) d'eau filtrée, selon la qualité de l'eau et l'utilisation du distributeur.

- L'icône de remplacement de filtre  est affichée au panneau de commande lorsque vous devez remplacer le filtre. Pendant la distribution d'eau, elle clignote pour vous le rappeler.
- Vous pouvez obtenir des filtres de rechange auprès de votre détaillant Fisher & Paykel autorisé. Les renseignements sur le filtre de rechange sont inscrits sur l'étiquette.

Remplacement du filtre

Il n'est pas nécessaire de couper l'alimentation en eau lorsque vous changez le filtre.

- 1 Empoignez le boîtier de filtre et tournez-le fermement dans le sens antihoraire (vers la gauche lorsqu'il est installé selon l'orientation recommandée), comme le montre le schéma 1.
- 2 Dégagez le filtre de la tête (vers le bas lorsque le boîtier de filtre est installé selon l'orientation recommandée), comme le montre le schéma 2.
 - Il est normal que quelques gouttes d'eau s'écoulent lorsque vous retirez le filtre.
- 3 Mettez l'ancien filtre au rebut.
- 4 Installation du nouveau filtre :
 - Retirez le bout protecteur de la tête du filtre.
 - Poussez le boîtier de filtre vers le haut, vers la tête du filtre, en le tournant dans le sens horaire (vers la droite lorsqu'il est installé selon l'orientation recommandée), comme le montre le schéma 3.
- 5 L'icône de réinitialisation du filtre, située sur l'affichage, s'allume lorsque le filtre doit être remplacé. Reportez-vous à la page 121.
- 6 Laissez 10 litres (10 pintes) d'eau s'écouler pour purger le filtre, pour éliminer les bulles d'air et les fibres de carbone inoffensives.
- 7 Quelques gouttes d'eau peuvent s'écouler du distributeur dans les quelques jours suivants, au fur et à mesure que l'air emprisonné est évacué.

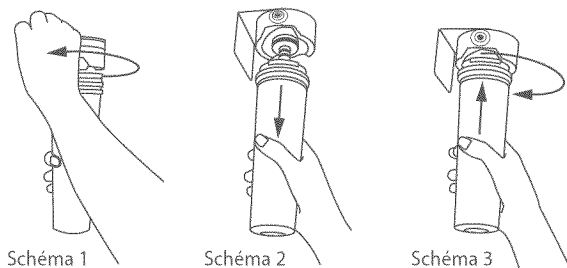





Fig.27 Remplacement du filtre

Pour réinitialiser l'icône de remplacement de filtre

Important!





Nous vous recommandons d'utiliser le filtre à eau dès l'installation de votre appareil.

Ne réinitialisez pas l'icône de remplacement avant de changer le filtre ; dans ce cas, l'information sera erronée.


- Appuyez sur les touches  et  simultanément pendant 4 secondes pour réinitialiser l'icône de remplacement de filtre.
- Si l'icône  s'affiche à l'écran **SETTINGS**, elle disparaît lorsque l'icône de remplacement de filtre est réinitialisée.

Pour désactiver l'icône de remplacement de filtre

Remarque : si l'icône de remplacement de filtre est désactivée, vous ne serez pas avisé lorsque viendra le temps de remplacer le filtre.

- Si aucun filtre n'est installé, vous pouvez désactiver l'icône de remplacement de filtre.
- Appuyez sur les touches ,  et  simultanément pendant 4 secondes pour activer/désactiver cette fonction.
- Lorsqu'elle est activée ou désactivée, l'icône  clignote et la mention ON ou OFF s'affiche à l'écran **MEASURED FILL**.
- Nous vous recommandons de ne pas désactiver l'icône de remplacement de filtre si un filtre est installé.

Important!

- *Pour éviter une maladie grave, voire la mort, n'utilisez pas le filtre à eau dans un endroit où l'eau est impropre à la consommation ou de qualité inconnue sans utiliser un système de désinfection en amont ou en aval du filtre.*
- *Le filtre à eau doit être remplacé lorsque l'icône clignote sur le panneau d'interface.*
- *Nous vous recommandons de remplacer le filtre lorsque l'icône  clignote. Vous devrez remplacer le filtre à tous les 6 mois ou à chaque 2 800 litres (740 gallons) d'eau filtrée.*
- *Si le système de filtration d'eau gèle, remplacez le filtre.*
- *Le jet d'eau du distributeur d'eau peut perdre de la puissance à mesure que des sédiments, provenant de l'eau de votre réseau de distribution locale, s'accumulent dans le filtre. Si votre eau contient beaucoup de sédiments, vous pourriez avoir à remplacer le filtre plus souvent.*
- *Si vous constatez que les filtres se bouchent très rapidement, consultez un plombier ou contactez les responsables de votre réseau de distribution d'eau, afin d'obtenir des conseils sur la filtration de votre eau provenant du réseau.*
- *Il est de la responsabilité du client de remplacer le filtre et celui-ci n'est pas couvert par la garantie, sauf si des pièces ou des matériaux du filtre sont défectueux.*
- *Si le distributeur d'eau n'a pas été utilisé pendant une longue période ou si l'eau dégage une odeur déplaisante ou a un goût désagréable, nettoyez le système en y faisant circuler 10 litres d'eau.*
- *Si l'odeur ou le goût demeurent, vous devriez remplacer la cartouche du filtre.*

122 Calibration du remplissage automatique

Calibration du remplissage automatique

La précision de la fonction de remplissage automatique peut être influencée par les variations de la pression d'eau d'alimentation. Le mode de calibration du remplissage automatique vous permet de régler avec précision la quantité d'eau fournie selon les touches présélectionnées.

Le mode de calibration fonctionne en pourcentage. Vous pouvez mesurer la quantité en trop ou en moins et ajouter ou soustraire la quantité d'eau que vous souhaitez.

Pour évaluer si la fonction de remplissage automatique fournit trop ou trop peu d'eau :

- Appuyez sur la touche **MEASURED FILL** jusqu'à ce que 1 L s'affiche.
- Versez cette quantité dans un contenant à mesurer.
- Évaluez la quantité d'eau dans le contenant. Par ex. : 31 oz = manque 1 oz (975 ml, manque 25 ml)

Pour calculer le facteur de calibration :

- Convertissez la quantité en pourcentage. Par ex. : $32/31 = 1,03 = 103\%$ ou $1\,000/975 = 1,03 = 103\%$
- Entrez dans le mode de calibration en appuyant simultanément sur les touches \uparrow et \leftarrow , et en les maintenant enfoncées pendant 4 secondes.
- 100 CAL s'affiche.
- Le nombre est affiché en pourcentage. Réglez au pourcentage souhaité en utilisant les touches \leftarrow et \rightarrow . Par ex. : 100 CAL = 103 CAL
- Appuyez sur la touche **MEASURED FILL** pour confirmer votre sélection.

Remarque :

- La fonction de remplissage automatique possède une précision de +/-5 % au moment de la calibration.
- La précision de votre calibration sera sujette à la précision de votre contenant de mesure et à la méthode employée.

Guides de référence rapide de calibration

Impériales

Quantité d'eau versée	Trop peu d'eau	Différence entre la quantité versée et 32 oz	Réglez l'affichage pour afficher (facteur de calibration)
Trop peu d'eau – vous demandez 1 L d'eau, mais la quantité reçue est moindre			
31 oz	1 oz	3 %	103 CAL
30 oz	2 oz	7 %	107 CAL
Trop d'eau – vous demandez 1 L d'eau, mais la quantité reçue est plus élevée			
33 oz	1 oz	3 %	97 CAL
34 oz	2 oz	6 %	94 CAL

Métriques

Quantité d'eau versée	Trop peu d'eau	Différence entre la quantité versée et 1 L	Réglez l'affichage pour afficher (facteur de calibration)
Trop peu d'eau – vous demandez 1 L d'eau, mais la quantité reçue est moindre			
975 ml	25 ml	3 %	103 CAL
950 ml	50 ml	5 %	105 CAL
Trop d'eau – vous demandez 1 L d'eau, mais la quantité reçue est plus élevée			
1 025 ml	25 ml	2 %	98 CAL
1 050 ml	50 ml	5 %	95 CAL

Remplacement de l'ampoule (ampoule à halogène)

Débranchez le cordon d'alimentation avant de remplacer l'ampoule. L'ampoule est située sur la partie supérieure de l'appareil, à l'avant.

- Retirez la lentille au moyen d'un petit tournevis. Insérez le tournevis au centre, à l'avant de la lentille, puis soulevez-la lentement. Retirez l'ampoule.
- Ne touchez pas à l'ampoule neuve avec vos mains. Laissez-la dans le sac en plastique pendant que vous l'insérez en position.
- Retirez le sac en plastique lorsque l'ampoule est fixée.
- Remettez la lentille en place.
- Rebranchez l'appareil. L'ampoule devrait s'allumer.

Remarque : L'ampoule de remplacement à halogène ne doit pas excéder 12 volts/10 watts. Vous pouvez obtenir des ampoules de rechange auprès d'un centre de service autorisé Fisher & Paykel.

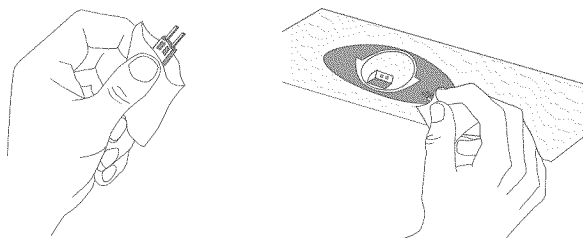


Fig.28 Remplacement de l'ampoule à halogène

Important!

Votre réfrigérateur a été conçu pour fonctionner pendant de longues années sans nécessiter de services d'entretien. Toutefois, si votre réfrigérateur présente un mauvais fonctionnement, faites appel à un centre de service autorisé Fisher & Paykel le plus tôt possible. Toutes les réparations électriques doivent être effectuées par un technicien d'atelier ou un électricien qualifié.

Extérieur

Portes en acier inoxydable (fini iridium ou EZKleen)

- Il est important d'utiliser uniquement un détergent liquide pour lave-vaisselle dissout dans l'eau tiède pour nettoyer les portes de votre réfrigérateur.
- Asséchez les portes avec un chiffon propre non pelucheux.
- L'utilisation d'un nettoyant abrasif ou de solvants pour l'acier inoxydable peut endommager la surface des portes.

Clavier et interface du distributeur d'eau

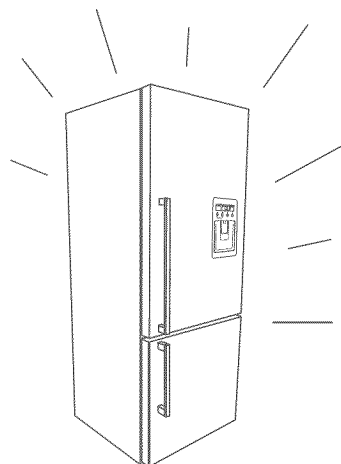
- Nous avons inclus une fonction de verrouillage des touches du clavier et du distributeur pour faciliter le nettoyage du réfrigérateur (reportez-vous à la page 116). Cela permet d'éviter la distribution d'eau pendant le nettoyage.
- Nettoyez le clavier et l'interface avec un chiffon humide.

Autres surfaces extérieures

- Nettoyez toutes les autres surfaces extérieures avec une solution d'eau tiède et de détergent.
- Au besoin, nettoyez la garniture magnétique de la porte et la garniture centrale avec une brosse à dents, de l'eau tiède et un détergent liquide pour lave-vaisselle.

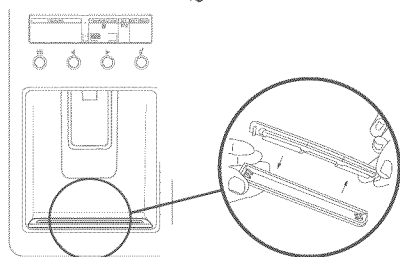
Évaporateur

- Le plateau de l'évaporateur est situé sur le compresseur, à l'arrière du réfrigérateur ou du congélateur. Il doit être nettoyé fréquemment.
- Dégagez soigneusement le réfrigérateur ou le congélateur de son emplacement.
- Débranchez l'appareil.
- Nous vous recommandons de laisser le plateau en place. S'il faut le nettoyer, l'excédent d'eau peut être enlevé du plateau de l'évaporateur au moyen d'une éponge. Lavez-le avec une solution d'eau tiède et de détergent ou de désinfectant.
- Remontez l'ensemble en vous assurant de ne pas trop serrer les fixations.
- Rebranchez l'appareil.



Ramasse-gouttes

- Pour le nettoyer, retirez le plateau du panneau du distributeur d'eau et séparez les deux moitiés du plateau.
- Nettoyez-les avec de l'eau tiède et un détergent doux. Séchez les moitiés du plateau et assemblez-les à nouveau.
- Réinsérez le plateau dans le panneau du distributeur d'eau.



Intérieur

- Il est important de garder l'intérieur du réfrigérateur ou du congélateur propre afin d'éviter la contamination des aliments.
- La quantité et le type d'aliments conservés détermine la fréquence du nettoyage (idéalement, à toutes les 1 ou 2 semaines) du réfrigérateur.
- Retirez les tablettes du réfrigérateur et de la porte. Lavez les tablettes et les bacs avec une solution d'eau tiède et de détergent; rincez à l'eau propre et asséchez-les avant de les remettre en place.
- Lavez les surfaces intérieures avec une solution d'eau tiède et de détergent ou de bicarbonate de soude (ajoutez 1 cuil. à thé de bicarbonate de soude par 500 ml [1/2 pinte] d'eau). Rincez-les à l'eau propre.
- Pour éliminer les odeurs persistantes dans le réfrigérateur, ajoutez quelques gouttes d'essence de vanille ou de vinaigre à votre eau avant de nettoyer le réfrigérateur.
- Nettoyez toutes les autres surfaces extérieures avec une solution d'eau tiède et de détergent. Utilisez une brosse à dents pour nettoyer la garniture aimantée de la porte.
- N'utilisez pas un chiffon ou un détergent abrasif ou très parfumé ni des détergents ou solvants qui dégagent de fortes odeurs dans le réfrigérateur.

Tablettes en verre

Lavez-les avec une solution d'eau tiède et de détergent ou avec un nettoyant à vitre. Si vous nettoyez les tablettes sans les retirer du réfrigérateur, utilisez uniquement de l'eau tiède et un détergent, car le nettoyant à vitre peut endommager les composants en plastique de votre réfrigérateur.

Porte-bouteille

- Nettoyez-le avec une solution d'eau tiède et de détergent. L'utilisation de détergents abrasifs peut causer des dommages.

Distributeur à glaçons automatique

- Nous ne recommandons pas le nettoyage des composantes de l'appareil à glaçons, mais il est important de nettoyer les bacs à glaçons à l'occasion.
- Le bac à glaçons doit être nettoyé régulièrement, et la glace qui s'y trouve, jetée.
- Lavez le bac avec de l'eau tiède, asséchez-le, puis remettez-le en place.
- Lorsque vous remettez le bac en place, assurez-vous que la cuillère à glace est située à droite pour le modèle E522B et à l'avant pour le modèle RF210A.

Important!

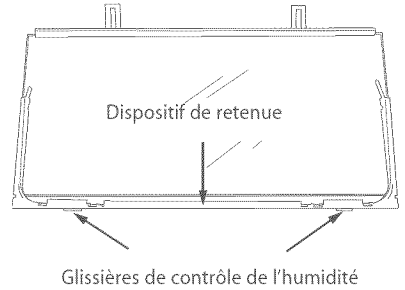
De nombreux détergents offerts sur le marché contiennent des solvants qui peuvent endommager les composants en plastique de votre congélateur, et causer des craquelures. Il est important d'utiliser uniquement de l'eau tiède et une petite quantité de détergent liquide pour lave-vaisselle sur tous les composants en plastique de votre congélateur, à l'intérieur comme à l'extérieur. Évitez d'utiliser des produits antibactériens sur les parties intérieures et extérieures de l'appareil, car ils peuvent provoquer la corrosion des composants métalliques et des craquelures sur les composants en plastique.

Système de contrôle de l'humidité

Important!

Lorsque vous nettoyez la tablette située au-dessus des bacs à légumes, nous vous recommandons de ne pas démonter le système de contrôle de l'humidité de la tablette.

Si le couvercle en plastique et les glissières de contrôle de l'humidité se séparent de la tablette en verre, observez ces instructions pour les remettre en place.



- 1 Tournez la tablette à l'envers.
- 2 Pour fixer les glissières de contrôle de l'humidité aux coins avant de la tablette, insérez les attaches inférieures dans la garniture avant de la tablette. Ensuite, glissez-les sur la tablette jusqu'à ce qu'elles s'engagent dans le verre.
- 3 Pour installer le couvercle de contrôle de l'humidité - le texte étant orienté vers vous, alignez le couvercle avec le devant de la tablette. Maintenez le couvercle à la verticale et insérez l'extrémité avant dans le dispositif de retenue de la tablette. Assurez-vous que le couvercle s'insère dans le dispositif de retenue et sous les glissières de contrôle de l'humidité.
- 4 Sur les côtés de la tablette, réglez les languettes des glissières de façon à ce que le couvercle en plastique soit entre la tablette et les languettes.
- 5 Si la partie arrière de la tablette comportent des attaches, fixez le couvercle au moyen des attaches. Assurez-vous que le couvercle est bien fixé à l'avant et à l'arrière de la tablette.

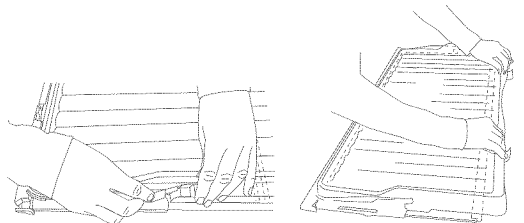
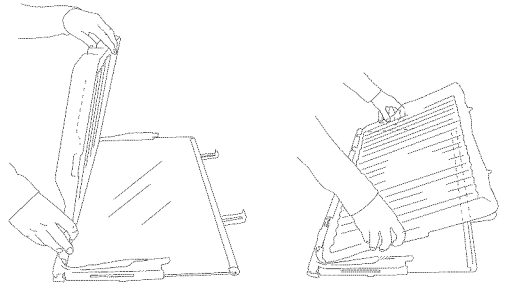
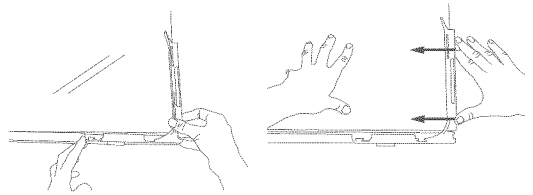


Fig.29 Nettoyage du système de contrôle de l'humidité

Pour retirer les plateaux ou les bacs fixes :

- Pour faciliter le retrait, videz d'abord le contenu des plateaux et des bacs.
- Saisissez la poignée centrale avant du plateau ou du bac.
- Soulevez la poignée vers le haut pour désengager le plateau ou le bac des glissières, puis tirez la poignée vers vous pour retirer le plateau ou le bac.
- Poussez les deux glissières dans le réfrigérateur.

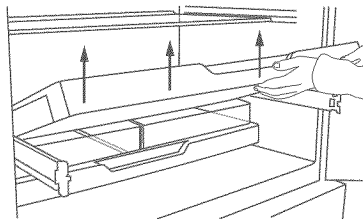


Fig.30 Dépose du plateau

Pour remettre les plateaux ou les bacs fixes en place :

- Les glissières reposant dans le réfrigérateur, placez le plateau ou le bac sur les glissières. Poussez lentement le plateau ou le bac jusqu'à ce qu'il s'enclenche sur les glissières.

Important!

- *Assurez-vous que les plateaux et les bacs sont bien fixés aux glissières avant de les utiliser.*
- *Les glissières sont pré-lubrifiées et ne nécessitent aucune lubrification subséquente pendant toute leur durée utile. Ne tentez pas d'enlever la graisse sur les glissières, cela pourrait compromettre leur fonctionnement. N'immergez pas les glissières dans l'eau.*

Plateaux et bacs permanents (modèle RF201A seulement)

Les plateaux et les bacs de ce congélateur sont fixes. Ils ne peuvent pas être retirés du congélateur. Pour les nettoyer, il suffit d'utiliser un chiffon doux humide.

Pendant les vacances et les congés

- Mettez l'appareil à glaçons sous tension avec le panneau d'interface (consultez la page 111).
- Coupez l'alimentation en eau au réfrigérateur.
- À votre retour, rétablissez l'alimentation en eau au réfrigérateur.
- Recueillez 10 litres d'eau et mettez-la au rebut pour vous assurer que le réservoir est rempli avec de l'eau fraîche.
- Mettez sous tension l'appareil à glaçons (reportez-vous à la page 111).
- Jetez les glaçons du bac.

Sons émis par le réfrigérateur

Les réfrigérateurs *Active Smart*[™], en raison de leur excellente cote d'efficacité énergétique et de leur rendement de refroidissement, peuvent émettre des bruits différents de ceux produits par votre ancien réfrigérateur.

Parmi les sons émis normalement pendant le fonctionnement, on compte :

- Son du ventilateur. Les réfrigérateurs *Active Smart*[™] sont pourvus de ventilateurs dont la vitesse varie en fonction de la demande. Pendant les périodes de refroidissement, lorsque la porte est ouverte fréquemment par exemple, les ventilateurs font circuler l'air froid dans le réfrigérateur et le congélateur, ce qui produit un son plus audible. Ce son est tout à fait normal.
- Craquement ou claquement s'apparentant aux sons de la glace évacuée de l'évaporateur. Ces sons sont émis lorsque la fonction de dégivrage est activée.
- Son d'écoulement d'eau. Le son produit par la circulation du liquide frigorigène dans le système peut s'apparenter à un bruit d'ébullition ou de gargouillement.
- Sifflement après avoir fermé la porte du congélateur. Ce sifflement est produit par la différence de pression entre l'air chaud qui pénètre dans le congélateur et qui est aussitôt refroidie et la pression d'air extérieure.
- D'autres sons étranges peuvent être émis pour les raisons suivantes :
 - Appareil qui n'est pas de niveau
 - Plancher inégal ou faible
 - Bruits des bouteilles ou des contenants sur les tablettes
- S'il s'agit de votre premier appareil à glaçons, vous pouvez entendre à l'occasion des sons qui ne vous sont pas familiers. Ces bruits sont normaux et n'indiquent pas un mauvais fonctionnement.
- Les éléments suivants peuvent émettre des sons qui sont tout à fait habituels :
 - Fonctionnement du moteur (léger bourdonnement).
 - Écoulement de l'eau lors du remplissage de l'appareil à glaçons et/ou du réservoir.
 - Ouverture et fermeture du robinet de prise d'eau (sifflement).
 - Glace se détachant du plateau (craquement).
 - Glaçons tombant dans le bac (bruit sourd).

Viandes rouges



- Déposez la viande rouge et fraîche dans une assiette, puis recouvrez-la d'un papier ciré, d'une pellicule plastique ou d'une feuille d'aluminium.
- Conservez la viande cuite et la viande crue dans des assiettes distinctes. Ainsi, vous évitez que le liquide de la viande crue ne contamine la viande déjà cuite.
- La charcuterie doit être consommée pendant la période de conservation recommandée.

Volaille



- L'intérieur et l'extérieur des volailles doivent être bien rincés à l'eau froide. Asséchez la volaille et déposez-la dans une assiette. Couvrez-la d'une pellicule plastique ou de papier d'aluminium.
- Les pièces de volaille doivent être conservées de la même façon. Les volailles entières (poulet, dinde, etc.) ne doivent être farcies qu'au moment de la cuisson afin d'éviter une intoxication alimentaire.
- Refroidissez et réfrigérez rapidement la volaille cuite. Retirez la farce de la volaille et conservez-la séparément.

Poissons et fruits de mer



- Les poissons entiers et les filets doivent être consommés le jour de leur achat. Jusqu'à la cuisson, conservez-les au réfrigérateur dans une assiette recouverte d'une pellicule plastique, d'un papier ciré ou d'une feuille d'aluminium.
- S'il est nécessaire de les conserver jusqu'au lendemain ou plus tard, assurez-vous de sélectionner un poisson très frais. Les poissons doivent être rincés à l'eau froide afin de retirer les écailles et les impuretés, puis assécher ensuite au moyen d'un essuie-tout. Déposez les poissons entiers ou les filets dans un sac en plastique scellé.
- Conservez les mollusques et les crustacés au réfrigérateur en tout temps. Consommez-les dans les 1 à 2 jours suivants.

Aliments précuits et restes de table



- Ces aliments doivent être conservés dans des contenants couverts appropriés afin de prévenir leur déshydratation.
- Ne les conservez que de 1 à 2 jours.
- Réchauffez les restes de table une seule fois, à feu élevé.

Bacs à fruits et à légumes



- Bien que la plupart des fruits et des légumes se conservent mieux à basse température, assurez-vous de ne pas conserver les aliments suivants à moins de 47 °F (7 °C) pendant de longues périodes : agrumes, fruits tropicaux, tomates, concombres.
- Des changements indésirables se produisent à basse température, tels le ramollissement de la pelure, le brunissement et/ou une putréfaction accélérée.
- Ne réfrigérez pas les avocats (jusqu'à ce qu'ils soient pelés), les bananes, les mangues ou les pépinois. Si cela est possible, conservez les fruits et les légumes séparément, c'est-à-dire les fruits dans un bac et les légumes dans l'autre.
- Chaque bac à fruits et à légumes est pourvu d'une glissière de contrôle de l'humidité qui peut être réglée selon les aliments qui y sont conservés. (pour obtenir davantage de renseignements sur le système de contrôle de l'humidité, consultez la page 118).

130 Conservation des aliments dans votre congélateur

L'utilisation d'une température de 0 °F (-18 °C) ou moins permet de conserver les aliments pendant une plus longue période qu'au réfrigérateur. La raison étant que la prolifération des bactéries et des moisissures et l'action des levures sont interrompues à basse température, et les réactions chimiques et physiques sont considérablement réduites.



Aliments congelés

Pour de meilleurs résultats :

- Sélectionnez uniquement des aliments de grande qualité qui se congèlent bien.
- Conservez-les à 0 °F (-18 °C) ou moins. Assurez-vous de maintenir cette température en évitant d'ouvrir inutilement la porte du congélateur. Si votre crème glacée est molle, la température de votre congélateur n'est pas assez basse.
- Laissez un espace au-dessus des contenants, des pots en verre ou des sacs en plastique contenant des liquides ou des aliments semi-solides. Ces derniers prennent de l'expansion en congelant. Généralement, un espace de 20 à 50 mm (1 po) est recommandé. Scellez vos contenants. Idéalement, retirez l'air du contenant une fois que l'aliment est congelé.
- Les emballages et les contenants d'aliments solides doivent être évacués de l'air qu'ils contiennent, puis scellés adéquatement avant d'être congelés.
- Utilisez la fonction Freezer Chill pour congeler la viande fraîche. Vous accélérez ainsi le processus de congélation, permettant un rendement optimal. Il est recommandé d'activer la fonction environ 2 heures avant de l'utiliser. (Pour obtenir davantage de renseignements, consultez la page 114).
- Congelez les aliments immédiatement et le plus rapidement possible. Ne congelez que de petites quantités d'aliments à la fois. Pour de meilleurs résultats, nous recommandons de ne congeler que 1 kg (2,2 livres) de nourriture par 25 litres (0,9 pieds cubes) de volume de congélateur, en tout temps. (Un petit congélateur peut donc contenir environ 3 kg (7 livres) de nourriture et un gros congélateur peut en contenir environ 4 kg (9 livres)). Pour une congélation plus rapide dans les modèles *Active Smart*™, nous recommandons de placer la nourriture fraîche vers le haut du compartiment du congélateur, près du jet d'air froid.
- N'empilez pas les aliments congelés autour du couvercle de ventilateur, cela pourrait compromettre la circulation adéquate de l'air.
- Décongelez les aliments dans le réfrigérateur, si possible, ou utilisez un four à micro-ondes ou un four multifonction.
- Consommez les aliments en ordre chronologique. Ainsi, consommez les aliments dans l'ordre où ils ont été congelés. N'excédez pas la durée de conservation recommandée.
- Utilisez des emballages spéciaux pour la congélation afin de préserver la qualité des aliments.
- Si les aliments sont simplement recouverts d'une pellicule plastique, les placer dans un sac en plastique pour congélateur.

Durées de conservation recommandées au congélateur

Ces durées de conservation doivent être respectées.

Mois	1	Bacon, ragoût, lait
	2	Pain, crème glacée, saucisse, tarte – (viande et fruit), mollusques et crustacées préparés, poissons huileux
	3	Poissons non huileux, mollusques et crustacées, pizza, pain, cuit et muffin
	4	Jambon, gâteau, biscuits, bœuf et agneau, pièces de volaille
	6	Beurres, légumes (blanchis), œufs entiers et jaune d'œuf, écrevisses préparées, viande hachée (cru), porc (cru)
	12	Fruit (sec ou dans le sirop), blancs d'œuf, bœuf (cru), poulet entier, agneau (cru), gâteaux aux fruits

Viande, volaille et gibier



- Ne tentez pas de congeler plus de 1 kg (2,2 livres) de viande par 25 litres (0,9 pieds cubes) de volume de congélateur, en tout temps. La viande doit être congelée rapidement pour que sa texture soit préservée.
- Ne farcissez pas la volaille avant de la congeler.
- La viande peut être cuite à l'état congelé ou être entièrement ou partiellement décongelée. Rappelez-vous de prolonger le temps de cuisson des pièces cuites à partir d'un état congelé.
- Décongelez toujours entièrement la volaille avant la cuisson.

Poisson



- Le poisson congelé vendu dans le commerce est préférable. Si toutefois vous souhaitez congeler du poisson à la maison, assurez-vous qu'il est très frais et de grande qualité.
- Nettoyez-le, enlevez les écailles et laissez-le entier de préférence. Tous les poissons devraient être déposés dans un emballage à double épaisseur selon le type de poisson, car les odeurs et la saveur se transfèrent rapidement aux autres aliments. Scellez adéquatement l'emballage.
- Pour de meilleurs résultats, cuisez-les à partir de l'état congelé ou légèrement décongelé.

Légumes



- La plupart des légumes se congèlent bien, mais les légumes à feuilles (salades) perdent de leur croquant. D'autres légumes comme les céleris, les oignons et les tomates doivent uniquement être utilisés dans les plats cuisinés puisque leur pelure se ramollit en congelant.
- Ne congélez que des légumes de grande qualité, mûrs et prêts à manger.
- Jetez tous les légumes qui sont endommagés.
- **On doit blanchir la plupart des légumes crus avant de les congeler.**
- Le blanchiment consiste à faire cuire les légumes pendant un court laps de temps, ce qui permet d'éliminer les enzymes. Si ces enzymes ne sont pas détruits, les légumes peuvent se modifier chimiquement et physiquement pendant la congélation.
- Les légumes peuvent être blanchis dans l'eau bouillante, à la vapeur ou au four à micro-ondes. Dans l'eau bouillante, laissez les légumes cuire de 2 à 4 minutes, puis refroidissez-les rapidement.
- En règle générale, il est préférable de cuire les légumes congelés.

Aliments préparés et cuits



- La plupart des plats cuisinés peuvent être congelés, mais nous vous recommandons de ne pas congeler les aliments suivants : Blanc d'œuf cuit, sauce anglaise, crème de pâtisserie et pudding au lait, mets gélatineux, mayonnaise et vinaigrette similaire, nappage de meringue. Ces aliments ont tendance à se séparer en décongelant.


Fruits







- Ne congélez que des fruits de grande qualité, mûrs et prêts à manger. Sélectionnez de préférence des variétés de fruits qui se congèlent.
- Évitez de peler les fruits.
- La méthode d'emballage des fruits dépendra de l'usage qu'on en fera. Les fruits conservés dans un sirop sont parfaits pour les desserts, tandis que les fruits conservés sans sucre pourront être utilisés pour la cuisson. La plupart des fruits peuvent se conserver de 8 à 12 mois.

Si vous éprouvez des problèmes avec votre appareil, veuillez d'abord vérifier les points suivants avant de communiquer avec un centre de service autorisé de Fisher & Paykel ou avec le centre de service à la clientèle.

Problème	Causes possibles	Quoi faire
L'appareil ne fonctionne pas.	Aucune alimentation à la prise de courant.	Assurez-vous que la fiche est bien branchée et que la touche d'alimentation est en position de marche (ON). Vérifiez le fonctionnement d'un autre appareil électroménager avec la même prise de courant. Vérifiez le boîtier de fusibles.
L'ampoule ne s'allume pas.	L'ampoule est brûlée.	Remplacez l'ampoule (reportez-vous à la page 123).
	Le réfrigérateur ne fonctionne pas.	Assurez-vous que le réfrigérateur est sous tension. Si le problème persiste, consultez la page 138.
L'ampoule et l'affichage ne fonctionnent pas.	Le mode Sabbat est activé.	Reportez-vous à la section Mode Sabbat à la page 116.
Le moteur fonctionne pendant de longues périodes.	Climat chaud. Ouverture fréquente des portes. Grande quantité d'aliments ajoutés récemment.	Minimisez le nombre d'ouvertures de la porte pour permettre à la température de se stabiliser.
	La commande de température est trop basse.	Reportez-vous à la section Commande de température de la page 115.
	Les portes ne sont pas étanches.	Assurez-vous que l'appareil est de niveau et que les garnitures d'étanchéité sont propres.
La température du réfrigérateur/ congélateur est trop basse.	Le réglage de la température est incorrect.	Reportez-vous à la section Commande de température de la page 115.
	Ouverture fréquente des portes. Grande quantité d'aliments ajoutés récemment.	Minimisez le nombre d'ouvertures des portes pour permettre à la température de se stabiliser.
Les aliments gèlent dans le réfrigérateur.	Le réglage de la température est incorrect.	Reportez-vous à la section Commande de température de la page 115.
	Les aliments sont placés directement devant les sorties d'air.	Déplacez les aliments délicats à bonne distance de la partie arrière centrale des tablettes.
Bruits insolites.	L'appareil n'est pas de niveau. Le congélateur est en mode dégivrage.	Consultez la section Installation (pages 104 et 105) ou Sons émis par le réfrigérateur (page 128).

Problème	Causes possibles	Quoi faire
Eau dans les bacs à légumes/à fruits.	L'eau produite par les fruits et les légumes se condensent.	<p>Une petite quantité d'eau au fond des bacs est bénéfique pour la conservation des fruits et des légumes.</p> <p>S'il y a trop d'eau au fond des bacs, stockez les fruits et les légumes dans des sacs de plastique amples.</p> <p>Essuyez l'eau avec un chiffon.</p> <p>Réglez la glissière de contrôle de l'humidité au réglage de basse humidité. </p>
Les parois de l'appareil sont chaudes.	Cela est tout à fait normal.	
Garniture centrale des portes chaude.	Cela est tout à fait normal.	
Condensation à l'extérieur du réfrigérateur ou du congélateur.	Cela n'est pas inhabituel lorsque le climat est très humide.	Essuyez.
Condensation dans le réfrigérateur.	Ouverture fréquente ou prolongée des portes.	Minimisez le nombre d'ouvertures de porte.
	La garniture d'étanchéité de la porte présente une fuite.	Assurez-vous que la garniture repose à plat et qu'elle est parfaitement étanche.
	Cela n'est pas inhabituel lorsque le climat est très humide.	Essuyez.
Accumulation de glace dans le congélateur.	La porte du congélateur se ferme mal.	<p>Déplacez les aliments dans le congélateur afin d'être en mesure de fermer la porte adéquatement.</p> <p>Vérifiez et nettoyez la garniture d'étanchéité de la porte.</p>
Goût ou odeur des cubes de glace.	Transfert d'un goût ou d'une odeur provenant d'un aliment à forte odeur.	Emballer ou recouvrez les aliments qui présentent une forte odeur.
Poignées de porte mal alignées.	Avec le temps et l'utilisation, des mouvements peuvent survenir.	Consultez la section Instructions d'installation – Stabilisation du réfrigérateur (pages 104 et 105).
Plateau/bac difficiles à ouvrir/fermer.	Obstruction d'un matériel d'emballage.	Assurez-vous qu'aucun matériel d'emballage et qu'aucune nourriture n'obstruent le fonctionnement du plateau ou du bac.
	Les glissières ne s'allongent que partiellement.	Maintenez les côtés du plateau ou du bac et ouvrez-le pour étendre entièrement les glissières – elles seront réinitialisées.

Problème	Causes possibles	Quoi faire
L'appareil à glaçons émet des bruits inhabituels ou semble faire trop de bruit.	Fonctionnement normal de l'appareil à glaçons.	Reportez-vous à la section Sons émis par le réfrigérateur (page 128).
L'appareil à glaçons automatique ne fonctionne pas.	L'appareil à glaçons n'est pas sous tension.	Mettez sous tension l'appareil à glaçons (reportez-vous à la page 111).
	Le bac est mal positionné ou le bac est manquant.	Placez le bac à glaçons et la cuillère à glace du côté droit du bac. Le bac à glaçons est situé directement sous l'appareil à glaçons, dans le coin supérieur gauche du congélateur.
	L'alimentation d'eau est fermée ou non raccordée.	Raccordez au système d'alimentation en eau.
	Le congélateur ne fonctionne pas.	Communiquez avec le service à la clientèle.
	La pression d'eau est trop faible.	Vérifiez la pression d'eau.
	La conduite d'eau est entortillée ou écrasée.	Éliminez les causes de déformation de la conduite.
	Le filtre est bloqué.	Le filtre à eau peut devoir être remplacé.
Les glaçons ont un goût ou une odeur prononcés.	Des emballages non scellés peuvent transmettre l'odeur ou le goût.	Les cubes existants doivent être jetés. Assurez-vous que les emballages de nourriture sont scellés.
	L'intérieur du congélateur doit être nettoyé.	Le réservoir de glaçons doit être vidé et lavé. Nettoyez le réfrigérateur (consultez les pages 125 à 127).
	Mauvais goût provenant de l'eau.	Le filtre à eau peut devoir être remplacé. Il est peut-être nécessaire d'installer un nouveau filtre. Forcez le cycle de fonctionnement à 2 ou 3 reprises (reportez-vous à la page 111).
Durée de production des glaçons trop longue.	La porte peut être entrouverte.	Fermez la porte.
	La température du congélateur est trop élevée.	Réglez la température à un degré moins élevé (page 115).
Glace mouillée/amas de glace.	Faible pression d'eau.	Vérifiez la pression d'eau.
	Le filtre est bloqué.	Remplacez le filtre (consultez les pages 120 et 121).
	La porte du congélateur est ouverte pendant de longues périodes. La température ambiante est élevée. Le bac à glaçons a été laissé hors du congélateur pendant un certain temps. Les glaçons collent ensemble après un certain temps.	Frappez doucement sur les glaçons avec la cuillère à glace, ou si de gros amas de glaçons sont présents, videz le réservoir et faites de nouveaux glaçons.

Problème	Causes possibles	Quoi faire
Garniture centrale des portes chaude.	Vous pouvez sentir des endroits chauds sur la garniture centrale entre les deux portes de réfrigérateur.	Cela est tout à fait normal et survient pendant le fonctionnement normal du réfrigérateur.
L'eau présente un goût ou une odeur désagréable.	Le réfrigérateur n'a pas été utilisé pendant un certain temps.	Laissez 10 litres d'eau s'écouler pour réapprovisionner le système en eau fraîche.
Le distributeur d'eau ne fonctionne pas ou l'icône  clignote.	L'alimentation d'eau est fermée ou non raccordée.	Ouvrez l'eau. Appuyez sur le bouton du distributeur d'eau pendant une minute environ, afin de faire circuler les bulles d'air emprisonnées dans le conduit d'eau et de remplir d'eau le circuit.
	La conduite d'alimentation peut être bloquée. À la première installation, il peut y avoir de l'air dans le système.	Vérifiez la conduite d'alimentation pour des signes de fuite ou d'écrasement. Pour purger l'air, recueillez 1 litre d'eau du distributeur.
	Le filtre peut être bloqué et doit être remplacé.	Remplacez le filtre (consultez la fin de ce guide pour savoir comment joindre le service à la clientèle).
	Le blocage du distributeur est activé.	Maintenez les touches  et  enfoncées pendant 2 secondes.
	L'eau est gelée dans le réservoir.	Augmentez la température du compartiment d'aliments frais et du congélateur.
L'eau du premier verre est chaude.	Le distributeur n'a pas été utilisé pendant un certain temps.	Jetez le premier verre d'eau produit par le distributeur d'eau.
	Le réservoir a été vidé récemment.	Laissez le temps à l'eau de se refroidir.
L'icône de remplacement de filtre  clignote.	Le filtre doit être remplacé.	Remplacez le filtre aussitôt que possible (consultez les pages 120 et 121).
La quantité d'eau versée avec la fonction de remplissage automatique est inexacte.	Le mode de remplissage automatique doit être calibré.	Recalibration (consultez la page 122).
Des gouttes tombent du plateau d'égouttage.	De l'air est emprisonné dans le réservoir.	Vidangez 3 L d'eau en arrêtant à intermittence.
	Installation du nouveau filtre.	Vidangez 3 L d'eau par le filtre, puis 3 autres litres d'eau par le distributeur.
Le débit d'eau est réduit.	La cartouche du filtre est obstruée.	Remplacez le filtre aussitôt que possible (consultez les pages 120 et 121).

Lorsque vous achetez un nouvel appareil électroménager Fisher & Paykel pour une utilisation ménagère, vous recevez automatiquement une garantie limitée d'un an couvrant les pièces de rechange et la main d'œuvre pour le service dans les 48 états du continent américain, Hawaï, Washington D.C. et au Canada. Eu égard à l'Alaska, la garantie limitée est identique sauf que vous devez prendre en charge les frais d'expédition du produit jusqu'au service clientèle ou prendre en charge les frais de déplacement du technicien de maintenance jusqu'à votre domicile. Les produits destinés à être utilisés au Canada doivent être achetés par l'intermédiaire de la chaîne de distribution canadienne pour garantir la conformité avec la réglementation en vigueur.

Si le produit est installé dans un véhicule automobile, sur un bateau ou sur une unité mobile similaire, vous bénéficiez de la même garantie limitée d'un an, mais il relève de votre responsabilité d'amener le véhicule, bateau ou l'unité mobile dans laquelle est installé le produit au service après-vente à vos frais ou de prendre en charge les frais de déplacement du technicien de maintenance jusqu'au lieu où se trouve le produit.

Vous bénéficiez d'une garantie limitée supplémentaire de quatre ans (pour un total de cinq ans) couvrant les pièces et la main-d'œuvre du système de réfrigération scellé (compresseur, évaporateur, condenseur, déshydrateur de filtre et tube de raccordement) dans les 48 états continentaux des États-Unis, à Hawaï, à Washington DC et au Canada. Les clients de l'Alaska bénéficient de la même garantie limitée pour le système de réfrigération scellé, mais ils doivent payer les frais nécessaires pour la livraison du produit à l'atelier de réparation, ou le déplacement d'un technicien à leur domicile.

Fisher & Paykel s'engage à :

Réparer sans frais encourus sur le propriétaire en termes de main d'œuvre ou de matériau une quelconque partie du produit, dont le numéro de série se trouve sur le produit, s'avérant défectueuse. Eu égard à l'Alaska, vous devez prendre en charge les frais d'expédition du produit jusqu'au service clientèle ou prendre en charge les frais de déplacement du technicien de maintenance jusqu'à votre domicile. Si le produit est installé dans un véhicule automobile, sur un bateau ou sur une unité mobile similaire, il relève de votre responsabilité d'amener le véhicule, bateau ou l'unité mobile dans laquelle est installé le produit au service après-vente à vos frais ou de prendre en charge les frais de déplacement du technicien de maintenance jusqu'au lieu où se trouve le produit. Si nous ne pouvons pas réparer une pièce défectueuse du produit après un nombre raisonnable de tentatives, nous procéderons au remplacement de la pièce ou du produit ou nous vous proposerons de vous rembourser intégralement le prix d'achat du produit (frais d'installation et autres frais étant exclus), selon notre choix.

Cette garantie s'étend à l'acheteur original et à tout propriétaire successeur du produit pour les produits achetés pour toute utilisation ménagère par une seule famille.

Le service en vertu de cette garantie limitée devra être assuré par Fisher & Paykel ou par son agent agréé pendant les heures normales de bureau.

Durée de cette garantie limitée

Notre responsabilité en vertu de cette garantie limitée expire UN AN après la date d'achat du produit par le premier consommateur.

Notre responsabilité en vertu de toutes garanties implicites, y compris la garantie implicite de qualité marchande (une garantie implicite selon laquelle le produit est adapté à toute utilisation ordinaire) expire également UN AN (ou durée supérieure comme requis par la loi en vigueur) à compter de la date d'achat du produit par le premier consommateur. Certains États n'autorisent pas les limitations sur la durée de la garantie implicite, il est donc possible que les limitations sur les garanties implicites ne vous concernent pas.

Cette garantie ne couvre pas les points suivants :

- A** Les déplacements d'un technicien de maintenance jusqu'à votre domicile pour tout problème non lié à un défaut dans le produit. Les frais du déplacement vous seront facturés si le problème s'avère ne pas être un défaut du produit. Par exemple :
1. Rectifier une mauvaise installation du produit.
 2. Vous expliquer comment utiliser le produit.
 3. Remplacer les fusibles de la maison ou procéder au réglage des disjoncteurs, refaire le câblage ou la plomberie de la maison ou remplacer les ampoules.
 4. Rectifier les défaillances provoquées par l'utilisateur.
 5. Rectifier le réglage du produit.
 6. Modifications non autorisées du produit.
 7. Bruit ou vibrations considérés comme normaux, par exemple, bruits de tuyauterie/ventilateur, bruits de régénération ou sonneries d'avertissement destinées à l'utilisateur.
 8. Réparations des dommages provoqués par des animaux nuisibles comme les rats ou les cafards, etc.
- B** Défauts causés par des facteurs autres que :
1. L'utilisation ménagère normale ou
 2. L'utilisation en conformité avec le manuel d'utilisation du produit.
- C** Les défaillances du produit causées par accident, la négligence, une mauvaise utilisation, l'incendie, l'inondation ou une catastrophe naturelle.
- D** Les frais des réparations effectuées par des réparateurs non agréés ou les frais associés à la correction de telles réparations non autorisées.
- E** Les frais de déplacement et frais associés encourus lorsque le produit est installé dans un endroit disposant d'un accès limité ou restreint (p. ex. : frais d'avions, frais de ferry et zones géographiques isolées).
- F** La maintenance recommandée normale comme énoncée dans le manuel d'utilisation du produit.

En cas de problème avec l'installation, prenez contact avec votre revendeur ou installateur. Les raccordements électriques et d'évacuation et autres raccordements relèvent de votre responsabilité.

Nous ne sommes pas responsable des dommages indirects (les frais des réparations ou les frais de remplacement d'autres propriétés endommagées si le produit est défectueux ou vos dépenses encourues si le produit est défectueux). Certains états n'autorisent pas l'exclusion ou la limitation des dommages indirects, il est donc possible que la limitation ou l'exclusion ci-dessus ne s'applique pas à votre situation.

Comment solliciter le service clientèle

Veillez lire le manuel d'utilisation. Si après la lecture du manuel, vous avez toujours des questions sur le fonctionnement du produit, ou si vous avez besoin de connaître le nom de votre représentant Fisher & Paykel agréé local ou si vous pensez que le produit est défectueux et que vous souhaitez contacter le service clientèle dans le cadre de cette garantie limitée, veuillez prendre contact avec votre revendeur ou nous appeler au numéro suivant :

États-Unis

SANS FRAIS 1.888.9.FNP.USA (1.888.936.7872)

ou visitez notre site Web à l'adresse www.fisherpaykel.com

Canada

SANS FRAIS 1.888.9.FNP.USA (1.888.936.7872)

ou visitez notre site Web à l'adresse www.fisherpaykel.ca

Il est possible qu'il vous soit demandé de fournir une preuve valable de la date d'achat du produit avant que le produit puisse être accepté par le service clientèle en vertu de cette garantie limitée.

Utilisation commerciale

Si vous utilisez le produit dans un environnement commercial (toute autre utilisation que l'utilisation par une unité familiale simple), nous nous engageons à réparer ou remplacer, sans frais de pièces uniquement, les pièces défectueuses dont le numéro de série figure sur le produit. Notre responsabilité eu égard à ces réparations expire UN AN à compter de la date d'achat originale.

Selon notre choix, nous procéderons au remplacement de la pièce ou du produit ou nous vous proposerons de vous rembourser intégralement le prix d'achat du produit (frais d'installation et autres frais étant exclus). Le service en vertu de cette garantie limitée devra être assuré par Fisher & Paykel ou par son agent agréé pendant les heures normales de bureau.

Aucune autre garantie

Cette garantie limitée constitue l'intégralité de l'accord exclusif passé entre l'acheteur et Fisher & Paykel eu égard à toute défaillance du produit. Aucun de nos employés (ou de nos agents agréés) n'est autorisé à procéder à un quelconque ajout ou à une quelconque modification de cette garantie limitée.

Garant : Fisher & Paykel Appliances, Inc.

Si vous avez besoin d'assistance eu égard à cette garantie limitée, veuillez nous contacter au numéro ci-dessus ou nous écrire à l'adresse ci-dessous :

Fisher & Paykel Appliances, Inc

5900 Skylab Road

Huntington Beach

CA 92647

Cette garantie limitée vous donne des droits juridiques spécifiques et il est également possible que vous bénéficiiez d'autres droits pouvant varier d'un état à un autre.

State of California
Department of Health Services
Water Treatment Device
Certificate Number

06 - 1806

Date Issued: July 18, 2006

Trademark/Model Designation

Fisher & Paykel 836860

Replacement Elements

836848

Manufacturer: Cuno Incorporated

The water treatment device(s) listed on this certificate have met the testing requirements pursuant to Section 116830 of the Health and Safety Code for the following health related contaminants:

Microbiological Contaminants and Turbidity

Cysts
Turbidity

Inorganic/Radiological Contaminants

Asbestos
Lead
Mercury

Organic Contaminants

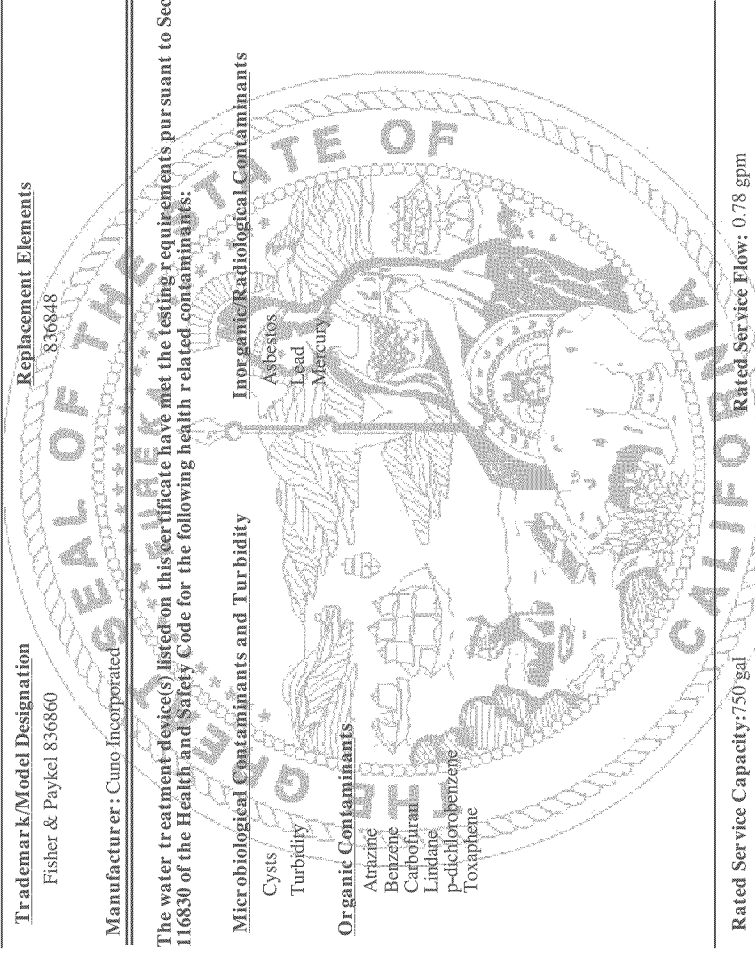
Atrazine
Benzene
Carbofuran
Lindane
p-dichlorobenzene
Toxaphene

Rated Service Capacity: 750 gal

Rated Service Flow: 0.78 gpm

Conditions of Certification:

Do not use where water is microbiologically unsafe or with water of unknown quality, except that systems certified for cyst reduction may be used on disinfected waters that may contain filterable cysts.



Performance Data Sheet For Fisher & Paykel Filter System Model: 836860

Replacement Cartridge: 836848

This system has been tested according to NSF/ANSI 42 and 53 for the reduction of the substances listed below. The concentration of the substances in water entering the system was reduced to a concentration less than or equal to the permissible limit for water leaving the system as specified in NSF/ANSI 42 & 53. System tested and certified by NSF International against NSF/ANSI Standard 53 for the reduction of Asbestos, Atrazine, Benzene, Cyst, Carbolfuran, Lead, Lindane, Mercury, P-Dichlorobenzene, Toxaphene and Turbidity; against Standard NSF/ANSI 42 for the reduction of Chlorine Taste and Odor and Nominal Particulate Class I.



To a capacity of 2,838 liters (750 gallons)

Substance	USEPA MCL	Standard 53: Health Effects				Min. Required Reduction	
		Influent Challenge concentration (mg/L)	Influent		% Reduction		
			Average	Average	Maximum		Maximum
Turbidity	1 NTU**	11±1 NTU**	10.7 NTU**	0.31 NTU**	0.49 NTU**	0.5 NTU**	
Cysts	99.95% reduction	Minimum 50,000 #/L 10 ⁷ to 10 ⁶ fibers/L;	166500 #/L	<1 #/L	<1 #/L	<99.99%	
Asbestos	99% reduction	fibers greater than 10 um in length	155 MF/L	<1 MF/L	<1 MF/L	<99.99%	
Lead @ pH 6.5	0.015 mg/L	0.15mg/L ±10%	0.153 mg/L	<0.001 mg/L	<0.001 mg/L	99.35%	
Lead @ pH 8.5	0.015 mg/L	0.15mg/L ±10%	0.150 mg/L	<0.001 mg/L	<0.001 mg/L	99.33%	
Mercury @ pH 6.5	0.002 mg/L	0.006mg/L ±10%	0.006 mg/L	0.0003 mg/L	0.0005 mg/L	95.70%	
Mercury @ pH 8.5	0.002 mg/L	0.006mg/L ±10%	0.006 mg/L	0.0008 mg/L	0.0015 mg/L	86.22%	
Atrazine	0.003 mg/L	0.009mg/L ±10%	0.009 mg/L	<0.002 mg/L	<0.002 mg/L	75.31%	
Benzene	0.005 mg/L	0.015mg/L ±10%	0.014 mg/L	0.0006 mg/L	0.0011 mg/L	95.71%	
Carbolfuran	0.04 mg/L	0.08mg/L ±10%	0.081 mg/L	<0.001 mg/L	<0.001 mg/L	98.74%	
p-dichlorobenzene	0.075 mg/L	0.225mg/L ±10%	0.208 mg/L	<0.0005 mg/L	<0.0005 mg/L	99.76%	
Lindane	0.0002 mg/L	0.002mg/L ±10%	0.002 mg/L	0.000025 mg/L	0.00007 mg/L	98.72%	
Toxaphene	0.003 mg/L	0.015±10%	0.015 mg/L	<0.001 mg/L	<0.001 mg/L	92.97%	
		Standard 42: Aesthetic Effects					
Substance	USEPA MCL	Influent Challenge concentration (mg/L)	Effluent		% Reduction		
			Average	Maximum	Average	Maximum	
Chlorine Taste & Odor	~	2.0mg/L ±10%	1.88 mg/L	0.051366364 mg/L	0.06 mg/L	97.26%	
Nominal Particulate*	~	at least 10,000 particales/mL	5,700,000 #/ml	30,583 #/ml	69,000 #/ml	96.84%	
						>50%	
						>85%	

* Measurement in Particles/ml. Particles used were 0.5 - 1 microns.

**NTU = Nephelometric Turbidity Units

Operation Specifications	
Water pressure	172-827 kPa (25-120psi)
Water temperature	0.6-38°C (33-100°F)
Service flow	2.9 lpm (7.8 gpm)
Filter capacity	2,838 liters (750gallons)

Systems must be installed and operated in accordance with manufacturer's recommended procedures and guidelines. Follow any and all local plumbing codes and requirements. Some local codes may require the use of a licensed plumber or a certified installer when disrupting a potable water line.

Important: Failure to follow instructions may result in voidance of warranty.

© 3M Company. All rights reserved.
INSTR7069 0706

IMPORTANT: Change the filter cartridge at least every 6 months.

CAUTION: To reduce the risks associated with water leakage, which, if not avoided, may result in property damage - check with your plumbing professional to verify that water pressure is less than 827 kPa (120 psi).

For estimated cost of replacement element, please call 1-888-936-7872 or contact your local appliance distributor or dealer.



Manufactured by : CUNO Incorporated, a 3M Company
1000 Apollo Road
Eagan, MN 55121

Copyright © Fisher & Paykel 2008. Tous droits réservés.

Les spécifications de produit contenues dans ce livret s'appliquent aux produits et aux modèles qui y sont décrits en date de la publication. En vertu de notre politique d'amélioration continue, ces spécifications peuvent changer à tout moment. Vous devriez donc vérifier auprès du centre de service à la clientèle pour vous assurer que ce livret décrit correctement les modèles présentement offerts.

Derechos de autor © Fisher & Paykel 2008. Todos los derechos reservados

Las especificaciones de los productos en este folleto aplican para los productos y modelos específicos descritos a la fecha de su emisión. De acuerdo con nuestra política de mejora continua de nuestros productos, estas especificaciones pudieran modificarse en cualquier momento. Por lo tanto, le invitamos a acercarse a nuestro Centro de Atención a Clientes para asegurarse de que este folleto describa en forma correcta el producto que acaba de adquirir.

Copyright © Fisher & Paykel 2008. All rights reserved.

The product specifications in this booklet apply to the specific products and models described at the date of issue. Under our policy of continuous product improvement, these specifications may change at any time. You should therefore check with your Customer Care Center to ensure this booklet correctly describes the product currently available.

www.fisherpaykel.com
www.fisherpaykel.ca

US/CA

Ice & Water refrigerator

Installation instructions and user guide

Published: 07/2008

Part No. 819448