

SEARS

OWNERS MANUAL

Model No.
171.254841

MANUAL DEL PROPIETARIO

Modelo No.
171.254841

CRAFTSMAN®

PROFESSIONAL ROUTER CENTER

CENTRO PROFESIONAL DE FRESADO



71255

OWNERS MANUAL

WARNING:

Before operating product, read this manual and follow all its Safety and Operating Instructions.

ADVERTENCIA:

Antes de utilizar este producto, lea este manual y siga todas las instrucciones de uso y seguridad.

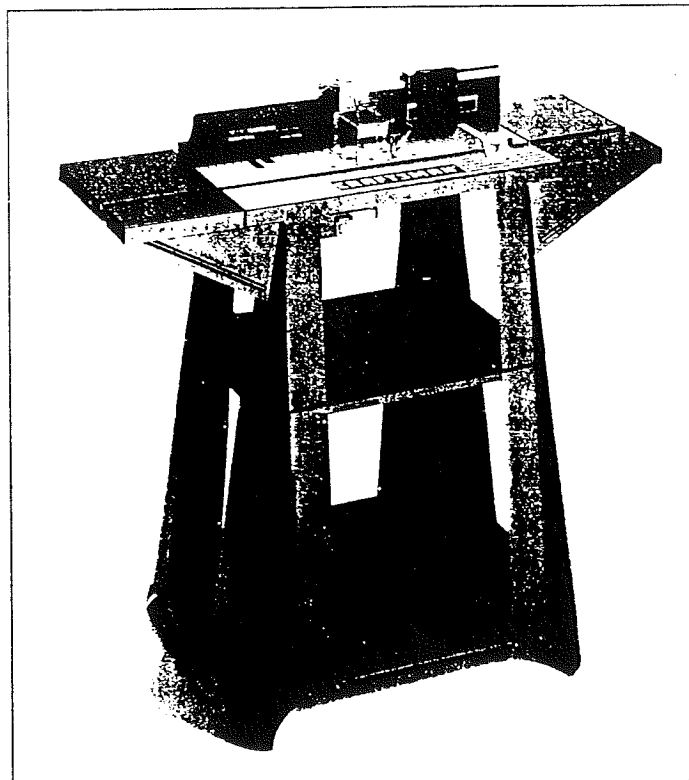

Sears, Roebuck and Co., Hoffman Estates IL 60179 USA

171.254841 01/99 Printed in U.S.A. Hecho en los Estados Unidos

SAFETY

ASSEMBLY





INSTALLATION

OPERATION

MAINTENANCE

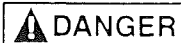
TABLE OF CONTENTS

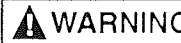
General Safety Instructions for Power Tools.....	3
Additional Safety Instructions for Router Table.....	4
Introduction.....	5
Optional Router Table Accessories	6
Unpacking and Checking Contents	6
Assembly	7
Installation.....	14
Operation.....	18
Parts List	27

SAFETY GUIDELINES – DEFINITIONS		
<p>This manual contains information that is important for you to know and understand. This information relates to protecting YOUR SAFETY and PREVENTING EQUIPMENT PROBLEMS. To help you recognize this information, we use symbols to the right. Please read the manual and pay attention to these sections.</p>	 DANGER	 CAUTION
	<p>URGENT SAFETY INFORMATION - A HAZARD THAT WILL CAUSE SERIOUS INJURY OR LOSS OF LIFE</p>	<p>INFORMATION FOR PREVENTING DAMAGE TO EQUIPMENT</p>
	 WARNING	 NOTE
	<p>IMPORTANT SAFETY INFORMATION - A HAZARD THAT <i>MIGHT</i> CAUSE SERIOUS INJURY OR LOSS OF LIFE</p>	<p>INFORMATION THAT YOU SHOULD PAY SPECIAL ATTENTION TO</p>

GENERAL SAFETY INSTRUCTIONS FOR POWER TOOLS

 Failure to heed all safety and operating instructions and warnings regarding use of this product can result in serious bodily injury.

- 1. Know your power tool**
Read the owner's manual carefully. Learn its application and limitations as well as the specific potential hazards peculiar to this tool.
- 2. Ground all tools (unless double insulated)**
If tool is equipped with an approved three-conductor cord and a three-prong grounding type plug, it should be plugged into a three hole electrical receptacle. If adapter is used to accommodate a two-hole receptacle, the adapter wire must be attached to a known ground (usually the screw securing receptacle cover plate). Never remove third prong. Never connect green ground wire to a terminal.
- 3. Keep guards in place**
Maintain in working order, and in proper adjustment and alignment.
- 4. Remove adjusting keys and wrenches**
Form a habit of checking to see that keys and adjusting wrenches are removed from tool before turning it ON.
- 5. Keep work area clean**
Cluttered areas and benches invite accidents. Floor must not be slippery due to wax or sawdust.
- 6. Avoid dangerous environment**
Do not use power tools in damp or wet locations or expose them to rain. Keep work area well lighted. Provide adequate surrounding work space.
- 7. Keep children away**
All visitors should be kept a **safe** distance from work area.
- 8. Make workshop child-proof**
Use padlocks, master switches, or remove starter keys.
- 9. Do not force tools**
They will do the job better and safer at the rate for which they were designed.
- 10. Use the right tool**
Do not force tool or attachment to do a job it was not designed to perform.
- 11. Wear correct apparel**
Do not wear loose clothing, gloves, neckties or jewelry (rings, wristwatches) that may get caught in moving parts. Non-slip footwear is recommended. Wear protective hair covering to contain long hair. Roll long sleeves above the elbow.
- 12. Use safety goggles (Head Protection)**
Wear safety goggles (must comply with ANSI Standard Z87.1) at all times. Also, use face or dust mask, if cutting operation is dusty, and ear protectors (plugs or muffs) during extended periods of operation.
- 13. Secure work**
Use clamps or a vise to hold work when practical. It's safer than using your hands, and both hands are free to operate tool.
- 14. Do not overreach**
Keep proper footing and balance at all times.
- 15. Maintain tools with care**
Keep tools sharp and clean for best and safest performance. Follow instructions for lubricating and changing accessories.

16. Disconnect tools before servicing

Before servicing, when changing accessories such as blades, bits, cutters, etc.

17. Avoid accidental starting

Make sure switch is in OFF position before plugging in.

18. Use recommended accessories

Consult the owner's manual for recommended accessories and follow the instructions. The use of improper accessories may cause hazards.

19. Never stand on tool

Serious injury could occur if the tool is tipped or if the cutting tool is accidentally contacted. DO NOT store materials above or near the tool making it necessary to stand on the tool to reach them.

20. Check damaged parts

Before further use of the tool, any guard or other part that is damaged should be carefully checked to ensure that it will operate properly and perform its intended function. Check for alignment of moving parts, binding of moving parts, breakage of parts, mounting, and any other conditions that may affect its operation. A guard or any other part that is damaged should be properly repaired or replaced.

21. Direction of feed

Feed work into a blade or cutter AGAINST the direction of rotation of the blade or cutter only.

22. Never leave tool running unattended

Turn power OFF. DO NOT leave tool until it comes to a complete stop.

23. Keep hands away from cutting area

24. Store idle tools

When not in use, tools should be stored in dry, high or locked-up place – out of reach of children.

25. Do not abuse cord

Keep cord away from heat, oil and sharp edges.

26. Outdoor extension cords

When tool is used outdoors, use only extension cords suitable for use outdoors and so marked.

27. Never use in an explosive atmosphere

Normal sparking of the motor could ignite fumes, flammable liquids, or combustible items.

28. Drugs, alcohol, medication

Do NOT operate tool while under the influence of drugs, alcohol, or any medication.

Read and Understand this instruction book completely **BEFORE** using this product.

ADDITIONAL SAFETY INSTRUCTIONS FOR ROUTER TABLE

1. Always wear eye protection that complies with ANSI Standard Z87.1.

2. Noise levels vary widely with location. To avoid possible hearing damage, wear ear plugs or ear muffs when using your router table for long periods of time.

3. For dusty operations, wear a dust mask along with safety goggles.

4. Follow the instructions in your router owner's manual.

5.  **WARNING** Vibrations, caused by the router during use, can cause fasteners to become loose. Before use and periodically during use, check all fasteners to make sure that all are tight and secure.

6. Do not use this product until all assembly and installation steps have been completed. Make sure you have read and understood all safety and operational instructions in this manual and the router owner's manual.

7. Make sure that the router bit is properly positioned and clamped in the router before making any cuts.

8. Do not use the router table as a workbench or work surface. Doing so may damage it, causing it to be unsafe to use. A workbench should be used for this purpose.

9. This product is designed for cutting flat workpieces. Do not cut or attempt to cut workpieces that are not flat.

10. This product is designed for cutting wood workpieces only. Do not use to cut metal or other non-wood materials.

11. The use of auxiliary in-feed and out-feed supports is strongly recommended when routing long workpieces. Otherwise those workpieces can cause the router table to tip over.

12. Keep hands clear of the router bits and working area.

13. Make and use a push stick to move small workpieces across the cutting area.

14. Clean the router after use. The use of a wet/dry vac or vacuum equipment is recommended.

15. Always make sure that work surface of the router table is clean and free from dust, chips, and foreign particles that can interfere with the cut you are going to make. The use of a wet/dry vac or vacuum equipment is recommended.

16. The fence that comes with the router table has a dust collector (if available on enclosed model) to which a wet/dry vac can be attached. The use of a wet/dry vac is recommended when using the fence.

17. Check the function of the guard before each use. Remove all dust, chips, and any other foreign

particles that can affect its function. Adjust the guard height so that it clears the router bit or the workpiece, whichever is taller.

18. **⚠ WARNING** Never put your fingers under the guard when the router is plugged into an electrical outlet or when the router bit is rotating.
19. Always use the fence to guide the workpiece. DO NOT work freehand unless piloted router bits are being used.
20. Always use piloted router bits for freehand routing of irregularly shaped workpieces.
21. Always feed the workpiece AGAINST the rotation of the cutter or router bit.
22. Router bits are extremely sharp: be extra careful when handling and using them.
23. Make sure that the router bits being used are sharp or have been properly resharpened. This will permit fast, efficient, and **SAFE** routing.
24. Some routers, when positioned in an upside down position (such as on a router table), will drop or fall out of the router base when the base clamp is loosened to adjust height or depth of cut. Therefore,

it is extremely important to support the router from below when making these adjustments or whenever the base clamp is loosened.

25. Always look under the router table at the router switch when turning the router ON or OFF. DO NOT touch anything but the switch when doing this. NEVER reach under the router table for any reason when the router is running, except to turn it OFF.

26. **⚠ WARNING** Before making any cut, make sure the router is turned OFF, the router bit is not rotating, and the power cord is unplugged from the electrical outlet. Then, make absolutely sure that the guard clears the router bit and the workpiece. A trial pass, with the router turned OFF and the router bit not turning, is strongly recommended.

27. **⚠ WARNING** Never leave the router table unattended while the router is running. Turn the router OFF before leaving the router table for any reason.

INTRODUCTION

Your Craftsman Professional Router Table comes with the following:

- A unique 4" high unitized fence with fence guides that provide parallel movement.
- Scales molded into the table top that provide fast and accurate fence adjustment for making the following items:
 - tenons
 - sliding dovetail joints
 - tongue and groove joints
 - edge and end grain cuts
 - face cuts
- The unique fence also allows you to perform these additional routing operations:
 - veining
 - fluting

- making crown molding
- making cuts up to 2-1/2" from the edge of the workpiece toward the center of the workpiece
- A specially designed push block with a quick clamp for back-up. It can clamp workpieces up to 4" wide for end grain or edge routing.
- An accurate adjusting jointing fence that is quickly adjustable to the proper depth of cut.
- A dust collector port on the fence to which most wet/dry vacs can be attached.
- Extensions that provide a large work surface.
- A switch, with overload protection, to control turning the router ON and OFF. An additional accessory, such as a wet/dry vac, can also be plugged into the second receptacle.
- A floor stand for mounting the router table.

OPTIONAL ROUTER TABLE ACCESSORIES

9-25333 Craftsman Professional Router Adapter Plate, for mounting non-Craftsman 1/4" and 1/2" shank routers to the router table. The holes for mounting the router must be located and drilled by the user. The fasteners for mounting the router to the adapter plate are not included and must be obtained separately.

9-25468 Craftsman Guide Master Router Table Push Shoe, aids in push shoe and hold down operations, aids in accurate measurement and router table setup, transforms into a miter gauge, and gives quick setup for 1/2" sliding dovetail joints.

9-25332 Craftsman Router Table Guide Bushing, follows templates for repetitive routing of certain shapes.

UNPACKING AND CHECKING CONTENTS

Refer to Parts List on Page 27.

- **⚠ WARNING** If **ANY** of the parts is missing, **DO NOT** attempt to assemble, install, or use your router table until the missing parts have been found or replaced and your router table has been properly and correctly assembled per this manual.
- Contact your local Sears Retail Outlet for missing or replacement parts.

- In order to simplify handling and to minimize any damage that may occur during shipping, your router table comes unassembled.
- Separate all parts from the packaging materials and check each part against the illustrations and the parts list at the end of this manual, to make sure that all parts have been included. Do this before discarding any of the packaging material.

ASSEMBLY

TOOLS REQUIRED

- Slotted and Phillips screwdriver.
- Small or medium sized adjustable wrench (or a set of nutdrivers).
- Hammer.

ROUTER TABLE

1. Lay the router table, top down, on a flat surface so that the orientation of the table is as shown in Figure 1. (BACK of the table is facing toward you.)

FIGURE 1

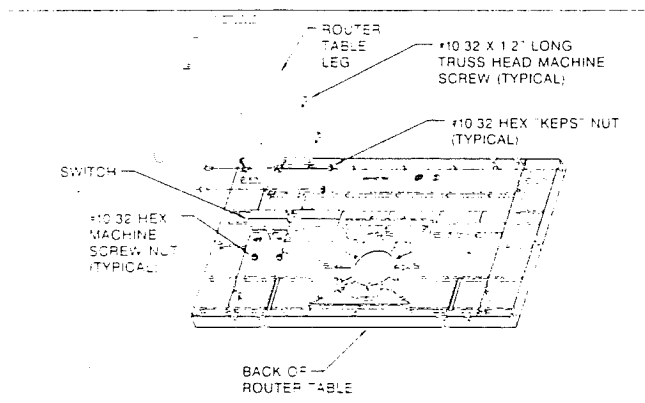

2. Assemble a table leg to the table top using four #10-32 x 1/2" long truss head machine screws and four #10-32 hex "KEPS" nuts, as shown in Figure 1 and the Figure 1, Assembly Detail. (Leg is shown in the UPPER LEFT corner of router table.) DO NOT TIGHTEN at this time.
3. Position the switch against the leg, as shown in Figure 1, Assembly Detail.
4. Secure the switch to the leg and table top using two #10-32 x 1/2" long truss head machine screws, and two #10-32 hex "KEPS" nuts.

FIGURE 1, ASSEMBLY DETAIL

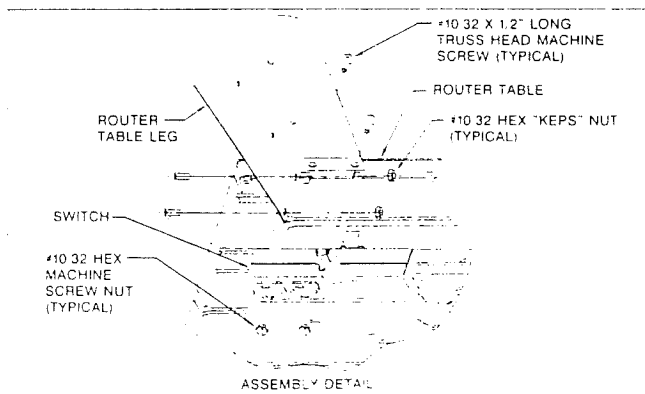

NOTE

- There are two hex shaped recesses in the switch case into which the hex "KEPS" nuts are placed, with the toothed washer side of the nuts facing out of the recesses.
5. Securely TIGHTEN all fasteners.
 6. Assemble the remaining three table legs to the table top using four #10-32 x 1/2" long truss head machine screws and four #10-32 hex "KEPS" nuts for each leg, as shown in Figure 2. (The BACK of the table is facing toward you.)
 7. Securely TIGHTEN all fasteners.

FIGURE 2

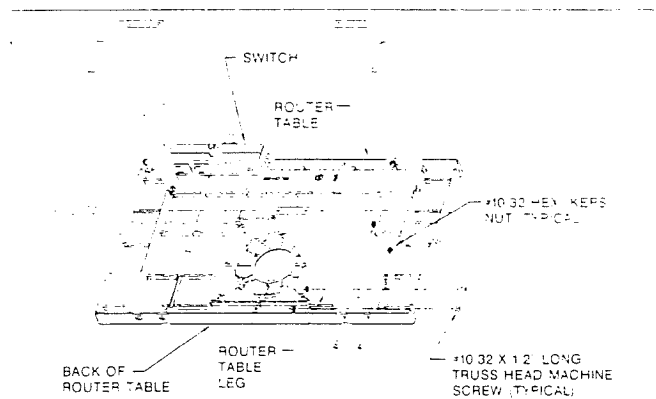

EXTENSIONS TO THE ROUTER TABLE

1. Position the router table so that the orientation is as shown in Figure 3 and Figure 3, Assembly Detail. (FRONT of the table is facing toward you.)
2. Position one of the extensions alongside the right side of the table top so that the miter slot in the extension lines up with the miter slot in table top.
3. Assemble a #10-32 x 1/2" long truss head machine screw and a #10-32 hex "KEPS" nut at each of the holes in the extension, as shown in Figure 3 and Figure 3, Assembly Detail. DO NOT

FIGURE 3

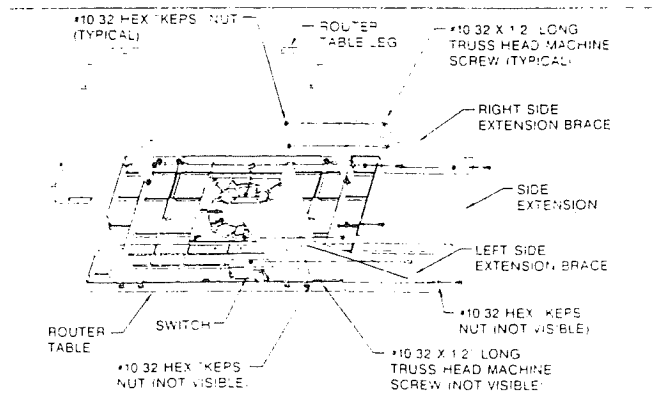
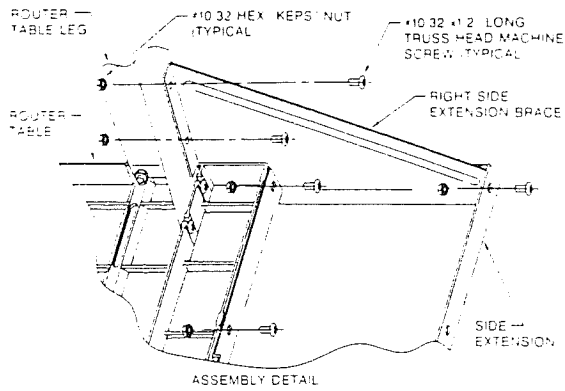

FIGURE 3, ASSEMBLY DETAIL



tighten fasteners at this time.

NOTE

The extensions are identified with either an "R" for the RIGHT SIDE extension (29LCN-988) or an "L" for the LEFT SIDE extension (29LCN-989). The "R" or the "L" will be found on one of the bent down or bent up ends of the extensions.

4. Assemble one of the RIGHT SIDE extension braces (29LCN-988) to the table leg and the extension using #10-32 x 1/2" long truss head machine screws and #10-32 hex "KEPS" nuts, as shown in Figure 3 and Figure 3, Assembly Detail.
5. Assemble one of the LEFT SIDE extension braces (29LCN-989) to the table leg and the extension using #10-32 x 1/2" long truss head machine screws and #10-32 hex "KEPS" nuts, as shown in Figure 3.
6. While pressing down on the extension, tighten all of the fasteners using the following sequence:
 - a. Those holding the extension to the table top.
 - b. Those holding the extension braces to the legs.
 - c. Those holding the extension braces to the extension.
7. Position the other extension alongside the left side of the table top so that the miter slot in the extension lines up with the miter slot in table top, as shown in Figure 4.

FIGURE 4

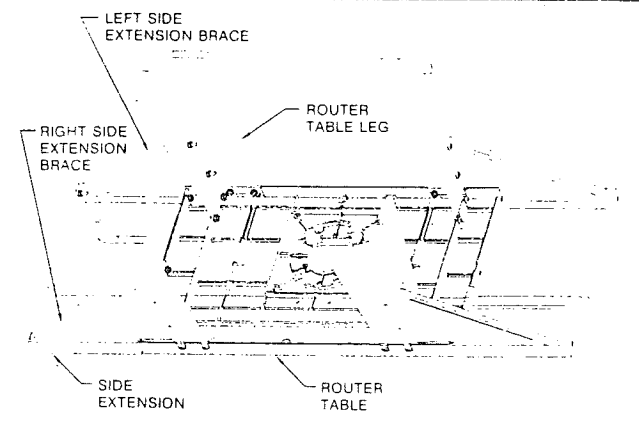

8. Assemble a #10-32 x 1/2" long truss head machine screw and #10-32 hex "KEPS" nut at each of the holes in the extension, as shown in Figure 4. **DO NOT** tighten fasteners at this time.
9. Assemble the other LEFT SIDE extension brace (29LCN-989) to the table leg and the extension using #10-32 x 1/2" long truss head machine screws and a #10-32 hex "KEPS" nuts, as shown in Figure 4.
10. Assemble one of the RIGHT SIDE extension braces (29LCN-988) to the table leg and the extension using #10-32 x 1/2" long truss head machine screws and #10-32 hex "KEPS" nuts, as shown in Figure 4.
11. While pressing down on the extension, tighten all of the fasteners using the following sequence:
 - a. Those holding the extension to the table top.
 - b. Those holding the extension braces to the legs.
 - c. Those holding the extension braces to the extension.
12. Set the router table right-side-up on the floor and check that the extensions are parallel and even with or slightly below the top of the table. **In no case are the extensions to be higher than or above the top of the table top. They could interfere with the workpiece during routing and cause a condition that can result in possible serious injury.**
13. If the extensions are higher and/or not parallel, then loosen the fasteners holding the extensions to the braces and the table top, and reposition the extensions so that they are parallel.
14. Securely TIGHTEN all fasteners again.
15. To double check, slide a flat piece of wood along the top of the table in all directions. Make sure that the edge of the wood moves freely without contacting the edges of the extensions.

THE FLOOR STAND AND THE ROUTER TABLE

NOTE

As can be seen in the LEG ILLUSTRATION, there are four holes along the edges of the leg. These are for use on a future accessory product for the floor stand.

LEG ILLUSTRATION

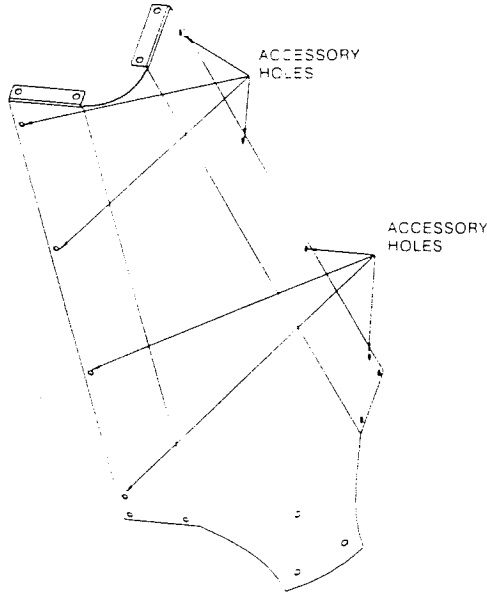

The following procedure is easier to carry out if two people perform the task.

1. Lay the shelf, top side down, on a workbench or other sturdy surface, so that two of the corners along the long length of the shelf overhang the workbench, as shown in Figure 5.

NOTE

The placement of a weight on the shelf, as shown in Figure 5, is strongly recommended so that the shelf will maintain its position on the workbench and will not tip and fall off the workbench while assembling the legs to the shelf.

FIGURE 5

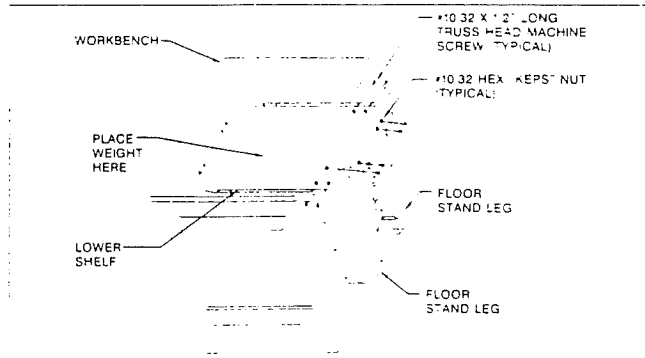

2. Assemble a leg to one of the corners of the shelf using four #10-32 x 1/2" long truss head machine screws and #10-32 hex "KEPS" nuts, as shown in Figure 5.
3. Assemble a second leg in the same manner.
4. Lay the partially assembled floor stand on its side on the floor so that the legs support the floor stand, as shown in Figure 6.

FIGURE 6

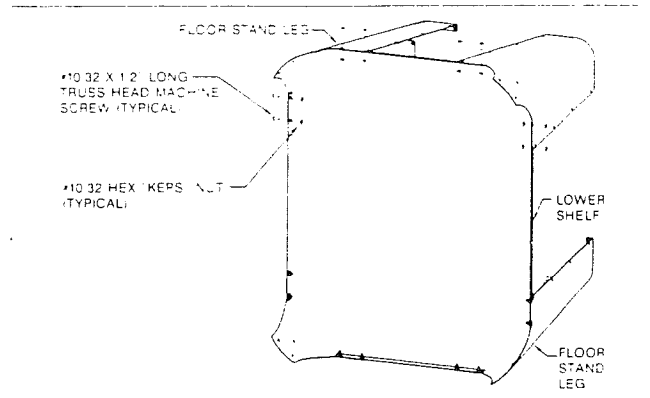

5. Assemble the remaining legs to the shelf using four #10-32 x 1/2" long truss head machine screws and #10-32 hex "KEPS" nuts, as shown in Figure 6.
6. SECURELY TIGHTEN ALL FASTENERS.
7. Assemble a leveling foot to each of the leveling brackets, as shown in Figure 7.

FIGURE 7

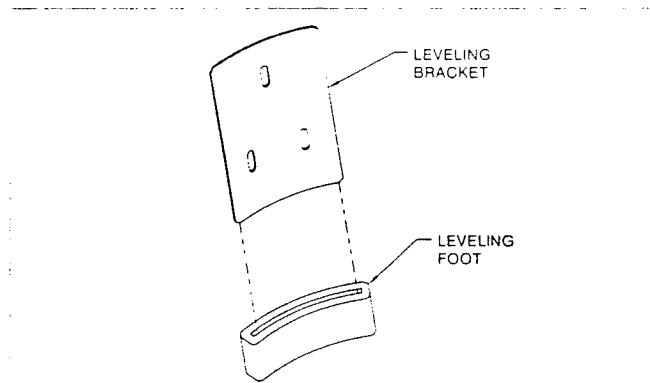

8. Assemble the leveling brackets to each of the floor stand legs using three #10-32 x 1/2" long truss head machine screws and three #10-32 hex "KEPS" nuts, as shown in Figure 8.

FIGURE 8

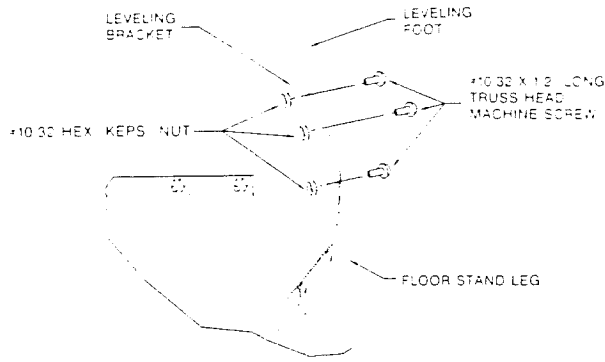

9. Set the router table top side down on the floor as shown in Figure 9. **At this stage in the procedure, employing a second person to aid you in holding the router table and the floor stand in place is strongly recommended.**

FIGURE 9

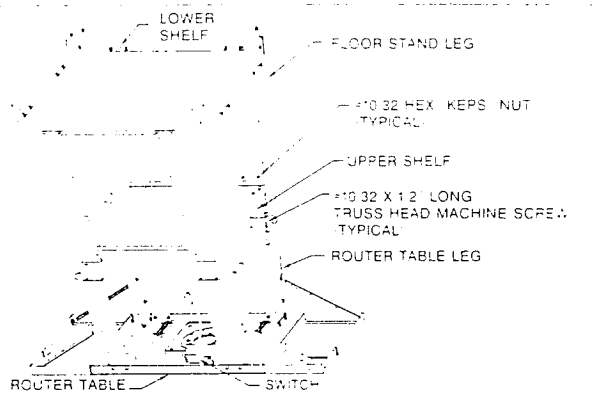

10. Position the floor stand on the router table legs, as shown in Figure 9.

11. Set the upper shelf on the floor stand legs, as shown in Figure 9.

12. Line up the holes in the floor stand leg and the upper shelf with the corresponding holes in the router table legs.

NOTE

Inserting a nail with a large head through one of the holes at each of the four corners of the lower shelf will aid you in maintaining part alignment. (The truss head machine screws may also be used.) The nails (or screws) are removed from the holes when the truss head machine screws are assembled as described in the next step.

It may be necessary to loosen the fasteners holding the legs to the table in order to make the holes in table legs line up with the holes in the shelf and the holes in the floor stand legs, and so the table legs can be made to lie flat on the floor stand legs.

13. Assemble a #10-32 x 1/2" long truss head machine screw and #10-32 hex "KEPS" nut at each of the holes, as shown in the Figure 9, Assembly Detail. **ORIENTATION OF THE FASTENERS MUST BE AS SHOWN.**

FIGURE 9, ASSEMBLY DETAIL

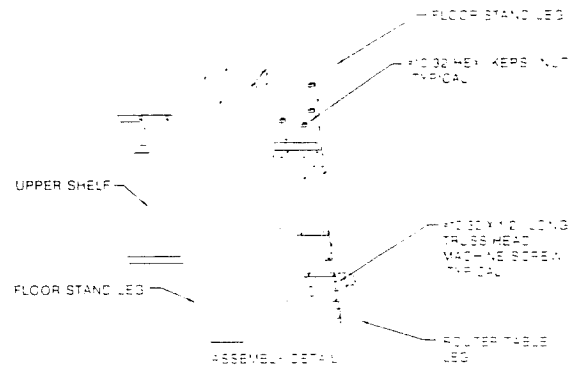

14. **SECURELY TIGHTEN ALL FASTENERS, INCLUDING THOSE HOLDING THE LEGS TO THE ROUTER TABLE.**

15. Set the floor stand right side up on the floor, as shown in Figure 10.

FIGURE 10

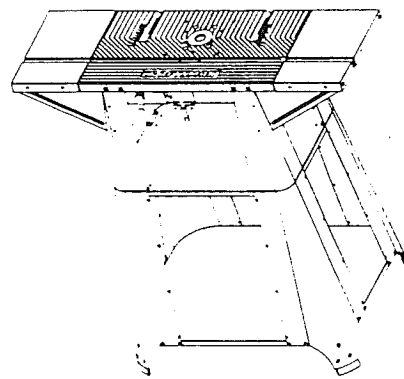

16. Adjust the leveling feet by:

- loosening the screws holding leveling bracket to leg,
- adjusting the height,
- retightening the screws until the floor stand is firmly supported by the floor and does not rock back and forth.

17. It may be necessary for you to do this any time the floor stand and router table are moved.

18. Check that the extensions are parallel and even with, or slightly below, the top of the table.

19. **WARNING** In no case are the extensions to be higher than, or above, the top of the table top or else they may interfere with the workpiece during routing. This could cause a condition that can result in possible serious injury.

20. If the extensions are higher and/or not parallel, then loosen the fasteners holding the extensions to the braces and to the table top, and reposition them until they are parallel.

21. SECURELY TIGHTEN ALL FASTENERS AGAIN.

22. To double check, slide a flat piece of wood along top of the router table in all directions. Make sure that the edge of the wood moves freely without contacting the edges of the extensions.

PUSH BLOCK

1. Thread the small end of the clamp rod into the threaded hole in the clamp plate until the rod bottoms out securely against the plate, as shown in Figure 11.
2. Make sure that the push block is oriented so that the "C" on the clamp plate FACES OUTWARD, as shown in Figure 11.

FIGURE 11

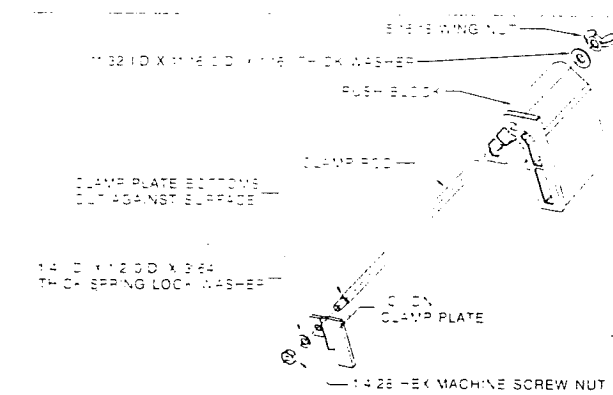

3. Assemble the 1/4" I.D. x 1/2" O.D. x 3/64" thick spring lock washer and 1/4-28 hex machine screw nut to clamp rod, as shown in Figure 11.
4. Securely TIGHTEN the nut on the clamp rod.
5. Insert the other end of the clamp rod through the hole in the push block. Make sure the orientation of the push block is as shown in Figure 11.
6. Assemble 11/32" I.D. x 11/16" O.D. x 1/16" thick washer and the 5/16-18 wing nut to the clamp rod as shown in Figure 11.
7. It is not necessary to tighten the wing nut. The clamp rod should rotate freely in the push block.

WARNING

The vibrations from operating the router can, from time to time, cause the hex machine screw nut and the clamp plate to become loose on the clamp rod. PERIODICALLY CHECK THESE FASTENERS AND ALL FASTENERS to ensure that they are tight and secure.

FENCE

1. Assemble the adjustable jointing fence to the router table fence using a 1/4-20 x 1" long hex cap screw, a 9/32" I.D. x 3/4" O.D. x 1/16" thick washer, and the adjustable fence clamping knob, as shown in Figures 12a and 12b.

The V-guide on the adjustable jointing fence will mate with and slide on the V-guide in the router table fence.

2. Push the adjustable jointing fence into the router table fence as far as it will go and tighten the clamping knob.

FIGURE 12a

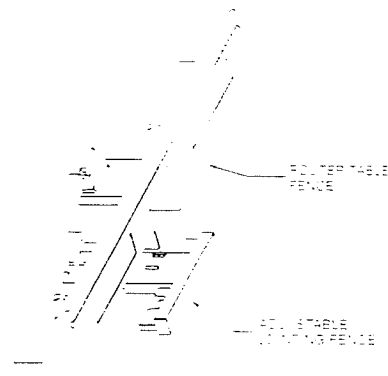
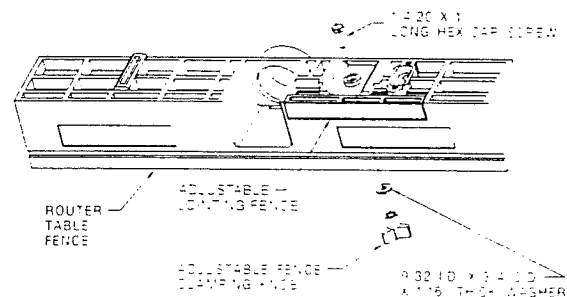

FIGURE 12b



3. Assemble the fence guide to the bottom of the fence using #10-32 x 7/8" long panhead machine screws and #10-32 hex "KEPS" nuts, as shown in Figure 13. (The nut portion of the hex "KEPS" nut fits into the recess, with the washer portion out of the recess.) DO NOT TIGHTEN the fasteners at this time.

FIGURE 13

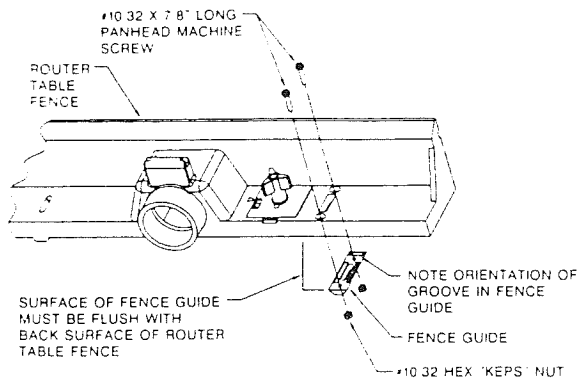
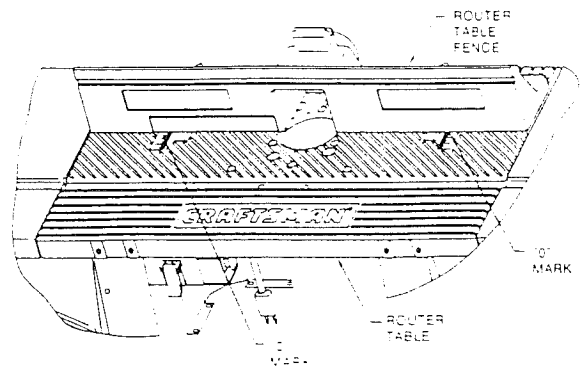
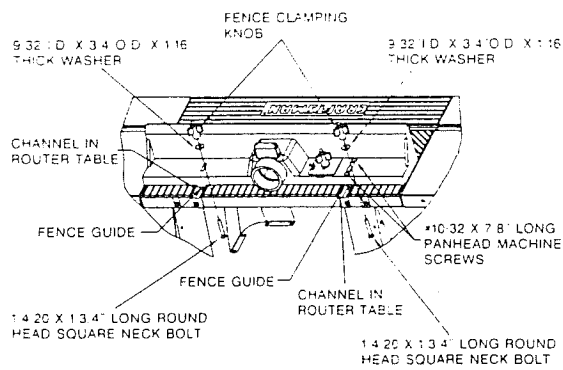

FIGURE 14b



4. To align the fence, position the fence on the router table so that the fence guide fits in the channels in the top of the table, as shown in Figure 14a.
5. Insert a 1/4-20 x 1-3/4" long round head square neck bolt, from the underside of the table, through the slot in the fence, as shown in Figure 14a.

FIGURE 14a



13. Remove the fence from the table by unthreading the fence clamping knobs from the 1/4-20 x 1-3/4" long round head square neck bolts while holding the bolts in place from the underside of the table.
14. Remove the 9/32" I.D. x 3/4" O.D. x 1/16" thick washers from the bolts and then remove the bolts.
15. Store fasteners in a convenient place so they can be used at later time.
16. Assemble the overhead guard to the router table fence using two 1/4" pushnuts and the 1/4" O.D. x 2-11/16" long overhead guard pivot pin, as shown in Figure 15:

FIGURE 15

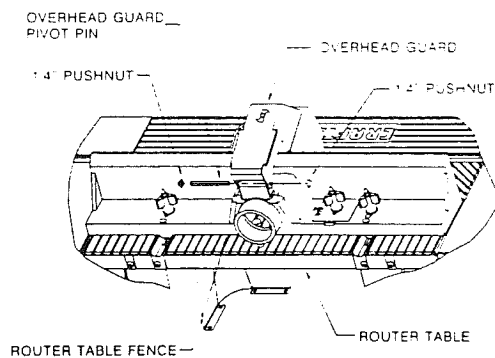

6. Place a 9/32" I.D. x 3/4" O.D. x 1/16" thick washer over the bolt, as shown in Figure 14a.
7. Lightly thread a fence clamping knob onto the bolt. **DO NOT TIGHTEN** clamping knob at this time — fence must be able to **MOVE FREELY** from front to back on the table.
8. Repeat Steps 5 through 7 for the other side of the fence.
9. Make sure that the adjustable jointing fence is inside the router table fence as far as it will go and that the clamping knob has been securely tightened.
10. Line up the front of the fence with the "0" marks on the top of the router table, as shown in Figure 14b.
11. **TIGHTEN** the fence clamping knobs **MAKING SURE** THAT THE FENCE DOES NOT MOVE.
12. **TIGHTEN** the two #10-32 x 7/8" long panhead screws to secure the fence guide to the fence, as shown in Figure 14a.

- a. Press one of the pushnuts onto one end of the pivot pin. (It will be necessary to tap the pushnut onto the overhead guard pivot pin with a hammer while supporting the other end of the overhead guard pivot pin.)
- b. Position the overhead guard on the fence so the holes in the overhead guard line up with the through-hole in the router table fence. **MAKE SURE** THE ORIENTATION OF OVERHEAD GUARD IS AS SHOWN IN FIGURE 15.
- c. Insert the overhead guard pivot pin through the aligning holes.

- d. Press the second pushnut onto the other end of the overhead guard pivot pin in the same manner as in Step a.
- e. Move the overhead guard up and down a few times to ensure that it moves freely.

WARNING

Once the overhead guard has been assembled to the fence, DO NOT remove it for any reason. Its removal can result in an unsafe operating condition that can result in possible bodily injury.

PUSH BLOCK ASSEMBLY TO THE ROUTER TABLE FENCE

FIGURE 16

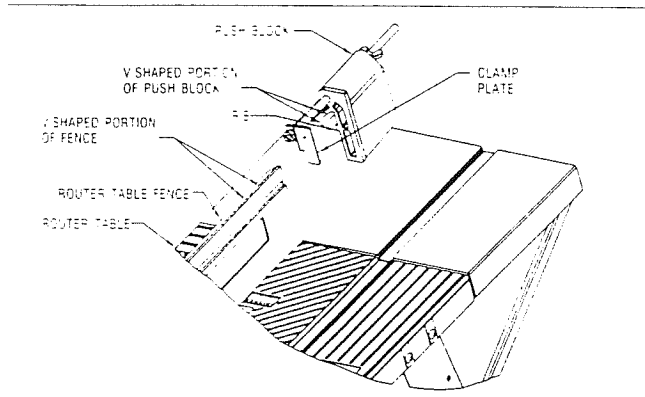

1. Position the clamp plate relative to the push block, as shown in Figure 16.
2. Align the rib and the V-shaped portion of the push block with both the groove in the front of the fence and the V-shaped portion of the fence.
3. Assemble the push block to the fence as shown in Figure 16. The push block should move freely along the full length of the fence when the guard is in the UP position.

NOTE

1. It is a good practice to frequently remove the dust and chips that accumulate in use from the sliding surfaces of the fence and the push block, and from the groove in the fence.
2. The occasional application of a very light coating of furniture wax to the SLIDING SURFACES ONLY, of the push block, will improve the sliding action.

MITER GAUGE

1. Assemble the protractor head to the miter bar, as shown in Figure 17, using a #10-32 x 1/2" long truss head machine screw.

FIGURE 17

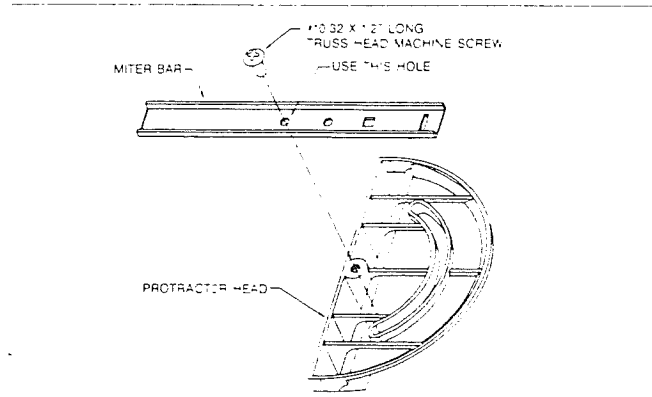

NOTE

- There are two round holes in the miter bar. Make sure the truss head screw enters the correct hole shown.
2. Tighten truss head screw into the protractor head so that the screw head just touches the miter bar but still provides a resistance when the protractor head is rotated.
 3. Assemble the knob, the 3/16" I.D. x 9/16" O.D. x .040" thick washer and the #10-24 x 3/4" long round head square neck bolt to the miter bar and protractor head, as shown in Figure 18.

FIGURE 18

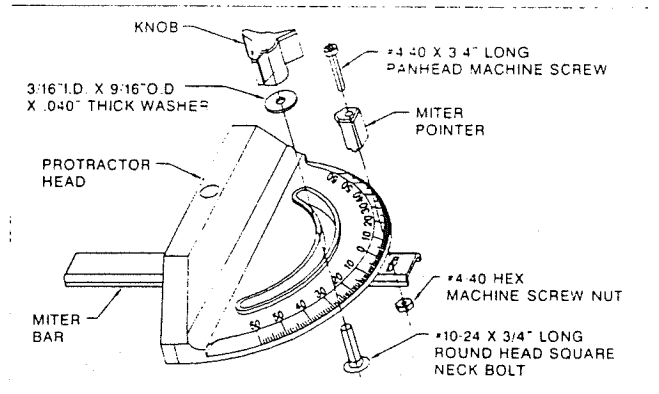

4. Assemble the miter pointer to the miter bar using the #4-40 x 3/4" long panhead machine screw and the #4-40 hex machine screw nut. Make sure the miter pointer POINTS in the right direction.
5. TIGHTEN screw and nut SECURELY

INSTALLATION

ROUTER TO THE ROUTER TABLE

WARNING Always make sure that the router is NOT PLUGGED into an electrical outlet or the switch when the router is being installed on the router table. If it is, UNPLUG the power cord from the outlet or the switch, and UNPLUG the switch from the outlet.

NOTE Although the fence assembly is shown installed on the router table in Figures 19, 20 and 21, REMOVING the fence assembly is recommended to facilitate the installation and removal of the router. For removing the fence assembly, refer to Steps 13 through 15 on Page 12.

Craftsman Routers with Three-Hole and 6" Diameter Base Plates

1. Remove the router base plate from the router.
2. Store the screws and the base plate in a convenient location.
3. While holding the router upside down, position it against the bottom of the router table, as shown in Figure 19. Rotate the router until the three threaded holes in the router base line up with the three corresponding countersunk holes on the top of the router table.
5. When possible, align the handles on the router with the router table, as shown in Figure 19.
6. Insert three #10-32 x 5/8" long flat countersunk head machine screws through the holes in the top of the table, and thread them into the threaded holes in the router base.
7. TIGHTEN the screws SECURELY to the router.

FIGURE 19

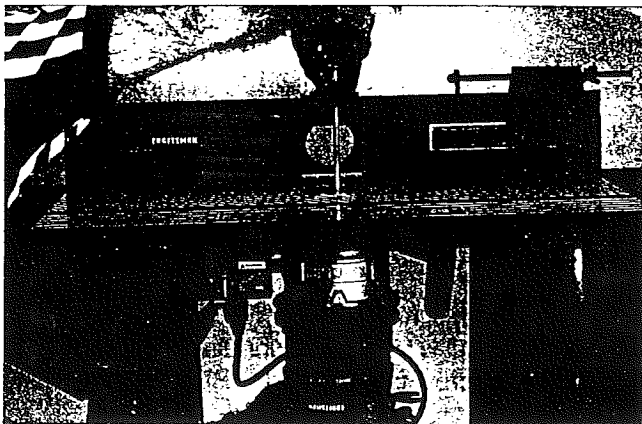

Craftsman Router Model 9-27504

1. Remove the router base plate from the router.
2. Store the screws and the base plate in a convenient location.
3. While holding the router upside down, position it against the bottom of the router table, as shown in Figure 20.
4. Rotate the router until the four threaded holes in the router base line up with the four corresponding large countersunk holes on top of the router table. The holes will line up in ONE position only.
5. Insert four 1" long (M8 x 25 Metric) flat countersunk head machine screws through the holes in the top of the table, and thread them into the threaded holes in the router base. (These screws are not included.)
6. TIGHTEN the screws SECURELY to the router.

FIGURE 20

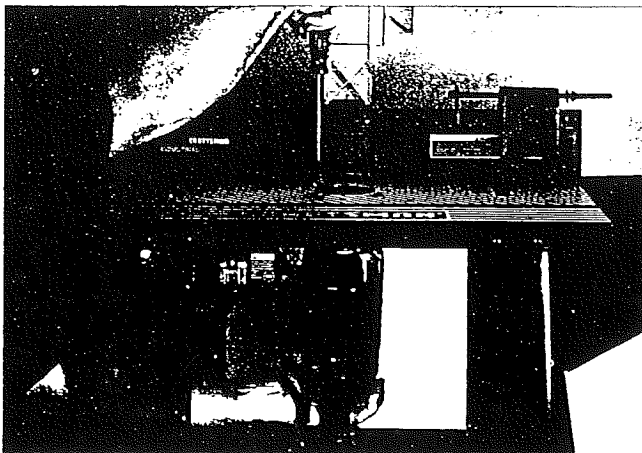

Craftsman Router Models 9-27505, 9-27506, 9-27510 and 9-27511

1. Remove the router base plate from the router.
2. Store the screws and the base plate in a convenient location.
3. While holding the router upside down, position it against the bottom of the router table, as shown in Figure 21 on the next page.
4. Rotate the router until the three threaded holes in the router base line up with the three corresponding large countersunk holes on top of the router table. The holes will line up in ONE position only.
5. Insert three 5/16-18 x 1-1/4" long flat countersunk head machine screws through the holes in the top of the table, as shown in Figure 21 on the next page, and thread them into the threaded holes in the router base. These screws are BLACK in color.
6. TIGHTEN the screws SECURELY to the router.

FIGURE 21

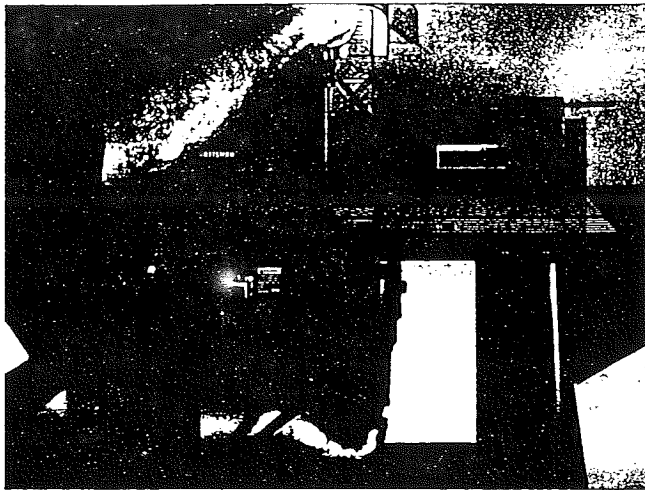

Other Brands of Routers

It will be necessary for you to purchase a Craftsman Professional Router Adapter Plate, (9-25333), from your local Sears Retail Outlet or through the Sears Catalogue.

Routers with a total overall height of 13 inches or less and a base diameter of 7 inches or less can be accommodated.

ROUTER POWER CORD TO THE SWITCH

⚠ WARNING

- Make sure that the power cord from the switch box IS NOT PLUGGED into an electrical outlet while performing the following tasks. If it is plugged in, UNPLUG it.
- MAKE SURE THAT ROUTER SWITCH IS IN THE OFF POSITION.

1. Plug the router power cord into one of the outlets on the switch box.
2. Form the excess power cord into a coil.
3. Wrap two pieces of friction tape or strong cord around the coil at opposite sides of the coil.
4. Allow some slack so that the cord does not become stretched when it is plugged into the switch box.
5. If desired, at this time plug the power cord from an accessory, such as a wet/dry vac or light, into the other outlet.

⚠ WARNING

- DO NOT plug the power cord from the router into an electrical outlet AT THIS TIME.
- It WILL be necessary to use an extension cord because of the short cord on the switch box. Refer to the upcoming section, **ELECTRICAL REQUIREMENTS**, under **USING THE SWITCH** for cord specifications.
- Make sure that power cords from the router, accessories, the switch box, and the extension cord DO NOT and CANNOT COME IN CONTACT with the router or any moving parts of the router.
- Make sure that power cords from the router, accessories, the switch box, and the extension cord DO NOT and CANNOT INTERFERE with any routing operation or come in contact with the workpiece.
- The power cord from the router is to be plugged into the electrical outlet only AFTER the setup for your routing operation has been completed.
- Refer to the upcoming section, **SWITCH BOX OPERATION**, on Page 18.
- Refer to the upcoming section, **USING THE ROUTER TABLE**, on Page 20.

FENCE TO THE ROUTER TABLE

1. Refer to Steps 4 through 8 and Figure 14a on Page 12.
2. Adjust fence to desired location to obtain required cut.

NOTE

There are two scales, with 1/16" increments, molded into the top of the router table to aid you in adjusting the location of the fence.

4. TIGHTEN the knobs when the fence assembly is aligned at the desired location.

WET/DRY VAC TO THE FENCE

The router table fence assembly has a port at the back where a wet/dry vac hose can be connected.

The port will accommodate a 2-1/2" diameter hose nozzle.

To attach, push the nozzle into the port while holding the fence in place.

CAUTION

Operating the router table without a wet/dry vac can result in an excessive collection or build-up of sawdust and chips under the fence assembly and the overhead guard. This can hinder the performance of the router table and the fence assembly.

RECOMMENDATION: Regardless of whether a wet/dry vac is being used, remove the sawdust and wood chips from under the fence assembly and the overhead guard as needed. This removal should be done so that the performance of either is not hindered.

RECOMMENDATION: It is always a good practice to keep the work area clean. As necessary, remove the sawdust and wood chips from the top of the router table, as well as any that has accumulated on the floor around the router table.

WARNING

When doing the above, keep the following in mind:

- The ROUTER and THE SWITCH must be turned OFF.
- The router bit must NOT be turning.
- The router power cord must be UNPLUGGED from the switch.
- The power cord from the switch must be UNPLUGGED from the extension cord.

TABLE TOP INSERTS TO THE ROUTER TABLE

This router table comes with three table top inserts in the following hole sizes:

- 1-1/4" diameter, for use with router bits with diameters up to 1-1/8"
- 1-7/8" diameter, for use with router bits with diameters up to 1-3/4"
- 2-1/8" diameter, for use with router bits with diameters up to 2"
- For router bits with diameters between 2" and 2-3/4" the table top inserts are not used. See Figure 22.

FIGURE 22



WARNING A 2-3/4" diameter router bit is the LARGEST router bit that can be SAFELY used on this router table.

1. Select the table top insert that accommodates the router bit to be used.
2. Assemble the insert to the table top by pressing it into the large hole in the top of the router table, as shown in Figure 23.
3. Press down equally over the tabs on the insert so that the tabs snap into place.
4. To remove, insert a finger in the insert hole and gently pull up until the tabs disengage the hole. When not in use, store the inserts in a convenient place.

WARNING DO NOT attempt to remove insert from the table top unless the router bit has been removed from the router.

FIGURE 23

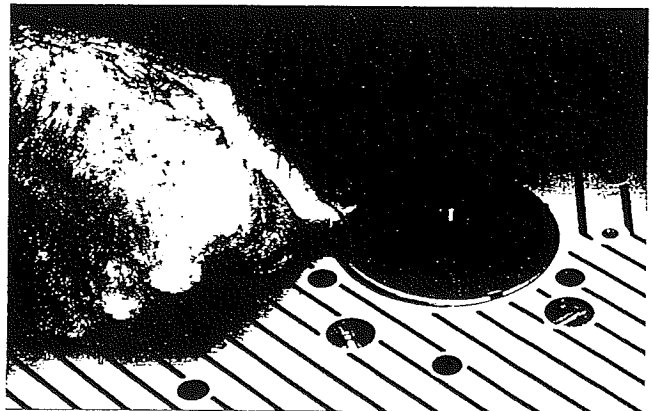

OPERATION

GENERAL

The Power Switch is designed to be used with most Craftsman Router Tables and Routers. It provides the convenience of an ON-OFF switch at the front of the table, thus eliminating the need to reach underneath the table to turn the router ON and OFF.

NOTE

The electronic routers (9-1750 and 9-27501) are a special case which is explained in the section **ROUTER AND SWITCH BOX OPERATION**.

The Power Switch also provides an optional simultaneous ON-OFF control of an additional accessory, such as a light, vacuum, etc. The switch incorporates an internal, resettable circuit breaker to provide protection in overload situations.

ELECTRICAL REQUIREMENTS

In the event of a malfunction or breakdown, grounding provides the path of least resistance for electric current in order to reduce the risk of electric shock. This switch box is equipped with an electric cord that has an equipment grounding connector and a grounding plug. The plug must be plugged into a matching outlet that is properly installed and grounded in accordance with all local codes and ordinances. **DO NOT** modify the plug provided if it will not fit the outlet. Have the proper outlet installed by a qualified electrician.

Improper connection of the equipment grounding conductor can result in risk of an electric shock. The conductor with insulation that has a green outer surface, with or without yellow stripes, is the equipment grounding conductor. If repair or replacement of the electric cord or plug is necessary, **DO NOT** connect the equipment grounding conductor to a live terminal.

Check with a qualified electrician or service person if the grounding instructions are not completely understood, or if there is doubt as to whether the switch box is properly grounded.

Use only 14 gauge, or larger, three-wire extension cords that have three-prong grounding plugs and three-hole receptacles that accept the tool's plug.

Repair or replace a damaged or worn cord immediately.

The electrical outlet on the back of the switch box will accept either a two-prong plug from a **DOUBLE INSULATED** router or accessory, or a three-prong grounding type plug.

This switch is intended for use on a circuit that has an outlet, as illustrated in Figure A. The switch box has a grounding plug, as illustrated in Figure A.

If a properly grounded outlet is not available, a temporary adapter, as illustrated in Figure B, may be used to connect this plug to a two-hole receptacle, as shown in Figure C.

FIGURE A

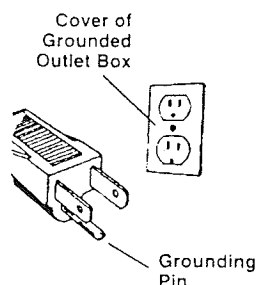

FIGURE B

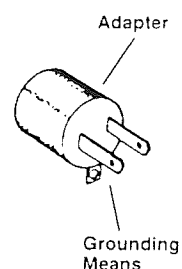
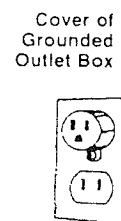

FIGURE C



The temporary adapter should be used only until a properly grounded outlet can be installed by a qualified electrician. The green colored rigid ear or lug extending from the adapter must be connected to a permanent ground, such as a properly grounded outlet box.

WARNING

DO NOT permit fingers to touch terminals of the plug when installing or removing from the outlet. If not properly grounded, this power tool can present the **POTENTIAL HAZARD OF ELECTRICAL SHOCK**, which can possibly result in **DEATH**, particularly when used in a damp location, in proximity to plumbing or out of doors. If an electrical shock occurs, there is always the potential of a secondary hazard, such as your hands contacting the router bit.

WARNING

Use the switch box **ONLY** when properly assembled to the router table. Use only with a router which has also been properly installed on a properly assembled router table.

SWITCH BOX OPERATION

This section explains the operation and features of the switch box prior to plugging the power cord into an electrical outlet. The intent is to familiarize the user with the switch box operation without actually turning ON the router.

The switch box incorporates two positive safety features to prevent inadvertent switching ON of the router and the unauthorized, and possibly hazardous, use by others. Inadvertent switching ON of the router is prevented by the clear plastic switch cover. The cover must be raised and the switch manually toggled to the ON position to start the router. Also, the safety key can be removed to disable the switch box by "locking" the switch in the OFF position, thus preventing unauthorized and possible hazardous use. In an emergency, the switch can be turned OFF by slapping or striking the switch cover with the hand. To operate the switch box, proceed as follows:

NOTE

Because the switch also functions as a circuit breaker, the ON position is labeled RESET on the switch. For clarity this instruction uses ON in place of RESET.

1. Insert the safety key into switch box. See Figure 24.

FIGURE 24

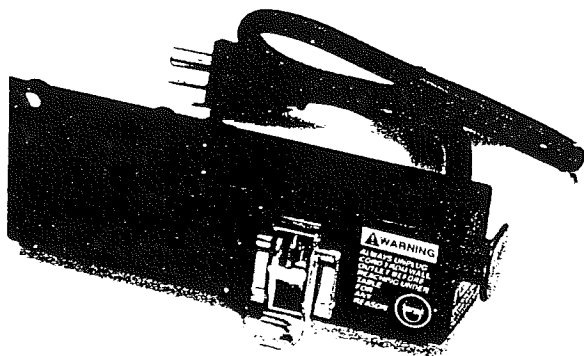

2. To turn router ON, insert finger under switch cover and toggle switch to ON position.
 3. To turn router to OFF, press switch cover.
- NEVER leave router UNATTENDED until it has come to A COMPLETE STOP.
4. To lock switch to OFF position, remove key from switch-box.

With the key removed from the switch box, the switch cannot be toggled to the ON position.

WARNING

Before proceeding any further, make sure the switch on the router is in the OFF position and the switch lever is in the OFF position. The switch box power cord can now be plugged into a wall outlet.

ROUTER AND SWITCH BOX OPERATION

This section explains operation of the switch box with the power cord plugged into an electrical outlet. **The router will turn ON when the switch is toggled to the ON (or RESET) position.**

1. Position the ON-OFF switch on the router in the ON position. On certain routers this will require the use of the Switch Trigger and "LOCK-ON" button. (Consult router owner's manual.) **Make sure the switch box lever is in the OFF position when doing this.**
2. To turn the router ON, slide finger under the switch cover and toggle the switch to the ON position, as described in the previous section.
3. To turn the router OFF, press the switch cover, as described in the previous section.

SPECIAL NOTE TO OWNER'S OF MODELS NOS. 9-1750 AND 9-27501 ROUTERS

Because these routers come with a special "LOCK-ON" feature that will not permit it to be turned ON by the switch box (but allow router to be turned OFF by the switch) the following method of operation is to be used:

1. Toggle the switch box switch, as described in the previous section. The router should NOT start even though the trigger lock is in the "LOCK-ON" position. (Consult router owner's manual.)
2. To start the router, depress the trigger and engage the LOCK-ON button located on the side of the handle. **THE ROUTER SHOULD START IMMEDIATELY.**

If the router switch is already in the "LOCK-ON" position (The "soft" and "1/4 inch" indicator lights will be flashing – consult router owner's manual), unlock the trigger. Depress the trigger, and **THE ROUTER WILL START IMMEDIATELY.** Engage the "LOCK-ON" button on the side of the handle.

3. To turn the router OFF, press the switch box switch cover.
4. To restart the router, it will always be necessary to perform Step 1 through Step 2.

NOTE

In the event of an overload situation, the internal switch box circuit breaker may trip and toggle the switch to the OFF position. This will interrupt the power to the router and/or vacuum. If this occurs please do the following:

1. Unplug the switch box cord from the electrical outlet.
2. Clear the workpiece from the router table.

OPERATION

3. Correct the cause of the overload situation (i.e. the removal of too much stock or use of too high a feed rate).
4. Plug the switch box power cord into the electrical outlet.
5. Restart the router as described in the section **ROUTER AND SWITCH BOX OPERATION** on Page 19.

⚠ WARNING

For your own SAFETY and the SAFETY OF OTHERS, do the following when the router table is not in use:

1. Toggle the switch lever to the OFF position and remove the key.
2. Turn the router OFF.
3. Unplug the switch box power cord from the electrical outlet.
4. Remove the router bit from the router.
5. Make sure the router collet assembly is below the top of the router table.
6. Store the switch box key in a safe location where it is not available to children or other unauthorized persons.

⚠ WARNING

In the event of a power failure, blown fuse, or router "stalling out" while routing, push the switch cover to toggle the switch to the OFF position and remove the key from the switch box until the source of the problem has been corrected. In addition, UNPLUG the switch box from the electrical outlet.

USING THE ROUTER TABLE

⚠ WARNING

BEFORE each and every use, make sure that the floor stand is STABLE on the floor and DOES NOT rock back and forth. If it does, level the floor stand as described in a prior section.

The adjustable fence on your table is provided as a guide against which the workpiece should be held for accuracy in routing. FREE HAND ROUTING (not holding work against the fence) is HAZARDOUS and should be STRICTLY AVOIDED without piloted router bits.

ROUTING USING THE FENCE WITHOUT THE PUSH BLOCK

Full Edge Cutting:

For maximum strength and accuracy, boards to be joined together should be smooth and true. The edges should be true to the workpiece surface. You can true the edges on your router table using a straight bit.

1. Check to see if face of adjustable jointing fence is flush with the face of the router table fence. If not, loosen adjustable fence clamping knob on jointing fence and adjust. Tighten the fence clamping knob on the adjustable fence.

NOTE

The adjustable jointing fence provides a continuous support for the workpiece as it is fed beyond the router bit. The adjustable jointing fence compensates for the gap created after the removal of material by the router bit.

2. Adjust depth of cut (the material you want to remove) and router bit height as described in Steps 1 - 4, **ADJUSTING DEPTH AND HEIGHT OF THE CUT** on Page 20. Tightly secure the fence and the router as described before. (Make sure router is UNPLUGGED when making adjustments.)

3. LOWER THE OVERHEAD GUARD to the operating position. (Overhead guard shown raised for reasons of clarity.)

4. Check your adjustments by turning the router ON, using the switch, and feeding a piece of scrap wood a few inches beyond router bit. Then stop and turn router OFF, using the switch.

NOTE

Feed work AGAINST the rotation of the cutter (in the direction shown by arrow in Figure 26).

FIGURE 26

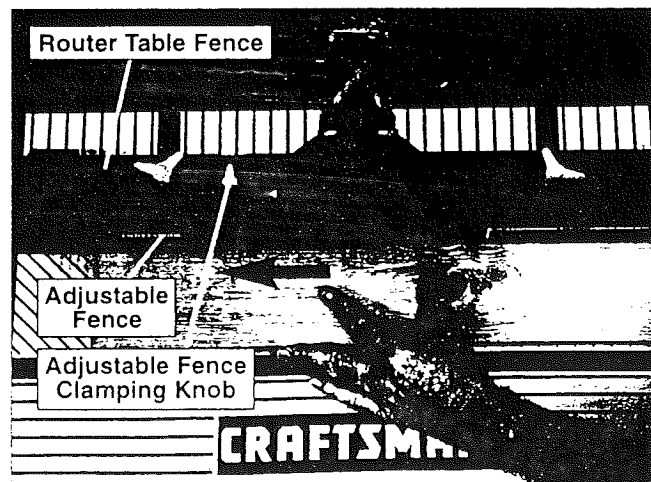

Overhead Guard shown raised for reasons of clarity.

5. Loosen the fence clamping knob on the adjustable jointing fence and move it out, flush against the finished edge of scrap wood. Retighten the knob. See Figure 26.
6. Repeat the test cut on the scrap wood with overhead guard DOWN.
7. The router table is now ready for use.

NOTE

For best results when jointing, take very shallow cuts, 1/32" or less.

Edge Cutting With Non-Piloted Router Bits:

1. Position the adjustable jointing fence so that its face is flush with the face of the table fence. Tighten adjustable fence clamping knob on jointing fence. See Figure 27.

2. Adjust depth of cut (material you want to remove) and router bit height, as described previously in **ADJUSTING DEPTH AND HEIGHT OF THE CUT**, Steps 1 - 4 on Page 20. Tighten both fence clamping knobs to lock fence on table. Tightly secure the router. (Make sure router is UNPLUGGED when making adjustments.)

3. LOWER THE OVERHEAD GUARD to the OPERATING POSITION. Overhead Guard shown raised for reasons of clarity.

4. Test cut a piece of scrap wood to make sure adjustments are satisfactory.

NOTE

Feed work AGAINST the rotation of the cutter (in the direction shown by the arrow in Figure 27).

5. The router table is now ready for use.

FIGURE 27

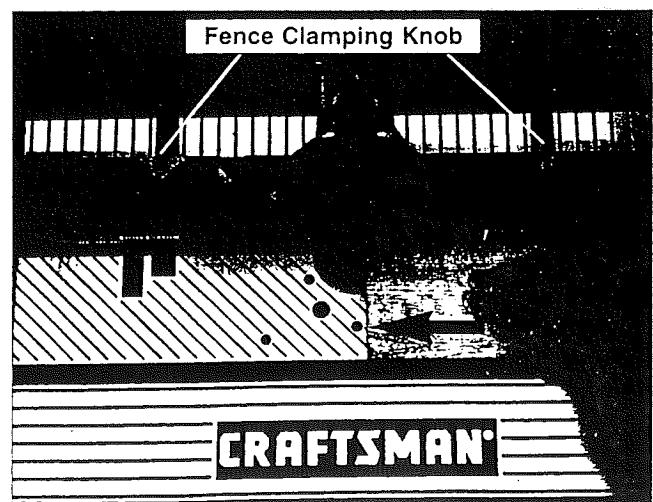

Overhead Guard shown raised for reasons of clarity.

Edge Cutting With Piloted Router Bits:

1. Position the fence in the same manner as with non-piloted bits.
2. Move the fence back only enough to permit the pilot to control the cutting depth. Positioning the fence as close to the pilot as possible will serve as a back-up and will help to prevent chances of an accident and possible personal injury. See Figure 28.
3. LOWER THE OVERHEAD GUARD to the OPERATING POSITION. Overhead guard shown raised for reasons of clarity.
4. Test cut a piece of scrap wood to make sure adjustments are satisfactory.

NOTE

Feed work AGAINST the rotation of the cutter (in the direction shown by the arrow in Figure 28).

5. The router table is now ready for use.

FIGURE 28

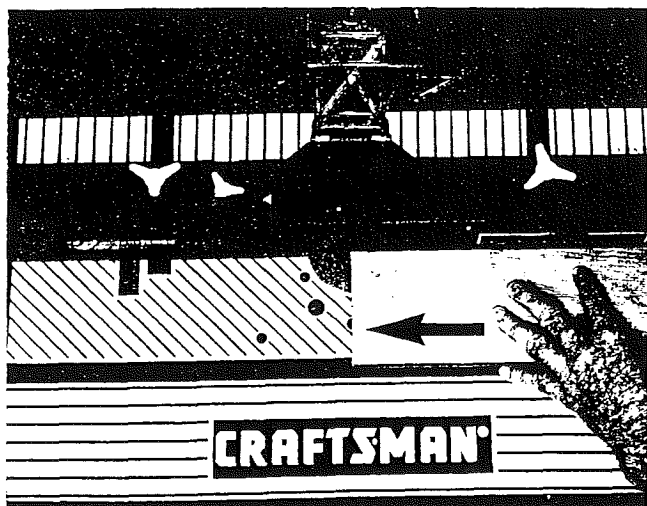

Overhead Guard shown raised for reasons of clarity.

Grooving, Fluting, And Veining:

Always UNPLUG the router before making any settings, adjustments, or changing bits.

When routing, always FEED AGAINST the rotation of the cutter. Feed workpiece in the direction of arrow, as in Figure 28.

For maximum accuracy, one edge of your workpiece (edge sliding against the fence) must be true and straight. Set up your fence as follows:

1. Position the fence behind the router bit for the desired cutting depth (the distance of the cut from the edge of the workpiece, as shown in Figure 29). Make sure the overhead guard is in place as shown.
2. Securely TIGHTEN both knobs.
3. Make the cut by sliding the straight edge of workpiece against the fence, as shown in Figure 30. (For each successive cut, the fence would need to be readjusted.)

FIGURE 29. VIEW FROM LEFT SIDE OF ROUTER

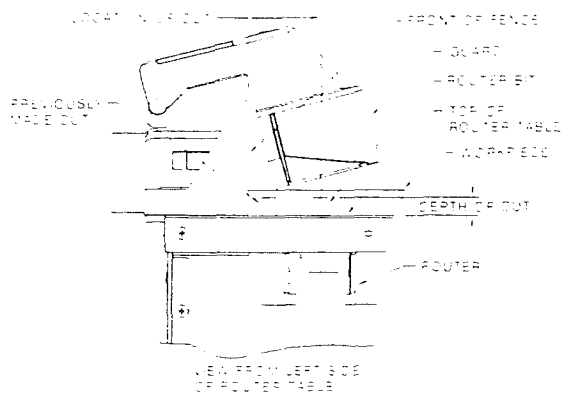

NOTE

Test cut a piece of scrap wood before making your finish cut. Feed workpiece in the direction of arrow. (Refer to Figure 30.)

FIGURE 30

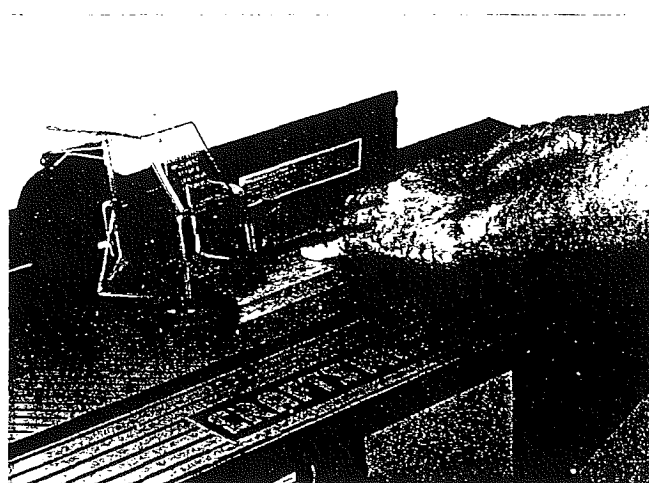

NOTE

When routing deep cuts (controlled by router bit) in a workpiece, remove a small amount of material to prevent your router from overloading. Repeat operation with several gradually deeper passes until the desired depth is achieved.

END CUTTING USING THE FENCE WITH THE PUSH BLOCK

WARNING

End cutting is performed with the overhead guard rotated back so that it does not cover the bit. Therefore, EXTREME CARE must be taken when end cutting so that your fingers, hands, or any other part of your body, DO NOT contact the bit, which can result in serious bodily injury.

When routing on ends of workpiece for making tenons, sliding dovetails and tongue and groove joints, the workpiece must be made smooth with

both the edges and the ends made true to each other and the surfaces. All surfaces must be square, or at 90°, with each other.

NOTE

The push block and clamp plate assembly will not accommodate workpieces wider than 4".

Cutting Tenons:

1. Make certain that adjustable jointing fence is locked in position with its face flush with that of the router table fence.
2. Mount push block assembly on the router table fence, as shown in Figure 16 (on Page 13) in the section **PUSH BLOCK ASSEMBLY TO THE ROUTER TABLE FENCE**.
3. Install proper table top insert into the table top hole.
4. Mark Lines "A" and "B" on the edge of the workpiece closest to the end to be cut. Line "A" is for FULL DEPTH OF CUT (total amount of material you want to remove) and Line "B" is for FULL DESIRED HEIGHT OF TENON. See Figure 31.
5. Position workpiece between clamp plate and push block so that its side is held flush against face of the fence, the end to be cut is resting on the edge of the router table top insert hole, and the edge marked with Lines "A" and "B" is facing router bit. Clamp workpiece in this position by snugly tightening the wing nut on clamp rod, while making sure that clamp plate stays oriented on workpiece, as shown in Figure 31. Make sure router is UNPLUGGED when positioning and clamping workpiece and making adjustments.

FIGURE 31

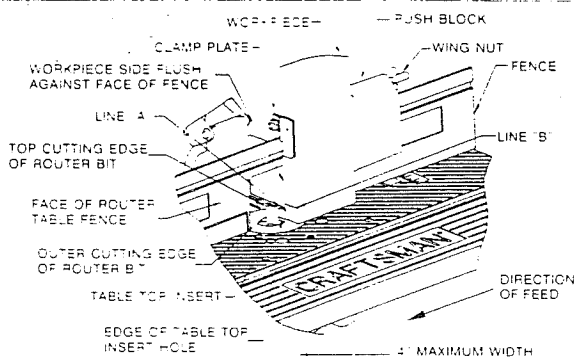

NOTE

Tighten wing nut just enough to clamp workpiece in position. OVER TIGHTENING wing nut could cause binding in the sliding motion of push block, which in turn may result in variations and/or steps in the finished tenon surface when cut. See Figure 35 on Page 24.

6. Slide workpiece close to the bit and adjust the fence and the router, as described before, so that the outer most cutting edge of bit is aligned with Line "A" and top cutting edge of bit is aligned with Line "B." See Figure 31. Tightly secure the fence and the router, as described before in **ADJUSTING DEPTH AND HEIGHT OF CUT** on Page 20.

7. Slide push block, and therefore workpiece, back to the position, as shown in Figure 32. When routing, always FEED AGAINST the rotation of the cutter. Feed workpiece in the direction shown by the arrow in Figure 32.

FIGURE 32

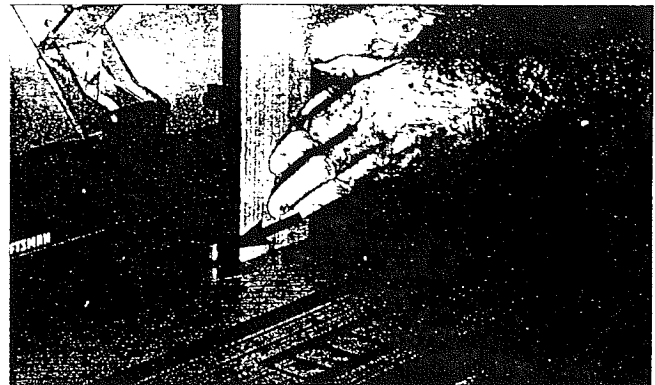

8. Turn router ON, using the switch. While holding push block and guiding workpiece against fence with BOTH HANDS AND FINGERS a SAFE distance from rotating bit, feed the workpiece across the bit to make a FULL DEPTH OF CUT IN ONE PASS, as shown in Figure 32. (DO NOT stop feeding the workpiece until it has COMPLETELY PASSED the rotating bit.)

NOTE

Clamp and test cut a piece of scrap wood to check your adjustments before making your finished cut.

9. Turn router OFF, using the switch. Unclamp workpiece, and slide push block back to the other side of the bit.
10. Position and clamp the opposite side of workpiece in the same manner as described in Step 5. (Make sure the wing nut is just tight enough to clamp workpiece in position and end to be cut is resting on the router table top.) Repeat Steps 7, 8, and 9. (Refer to Figure 33 on Page 24.)
11. To cut ends of tenon, position and clamp workpiece in the same manner as in Step 5 above, except edge of workpiece should be held flush against face of fence and end to be cut should be resting on the top of router table. See Figure 34 on Page 24. Repeat Steps 7, 8, 9, and 10.

NOTE

When cutting tenons, always clamp workpiece with end to be cut resting on the router table top. This will minimize steps in finished tenon surface due to variations in the table top flatness. (Refer to Figure 35.)

NOTE

Always CUT FULL DEPTH on all four sides of tenon in one pass across the bit.

FIGURE 33



FIGURE 34

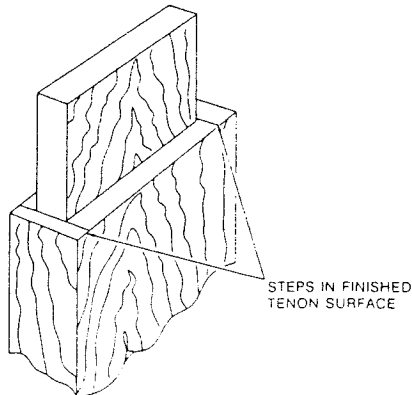

FIGURE 35

**ROUTING WITHOUT USING THE FENCE AND THE PUSH BLOCK**

With Piloted Router Bits:
Without the Starting Pin:

WARNING

Routing without the unitized fence assembly and overhead guard could cause accidents and possible personal injury. **EXTREME CARE** must be taken for this routing operation.

Always **UNPLUG** the router before making any setting adjustments or changing bits.

Always **FEED WORKPIECE AGAINST** the rotation of the cutter.

Only **PILOTED** router bits are to be used.

Many routing applications (as shown in Figures 36 and 37) will require the fence to be removed from the table.

Figure 36 is an example of **OUTSIDE ROUTING**.

- The position of the workpiece on the router table relative to the router bit must be as shown.
- The direction of feed for the workpiece through the router bit must be as shown by the direction arrow and **AGAINST** the rotation of the router bit.

FIGURE 36

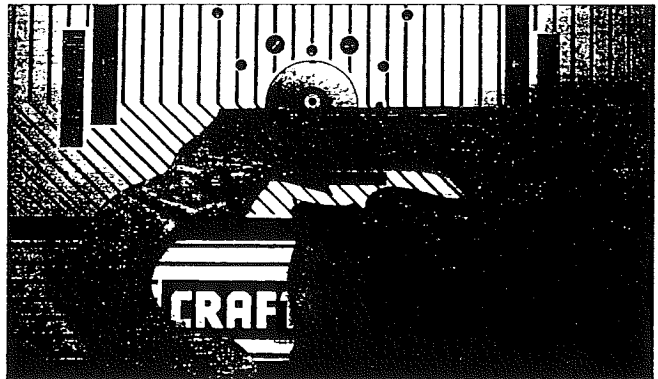
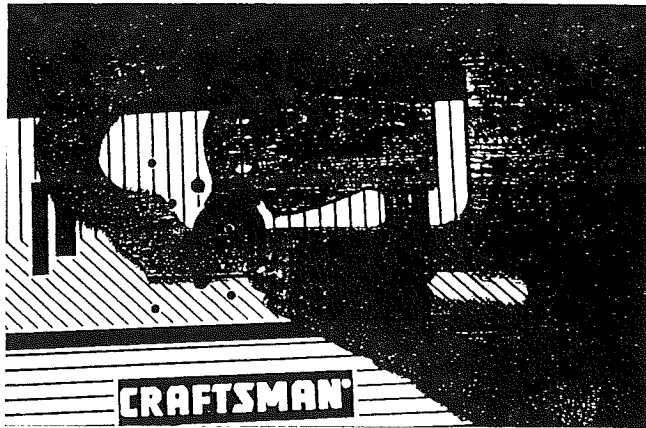

Figure 37 is an example of **INSIDE ROUTING**.

- The position of the workpiece on the router table relative to the router bit must be as shown.
- The direction of feed for the workpiece through the router bit must be as shown by the direction arrow and **AGAINST** the rotation of the router bit.

FIGURE 37



FREE ROUTING WITHOUT USING THE FENCE AND THE PUSH BLOCK

**Irregularly Shaped Workpieces:
With Piloted Router Bits:
Without the Starting Pin:**

For routing irregularly shaped workpieces, a starting pin is provided. The STARTING PIN is used for "free-routing" with PILOTED router bits only. It is NOT USED for any other operation described in this manual.

1. Remove the router table fence from the router table.
2. Thread the starting pin into the threaded hole in the router table top, to the right of the large hole. (Refer to Figure 38.)

NOTE

When not in use, the starting pin can be stored conveniently in the storage hole at the back of the router table top, shown in Figure 38.

FIGURE 38

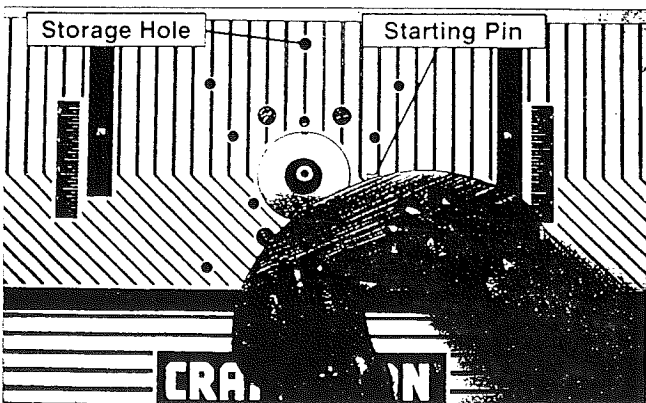

3. Position the workpiece on the router table top so that it contacts the starting pin, BUT NOT THE ROUTER BIT, as shown in Figure 38.

FIGURE 39

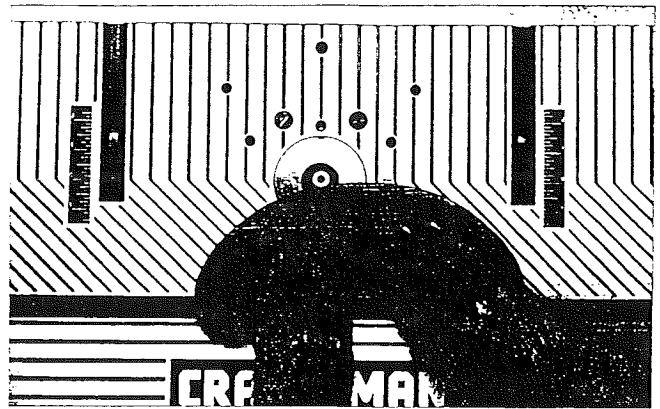

4. Gradually and slowly move the workpiece toward the router bit until the workpiece contacts the pilot on the bit and cutting begins, as shown in Figure 39. The direction of feed is AGAINST the rotation of the router bit, as shown by the arrow.
5. Move the workpiece away from the starting pin.
6. Feed the workpiece through the bit, while pressing it against the pilot on the bit, until the cut has been completed around the workpiece.
7. Gradually move the workpiece toward the starting pin until the workpiece contacts it.
8. Back the workpiece away from the router bit, while maintaining contact with the starting pin, until it completely clears the bit.
9. Turn the router OFF, using the switch.

ROUTING USING THE MITER GAUGE AND THE FENCE

End Cutting:

Your miter gauge will serve as a handy aid when extra support is needed for routing small workpieces or the ends of long workpieces. See Figure 40. Guard shown raised for reasons of clarity.

FIGURE 40



Overhead guard shown raised for reasons of clarity.

NOTE

For ALL routing operations requiring use of miter gauge along with the fence, be sure to align fence with miter bar slot before making any cuts. Refer to the section, **FENCE**, on Page 11.

Miters can be cut by loosening the protractor head knob, turning the protractor head up to 60° in either direction and retightening the protractor head knob.

⚠ WARNING

- The **GUARD MUST BE DOWN** in the **OPERATING POSITION** when using the miter gauge.
- Always **HOLD** the workpiece **FIRMLY** and **SECURELY AGAINST** the miter gauge, the router table and the fence when making this cut.
- Make sure that **NEITHER YOUR FINGERS, HANDS, NOR ANY OTHER PART OF YOUR BODY** is in line with the router bit when using the miter gauge, or serious bodily injury can occur.

PARTS LIST

PARTS LIST FOR CRAFTSMAN PROFESSIONAL ROUTING CENTER

MODEL NO. 171.254841

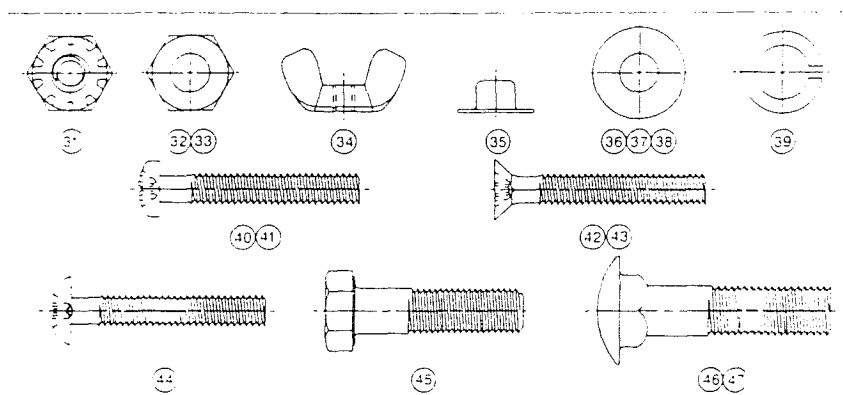

KEY	PART NO.	DESCRIPTION	QTY	KEY	PART NO.	DESCRIPTION	QTY
		Router Table Assembly Consists of:		28	29LCN-1118	Leveling Bracket	4
1	29LCN-981	Professional Router Table	1	29	29LCN-1117	Leveling Foot	4
2	29LCN-986	Router Table Leg	4	30	29LCN-1019	Switch Assembly	1
3	29LCN-1120	Starting Pin (O 5/16" Pilot)	1	30A	29LCN-1018	Switch Key (Repair Part Only)	1
4	29LCN-996-1	Table Top Insert (O 1-1/4")	1			Bagged Fasteners Consist of:	
5	29LCN-996-2	Table Top Insert (O 1-7/8")	1	31	29A-1113	#10-32 Hex "KEPS" Nut	80
6	29LCN-996-3	Table Top Insert (O 2-1/8")	1	32	29A-242-15	#4-40 Hex Machine Screw Nut	1
7	29LCN-990	Side Extension	2	33	29A-242-16	1/4-28 Hex Machine Screw Nut	1
8	29LCN-988	Extension Brace (Right Side)	2	34	29A-252-16	5/16-18 Wing Nut	1
9	29LCN-989	Extension Brace (Left Side)	2	35	29GD-321	1/4" Washer Cap Pushnut	2
		Fence Assembly Consists of:		36	29A-306-37	3/16" I.D. x 9/16" x .040 Thick Washer	1
10	29LCN-994	Router Table Fence	1	37	29A-306-41	9/32" I.D. x 3/4" O.D. x 1/16" Thick Washer	3
11	29LCN-758	Adjustable Fence	1	38	29A-306-42	11/32" I.D. x 11/16" O.D. x 1/16" Thick Washer	1
12	29LCN-997	Fence Guide	1	39	29A-327-5	1/4" I.D. x 1/2" O.D. x 3/64" Thick Spring Lock Washer	1
13	29LCN-1014	Fence Clamping Knob	3	40	29L-469-21	#4-40 x 3-4" Lg. P'Hd. Mach. Screw w/ Phillips Recess	1
14	29LCN-760	Overhead Guard	1	41	29L-469-22	#10-32 x 7/8" Lg. P'Hd. Mach. Screw w/ Phillips Recess	2
15	29LCN-757	Overhead Guard Pivot Pin	1	42	29LD-841-2	#10-32 x 5/8" Lg. Flat C'sunk Hd. Mach. Screw w/ Phillips Recess	3
16	29LCN-759	Push Block	1	43	29LD-841-14	5/16-18 x 1-1/4" Lg. Flat C'sunk Hd. Mach. Screw w/ Phillips Recess	3
17	29L-651	Clamp Rod	1	44	29A-970-5	#10-32 x 1/2" Lg. Truss Hd. Mach. Screw w/ Phillips Recess	78
18	29L-652	Clamp Plate	1	45	29A-246-20	1/4-20 x 1" Lg. Hex Cap Screws (Finished Hex Bolt)	1
19	45A-324	Fence Label (Assembled by Manufacturer)	1	46	29A-310-20	#10-24 x 3/4" Lg. Round Head Square Neck Bolt	1
20	45A-323	Fence Warning Label (Assembled by Manufacturer)	1	47	29A-310-07	1/4-20 x 1-3/4" Lg. Round Head Square Neck Bolt	2
		Miter Gauge Assembly Consists of:					
21	29LCN-966	Miter Bar	1				
22	29L-293-3	Protractor Head	1				
23	31L-560	Knob	1				
24	29LCN-967	Miter Pointer	1				
		Floor Stand Assembly Consists of:					
25	29LCN-992	Upper Shelf for Floor Stand	1				
26	29LCN-987	Leg for Floor Stand	4				
27	29LCN-993	Lower Shelf for Floor Stand	1				

PARTS LIST

TABLE ASSEMBLY

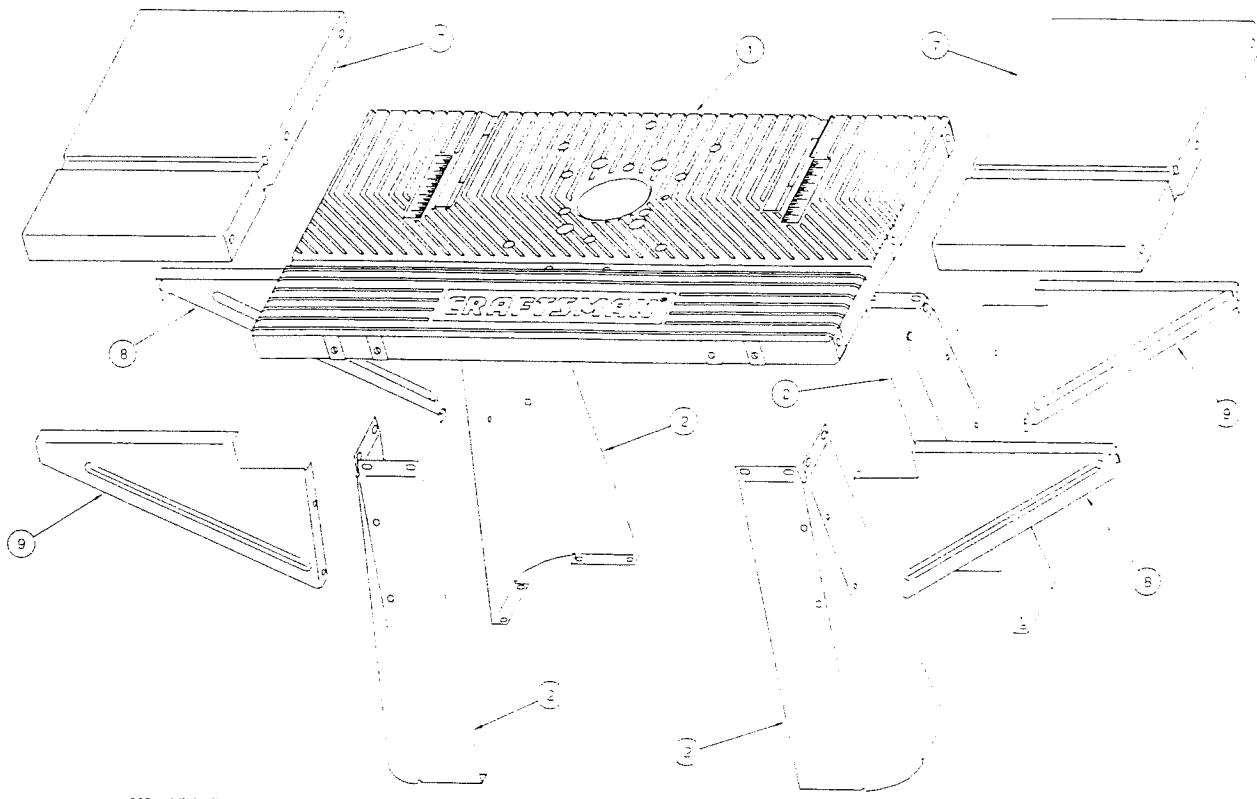

MISCELLANEOUS PARTS

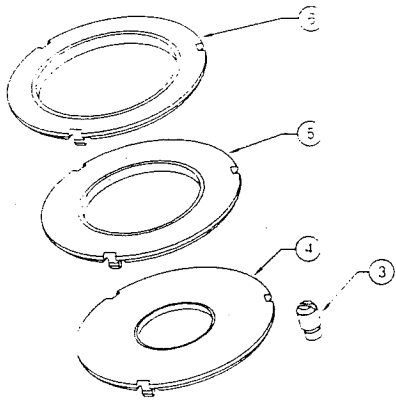

FENCE ASSEMBLY

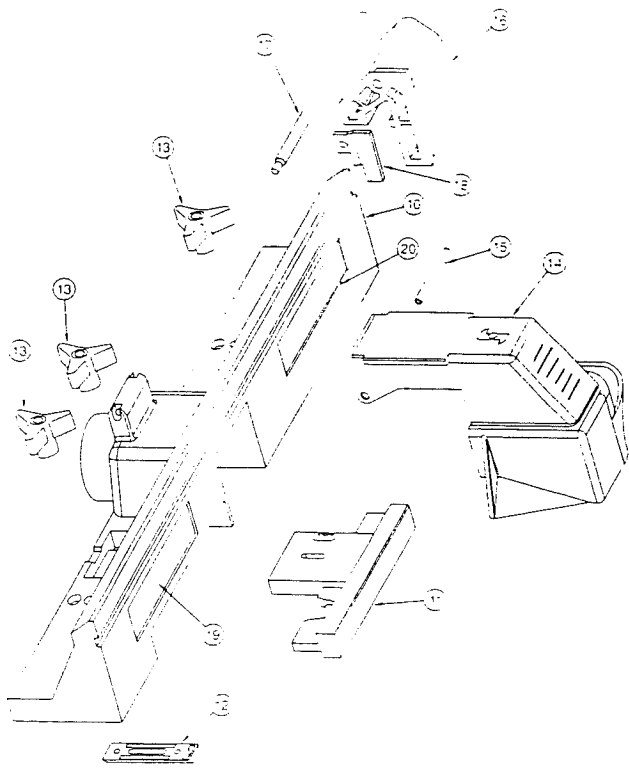

MITER GAUGE

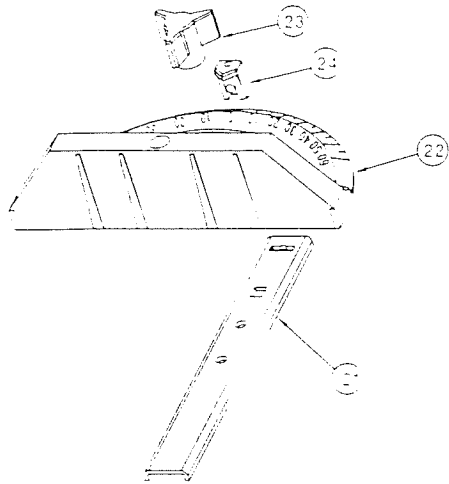

SWITCH ASSEMBLY

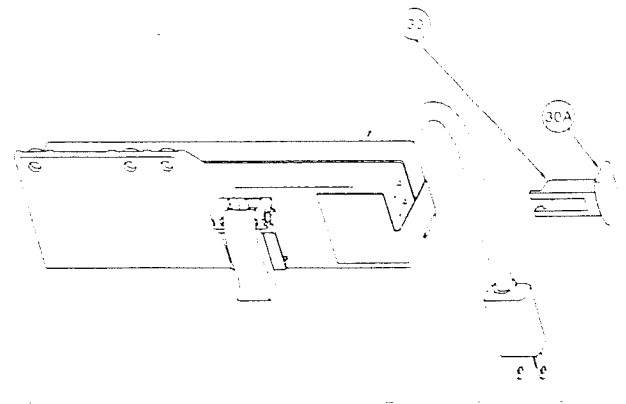

LEVELING BRACKET ASSEMBLY



FLOOR STAND

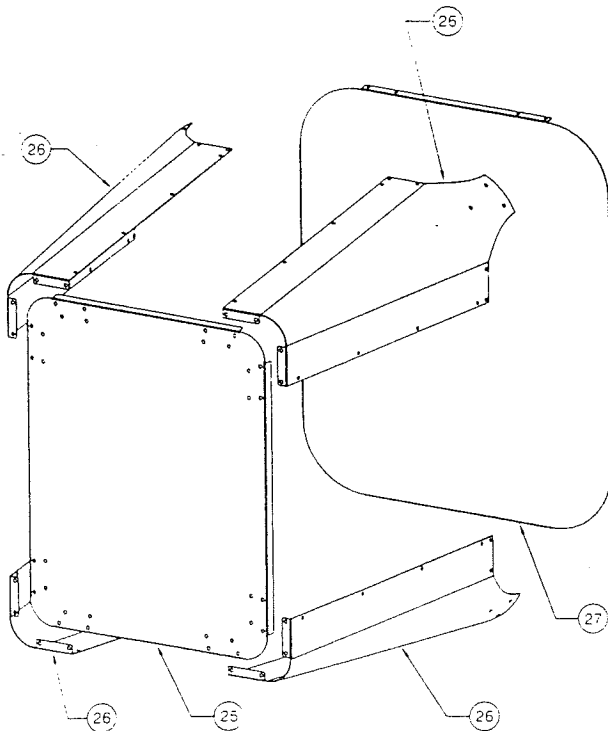

GUÍA DE SEGURIDAD – DEFINICIONES

<p>Este manual contiene información muy importante que usted debe conocer y comprender. Esta información está relacionada con la protección de su SEGURIDAD y la PREVENCIÓN DE PROBLEMAS CON LOS EQUIPOS. Para ayudarlo a distinguir qué clase de información contiene, usamos los símbolos a la derecha. Por favor, lea el manual con atención especial a esas secciones.</p>	<div style="border: 1px solid black; display: inline-block; padding: 2px 5px;">⚠ PELIGRO</div> INFORMACIÓN INDISPENSABLE DE SEGURIDAD. UN RIESGO QUE LE CAUSARÁ HERIDAS MUY GRAVES O LA MUERTE.	<div style="border: 1px solid black; display: inline-block; padding: 2px 5px;">⚠ PRECAUCIÓN</div> INFORMACIÓN PARA PREVENIR DAÑOS A LOS EQUIPOS.
	<div style="border: 1px solid black; display: inline-block; padding: 2px 5px;">⚠ ADVERTENCIA</div> INFORMACIÓN IMPORTANTE DE SEGURIDAD. UN RIESGO QUE PODRÍA CAUSARLE HERIDAS MUY GRAVES O LA MUERTE.	<div style="border: 1px solid black; display: inline-block; padding: 2px 5px;">NOTA</div> INFORMACIÓN QUE USTED DEBE TENER ESPECIALMENTE EN CUENTA.

INSTRUCCIONES GENERALES DE SEGURIDAD PARA LAS HERRAMIENTAS ELÉCTRICAS

⚠ ADVERTENCIA No seguir todas las instrucciones de manejo y seguridad referidas a este producto puede causarle heridas físicas graves.

1. Conozca su herramienta eléctrica

Lea cuidadosamente el manual del propietario. Conozca sus aplicaciones y limitaciones, así como los peligros potenciales particulares de esta herramienta.

2. Conecte a tierra todas las herramientas (excepto las que tengan doble aislamiento eléctrico)

Si la herramienta tiene un cable homologado de tres hilos y un enchufe de tres clavijas con toma de tierra, se deberá enchufar a una base de enchufe con tres entradas. Si se usa un adaptador para utilizar una base con dos entradas, el cable adaptador se deberá conectar a tierra (habitualmente al tornillo de fijación de la tapa del enchufe). Nunca quite la tercera clavija. No conecte nunca el cable verde de tierra a un polo activo.

3. Mantenga las tapas en su lugar

Manténgalas en disposición de trabajo, alineadas y ajustadas correctamente.

4. Retire las llaves de ajuste y otras herramientas

Acostúmbrase a cerciorarse de que todas las llaves de ajuste y otras herramientas se han retirado antes de poner en marcha la máquina.

5. Mantenga limpia el área de trabajo

En las zonas o bancos de trabajo desordenados son más probables los accidentes. El suelo no debe estar resbaladizo por el uso de cera o la presencia de serrín.

6. Evite los entornos peligrosos

No use las herramientas eléctricas en lugares húmedos o mojados, ni las use bajo la lluvia. Trabaje en lugares bien iluminados. Trabaje con espacio suficiente.

7. Mantenga alejados a los niños

Todos los acompañantes deben permanecer a una distancia prudente del área de trabajo.

8. Tenga su taller a prueba de niños

Círrrelo con candados, cerraduras o retire las llaves de puesta en marcha.

9. No fuerce las herramientas

Hará su trabajo mejor y más seguro a la velocidad para la que fueron diseñadas.

10. Use la herramienta correcta

No obligue a la herramienta o accesorio a hacer un trabajo para el que no fue diseñado.

11. Vístase adecuadamente

No lleve ropas demasiado amplias, guantes, corbatas, joyas (anillos o relojes de pulsera) que puedan ser atrapados por las partes móviles de la máquina. Es recomendable usar calzado no deslizante. Póngase cobertores de pelo para recoger el pelo largo. Si lleva manga larga, remánguese por encima del codo.

12. Use gafas de seguridad (Protección para la cabeza)

Póngase siempre gafas de seguridad (deben cumplir con la norma ANSI Standard Z87.1). Utilice también una mascarilla si la operación de corte des-prende polvo, y protectores de oídos (tapones u orejeras) si trabaja por un periodo de tiempo prolongado.

13. Sujete bien la pieza de trabajo

Use presillas o mordazas para sostener bien las piezas cuando esté trabajando. Es más seguro que sostenerlas con las manos y deja éstas libres para manejar la máquina.

14. No pierda el equilibrio

Mantenga los pies y el cuerpo en posición correcta todo el tiempo.

15. Cuide del mantenimiento de las herramientas
Manténgalas afiladas y limpias para obtener un rendimiento mejor y más seguro. Siga cuidadosamente las instrucciones para engrasarlas y cambiar los accesorios.

16. Desconecte las máquinas

Antes de su mantenimiento, cuando cambie accesorios como cuchillas, fresas, piezas, etc.

17. Evite los arranques accidentales

Asegúrese de que la caja de conexión está en OFF antes de enchufar.

18. Utilice los accesorios recomendados

Consulte el manual del propietario para conocer los accesorios recomendados y siga las instrucciones. El uso de accesorios inadecuados puede ser peligroso.

19. Nunca se apoye sobre la máquina

Se podría producir heridas graves si la herramienta se vuelca o si toca accidentalmente la parte cortante. No coloque materiales u objetos por encima o cerca de la máquina de modo que sea necesario inclinarse sobre ella para alcanzarlos.

20. Compruebe las piezas estropeadas

Antes de seguir utilizando la máquina, cualquier tapa o guarda dañada debería ser comprobada para asegurarse de que funcionará correctamente y cumplirá con la función asignada. Compruebe la alineación y fijeza de las piezas móviles, la rotura de piezas, el montaje y cualquier otra circunstancia que pueda afectar a la operación. Una tapa, guarda o cualquier pieza deteriorada por el tiempo, debe ser reparada o reemplazada.

21. Dirección en la introducción de piezas

Introduzca las piezas únicamente en contra de la dirección de rotación de la fresa, sierra o herramienta de corte.

22. Nunca deje la máquina funcionando sola

Apáguela. No abandone la máquina hasta que no esté completamente parada.

23. Mantenga las manos alejadas de la zona de corte

24. Guarde las herramientas cuando no las esté usando

Cuando no estén siendo utilizadas, las herramientas se deben guardar en un lugar seco y alto o cerrado – lejos del alcance de los niños.

25. No fuerce el cable

Mantenga el cable alejado de fuentes de calor, aceite y bordes cortantes.

26. Alargaderas para el exterior

Cuando utilice la máquina al aire libre, utilice alargaderas apropiadas para ese uso, que estén etiquetadas para ello.

27. Nunca use la herramienta en atmósferas explosivas

Las chispas del motor, que son normales, podrían inflamar vapores, líquidos inflamables o productos combustibles.

28. Drogas, alcohol, medicamentos

No utilice la máquina bajo la influencia de drogas, alcohol o cualquier medicación.

Lea y comprenda este libro de instrucciones en su totalidad **ANTES** de usar el producto.

SEGURIDAD ADICIONAL PARA MESA FRESADORA

1. Use siempre protección para los ojos que cumpla la Norma ANSI Z87.1.

2. Los niveles de ruido varían ampliamente según el lugar. Para evitar posibles daños al oído, use tapones para oídos o tapaoresjas cuando vaya a usar la mesa fresadora durante largos períodos de tiempo.

3. Para operaciones que produzcan polvo, use una máscara antipolvo junto con anteojos de seguridad.

4. Siga las instrucciones indicadas en el manual de usuario de su fresadora.

5. **ADVERTENCIA** Las vibraciones, causadas por la fresadora durante su uso, pueden aflojar los sujetadores. Antes de usar la fresadora y periódicamente durante su uso, revise todos los sujetadores para asegurarse de que todos estén bien apretados y seguros.

6. No use este producto hasta que haya completado todos los pasos necesarios para armarlo e instalarlo. Asegúrese de haber leído y comprendido todas las instrucciones de seguridad y operación indicadas en este manual y en el manual del usuario de la fresadora.

7. Asegúrese de que la broca de la fresadora esté en posición correcta y totalmente sujeta en la fresadora antes de efectuar cualquier corte.

8. No use la mesa fresadora como un banco o superficie de trabajo. Si la usa de ese modo podría dañarla y hacer que sea peligroso utilizarla. Se debe usar un banco de trabajo con esta finalidad.

9. Este producto está diseñado para cortar piezas planas de trabajo. No corte ni intente cortar piezas de trabajo que no sean planas.

10. Este producto debe usarse únicamente para cortar piezas de madera. No use esta fresadora para cortar metal u otros materiales que no se sean de madera.

11. Cuando se fresen piezas grandes de trabajo se recomienda enfáticamente usar soportes auxiliares para hacer avanzar la pieza hacia la fresadora y hacerla salir de ella. Si no se usan esos soportes auxiliares la mesa fresadora podría volcarse.

12. Mantenga las manos lejos de las brocas fresadoras y del área de trabajo.

13. Elabore y use un trozo de madera de empuje para mover las piezas pequeñas de trabajo a lo largo del área de corte.

14. Limpie la fresadora después de usarla. Se recomienda usar un equipo de aspiración húmeda o seca.

15. Asegúrese de que la superficie de trabajo de la mesa fresadora esté limpia y libre de polvo, astillas y partículas extrañas que puedan interferir con el corte que usted va a realizar. Se recomienda usar un equipo de aspiración de materiales húmedos y secos.

16. La guía que viene con la mesa fresadora tiene un colector de polvo (si está disponible en un modelo cerrado) al cual se le puede conectar una aspiradora para materiales secos o húmedos. Al usar la guía se recomienda el uso de una aspiradora para materiales húmedos o secos.

17. Compruebe el funcionamiento del resguardo antes de cada uso. Elimine todo el polvo, astillas y demás partículas extrañas que puedan afectar su funcionamiento. Ajuste la altura del resguardo, de tal manera que no interfiera ni toque las brocas fresadoras o la pieza de trabajo, o la que tenga más altura de las dos.

18. **ADVERTENCIA** Nunca ponga sus dedos debajo del resguardo cuando la fresadora este enchufada en una toma de corriente eléctrica o cuando la broca fresadora esté girando.

19. Use siempre la guía para encaminar el desplazamiento de la pieza de trabajo. **NO TRABAJE A MANO ALZADA** a menos que se estén usando brocas fresadoras tipo piloto.

20. Use siempre brocas fresadoras tipo piloto para los trabajos de fresado a mano alzada de piezas de trabajo que tengan forma irregular.

21. Haga avanzar siempre la pieza de trabajo **CONTRA** la rotación de la cuchilla o la broca.

22. Las brocas fresadoras son extremadamente afiladas; actúe con suma cautela al manejarlas y usarlas.

23. Asegúrese de que las brocas fresadoras que se estén usando estén bien afiladas o se les haya vuelto a afilar apropiadamente. Esto permitirá fresar con rapidez, eficiencia y **SEGURIDAD**.

24. Algunas fresadoras, cuando se las coloca en posición invertida, como, por ejemplo, en una mesa fresadora, se saldrán o caerán de la base de la fresadora cuando se afloja la abrazadera de base para ajustar la altura o la profundidad de corte. Por consiguiente, es extremadamente importante apoyar la fresadora desde abajo cuando se efectúen estos ajustes o siempre que se afloje la abrazadera.

25. Mire siempre debajo de la mesa fresadora al interruptor de la fresadora cuando vaya a apagar o encender la fresadora. Toque solamente el interruptor cuando vaya a encender o apagar la fresadora. Nunca ponga su mano debajo de la mesa fresadora por ninguna razón cuando la fresadora esté funcionando, salvo para apagarla.

26. **ADVERTENCIA** Antes de efectuar cualquier corte, asegúrese de que la fresadora esté apagada. la broca fresadora no esté girando y el cordón de alimentación eléctrica esté desconectado de la toma de corriente. Después asegúrese completamente de que el resguardo no tropieza con la broca de la fresadora y la pieza de trabajo. Se recomienda enfáticamente realizar un pase de prueba con la fresadora apagada y la broca fresadora sin girar.

27. **ADVERTENCIA** Nunca deje la mesa de la fresadora funcionando sola sin su atención. Apague la fresadora antes de dejar la mesa fresadora por cualquier razón.

INTRODUCCIÓN

Su mesa Craftsman viene con los siguientes accesorios:

- Una guía unitaria única de 4 pulgadas de altura con orientadores de guionan movimiento paralelo.
- Escaleras moldeadas en la parte superior de la mesa que permiten el ajuste rápido y exacto de la guía para hacer los siguientes tipos de trabajo:
 - espigas
 - juntas deslizantes en cola de milano
 - juntas machihembradas
 - cortes de bordes y cortes de veta en los extremos
 - cortes de refrentar
- La guía única también permite que usted realice las siguientes operaciones adicionales de fresado:
 - vetado
 - acanaladura
 - hacer moldeados de corona
 - hacer cortes de hasta 2-1/2 pulgadas desde el borde de la pieza de trabajo hacia el centro de la pieza de trabajo.

- Un bloque de empuje especialmente diseñado con un rápido sistema sujetador como respaldo. Puede sujetar firmemente las piezas de trabajo de hasta 4 pulgadas de ancho para trabajos de fresado de veta de extremo o fresado de bordes.
- Una guía para juntar de ajuste exacto que es rápidamente ajustable a la profundidad apropiada de corte.
- Un puerto colector de polvo en la guía al cual pueden conectarse la mayoría de las aspiradoras de materiales húmedos y secos.
- Extensiones que proporcionan una amplia superficie de trabajo.
- Un interruptor, con protección contra sobrecargas, para controlar el encendido y el apagado de la fresadora. En la segunda toma también se puede conectar un accesorio adicional como una aspiradora de materiales húmedos y secos.
- Un soporte de piso para montar la mesa fresadora.

ACCESORIOS OPCIONALES PARA LA MESA FRESADORA

9-25332 Manguito guía de la mesa fresadora Craftsman, sigue las plantillas para el fresado repetitivo de cierta formas.

9-25333 Placa adaptadora profesional Craftsman para montar fresadoras de espiga de 1/4 y 1 2 pulgada que no sean marca Craftsman. El usuario debe situar y perforar los orificios para montar la fresadora. No se incluyen los sujetadores para montar la fresadora en la placa del adaptador y, por lo tanto, estos sujetadores se deben obtener por separado.

9-25468 Zapata maestra guía de empuje para la mesa fresadora Craftsman. ayuda en las operaciones con zapata de empuje y sujeción; ayuda en la medición exacta y la configuración de la mesa fresadora. se transforma en una guía de inglete y permite establecer una rápida configuración para las juntas deslizantes en cola de milano de 1 2 pulgada.

DESEMBALAJE Y COMPROBACION DEL CONTENIDO

Consulte la lista de piezas en la Page 53.

- ADVERTENCIA** Si falta cualquiera de las piezas, no intente armar, instalar o usar su mesa fresadora hasta que todas las piezas faltantes estén en sus manos o las haya reemplazado y su mesa fresadora esté armada en forma correcta y completa según lo indicado en este manual.
- Comuníquese con su Tienda Sears o el Centro Sears de Servicio de su localidad para obtener cualquier pieza faltante o piezas de repuesto.
 - Para simplificar el manejo y reducir al mínimo cualquier daño que pueda ocurrir durante el transporte, su mesa fresadora se embala y llega a usted desarmada.
 - Separe todas las piezas de los materiales de empaque y compruebe cada pieza comparándola con las ilustraciones y la lista de piezas al final de este manual, para así asegurarse de que se hayan incluido todas las piezas. Hágalo antes de desechar cualquiera de los materiales de embalaje.

MONTAJE

HERRAMIENTAS REQUERIDAS

- Destornillador para tornillos de cabeza ranurada y destornillador Phillips.
- Llave ajustable pequeña o mediana (o un juego de llaves para tuercas).
- Martillo

MESA FRESADORA

1. Tienda la mesa fresadora, con la cara superior hacia abajo, sobre una superficie plana. de modo que la orientación de la mesa sea la que se ilustra en la Figura 1. (La PARTE POSTERIOR de la mesa queda hacia usted.)

FIGURA 1

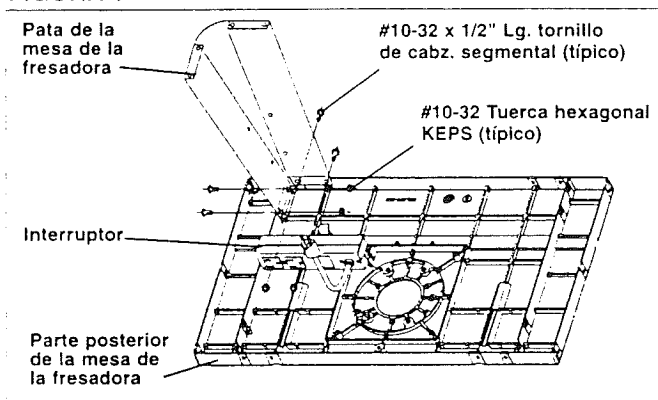

2. Monte una pata de la mesa en la cara superior de la mesa usando cuatro tornillos de cabeza segmental para metal #10-32 x 1/2 pulgada de largo y cuatro tuercas "KEPS" hexagonales #10-32, según se ilustra en la Figura 1 y la Figura 1, Detalle del conjunto. (La pata se muestra en la esquina IZQUIERDA SUPERIOR de la mesa fresadora.) NO APRIETE en este momento.

3. Coloque en posición correcta el interruptor contra la pata, según se ilustra en la Figura 1, Detalle del conjunto.

4. Asegure el interruptor a la pata y la cara superior de la mesa usando dos tornillos de cabeza segmental para metal #10-32 x 1/2 pulgada de largo y dos tuercas "KEPS" hexagonales #10-32.

FIGURA 1, DETALLE DE MONTAJE

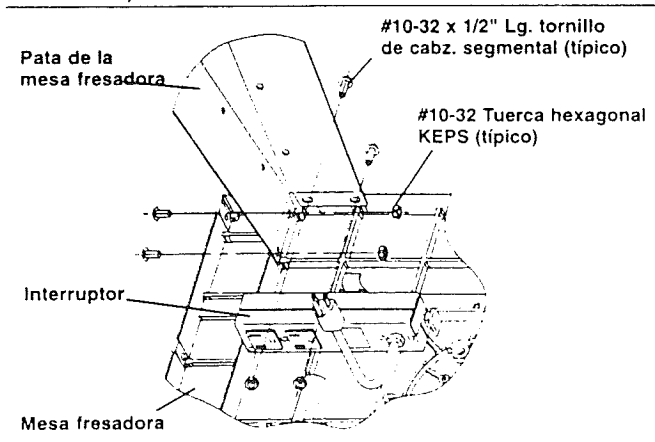

NOTA

Hay dos hendiduras con forma hexagonal en la cubierta del interruptor en las cuales se colocan las tuercas "KEPS" hexagonales, con el lado de la arandela dentada de las tuercas de frente hacia fuera de las hendiduras.

5. APRIETE firmemente todos los sujetadores.
6. Monte las tres patas restantes de la mesa en la cara superior de la mesa usando cuatro los tornillos de cabeza segmental para metal #10-32 x 1/2 pulgada de largo y cuatro tuercas "KEPS" hexagonales #10-32 para cada pata, según se ilustra en la Figura 2. (La PARTE POSTERIOR de la mesa queda hacia usted.)
7. APRIETE firmemente todos los sujetadores.

FIGURA 2

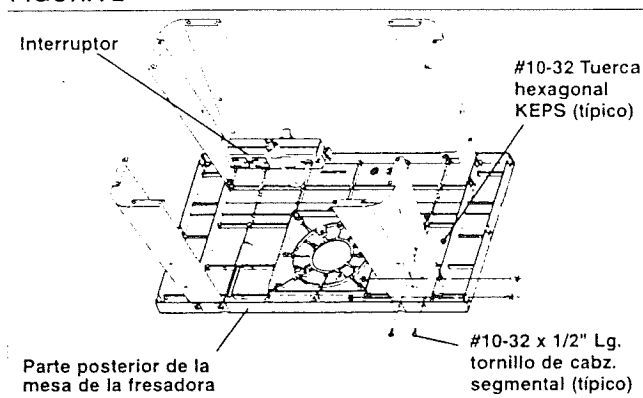

EXTENSIONES PARA LA MESA FRESADORA

1. Coloque en posición correcta la mesa fresadora de modo que la orientación sea la que se ilustra en la Figura 3 y la Figura 3, Detalle del conjunto. (La parte FRONTAL de la mesa queda hacia usted.)
2. Coloque en posición correcta una de las extensiones junto al borde derecho de la cara superior de la mesa de modo que la ranura de inglete en la extensión se alinee con la ranura de inglete en la cara superior de la mesa.
3. Monte un tornillo de cabeza segmental para metal #10-32 x 1/2 pulgada de largo y una tuerca "KEPS" hexagonal #10-32 en cada uno de los orificios en la extensión, según se ilustra en la Figura 3 y Figura 3, Detalle del conjunto. NO APRIETE los sujetadores en este momento.

FIGURA 3



FIGURA 3, DETALLE DE MONTAJE



NOTA

Las extensiones se identifican con una "R" para la extensión del LADO DERECHO (29LCN-988) o con una "L" para la extensión del LADO IZQUIERDO (29LCN-989). Hallará la "R" o la "L" en uno de los extremos doblados hacia arriba o doblados hacia abajo de las extensiones.

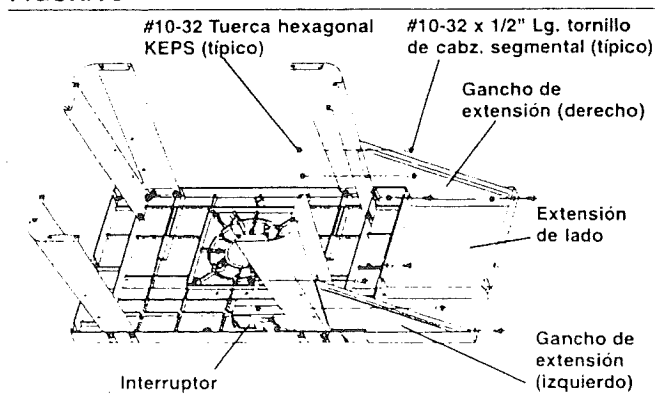
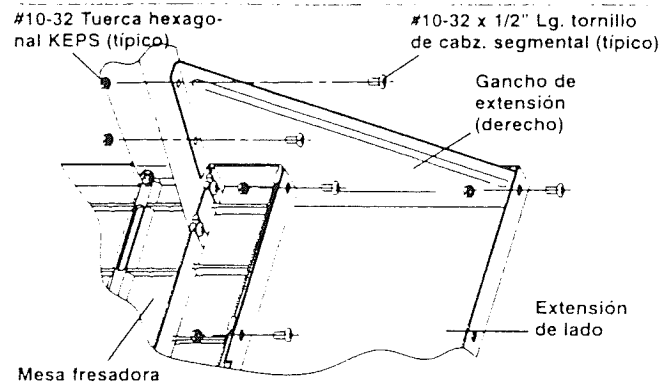
4. Monte uno de apoyos de la extensión del LADO DERECHO (29LCN-988) en la pata de la mesa y en la extensión usando los tornillos de cabeza segmental para metal #10-32 x 1/2 pulgada de largo y las tuercas "KEPS" hexagonales #10-32, según se ilustra en la Figura 3, Detalle del conjunto.
5. Monte uno de apoyos de la extensión del LADO IZQUIERDO (29LCN-989) en la pata de la mesa y en la extensión usando los tornillos de cabeza segmental para metal #10-32 x 1/2 pulgada de largo y las tuercas "KEPS" hexagonales #10-32, según se ilustra en la Figura 3.
6. Presionando la extensión hacia abajo, apriete todos los sujetadores en el siguiente orden:
 - a. Los que sostienen la extensión en la cara superior de la mesa.
 - b. Los que sostienen los apoyos de la extensión en las patas.
 - c. Los que sostienen los apoyos de la extensión en la extensión.
7. Coloque la otra extensión junto al borde izquierdo de la cara superior de la mesa de modo que la ranura de inglete en la extensión se alinee con la ranura de inglete en la cara superior de la mesa, según se ilustra en la Figura 4.

FIGURA 4

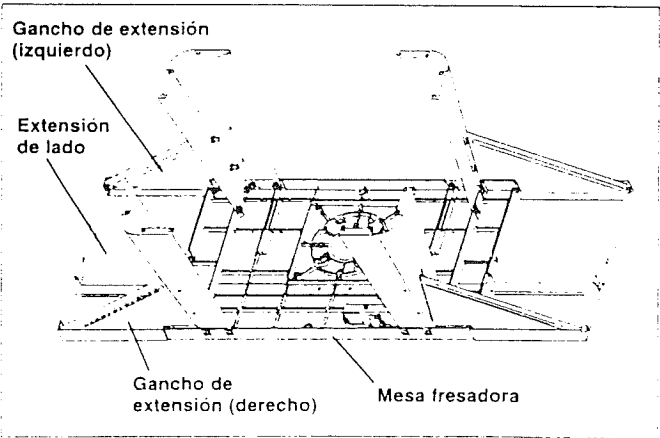

8. Monte un tornillo de cabeza segmental para metal #10-32 x 1/2 pulgada de largo y tuerca "KEPS" hexagonal #10-32 en cada uno de los orificios en la extensión, según se ilustra en la Figura 4. No apriete los sujetadores en este momento.
9. Monte el otro apoyo LATERAL IZQUIERDO de la extensión (29LCN-989) en la pata de la mesa y en la extensión usando los tornillos de cabeza segmental para metal #10-32 x 1/2 pulgada de largo y las tuercas "KEPS" hexagonales #10-32, según se ilustra en la Figura 4.
10. Monte uno de apoyos de la extensión del LADO DERECHO (29LCN-988) en la pata de la mesa y en la extensión usando los tornillos de cabeza segmental para metal #10-32 x 1/2 pulgada de largo y las tuercas "KEPS" hexagonales #10-32, según se ilustra en la Figura 4.
11. Presionando la extensión hacia abajo, apriete todos los sujetadores en el siguiente orden:
 - a. Los que sostienen la extensión en la cara superior de la mesa.
 - b. Los que sostienen los apoyos de la extensión en las patas.
 - c. Los que sostienen los apoyos de la extensión en la extensión.
12. Coloque la mesa fresadora con el lado derecho hacia arriba en el piso y compruebe que las extensiones estén paralelas y uniformes a la misma altura o levemente debajo de la cara superior de la mesa.
- En ningún caso deberán quedar las extensiones más alta o encima de la cara superior de la mesa. Podrían interferir con la pieza de trabajo durante el fresado y crear una condición que puede ocasionar graves lesiones.**
13. Si las extensiones quedaron más elevadas y/o no están en posición paralela con la cara superior de la mesa, entonces afloje los sujetadores que sostienen las extensiones en los apoyos y la cara superior de la mesa y vuelva a colocar las extensiones de forma que queden en posición.
14. APRIETE firmemente todos los sujetadores otra vez.
15. Para cerciorarse de que todo está en orden, deslice un pedazo plano de madera a lo largo de la cara superior de la mesa en todas las direcciones. Asegúrese de que el borde de la madera se mueva libremente sin entrar en contacto con los bordes de las extensiones.

EL SOPORTE DE MESA Y LA MESA FRESADORA

NOTA

Como puede verse en la ILUSTRACIÓN DE LA PATA, hay cuatro orificios a lo largo de los bordes de la pata. Estos orificios se usarán en un producto accesorio futuro para el soporte de piso.

ILUSTRACIÓN DE LA PATA

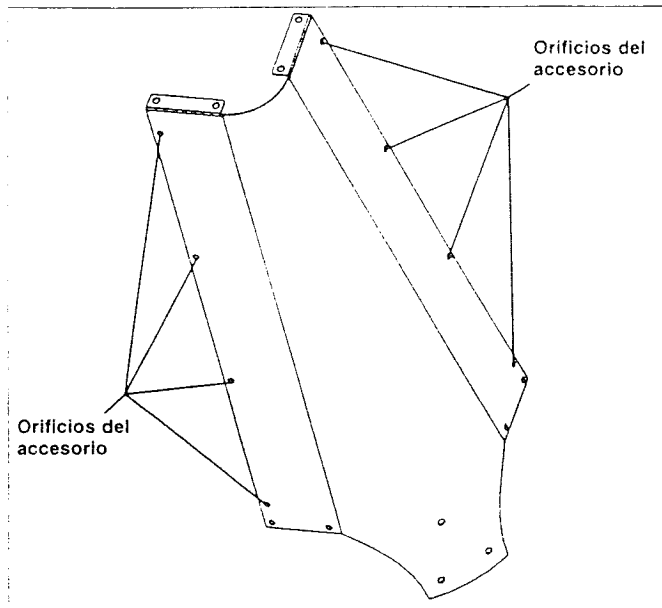

El procedimiento siguiente es más fácil de realizar si dos personas realizan la tarea.

1. Ponga el estante, con el lado superior hacia abajo, sobre un banco de trabajo o una superficie bien firme y resistente, de modo que dos de las esquinas en el lado largo del estante sobresalgan más allá del banco de trabajo, según se ilustra en la Figura 5.

NOTA

La colocación de un peso sobre el estante, según se ilustra en la Figura 5, se recomienda abiertamente, de modo que el estante mantenga su posición correcta en el banco de trabajo y no se incline y no se caiga del banco de trabajo mientras se monten las patas en el estante.

FIGURA 5

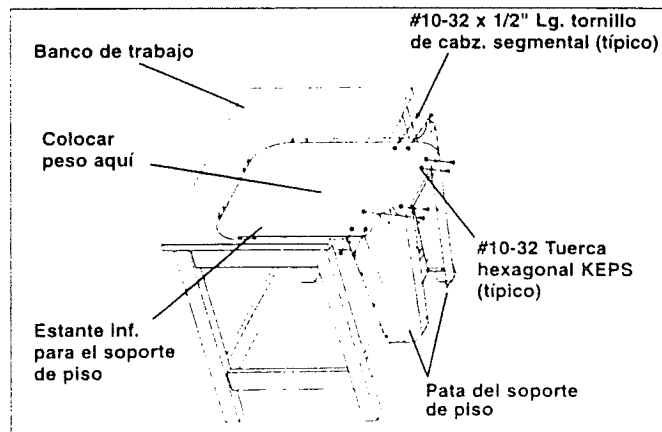

2. Monte una pata a una de las esquinas del estante usando cuatro tornillos de cabeza segmental para metal #10-32 x 1/2 pulgada de largo y las tuercas "KEPS" hexagonales #10-32, según se ilustra en la Figura 5.
3. Monte una segunda pata de manera semejante.
4. Ponga el soporte de piso parcialmente montado en su lado en el piso de modo que las patas apoyen el soporte de piso, según se ilustra en la Figura 6.

FIGURA 6

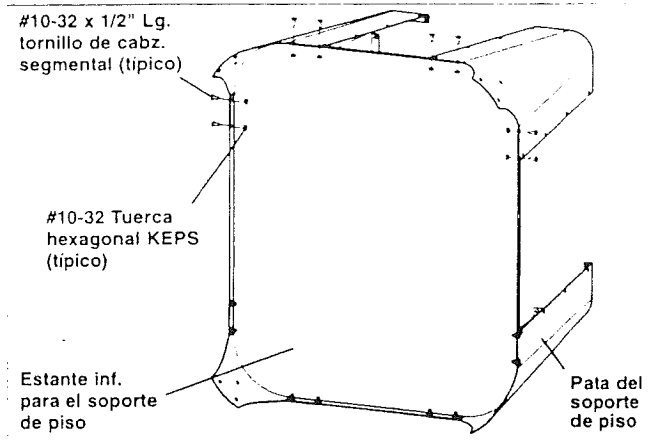

5. Monte las patas restantes en el estante usando cuatro tornillos de cabeza segmental para metal #10-32 x 1/2 pulgada de largo y las tuercas "KEPS" hexagonales #10-32, según se ilustra en la Figura 6.
6. APRIETE FIRMEMENTE TODOS LOS SUJETADORES.
7. Monte una pata niveladora en cada uno de los soportes niveladores, según se ilustra en la Figura 7.

FIGURA 7

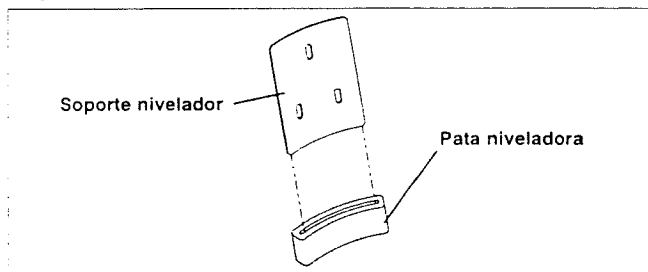

8. Monte los soportes niveladores en cada uno de las patas del soporte de piso usando tres tornillos de cabeza segmental para metal #10-32 x 1/2 pulgada de largo y tres tuercas "KEPS" hexagonales #10-32, según se ilustra en la Figura 8.

FIGURA 8

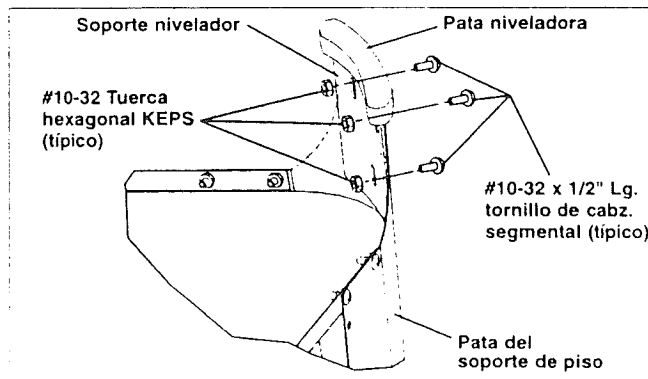

9. Coloque la mesa fresadora con la cara superior hacia abajo sobre el piso según se ilustra en la Figura 9. En esta etapa en el procedimiento, se recomienda abiertamente el empleo de una segunda persona para ayudarle a sostener la mesa fresadora y el soporte de piso en su sitio.

10. Coloque el soporte de piso en las patas de la mesa fresadora, según se ilustra en la Figura 9.

11. Coloque el estante superior sobre las patas del soporte de piso, según se ilustra en la Figura 9.

FIGURA 9

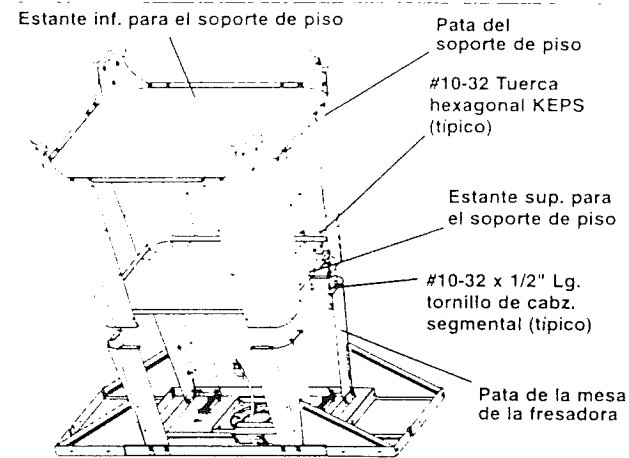

12. Alinee los orificios en la pata del soporte de piso y el estante superior con los orificios correspondientes en las patas de la mesa fresadora.

NOTA

La inserción de un clavo de cabeza grande a través de uno de los orificios en cada una de las cuatro esquinas del estante inferior le ayudará a mantener la alineación de la pieza. (También se pueden utilizar tornillos de cabeza segmental para metal.) Los clavos (o los tornillos) se sacan de los orificios cuando se montan los tornillos de cabeza segmental para metal según se describe en el paso siguiente.

Puede ser necesario aflojar los sujetadores que sujetan las patas a la mesa para hacer que los orificios en las patas de la mesa se alineen con los orificios en el estante y los orificios en las patas del soporte de piso, y así se pueda lograr que las patas de la mesa queden planas sobre las patas del soporte de piso.

13. Monte un tornillo de cabeza segmental para metal #10-32 x 1/2 pulgada de largo y tuerca "KEPS" hexagonal #10-32 en cada uno de los orificios, según se ilustra en la Figura 9, Detalle del conjunto. LA ORIENTACIÓN DE LOS SUJETADORES DEBE SER LA QUE SE MUESTRA EN LA FIGURA.

14. APRIETE FIRMEMENTE TODOS LOS SUJETADORES, INCLUYENDO LOS QUE SOSTIENEN LAS PATAS EN LA MESA FRESADORA.

FIGURA 9, DETALLE DE MONTAJE

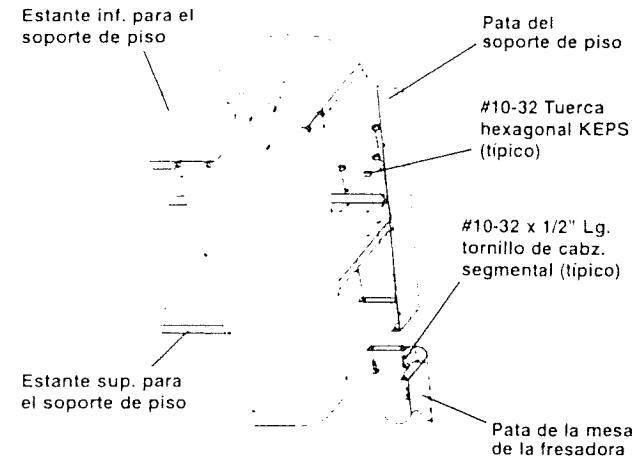

15. Coloque el soporte de piso con el lado derecho hacia arriba sobre el piso, según se ilustra en la Figura 10.

FIGURA 10

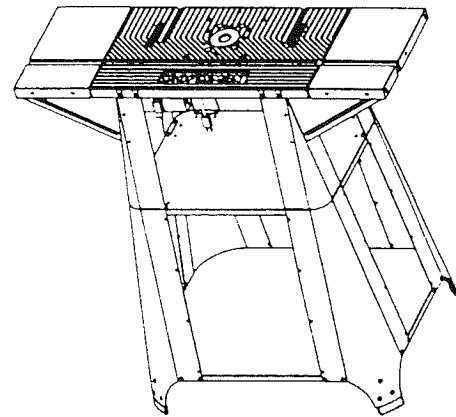

16. Ajuste las patas niveladoras:
 a. aflojando los tornillos que sostienen el soporte nivelador a la pata
 b. ajustando la altura
 c. volviendo a apretar los tornillos hasta que el soporte de piso quede apoyado firmemente por el piso y no se balancee ni hacia delante ni hacia atrás.

17. Puede ser necesario que usted siga estos pasos cada vez que mueve el soporte de piso y la mesa fresadora.

18. Compruebe que las extensiones estén en posición paralela y a la misma altura o ligeramente debajo de la cara superior de la mesa.

19. **ADVERTENCIA** En ningún caso deberán quedar las extensiones más altas o encima de la cara superior de la mesa. Podrían interferir con la pieza de trabajo durante el fresado y crear una condición que puede ocasionar graves lesiones.

20. Si las extensiones quedaron más elevadas o no están en posición paralela con la cara superior de la mesa, entonces afloje los sujetadores que sostienen las extensiones en los apoyos y la cara superior de la mesa y vuelva a colocar las extensiones de forma que queden en posición paralela.

21. APRIETE FIRMEMENTE TODOS LOS SUJETADORES OTRA VEZ.

22. Para cerciorarse de que todo está en orden, deslice un pedazo plano de madera a lo largo de la cara superior de la mesa en todas las direcciones. Asegúrese de que el borde de la madera se mueva libremente sin entrar en contacto con los bordes de las extensiones.

BLOQUE DE EMPUJE

1. Enrosque el extremo pequeño de la barra sujetadora firmemente en el orificio roscado en la placa sujetadora hasta que la barra salga hacia fuera con seguridad contra la placa, según se ilustra en la Figura 11.
2. Cerciórese de que el bloque de empuje esté orientado de modo que la "C" en la placa sujetadora quede hacia fuera, según se ilustra en la Figura 11.
3. Monte la arandela de seguridad con resorte de 1/4 de pulgada de D.I. x 1/2 pulgada de D.E. x 3/64 de pulgada de espesor y la tuerca hexagonal de tornillo para metal de 1/4-28 a la barra sujetadora, según se ilustra en la Figura 11.
4. APRIETE firmemente la tuerca en la barra sujetadora.
5. Inserte el otro extremo de la barra sujetadora a través del orificio en el bloque de empuje. Cerciórese de que la orientación del bloque de empuje sea la que se ilustra en la Figura 11.
6. Monte la arandela de 11/32 D.I. x 11/16 D.E. x 1/16 de pulgada de espesor y la tuerca de mariposa 5/16-18 en la barra sujetadora según se ilustra en la Figura 11.

FIGURA 11

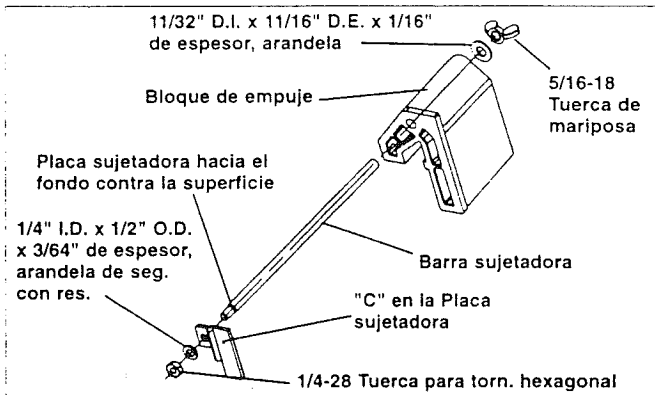

7. No es necesario apretar la tuerca de mariposa. La barra sujetadora debe girar libremente en el bloque de empuje.

⚠ ADVERTENCIA

Ocasionalmente, las vibraciones producidas por el funcionamiento de la fresadora pueden hacer que la tuerca del tornillo hexagonal para metal y la placa sujetadora se aflojen en la barra sujetadora. REVISE PERIÓDICAMENTE ESTOS SUJETADORES Y TODOS LOS SUJETADORES para asegurarse de que estén bien apretados y seguros.

GUÍA

1. Monte la guía ajustable para trabajos de junta en la guía de la mesa fresadora usando un tornillo prisionero hexagonal de 1/4-20 x 1 pulgada de largo, una arandela de 9/32 D.I. x 3/4 D.E. x 1/16 de pulgada de espesor y la perilla sujetadora de la guía ajustable, como se muestra en las Figuras 12a y 12b. La guía en forma de "V" en la guía ajustable para trabajos de junta se deslizará acoplándose con la guía en forma de "V" en la guía de la mesa fresadora.
2. Empuje la guía ajustable para trabajos de junta hasta meterla en la guía de la mesa fresadora lo más adentro posible y apriete la perilla sujetadora.

FIGURA 12a



FIGURA 12b



3. Monte el sistema de orientación de la guía en la parte inferior de la guía usando los tornillos de cabeza troncocónica para metales #10-32 x 7/8 de pulgada de largo y las tuercas "KEPS" hexagonales #10-32, según se ilustra en la Figura 13. (La parte de la tuerca de la tuerca "KEPS" entra en la hendidura y la parte de la arandela queda fuera de la hendidura.) NO APRIETE los sujetadores en este momento.

FIGURA 13

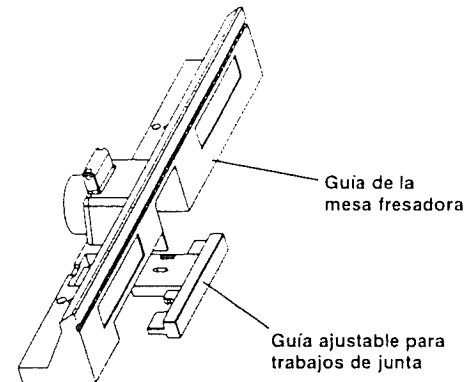
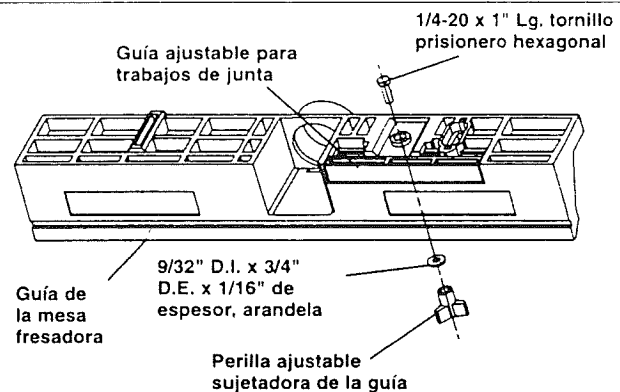

FIGURA 14b



FIGURA 14a

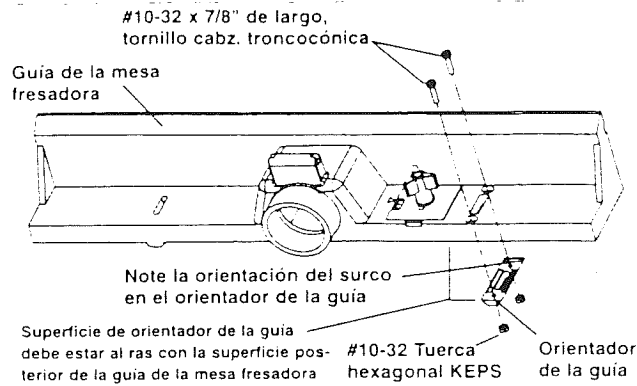

4. Para alinear la guía, coloque en posición correcta la guía en la mesa fresadora de modo que el sistema de orientación de la guía entre en los canales en la cara superior de la mesa, como se muestra en la Figura 14a.
5. Inserte un perno de cabeza redonda y cuello cuadrado de 1/4-20 x 1-3/4 pulgadas de largo desde la cara inferior de la mesa, a través de la ranura en la guía, como se muestra en la Figura 14a.
6. Coloque una arandela de 9/32 D.I. x 3/4 D.E. x 1/16 de pulgada de espesor sobre el perno, como se muestra en la Figura 14a.
7. Enrosque ligeramente una perilla sujetadora de la guía sobre el perno. **NO APRIETE** la perilla sujetadora en esta guía en este momento; la guía debe poder **MOVERSE LIBREMENTE** desde la parte frontal hasta la parte posterior en la mesa.
8. Repita los pasos del 5 al 7 para el otro lado de la guía.
9. Cerciórese de que la guía ajustable para trabajos de junta esté lo más adentro posible de la guía de la mesa fresadora y que la perilla sujetadora se haya apretado con seguridad.
10. Alinee la parte frontal de la guía con las marcas "0" en la cara superior de la mesa fresadora, como se muestra en la Figura 14b.
11. **APRIETE** las perillas sujetadoras de la guía **CERCIORÁNDOSE DE QUE LA GUÍA NO SE MUEVE**.
12. **APRIETE** los dos tornillos de cabeza troncocónica #10-32 x 7/8 de pulgada de largo para asegurar el sistema de orientación de la guía a la guía, como se muestra en la Figura 14a.

13. Quite la guía de la mesa desenroscando las perillas sujetadoras de la guía de los pernos de cabeza cuadrada y cuello redondo 1/4-20 x 1-3/4 pulgadas de largo mientras que sostiene los pernos en su sitio desde la cara inferior de la mesa.
14. Quite las arandelas 9/32 D.I. x 3/4 D.E. x 1/16 de pulgada de espesor de los pernos y seguidamente quite los pernos.
15. Guarde los sujetadores en un lugar conveniente para que los pueda utilizar más adelante.
16. Monte el resguardo superior en la guía de la mesa fresadora usando dos tuercas de empuje de 1/4 de pulgada y el pasador pivote del resguardo superior 1/4 D.E. x 2-11/16 pulgadas de largo, según se ilustra en la Figura 15:

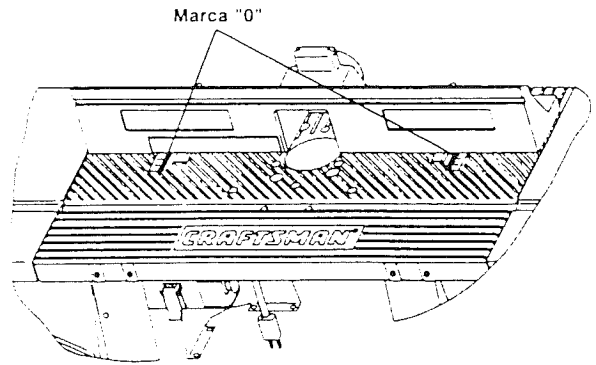
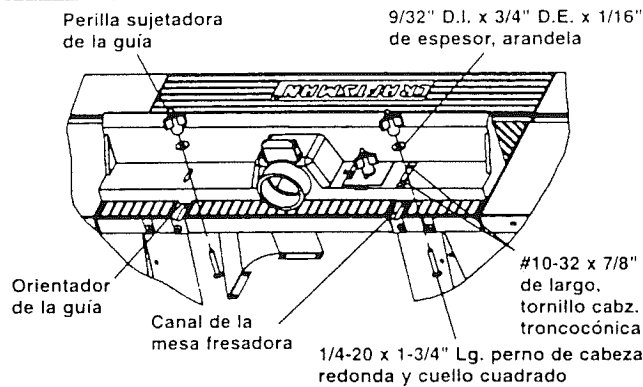
- a. Presione una de las tuercas de empuje hasta ponerla sobre un extremo del pasador pivote. (Será necesario golpear ligeramente la tuerca de empuje sobre el pasador pivote del resguardo superior con un martillo mientras se apoya el otro extremo del pasador pivote del resguardo superior.)
- b. Coloque en posición correcta el resguardo superior en la guía de modo que los orificios en el resguardo superior se alineen con agujero pasante en la guía de la mesa fresadora. **CERCÍORESE DE QUE LA ORIENTACIÓN DEL RESGUARDO SUPERIOR SEA LA QUE SE ILUSTRAN EN LA FIGURA 15.**
- c. Inserte el pasador pivote del resguardo superior a través de los orificios de alineación.
- d. Presione la segunda tuerca de empuje sobre el otro extremo del pasador pivote del resguardo superior de igual forma como lo hizo en el paso "a".

FIGURA 15

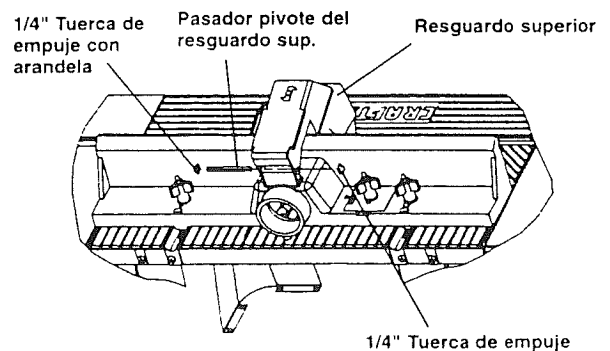

e. Mueva el resguardo superior hacia arriba y hacia abajo unas cuantas veces para asegurarse de que se mueve libremente.

ADVERTENCIA Una vez que el resguardo superior se haya montado a la guía, **NO LO QUITE** por ninguna razón. Su retiro puede dar lugar a una condición de funcionamiento inseguro que puede ocasionar posibles lesiones corporales.

CONJUNTO DEL BLOQUE DE EMPUJE EN LA GUÍA DE LA MESA FRESADORA

1. Coloque en posición correcta la placa sujetadora en relación con el bloque de empuje, según se ilustra en la Figura 16.
2. Alinee el saliente y la parte en forma de V del bloque de empuje con el surco en la parte frontal de la guía y la parte en forma de V de la guía.
3. Monte el bloque de empuje en la guía según se ilustra en la Figura 16. El bloque de empuje debe moverse libremente a lo largo de toda la guía cuando el resguardo está en posición LEVANTADA.

FIGURA 16

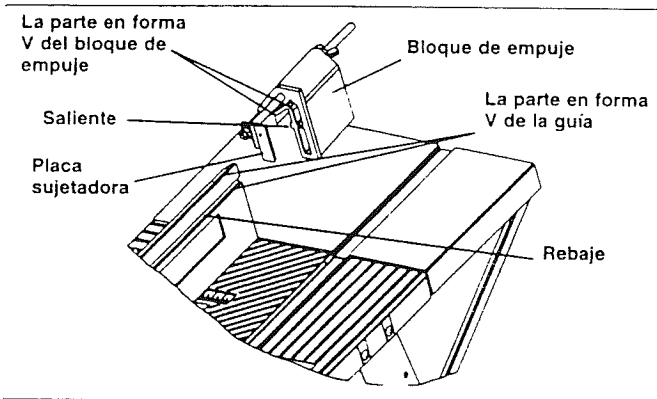

NOTA

1. Es una buena práctica quitar con frecuencia el polvo y las astillas que se acumulan con el uso desde las superficies deslizantes de la guía y del bloque de empuje y desde el surco en la guía.
2. La aplicación ocasional de una capa muy ligera de cera para muebles a las SUPERFICIES DESLIZANTES solamente del bloque de empuje mejorará la acción deslizante.

GUÍA DE INGLETE

1. Monte la cabeza del transportador en la barra de inglete, según se ilustra en la Figura 17, usando un tornillo de cabeza segmental para metal #10-32 x 1/2 pulgada de largo.

NOTA

Hay dos orificios redondos en la barra de inglete. Cerciérese de que el tornillo de cabeza segmental entre en el orificio correcto indicado

FIGURA 17

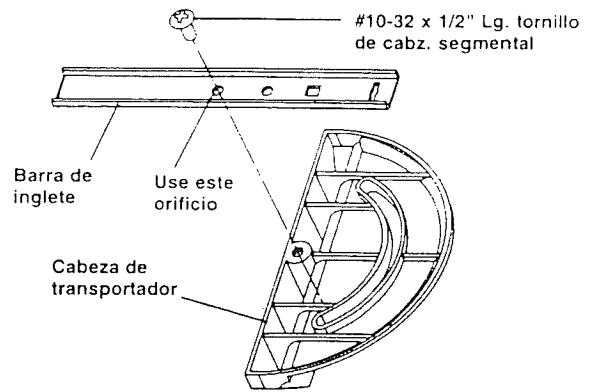

2. Apriete el tornillo de cabeza segmental en la cabeza del transportador de modo que la cabeza del tornillo apenas toque la barra de inglete pero todavía proporcione una resistencia cuando se gira la cabeza del transportador.
3. Monte la perilla, la arandela 3/16 D.I. x 9/16 D.E. x 0.040 pulgada de espesor y el perno de cabeza redonda y cuello cuadrado #10-24 x 3/4 de pulgada a la barra de inglete y la cabeza del transportador, según se ilustra en la Figura 18.

FIGURA 18

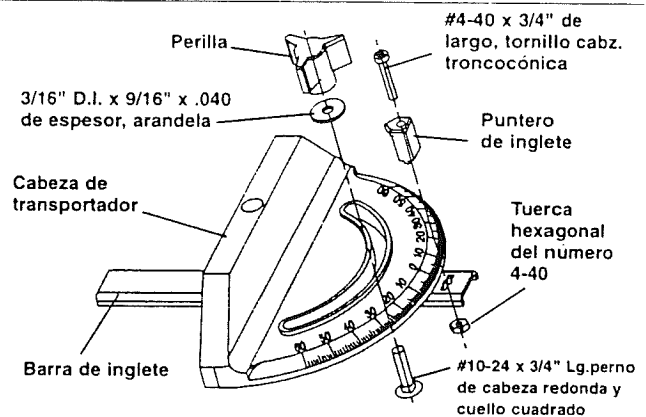

4. Monte el puntero del inglete en la barra de inglete usando el tornillo de cabeza troncocónica para metales #4-40 x 3/4 de pulgada de largo y la tuerca del tornillo hexagonal para metales #4-40. Cerciérese de que el puntero del inglete APUNTE en la dirección correcta.
5. **APRIETE FIRMEMENTE** el tornillo y la tuerca.

INSTALACIÓN

FRESADORA EN LA MESA FRESADORA

ADVERTENCIA Cerciórese siempre de que la fresadora NO ESTE CONECTADA a una toma de corriente cuando se esté instalando la fresadora en la mesa fresadora. Si está conectada, DESENCHUFE el cordón de alimentación eléctrica del enchufe o el interruptor y desenchufe el interruptor del enchufe.

NOTA

Aunque el conjunto de la guía se muestra instalado en la mesa fresadora en las figuras 19, 20 y 21, se recomienda quitar el conjunto de la guía para facilitar la instalación y el retiro de la fresadora. Para quitar el conjunto de la guía, consulte los pasos del 13 al 15 en la página 39.

Fresadoras Craftsman con placas de base de tres orificios y 6 pulgadas de diámetro

1. Quite la placa de base de la fresadora.
2. Guarde los tornillos y la placa de base en un lugar conveniente.
3. Mientras sostiene la fresadora al revés, colóquela en posición correcta contra la cara inferior de la mesa fresadora, según se ilustra en la Figura 19. Haga girar la fresadora hasta que los tres orificios roscados en la base de la fresadora queden alineados con los tres orificios embutidos correspondientes en la cara superior de la mesa fresadora.
4. Cuando sea posible, alinee las manijas en la fresadora con la mesa fresadora, según se ilustra en la Figura 19.
5. Inserte tres tornillos de cabeza embutida plana para metales #10-32 x 5/8 de pulgada de largo a través de los orificios en la cara superior de la mesa y enrósquelos en los orificios roscados en la base de la fresadora.
6. APRIETE los tornillos FIRMEMENTE en la fresadora.

FIGURA 19

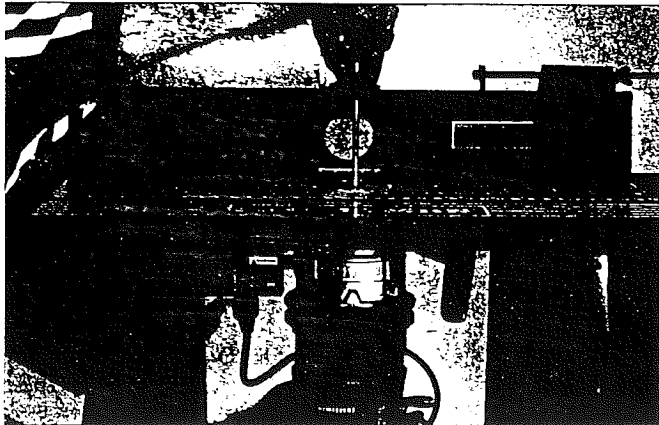

Fresadora Craftsman Modelo 9-27504

1. Quite la placa de base de la fresadora.
2. Guarde los tornillos y la placa de base en un lugar conveniente.
3. Mientras sostiene la fresadora al revés, colóquela en posición correcta contra la cara inferior de la mesa fresadora, según se ilustra en la Figura 20.
4. Haga girar la fresadora hasta que los cuatro orificios roscados en la base de la fresadora queden alineados con los cuatro orificios embutidos grandes correspondientes encima de la mesa fresadora. Los orificios se alinearán en UNA SOLA posición correcta únicamente.
5. Inserte cuatro tornillos de cabeza embutida plana para metales de 1 pulgada de largo (M8 x 25 métricos) a través de los orificios en la cara superior de la mesa y enrósquelos en los orificios roscados en la base de la fresadora. (Estos tornillos no vienen con la fresadora.)
6. APRIETE FIRMEMENTE los tornillos en la fresadora.

FIGURA 20

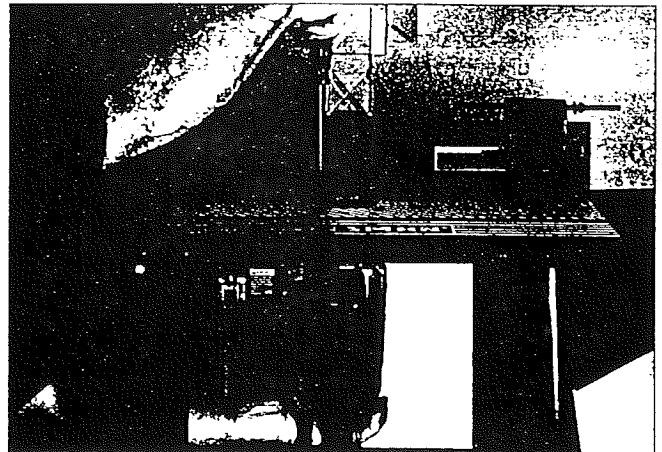

Fresadoras Craftsman Modelos 9-27505, 9-27506, 9-27510 y 9-27511

1. Quite la placa de base de la fresadora.
2. Guarde los tornillos y la placa de base en un lugar conveniente.
3. Mientras sostiene la fresadora al revés, colóquela en posición correcta contra la cara inferior de la mesa fresadora, según se ilustra en la Figura 21 en la página siguiente.
4. Haga girar la fresadora hasta que los tres orificios roscados en la base de la fresadora queden alineados con los tres orificios embutidos grandes correspondientes encima de la mesa fresadora. Los orificios se alinearán en UNA SOLA posición correcta únicamente.
5. Inserte cuatro tornillos de cabeza embutida plana para metales 5/16-18 x 1-1/4 de pulgada de largo a través de los orificios en la cara superior de la mesa, como se muestra en la Figura 21 en la página siguiente y enrósquelos en los orificios roscados en la base de la fresadora. Estos tornillos son de color negro.
6. APRIETE FIRMEMENTE los tornillos en la fresadora.

FIGURA 21

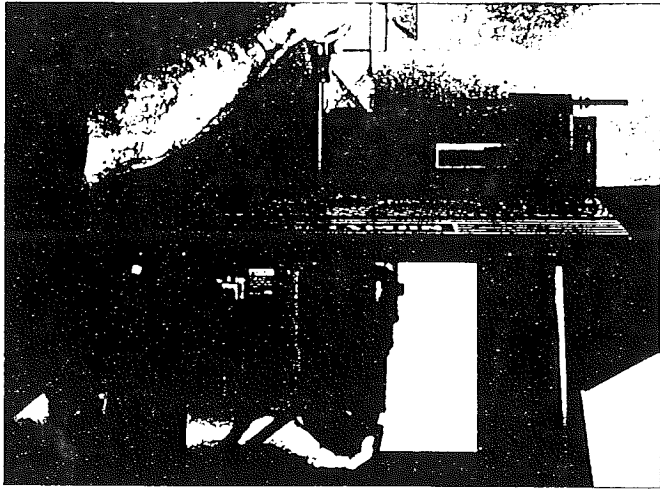

Fresadoras de otras marcas

Será necesario que usted compre una placa adaptadora profesional para fresadoras Craftsman (9-25333), en su Tienda Sears local o colocando el pedido mediante el catálogo Sears.

Las fresadoras con una altura total de 13 pulgadas o menos y un diámetro de base de 7 pulgadas o menos pueden adaptarse con dicha placa profesional.

CORDÓN DE ALIMENTACIÓN ELÉCTRICA AL INTERRUPTOR

ADVERTENCIA

- Cerciórese de que el cordón de alimentación eléctrica de la caja del interruptor **NO ESTÉ CONECTADO** en una toma de corriente mientras realice las tareas siguientes. Si está conectado, **DESCONÉCTELO**.
- **CERCIÓRESE DE QUE EL INTERRUPTOR DE LA FRESADORA ESTÉ EN LA POSICIÓN DE APAGADO (OFF).**

1. Conecte el cordón de alimentación eléctrica de la fresadora en uno de los enchufes en la caja del interruptor.
2. Enrolle el cordón de alimentación eléctrica sobrante.
3. Envuelva los lados opuestos del rollo del cordón con dos pedazos de cinta adhesiva o con un cordel resistente.
4. Deje cierta holgura de modo que el cordón no se estire cuando se conecta en la caja del interruptor.
5. Si lo desea, en este momento enchufe el cordón de alimentación eléctrica de un accesorio como, por ejemplo, una aspiradora para materiales secos y húmedos o una luz en el otro enchufe.

ADVERTENCIA

- **NO CONECTE** el cordón de alimentación eléctrica de la fresadora en una toma de corriente **EN ESTE MOMENTO**.
- **SERÁ NECESARIO** utilizar un cable de extensión debido a lo corto del cordón en la caja del interruptor. Consulte la siguiente sección, **REQUISITOS ELÉCTRICOS**, en el apartado **USO DEL INTERRUPTOR** donde hallará las especificaciones del cordón.
- Cerciórese de que los cordones de alimentación eléctrica de la fresadora, de los accesorios, de la caja del interruptor y del cable de extensión **NO TOQUEN Y NO PUEDAN**

ENTRAR EN CONTACTO con la fresadora o ninguna pieza móvil de la fresadora.

- Cerciórese de que los cordones de alimentación eléctrica de la fresadora, de los accesorios, de la caja del interruptor y del cable de extensión **NO INTERFIERAN NI PUEDAN INTERFERIR** con ninguna operación de fresado o **TOCAR** la pieza de trabajo.
- El cordón de alimentación eléctrica de la fresadora debe ser conectado en la toma de corriente solamente **DESPUES** que se ha terminado la configuración para su operación de fresado.
- Consulte la siguiente sección, **OPERACIÓN de la CAJA del INTERRUPTOR**, en la página 45.
- Consulte la siguiente sección, **USO DE LA MESA FRESADORA**, en la página 46.

GUIA EN LA MESA FRESADORA

1. Consulte los pasos 4 a 8 y la Figura 14a en la página 39.
2. Ajuste la guía en el lugar deseado para obtener el corte requerido.

NOTA

3. Hay dos escalas con incrementos de 1/16 de pulgada, moldeadas en la cara superior de la mesa fresadora para ayudarle en el ajuste del lugar de la guía.
4. APRIETE las perillas cuando el conjunto de la guía esté alineado en el lugar deseado.

ASPIRADORA DE MATERIALES HUMEDOS Y SECOS EN LA GUIA

El conjunto de la guía de la mesa fresadora tiene un puerto en la parte posterior donde puede conectarse una manguera de aspiradora de materiales secos y húmedos. El puerto permite la conexión de una boquilla de manguera de 2-1/2 pulgadas de diámetro. Para unirla al puerto, empuje la boquilla dentro del puerto mientras sostiene la guía en su sitio.

PRECAUCIÓN

El funcionamiento de la mesa fresadora sin una aspiradora para materiales secos y húmedos puede dar lugar a una recolección excesiva o a una acumulación de aserrín y astillas debajo del conjunto de la guía y del resguardo superior. Esto puede obstaculizar el funcionamiento de la mesa fresadora y del conjunto de la guía.

RECOMENDACION: sin importar si se está o no se está utilizando una aspiradora para materiales secos y húmedos, quite las astillas y el aserrín la madera debajo del conjunto de la guía y del resguardo superior según sea necesario. Al quitar las astillas y el aserrín acumulado se permite el buen funcionamiento del conjunto de la guía y del resguardo superior.

RECOMENDACION: es siempre una buena práctica mantener el área de trabajo limpia. Según sea necesario, quite las astillas y el aserrín de la cara superior de la mesa fresadora, así como cualquier cantidad de aserrín y astillas que se haya acumulado en el piso alrededor de la mesa fresadoratable.

ADVERTENCIA

Al hacer lo indicado arriba, tenga en cuenta lo siguiente:

- La FRESADORA y EL INTERRUPTOR deben estar apagados.
- La broca fresadora NO debe estar girando.
- El cordón de alimentación eléctrica de la fresadora debe estar DESCONECTADO del interruptor.
- El cordón de alimentación eléctrica del interruptor debe estar desconectado del cable de extensión.

INSERTOS DE LA CARA SUPERIOR A LA MESA FRESADORA

Esta mesa fresadora viene con tres insertos de la cara superior de la mesa en los siguientes tamaños de orificio:

- 1-1/4 pulgadas de diámetro, para usarlos con brocas fresadoras de diámetros de hasta 1-1/8 pulgadas
- 1-7/8 pulgadas de diámetro, para usarlos con brocas fresadoras de diámetros de hasta 1-3/4 pulgadas
- 2-1/8 pulgadas de diámetro, para usarlos con brocas fresadoras de diámetros de hasta 2 pulgadas

- Para las brocas fresadoras con diámetros entre 2 y 2-3/4 pulgadas no se utilizan los insertos de la cara superior de la mesa. Véase la Figura 22.

FIGURA 22



ADVERTENCIA

Una broca fresadora de 2-3/4 pulgadas de diámetro es la broca fresadora MÁS GRANDE que se puede utilizar CON SEGURIDAD en esta mesa fresadora.

1. Seleccione el inserto de la cara superior de la mesa que mejor se adapte a la broca fresadora que se utilizará.
2. Monte el inserto en la cara superior de la mesa presionándolo en el orificio grande en la cara superior de la mesa fresadora, según se ilustra en la Figura 23.
3. Presione abajo con igual presión sobre las lengüetas en el inserto de modo que las lengüetas encajen a presión en su sitio.
4. Para quitar el inserto, meta un dedo en el orificio del inserto y tire suavemente hacia arriba hasta que las lengüetas se salgan del orificio. Cuando no se le estén usando, guarde los insertos en un lugar conveniente.

ADVERTENCIA

NO TRATE DE quitar el inserto de la cara superior de la mesa a menos que se haya quitado la broca de la fresadora.

FIGURA 23

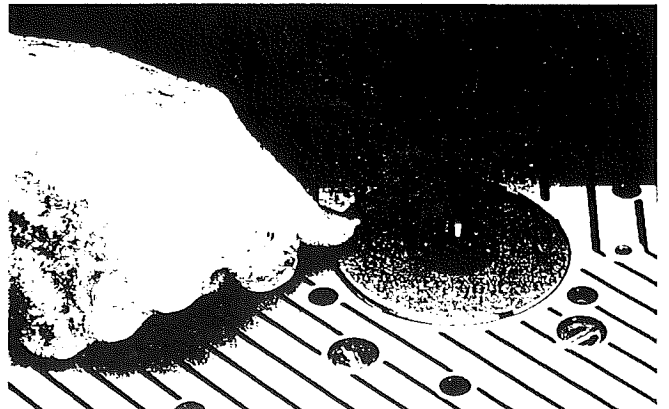

OPERACIÓN

ASPECTOS GENERALES

El interruptor eléctrico está diseñado para utilizarse con la mayoría de las mesas fresadoras y fresadoras Craftsman. Brinda la comodidad de tener un interruptor de encendido-apagado en la parte frontal de la mesa, eliminando así la necesidad de extender la mano por debajo de la mesa para apagar y encender la fresadora.

NOTA

La fresadora electrónica (9-27510) es un caso especial que se explica en la sección **OPERACION DE LA CAJA DE INTERRUPTORES Y LA FRESADORA.**

El interruptor eléctrico también proporciona un control de encendido-apagado simultáneo opcional de un accesorio adicional como, por ejemplo, una luz, una aspiradora, etc. El interruptor incorpora un interruptor reajutable interno de circuito, para proporcionar la protección en situaciones de sobrecarga.

REQUERIMIENTOS ELECTRICOS

En caso de un mal funcionamiento o una avería, la puesta a tierra de la fresadora proporciona la trayectoria de menos resistencia para la corriente eléctrica reduciendo así el riesgo de descargas eléctricas para el usuario. Esta caja de interruptores está equipada con un cordón de alimentación eléctrica que tiene un conductor de puesta a tierra y un enchufe con puesta a tierra. El enchufe debe conectarse en un enchufe correspondiente que esté instalado y puesto a tierra correctamente de acuerdo con todos los códigos y ordenanzas locales.

NO MODIFIQUE el enchufe provisto si éste no entra en la toma de corriente. Haga que un electricista cualificado instale el enchufe apropiado.

La conexión incorrecta del conductor de puesta a tierra puede producir riesgos de descarga eléctrica. El conductor con el aislamiento que tiene una superficie externa verde, con o sin rayas amarillas, es el conductor de puesta a tierra. Si es necesario reparar o reemplazar el cordón o el enchufe eléctrico, **NO CONECTE** el conductor de puesta a tierra con un terminal con corriente.

Consulte a un electricista o a una persona cualificada de servicio si no entiende totalmente las instrucciones de puesta a tierra o si tiene alguna duda de si la caja de interruptores está puesta a tierra correctamente.

Utilice solamente cables de extensión de calibre 14, o un calibre mayor, de tres conductores que tengan tres puntas y tomas de corriente de tres orificios que acepten el enchufe de la herramienta.

Repáre o sustituya inmediatamente un cordón dañado o desgastado.

La toma de corriente en la parte posterior de la caja de interruptores de la fresadora aceptará un enchufe de dos puntas de una fresadora o un accesorio con **DOBLE AISLAMIENTO** o un enchufe de tres puntas con puesta a tierra.

Este interruptor está diseñado para el uso en un circuito que tenga una toma de corriente, según se ilustra en la figura A. La caja de interruptores tiene un enchufe con puesta a tierra, según se ilustra en la figura A.

Si no se dispone de un enchufe correctamente puesto a tierra, se puede utilizar un adaptador temporal, según se ilustra en la figura B, para conectar este enchufe con una toma de dos orificios, como se muestra en la figura C.

FIGURA A



FIGURA B



FIGURA C

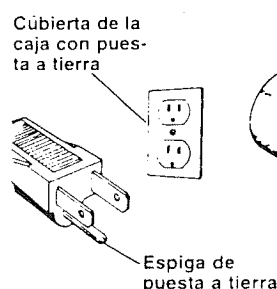

El adaptador temporal debe ser utilizado solamente hasta que un enchufe correctamente puesto a tierra pueda ser instalado por un electricista cualificado. El talón o la orejeta rígida de color verde que sale del adaptador se debe conectar con una tierra permanente como, por ejemplo, una caja de enchufe correctamente puesta a tierra.

⚠ ADVERTENCIA NO PERMITA QUE LOS DEDOS TOQUEN LOS TERMINALES DEL ENCHUFE AL INSTALAR O QUITAR EL ENCHUFE. SI ESTA HERRAMIENTA ELÉCTRICA NO ESTÁ CORRECTAMENTE PUESTA A TIERRA, PUEDEN CREARSE POSIBLES PELIGROS DE DESCARGAS ELÉCTRICAS, QUE PUEDEN CAUSAR INCLUSO MUERTES, PARTICULARMENTE CUANDO SE UTILIZA EN UN LUGAR HÚMEDO, CERCA DE INSTALACIONES DE PLOMERÍA O AL AIRE LIBRE. SI OCURRE UN DESCARGA ELÉCTRICA, HAY SIEMPRE LA POSIBILIDAD DE PELIGROS SECUNDARIOS COMO, POR EJEMPLO, QUE SUS MANOS ENTREN EN CONTACTO CON LA BROCA FRESADORA.

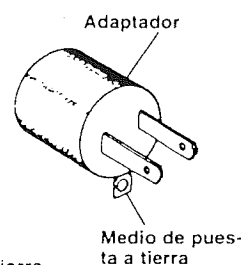
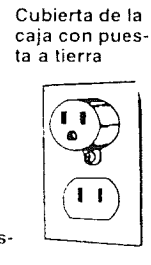
⚠ ADVERTENCIA UTILICE LA CAJA DE INTERRUPTORES SOLAMENTE SI ÉSTA ESTÁ MONTADA CORRECTAMENTE EN LA MESA FRESADORA. UTILICELA SOLAMENTE CON UNA FRESADORA QUE TAMBIÉN ESTÉ INSTALADA CORRECTAMENTE EN UNA MESA FRESADORA ARMADA SEGUN LAS INSTRUCCIONES.

OPERACION DE LA CAJA DE INTERRUPTORES

Esta sección explica la operación y las características de la caja de interruptores antes de conectar el cordón de alimentación eléctrica en una toma de corriente. Su finalidad es familiarizar al usuario con la operación de la caja de interruptores sin realmente poner la fresadora en funcionamiento.

La caja de interruptores incorpora dos características positivas de seguridad para prevenir la conmutación inadvertida a encendido de la fresadora y el uso no autorizado, y posiblemente peligroso, por parte de otras personas. La conmutación inadvertida a encendido de la fresadora se impide con la cubierta plástica transparente del interruptor. Esta cubierta debe levantarse y se debe accionar manualmente la palanca poniéndola en la POSICIÓN DE ENCENDIDO para poner en marcha la fresadora. También se puede quitar la llave de seguridad para inhabilitar la caja de interruptores "trabando" el interruptor en la POSICIÓN DE APAGADO (OFF), previniendo así el posible uso peligroso no autorizado.

En una emergencia, el interruptor se puede apagar dando una palmada o presionando la cubierta del interruptor con la mano.

Para funcionar la caja de interruptores, siga estos pasos:

NOTA

Debido a que el interruptor también funciona como un interruptor de circuito, la POSICIÓN DE ENCENDIDO tiene la etiqueta REAJUSTE (RESET) en el interruptor. Para mayor claridad, en estas instrucciones se usa ENCENDIDO (ON) en lugar de REAJUSTE (RESET).
1. Inserte la llave de seguridad en la caja de interruptores. Véase la Figura 24.

FIGURA 24

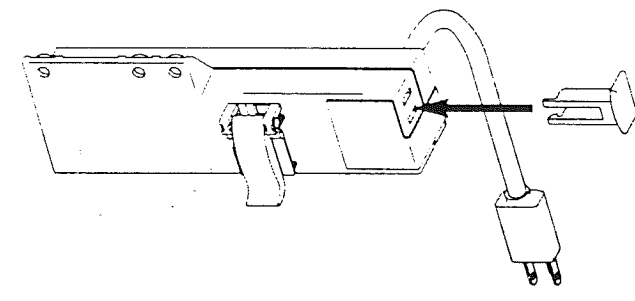

2. Para encender la fresadora, inserte un dedo debajo de la cubierta del interruptor y lleve la palanca del interruptor a la POSICIÓN DE ENCENDIDO.
3. Para apagar la fresadora, presione la cubierta del interruptor. NUNCA deje la fresadora DESATENDIDA hasta que se haya detenido completamente.
4. Para trabar el interruptor en la POSICIÓN DE APAGADO (OFF), quite la llave de la caja de interruptores. Si la llave no está en la caja de interruptores, la palanca del interruptor no se puede accionar llevándola a la POSICIÓN DE ENCENDIDO.

ADVERTENCIA Antes de proseguir, cerciúrese de que el interruptor en la fresadora esté en la POSICIÓN DE APAGADO (OFF) y la palanca del interruptor esté en la POSICIÓN DE APAGADO (OFF).

El cordón de alimentación eléctrica de la caja de interruptores puede conectarse entonces en una toma de corriente en la pared.

FRESADORA Y OPERACION DE LA CAJA DE INTERRUPTORES

Esta sección explica la operación de la caja de interruptores con el cordón de alimentación eléctrica conectado en una toma de corriente. **La fresadora se ENCENDERÁ cuando se lleva la palanca del interruptor a la POSICIÓN DE ENCENDIDO (o de REAJUSTE "RESET").**

1. Ponga el interruptor de ENCENDIDO-APAGADO en la fresadora en la POSICIÓN DE ENCENDIDO. En ciertas fresadoras esto requerirá el uso del gatillo interruptor y el botón de bloqueo ("LOCK-ON"). (Consulte el Manual del propietario de la fresadora.) **Cerciúrese de que la palanca de la caja de interruptores esté en la POSICIÓN DE APAGADO (OFF) al hacer esto.**
2. Para encender la fresadora, deslice un dedo debajo de la cubierta del interruptor y accione la palanca del interruptor llevándola a la POSICIÓN DE ENCENDIDO, según se describe en la sección anterior.
3. Para apagar la fresadora, presione la cubierta del interruptor, según se describe en la sección anterior.

NOTA ESPECIAL PARA LOS PROPIETARIOS DE LA FRESADORA MODELO NO. 9-27510

Debido a que esta fresadora vienen con una característica especial de "BLOQUEO" ("LOCK-ON") que no permite que se enciendan en la caja de interruptores (pero si permiten apagar la fresadora con el interruptor) se debe utilizar el siguiente método de operación:

1. Accione la palanca del interruptor de la caja de interruptores, según se describe en la sección anterior. La fresadora **NO DEBE ENCENDERSE** aun cuando el bloqueo del gatillo esté en la posición de "BLOQUEO" ("LOCK-ON") "coloca en posición correcta. (Consulte el Manual del propietario de la fresadora.)
2. Para poner en marcha la fresadora, presione el gatillo y oprima el botón de "BLOQUEO" ("LOCK-ON") situado en el lado de la manija. **LA FRESADORA DEBE ARRANCAR INMEDIATAMENTE.**

Si el interruptor de la fresadora ya está ya en la posición de "BLOQUEO" ("LOCK-ON"), la luz "suave" (soft) y la luz "1/4 Inch" (1/4 de pulgada) destellarán (consulte el Manual del propietario de la fresadora), destrabe el gatillo. Presione el gatillo y **LA FRESADORA ARRANCARÁ INMEDIATAMENTE.** Oprima "el botón de BLOQUEO ("LOCK-ON") en el lado de la manija.

3. Para apagar la fresadora, presione la cubierta del interruptor en la caja de interruptores.
4. Para volver a poner en marcha la fresadora, será siempre necesario realizar el paso 1 y el paso 2.

NOTA

En caso de una situación de sobrecarga, el interruptor interno de la caja de interruptores puede dispararse y accionar la palanca del interruptor llevándola a la POSICIÓN DE APAGADO (OFF). Esto interrumpirá el suministro eléctrico que llega a la fresadora y/o a la aspiradora. Si ocurre esto, por favor siga este procedimiento:

1. Desenchufe el cordón de la caja de interruptores de la toma de corriente.
2. Quite la pieza de trabajo de la mesa fresadora.

OPERACION

3. Corrija la causa de la situación de sobrecarga (es decir, quite el exceso de material de trabajo o reduzca la velocidad de avance del material).
4. Conecte el cordón de alimentación eléctrica de la caja de interruptores en la toma de corriente.
5. Vuelva a poner en marcha la fresadora según se describe en la sección **OPERACIÓN DE LA FRESADORA Y LA CAJA DE INTERRUPTORES** en la página 45.

ADVERTENCIA Para su propia **SEGURIDAD** y la **SEGURIDAD DE OTRAS PERSONAS**, siga este procedimiento cuando no se esté usando la mesa fresadora:

1. Accione la palanca del interruptor llevándola a la **POSICIÓN DE APAGADO (OFF)** y quite la llave.
2. Apague la fresadora.
3. Desenchufe el cordón de alimentación eléctrica de la caja de interruptores de la toma de corriente.
4. Quite la broca fresadora de la fresadora.
5. Cerciórese de que el conjunto de la boquilla de la fresadora esté debajo de la cara superior de la mesa fresadora.
6. Guarde la llave de la caja de interruptores en un lugar seguro fuera del alcance de los niños u otras personas no autorizadas.

ADVERTENCIA En caso de un apagón, un fusible quemado, o el "atascamiento" de la fresadora mientras se realiza el trabajo de fresado, presione la cubierta del interruptor para accionar la palanca del interruptor llevándola a la **POSICIÓN DE APAGADO (OFF)** y quite la llave de la caja de interruptores hasta que se haya corregido la fuente del problema. Además, desconecte la caja de interruptores de la toma de corriente.

USO DE LA MESA FRESADORA

ADVERTENCIA ANTES DE cada uso, cerciórese de que el soporte de piso esté bien **ESTABLE** en el piso y **NO** se balancee ni hacia delante ni hacia atrás. Si nota algún balanceo, nivele el soporte de piso según se describe en una sección anterior.

La guía ajustable en su mesa sirve como una guía contra la cual se debe sostener la pieza de trabajo para lograr la exactitud en el trabajo de fresado. **FRESAR A MANO ALZADA** (sin sostener la pieza de trabajo contra la guía) es peligroso y **SE DEBE EVITAR TERMINANTEMEN**TE si no se está trabajando con brocas fresadoras tipo piloto.

AJUSTE DE LA PROFUNDIDAD Y LA ALTURA DE CORTE

DESENCHUFE la fresadora para estos ajustes. Haga girar el resguardo superior hacia arriba para tener acceso completo a la broca fresadora y realizar los ajustes. Seleccione una tabla lisa con bordes bien parejos y rectos. Otras recomendaciones son las siguientes:

1. Marque las líneas "A" y "B" en el extremo de este tablero. La línea "A" indica la profundidad deseada del corte (la cantidad de material que usted desea quitar) y la línea "B" indica la altura deseada de corte. Vea la Figura 25.
2. Coloque esta tabla contra la cara de la guía de la mesa fresadora con el borde descansando sobre la cara superior de la mesa y el extremo marcado con las líneas "A" y "B" cerca de la broca. Vea la Figura 25. (Antes de realizar los ajustes, cerciórese de que la fresadora esté **DESCONECTADA**.)
3. Afloje ambas perillas grandes para permitir el movimiento de la guía y para moverse hacia delante y hacia atrás hasta que el filo más externo de la broca fresadora se alinee con la línea "A". Apriete ambas perillas.
4. Levante o baje la fresadora hasta que la parte superior del filo de la broca se alinee con la línea "B". (Consulte su Manual de propietario de la fresadora donde hallará instrucciones para ajustar su fresadora correctamente.) Después de hacer este ajuste, asegúrese de que la fresadora **ESTÉ FIRMEMENTE APRETADA** en la base de la fresadora, la broca **ESTÉ FIRMEMENTE APRETADA** en el portabrocas de la fresadora y la base de la fresadora **ESTÉ FIRMEMENTE SUJETA** a la cara superior de la mesa fresadora.
5. Quite la tabla de la guía y baje el resguardo superior llevándolo a la **POSICIÓN DE OPERACIÓN**.

ADVERTENCIA No ponga a funcionar la fresadora si cualquier parte de la broca entra en contacto con el resguardo superior.

NOTA Usted debe utilizar una tabla de desecho en lugar de la pieza de trabajo real mientras hace estos ajustes.

FIGURA 25

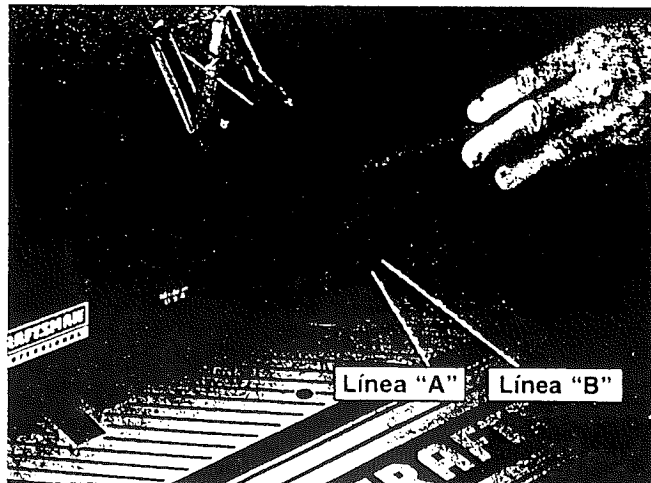

TRABAJOS DE FRESADO USANDO LA GUIA SIN BLOQUE DE EMPUJE

Corte completo de borde:

Para lograr la máxima fuerza y precisión, las tablas que se ensamblaran juntas deben ser lisas y rectas. Los bordes deben ser rectos respecto a la superficie de la pieza de trabajo. Usted puede rectificar los bordes en su mesa fresadora usando una broca rectificadora.

1. Compruebe para ver si la cara de la guía ajustable para trabajos de junta está al ras con la cara de la guía de la mesa fresadora. Si no es así, afloje la perilla sujetadora de la guía ajustable en la guía para trabajos de junta y ajústela. Apriete la perilla sujetadora de la guía en la guía ajustable.

NOTA

La guía ajustable para trabajos de junta proporciona un soporte continuo para la pieza de trabajo cuando se la hace avanzar más allá de la broca fresadora. La guía ajustable para trabajos de junta compensa para el margen libre que queda después de pasar el material por la broca fresadora.

2. Ajuste la profundidad y la altura del corte (el material que usted desea quitar) de la broca fresadora según se describe en los pasos 1 - 4 en la sección "AJUSTE DE LA PROFUNDIDAD Y LA ALTURA DEL CORTE" en la página 46. Asegure firmemente la guía y la fresadora según se describió anteriormente. (Antes de intentar realizar cualquier ajuste, cerciórese de que la fresadora esté desconectada.)

3. BAJE EL RESGUARDO SUPERIOR poniéndolo en la posición correcta de operación. (Para mayor claridad, el resguardo superior se muestra levantado.)

4. Compruebe sus ajustes encendiendo la fresadora, usando el interruptor, y haciendo avanzar un pedazo de madera de desecho algunas pulgadas más allá de la broca fresadora. Entonces detenga y apague la fresadora usando el interruptor.

NOTA

Haga avanzar la pieza de trabajo contra la rotación del borde cortante (en la dirección indicada por la flecha en la Figura 26).

FIGURA 26



Para mayor claridad, el resguardo superior se muestra levantado

5. Afloje la perilla sujetadora de la guía en la guía ajustable para trabajos de junta y muevala hacia fuera, poniéndola a ras contra el borde acabado de la madera de desecho. Vuelva a apretar la perilla. Vea la Figura 26.

6. Repita el corte de prueba en la madera de desecho con el resguardo superior ABAJO.

7. La mesa fresadora estará lista para su uso en ese momento.

NOTA

Para obtener los mejores resultados en los trabajos de junta, haga cortes muy superficiales, de 1/32 de pulgada o menos.

Corte de bordes con brocas fresadoras sin piloto:

1. Coloque en posición correcta la guía ajustable para trabajos de junta de modo que su cara quede al ras con la cara de la guía de la mesa. Apriete la perilla sujetadora de la guía ajustable en la guía para juntar. Vea la Figura 27.

2. Ajuste la profundidad y la altura del corte (es decir, el material que usted desea quitar) de la broca fresadora, según se describió previamente en el AJUSTE DE LA PROFUNDIDAD Y LA ALTURA DEL CORTE, pasos 1 - 4 en la página 46. Apriete ambas perillas sujetadoras de la guía para trabar la guía en la mesa. Asegure firmemente la fresadora. (Antes de intentar realizar cualquier ajuste, cerciórese de que la fresadora esté DESCONECTADA).

3. BAJE EL RESGUARDO SUPERIOR poniéndolo en la posición correcta de operación. Para mayor claridad, el resguardo superior se muestra levantado.

4. Haga un corte de prueba con un pedazo de madera de desecho para cerciorarse de que los ajustes son satisfactorios.

NOTA

Haga avanzar el trabajo CONTRA la rotación del borde cortante (en la dirección indicada por la flecha en la Figura 27).

5. La mesa fresadora estará lista para su uso en ese momento.

FIGURA 27



Para mayor claridad, el resguardo superior se muestra levantado

Corte de bordes con brocas fresadoras con piloto:

1. Coloque en posición correcta la guía de igual forma como lo hizo con las brocas sin piloto.
2. Mueva hacia atrás la guía solamente lo justo para permitir que el piloto controle la profundidad del corte.
3. Coloque la guía lo más cerca posible del piloto servirá como respaldo y ayudará a prevenir las probabilidades de que ocurra un accidente y posibles daños corporales. Vea la Figura 28.
4. BAJE EL RESGUARDO SUPERIOR poniéndolo en la POSICIÓN CORRECTA DE OPERACIÓN. Para mayor claridad, el resguardo superior se muestra levantado.
5. Haga un corte de prueba con un pedazo de madera de desecho para cerciorarse de que los ajustes son satisfactorios.

NOTA

Haga avanzar el trabajo CONTRA la rotación del borde cortante (en la dirección indicada por la flecha en la Figura 28).

5. La mesa fresadora estará lista para su uso en ese momento.

FIGURA 28

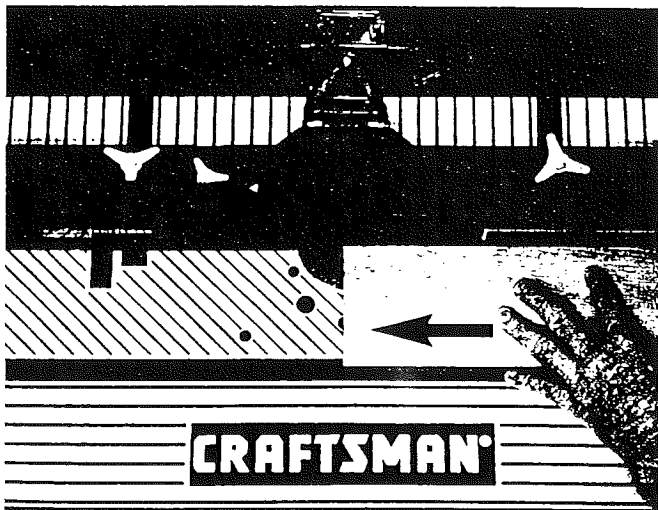

Para mayor claridad, el resguardo superior se muestra levantado

TRABAJOS DE SURCOS, ACANALADURAS Y VETAS
DESCONECTE siempre la fresadora antes de efectuar cualquier graduación o ajuste o antes de cambiar la broca.

Al fresar, HAGA SIEMPRE AVANZAR la pieza de trabajo contra la rotación del borde cortante. Haga avanzar la pieza de trabajo en la dirección de la flecha, como en la Figura 28.

Para lograr la máxima precisión, un borde de su pieza de trabajo (el borde que se desliza situándolo contra la guía) debe estar perfectamente alineado y recto. Configure su guía de la siguiente manera:

1. Coloque en posición correcta la guía detrás de la broca fresadora para la profundidad deseada de corte (la distancia del corte desde el borde de la pieza de trabajo, según se ilustra en la Figura 29). Cerciórese de que el resguardo superior esté en su sitio según se muestra en la figura.
2. APRIETE firmemente ambas perillas.
3. Haga el corte deslizando el borde recto de la pieza de trabajo contra la guía, según se ilustra en la Figura 30. (Para cada corte sucesivo, sería necesario reajustar la guía.)

FIGURA 29, VISTA DESDE LA IZQUIERDA DE LA FRESADORA

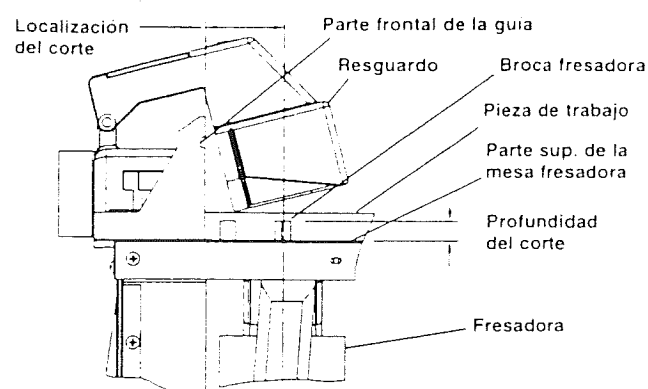

NOTA

Haga un corte de prueba con un pedazo de madera de desecho antes de hacer su corte final. Haga avanzar la pieza de trabajo en la dirección de la flecha. (Consulte la Figura 30.)

FIGURA 30

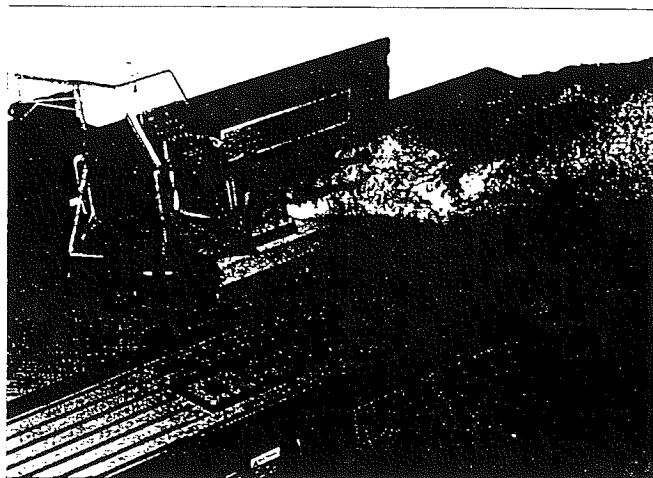

NOTA

Al fresar cortes profundos (controlados por la broca fresadora) en una pieza de trabajo, quite una pequeña cantidad de material para impedir la sobrecarga de su fresadora. Repita la operación con varios pases que se hacen cada vez más profundos hasta lograr la profundidad deseada.

CORTE DE EXTREMOS USANDO LA GUÍA CON EL BLOQUE DE EMPUJE

ADVERTENCIA

El corte de extremos se realiza con el resguardo superior volteado hacia atrás de modo que no cubra la broca. Por lo tanto, debe ACTUAR CON SUMA CAUTELA cuando corte extremos para proteger sus dedos, manos o cualquier otra parte de su cuerpo. NO TOQUE LA BROCA, puesto que podrían ocurrir graves lesiones corporales.

Al fresar los extremos de la pieza de trabajo para hacer espigas, juntas deslizantes de cola de milano y juntas machihembradas, la pieza de trabajo debe estar lisa con los bordes y los extremos rectilíneos entre sí y las superficies. Todas las superficies deben ser rectas o estar en un ángulo de 90° entre sí.

NOTA

El bloque de empuje y el conjunto de la placa sujetadora no darán buenos resultados con piezas de trabajo que tengan más de 4 pulgadas de ancho

Corte de espigas

1. Asegúrese de que la guía ajustable para trabajos de junta esté trabada en posición con su cara al ras contra la cara de la guía de la mesa fresadora.
2. Monte el conjunto del bloque de empuje en la guía de la mesa fresadora, según se ilustra en la Figura 16 (en la página 40) en la sección **CONJUNTO DEL BLOQUE DE EMPUJE A LA GUÍA DE LA MESA FRESADORA**.
3. Instale el inserto apropiado de la cara superior de la mesa en el orificio de la cara superior de la mesa.
4. Marque las líneas "A" y "B" en el borde de la pieza de trabajo más cercano al extremo que desea cortar. La línea "A" es para la PROFUNDIDAD COMPLETA DE CORTE (la cantidad total de material que usted desea quitar) y la línea "B" es para la ALTURA DESEADA COMPLETA DE LA ESPIGA. Vea la Figura 31.
5. Coloque en posición correcta la pieza de trabajo entre la placa sujetadora y el bloque de empuje, de modo que su lado quede al ras contra la cara de la guía, el extremo que desea cortar quede descansando sobre el borde del orificio del inserto de la cara superior de la mesa fresadora y el borde marcado con las Líneas "A" y "B" quede hacia la broca fresadora. Sujete firmemente la pieza de trabajo en esta posición apretando firmemente la tuerca de mariposa sobre la barra sujetadora, mientras se asegura de que la placa sujetadora quede orientada hacia la pieza de trabajo, como se muestra en la Figura 31. Cerciérese de que la fresadora esté DESCONECTADA cuando vaya a colocar en posición y sujetar la pieza de trabajo y realizar ajustes.

FIGURA 31

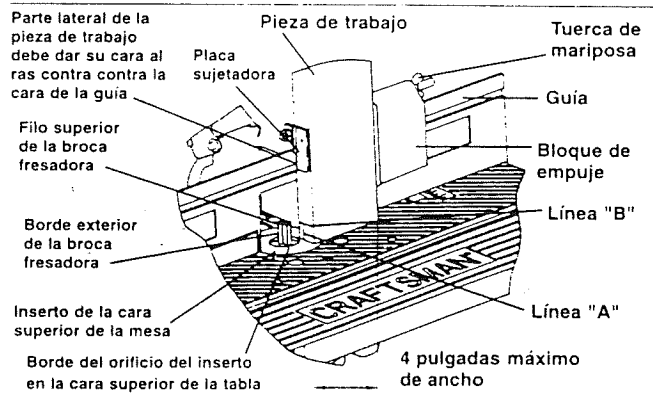

NOTA

Apriete la tuerca de mariposa justo lo suficiente para sujetar firmemente la pieza de trabajo en la posición correcta. APRETAR EXCESIVAMENTE la tuerca de mariposa podría causar agarrotamiento en el movimiento deslizante del bloque de empuje, lo que a su vez puede causar variaciones y/o peldaños en la superficie de la espiga acabada al cortarla. Vea la Figura 35 en la página 50.

6. Deslice la pieza de trabajo cerca de la broca y ajuste la guía y la fresadora, según se describió anteriormente, de modo que el borde más hacia fuera de la broca quede alineado con la línea "A" y el filo superior de la broca esté alineado con la línea "B". Vea la Figura 31.

Apriete firmemente la guía y la fresadora, según se describió anteriormente en la sección **AJUSTE DE LA PROFUNDIDAD Y DE LA ALTURA DEL CORTE** en la página 46

7. Deslice el bloque de empuje y, por lo tanto, la pieza de trabajo, de regreso a su posición anterior, según se ilustra en la Figura 32.

Al fresar, **HAGA SIEMPRE AVANZAR** la pieza de trabajo **CONTRA** la rotación del borde cortante. Haga avanzar la pieza de trabajo en la dirección indicada por la flecha en la Figura 32.

FIGURA 32



8. Encienda la fresadora, usando el interruptor. Mientras sostiene el bloque de empuje y dirige la pieza de trabajo contra la guía con **AMBAS MANOS Y TODOS LOS DEDOS** a una distancia prudencial de la broca que gira, haga avanzar la pieza de trabajo a través de la broca para hacer **UN CORTE DE PROFUNDIDAD COMPLETA EN UN SOLO PASE**, según se ilustra en la Figura 32. (NO DEJE de hacer avanzar la pieza de trabajo hasta que **HAYA PASADO TOTALMENTE** por la broca.)

NOTA

Sujete firmemente y haga un corte de prueba con un pedazo de madera de desecho para comprobar sus ajustes antes de hacer su corte acabado.

9. **APAGUE** la fresadora, usando el interruptor. Destabe la pieza de trabajo y deslice el bloque de empuje de regreso al otro lado de la broca.

10. Coloque en posición correcta y sujete firmemente el lado opuesto de la pieza de trabajo de igual manera según se describe en el paso 5. (Cerciérese de que la tuerca de mariposa está apretada justo lo suficiente para sujetar firmemente la pieza de trabajo y el extremo que va a cortar esté descansando sobre la cara superior de la mesa fresadora.) Repita los pasos 7, 8 y 9. (Consulte la Figura 33 en la página 50.)

11. Para cortar los extremos de la espiga, coloque en posición correcta y sujete firmemente la pieza de trabajo de igual forma como lo hizo en el paso 5 indicado arriba, con la diferencia de que el borde de la pieza de trabajo debe sostenerse a ras contra la cara de la guía y el extremo que se cortará debe reposar sobre la cara superior de la mesa fresadora. Vea la Figura 34 en la página 50. Repita los pasos 7, 8, 9 y 10.

NOTA

Al cortar las espigas, sujete siempre firmemente la pieza de trabajo con el extremo que desea cortar reposando sobre la cara superior de la mesa fresadora. Esto reducirá al mínimo las marcas tipo peldaño en la superficie acabada de la espiga debidas a las variaciones en la parte plana de la cara superior de la mesa. (Consulte la Figura 35.)

NOTA

CORTE SIEMPRE LA PROFUNDIDAD COMPLETA en los cuatro lados de la espiga en un solo pase a través de la broca.

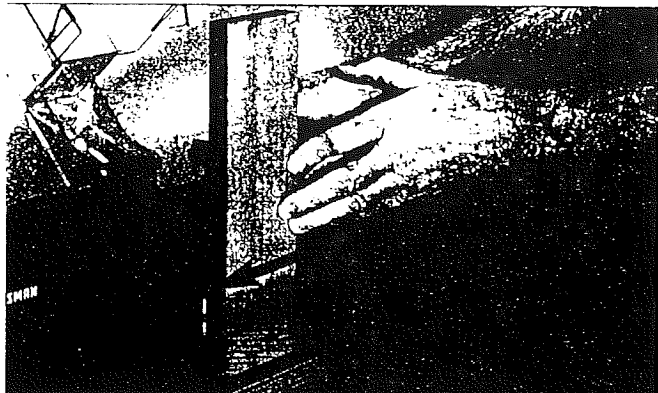
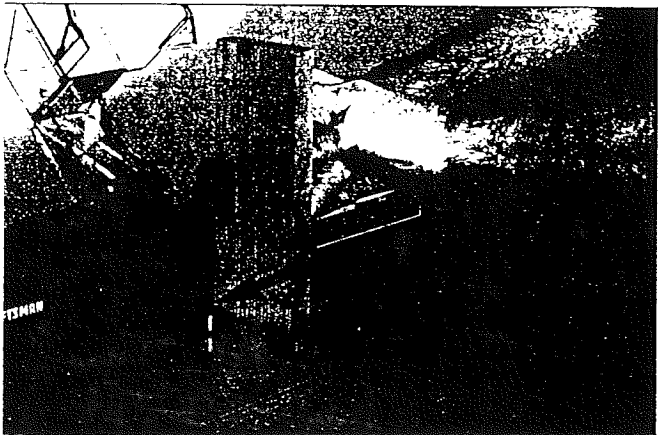
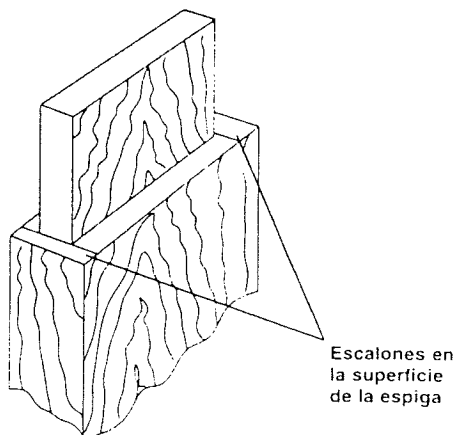
FIGURA 33**FIGURA 34****FIGURA 35****TRABAJO DE FRESADO A MANO ALZADA USANDO LA GUÍA Y EL BLOQUE DE EMPUJE**

Con brocas fresadoras tipo piloto:
Sin el pasador de arranque:

ADVERTENCIA

Fresar sin el conjunto de la guía unitaria y el resguardo superior podría causar accidentes y posibles lesiones corporales. Se debe actuar con **EXTREMA CAUTELA** en esta operación de fresado.

DESCONECTE siempre la fresadora antes de efectuar cualquier graduación o ajuste o antes de cambiar la broca.

Haga avanzar siempre la pieza de trabajo contra la rotación del borde cortante.

Solamente deben utilizarse las brocas fresadoras tipo piloto.

Muchas aplicaciones de fresado (como se muestra en las figuras 36 y 37) requerirán quitar la guía de la mesa.

La Figura 36 es un ejemplo del **FRESADO EXTERNO**.

- La posición correcta de la pieza de trabajo en la mesa fresadora en relación con la broca fresadora debe ser la que se muestra en la figura.
- La dirección de avance de la pieza de trabajo a través de la broca fresadora debe ser según se indica en la figura con la flecha de la dirección y **CONTRA** la rotación de la broca fresadora.

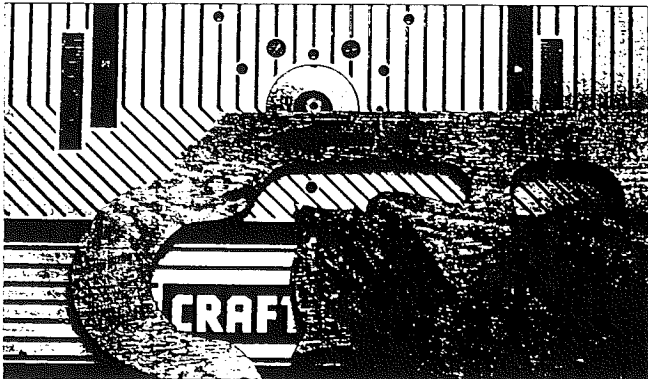
FIGURA 36

La Figura 37 es un ejemplo del FRESADO INTERNO.

- La posición correcta de la pieza de trabajo en la mesa fresadora en relación con la broca fresadora debe ser la que se muestra en la figura
- La dirección de avance de la pieza de trabajo a través de la broca fresadora debe ser según se indica en la figura con la flecha de la dirección y CONTRA la rotación de la broca fresadora.

FIGURA 37

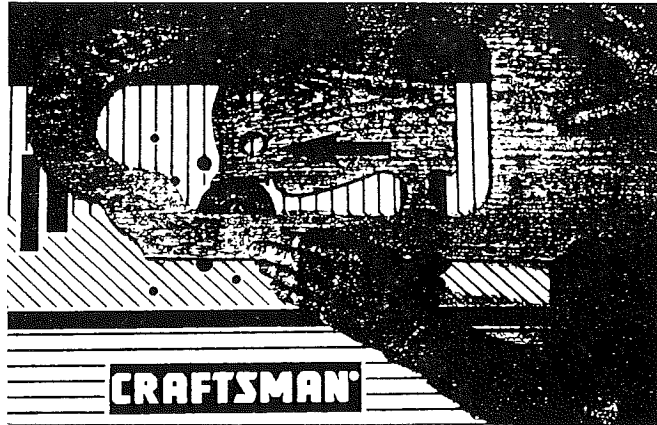

TRABAJO DE FRESADO A MANO ALZADA SIN USAR LA GUÍA Y EL BLOQUE DE EMPUJE

Piezas de trabajo de forma irregular:
Con brocas fresadoras tipo piloto:
Sin el pasador de arranque:

Para fresar piezas de trabajo de forma irregular, se proporciona un pasador de arranque. El pasador de arranque se utiliza para "el fresado a mano alzada" con las brocas fresadoras tipo piloto solamente. No se utiliza para ninguna otra operación descrita en este manual.

1. Quite la guía de la mesa fresadora.
2. Enrosque el pasador de arranque en el orificio roscado en la cara superior de la mesa fresadora, a la derecha del orificio grande. (Consulte la Figura 38.)

NOTA

Cuando no se le esté usando, el pasador de arranque se puede guardar convenientemente en el orificio de almacenamiento en la parte posterior de la cara superior de la mesa fresadora, como se ilustra en la Figura 38.

FIGURA 38

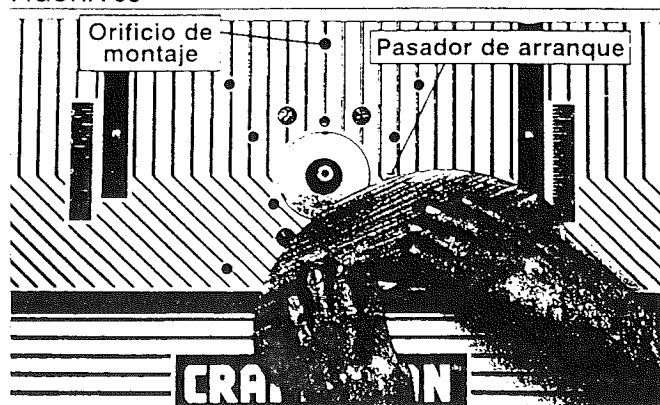

3. Coloque en posición correcta la pieza de trabajo en la cara superior de la mesa fresadora de modo que entre en contacto con el pasador de arranque, PERO NO CON LA BROCA FRESADORA, según se ilustra en la Figura 38.

FIGURA 39

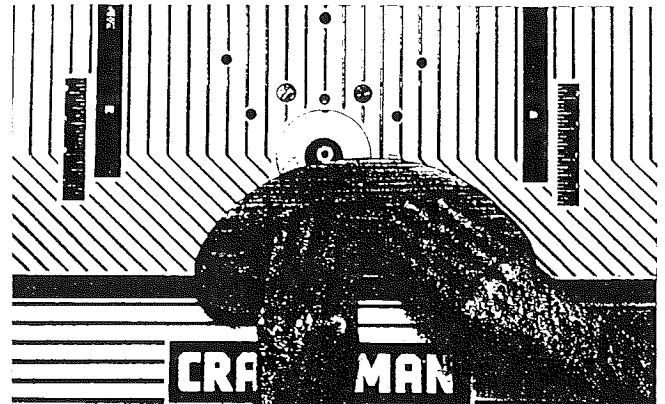

4. Mueva gradual y lentamente la pieza de trabajo hacia la broca fresadora hasta que la pieza de trabajo entre en contacto con el piloto en la broca y comience el corte, según se ilustra en la Figura 39. La dirección de avance es CONTRA la rotación de la broca fresadora, según se muestra en la figura por la flecha.
5. Mueva la pieza de trabajo lejos distanciándola del pasador de arranque.
6. Haga avanzar la pieza de trabajo a través de la broca, mientras la presiona contra el piloto en la broca, hasta que se haya terminado el corte alrededor de la pieza de trabajo.
7. Mueva gradualmente la pieza de trabajo hacia el pasador de arranque hasta que la pieza de trabajo entra en contacto con él.
8. Haga retroceder la pieza de trabajo distanciándola de la broca fresadora, mientras mantiene el contacto con el pasador de arranque, hasta que pase limpiamente por toda la broca.
9. Apague la fresadora, usando el interruptor.

TRABAJOS DE FRESADO USANDO LA GUÍA DE INGLETE Y LA GUÍA

Corte de extremos:

Su guía de inglete servirá como un práctico aditamento auxiliar cuando se necesite soporte adicional para fresar piezas de trabajo pequeñas o los extremos de piezas de trabajo largas. Vea la Figura 40. Por razones de claridad, el resguardo se muestra en posición levantada.

FIGURA 40

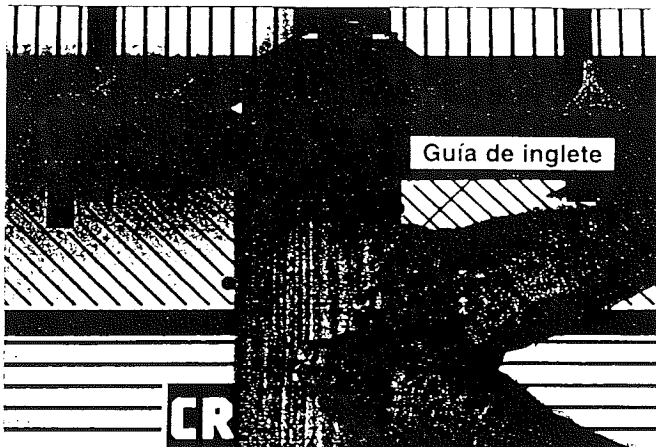

Para mayor claridad, el resguardo superior se muestra levantado

NOTA

Para TODAS LAS operaciones de fresado que requieren el uso de la guía de inglete junto con la guía, asegúrese de alinear la guía con la ranura de la barra de inglete antes de hacer cualquier corte. Consulte la sección "GUÍA" en la página 38.

Los ingletes pueden ser cortados aflojando la perilla de la cabeza del transportador, dando vuelta a la cabeza del transportador hasta 60° en cualquier dirección y volviendo a apretar la perilla de la cabeza del transportador.

⚠ ADVERTENCIA

- El RESGUARDO DEBE ESTAR ABAJO en la POSICION DE OPERACION al usar la guía de inglete.
- SOSTENGA siempre la pieza de trabajo FIRMEMENTE y CON SEGURIDAD CONTRA la guía de inglete, la mesa fresadora y la guía al hacer este corte.
- Cerciórese de que NI SUS DEDOS NI SUS MANOS NI CUALQUIER OTRA PARTE DE SU CUERPO estén en línea con la broca fresadora cuando use la guía de inglete; si no actúa con suma cautela podrían ocurrir graves lesiones corporales.

LISTA DE PIEZAS

LISTA DE PIEZAS PARA EL CENTRO PROFESIONAL CRAFTSMAN DE FRESADO

MODELO NO. 171.254841

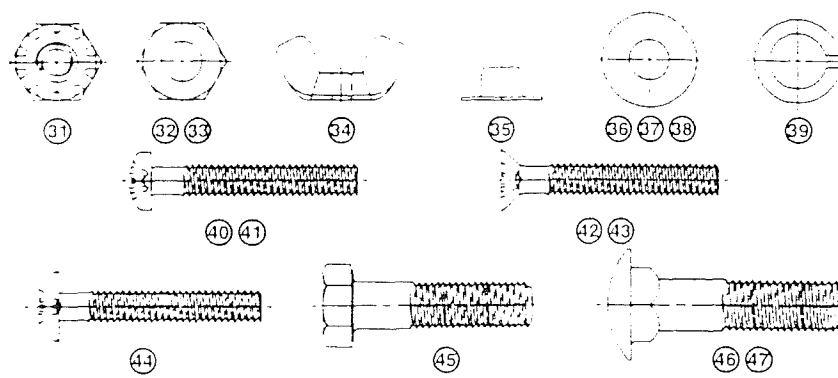

CLAVE	PIEZA No.	DESCRIPCION	CTD	CLAVE	PIEZA No.	DESCRIPCION	CTD
		El conjunto de mesa fresadora :		28	29LCN-1118	Soporte nivelador	4
1	29LCN-981	Mesa fresadora profesional	1	29	29LCN-1117	Pata niveladora	4
2	29LCN-986	Patas para la mesa fresadora	4	30	29LCN-1019	Conjunto de interruptores	1
3	29LCN-1120	Pasador de arranque (O 5-16" Piloto)	1	30A	29LCN-1018	Llave de interruptor (Pieza de rep.)	1
4	29LCN-996-1	Inserto de mesa (O 1-1/4")	1			Sujetadores en bolsa:	
5	29LCN-996-2	Inserto de mesa (O 1-7/8")	1	31	29A-1113	#10-32 Tuerca hexagonal KEPS	80
6	29LCN-996-3	Inserto de mesa (O 2-1/8")	1	32	29A-242-15	#4-40 Tuerca para torn. hexagonal	1
7	29LCN-990	Extensión lateral	2	33	29A-242-16	1/4-28 Tuerca para torn. hexagonal	1
8	29LCN-988	Gancho de extensión (derecho)	2	34	29A-252-16	5/16-18 Tuerca de mariposa	1
9	29LCN-989	Gancho de extensión (izquierdo)	2	35	29GD-321	1/4" Tuerca de empuje con arandela	2
		El conjunto de la guía :		36	29A-306-37	3/16" D.I. x 9/16" x .040 de espesor. arandela	1
10	29LCN-994	Guía de la mesa fresadora	1	37	29A-306-41	9/32" D.I. x 3/4" D.E. x 1/16" de espesor. arandela	3
11	29LCN-758	Guía ajustable	1	38	29A-306-42	11/32" D.I. x 11/16" D.E. x 1/16" de espesor. arandela	1
12	29LCN-997	Orientador de la guía	1	39	29A-327-5	1/4" I.D. x 1/2" O.D. x 3/64" de espesor. arandela de seg. con res.	1
13	29LCN-1014	Perilla sujetadora de la guía	3	40	29L-469-21	#4-40 x 3/4" de largo. tornillo cabz. troncocónica y ranura Phillips	1
14	29LCN-760	Resguardo superior	1	41	29L-469-22	#10-32 x 7/8" de largo. tornillo cabz. troncocónica y ranura Phillips	2
15	29LCN-757	Pasador pivote del resguardo sup.	1	42	29LD-841-2	#10-32 x 5/8" de largo. tornillo cabz. embutida y ranura Phillips	3
16	29LCN-759	Bloque de empuje	1	43	29LD-841-14	5/16-18 x 1-1/4" de lgo. tornillo cabz. embutida y ranura Phillips	3
17	29L-651	Barra sujetadora	1	44	29A-970-5	#10-32 x 1 2" Lg. tornillo de cabz. segmental y ranura Phillips	78
18	29L-652	Placa sujetadora	1	45	29A-246-20	1/4-20 x 1" Lg. tornillo prisionero hexagonal (perno hex. acabado)	1
19	45A-324	Etiqueta de la guía (montada por el fabricante)	1	46	29A-310-20	#10-24 x 3/4" Lg. perno de cabeza redonda y cuello cuadrado	1
20	45A-323	Etiqueta de advertencia en la guía (montada por el fabricante)	1	47	29A-310-07	1/4-20 x 1-3/4" Lg. perno de cabeza redonda y cuello cuadrado	2
		Conjunto de guía de inglete:					
21	29LCN-966	Barra de inglete	1				
22	29L-293-3	Cabeza de transportador	1				
23	31L-560	Perilla	1				
24	29LCN-967	Puntero de inglete	1				
		Conjunto de soporte de piso:					
25	29LCN-992	Estante sup. para el soporte de piso	1				
26	29LCN-987	Pata para soporte de piso	4				
27	29LCN-993	Estante inf. para el soporte de piso	1				

CONJUNTO DE LA MESA

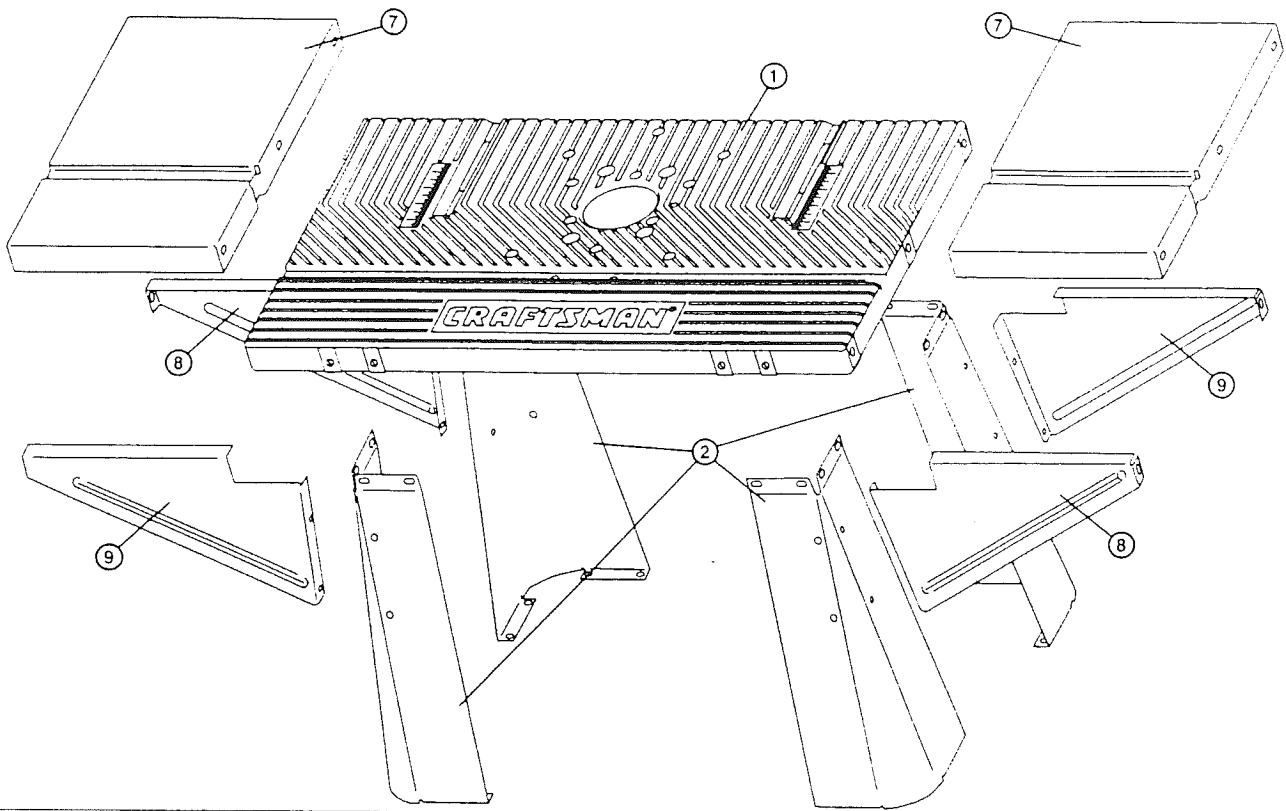

CONJUNTO DE LA GUÍA

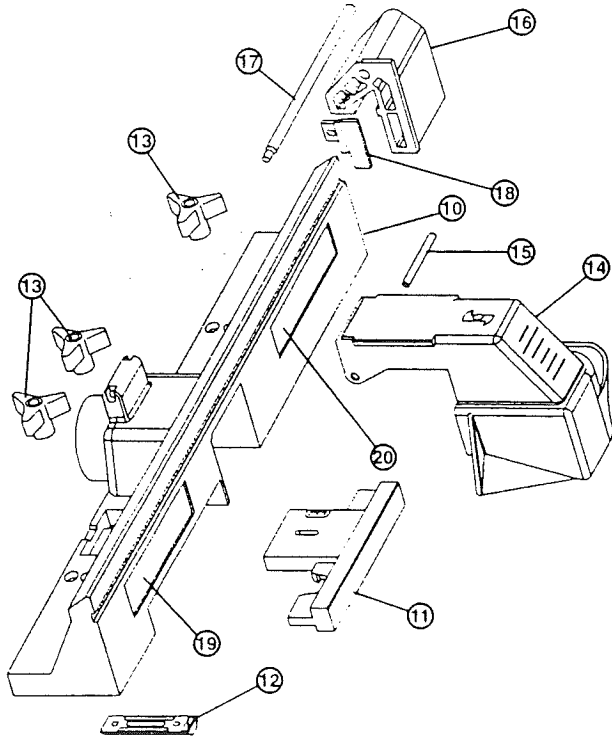

DIVERSAS OTRAS PIEZAS

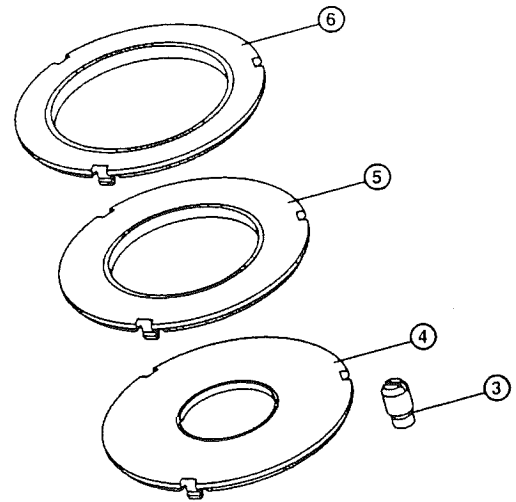

GUÍA DE INGLETE

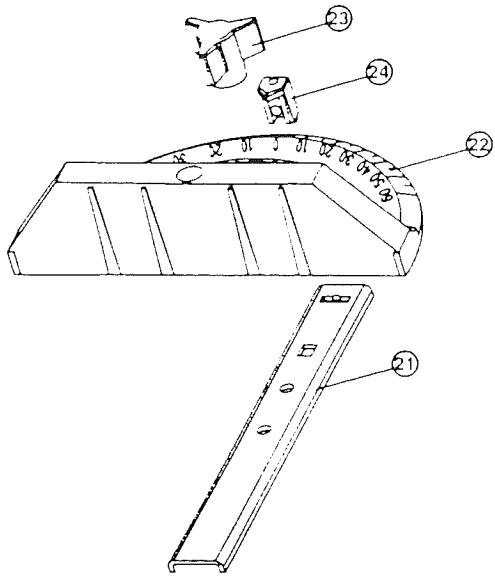

CONJUNTO DE INTERRUPTORES

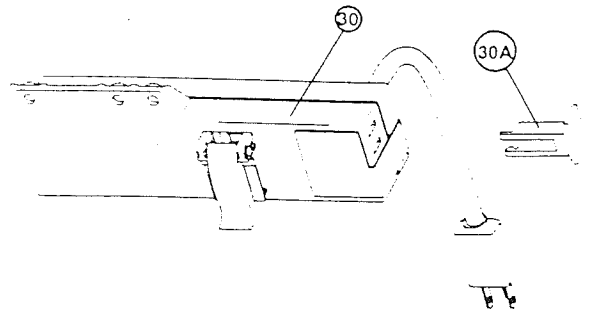

CONJUNTO DEL SOPORTE NIVELADOR

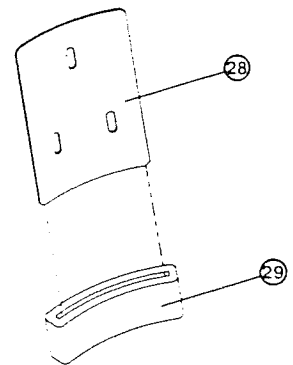

SOPORTE DE PISO

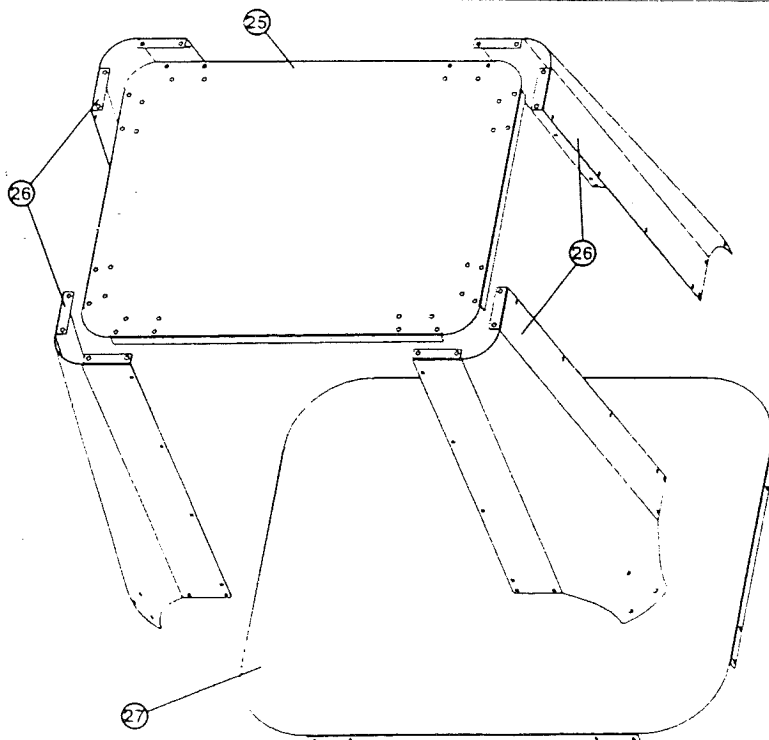

**For Missing Parts
or
Technical Assistance
Call
1-800-624-0488**

When corresponding, always give the following information as shown in the list.

1. The PART NUMBER
2. The PART DESCRIPTION
3. The MODEL NUMBER: 171.254841
4. The ITEM NAME – PROFESSIONAL ROUTING CENTER

**Para obtener cualquier
pieza faltante o asistencia
técnica, llame al
1-800-624-0488**

Cuando corresponda, dé siempre la siguiente información indicada en la lista.

1. NUMERO DE PIEZA
2. DESCRIPCION DE LA PIEZA
3. NUMERO DE MODELO: 171.254841
4. NOMBRE DEL ARTICULO - CENTRO PROFESIONAL DE FRESADO