

# Use & Care Guide Manual de Uso y Cuidado



## Vacuum Cleaner Aspiradora

Model , Modelo 116.39050  
116.39055

### IMPORTANT

Before returning this product-

For replacement parts, please contact:

**Sears Parts and Repair Center  
(1-800-488-1222)**

Anytime, day or night  
(U.S.A. only)

For any other issue, please contact:

**Vacuum Cleaner Help Line  
(1-877-531-7321)**

8:00am-5:00pm EST, M-F  
(U.S.A. and Canada)

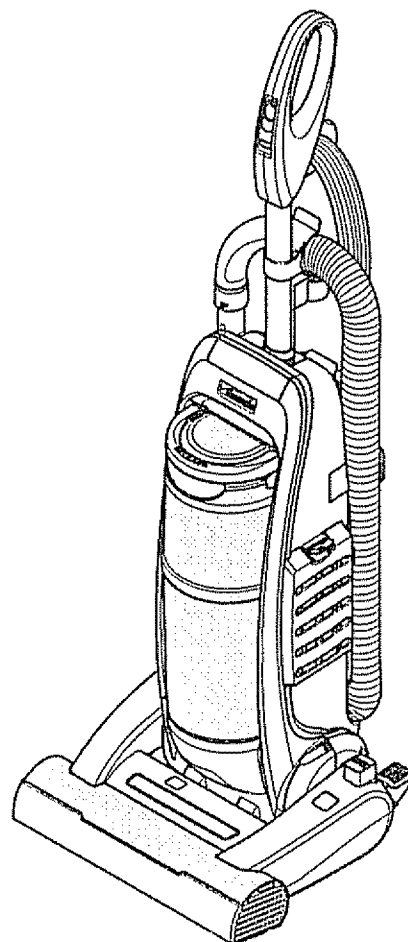

ENGLISH

ESPAÑOL

### CAUTION:

Read and follow all safety and operating instructions before first use of this product.

### CUIDADO:

Lea y siga todas las instrucciones de operación y seguridad antes del uso de este producto.

Sears Brands Management Corporation, Hoffman Estates, IL 60179 U.S.A.  
[www.kenmore.com](http://www.kenmore.com) [www.sears.com](http://www.sears.com)

Part No. C01ZDHK00U00-KC01ZDHKZ0U0

Printed in Mexico  
Impreso en Mexico

## TABLE OF CONTENTS

<b>Before Using Your New Vacuum Cleaner</b> . . . . .	2	Attachment Use Table . . . . .	13
Packing List . . . . .	2	Vacuuming Tips . . . . .	13
<b>Kenmore Vacuum Cleaner Warranty</b> . . . . .	3	<b>Performance/Safety Features</b> . . . . .	14-15
<b>Important Safety Instructions</b> . . . . .	4	<b>Vacuum Cleaner Care</b> . . . . .	16
<b>Parts and Features</b> . . . . .	5	Vacuum Cleaner Storage . . . . .	16
<b>Assembly Instructions</b> . . . . .	6	Cleaning Exterior and Attachments . . . . .	16
Handle . . . . .	6	Dust Cup Emptying . . . . .	17
Attachment Assembly . . . . .	7	Dust Cup Cleaning . . . . .	18
Power Cord . . . . .	8	Pre-Filter Cleaning . . . . .	19
<b>Operating Instructions</b> . . . . .	9	Primary Filter Cleaning . . . . .	20
Power Cord . . . . .	9	Exhaust Filter Replacement . . . . .	21
Releasing the Handle . . . . .	10	Agitator Cleaning . . . . .	21
OFF/FLOOR/CARPET Switch . . . . .	10	Clog Removal . . . . .	22
Pile Height Selection . . . . .	11	<b>Troubleshooting</b> . . . . .	24
Suggested Pile Height Settings . . . . .	11	<b>Master Protection Agreements</b> . . . . .	25
Attachments . . . . .	12	<b>Requesting Assistance Or Service</b> . . . . .	Back page

## BEFORE USING YOUR NEW VACUUM CLEANER

Please read this guide. It will help you assemble and operate your new Kenmore vacuum cleaner in the safest and most effective way.

For more information about vacuum cleaner care and operation, call your nearest Sears Parts and Repair Center or the Vacuum Cleaner Help Line listed on the cover of this guide. You will need the complete model and serial numbers when requesting information. Your vacuum cleaner's model and serial numbers are located on the Model and Serial Number Plate.

Use the space below to record the model number and serial number of your new Kenmore vacuum cleaner.

Model No. \_\_\_\_\_

Serial No. \_\_\_\_\_

Date of Purchase \_\_\_\_\_

Keep this book and your sales check (receipt) in a safe place for future reference.

## PACKING LIST

Your KENMORE VACUUM CLEANER is packaged with the following parts and components assembled separately in the carton:

- |                          |                     |
|--------------------------|---------------------|
| 1 Upright Vacuum Cleaner | 1 Pet Handi Mate™   |
| 1 Handle                 | 1 Telescoping Wand  |
| 1 Crevice Tool           | 1 Use & Care Guide  |
| 1 Combination Brush      | 1 Repair Parts List |

Each of the above assemblies are shown in detail inside the Repair Parts List.

## KENMORE VACUUM CLEANER WARRANTY

### One Year Limited Warranty

When assembled, operated and maintained according to all instructions supplied with the product, if this vacuum cleaner fails due to a defect in material or workmanship within one year from the date of purchase, return it to any Sears store, Sears Parts & Repair Center or other Kenmore outlet for free repair.

If this vacuum cleaner is used for other than private family purposes, this warranty applies for only 90 days from the date of purchase.

**This warranty covers only defects in material and workmanship. Sears will NOT pay for:**

1. Expendable items that can wear out from normal use, including but not limited to filters, belts, light bulbs, and bags.
2. A service technician to instruct the user in correct product assembly, operation or maintenance.
3. A service technician to clean or maintain this product.
4. Damage to or failure of this product if it is not assembled, operated or maintained according to all instructions supplied with the product.
5. Damage to or failure of this product resulting from accident, abuse, misuse or use for other than its intended purpose.
6. Damage to or failure of this product caused by the use of detergents, cleaners, chemicals or utensils other than those recommended in all instructions supplied with the product.
7. Damage to or failure of parts or systems resulting from unauthorized modifications made to this product.

### Disclaimer of implied warranties; limitation of remedies

Customer's sole and exclusive remedy under this limited warranty shall be product repair as provided herein. Implied warranties, including warranties of merchantability or fitness for a particular purpose, are limited to one year or the shortest period allowed by law. Sears shall not be liable for incidental or consequential damages. Some states and provinces do not allow the exclusion or limitation of incidental or consequential damages, or limitations on the duration of implied warranties of merchantability or fitness, so these exclusions or limitations may not apply to you.

This warranty applies only while this vacuum cleaner is used in the United States and Canada.

This warranty gives you specific legal rights, and you may also have other rights which vary from state to state.

Sears, Roebuck and Co., Hoffman Estates, IL 60179  
Sears Canada Inc., Toronto, Ontario, Canada M5B 2B8



# IMPORTANT SAFETY INSTRUCTIONS

Read all instructions in this guide before assembling or using your vacuum cleaner.

## **WARNING:**

Your safety is important to us. To reduce the risk of fire, electrical shock, injury to persons or damage when using your vacuum cleaner, follow basic safety precautions including the following:

**Use** your vacuum cleaner only as described in this manual. Use only with Sears recommended attachments.

**Disconnect** electrical supply before servicing or cleaning out the brush area. Failure to do so could result in the brush unexpectedly starting, causing personal injury from moving parts.

**Do not** leave vacuum cleaner when plugged in. Unplug from outlet when not in use and before performing maintenance.

**To** reduce the risk of electrical shock - Do not use outdoors or on wet surfaces.

**Do not** allow to be used as a toy. Close attention is necessary when used by or near children.

**Do not** use with a damaged cord or plug. If vacuum cleaner is not working as it should, has been dropped, damaged, left outdoors, or dropped in water, return it to a Sears Service Center for assessment before using again.

**Do not** pull or carry by cord, use cord as a handle, close a door on cord, or pull cord around sharp edges or corners. Do not run vacuum cleaner over cord. Keep cord away from heated surfaces.

**Do not** unplug by pulling on cord. To unplug, grasp the plug, not the cord.

**Do not** handle plug or vacuum cleaner with wet hands.

**Do not** put any objects into openings.

**Do not** use with any opening blocked, keep free of dust, lint, hair, and anything that may reduce air flow.

**Keep** hair, loose clothing, fingers, and all parts of body away from openings and moving parts.

**Turn off** all controls before unplugging.

**Use** extra care when cleaning on stairs.

**Do not** put on chairs, tables, etc. Keep on floor.

**Do not** use vacuum cleaner to pick up flammable or combustible liquids (gasoline, cleaning fluid, perfumes, etc.), or use in areas where they may be present. The fumes from these substances can create a fire hazard or explosion.

**Do not** pick up anything that is burning or smoking, such as cigarettes, matches, or hot ashes.

**Do not** use vacuum cleaner without dust cup and/or filters in place.

**Always** clean the dust cup after vacuuming carpet cleaners or freshener, powders, and fine dust. These products clog the filters, reduce airflow and can cause damage to the vacuum cleaner. Failure to clean the dust cup could cause permanent damage to the vacuum cleaner.

**Do not** use the vacuum cleaner to pick up sharp hard objects, small toys, pins, paper clips, etc. They may damage the vacuum cleaner or dust cup.

**Unplug** before connecting Pet Handi Mate™

**You** are responsible for making sure that your vacuum cleaner is not used by anyone unable to operate it properly.

## SAVE THESE INSTRUCTIONS

Proper assembly and safe use of your vacuum cleaner are your responsibilities. Your vacuum cleaner is intended for **Household use**. Read this Use & Care Guide carefully for important use and safety information. This guide contains safety statements under warning and caution symbols.

## PARTS AND FEATURES

It is important to know your vacuum cleaner's parts and features to assure its proper and safe use. Review these before using your vacuum cleaner.

Object	Style No.	Part No. in USA	Part No. in Canada
Exhaust Filter	EF-1	20-86889	20-40324

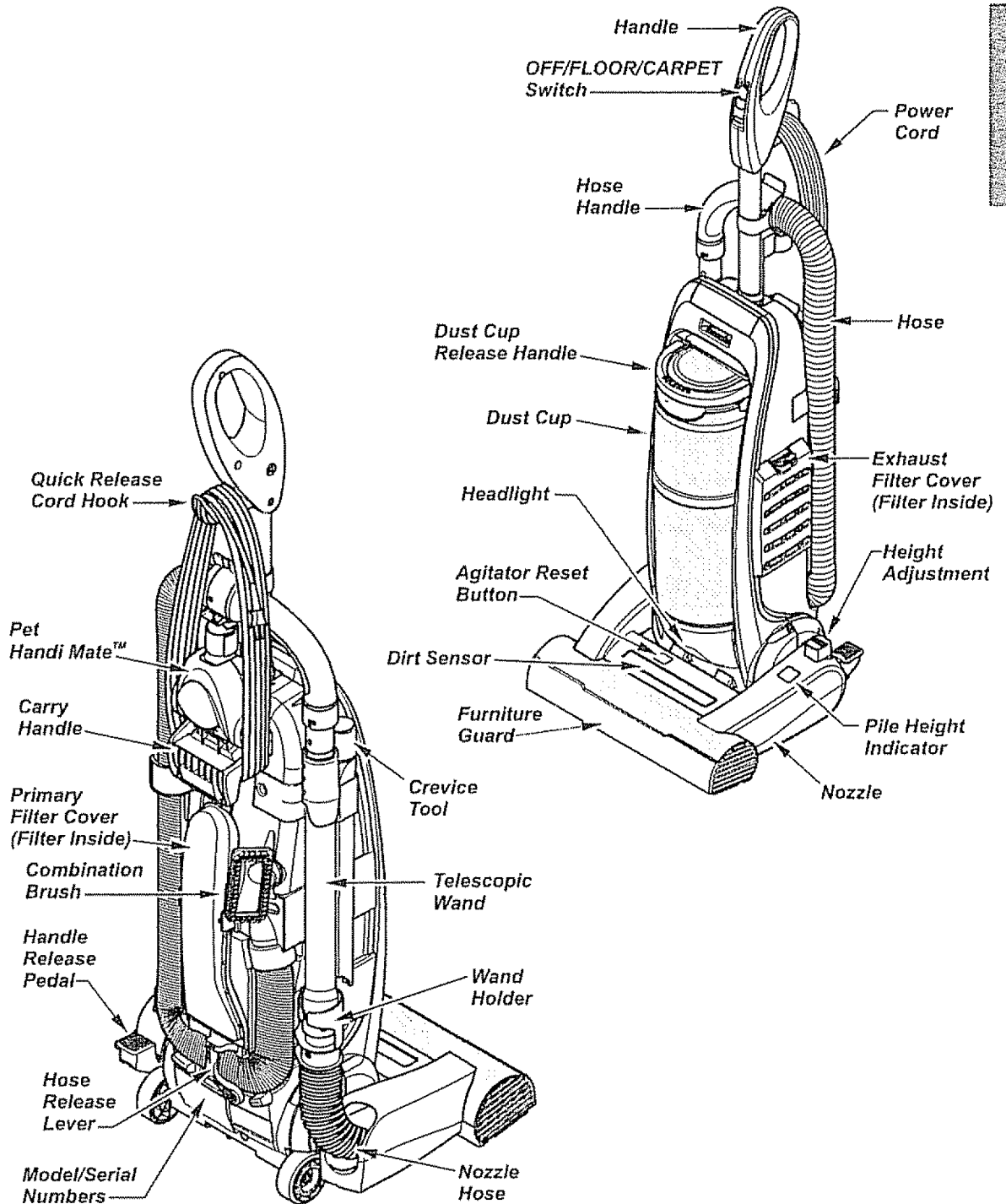

ENGLISH



Please pay special attention to these hazard alert boxes, and follow any instructions given. **WARNING** statements alert you to such hazards as fire, electric shock, burns and personal injury. **CAUTION** statements alert you to such hazards as personal injury and/or property damage.

## ASSEMBLY INSTRUCTIONS



### WARNING

#### Electrical Shock Hazard

Do not plug vacuum cleaner into the electrical supply until the assembly is complete. Failure to do so could result in electrical shock or injury.

Before assembling the vacuum cleaner, check the **PACKING LIST**. Use this list to verify that you have received all the components of your new Kenmore vacuum cleaner.

## HANDLE



### CAUTION

Do not overtighten handle screw. Overtightening could strip the screw holes.

Do not operate the vacuum cleaner without the screw in place.

1. Remove the handle screw from the body of the vacuum cleaner.

2. Position the handle assembly as shown in the illustration.

3. Using a screwdriver, tighten handle screw.

**NOTE:** It may be necessary to adjust the handle slightly.

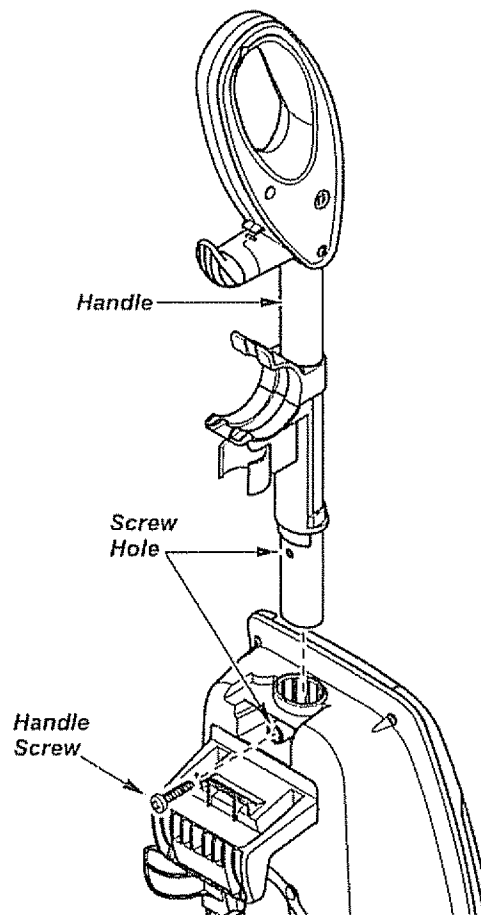

# ATTACHMENT ASSEMBLY

## HOSE AND WAND

1. Insert the tab on the telescopic wand into the "J" slot on the hose handle. Twist the telescopic wand to lock in place.

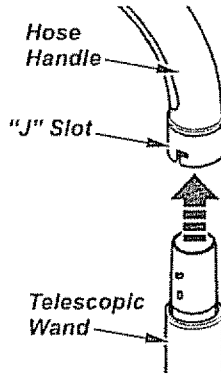

2. Place the telescopic wand in the wand holder and route the hose as shown.

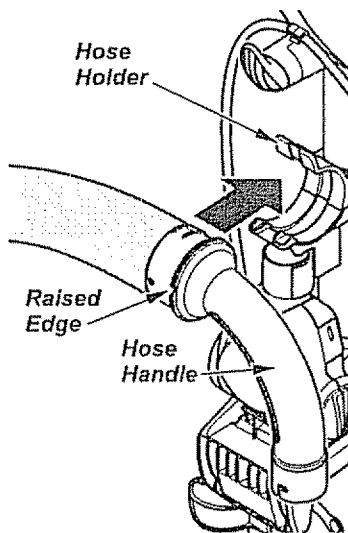

3. Snap the hose handle into the hose holder located on the handle of the vacuum cleaner.

**NOTE:** Be sure the raised edge of the hose handle rests against edge of the hose holder.

4. Rotate the hose release lever down and route the hose as shown.

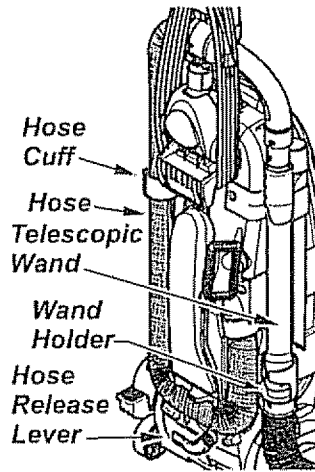

5. Snap the hose into the hose cuff on the side of the vacuum cleaner.

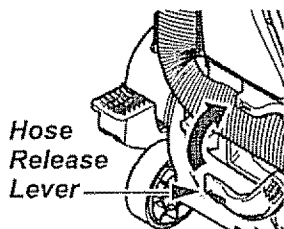

6. Rotate the hose release lever upwards to lock the hose in place.

## PET HANDI MATE™

For operation of Pet Handi Mate™ see separate Use & Care Guide.

1. Place Pet Handi Mate™ into the storage area.

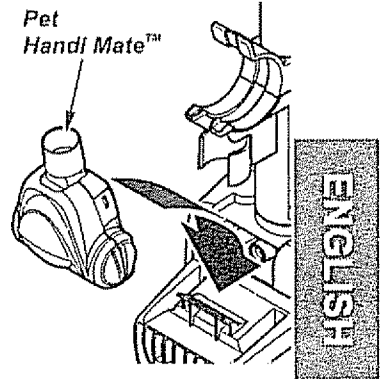

2. Rotate the Pet Handi Mate™ back until it snaps into place.

## CREVICE TOOL

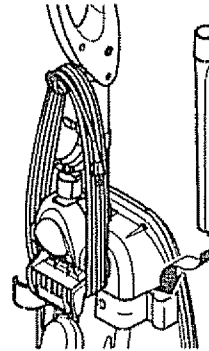

1. Insert the crevice tool into the holder on the side of the vacuum cleaner as shown.

## COMBINATION BRUSH

1. Insert the combination brush into the holder on the back of the vacuum cleaner as shown.

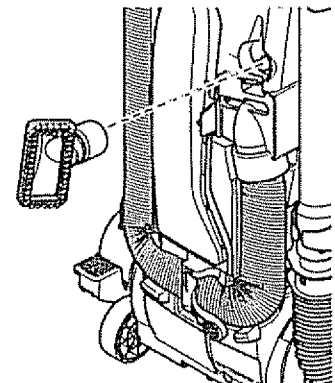

## POWER CORD

1. Make sure that cord hook is in upright position as shown.
2. Wrap power cord loosely around cord hook and carry handle.
3. Lock power cord plug onto the power cord.



### WARNING

Electrical Shock and Personal Injury Hazard

Wrapping the cord too tightly puts stress on the cord and can cause cord damage. A damaged cord is an electrical shock hazard and could cause personal injury or damage.

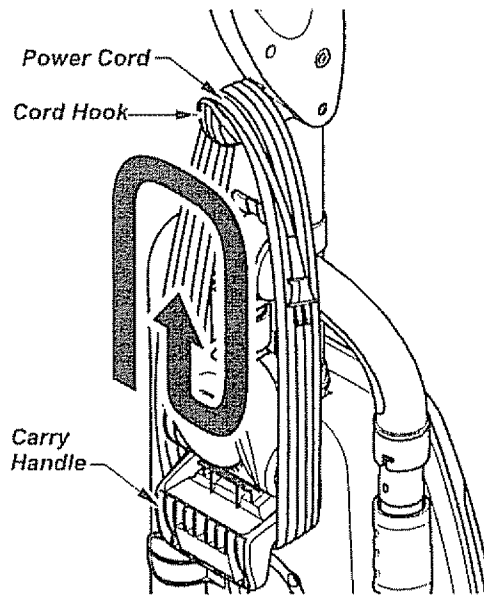



# OPERATING INSTRUCTIONS

## CAUTION

Moving parts! To reduce the risk of personal injury, DO NOT touch the agitator when vacuum cleaner is on. Contacting the agitator while it is rotating can cut, bruise or cause other injuries. Always turn off and unplug from electrical outlet before servicing. Use caution when operating near children.

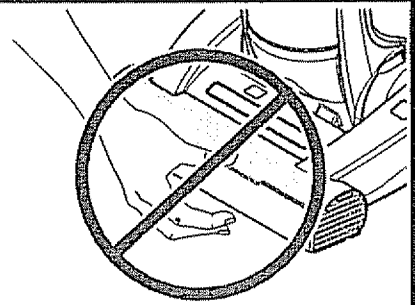

## POWER CORD

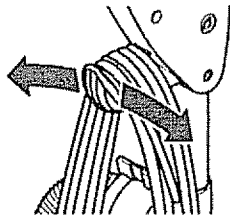

1. Turn the quick release cord hook to either side and down to release the power cord.

4. Plug the polarized power cord into a 120 Volt outlet located near the floor.

## WARNING

- To reduce the risk of electric shock, this vacuum cleaner has a polarized plug (one blade is wider than the other).
- The plug will fit in a polarized outlet only one way. If the plug does not fit fully in the outlet, reverse the plug. If it still does not fit, contact a qualified electrician to install the proper outlet. Do not change the plug in any way.

## WARNING

**Personal Injury and Product Damage Hazard**

DO NOT use outlets above counters. Damage from cord to items in surrounding area could occur.

5. To store cord, turn the quick release cord hook to the up position, then wrap cord loosely around quick release cord hook and carry handle.

2. Detach the power cord plug from the power cord and pull the cord off the quick release cord hook.

3. Be sure the power cord is locked into the locking notch of the quick release cord hook.

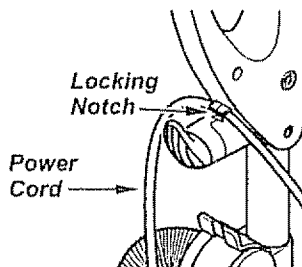

## WARNING

**Electrical Shock And Personal Injury Hazard**

Wrapping the cord too tightly puts stress on the cord and can cause cord damage. A damaged cord is an electrical shock hazard and could cause personal injury or damage.

## RELEASING THE HANDLE

Release the handle by pressing down on the handle release pedal with your foot and pulling back and down on the handle with your hand.

**Note:** The agitator does not rotate when the vacuum cleaner is in the upright position.

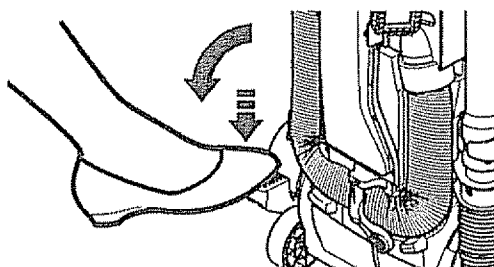

## OFF/FLOOR/CARPET SWITCH

To start the vacuum cleaner, slide the OFF/FLOOR/CARPET switch from the OFF position to the FLOOR or CARPET position.

### CAUTION

Refer to your carpet manufacturers cleaning recommendations. Some more delicate carpets may require that they be vacuumed with the agitator turned off, to prevent carpet damage.

To stop the vacuum cleaner, slide the ON/FLOOR/CARPET switch to the OFF position.

### CAUTION

Do not allow vacuum cleaner to remain in one spot for any length of time when the agitator is turning. Damage to carpet may occur.

**OFF** - turns both suction and brush motors off.

**FLOOR** - turns on the suction motor only. In this position the agitator does not revolve.

Use this setting for cleaning hardwood and tile floors and when any attachments (tools) are used.

**CARPET** - turns on both the suction and the brush motors.

**Note:** The agitator does not rotate when the vacuum cleaner is in the upright position.

OFF/FLOOR/  
CARPET  
Switch

Selector  
Window

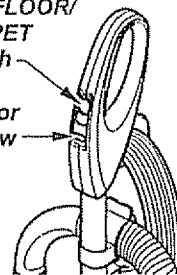

## PILE HEIGHT SELECTION

### To select a pile height setting:

Select a pile height setting by pressing the **HEIGHT ADJUST** button on the side of the nozzle. The pile height setting shows on the indicator window. See **SUGGESTED PILE HEIGHT SETTINGS**.



### CAUTION

Refer to your carpet manufacturers cleaning recommendations. Some more delicate carpets may require that they be vacuumed with the agitator turned off, to prevent carpet damage.

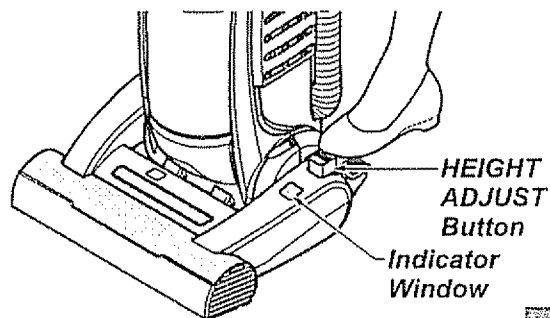

ENGLISH

## SUGGESTED PILE HEIGHT SETTINGS

There are four (4) pile height settings on the vacuum cleaner. For best deep down cleaning, use the **XLO** setting. However, you may need to raise the height to make some jobs easier, such as scatter rugs and some deep pile carpets, and to prevent the vacuum cleaner from shutting off.

Suggested settings are:

**HI** – Shag, deep pile, or scatter rugs.

**MED** – Medium to deep pile.

**LO** – Low to medium pile.

**XLO** – Most carpets. Also, use XLO with FLOOR operation setting for bare floors and delicate carpets.

## ATTACHMENTS

### CAUTION

Do not use the hose when vacuum cleaner handle is tilted back into the floor cleaning position.

Always return the vacuum cleaner to the upright position before using the hose and attachments.

### TO USE ATTACHMENTS

1. Place the vacuum cleaner in the upright position.
2. Remove the hose handle and wand by removing hose handle from hose holder and lifting up.

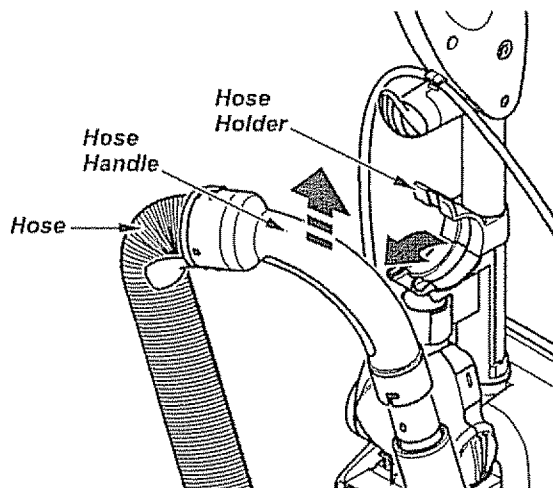

3. Use attachments as needed. See ATTACHMENT USE TABLE.

### FOR ADDITIONAL REACH

Rotate hose release lever down to release hose for maximum hose reach.

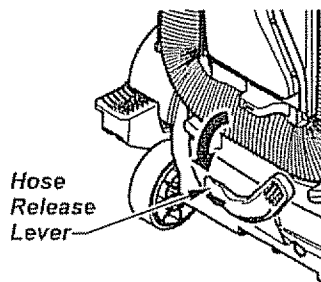

### CAUTION

When using attachments, be careful not to overextend the stretch hose when reaching. Trying to reach beyond the hose stretch capability could cause the vacuum cleaner to tip over.

### CAUTION

DO NOT pull the vacuum cleaner around the room by the hose. Property damage or personal injury could result.

### TELESCOPING WAND

1. The wand length is adjustable and requires no assembly. To adjust, simply push down on the wand handle and slide the upper wand to the desired height.

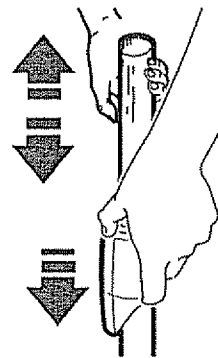

2. Extend wand to desired length.

### COMBINATION BRUSH

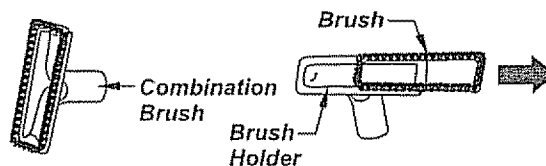

The combination brush can be attached directly to the wand.



Use the brush holder without the brush for greater suction on furniture cushions or stairs.

Use brush holder with brush for cleaning loose surfaces such as drapes.

## ATTACHMENT USE TABLE

CLEANING AREA					
ATTACHMENT	Furniture*	Between Cushions*	Drapes*	Stairs	Walls
CREVICE TOOL 	✓	✓		✓	
COMBINATION BRUSH ** 	✓		✓	✓	✓
PET HANDI MATE™ 	✓			✓	

✓ = Applicable

\* Always clean attachments before using on fabrics and walls.

\*\* Use the brush holder without the brush for greater suction on furniture cushions or stairs.  
Use brush holder with brush for cleaning loose surfaces such as drapes.

ENGLISH

## VACUUMING TIPS

### Carpet edges

Guide either side or the front of the nozzle along the wall baseboard.

### Stairs

Set handle in full upright position. The agitator stops rotating automatically. Use the crevice tool, combination brush or Pet Handi Mate™.

### Unit Tipping

When using the attachments keep the hose release lever in the locked position when possible. This helps to keep the vacuum cleaner from tipping over when stretching the hose. If additional hose is needed then unlock the hose release lever and pull out additional hose. Use caution not to tip over vacuum cleaner.



### WARNING

#### Personal Injury Hazard

Use care if vacuum cleaner is placed on stairs. If it falls, personal injury or property damage could result.

For best cleaning results, keep the airflow passage clear. Unplug the vacuum cleaner from the outlet before checking.

See CLOG REMOVAL.

## PERFORMANCE/SAFETY FEATURES

### MOTOR PROTECTION SYSTEM

#### Thermal Protector - Suction Motor

This vacuum cleaner has a thermal protector which automatically trips to protect the vacuum cleaner suction motor. If a clog prevents the normal flow of air to the motor, the thermal protector turns the motor off automatically. This allows the motor to cool in order to prevent possible damage to the vacuum cleaner.

#### Thermal Protector - Agitator Motors

This vacuum cleaner has thermal protectors which automatically trip to protect the agitator motors. The thermal protectors turn the motors off automatically. This allows the motors to cool in order to prevent possible damage to the vacuum cleaner.



### CAUTION

Always return the vacuum cleaner to the upright position before using the hose and attachments. Failure to do so may result in overheating of the agitator motors and can cause the thermal protectors to trip.

**To reset thermal protectors:** Turn the vacuum cleaner off and unplug the power cord from the outlet to allow the vacuum cleaner to cool and the thermal protectors to reset.

Check for and remove clogs, and empty dust cup if necessary. See CLOG REMOVAL section. Also check and replace any clogged filters. Wait approximately 40-50 minutes before restarting vacuum cleaner.

#### Motor Protector

This vacuum cleaner has a motor protector by-pass valve which prevents motor overheating and damage. The valve opens to provide cooling air when a clog prevents normal air flow to the vacuum cleaner suction motor. You will notice a change of sound as air rushes through the valve opening.

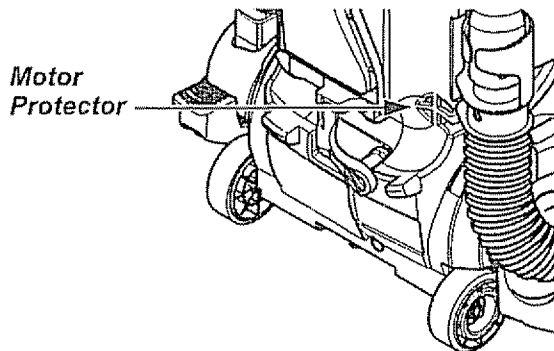

To correct problem empty the dust cup and clean the primary filter. If using attachments, adjust to allow for greater air flow.

**NOTE:** The motor protector may open when using attachments or when cleaning new carpet due to reduced airflow caused by the attachments themselves or by new carpet lint filling the dust cup quickly.

**Note:** Do not block motor protector.



## WARNING

**Electrical Shock And Personal Injury Hazard**

Disconnect electrical supply before performing maintenance to the vacuum cleaner. Failure to do so could result in electrical shock or personal injury from vacuum cleaner suddenly starting.

## AGITATOR OVERLOAD PROTECTOR

The agitator has built-in protection against motor damage should the agitator jam. If the agitator slows down or stops, the agitator overload protector shuts off the agitator motors. The vacuum cleaner suction motor will continue to run.

Agitator Reset Button

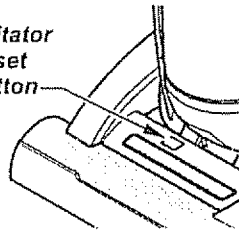

**To correct problem:** Turn off and unplug vacuum cleaner, remove obstruction, then press **AGITATOR RESET BUTTON**.

If the problem persists, have the vacuum cleaner serviced by a Sears or other qualified technician.

## DIRT SENSOR

The electronic dirt sensor is a feature which will detect particles as they pass through the vacuum cleaner.

The dirt sensor indicators are located on the nozzle of the vacuum cleaner.

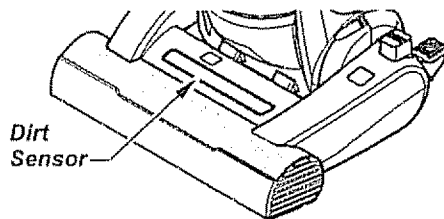

- When little or no dirt is present the dirt sensor is green.
- With medium or heavy concentration the dirt sensor is red.

## OPERATION

As you vacuum, the red indicator light will come on and stay on as long as the sensor detects a high concentration of particles passing through the vacuum cleaner.

## TO CLEAN DIRT SENSOR OPTICS

The dirt sensor optics consist of two optic cells located inside the dust cup port. Occasionally, it may become necessary to clean the two optic cells to assure maximum performance.

It is recommended the optic cells be cleaned.

- When the green light stays on continuously.
- When dirt or dust adheres to the optic cells.
- Whenever the dust cup is removed.

To clean the sensor, wipe the optic cells with a soft, dry cloth. Never use cleaners or liquids as they can help speed the recoating of the optic cells and make it necessary to clean them much sooner than normal. The dirt sensor optic cells can be reached by removing the dust cup.

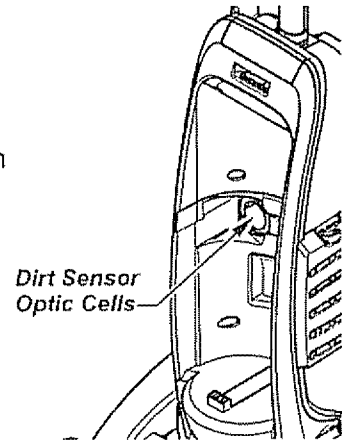

ENGLISH

## VACUUM CLEANER CARE

Always follow all safety precautions when performing maintenance to the vacuum cleaner.



### WARNING

Electrical Shock And Personal Injury Hazard

Disconnect electrical supply before servicing or cleaning the vacuum cleaner. Failure to do so could result in electrical shock or personal injury from vacuum cleaner suddenly starting.

## VACUUM CLEANER STORAGE

Gather the cord and wrap it loosely around the quick release upper cord hooks and carry handle. Lock power cord plug onto the power cord.

Store the vacuum cleaner in a dry, indoor area, on the floor with the handle locked in the upright position.

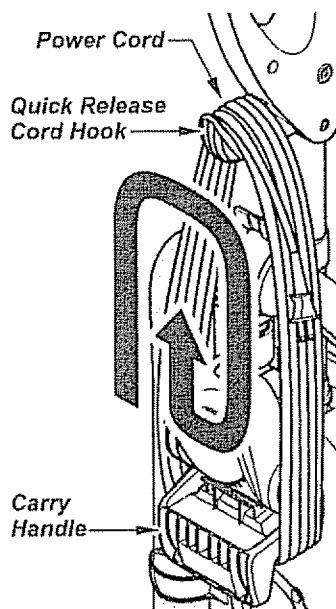

### WARNING

Electrical Shock And Personal Injury Hazard

Wrapping the cord too tightly puts stress on the cord and can cause cord damage. A damaged cord is an electrical shock hazard and could cause personal injury or damage.

## CLEANING EXTERIOR AND ATTACHMENTS

Unplug cord from wall outlet.

Clean exterior using a clean, soft cloth that has been dipped in a solution of mild liquid detergent and water, then wrung dry. **DO NOT** drip water on vacuum cleaner. Wipe dry after cleaning.

To reduce static electricity and dust build-up, wipe outer surface of vacuum cleaner and attachments.

Wash attachments in warm soapy water, rinse and air dry. Do not clean in dishwasher.



### CAUTION

Do not use attachments if they are wet. Attachments used in dirty areas, such as under a refrigerator, should not be used on other surfaces until they are washed. They could leave marks.



## DUST CUP EMPTYING

### **WARNING**

Always unplug power cord from electrical outlet before performing any service on vacuum cleaner.

### TO REMOVE DUST CUP

Lift dust cup handle located at the top of the dust cup.

Pull the handle up and lift dust cup up and out of the vacuum cleaner.

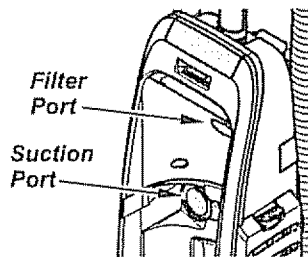
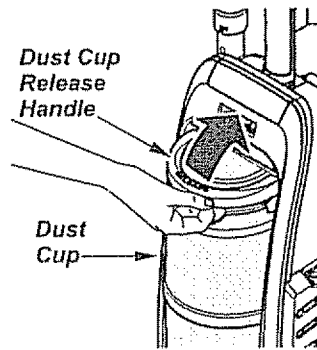

Remove any clogs that might be located in the suction port or filter port area.

### TO EMPTY DUST CUP

1. Rotate dust cup handle to the vertical position.
2. Hold dust cup over a trash container.
3. Press the dust cup door release button downward to release the door.

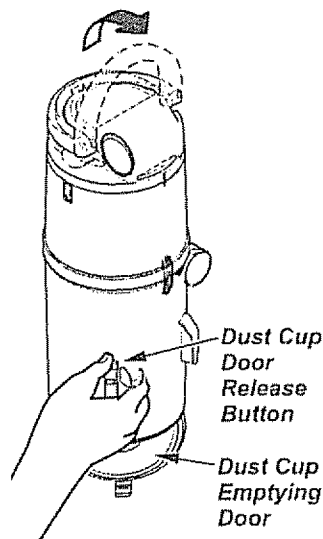

The door will swing open and the debris will fall into the trash container.

4. Shake the dust cup to release any debris that might hang in the pre-filter.

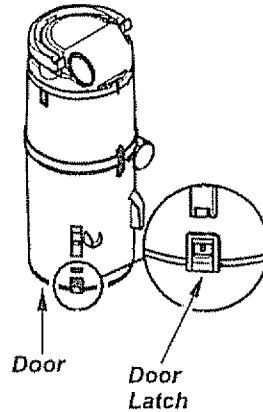

5. After the dust cup is empty of debris, firmly close the door. Make sure you hear a "click" sound to indicate that the door is fully latched.

### TO REPLACE DUST CUP

Place dust cup back into vacuum cleaner by inserting the bottom first and tilting back with the dust cup handle raised.

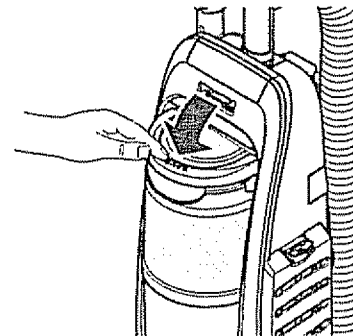
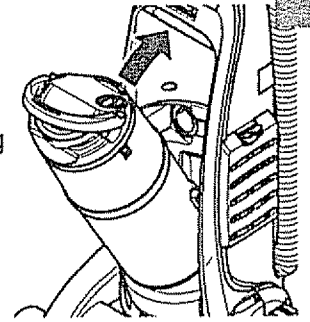

- Lower the dust cup handle to lock dust cup in place.
- A noticeable "click" should be heard.

ENGLISH

## DUST CUP CLEANING

### TO DISASSEMBLE DUST CUP

Remove dust cup from vacuum cleaner (See **DUST CUP EMPTYING**) and empty contents.

1. Rotate upper dust cup to unlock, then lift off.

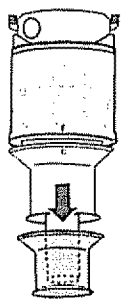
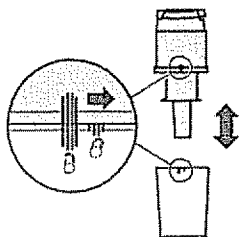

2. Remove pre-filter by pulling downward as shown. See **PRE-FILTER CLEANING**

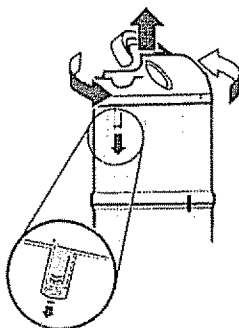

3. Press the lid release button downward and twist lid to remove from dust cup.



4. Rotate fastener ring to unlock, and lift off.

5. Remove upper portion of dust cup from air guide.

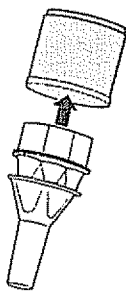

6. Rinse with cold water only, **DO NOT** use detergent or soap. Allow parts to dry 24 hours before putting back into vacuum cleaner.

**DO NOT** wash in the dishwasher.  
**DO NOT** install parts damp.

### TO ASSEMBLE DUST CUP

1. Reinstall upper portion of dust cup onto air guide so that the locking screws pass through the holes in the upper portion.

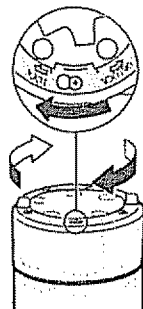
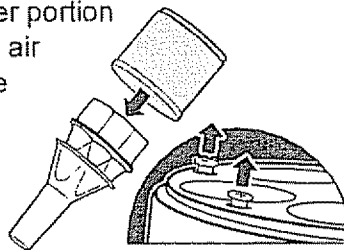

2. Using alignment marks on the fastener ring and dust cup, place fastener ring onto dust cup and rotate to lock in place

3. Place the dust cup lid on the upper portion of the dust cup using alignment slots, and rotate until the lid locks in place.

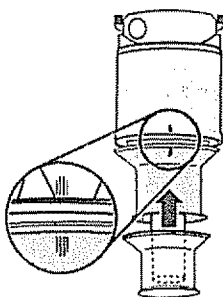
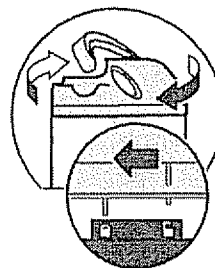

4. Reinstall pre-filter by using the alignment ribs on the pre-filter to align with the ribs on the upper portion of the dust cup.

5. Press into place. A noticeable "click" should be heard.

6. Reinstall lower portion of the dust cup by aligning ribs on the upper portion with the UNLOCK ribs on the lower portion.

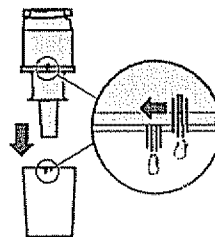

7. Rotate until ribs from the upper portion of the dust cup align with the LOCK ribs.

**NOTE:** If lower portion of dust cup does not fit properly check pre-filter installation in step 4.

## PRE-FILTER CLEANING

The pre-filter is located inside the dust cup. Check the pre-filter frequently and clean when dirty.

1. Remove the dust cup as outlined in the **DUST CUP CLEANING** section.

NOTE: Make sure dust cup is free of debris before opening.

2. Rotate dust cup lid assembly counter-clockwise as indicated on the lid and lift off.

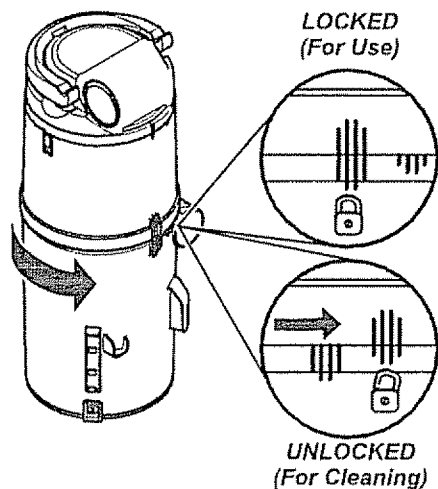

3. Clean pre-filter by gently tapping over a trash container. Tap on several sides to ensure best cleaning.

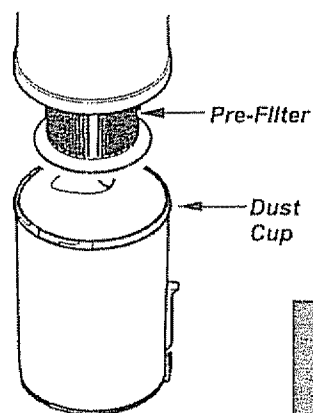

If necessary, rinse with cold water only, **DO NOT** use detergent or soap. Allow parts to dry 24 hours before putting back into vacuum cleaner.

**DO NOT** wash in the dishwasher.  
**DO NOT** install damp.

4. Replace the lower portion of the dust cup by aligning marks as shown, **UNLOCKED (For Cleaning)**.

5. Rotate while pressing downward until marks align as shown, **LOCKED (For Use)**.

6. Replace the dust cup.



## PRIMARY FILTER CLEANING

It is recommended to clean filter with cold water at least every three (3) months.

Check the primary filter frequently and clean when dirty.

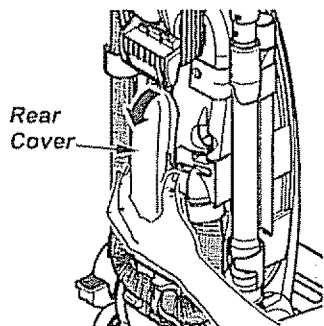

1. Remove the rear cover by pressing the tabs located on each side.

2. Lift cover off of vacuum cleaner.

3. Remove the primary filter from the rear cover.

4. Wash with cold water only, DO NOT use detergent or soap.

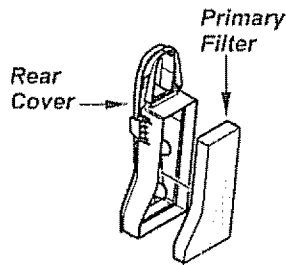

5. Once the filter is washed clean, squeeze by hand and allow to air dry.

6. Allow filter to dry 24 hours before putting back into vacuum cleaner.

**NOTE:** When the cleaning of the filter no longer restores vacuum cleaner suction to full power, replace the filter.

**DO NOT** operate without primary filter installed.

**DO NOT** wash in the dishwasher.

**DO NOT** install damp.

4. Reinstall the foam filter into the rear cover.

5. Reinstall the rear cover by snapping into place on the back of the vacuum cleaner. A noticeable "click" should be heard.

## EXHAUST FILTER REPLACEMENT

The **HEPA** exhaust filter must be replaced when dirty. It should be replaced regularly depending on use conditions.

The filter **CANNOT** be washed as it will lose its dust trapping ability.

**Note:** See **PARTS AND FEATURES** for the exhaust filter number.

1. Remove exhaust filter cover by pressing the release tab on the cover and rotating out from vacuum cleaner.

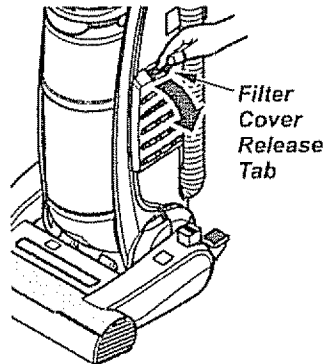

2. Remove the filter cartridge from cover.

3. Place new filter cartridge into cover making sure that airflow arrow on side of cartridge points into cover.

Place foam seal of filter against the vacuum cleaner body.

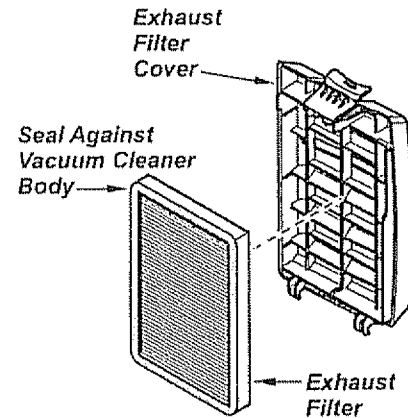

4. Replace the exhaust filter cover by placing bottom tabs in slots and rotating in until cover snaps into place.

ENGLISH

## AGITATOR CLEANING

To maintain efficient cleaning, the agitator must be kept free of carpet fiber, string, or hair build-up. After every 7 to 10 uses, unplug and turn vacuum cleaner over and check agitator for fiber and hair build-up.

Use scissors to remove any build-up entangled around the agitator.

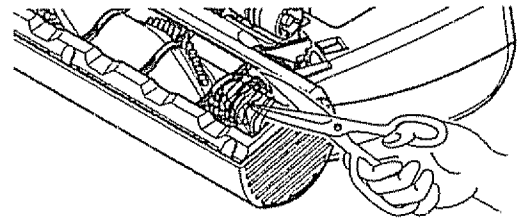

## CLOG REMOVAL

### NOZZLE

Always follow all safety precautions when performing maintenance to the vacuum cleaner.



### WARNING

**Electrical Shock Or Personal Injury Hazard**

Disconnect electrical supply before performing maintenance to the vacuum cleaner. Failure to do so could result in electrical shock or personal injury from the vacuum cleaner suddenly starting.

1. Using a flat screwdriver or small coin pry gently between the cover and the nozzle to access the clean-out port.

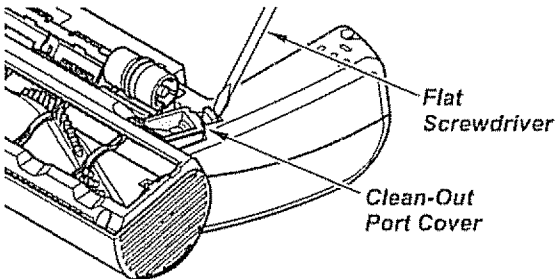

2. Remove any debris or build-up.

3. Reinstall cover. You should hear a noticeable click when the cover snaps into place.

### DUST CUP

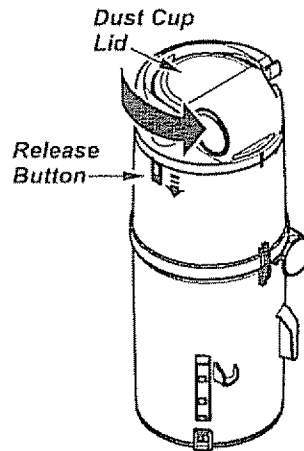

1. Press the release button on the side of the dust cup.

2. While pressing the release button rotate the top of the dust cup counterclockwise.

3. Lift off dust cup lid.

4. Remove clog.

#### To Replace:

1. Align the slot on the dust cup lid with the short slot on the dust cup.

2. Rotate dust cup lid clockwise until it locks in place. The slot on the dust cup lid should align with the long slot on the dust cup.

## HOSES

Always follow all safety precautions when performing maintenance to the vacuum cleaner.



### WARNING

#### Electrical Shock Or Personal Injury Hazard

Disconnect electrical supply before performing maintenance to the vacuum cleaner. Failure to do so could result in electrical shock or personal injury from the vacuum cleaner suddenly starting.

If the vacuum cleaner does not seem to have adequate suction, first check if the dust cup is full or if a filter is clogged. See **DUST CUP CLEANING** section.

If the dust cup and filter areas are free of clogs, check the extension hose.

## TO REMOVE CLOG FROM HOSE

1. Rotate the extension hose release lever counter-clockwise to release extension hose.

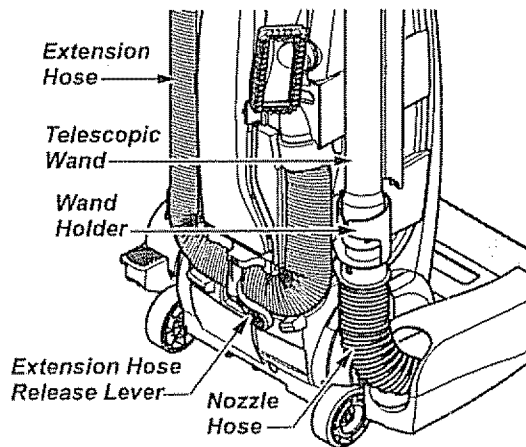

2. Remove the lower end of the extension hose from the wand holder by grasping the hose collar, twisting, and pulling straight up.

3. Plug in the vacuum cleaner and turn it on.

4. Stretch the extension hose to maximum length and then allow the hose to return to its natural length.

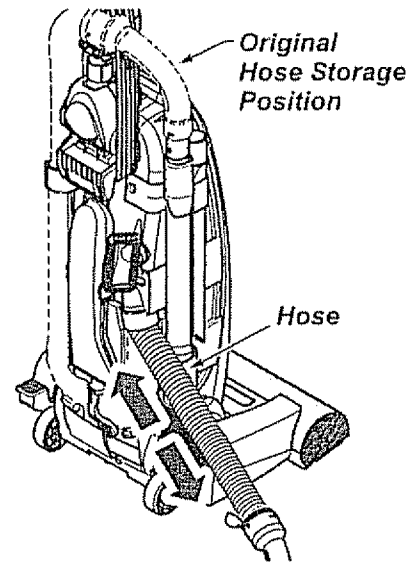

5. Re-insert the hose into the original storage position from which it was removed. Press firmly to assure connection.

6. Rotate hose release lever clockwise to the locked position.

If the dust cup, filter area and the hose areas are free of clogs, disconnect the nozzle hose from the wand holder and check the nozzle for clogging.



### WARNING

#### Personal Injury Hazard

**DO NOT** place hands or feet underneath the vacuum cleaner at any time.

Clean the agitator according to the instructions in the **AGITATOR CLEANING** section.

Return the vacuum cleaner to the upright position before plugging into an electrical outlet.

ENGLISH

## TROUBLESHOOTING

Review this table to find do-it-yourself solutions for minor performance problems. Any service needed, other than maintenance described in this Use & Care Guide, should be performed by a Sears or other qualified service agent.



### WARNING

Disconnect electrical supply before performing maintenance to the vacuum cleaner. Failure to do so could result in electrical shock or personal injury.

PROBLEM	POSSIBLE CAUSE	POSSIBLE SOLUTION
Vacuum cleaner won't run.	<ol style="list-style-type: none"> <li>1. Unplugged at wall outlet.</li> <li>2. Tripped circuit breaker/blown fuse at household service panel.</li> <li>3. Thermal protector tripped.</li> <li>4. Defective wall outlet.</li> </ol>	<ol style="list-style-type: none"> <li>1. Plug in firmly, select the desired setting on the touch control.</li> <li>2. Reset circuit breaker or replace fuse</li> <li>3. Allow vacuum cleaner to cool 40-50 minutes.</li> <li>4. Check with a good appliance or lamp. Have outlet properly serviced.</li> </ol>
Poor job of dirt pick-up.	<ol style="list-style-type: none"> <li>1. Full or clogged dust cup.</li> <li>2. Wrong pile height setting.</li> <li>3. Worn agitator.</li> <li>4. Clogged nozzle.</li> <li>5. Clogged hose.</li> <li>6. Hole in hose.</li> <li>7. Hose not inserted fully.</li> <li>8. Motor protection system activated.</li> <li>9. Dirty filter(s).</li> <li>10. Dust cup not assembled correctly.</li> </ol>	<ol style="list-style-type: none"> <li>1. Empty dust cup.</li> <li>2. Adjust setting.</li> <li>3. Replace agitator.</li> <li>4. Check CLOG REMOVAL.</li> <li>5. Check for clogs.</li> <li>6. Replace hose.</li> <li>7. Insert hose fully.</li> <li>8. Check for clogs.</li> <li>9. Clean or change primary filter and/or change exhaust filter.</li> <li>10. Remove dust cup and reinstall.</li> </ol>
Vacuum cleaner picks up moveable rugs or pushes too hard.	<ol style="list-style-type: none"> <li>1. Wrong pile height setting.</li> </ol>	<ol style="list-style-type: none"> <li>1. Adjust setting.</li> </ol>
Agitator does not turn.	<ol style="list-style-type: none"> <li>1. Handle in full upright position.</li> <li>2. Agitator overload tripped.</li> <li>3. Thermal protector tripped.</li> </ol>	<ol style="list-style-type: none"> <li>1. Move handle from upright position.</li> <li>2. Reset agitator overload protector.</li> <li>3. Allow vacuum cleaner to cool 40-50 minutes.</li> </ol>
Airflow restricted with attachment use; sound changes.	<ol style="list-style-type: none"> <li>1. Attachment use restricts air flow.</li> <li>2. New carpet fuzz clogged air path.</li> </ol>	<ol style="list-style-type: none"> <li>1. Check ATTACHMENTS for fuzz, lint, pet hair or other debris.</li> <li>2. Check CLOG REMOVAL and clean hose.</li> </ol>



## Master Protection Agreements

*Congratulations on making a smart purchase.* Your new Kenmore® product is designed and manufactured for years of dependable operation. But like all products, it may require preventive maintenance or repair from time to time. That's why getting a Master Protection Agreement can save you money and aggravation.

The Master Protection Agreement also helps extend the life of your new product. Here's what the Agreement\* includes:

- ☑ **Parts and labor** needed to help keep products operating properly **under normal use**, not just defects. Our coverage goes **well beyond the product warranty**. No deductibles, no functional failure excluded from coverage— **real protection**.
- ☑ **Expert service** by a force of more than **10,000 authorized Sears service technicians**, which means someone you can trust will be working on your product.
- ☑ **Unlimited service calls and nationwide service**, as often as you want us, whenever you want us.
- ☑ **"10-year" guarantee** – replacement of your covered product if four or more product failures occur within twelve months.
- ☑ **Product replacement** if your covered product can't be fixed.
- ☑ **Annual Preventive Maintenance Check** at your request – no extra charge.
- ☑ **Fast help by phone** – we call it **Rapid Resolution** – phone support from a Sears representative on all products. Think of us as a "Trusting Use & Care Guide."
- ☑ **Power surge protection** against electrical damage due to power fluctuations.
- ☑ **\$250 Food Loss Protection** annually for any food spoilage that is the result of mechanical failure of any covered refrigerator or freezer.
- ☑ **Dental reimbursement** if repair of your covered product takes longer than promised.
- ☑ **10% discount** off the regular price of any non-covered repair service and related installed parts.



Once you purchase the Agreement, a simple phone call is all that it takes for you to schedule service. You can call anytime day or night, or schedule a service appointment online.

The Master Protection Agreement is a risk free purchase. If you cancel for any reason during the product warranty period, we will provide a full refund. Or, a prorated refund anytime after the product warranty period expires. Purchase your Master Protection Agreement today!

**Some limitations and exclusions apply. For prices and additional information in the U.S.A. call 1-800-827-6655.**

**\* Coverage in Canada varies on some items. For full details call Sears Canada at 1-800-361-6665.**

## Sears Installation Service

For Sears professional installation of home appliances, garage door openers, water heaters, and other major home items, in the U.S.A. or Canada call **1-800-4-MY-9-IME®**.

## TABLA DE CONTENIDO

<b>Antes de usar su aspiradora nueva</b> . . . . .	1	Accesorios . . . . .	11
Lista de embalaje . . . . .	1	Cuadro de uso de los accesorios . . . . .	12
<b>Garantía de la aspiradora de Kenmore</b> . . . . .	2	Sugerencias para aspirar . . . . .	12
<b>Instrucciones importantes de seguridad</b> . . . . .	3	<b>Características de rendimiento</b> . . . . .	13-14
<b>Piezas y características de aspiradora vertical</b> . . . . .	4	<b>Cuidado de la aspiradora</b> . . . . .	15
<b>Instrucciones de ensamble</b> . . . . .	5	Almacenamiento de la aspiradora . . . . .	15
Montaje del mango . . . . .	5	Limpieza del exterior y de los accesorios . . . . .	15
Montaje del accesorios . . . . .	6	Vaciar el contenedor de polvo . . . . .	16
Cordón eléctrico . . . . .	7	Limpiar el contenedor de polvo . . . . .	17
<b>Instrucciones de operación</b> . . . . .	8	Limpiar el sistema de pre filtración . . . . .	18
Cordón eléctrico . . . . .	8	Limpiar el filtro primario . . . . .	19
Desprendimiento del mango . . . . .	9	Filtro de escape . . . . .	20
Interruptor OFF/PISO/ALFROMBRA . . . . .	9	Limpieza del aditador . . . . .	20
Ajuste y selección de nivel de pelo de la alfombra . . . . .	10	Cómo eliminar los residuos de basura en los conductos . . . . .	21-22
Sugerencias sobre el ajuste de nivel de pelo de la alfombra . . . . .	10	<b>Reconocimiento de problemas</b> . . . . .	23
		<b>Acuerdos maestros de protección</b> . . . . .	24
		<b>Información de asistencia o servicio</b> . . . . .	pagina posterior

## ANTES DE USAR SU ASPIRADORA NUEVA

Por favor lea esta guía que le ayudara a ensamblar y operar su aspiradora nueva de Kenmore en una manera más segura y efectiva.

Para mas información acerca del cuidado y operación de esta aspirador, llame a su centro de partes y servicio más cercano o llame a la línea de ayuda al cliente que se encuentra en la primera pagina. Cuando pregunte por información usted necesitará el número de serie completo y modelo de la aspiradora que estan en la placa de los números de modelo y serie.

Use el espacio de abajo para registrar el número de modelo y serie de su nueva aspiradora de Kenmore

Número de Modelo \_\_\_\_\_

Número de Serie \_\_\_\_\_

Fecha de Compra \_\_\_\_\_

Matenga este libro y su recibo en un lugar seguro para referencias futuras.

## LISTA DE EMBALAJE

Su ASPIRADOR KENMORE se empaca con las siguientes piezas y componentes por separado:

- |                               |                           |
|-------------------------------|---------------------------|
| 1 Aspiradora                  | 1 Pet Handi Mate™         |
| 1 Cepillo para sacudir        | 1 Tubo telescopico        |
| 1 Herramienta para hendiduras | 1 Manual de uso y cuidado |
| 1 Cepillo para combinación    | 1 Lista de partes         |

Cada uno de estos ensambles es mostrado detalladamente en la lista de piezas para reparación.

## **GARANTÍA DE LA ASPIRADORA DE KENMORE**

### **Garantía limitada de un año**

Si esta aspiradora falla por un defecto en sus materiales o fabricación en el período de un año desde la fecha de compra, cuando se instala, maneja y mantiene siguiendo todas las instrucciones incluidas con el producto, devuélvala a cualquier tienda Sears, Sears Parts & Repair Center (Centro de Reparaciones y Piezas Sears) u a otro distribuidor Kenmore para que reparen el aparato de forma gratuita.

Si esta aspiradora se utiliza para otros fines que no sea uso familiar privado, esta garantía es válida solamente durante 90 días desde la fecha de compra.

### **Esta garantía cubre exclusivamente los defectos de materiales y fabricación.**

#### **Sears NO pagará:**

1. Los elementos desechables que puedan desgastarse con un uso normal, incluyendo sin carácter excluyente, filtros, correas, lámparas y bolsas.
2. A un técnico del servicio técnico para que enseñe al usuario a instalar, manejar o mantener correctamente el producto.
3. A un técnico del servicio técnico para limpiar o mantener este producto.
4. Daños o avería de este producto si no se ha instalado, manejado o mantenido siguiendo todas las instrucciones incluidas con el producto.
5. Daños o avería de este producto originados por accidente, abuso, uso incorrecto u uso del producto para otros fines distintos de los indicados.
6. Daños o avería de este producto causados por el uso de detergentes, limpiadores, productos químicos o utensilios diferentes a los recomendados en todas las instrucciones que se incluyen con el producto.
7. Daños o avería de las piezas o sistemas causados por modificaciones no autorizadas que se hayan hecho a este producto.

### **Limitación de responsabilidad de las garantías implícitas; limitación de remedios**

El único y exclusivo remedio del cliente bajo esta garantía limitada será la reparación del producto según lo indicado en este documento. Las garantías implícitas, incluyendo las garantías de comerciabilidad o idoneidad para un propósito específico, se limitan a un año o el período más corto permitido por la ley. Sears no será responsable por daños incidentales ni consecuenciales. Algunos estados o provincias no permiten la exclusión o limitación de daños incidentales o consecuenciales, ni limitaciones en la duración de las garantías implícitas de comerciabilidad o idoneidad, por lo que estas exclusiones o limitaciones podrían no aplicar en su caso.

Esta garantía aplica solamente cuando esta aspiradora se utiliza en Estados Unidos o Canadá.

Esta garantía le otorga derechos legales específicos, y usted podría tener otros derechos que varían en función de cada estado.

**Sears, Roebuck and Co., Hoffman Estates, IL 60179**  
**Sears Canada Inc., Toronto, Ontario, Canada M5B 2B8**

# INSTRUCCIONES IMPORTANTES DE SEGURIDAD

Lea todas las instrucciones en este manual antes de armar o usar su aspiradora.

## ADVERTENCIA

Su seguridad es muy importante para nosotros. Para reducir el riesgo de incendio, choque eléctrico, lesión corporal o daños al utilizar su aspiradora, actúe de acuerdo con las precauciones básicas de seguridad, entre ellas:

Use su aspiradora solamente como se describe en este manual. Use solamente con los accesorios Sears recomendados.

**Desconecte** la fuente de electricidad antes de hacer el servicio o limpiar el área del cepillo. La falla de hacer esto puede resultar en choque eléctrico o el súbito arranque del cepillo.

**No deje** la aspiradora cuando está enchufada. Desenchufe del tomacorriente cuando no está en uso y antes de hacer el servicio.

**Para reducir el riesgo de choque eléctrico** - No la use afuera o sobre superficies mojadas.

**No permita** que se le use como un juguete. Especial atención es necesaria cuando es usada por o cerca de niños.

**No la use** con un cordón o clavija dañados. Si la aspiradora no está trabajando como debe, se le ha dejado caer, dañado, dejada afuera, o volteada en el agua, retórnala a un Centro de Servicio Sears.

**No la tire** o arrastre del cordón, no use el cordón como una manija, no cierre una puerta sobre el cordón, o tire del cordón alrededor de bordes afilados o esquinas. No pase la aspiradora sobre el cordón. Mantenga el cordón lejos de superficies calientes.

**No desenchufe** tirando del cordón. Para desenchufar, tome la clavija, no el cordón.

**No tome** la clavija o la aspiradora con las manos mojadas.

**No ponga** ningún objeto en las aberturas.

**No la use** con ninguna abertura bloqueada; manténgala libre de polvo, hilachas, pelo, y cualquier cosa que pueda reducir la circulación del aire.

**Mantenga** los cabellos, ropas sueltas, dedos, y todas las partes del cuerpo lejos de aberturas y partes móviles.

**Apague** todos los controles antes de desenchufar.

**Use** cuidado extra cuando limpie escaleras. No la ponga sobre sillas, mesas, etc. Manténgala sobre el piso.

**No use** la aspiradora para levantar líquidos inflamables o combustibles (gasolina, fluido de limpiar, perfumes, etc.), o la use en áreas donde puedan estar presentes. Los vapores de estas sustancias pueden crear un peligro de incendio o explosión.

**No levante** nada que esté ardiendo o echando humo, tal como cigarrillos, fósforos, o cenizas calientes.

**No use** la aspiradora sin el canasto del polvo y/o filtros en su lugar.

**Siempre** limpie el canasto del polvo después de limpiar la alfombra, limpiadores o refrescantes, polvos, y polvo fino. Estos productos obstruyen los filtros, reducen la circulación del aire y pueden causar daño a la aspiradora. La falla en limpiar el canasto de la basura puede causar daño permanente a la aspiradora.

**No use** la aspiradora para levantar objetos duros afilados, pequeños juguetes, alfileres, sujetapapeles, etc. Ellos pueden dañar la aspiradora o el canasto de la basura.

**Desenchufe** antes de conectar el Pet Handi Mate™

**Usted** es responsable de estar seguro de que su aspiradora no es usada por alguien incapaz de operarla correctamente.

## GUARDE ESTAS INSTRUCCIONES

El armado y uso seguro de su aspiradora son su responsabilidad. Esta aspiradora ha sido diseñada exclusivamente para uso doméstico. Lea este Manual del propietario detenidamente, pues contiene información importante sobre seguridad y uso. Esta guía contiene información sobre seguridad debajo de símbolos de advertencia o cuidado.

## PIEZAS Y CARACTERÍSTICAS DE ASPIRADORA VERTICAL

Es importante conocer las piezas y características de su aspiradora para asegurar su uso adecuado y seguro. Examínelas antes de usar su aspiradora.

Objeto	Estilo No.	Pieza No. en USA	Pieza No. en Canada
Filtro de escape	EF-1	20-86889	20-40324

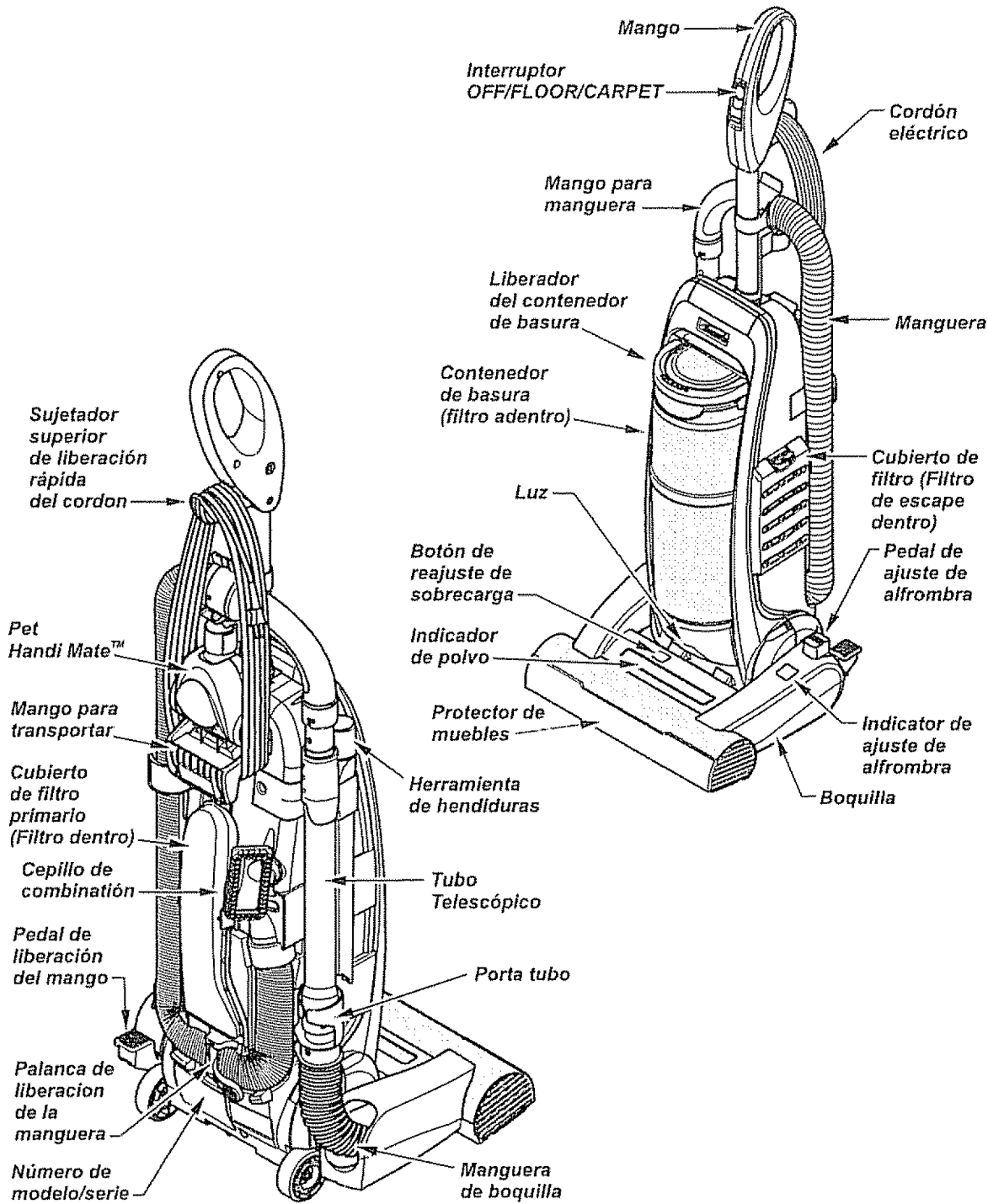



Por favor ponga atención especial a los cuadros que le alertaran de posibles peligros. **Advertencia:** Esta información le alertará de peligro de fuego, choques eléctricos, quemaduras y lesiones. **Cuidado:** Esta información le alertará de peligros como lesiones y daños de propiedad.

## INSTRUCCIONES DE ENSAMBLE



### ADVERTENCIA

**Peligro de lesión personal y daño al producto**

No conecte la aspiradora hasta que termine de armarla. De lo contrario podría causar un choque eléctrico o lesión corporal.

Antes de armar la aspiradora, revise la LISTA DE EMBALAJE. Use esta lista para verificar que ha recibido todos los componentes de su nueva aspiradora Kenmore.

## MONTAJE DEL MANGO



### CUIDADO

No apriete demasiado el tornillo. Si lo aprieta demasiado podría arruinar los orificios para el tornillo. No opere la aspiradora sin tener instalado el tornillo.

1. Remover el tornillo del mango que se encuentra en la parte superior de la aspiradora.
2. Coloque el mango como se ve en el diagrama.
3. Apriete el tornillo con un destornillador.

**NOTA:** Quizá sea necesario ajustar un poco el mango.

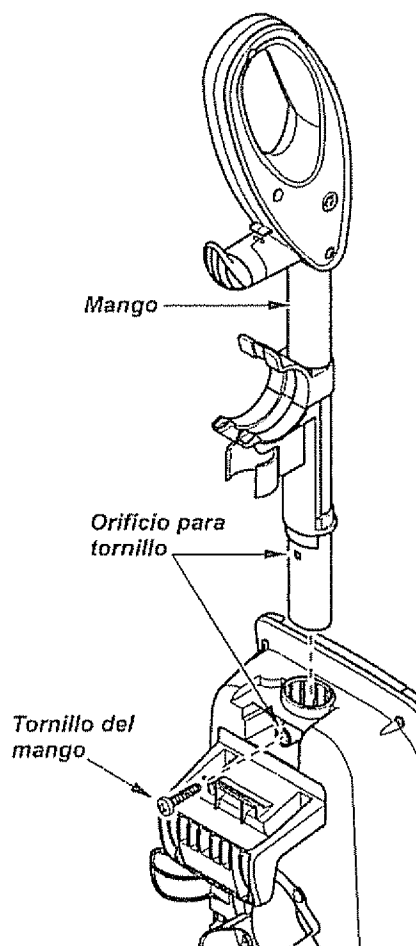

ESPAÑOL

## MONTAJE DEL ACCESORIOS

### MANGUERA Y TUBO

1. Insertar el perno del tubo en las ranuras "J" del mango de la manguera. Devuelva a el tubo para que atore.

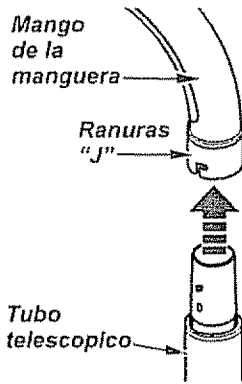

2. Colocar el tubo telescópico en el porta tubo y coloque la manguera como se muestra

3. Insertar el mango de la manguera en el soporte para manguera localizado en el mango de la aspiradora.

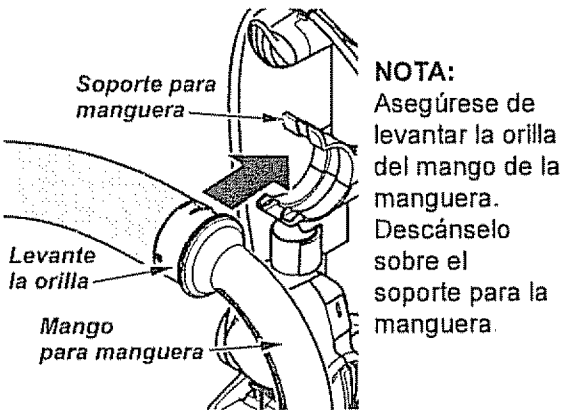

4. Rotar el liberador de la manguera hacia abajo y coloque la manguera como de muestra

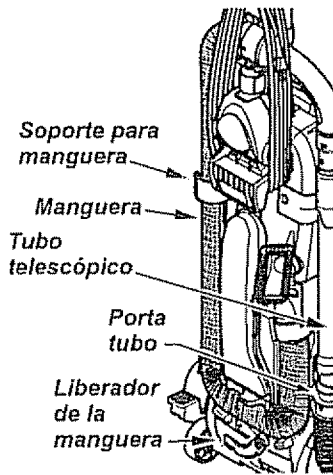

5. Insertar la manguera en la boquilla de la manguera en el lado de la aspiradora.

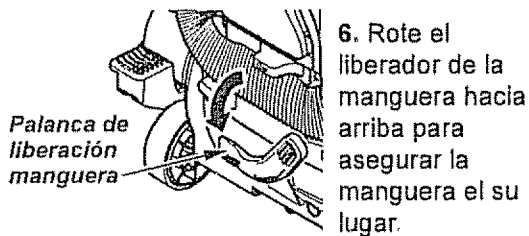

### PET HANDI MATE™

Para operar el Pet Handi Mate™ vea su correspondiente Manual del Operador.

1. Coloque el Pet Handi Mate™ en al área para guardar

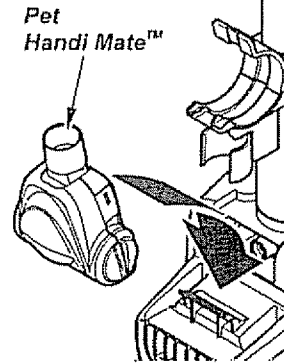

2. Rotar el Pet Handi Mate™ hasta que este quede fijo en su lugar

### HERRAMIENTA PARA HENDIDURAS

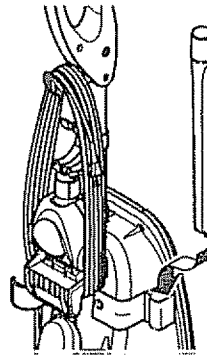

1. Inserte el herramienta para hendiduras en el contenedor de la aspiradora como se muestra.

### CEPILLO DE COMBINACIÓN

1. Inserte el cepillo de combinación en el contenedor de atrás de la aspiradora como se muestra.

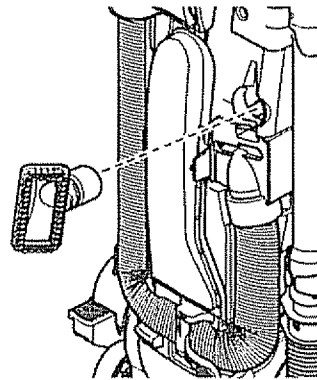

## CORDÓN ELÉCTRICO

1. Asegúrese de que el sujetador superior del cordón de liberación rápida se encuentre en posición hacia arriba.
2. Enrolle el cordón eléctrico alrededor del gancho de liberación rápida del cordón y la manija para transportar.
3. Presione la ranura del enchufe sobre el cordón.



### ADVERTENCIA

Choque eléctrico y Peligro de daños personales

Enrollar el cordón muy apretado pone estrés en el cordón y puede causar que este se dañe. Un cordón dañado es un peligro de choque eléctrico y puede causar daños personales.

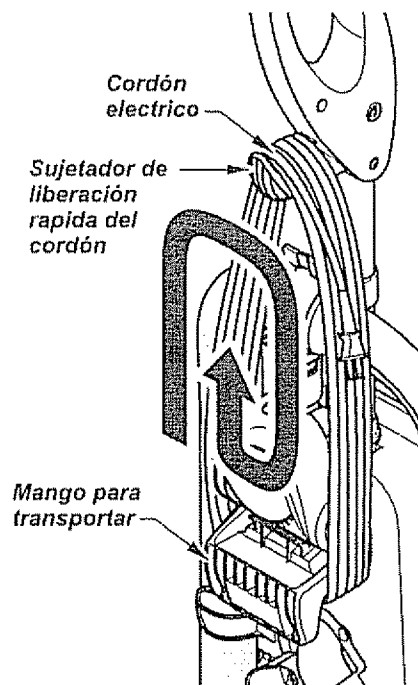



# INSTRUCCIONES DE OPERACIÓN

## CUIDADO

¡Partes en movimiento! Para reducir el riesgo de daños corporales, no toque el agitador cuando la aspiradora está encendida. El tocar el agitador mientras que está girando puede cortar, contusionar o causar otras lesiones. Siempre desconecte del tomacorriente antes de dar mantenimiento. Tenga cuidado al aspirar cerca de niños.

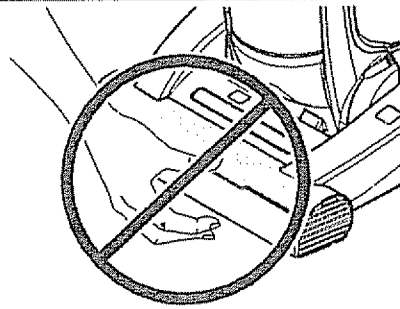

## CORDÓN ELÉCTRICO

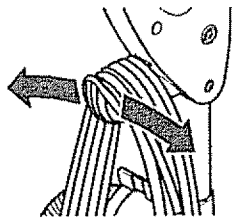

1. Gire el sujetador del cordón hacia abajo para liberar el cordón eléctrico.

## ADVERTENCIA

Peligro de lesión personal y daño al producto

- Para reducir el riesgo de choque eléctrico, esta aspiradora cuenta con una clavija polarizada (uno de los contactos es más ancho que el otro).
- La clavija sólo puede introducirse de una manera en el enchufe. Si la clavija no cabe bien en el enchufe, invíértala. Si aún no cabe, llame a un electricista para que instale un enchufe correcto. No altere la clavija de ninguna manera.

2. Desprenda el enchufe del cordón eléctrico y quite el cordón del sujetador superior.

3. Esté seguro de que el cordón eléctrico se mantenga fijo en la hendidura de fijación del gancho.

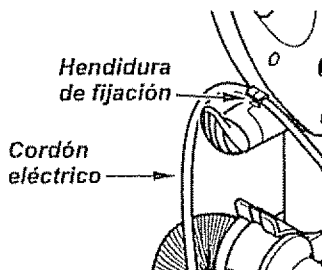

4. Conecte el cordón eléctrico polarizado en un enchufe de 120 voltios que se encuentre cerca del piso.

## ADVERTENCIA

Peligro de lesión personal y daño al producto

No use los enchufes localizados sobre los muebles. Los objetos cercanos podrían resultar dañados.

5. Para guardar el cordón, gire el sujetador del cordón hacia arriba y enredelo.

## ADVERTENCIA

Choque eléctrico y Peligro de daños personales

Enrollar el cordón muy apretado pone estrés en el cordón y puede causar que este se dañe. Un cordón dañado es un peligro de choque eléctrico y puede causar daños personales.

## DESPRENDIMIENTO DEL MANGO

Libere el mango pisando el pedal de liberación y tirando del mango hacia abajo con la mano.

**Nota:** El agitador no girará cuando la aspiradora está en posición vertical.

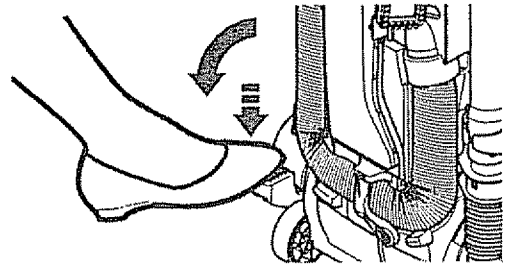

## INTERRUPTOR OFF/PISO/ALFOMBRA

Para arrancar la aspiradora, deslice el interruptor OFF/PISO/ALFOMBRA desde la posición OFF a la posición PISO o ALFOMBRA.



### CUIDADO

Refiérase a las recomendaciones de los fabricantes de su alfombra para su limpieza. Algunas alfombras más delicadas pueden requerir que sean aspiradas con el agitador apagado, para prevenir daño a la alfombra.

Para parar la aspiradora, deslice el interruptor OFF/PISO/ALFOMBRA a la posición OFF.



### CUIDADO

No permita que la aspiradora este en un solo lugar durante ningún tiempo cuando el agitador está rotando. Se puede dañar la alfombra.

**OFF (Apagado)** - Apaga la succión y el agitador motorizado.

**FLOOR (Piso)** - hace andar el motor de succión solamente. En esta posición el montaje del cepillo no da vueltas. Esta posición debe ser usada para limpiar pisos de madera y azulejos y cuando se usan accesorios (herramientas).

**CARPET (Alfombra)** - hace andar ambos motores, el de succión y el del cepillo.

**Nota:** El agitador no girará cuando la aspiradora está en posición vertical.

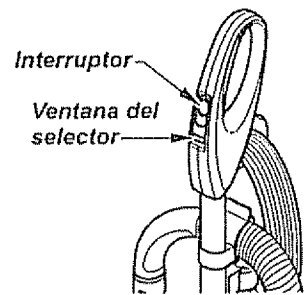

## AJUSTE Y SELECCIÓN DE NIVEL DE PELO DE LA ALFOMBRA

Para seleccionar un ajuste de nivel de pelo de la alfombra:

Seleccione una altura del pelo de la alfombra usando el pedal pequeño ubicado en la parte posterior de la boquilla. El nivel del pelo la alfombra se muestra en el indicador. Consulte **SUGERENCIAS SOBRE EL AJUSTE DE NIVEL DEL PELO DE LA ALFOMBRA**.

**Atención:** Refiérase a las recomendaciones del fabricante para limpiar su alfombra. Algunas alfombras más delicadas pueden requerir el uso de la aspiradora con el agitador desconectado para prevenir que la alfombra sea dañada.

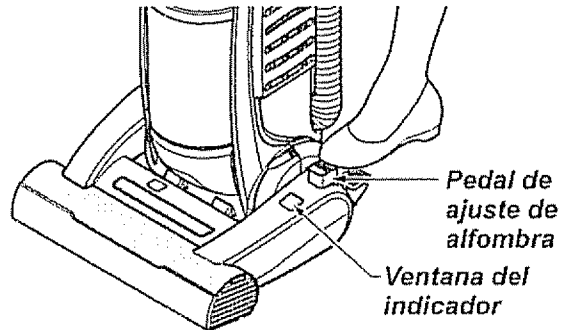

## SUGERENCIAS SOBRE EL AJUSTE DE NIVEL DE PELO DE LA ALFOMBRA

Hay 4 ajustes de nivel. Use el ajuste XLO (bajo) para obtener la mejor limpieza a fondo. Por otra parte, quizás se requiera elevar el nivel para facilitar algunas tareas, como por ejemplo cuando se trata de tapetes y algunas alfombras de pelo largo, y para impedir que la aspiradora se apague. Se sugieren los siguientes ajustes:

**HI** – Pelo muy largo y suelto, tapetes, alfombras muy acojinadas.

**OED** – Pelo mediano a largo.

**LO** – Pelo corto a mediano.

**XLO** – La mayoría de alfombras. También, usar XLO con el operativo para piso, para pisos de madera y alfombras delicadas.

## ACCESORIOS

### CUIDADO

No use la manguera cuando el mango de la aspiradora esta inclinado hacia atrás en la posición de limpieza de pisos.

Siempre regrese la aspiradora a la posición vertical antes de usar la manguera y los accesorios.

### PARA USAR ACCESORIOS

1. Colocar la aspiradora en posición vertical.
2. Para remover la manguera y el tubo de la aspiradora. Jalando hacia arriba el mango de la boquilla de la manguera.

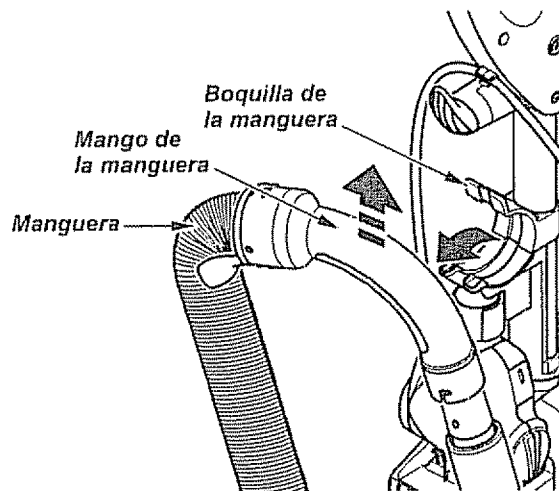

3. Use los accesorios de acuerdo a como los necesite. Ver la tabla de USO DE ACCESORIOS

### PARA UN ALCANCE ADICIONAL

Gire hacia abajo la palanca de liberación de la manguera expansible si necesita máximo alcance.

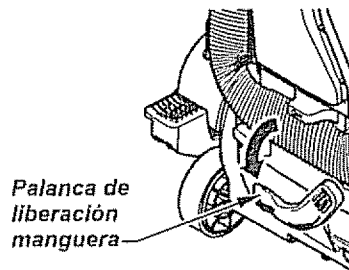

### CUIDADO

Cuando use los accesorios, tenga cuidado de no estirar demasiado la manguera expansible para tratar de alcanzar más lejos. Si trata de estirar la manguera más de lo debido, podría causar que la aspiradora se venga abajo.

### CUIDADO

NO tire de la aspiradora por la manguera en la habitación. Podrían ocurrir daños a sus pertenencias.

### TUBO TELESCÓPICO

1. El tubo telescopio es ajustable al tamaño y no requiere ensamble, para ajustar simplemente tome el mango del tubo y estire hasta encontrar la altura deseada

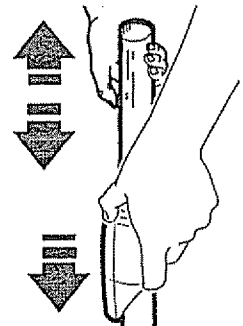

2. Extender el tubo al tamaño deseado.

### CEPILLO PARA COMBINACIÓN

El cepillo combinado se puede conectar directamente al tubo.

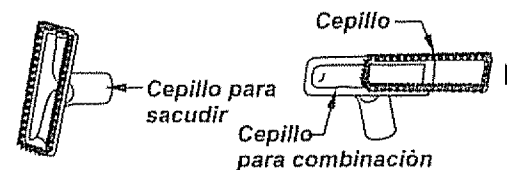



Use el sujetador del cepillo sin el cepillo para una mayor succión en muebles, cojines o escaleras

Use el sujetador del cepillo con el cepillo para limpiar superficies sueltas como cortinas.

ESPAÑOL

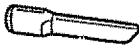
## CUADRO DE USO DE LOS ACCESORIOS

ÁREA A LIMPIAR					
ACCESORIO	Muebles*	Entre cojines*	Cortinas*	Escalones	Paredes
HERRAMIENTA PARA HENDIDURAS 	✓	✓		✓	
CEPILLO PARA COMBINACION** 	✓		✓	✓	✓
PET HANDI MATE™ 	✓			✓	

✓ = Aplicable

\* Siempre limpie los accesorios antes de usar sobre telas y paredes.

\*\* Use el sujetador del cepillo sin el cepillo para una mayor succión en muebles, cojines o escaleras. Use el sujetador del cepillo con el cepillo para limpiar superficies sueltas como cortinas.

## SUGERENCIAS PARA ASPIRAR

### Orillas de alfombras

Guíe uno de los costados o la parte anterior de la boquilla a lo largo del borde de la pared.

### Escaleras

Ponga la manija en la posición vertical completa. El agitador se detiene. Use la herramienta para hendiduras, cepillo combinación o Pet Handi Mate™.

### Volcando la Unidad

Cuando use los accesorios mantenga la palanca de soltar la manguera expansible en la posición cerrada cuando sea posible. Esto ayuda a mantener la aspiradora sin caerse cuando se estira la manguera. Si se necesita manguera adicional entonces abra la palanca de soltar y saque manguera adicional. Use precaución para no voltear la aspiradora



### ADVERTENCIA

Peligro de lesión personal

**NO COLOQUE** la aspiradora en la escalera.  
**Si se cae, podría causar lesión personal o daño a la propiedad.**

Para obtener los mejores resultados de limpieza, mantenga desbloqueados los conductos de flujo de aire. Desconecte la aspiradora del enchufe antes de examinarla.

**Ver CÓMO ELIMINAR LOS RESIDUOS DE BASURA EN LOS CONDUCTOS.**

## CARACTERÍSTICAS DE RENDIMIENTO/SEGURIDAD

### SISTEMA DE PROTECCIÓN DE MOTOR

#### Protector Termal - Succión del Motor

Esta aspiradora tiene un protector termal que se ajusta automáticamente para proteger a la aspiradora del sobrecalentamiento. Si una obstrucción impide el flujo normal de aire al motor, el protector termal apaga el motor automáticamente para permitir que el motor se enfríe a fin de evitar posibles daños a la aspiradora.

#### Protector Termal- Motores del agitador

Esta aspiradora está equipada con protectores de sobrecalentamiento en los motores del agitador que se activan automáticamente para la protección de los motores. Estos protectores desconectan de toda corriente eléctrica a los motores automáticamente cuando existe un sobrecalentamiento. Esto permite que los motores se enfríen y que no se vayan a fundir o sufrir un desperfecto.



### ¡CUIDADO

Siempre regrese la aspiradora a la posición vertical antes de usar la manguera y los accesorios. La falla de este es el resultado del sobrecalentamiento de los motores del agitador. Esto puede causar que el protector termal se active.

**Para corregir el problema:** Si esto ocurre, apague la aspiradora y desenchufe el cordón del tomacorriente para permitir que la aspiradora se enfríe y que el protector termal se reajuste. **Busque y saque las obstrucciones o cambie la bolsa, si es necesario. Examine también y reemplace cualquier filtro obstruido. Espere aproximadamente 40-50 minutos y enchufe la aspiradora y préndala para ver si el protector del motor se ha reajustado.**

#### Protector de motor

Esta aspiradora contiene una válvula de aire que sirve como protector de motor y cuando un bloqueo impida que circule el aire al motor se abre automáticamente para proveer un flujo de aire fresco al motor. Así esta válvula impide el sobrecalentamiento del motor y como consecuencia que esta se dañe. Usted podrá notar un sonido diferente al normal cuando esta válvula se activa y el aire pasa por ella.

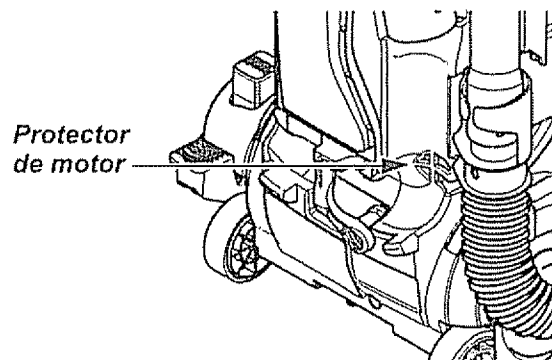

Para corregir el problema vacíe el contenedor de polvo y limpie el filtro primario. Si usa las herramientas, ajustar estas para permitir la mayor corriente de aire.

**Nota:** La válvula de desviación puede estar abierta mientras se usan los accesorios o para limpiar una alfombra nueva a causa de un flujo reducido de aire por los accesorios mismos o por la pelusa de la alfombra que llene la bolsa rápidamente. Consulte el cuadro **RECONOCIMIENTO DE PROBLEMAS.**

**Nota:** No obstruya el protector de motor.

ESPAÑOL



## ADVERTENCIA

Peligro de choque eléctrico o lesión corporal

Desconecte la unidad antes de limpiarla o darle servicio. De lo contrario podría producirse un choque eléctrico o causar lesión corporal si la aspiradora arranca de manera imprevista.

## PROTECTOR DE SOBRECARGA DEL AGITADOR

El motor del agitador tiene una protección incorporada contra daño del motor en caso de que el agitador se bloquee. Si el agitador se pone lento o se detiene, el protector de sobrecarga del agitador apaga el motor del agitador. El motor de succión continuará funcionando.

*Botón para reajustar el protector de sobrecarga del agitador*



**Para corregir el problema:** Apague y desconecte la aspiradora, limpie la obstrucción, y después presione el botón del protector de sobrecarga.

**Para reajustar:** Empuje el botón de protección de sobrecarga del agitador.

Si el problema persiste, busque un técnico calificado que haga el servicio de la aspiradora.

## INDICADOR DE POLVO

El indicador eléctrico de polvo es una característica que detecta el polvo mientras que pasa por la aspiradora.

El indicador de polvo están localizados en la parte delantera de la cubierta del indicador.

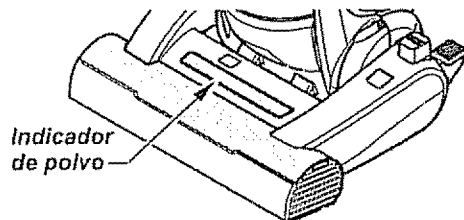

- La luz verde indica que la mayoría del polvo fue succionado por la aspiradora.
- La luz roja indica que la aspiradora continúa succionando el polvo.

## OPERACIÓN

Al pasar la aspiradora, la luz roja del indicador de polvo enciende y sigue encendida mientras que el indicador detecta una concentración alta de polvo pasando por la aspiradora.

## PARA LIMPIAR LAS CELDAS OPTICAS

Los ópticos del indicador de polvo consiste en dos celdas ópticas localizadas dentro del compartimiento para la bolsa. De vez en cuando es necesario limpiar las dos celdas ópticas para que funcionen a su capacidad máxima.

Se recomienda limpiar las celdas ópticas:

- Cuando se enciende continuamente la luz roja.
- Cuando se adhieren la tija o el polvo en las celdas ópticas.
- Cuando se cambia la bolsa para polvo.

Para limpiar el indicador, límpielo con un trapo suave y seco. Nunca use detergentes o líquidos porque ellos pueden ensuciar más rápido las celdas ópticas y será necesario limpiarlas más pronto de lo normal. Se alcanza el compartimiento para el indicador de polvo abriendo la cubierta de polvo y quitando la bolsa para polvo.

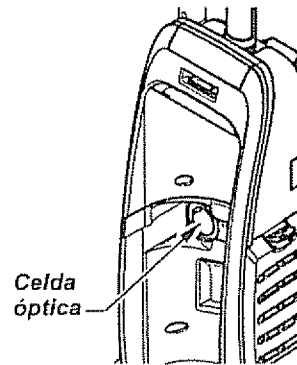

## CUIDADO DE LA ASPIRADORA

Siga siempre todas las instrucciones de seguridad antes de efectuar el mantenimiento a su aspiradora.



### ADVERTENCIA

Peligro de choque eléctrico o lesión corporal

Desconecte la unidad antes de efectuar el mantenimiento a su aspiradora. De lo contrario podría producirse un choque eléctrico o causar lesión corporal si la aspiradora arranca de manera imprevista.

## ALMACENAMIENTO DE LA ASPIRADORA

Recoja el cordón y enróllelo en los sujetadores superior e inferior, sin que quede muy apretado. Asegure la clavija sobre el cordón de poder.

Guarde la aspiradora bajo techo en un lugar seco, con el mango en posición vertical

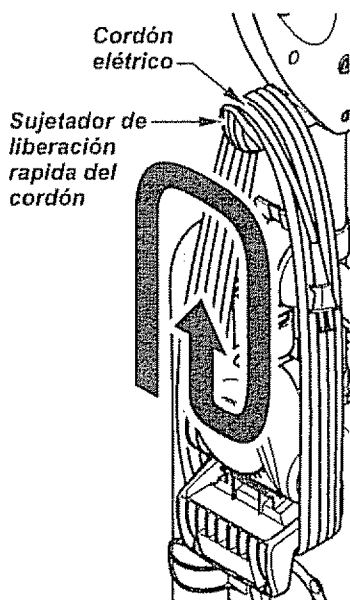

### ADVERTENCIA

Peligro de choque eléctrico o lesión corporal

Si enrolla el cordón muy apretado puede tensarlo mucho y causarle daños. De dañarse, el cordón podría causar descargas eléctricas y lesiones o daños personales.

## LIMPIEZA DEL EXTERIOR Y DE LOS ACCESORIOS

Desconecte el cordón eléctrico de la clavija de la pared.

Limpie el exterior con un trapo suave y limpio, que ha sido exprimido después de remojar en una solución de agua y detergente líquido ligero. **NO rocíe agua sobre la aspiradora.** Seque el exterior con un trapo seco después de limpiar.

Limpie la superficie exterior de la aspiradora y de los accesorios para reducir la electricidad estática y la acumulación de polvo.

Lave los accesorios en agua tibia jabonosa, enjuague y deje secar al aire. **No los lave en lavadora de platos.**



### CUIDADO

No use los accesorios si están mojados. Los accesorios que se utilicen en áreas sucias, debajo del refrigerador, no deben usarse en otras superficies sin antes ser lavados. Podrían dejar marcas.



## VACIAR EL CONTENADOR DE POLVO



### ADVERTENCIA

Siempre desconecte el cordón eléctrico antes de reparar alguna parte de la aspiradora.

### PARA REMOVER EL CONTENADOR DE POLVO

1. Levante la manija del cubo de la basura ubicada al tope del cubo de la basura

Liberador del contenedor de basura

2. Tire la manija hacia arriba y levante el canasto de basura y afuera de la aspiradora.

Contenedor de basura

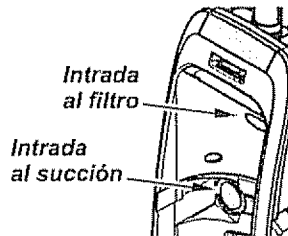

3. Remueva cualquier obstáculo que pudiera estar ubicado en la entrada de succión o área de entrada al filtro.

### PARA VACIAR EL CONTENADOR DE POLVO

1. Gire la manija del cubo de la basura a la posición vertical.

2. Sostenga el canasto de polvo sobre un recipiente de basura.

3. Presionar hacia abajo el botón de liberación de la puerta que se encuentra en el contenedor de polvo, para liberar la puerta.

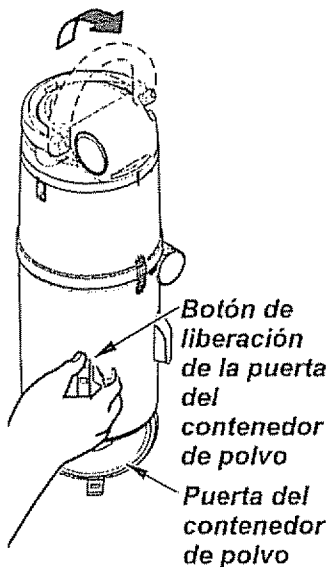

La puerta girará abierta y el desecho caerá adentro del recipiente de basura.

4. Sacuda el canasto del polvo para soltar cualquier desecho que pueda colgar en el elemento del filtro.

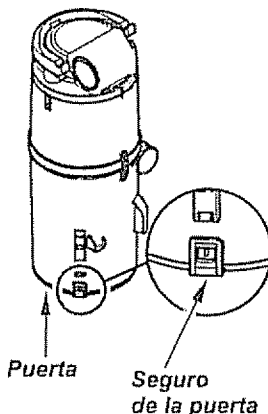

5. Después que el canasto del polvo esté vacío de desecho, cierre la puerta firmemente. Esté seguro de escuchar un "clic" indicando que la puerta está completamente cerrada.

### PARA REINSTALAR EL CUBO DE LA BASURA

1. Ponga el canasto del polvo de vuelta en la aspiradora insertando primero el fondo e inclinando hacia atrás con la manija del canasto del polvo levantada.

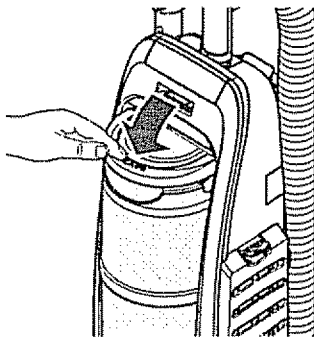
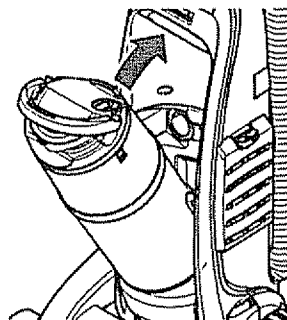

2. Baje la manija del canasto del polvo para trabar el canasto en su lugar.

Un "clic" fácil de notar será escuchado.

# LIMPIAR EL CONTENEDOR DE POLVO

## COMO DESARMAR EL CONTENEDOR DE POLVO

Desprender el contenedor de polvo de la aspiradora (ver como limpiar el contenedor de polvo) y vaciar el contenido

1. Rotar la parte superior del contenedor de polvo para abrir, y levantar hacia arriba

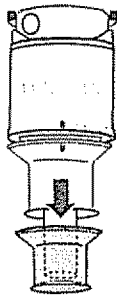
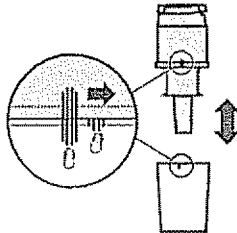

2. Remover el pre-filtro jalando hacia abajo como se muestra.

3. Presionar el botón de liberación de la tapa hacia abajo y rotar la tapa para removerla del contenedor de polvo

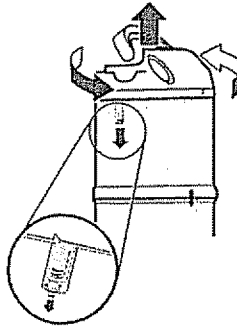

4. Rotar el anillo cierre para abrir, y desprenderlo

5. Remover la parte superior del contenedor de polvo de la guía de aire.

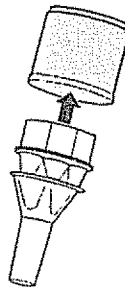

6. Enjuague con agua fría únicamente, NO use ningún detergente o jabón. Dejar que las partes sequen por lo menos 24 horas antes de ponerlas en la aspiradora.

**NO lavarlas en la lavadora de trastes  
NO las instale húmedas**

## PARA ARMAR EL CONTENEDOR DE POLVO

1. Instalar la parte superior del contenedor de polvo en la guía de aire, de esa manera los tornillos pasaran a través de los hoyos in la parte superior.

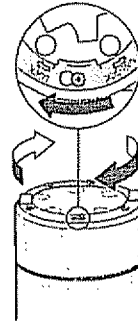
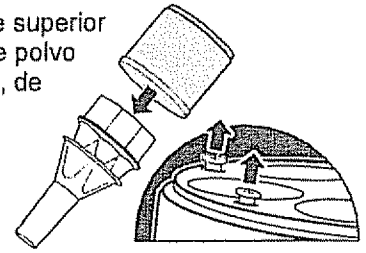

2. Usando las marcas de alineamiento del anillo de cierre y el contenedor de polvo, coloque el anillo de cierre en el contenedor de polvo y rótelo para asegurarlo en su lugar

3. Poner la tapa del contenedor de polvo en la parte superior del contenedor de polvo y rote hasta que la tapa cierre.

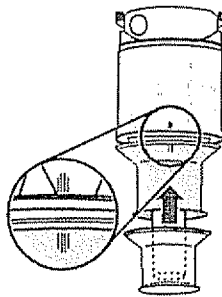
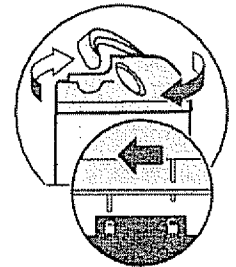

4. Reinstale el pre-filtro usando las guías de alineamiento el el pre-filtro para alinearlo con las guías de alineamiento de la parte superior del contenedor de polvo.

5. Presione para que quede en su lugar Un sonido de "click" se debe de oír.

6. Reinstale la parte inferior del contenedor de polvo alineando las guías de la parte superior con las de UNLOCK guías en la porción inferior.

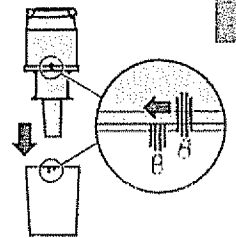

7. Rotar hasta que las guías de la parte superior del contenedor de polvo se alinean con las LOCK guías.

**NOTA:** Si la porción baja del contenedor de polvo no queda propiamente armada revisar la instalación de pre-filtro en el paso 4.

ESPAÑOL

## LIMPIAR EL SISTEMA DE PRE FILTRACIÓN

El sistema de PRE filtración esta localizado dentro del contenedor de polvo. Revise el sistema de PRE filtración frecuentemente y límpielo cuando sea necesario.

1. Remueva el contenedor de polvo como se muestra en la sección de COMO LIMPIAR EL CONTENEDOR DE POLVO.

NOTA: Asegurarse que en contenedor de polvo esta libre ascombros de abrirlo.

2. Rote la tapa del contenedor de polvo en contra de las manecillas del reloj como se indico en como remover la tapa.

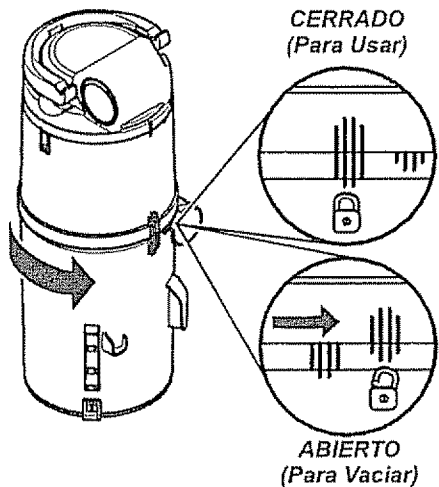

3. Limpiar el PRE filtro con golpecitos suaves en un contenedor de basura. Golpear lo varias veces para asegurarse que este limpio.

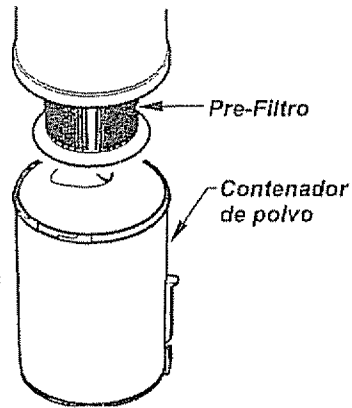

Enjuague con agua fría únicamente, NO use ningún detergente o jabón. Dejar que las partes sequen por lo menos 24 horas antes de ponerlas en la aspiradora.

**NO lavarlas en la lavadora de trastes**  
**NO las instale húmedas**

4. Remueva la parte inferior del contenedor de polvo alineando las marcas como se muestran, UNLOCKED (para limpiar).

5. Rotar y presione hasta que las marcas se alineen como muestran, LOCKED (Para Uso).

6. Instale el contenedor de polvo.

## LIMPIAR EL FILTRO PRIMARIO

Es recomendable limpiar el filtro con agua fría por lo menos cada 3 meses.

Revisar el filtro primario y limpiarlo cuando sea necesario.

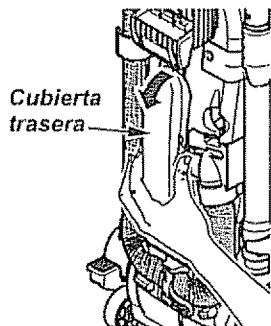

1. Remover la cubierta trasera presionando las cejas de la tapa localizados el cada lado.

2. Levantar la cubierta de la aspiradora.

3. Remover el filtro primario de la cubierta trasera.

4. Lavar con agua fría solamente, no utilizar detergente o jabón.

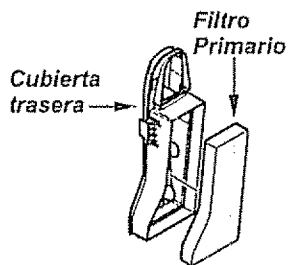

5. Una vez el filtro es lavado y limpio, exprímalo con la mano y permita que seque.

6. Dejar que el filtro se seque por 24 horas antes de ponerlo de regreso en la aspiradora.

**NOTA:** Una vez que haya limpiado el filtro, y la aspiradora no alcanza la potencia máxima de succión, necesitará reemplazar el filtro.

NO utilice su aspiradora sin el filtro primario.

NO LO lave en la lavadora de trastes.

NO LO instale húmedo.

4. Reinstale en filtro en el cubierta trasera.

5. Reinstale la cubierta del filtro trasera introduciendo esta en la parte trasera de la aspiradora. Un sonido de "click" se debe de oír.

## FILTRO DE ESCAPE

El filtro del escape HEPA se debe reemplazar cuando este sucio. Este debe reemplazarse regularmente dependiendo de las condiciones de uso.

El filtro no se puede lavar pues perdería su capacidad para atrapar polvo.

**Nota:** Ver **PARTES Y CARACTERÍSTICAS** para el número del filtro de escape.

1. Presione hacia abajo el seguro de la cubierta del filtro de escape y tirela hacia afuera para removerla de la aspiradora.

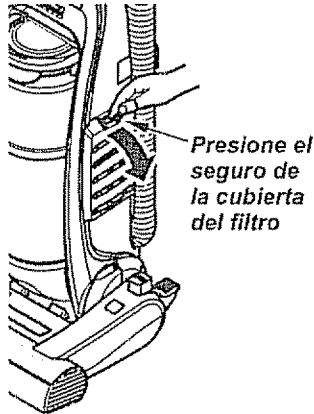

2. Remueva el filtro de escape.

3. Ponga el nuevo filtro adentro de la cubierta estando seguro de que la flecha de flujo de aire al costado del filtro apunta hacia la cubierta.

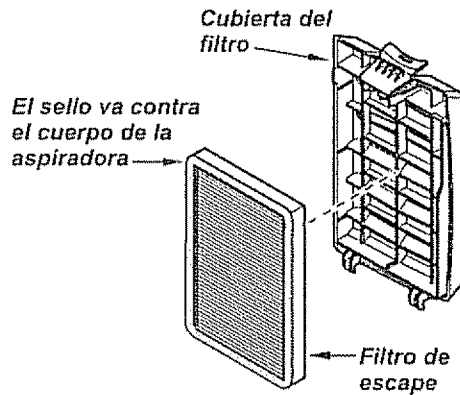

El sello gris del filtro debe ser puesto contra el cuerpo de la aspiradora.

4. Reemplace la cubierta del filtro de escape poniendo las lengüetas en las hendiduras y empujando hasta que la cubierta esté en su lugar.

## LIMPIEZA DEL AGITADOR

Para un aspirado eficiente, el agitador debe ser mantenido libre de fibras de alfombra, hilos, o acumulación de pelo. Luego de 7 a 10 usos, desenchufe y dé vuelta a la aspiradora y revise el agitador para ver si tiene acumulación de hilos, fibras o pelo.

Use tijeras para sacar cualquier acumulación atorada alrededor del agitador.

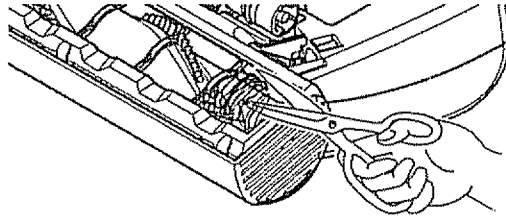

## CÓMO ELIMINAR LOS RESIDUOS DE BASURA EN LOS CONDUCTOS

### BOQUILLA

Proceda siempre con precauciones de seguridad antes de efectuar el mantenimiento a su aspiradora.



### ADVERTENCIA

**Peligro de choque eléctrico o lesión corporal**  
Desconecte la unidad antes de efectuar el mantenimiento a su aspiradora. De lo contrario podría producirse un choque eléctrico o causar lesión corporal si la aspiradora arranca de manera imprevista.

1. Usando un destornillador plano o una moneda pequeña introduzcalo cuidadosamente en la caja de la cubierta para ceder a limpiar el conducto de limpieza

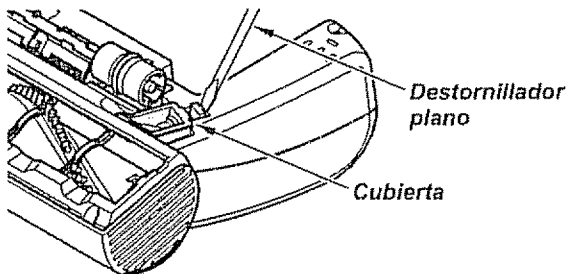

2. Remover cualquier clase de pelusa o escombros acumulados
3. Reemplace la cubierta. Usted debe escuchar un chasquido cuando la cubierta se presiona en su lugar.

### CONTENEDOR DE POLVO

1. Presione el botón liberador que se encuentra a un lado del contenedor de polvo

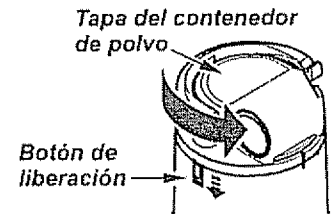

2. Mientras presiona el botón liberador rotar la tapa del contenedor de polvo en contra de las manecillas del reloj.
3. Desprenda la tapa del contenedor de polvo.
4. Remover los residuos de basura.

#### Para Reinstalar:

1. Alinear las guías de la tapa con las guías pequeñas del contenedor de polvo
2. Rote la tapa favor de las manecillas del reloj hasta que este quede seguro. Las guías de la tapa deberán quedar alineadas con las guías largas del contenedor de polvo.

## MANGUERAS

Proceda siempre con precauciones de seguridad antes de efectuar el mantenimiento a su aspiradora.



### ADVERTENCIA

Peligro de choque eléctrico o lesión corporal  
Desconecte la unidad antes de efectuar el mantenimiento a su aspiradora. De lo contrario podría producirse un choque eléctrico o causar lesión corporal si la aspiradora arranca de manera imprevista.

Si la aspiradora no parece tener suficiente succión, revise si la bolsa del polvo está llena o si el filtro está tapado. Ver CAMBIO DE LA BOLSA PARA POLVO y FILTRO DE PROTECCIÓN AL MOTOR.

Si la bolsa del polvo y áreas del filtro están libres de trabas, revise la manguera expansible.

### PARA REMOVER LA OBSTRUCCIÓN DE LA MANGUERA

1. Gire la palanca de soltar la manguera expansible en dirección de las agujas del reloj para soltar la manguera expansible.

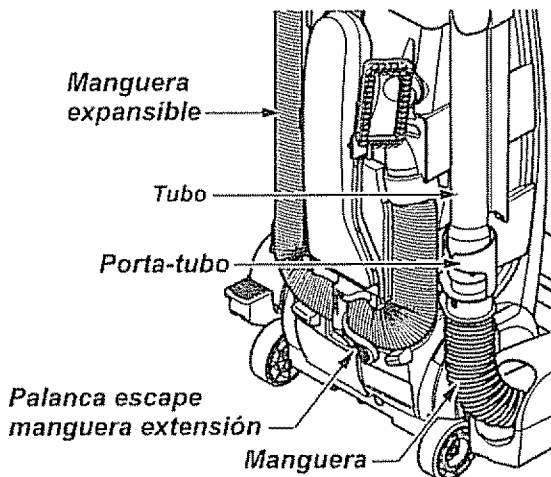

2. Remueva el extremo inferior de la manguera expansible del porta-tubo tomando del cuello de la manguera, girando, y tirando derecho hacia arriba.

3. Enchufe la aspiradora y enciéndala.

4. Estire al máximo la manguera y luego permita que se encoja hasta su tamaño normal de almacenamiento.

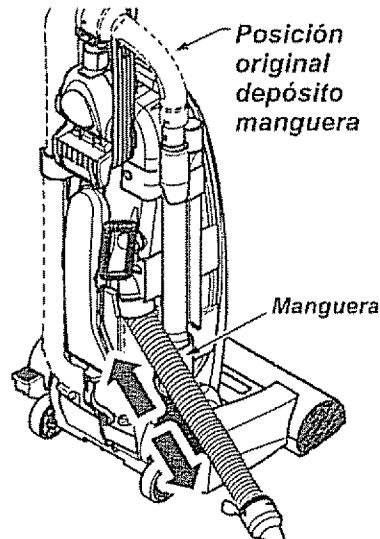

5. Reinserte la manguera adentro de la abertura en el cuerpo de la cual fue sacada.

6. Apriete firmemente para asegurar la conexión.



### ADVERTENCIA

Peligro de lesión personal  
NO coloque nunca las manos ni los pies debajo de la unidad.

Si la bolsa del polvo y áreas del filtro están libres de trabas, desconecte la boquilla de la manguera del porta-tubo y chequee la boquilla por obstáculos. Gire la palanca de liberación de la manguera hacia la derecha a la posición cerrada.

Limpie el agitador de acuerdo a las instrucciones en la sección LIMPIEZA DEL AGITADOR.

Retorne la aspiradora a la posición vertical antes de enchufarla en un tomacorriente.

## RECONOCIMIENTO DE PROBLEMAS

Revise este recuadro para encontrar soluciones a problemas que puede corregir usted mismo. Cualquier otro servicio debe ser realizado por SEARS u otro agente de servicio calificado.



### **ADVERTENCIA** Peligro de choque eléctrico

Desconecte la aspiradora antes de efectuar el mantenimiento a su aspiradora. De lo contrario podría producirse un choque eléctrico o causar lesión corporal.

PROBLEMA	CAUSA POSIBLE	SOLUCIÓN POSIBLE
La aspiradora no enciende	<ol style="list-style-type: none"> <li>1. Está desconectada.</li> <li>2. Cortacircuitos botado o fusible quemado en el tablero de servicio de la residencia.</li> <li>3. Protector termal activado.</li> <li>4. Toma-corriente defectuoso.</li> </ol>	<ol style="list-style-type: none"> <li>1. Conecte bien, seleccione la función deseada en el control manual.</li> <li>2. Restablezca el cortacircuitos o cambie el fusible.</li> <li>3. Desconecte la aspiradora y permita que se enfríe, el protector térmico se activara por sí solo.</li> <li>4. Pruébalo con otro aparato o lámpara. Hágalo reparar apropiadamente.</li> </ol>
No aspira satisfactoriamente.	<ol style="list-style-type: none"> <li>1. Bolsa para polvo llena o atascada.</li> <li>2. Ajuste incorrecto de nivel de pelo de la alfombra.</li> <li>3. Agitador desgastado.</li> <li>4. Boquilla atascada.</li> <li>5. Manguera atascada.</li> <li>6. Manguera rota.</li> <li>7. La manguera no está bien insertada.</li> <li>8. Activación del sistema de protección del motor.</li> <li>9. Filtros de seguridad.</li> <li>10. Dust bin not installed correctly.</li> </ol>	<ol style="list-style-type: none"> <li>1. Cambie la bolsa.</li> <li>2. Ajuste el nivel.</li> <li>3. Cambie el agitador.</li> <li>4. Revise <b>COMO ELIMINAR LOS RESIDUOS DE BASURA EN LOS CONDUCTOS</b>.</li> <li>5. Revise la manguera por residuos.</li> <li>6. Cambie la manguera.</li> <li>7. Inserte bien la manguera.</li> <li>8. Determine si existen bloqueos.</li> <li>9. Cambie el filtro de protección al motor y el filtro del escape.</li> <li>10. Removed and reinstall dust bin.</li> </ol>
La aspiradora levanta tapetes o es difícil empujar.	<ol style="list-style-type: none"> <li>1. Ajuste incorrecto de nivel de pelo de la alfombra.</li> </ol>	<ol style="list-style-type: none"> <li>1. Ajuste el nivel.</li> </ol>
El agitador no funciona.	<ol style="list-style-type: none"> <li>1. Mango en posición vertical.</li> <li>2. Sobrecarga del agitador activado.</li> <li>3. Protector térmico activado.</li> </ol>	<ol style="list-style-type: none"> <li>1. Mueva el mango de la posición vertical.</li> <li>2. Reajuste la sobrecarga del agitador.</li> <li>3. Desconecte la aspiradora y permita que se enfríe por 40-50 minutos.</li> </ol>
Restricción del flujo con el uso de los accesorios.  Cambio de sonido.	<ol style="list-style-type: none"> <li>1. El uso de los accesorios limita el flujo de aire.</li> <li>2. La pelusa de una alfombra nueva obstruye el paso de aire.</li> </ol>	<ol style="list-style-type: none"> <li>1. Revise <b>USO DE LOS ACCESORIOS</b>.</li> <li>2. Revise <b>CÓMO ELIMINAR LOS RESIDUOS DE BASURA EN LOS CONDUCTOS</b> y limpie la manguera.</li> </ol>

ESPAÑOL



## Acuerdos Maestros de Protección

*Enhorabuena por hacer una compra inteligente.* Su nuevo producto Kenmore® está diseñado y fabricado para ofrecerle años de funcionamiento confiable. Pero al igual que todos los productos pueden precisar un mantenimiento preventivo o alguna reparación de vez en cuando. Por este motivo, tener un Acuerdo Maestro de Protección puede ahorrarle dinero e inconvenientes.

El Acuerdo Maestro de Protección también le ayuda a prolongar la vida útil de su nuevo producto. A continuación indicamos lo que el Acuerdo\* incluye:

- Partes y mano de obra** necesarios para ayudar a que estos productos funcione correctamente **bajo condicionales normales de uso**, no simplemente defectos. Nuestra cobertura va mucho **más allá de la garantía del producto**. Ningún deducible, ninguna avería funcional queda excluida de la cobertura- **protección real**.
- Servicio experto** ofrecido por una lista de más de **10.000 técnicos autorizados del servicio técnico de Sears**, lo que significa que alguien en quien usted puede confiar estará trabajando en su producto.
- Número ilimitado de llamadas al servicio técnico y servicio en toda la nación**, tan continuo como usted nos lo solicite, sin importar donde esté
- Garantía seria de sustitución del producto**. La sustitución de su producto cubierto si se producen cuatro o más averías en doce meses.
- Sustitución del producto por otro nuevo** si su producto cubierto no puede repararse.
- Revisión y mantenimiento anual preventivo** siempre que lo desee y sin cargo alguno.
- Ayuda rápida por teléfono** - Nosotros lo llamamos **Resolución rápida**. Soporte telefónico de un representante de Sears en todos los productos. Piense en nosotros como un "manual de uso y cuidado".
- Protección contra subidas de tensión** que provoquen daños eléctricos causados por las fluctuaciones de la corriente.
- \$250 de protección contra la pérdida de alimentos** anualmente en caso de que se estropee algún alimento como resultado de una avería mecánica de cualquier congelador o refrigerador cubierto.
- Reembolso del alquiler** si la reparación de su producto cubierto toma más tiempo del prometido.
- 10% de descuento** en el precio regular de cualquier servicio de reparación no cubierto y de las piezas instaladas relacionadas.

Una vez que compre el Acuerdo, sólo bastará una simple llamada telefónica para que pueda programar un servicio. Puede llamar a cualquier hora del día o de la noche, o concertar una cita de servicio en línea.

El Acuerdo maestro de protección es una compra libre de riesgos. Si por cualquier razón cancela durante el período de garantía del producto, le devolveremos todo el dinero. O, un reembolso prorrateado después del período de vencimiento de la garantía. ¡Compre su Acuerdo maestro hoy!

**Aplican algunas limitaciones y exclusiones. Para precios y más información en EE.UU., llame al 1-800-827-6655.**

\* La cobertura en Canadá varía en algunos artículos. Para obtener todos los detalles, llame a Sears Canada al 1-800-361-6665.

## Servicio de instalación de Sears

Para la instalación profesional por parte de Sears de electrodomésticos, abridores de puertas de garajes, calentadores de agua y otros artículos principales para el hogar, en EE.UU. o Canadá llame al 1-800-4-MY-HOME®.

ESPAÑOL

# Get it fixed, at your home or ours!

## Your Home

For expert troubleshooting and home solutions advice:

manage  home

[www.managemyhome.com](http://www.managemyhome.com)

For repair – in your home – of all major brand appliances, lawn and garden equipment, or heating and cooling systems, **no matter who made it, no matter who sold it!**

For the replacement parts, accessories and owner's manuals that you need to do-it-yourself

For Sears professional installation of home appliances and items like garage door openers and water heaters

**1-800-4-MY-HOME®**

(1-800-469-4663)

[www.sears.com](http://www.sears.com)

Call anytime, day or night

(U.S.A. and Canada)

[www.sears.ca](http://www.sears.ca)

## Our Home

For repair of carry-in items like vacuums, lawn equipment, and electronics, call anytime for the location of the nearest **Sears Parts & Repair Service Center**

**1-800-488-1222** (U.S.A.)

[www.sears.com](http://www.sears.com)

**1-800-469-4663** (Canada)

[www.sears.ca](http://www.sears.ca)

To purchase a protection agreement on a product serviced by Sears:

**1-800-827-6655** (U.S.A.)

**1-800-361-6665** (Canada)

Para pedir servicio de reparación a domicilio, y para ordenar piezas:

**1-888-SU-HOGAR®**

(1-888-784-6427)

Au Canada pour service en français:

**1-800-LE-FOYER<sup>MC</sup>**

(1-800-533-6937)

[www.sears.ca](http://www.sears.ca)

# Sears

© Sears Brands, LLC

® Registered Trademark / <sup>TM</sup> Trademark / <sup>SM</sup> Service Mark of Sears Brands, LLC

® Marca Registrada / <sup>TM</sup> Marca de Fábrica / <sup>SM</sup> Marca de Servicio de Sears Brands, LLC

<sup>MC</sup> Marque de commerce / <sup>MD</sup> Marque déposée de Sears Brands, LLC