

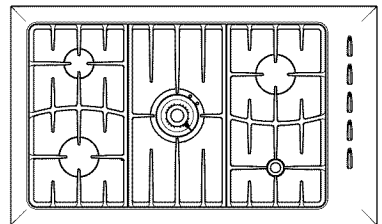

Installation instructions



US	Installation information	2
ES	Información sobre la instalación	12
FR	Informations sur l'installation	22



GC912
GC913

Safety & warnings

 WARNING	
	<p>Electrical Shock Hazard</p> <p>Disconnect power before servicing the product.</p> <p>Failure to do so could result in death or electrical shock.</p>

 WARNING	
	<p>Cut Hazard</p> <p>Beware of sharp edges.</p> <p>Use polystyrene end caps when carrying the product.</p> <p>Failure to use caution could result in injury or cuts.</p>

WARNINGS!

- This appliance shall be installed in accordance with the installation requirements of the local gas authority or the appropriate installation code or in the absence of local codes with the latest National Fuel Gas Code ANSI Z223.1 or CAN B149.1,2(Canada). Local building and electrical codes must be adhered to.

- Flexible appliance connectors shall meet the requirements of ANSI Z21.24 and State Boards. They shall not exceed 36 inches in length.

CAUTION!

- In order to avoid hazard these products must be installed according to these instructions.
- This product should not be sealed into the countertop with silicone or glue. This will make any future servicing difficult. Fisher & Paykel will not be liable for costs associated with releasing such products, nor for damage incurred as a result.

IMPORTANT!

- This product must be installed by an authorized person (**Warning** this product must be installed by a licensed plumber or gas fitter when within the Commonwealth of Massachusetts).
- Please leave these instructions with the appliance. Tell the customer to keep them for future reference.
- This product is supplied with an additional label containing the model and serial numbers. It may be affixed to the underside of the product, the inside of a cupboard or to the User Guide.

Before you start

Cabinet preparation

- Make sure that the countertop is flat and level and that no structural members interfere with space requirements.
- Make sure the countertop is made of a heat resistant material.
- We recommend that the exposed bare wood edges of the cutout be sealed with an oil based paint or moisture proof polyurethane to prevent possible damage from moisture creeping between the cooktop trim and the countertop.

Electrical

- Make sure that there is a power supply receptacle (110-120V 60Hz) within reach of the cooktop power cord (30" from the middle of the product). The main cable must not touch any hot metal parts.
- Make sure the cooktop is connected to a power supply socket that is electrically grounded in accordance with local codes or in the absence of local codes, with the National Electric Code ANSI/FPA 70 or CSA 22.2 (Canada).
- The power supply must be properly polarized. Reverse polarity will result in continuous sparking of the electrodes, even after flame ignition. If the power supply is not properly polarized, it is the responsibility of the customer to have the polarity corrected.
- If there is any doubt as to whether the wall receptacle is properly grounded or polarized, have it checked by a qualified electrician prior to installing the cooktop.
- This appliance is equipped with a three prong grounding plug for your protection against shock hazard and should be plugged directly into a properly grounded receptacle. Do not cut or remove the grounding prong from this plug.

Parts checklist

- Gas cooktop base unit
- Literature pack (includes LPG kit)
- Elbow & blue washer (taped to power cord)
- Regulator (in polystyrene)
- Burner heads and caps (check polystyrene carefully before discarding)
- 3 x burner grates/trivets (1 x center, 2 x outer)
- Accessories pack (GC913 only)

Tools needed

- Phillips No. 2 screwdriver
- Plumbing fittings as required
- Woodworking tools as required
- Shut-off valve
- Oil based paint (for sealing cutout)

For GC912 LP conversion

- $\varnothing 7/64$ " x $1\ 3/4$ " ($\varnothing 2.5$ x 45 mm) flat screwdriver
- $9/32$ " (7 mm) box spanner

For GC913 LP conversion

- $\varnothing 7/64$ " x $1\ 3/4$ " ($\varnothing 2.5$ x 45 mm) flat screwdriver
- Phillips No. 1 screwdriver
- $9/32$ " (7 mm) box spanner
- $1\ 3/32$ " (10 mm) ring spanner



Dimensions

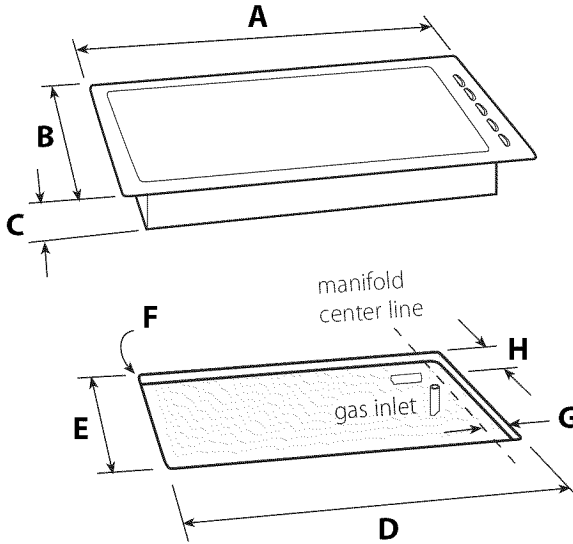

Product

A Width	36" (914 mm)
B Depth	21 1/2" (546 mm)
C Height	2 9/16" (65 mm) GC912 3" (76 mm) GC913

Cutout

D Width	34 1/4" (870 mm) [33 7/8" - 35 1/4"]
E Depth	19 1/4" (494 mm) [19 1/8" - 20 5/8"]
F Radius	R 3/8" (10 mm)
G	1" (25 mm)
H	3/4" (20 mm)

Note: cutout dimensions are given as: 'nominal measurement' ('otherwise acceptable range')

Clearances

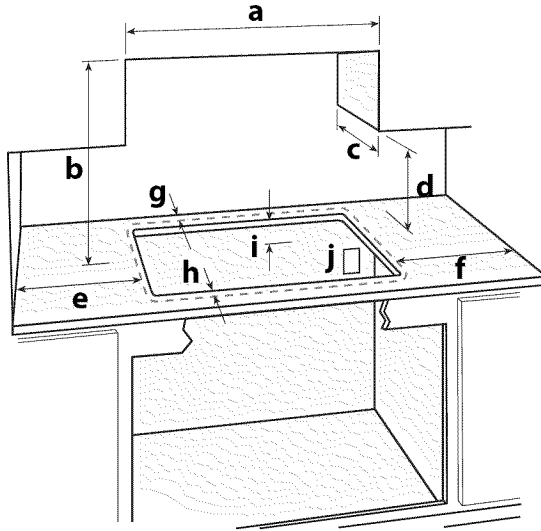

- a** 36" = Minimum horizontal distance between overhead cabinets installed on either side of this appliance.
- b** 30" = Minimum clearance from combustible surface centered above the cooktop.
- c** 13" = Maximum overall depth of overhead cabinetry.
- d** 18" = Minimum clearance from countertop to overhead cabinetry.
- e** 1 $\frac{1}{2}$ " = Minimum clearance from cooktop to the left side wall.
- f** 1" = Minimum clearance from cooktop to the right side wall.
- g** 1 $\frac{1}{4}$ " = Minimum clearance from cooktop to the rear wall.
- h** 1 $\frac{1}{4}$ " = Minimum distance from front edge of counter to front edge of appliance. Where this reduces the distance between the back edge of the appliance and the adjacent wall to less than the minimum of 1 $\frac{1}{4}$ ", this wall must be of non-combustible material (see note below).
- i** 3 $\frac{5}{16}$ " = Minimum clearance below countertop to any combustible surface.
- j** 30" = Maximum distance to nearest grounded power outlet from the center of the cooktop. The power cord must not touch any hot metal surfaces.

Non-combustible material

Recommended non-combustible materials are: 1/4" (6 mm) flame retardant millboard covered with not less than No. 28 MSG sheet steel, 0.015" (0.4 mm) stainless steel, 0.024" (0.6 mm) aluminium or 0.020" (0.5 mm) copper.

Gas supply connection

- This appliance is factory set for use with **Natural Gas** at 4" of water column pressure. It can also be used on **LP Gas** at 11" of water column pressure after conversion (see 'Converting to a different gas type').
- A manual shut-off valve must be installed in an accessible location in the gas line external to the appliance for the purpose of turning on or shutting off gas to the appliance. (In Massachusetts such shutoff devices should be approved by the Board of State Examiners of Plumbers & Gas Fitters).
- Gas connection to the product must use the elbow supplied with a 1/2" NPT external thread.
- **Ensure the blue washer (supplied) is located between the elbow and the product inlet. Failure to use this will cause a gas leak.**

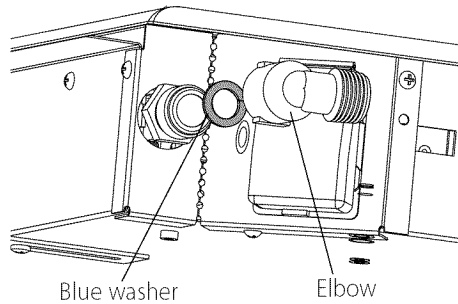

Converting to a different gas type

Gas regulator

- For use with a gas pressure regulator as shown below. **The regulator supplied can be set for either LP gas or Natural gas.**

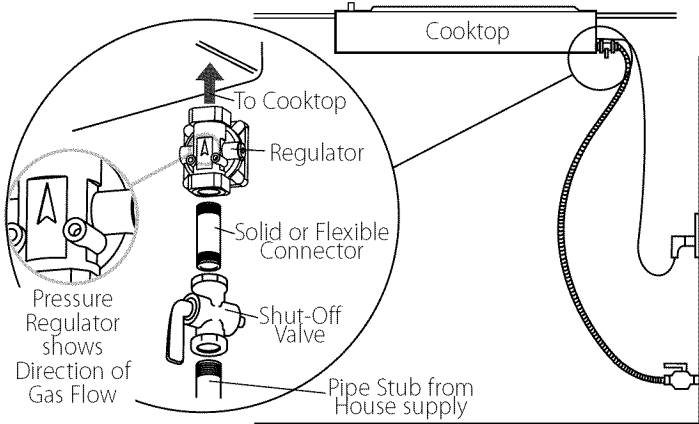

Converting the regulator between NG & LP

- Unscrew the cap from the regulator.
- Check the orientation of the plastic conversion plug, and if necessary, unscrew, turn over and screw back in (wide section away from cap for LP and against cap for NG - see diagram below for appropriate orientation).
- Replace regulator cap.
- Test gas pressure (test point provision on side of regulator). When converting the regulator for different settings, the function of the regulator must be checked at a pressure at least 1" WC (0.036 p.s.i.) above the specified manifold pressure.

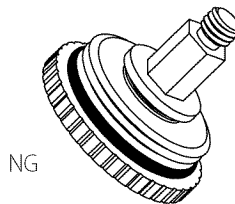
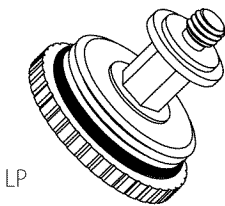

Converting to a different gas type

Changing the injector orifices

The cooktop is set to NG. A conversion kit to LPG is supplied with the cooktop.

To change the injector orifices, you will need a $\frac{9}{32}$ " (7 mm) box spanner.

- 1 Turn off the cooktop and disconnect from the main electrical supply.



WARNING!

Electrical Shock Hazard inside.

- 2 Make sure all gas valves are turned off.
- 3 Remove all grates and burner parts.
- 4 Unscrew the orifices (save for future use) and replace them with the correct ones (size numbers are stamped on the side, eg 70= 0.70 mm) (see fig. 1).

- 5 Remove the 2 screws holding each burner bowl (3 on the wok burner).

- 6 Lift hob tray from the product.



WARNING!

Cut Hazard - sharp edges.

- 7 Replace the wok orifice with the correct one using a $\frac{13}{32}$ " (10 mm) ring spanner.

- 8 Reset the venturi (see fig. 2):

- With the product isolated from the electrical supply, ignite the burner using a match. The flame will probably be lifting off the burner (see fig. 3).

- Loosen the venturi securing screw. Move the venturi towards the injector until the flame begins to 'yellow tip' (see fig. 4).

- Move the venturi back until the 'yellow tip' just disappears (see fig. 5) - this is the correct venturi setting. Tighten the securing screw.

- 9 To re-fit the hob tray, repeat steps 5&6 in reverse.

- 10 **IMPORTANT!** Reset the minimum setting (see 'Minimum setting or turn down').

- 11 After re-assembly verify the insulation resistance and earth continuity of the electrical circuit.

- 12 The label supplied with the orifices should be placed over the existing gas type label to indicate the change.

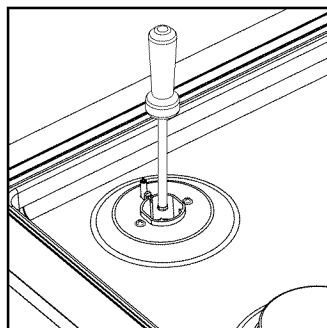

figure 1

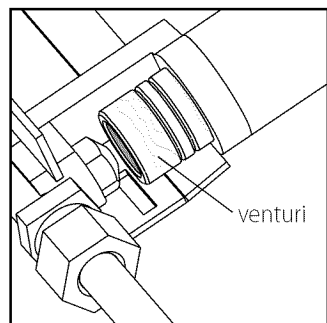

figure 2

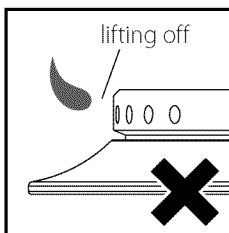

figure 3

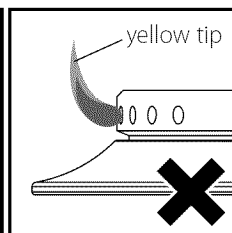

figure 4

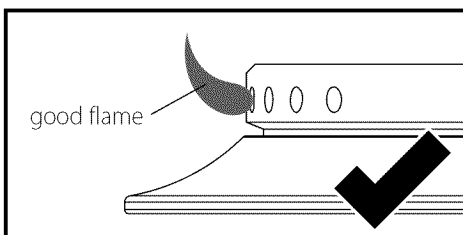

figure 5

GC913 wok burner only

Continued...

Leak testing

- Leak testing of the appliance shall be conducted according to the manufacturer's instructions.
- The appliance and its individual shutoff valve must be disconnected from the gas supply piping system during any pressure testing of that system in excess of 1/2 p.s.i. (3.5kPa).
- The appliance must be isolated from the gas supply piping system by closing its individual manual shutoff valve during any pressure testing of the gas supply piping system at test pressures at or less than 1/2 p.s.i. (3.5 kPa).
- Maximum inlet gas supply pressure 20" W.C. (5 kPa)
- Minimum gas supply pressure for regulator testing 5" W.C. Natural Gas, 12" W.C. LP gas.

After installing the gas supply and making all connections check thoroughly for possible leaks.

- 1 Turn all control knobs on unit to "off" position.
- 2 Open the valve on the gas supply.
- 3 Using a leak detection fluid (eg Rocol leak detection spray) check each gas connection one at a time by brushing the solution over the connection. The presence of bubbles will indicate a leak.
- 4 If necessary, tighten the fitting and recheck for leaks.
- 5 Turn on burner valve and light each burner.
- 6 Check for a clear blue flame without yellow tipping. If burners show any abnormalities, check that they are located properly and in line with the injector orifice.

Minimum setting or turndown

After installation check the minimum setting. This has been preset at the factory for NG but needs to be checked and then reset if necessary. To adjust for minimum setting (if applicable), you will need a $\varnothing 7/64$ " x $1\frac{3}{4}$ " ($\varnothing 2.5$ x 45 mm) screwdriver. (A suitable screwdriver is available as Fisher & Paykel spare part FB200467).

- 1 Ignite the burner and set the knob to its minimum position.
- 2 Remove the knobs.
- 3 Rotate the turn down screw (down the hole in the spindle) while holding the shaft. Rotate slowly until a minimum regular flame is achieved. (The flame will diminish when the screw is turned clockwise and increase when turned counter clockwise).
- 4 When the setting is right, check regulation by quickly rotating the knob from the maximum to the minimum delivery position. The flame must not go out and the autoreignition should not click. Replace the knob.

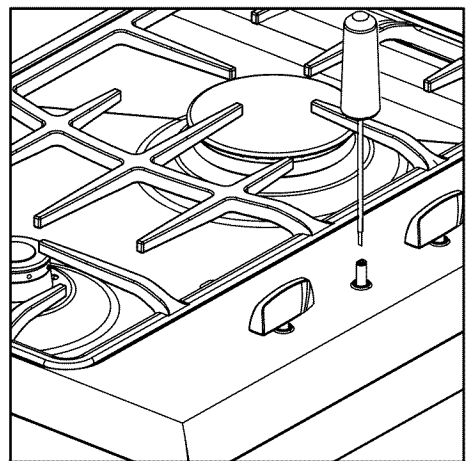

Minimum setting adjustment

See the Product Installation Checklist attached to the product.

Checking the gas type

Burners	NG Orifice (mm)	NG BTU (MJ/h) @ 0.15 psi (4"H ₂ O)	LP Orifice (mm)	LP BTU (MJ/h) @ 0.41psi (11"H ₂ O)
RH Rear	1.3 mm	8,000 (8.4 MJ/h)	0.8 mm	8,200 (8.7 MJ/h)
LH Rear	1.1 mm	5,800 (6.1 MJ/h)	0.7 mm	5,700 (6.0 MJ/h)
RH Front Simmer	0.85 mm	3,000 (3.2 MJ/h)	0.55 mm	3,500 (3.7 MJ/h)
LH Front	1.3 mm	8,000 (8.4 MJ/h)	0.8 mm	8,200 (8.7 MJ/h)
Centre (GC912)	1.75 mm	14,000 (14.8 MJ/h)	1.05 mm	13,000 (13.7 MJ/h)
Centre (GC913)	2.15 mm	20,000 (21.1 MJ/h)	1.22 mm	19,000 (20 MJ/h)

Clamping down the cooktop

- Place the cooktop into the cutout and tighten it with the supplied clamps. These will cope with the countertop thicknesses $\frac{3}{4}$ " - 2" when used in the two orientations shown. **Do not over tighten.**

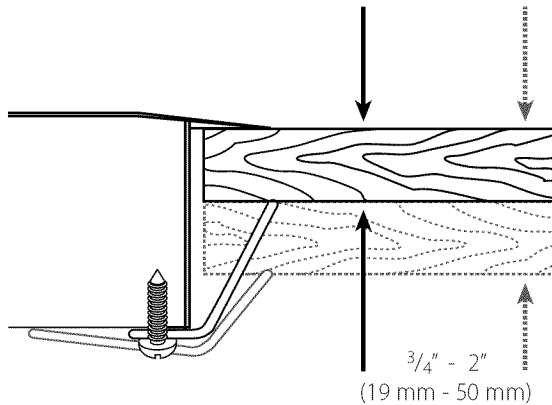

Troubleshooting



Troubleshooting check list ● = check	Slow to ignite or yellow flames?		Doesn't ignite?		Doesn't stop sparking?	Doesn't stay lit?
	All Burners	Individual Burner	All Burners	Individual Burner		
Burners correctly assembled?	●	●		●	●	●
Dirty electrodes?		●		●		
Gas pressure correct?	●		●		●	
Low setting correct?					●	●
Jets incorrect or blocked?	●	●		●		
Power supply polarity / earth ok?			●		●	
Supply voltage ok?	●		●			
Draft / extraction? (Cust. Adv.)					●	●

Contact details

A Service Summary is attached to the underside of the product.

For replacement parts or if further help is needed concerning this appliance call:

Toll Free 1 888 9 FNP USA (1 888 936 7872)

or write to:

Fisher & Paykel Appliances Inc.

5900 Skylab Road

Huntington Beach, CA 92647

or contact us through our web site,

www.usa.fisherpaykel.com



Advertencias e información sobre seguridad

 ¡ADVERTENCIA!	
	<p>Peligro de Electrocutación</p> <p>Desconecte la corriente eléctrica antes de reparar el producto.</p> <p>Si no lo hace, puede morir o electrocutarse.</p>

 ¡ADVERTENCIA!	
	<p>Peligro de Cortes</p> <p>Tenga cuidado con los bordes filosos.</p> <p>Utilice los extremos de poliestireno para acarrear el producto.</p> <p>Si no actúa con precaución puede sufrir heridas o cortes menores.</p>

¡ADVERTENCIA!

- Este aparato eléctrico deberá ser instalado de acuerdo con los requisitos de instalación de la autoridad local de gas, o la norma de instalación apropiada, o a falta de normas locales, siguiendo el Código Nacional de Gas Combustible ANSI Z223.1 o CAN B149.1,2 (Canadá) más reciente. Se deberán seguir las especificaciones de construcción y eléctricas locales.

- Los conectores flexibles del aparato deben cumplir con los requisitos del ANSI Z21.24 y de los Consejos Estatales. No pueden exceder las 36 pulgadas de largo.

¡CUIDADO!

- Para evitar cualquier peligro, estos productos deben instalarse de acuerdo con las instrucciones que aquí se indican.
- Este producto no deberá sellarse a la mesa de trabajo con silicona o pegamento. Esto dificultará cualquier trabajo de mantenimiento o reparación futuro. Fisher & Paykel no se responsabilizará por los costos asociados con la liberación de tales productos, ni por el daño en que se incurra debido a lo anterior.

¡IMPORTANTE!

- Este producto deberá ser instalado por una persona autorizada para ello (**¡ATENCIÓN!** dentro del Estado de Massachusetts este producto debe ser instalado por un plomero o especialista en gas calificado).
- Por favor conserve estas instrucciones junto con el aparato. Indique al cliente que las conserve para referencia en el futuro.
- Este producto se suministra con una etiqueta adicional que contiene los números del modelo y de serie. Se la puede adherir al extremo inferior del producto, al interior de una alacena o a la Guía del Usuario.

Antes de empezar

Preparación de la mesa donde irá colocada la parrilla

- Asegúrese que la superficie del mostrador esté en posición horizontal y nivelada y que no existan piezas estructurales que interfieran con los requisitos de espacio.
- Asegúrese de que la superficie esté construida de un material resistente al calor.
- Le recomendamos que selle los bordes expuestos de madera del corte con una pintura de aceite o poliuretano a prueba de humedad para prevenir posibles daños ocasionados por la humedad que se deposite entre el borde de la parrilla y la superficie.

Instalación eléctrica

- Asegúrese de que haya un contacto (110-120V-60HZ) de suministro eléctrico al alcance del cable de alimentación de la parrilla (a 30 pulgadas del centro del producto). El cable principal no deberá tocar ninguna pieza de metal caliente.
- Asegúrese de que la parrilla esté conectada a un tomacorriente eléctrico conectado a tierra de acuerdo con las normas locales o a falta de ellas, con el Código Nacional de Electricidad ANSI/FPA-70 o CSA 22,2 (Canadá).
- Asegúrese de que el suministro eléctrico esté debidamente polarizado. Si la polaridad está al revés, ocasionará chisporroteo continuo de los electrodos aún después de la ignición de la flama. Si el suministro eléctrico no está debidamente polarizado, será responsabilidad del cliente el corregirlo.
- Si existiera alguna duda de si el contacto de pared se encuentra debidamente a tierra o polarizado, verifíquelo con su electricista calificado antes de instalar la parrilla.
- Este electrodoméstico está equipado con un enchufe de tres clavijas con aterrizaje a tierra para su protección contra el peligro de electrocutamiento, y deberá conectarse directamente a un tomacorriente debidamente aterrizado a tierra. No corte o quite la clavija de tierra de este enchufe.

Lista de verificación de piezas

- Unidad de base de la parrilla a gas
- Paquete con información (incluye juego gas LP)
- Codo y arandela azul (asegurados al cable de alimentación)
- Regulador (de poliestireno)
- Cabezas y tapas de quemadores (verifique el poliestireno cuidadosamente antes de desecharlo)
- 3 rejillas/trípodes de quemador (1 central, 2 externas)
- Paquete de accesorios (Modelo GC913 únicamente)

Herramientas necesarias

- Desarmador Phillips No. 2
- Adaptadores de tuberías según sea necesario
- Herramientas para trabajar la madera según se requiera
- Válvula de cierre
- Pintura de aceite (para sellar el corte)

Para conversión a gas del GC912 a gas LP

- Desarmador plano de $\varnothing 7/64"$ x $13/4"$ ($\varnothing 2,5$ x 45 mm)
- Llave de tubo de $9/32"$ (7 mm)

Para conversión del GC913 a gas LP

- Desarmador plano de $\varnothing 7/64"$ x $13/4"$ ($\varnothing 2,5$ x 45 mm)
- Desarmador Phillips No. 1
- Llave de tubo de $9/32"$ (7 mm)
- Llave de anillo de $13/32"$ (10 mm)

Dimensiones y distancias de separación

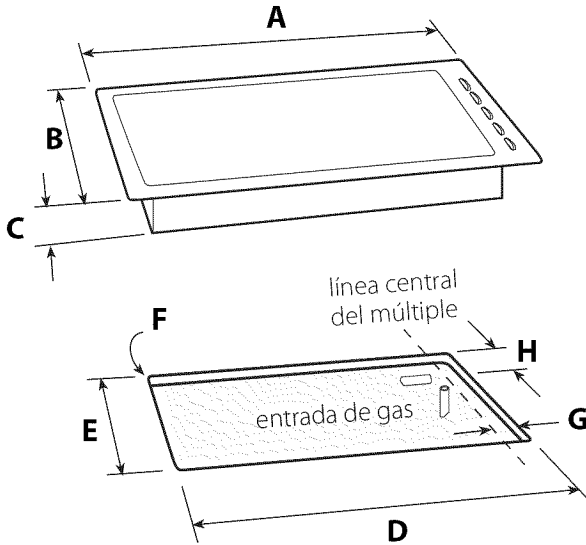

Producto

A Ancho	36" (914 mm)
B Profundidad	21 $\frac{1}{2}$ " (546 mm)
C Altura	2 $\frac{9}{16}$ " (65 mm) GC912 3" (76 mm) CG913

Corte

	GC912/GC912M
D Ancho	34 $\frac{1}{4}$ " (870 mm) [33 $\frac{7}{8}$ " - 35 $\frac{1}{4}$ "]
E Profundidad	19 $\frac{1}{4}$ " (494 mm) [19 $\frac{1}{8}$ " - 20 $\frac{5}{8}$ "]
F Radio	R $\frac{3}{8}$ " (10 mm)
G	1" (25 mm)
H	$\frac{3}{4}$ " (20 mm)

Nota: las dimensiones del corte se dan como "medida nominal" (o, el rango aceptable)

Dimensiones y distancias de separación

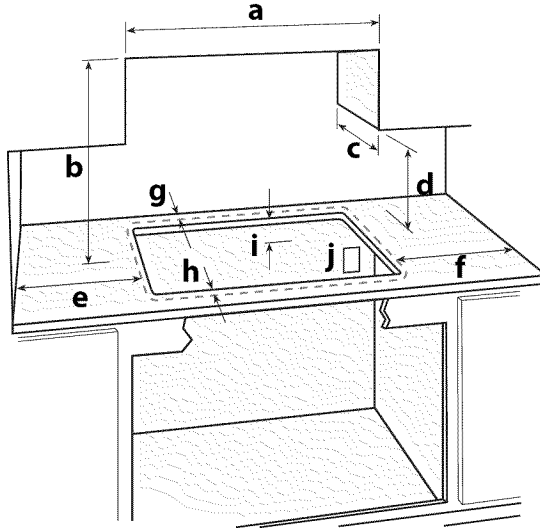

- a** 36" = Distancia horizontal mínima entre alacenas elevadas instaladas a cada lado de este producto.
- b** 30" = Separación mínima de superficie combustible centrada por encima de la parrilla.
- c** 13" = Profundidad máxima total de alacena elevada.
- d** 18" = Separación mínima de la superficie de la mesa a la alacena elevada.
- e** 1 $\frac{1}{2}$ " = Separación mínima de la parrilla a la pared izquierda.
- f** 1" = Separación mínima de la parrilla a la pared derecha.
- g** 1 $\frac{1}{4}$ " = Separación mínima de la parrilla a la pared posterior.
- h** 1 $\frac{1}{4}$ " = Distancia mínima desde el borde delantero de la superficie al borde delantero del aparato. Cuando esto reduce la distancia entre el borde posterior del aparato y la pared adyacente a menos del mínimo de 11/4", esta pared debe ser de material no combustible (vea la nota al pie).
- i** 3 $\frac{5}{16}$ " = Separación mínima desde la parte inferior de la superficie a cualquier superficie combustible.
- j** 30" = Distancia máxima al tomacorriente a tierra más cercano desde el centro de la parrilla. El cable de alimentación no debe tocar ninguna superficie de metal caliente.

Material no combustible

Los materiales no combustibles recomendables son: lámina aislante de combustión lenta de 1/4" (6 mm) recubierta por lo menos con una lámina de acero MSG No. 28, acero inoxidable de 0,015" (0,4 mm), aluminio de 0,024" (0,6 mm), o cobre de 0,020" (0,5 mm).

Conexión a la alimentación de gas

- Este aparato viene configurado de fábrica para su empleo con Gas natural a 4" de presión de agua de columna. Puede utilizarse también con Gas LP a 11" de presión de agua de columna después de la conversión (véase 'Conversión a un tipo diferente de gas').
- Para poder abrir o cerrar el paso del gas hacia el aparato debe instalarse una válvula de cierre manual en una posición accesible en la tubería de gas externa al aparato. (En Massachusetts tales válvulas de cierre deben ser aprobadas por el 'Board of State Examiners of Plumbers & Gas Fitters').
- La conexión de gas al producto debe utilizar el codo suministrado con una rosca NPT externa de 1/2" (12 mm).
- **Asegúrese de que la arandela azul (incluida) esté ubicada entre el codo y la boca de entrada del producto. Si no la utiliza ocasionará fuga de gas.**

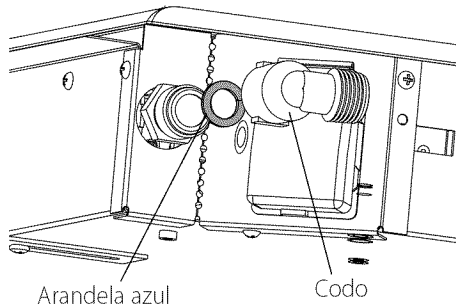

Conversión a un tipo diferente de gas

Regulador de gas

- Para su empleo con regulador de presión de gas tal como se indica en la ilustración de abajo. **El regulador que se incluye puede ajustarse tanto para gas LP como para gas Natural.**

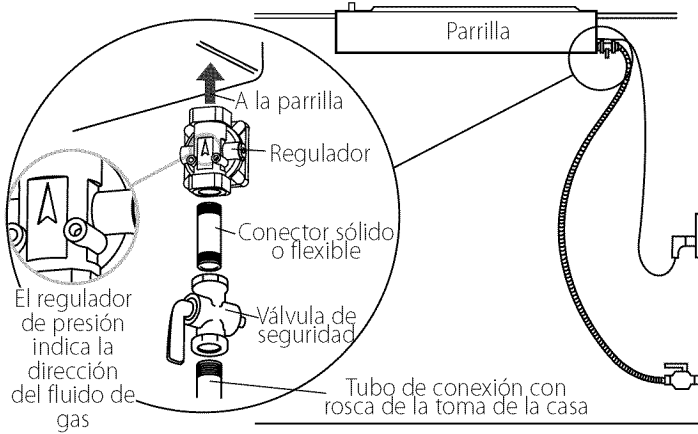

Cómo convertir el regulador entre GN y gas LP

- 1 Desenrosque la tapa del regulador.
- 2 Verifique la orientación del tapón plástico de conversión, y de ser necesario desenrosquelo, déle vuelta y vuelva a enroscarlo (con la parte ancha lejos de la tapa para gas LP y contra la tapa para GN: vea el diagrama de más abajo para una mejor información).
- 3 Vuelva a colocar la tapa del regulador.
- 4 Pruebe la presión de gas (se provee un punto de prueba al costado del regulador). Cuando altere el regulador para diferentes configuraciones, debe controlarse la función del regulador a una presión de por lo menos 1" WC (0,036 p.s.i.) por encima de la presión del múltiple especificada.

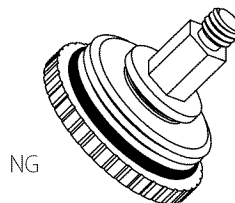
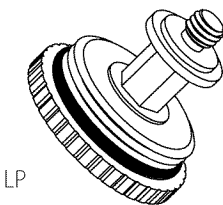

Conversión a un tipo diferente de gas

Cambiar los orificios del inyector.

La parrilla fue diseñada para utilizarse con gas natural. Para utilizarse con gas LP se incluye un equipo de conversión.

Para cambiar los orificios inyectores, necesitará una llave de tubo de 9/32" (7mm).

- 1 Apague la parrilla y desconéctela de la alimentación eléctrica principal.



¡ADVERTENCIA!

Peligro de descarga eléctrica adentro.

- 2 Asegúrese de que todas las válvulas de gas estén cerradas.
- 3 Extraiga todos los trípodes y las cabezas de quemador.
- 4 Desatornille los orificios (guárdelos para su uso posterior) y reemplácelos con los correctos (encontrará los tamaños al lado, ej. 70=0.70 mm) (Véase fig. 1).
- 5 Retire los 2 tornillos sujetando cada platillo de quemador (3 en el quemador del wok).

- 6 Levante el platillo del producto.



¡ADVERTENCIA!

Riesgo de cortes - bordes afilados

- 7 Reemplace el agujero del wok por el correcto utilizando una llave de anillo de 13/32" (10 mm).
- 8 Reajuste del venturi (véase fig. 2):
 - Con el producto aislado del suministro eléctrico, encienda el quemador utilizando un cerillo. La flama probablemente saldrá del quemador (véase fig. 3).
 - Afloje el tornillo que fija el venturi. Mueva el venturi en el inyector hasta que la punta de la flama comience a ponerse amarilla (véase fig. 4).
 - Vuelva a colocar en su sitio el venturi hasta que desaparezca la punta amarilla de la flama (véase fig. 5); este es el ajuste correcto del venturi. Apriete el tornillo de fijación.
- 9 Para reajustar el platillo, repita los pasos 5 y 6 en sentido inverso.
- 10 ¡IMPORTANTE!. Reajuste al mínimo (vea Ajuste mínimo o bajar el nivel).

- 11 Después de volver a ensamblar, verifique la resistencia de aislamiento y la tierra continua del circuito eléctrico.

- 12 La etiqueta suministrada con los orificios debe colocarse sobre la etiqueta de tipo de gas existente para indicar el cambio.



figura 1



figura 2

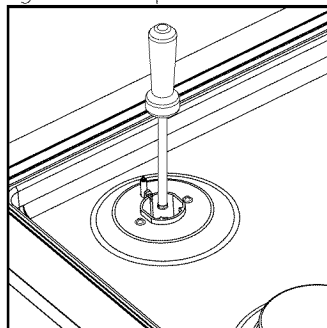

figura 3

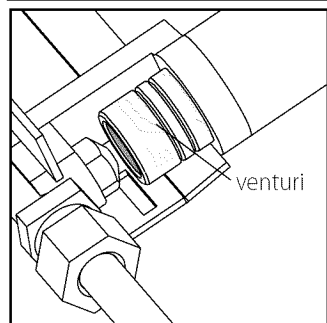

figura 4

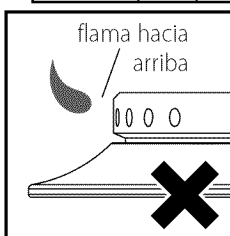

figura 5

Comprobación de fugas

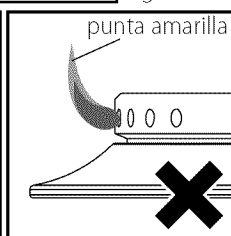
- La comprobación de fugas del aparato debe llevarse a cabo siguiendo las instrucciones del fabricante.
- El aparato y su válvula de cierre individual deben desconectarse del sistema de tubería de alimentación de gas durante cualquier tipo de prueba de presión de ese sistema que supere 1/2 p.s.i. (3,5 kPa).
- El aparato debe desconectarse del sistema de tubería de alimentación de gas cerrando su válvula de cierre manual individual durante cualquier prueba de presión del sistema de tubería de alimentación de gas a presiones de prueba de o menores a 1/2 p.s.i.(3,5 kPa).
- Presión de entrada de gas máxima 20" W.C. (5 kPa).
- Presión mínima de alimentación de gas para prueba del regulador 5" W.C. de Gas Natural, 12" W.C. gas LP.

Después de instalar el suministro de gas y hacer todas las conexiones, revise cuidadosamente en busca de posibles fugas.

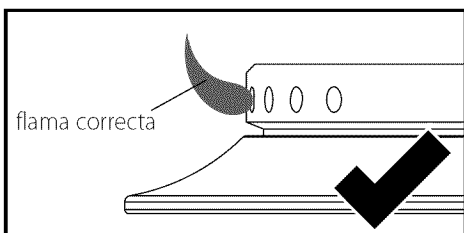
- 1 Gire todas las perillas de control en la unidad hasta la posición de apagado.
- 2 Abra la válvula de alimentación de gas.
- 3 Utilizando un líquido de detección de fugas (por ej. el vaporizador de detección de pérdidas Rocol) verifique cada conexión de gas una a la vez frotando la solución sobre la conexión. La presencia de burbujas indicará una fuga.
- 4 De ser necesario, ajuste el adaptador y vuelva a verificar en busca de fugas.
- 5 Abra la válvula del quemador y encienda cada quemador.
- 6 Busque una flama azul claro sin punta amarilla. Si los quemadores presentan anomalías, verifique que estén ubicados correctamente y de acuerdo con el orificio de inyección.

Calibración mínima

Después de la instalación verifique las configuraciones mínimas. Está preestablecida de fábrica para gas natural, pero es necesario verificar y reestablecer si fuera necesario. Para ajustar la calibración mínima (de ser necesario), necesitará un desarmador de Ø7/64" x 13/4" (Ø2,5 x 45mm) (Fisher & Paykel dispone de un desarmador apropiado para este propósito bajo el número de pieza FB200467).

- 1 Encienda el quemador y mueva la perilla hasta su posición mínima.
- 2 Extraiga las perillas.
- 3 Gire el tornillo (en el orificio en el vástago) mientras sujeta el eje. Gire lentamente hasta alcanzar una flama regular mínima. (La flama disminuirá cuando se gire el tornillo en la dirección de las manecillas del reloj, y aumentará cuando se gire en la dirección opuesta).
- 4 Cuando la calibración sea la correcta, verifique la regulación rotando velozmente la perilla de la posición máxima a la mínima. La flama no debe apagarse y el reencendido automático no debe chisporrotear. Vuelva a colocar la perilla.

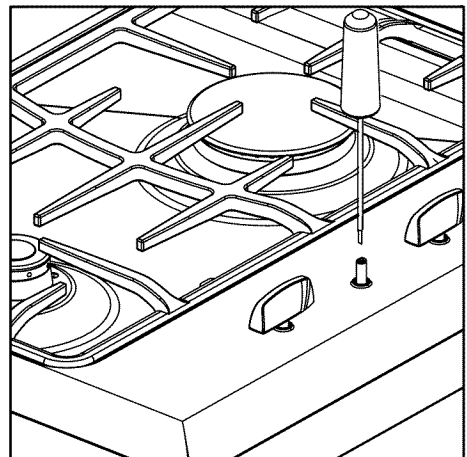

Ajuste de calibración mínima

Vea la Lista de Verificación de Instalación del Producto que se adjunta al producto.

Verificar el tipo de gas

Quemadores	Orificio GN (mm)	GN BTU (MJ/h) @ 0.15psi (4"H ₂ O)	Orificio Gas LP (mm)	Gas LP BTU (MJ/h) @ 0,41psi (11"H ₂ O)
Der. trasero	1,3 mm	8,000 (8,4 MJ/h)	0,8 mm	8,200 (8,7 MJ/h)
Izq. trasero	1,1 mm	5,800 (6,1 MJ/h)	0,7 mm	5,700 (6,0 MJ/h)
Der. delantero de cocción lenta	0,85 mm	3,000 (3,2 MJ/h)	0,55 mm	3,500 (3,7 MJ/h)
Izq. delantero	1,3 mm	8,000 (8,4 MJ/h)	0,8 mm	8,200 (8,7 MJ/h)
Central (GC912)	1,75 mm	14,000 (14,8 MJ/h)	1,05 mm	13,000 (13,7 MJ/h)
Central (GC913)	2,15 mm	20,000 (21,1 MJ/h)	1,22 mm	19,000 (20 MJ/h)

Cómo fijar la parrilla

- 1 Ubique la parrilla dentro del corte y ajústela con los soportes de fijación suministrados. Estos sirven para grosores de superficies de 3/4" - 2" cuando se utilizan en las dos orientaciones que se ilustran.

No apriete demasiado.

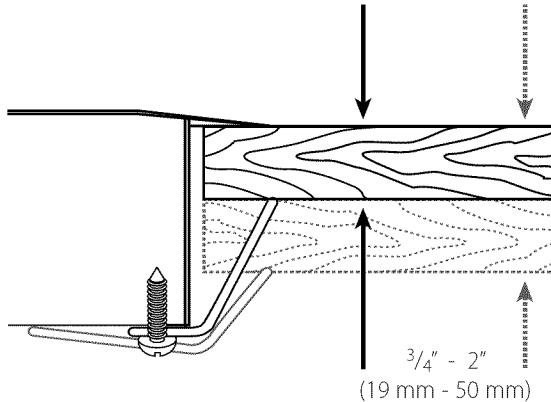

Solución de problemas

Lista de verificación de resolución de problemas. ● verificar	¿Lento para encender o flama amarilla?		¿No enciende?		¿No deja de chisporrotear?	¿No permanece prendido?
	Todos los quemadores	Queimador Individual	Todos los quemadores	Queimador Individual		
¿Están los quemadores correctamente ensamblados?	●	●		●	●	●
¿Electrodos sucios?		●		●		
¿Es correcta la presión de gas?	●		●		●	
¿Es correcto el ajuste bajo?					●	●
¿Salidas mal colocadas u obstruidas?	●	●		●		
¿Polaridad del suministro de energía y la tierra correctos?			●		●	
¿Correcto suministro de voltaje?	●		●			
¿Corriente de aire o extracción?					●	●

Cómo ponerse en contacto con nosotros

En la parte inferior del producto encontrará un resumen de los servicios de mantenimiento..

Para piezas de repuesto o si precisa de más ayuda en relación a este aparato, llame sin costo al:

1 888 9 FNP USA (1 888 936 7872)

o escríbanos a:

**Fisher & Paykel Appliances Inc.
5900 Skylab Road
Huntington Beach, CA 92647**

o póngase en contacto con nosotros a través de nuestro sitio en Internet:

www.usa.fisherpaykel.com



Avertissements de sécurité

 AVERTISSEMENT	
	<p>Risque d'électrocution Débrancher l'alimentation électrique avant de procéder à l'entretien du produit. Tout défaut d'observer cette précaution pourrait entraîner la mort ou une électrocution.</p>

 AVERTISSEMENT	
	<p>Risque de coupure Attention aux bords tranchants.</p> <p>Utiliser les extrémités en polystyrène lors du transport de ce produit, à défaut de quoi il pourrait y avoir des risques de coupure ou de blessure.</p>



AVERTISSEMENT!

- Cet appareil devra être installé en conformité avec les exigences d'installation du fournisseur de gaz local ou avec le code d'installation applicable ou, en l'absence de réglementation locale, avec la plus récente version du code d'installation du gaz CAN B149.1.2 (Canada) ou du National Fuel Gas Code ANSI Z223.1 (États-Unis). Les codes locaux réglementant l'électricité et la construction devront être respectés.

- Les connecteurs flexibles de l'appareil devront satisfaire aux exigences du code ANSI Z21.24 et des State Boards (aux É.-U.). Ils ne devront pas dépasser 91 cm de longueur.



ATTENTION!

- Pour éviter tout danger, il est impératif que ces produits soient installés en conformité aux présentes instructions.
- Ce produit ne devra pas être collé au plan de travail avec de la colle ou du silicone au risque de rendre tout entretien ultérieur difficile à entreprendre. Fisher & Paykel ne pourra en aucun cas être tenu responsable des frais associés avec le retrait de tels produits et des dommages causés en conséquence.

IMPORTANT!

- Ce produit doit être installé par une personne dûment autorisée. Avertissement : Si ce produit est installé aux É.-U., il est impératif qu'il le soit par un plombier ou par installateur de gaz agréé dans le Commonwealth du Massachusetts.
- Veuillez laisser ces instructions avec l'appareil et informer le consommateur de les conserver en vue de s'y rapporter ultérieurement.
- Ce produit est livré avec une étiquette supplémentaire sur laquelle sont indiqués les numéros de modèle et de série. Elle pourra être collée sous le produit, à l'intérieur d'un placard ou sur le guide de l'utilisateur.

Avant de commencer

Préparation de la carrosserie

- Vérifier que le revêtement du comptoir est à plat et à niveau et qu'aucun élément structurel n'interfère avec l'espace requis.
- Vérifier que le revêtement de comptoir est composé d'un matériau résistant à la chaleur.
- Il est recommandé de vitrifier les bords en bois nu exposés par la forme découpée avec une peinture à l'huile ou de polyuréthane étanche à l'humidité pour empêcher tout endommagement possiblement causé par l'humidité entre le bord de la table de cuisson et la table de travail.

Électricité

- Vérifier qu'il y a une prise de courant (110-120 V 60 Hz) à proximité du cordon d'alimentation de la plaque de cuisson (762 mm du centre du produit). Il ne faut pas que le câble principal entre en contact avec une pièce métallique chaude.
- Vérifier que la plaque de cuisson est branchée à une prise de courant reliée à la masse en conformité avec les codes locaux ou, en l'absence de codes locaux, avec le code national réglementant l'électricité ANSI/FPA 70 ou CSA 22,2 (Canada).
- Il faut que l'alimentation électrique soit polarisée de façon appropriée. Une polarité inversée produira des étincelles continues sur les électrodes, même après l'allumage de la flamme. Si l'alimentation électrique n'est pas polarisée de façon appropriée, le client est responsable de faire corriger la polarité.
- En cas doute à savoir si la prise murale est adéquatement mise à la terre ou polarisée, faites-la vérifier par un électricien compétent avant d'installer la table électrique.
- Cet appareil est équipé d'une fiche de mise à la terre à trois broches pour vous protéger du danger de choc électrique; il faut le brancher directement dans une prise mise à la terre de façon appropriée. Ne pas couper ni retirer les broches de masse de cette fiche.

Liste de vérification des pièces

- Unité de base de la table de cuisson au gaz
- Documentation (Kit GPL inclus)
- Rondelle bleue et coude (enrubannés au cordon d'alimentation)
- Régulateur (en polystyrène)
- Têtes de brûleur et capuchons (vérifier soigneusement le polystyrène avant de le jeter)
- 3 x grilles/supports pour brûleur (1 x centre, 2 x bords)
- Coffret d'accessoires (GC913 uniquement)

Outils nécessaires

- Tournevis Phillips n° 2
- Accessoires de plomberie au besoin
- Outils à bois au besoin
- Soupape de coupure ou d'arrêt
- Peinture à l'huile (pour vitrifier la découpe)

Pour la conversion au GPL du modèle GC912

- Tournevis à tête plate Ø7/64 po x 13/4 po (Ø2,5 x 45 mm)
- Clé à pipe 9/32 po (7 mm)

Pour la conversion au GPL du modèle GC913

- Tournevis à tête plate Ø7/64 po x 13/4 po (Ø2,5 x 45 mm)
- Tournevis Phillips n° 1
- Clé à pipe 9/32 po (7 mm)
- Clé à anneau 13/32 po (10 mm)



Dimensions

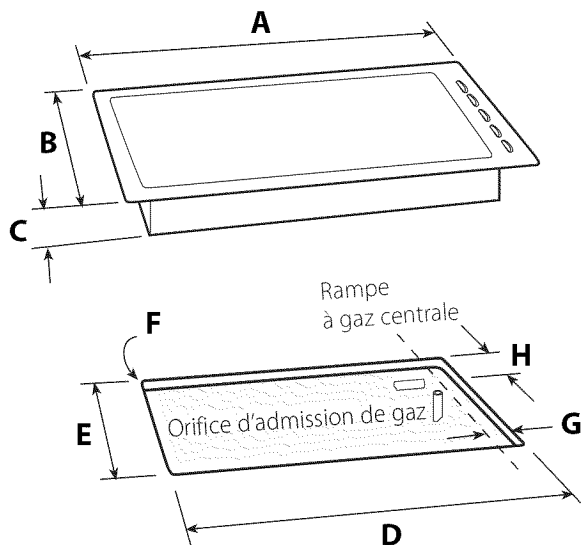

Produit

A Largeur	36 po (914 mm)
B Profondeur	21 $\frac{1}{2}$ po (546 mm)
C Hauteur	2 $\frac{9}{16}$ po (65 mm) GC912 3 po (76 mm) GC913

Découpe

D Largeur	34 $\frac{1}{4}$ po (870 mm) [33 $\frac{7}{8}$ po - 35 $\frac{1}{4}$ po]
E Profondeur	19 $\frac{1}{4}$ po (494 mm) [19 $\frac{1}{8}$ po - 20 $\frac{5}{8}$ po]
F Rayon	R $\frac{3}{8}$ po (10 mm)
G	1 po (25 mm)
H	$\frac{3}{4}$ po (20 mm)

Remarque : Les dimensions de la découpe sont données à titre de « cote nominale » (dimensions autrement acceptables)

Dégagements

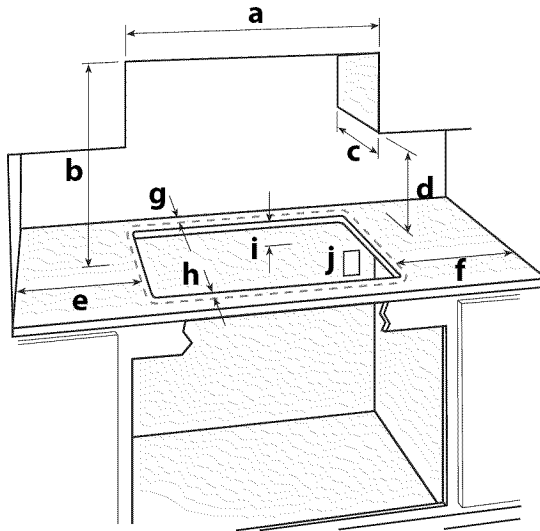

- a** 36 po (914 mm) = Distance horizontale minimum entre les placards de plafond installés de chaque côté de cet appareil.
- b** 30 po (762 mm) = Dégagement minimum de la surface combustible centrée au-dessus de la table de cuisson.
- c** 13 po (330 mm) = Profondeur générale maximum des placards de plafond.
- d** 18 po (457 mm) = Dégagement minimum entre le revêtement de comptoir et les placards de plafond.
- e** 1 1/2 po (38 mm) = Dégagement minimum entre la table de cuisson et le mur latéral gauche.
- f** 1 po (25 mm) = Dégagement minimum entre la table de cuisson et le mur latéral droit.
- g** 1 1/4 po (31 mm) = Dégagement minimum entre la table de cuisson et le mur arrière.
- h** 1 1/4 po (31 mm) = Distance minimum entre le bord avant du comptoir et le bord avant de l'appareil. Dans le cas où cela réduit la distance entre le bord arrière de l'appareil et le mur adjacent à une valeur inférieure au minimum de 31 mm, il importe que ce mur soit composé de matériau non combustible (voir la remarque ci-dessous).
- i** 3 5/16 po (84 mm) = Dégagement minimum entre le dessous du comptoir et toute surface combustible.
- j** 30 po (762 mm) = Distance maximum de la prise de courant mise à la terre la plus proche depuis le centre de la table de cuisson. Le cordon d'alimentation ne doit pas toucher une quelconque surface métallique chaude.

Matériau non combustible

Les matériaux non combustibles recommandés sont les suivants : Carton gris ignifuge 1/4 po (6 mm) recouvert au minimum d'une tôle d'acier MSG n° 28, d'acier inoxydable 0,015 po (0,4 mm), d'aluminium 0,024 po (0,6 mm) ou de cuivre 0,020 po (0,5 mm).

Raccord d'alimentation au gaz

- Cet appareil est réglé en usine pour être utilisé avec du gaz naturel sous une pression de 10,15 cm (4 po) de colonne d'eau. Il peut aussi être utilisé avec du gaz naturel liquéfié à une pression de 28 cm (11 po) de colonne d'eau après conversion (voir 'Conversion à des types de gaz différents').
- Une soupape d'arrêt manuelle doit être installée dans un endroit accessible sur la canalisation de gaz extérieure à l'appareil aux fins de l'ouverture ou de la fermeture de l'alimentation en gaz de l'appareil. (Dans le Massachusetts, les dispositifs d'arrêt de ce type devront être approuvés par le Board State Examiners of Plumbers & Gas Fitters)
- Le coude fourni avec un filetage extérieur NPT de 12 mm doit être intégré au raccord de gaz du produit.
- **Vérifier que la rondelle bleue fournie se situe entre le coude et l'orifice d'admission du produit. Autrement, il pourrait y avoir un risque de fuite de gaz.**

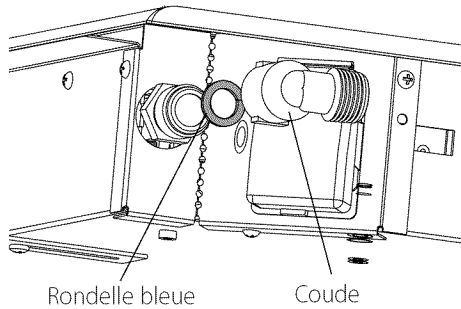

Conversion à des types de gas différents

Régulateur de pression de gaz

- Cet appareil est destiné à être utilisé avec un régulateur de pression de gaz, comme l'illustre l'exemple ci-dessous. Le régulateur fourni peut être réglé soit pour le GPL, soit pour le gaz naturel.

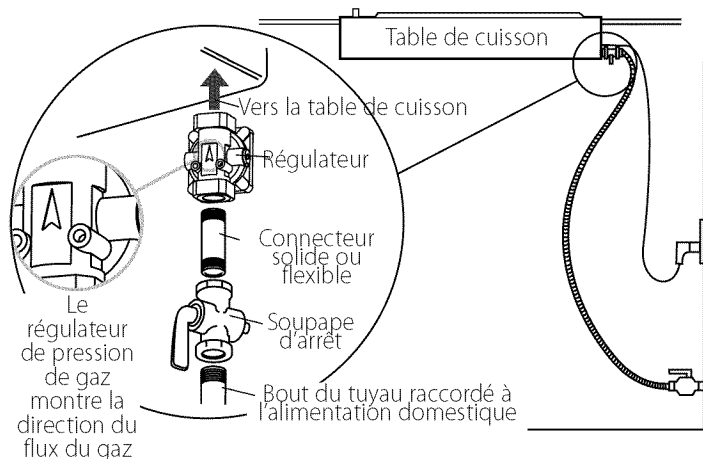

Conversion du régulateur entre GN et GPL

- 1 Dévisser le capuchon du régulateur.
- 2 Vérifier l'orientation de la fiche de conversion en plastique et, si nécessaire, la dévisser, la retourner et la revisser en place (section large à l'écart du capuchon pour le GPL et contre le capuchon pour le GN – vous référer au schéma ci-dessous pour l'orientation appropriée).
- 3 Remettre en place le capuchon du régulateur.
- 4 Tester la pression du gaz (point de test fourni sur le côté du régulateur). Lors de la conversion du régulation en fonction de différents réglages, il faut vérifier la fonction du régulateur à une pression de colonne d'eau s'élevant au moins à 0,036 psi (1 po) de plus que la pression d'admission indiquée.

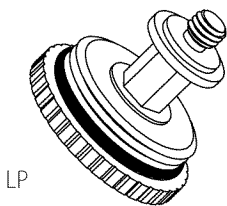

LP

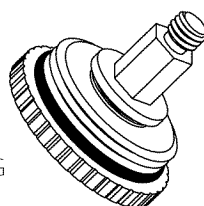

NG

Conversion à des types de gaz différents

Modification des orifices de l'injecteur

La table de cuisson est réglée à NG. Une trousse de conversion au GPL est fournie avec la table de cuisson.

Pour changer les orifices de l'injecteur, vous aurez besoin d'une clé à pipe de 7 mm (9/32e po).

- 1 Éteindre l'appareil et couper l'alimentation électrique principale.

AVERTISSEMENT!



Risque d'électrocution à l'intérieur

- 2 Vérifier que toutes les soupapes de gaz sont fermées.
- 3 Retirer toutes les grilles et les pièces des brûleurs.
- 4 Dévisser les orifices (les conserver en vue d'un usage futur) et les remplacer par les orifices appropriés (les dimensions sont inscrites sur le côté, p. ex., 70 = 0,70 mm) Voir figure 1.
- 5 Retirer les 2 vis tenant chaque feu/brûleur (3 vis pour le feu/brûleur du wok) et retirer le plateau du plan de cuisson.
- 6 Soulever le plateau hors du produit.



AVERTISSEMENT!

Risque de coupure – bords tranchants

- 7 Remplacer l'orifice du wok par l'orifice approprié au moyen d'une clé polygonale de 10 mm (13/22e po).
- 8 Remise en marche du venturi (voir figure 2) :
 - En ayant pris soin d'isoler le produit de l'alimentation électrique, allumer le brûleur à l'aide d'une allumette. La flamme jaillira probablement du brûleur (voir la figure 3).
 - Dévisser la vis de retenue venturi. Déplacer le venturi vers l'injecteur jusqu'à ce que l'extrémité de la flamme commence à jaunir (voir la figure 4).
 - Remettre le venturi dans sa position initiale jusqu'à ce que l'extrémité jeune disparaisse (voir le figure 5) - il s'agit du réglage approprié du venturi. Serrer la vis de retenue.
- 9 Pour remettre en place la table de cuisson, répéter les étapes 5 et 6 en ordre inverse.
- 10 **IMPORTANT!** Régler les paramètres à leur configuration minimale (voir Configuration minimale ou baisser).
- 11 Après le remontage, vérifier la résistance d'isolement et la continuité de la mise à la terre du circuit électrique.

- 12 Il faudrait placer l'étiquette livrée avec les orifices sur l'étiquette du type de gaz existant pour refléter le changement.

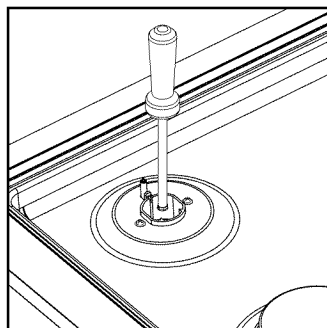

figure 1

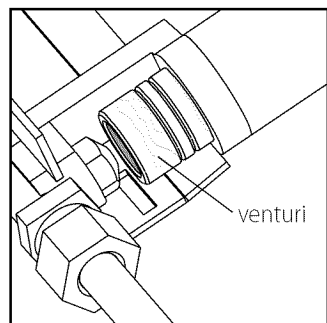

figure 2

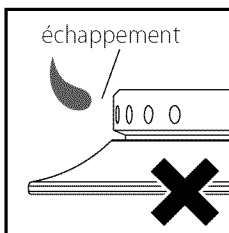

figure 3

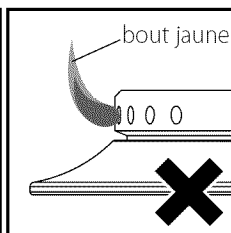

figure 4

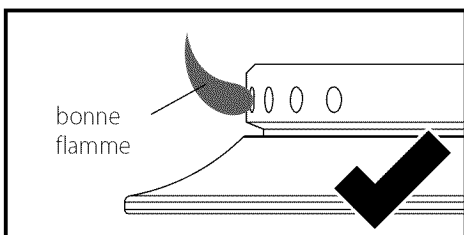

figure 5

Essais d'étanchéité

- Les essais d'étanchéité réalisés sur l'appareil devront se conformer aux les instructions du fabricant.
- L'appareil et sa soupape d'arrêt devront être débranchés du système de canalisation d'alimentation en gaz pendant toute épreuve sous pression dudit système supérieure à 1/2 psi (3,5 kPa).
- L'appareil doit être isolé du système de canalisation d'alimentation en gaz en fermant la soupape d'arrêt manuelle individuelle pendant toute épreuve sous pression du système de canalisation d'alimentation en gaz aux pressions de test égales ou inférieures à 1/2 psi (3,5 kPa).
- Pression maximum de l'admission de l'alimentation en gaz : pression de 51 cm de colonne d'eau (5 kPa)
- Pression maximum de l'alimentation en gaz pour l'épreuve du régulateur : 5 po CE (GN) et 12 po CE (GPL).

Après l'installation de la conduite d'alimentation en gaz et après avoir terminé tous les branchements, vérifier soigneusement l'installation pour détecter toute éventuelle fuite de gaz.

- 1 Tourner tous les boutons de réglage de l'unité sur la position Off (Arrêt).
- 2 Ouvrir la soupape sur la conduite d'alimentation en gaz.
- 3 Au moyen d'un fluide de détection de fuite (p. ex., bombe de détection de fuite System Check), vérifier chaque raccord de gaz, un à la fois, en vaporisant la solution sur le raccord. La présence de bulles indiquera une fuite.
- 4 Au besoin, serrer le raccord et vérifier à nouveau qu'il n'y a pas de fuite.
- 5 Ouvrir la soupape du brûleur et allumer chaque brûleur.
- 6 Vérifier que la flamme est bleue et transparente sans bout jaune. Si les brûleurs montrent une quelconque anomalie, vérifier qu'ils sont bien en place et alignés avec l'orifice de l'injecteur.

Réglage minimum ou marque de réglage effective

Après l'installation, il faut vérifier le réglage minimum. Ce réglage a été effectué à l'usine pour le GN, mais il importe de le vérifier et de l'ajuster au besoin. Pour tout ajustement sur le réglage minimum (si applicable), vous aurez besoin d'un tournevis Ø2,5 x 45 mm (Ø 7/64 po x 1 ¾ po).

(Un tournevis approprié est disponible auprès de Fisher & Paykel; il porte le n° de pièce FB200467).

- 1 Allumer le brûleur et tourner le bouton de réglage à la position minimum.
- 2 Retirer les boutons de réglage.
- 3 Tourner la vis de marque de réglage effective dans le trou de la broche tout en tenant la tige. Tourner doucement jusqu'à l'obtention d'une flamme minimale et régulière. (La flamme diminuera lorsque la vis est tournée dans le sens des aiguilles d'une montre et augmentera lorsque vous la tournez dans le sens inverse).
- 4 Lorsque le réglage est correct, vérifier la régulation en tournant rapidement le bouton de réglage de la position d'arrivée maximum vers la position d'arrivée minimum. Il ne faut pas que la flamme s'éteigne ou que le rallumage automatique émette des clics. Remettre en place le bouton de réglage.

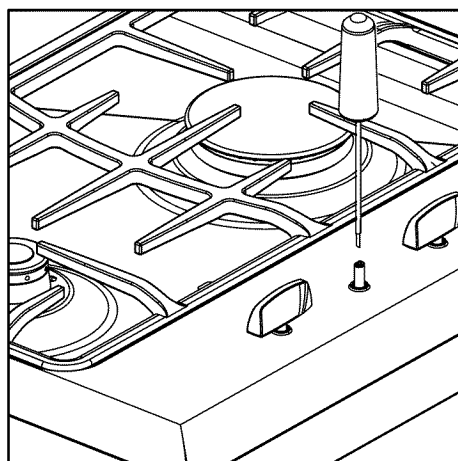

Ajustement du réglage minimum

Voir la liste de vérification de l'installation du produit ci-jointe.

Vérification du type de gaz

Brûleurs	Orifice GN (mm)	GN BTU (MJ/h) @ 0,15 psi (102 mm d'eau)	Orifice GPL (mm)	GPL BTU (MJ/h) @ 0,41 psi (280 mm d'eau)
Arrière droit	1,3 mm	8 000 (8,4 MJ/h)	0,8 mm	8 200 (8,7 MJ/h)
Arrière gauche	1,1 mm	5 800 (6,1 MJ/h)	0,7 mm	5 700 (6,0 MJ/h)
Mijoteur avant droit	0,85 mm	3 000 (3,2 MJ/h)	0,55 mm	3 500 (3,7 MJ/h)
Avant gauche	1,3 mm	8 000 (8,4 MJ/h)	0,8 mm	8 200 (8,7 MJ/h)
Centre (GC912)	1,75 mm	14 000 (14,8 MJ/h)	1,05 mm	13 000 (13,7 MJ/h)
Centre (GC913)	2,15 mm	20 000 (21,1 MJ/h)	1,22 mm	19 000 (20 MJ/h)

Fixation de la table de cuisson

- Placer la table de cuisson dans la découpe et la fixer en position en utilisant les fixations fournies. Ces dernières sont compatibles avec une épaisseur de comptoir de 19 mm à 50 mm lorsqu'on les utilise dans les deux orientations indiquées.

Ne pas les serrer excessivement.

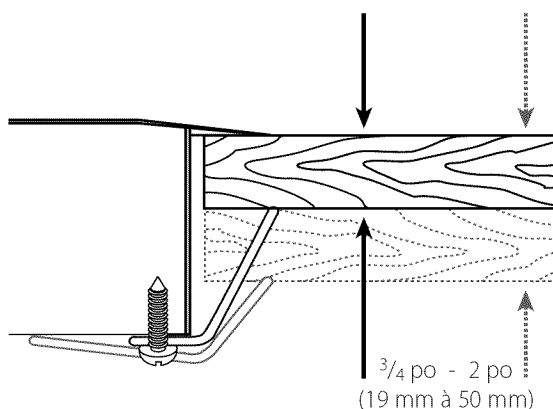

Dépannage

Liste de dépannage • = vérification	Allumage lent ou flammes jaunes?		Allumage déficient?		Étincelles continues?	Disparition de la flamme?
	Tous les brûleurs	Un seul brûleur	Tous les brûleurs	Un seul brûleur		
Les brûleurs sont-ils assemblés correctement?	•	•		•	•	•
Les électrodes sont-ils sales?		•		•		
La pression du gaz est-elle adéquate?	•		•		•	
Le réglage de faible intensité est-il correct?					•	•
Le jet de la flamme est-il bloqué ou incorrect?	•	•		•		
La mise à la terre ou la polarité sont-elles adéquates?			•		•	
La tension d'alimentation est-elle correcte?	•		•			
S'exerce-t-il un tirage ou une extraction? (Avis aux cons.)					•	•

Coordonnées

Un résumé d'entretien est collé sous le produit.

Pour obtenir des pièces de rechange ou de l'aide pour ce produit, composer le numéro suivant :

Numéro gratuit 1 888 9 FNP USA (1 888 936 7872)

ou écrire à l'adresse suivante :

Fisher & Paykel Appliances Inc.
 5900 Skylab Road
 Huntington Beach, CA 92647

ou nous joindre via notre site Web,
www.usa.fisherpaykel.com

