

Owner's Manual

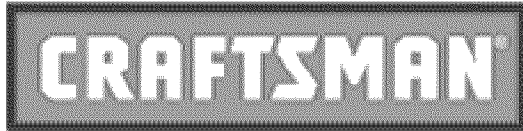

Pneumatic 3/8" Drive

RATCHET WRENCH

Model No.
875.191174



WARNING:

Before operating tool, read this manual and follow all Safety Recommendations and Operating Instructions.

- ◆ Safety
- ◆ Warranty
- ◆ Features & Operation
- ◆ Maintenance
- ◆ Español

Distributed by Sears, Roebuck and Co., Hoffman Estates, IL 60179

www.Sears.com

IMPORTANT SAFETY INSTRUCTIONS

INSTRUCTIONS PERTAINING TO A RISK OF FIRE, ELECTRIC SHOCK, OR INJURY TO PERSONS

WARNING- Some dust created by using power tools contains chemicals known to the State of California to cause cancer and birth defects or other reproductive harm

WARNING-When using the product, basic precautions should always be followed, including the following:

General: To reduce the risks of electric shock, fire, and injury to persons, read all the instructions before using the tool.

Work area

- 1. Keep the work area clean and well lighted.** Cluttered benches and dark areas increase the risks of electric shock, fire and injury to persons.
- 2. Do not operate the tool in explosive atmospheres, such as in the presence of flammable liquids, gases, or dust.** The tool is able to create sparks resulting in the ignition of the dust or fumes.
- 3. Keep bystanders, children, and visitors away while operating the product.** Distractions are able to result in the loss of control of the tool.

Personal safety

- 1. Stay alert. Watch what you are doing and use common sense when operating the product. Do not use the product while tired or under the influence of drugs, alcohol, or medication.** A moment of inattention while operating the tool increases the risk of injury to persons.
- 2. Dress properly. Do not wear loose clothing or jewelry. Contain long hair. Keep hair, clothing, and gloves away from moving parts.** Loose clothes, jewelry, or long hair increases the risk of injury to persons as a result of being caught in moving parts.
- 3. Remove adjusting keys and wrenches before turning the tool on.** A wrench or a key that is left attached to a rotating part of the tool increase the risk of personal injury.
- 4. Do not overreach. Keep proper footing and balance at all times.** Proper footing and balance enables better control of the tool in unexpected situations.
- 5. Use safety equipment.** A dust mask, non-skid safety shoes and a hard hat must be used for the applicable conditions.
- 6. Always wear eye protection.**
- 7. Always wear hearing protection when using the tool.** Prolonged exposure to high intensity noise is able to cause hearing loss.
- 8. Disconnect the product from the air source before making any adjustments.**
- 9. Avoid unintentional starting. Be sure the switch is off before connecting to the air supply.** Do not carry the tool with your finger on the switch or connect the tool to the air supply with the switch on.

▲ CAUTION

1. Inspect hose connection before each use;
2. Do not exceed 90psi when using pneumatic tools.
3. Do not kink, twist, knot or abrade hose.

Applicable Range:

is applicable for pneumatic tools and accessories.

Specifications:

Air tools Maximum Working Pressure.....90psi

Operation

Tool use and care

1. **Use clamps or another practical way to secure and support the workpiece to a stable platform.** Holding the work by hand or against the body is unstable and to lead to loss of control.
2. **Do not force the tool. Use the correct tool for the application.** The correct tool will do the job better and safer at the rate for which the tool is designed.
3. **Do not use the tool if the switch does not turn the tool on or off.** Any tool that cannot be controlled with the switch is dangerous and must be repaired.
4. **Disconnect the tool from the air source before making any adjustments, changing accessories, or storing the tool.** Such preventive safety measures reduce the risk of starting the tool unintentionally.
5. **Store the tool when it is idle out of children and other untrained persons.** A tool is dangerous in the hands of untrained users.
6. **Maintain the tool with care.** Keep a cutting tool sharp and clean. A properly maintained tool, with sharp cutting edges reduced the risk of binding and is easier to control.
7. **Check for misalignment or binding of moving parts, breakage of parts, and any other condition that affects the tool's operation.** If damaged, have the tool serviced before using. Many accidents are caused by poorly maintained tools. There is a risk of bursting if the tool is damaged.
8. **Use only accessories that are identified by the manufacturer for the specific tool model.** Use of an accessory not intended for use with the specific tool model, increases the risk of injury to persons.

Service

- 1. Tool service must be performed only by qualified repair personnel.**
- 2. When servicing a tool, use only identical replacement parts. Use only authorized parts.**
- 3. Use only the lubricants supplied with the tool or specified by the manufacturer.**

Air source

- 1. Never connect to an air source that is capable of exceeding 115psi.** Over pressurizing the tool is able to result in busting, abnormal operation, and breakage of the tool or serious injury to persons. Use only clean, dry, regulated compressed air at the rated pressure or within the rated pressure range as marked on the tool. Always verify prior to using the tool that the air source has been adjusted to the rated air pressure or within the rated air-pressure range.
- 2. Never use oxygen, carbon dioxide, combustible gases or any bottled gas as an air source for the tool.** Such gases are capable of explosion and serious injury to persons.

USER-MAINTENANCE INSTRUCTIONS

SAVE THESE INSTRUCTIONS

SAFETY INSTRUCTIONS

Read Operating Instructions

Please become familiar with all the instructions and warnings before operating any pneumatic tool.

Always Wear Approved Eye Protection

Impact resistant eye protection should meet or exceed the standards set forth in ANSI Z87.1, Occupational and Educational Eye and Face Protection. Look for marking Z87.1 on your eye protection to ensure that it is an approved style.

Hearing Protection is Recommended

Hearing protection should be used when the noise level exposure equals or exceeds an 8 hour time-weighted average sound level of 85dBA. Process noise, reflective surfaces, other tools being operated nearby, all add to the noise level in a given work area. If you are unable to determine your noise level exposure, we recommend the use of hearing protection.

Avoid Prolonged Exposure to Vibration

Pneumatic tools can vibrate during use. Prolonged exposure to vibration or very repetitive hand and arm movements can cause injury. Discontinue the use of any tool if you experience tingling, numbness, discomfort or pain in your hands or arms. You should consult your physician before resuming use of tool.

90 PSI Maximum

This tool is designed to operate at an air pressure of 90 pounds per square inch gauge pressure (90 PSI) maximum, at the tool. Use of higher air pressure can, and may cause injury. Also, the use of higher air pressure places the internal components under loads and stresses they were not designed for, causing premature tool failure.

NOTE: THE AIR SUPPLY SHOULD BE CLEAN, DRY AND PREFERABLY LUBRICATED. FOR BEST RESULTS DRAIN THE MOISTURE FROM YOUR COMPRESSOR DAILY.

Use Only Power Sockets & Accessories

Sockets and accessories used shall be of the power socket type. Always check sockets, retainers and drives regularly for wear or damage and replace when necessary.

AWARNING

Some dust created by power sanding, sawing, grinding, drilling and other construction activities contains chemicals known to the State of California to cause cancer, birth birth defects or other reproductive harm.

Some examples of these chemicals are:

- Lead from lead based paint
- crystalline silica from bricks and cement and other masonry products, and
- arsenic and chromium from chemically-treated lumber.

Your risk from those exposures varies, depending on how often you do this type of work. To reduce your exposure to these chemicals: work in a well ventilated area, and work with approved safety equipment, such as dust masks that are specifically designed to filter out microscopic particles.

WARRANTY

FULL ONE YEAR WARRANTY ON CRAFTSMAN AIR-DRIVE TOOLS

If this Craftsman tool fails to give complete satisfaction within one year from the date of purchase, RETURN IT TO THE NEAREST SEARS STORE IN THE UNITED STATES, and Sears will repair or replace it free of charge. If this Craftsman tool is used for commercial or rental purposes, this warranty applies for only 90 days from the date of purchase. This warranty gives you specific legal rights, and you may also have other rights which vary from state to state.

Distributed by Sears, Roebuck and Co.
Hoffman Estates, IL 60179.

FEATURES/SPECIFICATIONS

The Craftsman Model 875.191174 3/8" Drive Ratchet Wrench is designed for applications such as automotive repair, general assembly, transmission teardown and maintenance. Features include a lever throttle for speed control and low profile head for work in close quarters.

Features

- Lever throttle for ease of operation.
- 1-1/8" Ratchet head height (without socket) for use in close-quarter applications.
- Front exhaust directs air away from operator.

Specifications

Drive size.....	3/8"
Free speed (No Load).....	160 RPM
Ultimate torque.....	45 ft. lbs.
Weight.....	2 1/2 lbs.
Overall length.....	10"
Average air consumption.....	3.2 SCFM
Recommended hose size.....	3/8" I.D.
Air inlet.....	1/4" NPT
Maximum Air Pressure.....	90 PSI

INSTALLATION / PRE-OP

Pre-Operation

Before the tool is connected to the air supply, clear the air hose of accumulated dust and moisture by running air freely through the air hose for 5-10 seconds. Before removing a tool for service, make sure the air line is shut-off at the compressor. This will prevent the tool from operating if the throttle is accidentally engaged.

Installation (See figure 1)

This tool is designed to operate at 90 psi. Lower pressure (below 90 psi) will reduce performance of the tool while higher air pressure (over 90 psi) raises the performance of the tool beyond its rated capacity and could cause serious damage to tool and user.

Always use clean dry air. Excessive moisture and dirt will greatly reduce the life of any air motor. We recommend the installation of an in-line filter-regulator-lubricator as close to the tool as possible.

A 3/8" air hose is required up to a length of 8 ft. If more length is required a 1/2" air hose should be used at the compressor. Attach a 3/8" whip hose for the remaining 4 - 8 ft. for flexibility. Be sure all hoses and fittings are the correct size and tightly secured before using air tool.

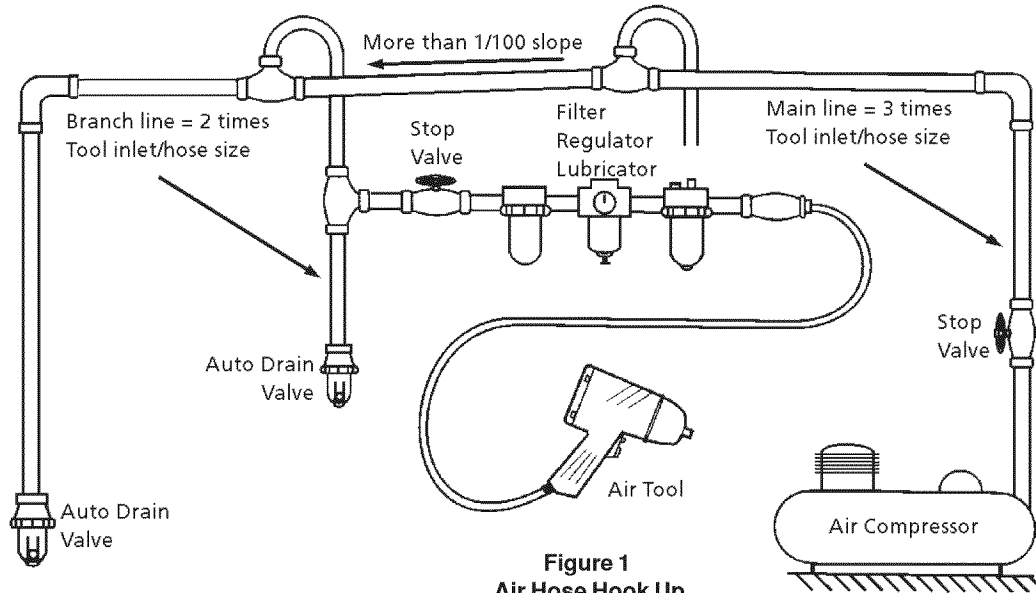

Figure 1
Air Hose Hook Up

OPERATION

WARNING: DISCONNECT TOOL FROM AIR SUPPLY BEFORE SERVICING OR CHANGING SOCKETS. This ratchet is equipped with a lever throttle which allows the operator to vary the speed. Direction control is located on the back of the ratchet head. Initial tightening and loosening of fasteners should be done manually with ratchet used as a hand tool. Fasteners may then be run on and off with relative ease.

Keep socket firmly against work surface when running the ratchet to avoid dislodging the socket from the anvil. Excessive torque leverage above tool specifications will result in premature gear wear.

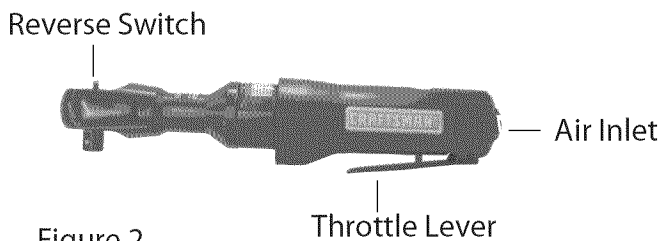

Figure 2

MAINTENANCE

Lubrication

An in-line filter-regulator-lubricator (fig 1) is recommended as it increases tool life and keeps the tool in sustained operation. The in-line lubricator should be regularly checked and filled with air tool oil. Proper adjustment of the in-line lubricator is performed by placing a sheet of paper next to the tools exhaust ports and holding the throttle open approximately 30 seconds. The lubricator is properly set when a light stain of oil collects on the paper. Excessive amounts of oil should be avoided.

In the event that it becomes necessary to store the tool for an extended period of time (overnight, weekend, etc.), it should receive a generous amount of lubrication through the air inlet (fig 2). The tool should be run for approximately 30 seconds to ensure oil has been evenly distributed throughout the tool. The tool should be stored in a clean and dry environment.

Recommended lubricants: Use air tool oil or any other high grade turbine oil containing moisture absorbent, rust inhibitors, metal wetting agents and an EP (extreme pressure) additive. (See Fig. 2 for location/air inlet).

Sears CRAFTSMAN Model 875.191174 Pneumatic 3/8" Drive Ratchet Wrench

Exploded View and Parts List

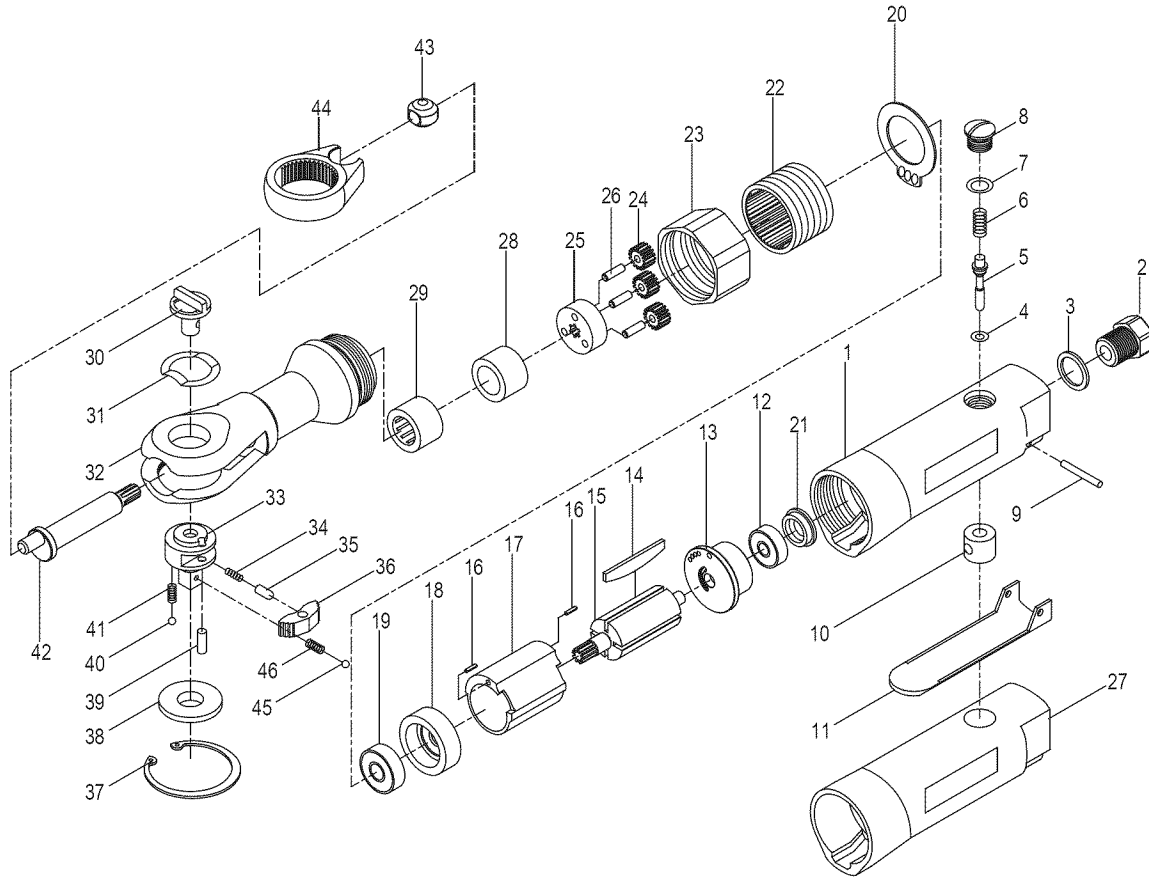

Ref.	Part No.	Description	Q'ty	Ref.	Part No.	Description	Q'ty
1	985001G	Housing	1	24	9150140G	Planet Gear	3
2	985002-01G	Air Inlet Bushing	1	25	9106482G	Idle Gear Seat	1
3	985003G	Washer	1	26	9106481G	Needle Roller	3
4	9150070G	O-Ring	1	27	985047G	Handle Grip	1
5	9106464G	Valve Stem	1	28	9106484G	Anvil Bushing	1
6	9106465G	Valve Spring	1	29	9106485G	Needle Bearing	1
7	9106365G	O-Ring	1	30	915038G	Reverse Switch	1
8	9106467G	Valve Screw	1	31	915042G	Washer	1
9	946011G	Throttle Lever Pin	1	32	9150190G	Ratchet Housing	1
10	927503G	Valve Bushing	1	33	9150180G	Ratchet Anvil	1
11	985011G	Throttle Lever	1	34	9106491G	Spring	1
12	9106469G	Ball Bearing	1	35	9106490G	Locking Pin	1
13	9106470G	Rear End Plate	1	36	9150360G	Ratchet Pawl	1
14	9106471G	Rotor Blade	4	37	9106500G	Retainer Ring	1
15	9106472G	Rotor	1	38	9150320G	Thrust Washer	1
16	9106473G	Spring Pin	2	39	9150370G	Pin	1
17	9106686G	Cylinder	1	40	9106497G	Steel Ball	2
18	9106476G	Front End Plate	1	41	9106496G	Spring	2
19	9106477G	Ball Bearing	1	42	9106486G	Crank Shaft	1
20	985020G	Exhaust Deflector	1	43	9106698G	Drive Bushing	1
21	9106680G	Bearing Cap	1	44	9115023G	Ratchet Yoke	1
22	915012-02G	Internal Gear	1	45	9150430G	Steel Ball	1
23	9145024G	Clamp Nut	1	46	9150440G	Spring	1

Troubleshooting

Symptom	Possible Cause	Corrective Action
Tool runs slowly or will not operate	1. Grit or gum in tool	1. Flush the tool with air tool oil or gum solvent.
	2. No oil in tool	2. Lubricate the tool according to the lubrication instructions in this manual
	3. Low air pressure	3. a. Adjust the regulator on the tool to the maximum setting b. Adjust the compressor regulator to tool maximum of 90 psi.
	4. Air hose leaks	4. Tighten and seal hose fittings if leaks are found use pipe thread tape.
	5. Pressure drops	5. a. Be sure the hose is the proper size. Long hoses or tools using large volumes of air may require a hose with an I.D. of 1/2" or larger depending on the total length of the hose b. Do not use a multiple number of hoses connected together with quick connect fittings. This causes additional pressure drops and reduces the tool power. Directly connect the hoses together
	6. Worn rotor blade in motor	6. Replace rotor blade
	7. Worn ball bearing in motor	7. Remove and inspect bearing for rust, dirt and grit. Replace or clean and grease bearing with bearing grease
Moisture blowing out of tool exhaust	1. Water in tank	1. Drain tank. (See air compressor manual). Oil tool and run until no water is evident. Oil tool again and run 1-2 seconds
Impacts slowly or will not impact	1. Lack of lubrication	1. Lubricate the air motor and the impact mechanism. (See Lubrication section of this manual)
	2. Tool regulator set in wrong position	2. Adjust the regulator on the tool to the maximum setting
	3. In-line regulator or compressor regulator set too low	3. Adjust regulators in the air system
Impacts rapidly but will not remove bolts	1. Worn impact mechanism	1. Replace worn impact mechanism components
Does not impact	1. Broken impact mechanism	1. Replace broken impact mechanism components

INSTRUCCIONES DE SEGURIDAD IMPORTANTES

INSTRUCCIONES RELATIVAS A PELIGROS DE INCENDIO, DESCARGAS ELÉCTRICAS O LESIONES PERSONALES.

ADVERTENCIA: El Estado de California sabe algunos polvos creados por el lijado, aserrado, desgastado, taladrado y otras actividades de construcción contienen sustancias químicas conocidas como causantes de cáncer, defectos de nacimiento u otras lesiones en el sistema de reproducción.

ADVERTENCIA: cuando use el producto, tome siempre las precauciones básicas, incluidas las siguientes:

Precaución general: para reducir el peligro de descargas eléctricas, incendios o lesiones personales, lea todas las instrucciones antes de usar la herramienta.

Área de trabajo

1. **Mantenga el área de trabajo limpia y bien iluminada.** Los bancos de trabajo abarrotados de cosas y las áreas oscuras incrementan el peligro de descargas eléctricas, incendios o lesiones personales.
2. **No utilice la herramienta en atmósferas explosivas, como en aquellas que tengan líquidos o gases inflamables o polvos.** La herramienta puede generar chispas resultando en la ignición del polvo o los gases.
3. **Mantenga a las personas circundantes, niños y visitantes alejados mientras utiliza el producto.** Cualquier distracción puede resultar en la pérdida de control de la herramienta.

Seguridad personal

1. **Manténgase alerta. Preste atención a lo que está haciendo y utilice sentido común cuando ponga en funcionamiento este producto. No lo use cuando esté cansado, bajo el efecto de drogas, alcohol o medicamentos.** Cualquier momento de desatención durante el uso de la herramienta incrementa el peligro de lesiones personales.
2. **Vístase apropiadamente. No use vestimenta ni joyas sueltas. Recójase el pelo si lo tiene largo. Mantenga el pelo, la vestimenta y los guantes alejados de las piezas en movimiento.** La vestimenta, joyas o el pelo largo sueltos pueden quedar atrapados en las piezas móviles e incrementar el peligro de lesiones personales.
3. **Quite las llaves de ajuste y llaves generales antes de encender la herramienta.** Si se deja una de estas llaves en una pieza giratoria de la herramienta, incrementará el peligro de lesiones personales.
4. **No se acerque demasiado. Manténgase todo el tiempo a una distancia adecuada y en una posición equilibrada.** Esto proporciona mejor control de la herramienta en situaciones inesperadas.
5. **Use equipos de seguridad.** Se debe usar una mascarilla antipolvo, calzado de protección antiresbaladizo y un casco resistente según lo requieran las condiciones.
6. **Use siempre protección ocular.**
7. **Use siempre protección auditiva cuando utilice la herramienta.** La exposición prolongada al ruido de alta intensidad puede causar una pérdida de la audición.
8. **Desconecte el producto de la fuente de suministro de aire antes de hacer cualquier ajuste.**
9. **Evite los arranques involuntarios. Asegúrese de que el interruptor esté en la posición de apagado antes de conectar la herramienta a la fuente de suministro de aire.** No transporte la herramienta con el dedo en el interruptor ni la conecte a la fuente de suministro de aire con el

PRECAUCIÓN

1. Inspeccione la conexión de la manguera antes de cada uso.
2. No exceda los 90 psi cuando use herramientas neumáticas
3. No enrosque, tuerza, anude ni erosione la manguera.

Rango correspondiente:

Presión de trabajo máxima de herramientas de aire 90 psi

Operación

Uso y cuidado de la herramienta

1. **Use abrazaderas u otra forma práctica para afianzar y soportar la pieza de trabajo a una plataforma estable.** Sujetar la pieza con las manos o apoyarla contra el cuerpo es algo inestable y puede llevar a la pérdida de control.
2. **No fuerce la herramienta. Use la herramienta que corresponda con la aplicación.** La herramienta adecuada hará un trabajo mejor y más seguro, y a la velocidad para la cual fue diseñada.
3. **No use la herramienta si el interruptor no la enciende y apaga.** Cualquier herramienta que no pueda controlarse con el interruptor es peligrosa y debe repararse.
4. **Desconecte la herramienta de la fuente de suministro de aire antes de hacer cualquier ajuste, cambiar accesorios o almacenarla.** Tales medidas preventivas de seguridad reducen el peligro del arranque involuntario de la herramienta.
5. **Almacene la herramienta cuando no se esté usando, alejada de los niños y de otras personas no calificadas.** Las herramientas en manos de personas no calificadas son peligrosas.
6. **Déle mantenimiento a la herramienta con cuidado.** Mantenga las herramientas de corte afiladas y limpias. Estas herramientas de corte con el mantenimiento adecuado, con bordes de corte afilados, reducen el riesgo de atasco y son más fáciles de controlar.
7. **Revise los desajustes o atascos de las piezas móviles, roturas de las piezas y cualquier otra condición que afecte el funcionamiento de la herramienta.** Si la misma está dañada, haga que se le dé mantenimiento antes de usarla. Muchos accidentes ocurren debido a que las herramientas no se les ha dado el mantenimiento adecuado. Si la herramienta está dañada existe el peligro de que explote repentinamente.
8. **Use solamente accesorios que estén identificados por el fabricante para el modelo específico de la herramienta.** El uso de accesorios no concebidos para utilizar con el modelo específico de la herramienta incrementa el peligro de lesiones personales.

Servicio

- 1. El servicio de la herramienta debe realizarse solamente por personal de reparación calificado.**
- 2. Cuando se le dé servicio a las herramientas, use sólo piezas de repuestos idénticas. Use solo piezas autorizadas.**
- 3. Use solo lubricantes suministrados con la herramienta o especificados por el fabricante.**

Fuente de suministro de aire

- 1. Nunca conecte la herramienta a una fuente de suministro de aire capaz de exceder los 115 psi.**
El exceso de presurización de la herramienta puede resultar en una explosión, funcionamiento anormal y rotura de la misma o lesiones personales graves. Use solamente aire comprimido limpio, seco y regulado a la presión nominal o dentro del rango de la presión nominal según se indique en la herramienta. Antes de usar la herramienta siempre verifique que la fuente de suministro de aire haya sido ajustada a la presión de aire nominal o dentro del rango de ésta.
- 2. Nunca use oxígeno, dióxido de carbono, gases combustibles ni ningún gas embotellado como fuente de suministro de aire para la herramienta. Estos gases pueden explotar y causar lesiones personales graves.**

**INSTRUCCIONES DE MANTENIMIENTO PARA EL USUARIO
CONSERVE ESTAS INSTRUCCIONES.**

INSTRUCCIONES DE SEGURIDAD

Lea las instrucciones de operación

Por favor familiarícese con todas las instrucciones y advertencias antes de operar cualquier herramienta neumática.

Use siempre protección adecuada para los ojos

La protección de los ojos resistente al impacto debe cumplir o exceder los estándares establecidos en ANSI Z87.1, Protección ocupacional y educativa de los ojos y el rostro. Busque la marca Z87.1 en su protector de los ojos para asegurar que es un estilo aprobado.

Se recomienda el uso de protección auditiva

Deberá usar protección auditiva si la exposición al nivel de ruido equivale al nivel acústico promedio cronoponderado de 8 horas de 85 dBA o lo supera. El ruido del proceso, superficies reflectoras, otras herramientas operadas en la cercanía, todos agregan al nivel de ruido en un área determinada de trabajo. Si no es posible determinar la exposición al nivel de ruido, se recomienda usar protección auditiva.

Evite una exposición prolongada a la vibración

Las herramientas neumáticas pueden vibrar durante su uso. La exposición prolongada a las vibraciones o los movimientos muy repetidos de manos y brazos pueden causar lesiones.

Interrumpa el uso de cualquier herramienta si experimenta cosquilleo, adormecimiento, malestar o dolor en las manos o brazos. Antes de reanudar el uso de la herramienta, usted debe consultar con su médico.

Máximo de 90 PSI (libras manométricas por pulg. cuadrada)

Esta herramienta está diseñada para operar a una presión neumática máxima de indicador de 90 libras por pulgada cuadrada (90 PSI) en la herramienta. El uso de una presión de aire mayor puede y podrá causar lesiones. También, el uso de una presión neumática mayor somete a los componentes internos a cargas y tensiones para las cuales no fueron diseñados, causando una falla prematura de la herramienta.

NOTA: EL SUMINISTRO DE AIRE DEBERÁ SER LIMPIO Y SECO, PREFERENTEMENTE LUBRICADO. PARA OBTENER LOS MEJORES RESULTADOS, PURGUE A DIARIO LA HUMEDAD DEL COMPRESOR.

Use sólo casquillos y accesorios de potencia

Los casquillos y accesorios que se usen deben ser casquillos tipo de potencia. Siempre verifique el estado de los casquillos, retenedores y elementos de accionamiento para detectar desgastes o averías. Reempácelos cuando sea necesario.

ADVERTENCIA

Algunos polvos creados por el lijado, aserrado, desgastado, taladrado y otras actividades de construcción contienen sustancias químicas conocidas al Estado de California para causar cáncer, defectos de nacimiento u otras lesiones en el sistema de reproducción. Algunos ejemplos de esas sustancias químicas son:

- Plomo de pinturas fabricadas a base de plomo
- Sílice cristalino de ladrillos, cemento y otros productos de mampostería, así como
- Arsénico y cromo de maderas químicamente tratadas.

Su riesgo a esas exposiciones varía, dependiendo de la frecuencia a la que usted efectúe este tipo de trabajo. Para reducir su exposición a estos materiales: trabaje en un área bien ventilada y con los equipos de protección aprobados, como máscaras de polvo que estén específicamente diseñadas para filtrar partículas microscópicas.

GARANTÍA

GARANTÍA POR UN AÑO COMPLETO EN

LAS HERRAMIENTAS NEUMÁTICAS CRAFTSMAN

Si esta herramienta Craftsman no le proporciona una satisfacción completa dentro de un año a partir de su fecha de compra, DEVUÉLVALA A LA TIENDA SEARS MÁS CERCANA EN LOS ESTADOS UNIDOS, y Sears la reparará o reemplazará gratis. Si esta herramienta Craftsman se usa para fines comerciales o de alquiler, esta garantía se aplica por 90 días solamente a partir de la fecha de compra. Esta garantía le proporciona derechos legales específicos, y usted puede tener también otros derechos que varían de estado a estado.

Distribuido por Sears, Roebuck and Co.
Hoffman Estates, IL 60179.

CARACTERÍSTICAS/ESPECIFICACIONES

La llave de trinquete de 3/8 pulgadas Craftsman Modelo 875.191174 está diseñada para las aplicaciones como la reparación de automóviles, el ensamble en regeneal, el desmontaje y mantenimiento de la transmisión. Entre las características se incluyen un acelerador con palanca para el control de la velocidad y un cabezal de bajo perfil para trabajar de cerca.

Features

- Acelerador por palanca que facilita la operación.
- Altura del cabezal del trinquete de 1-1/8 pulg (sin cubo) para usar en las aplicaciones donde se trabaja bien cerca.
- Para el escape aleja el aire del operario.

Especificaciones

Tamaño del mando	3/8 pulg
Velocidad libre (sin carga)	160 RPM
Par torsor final	45 pies por libra
Peso	2 ½ libras
Longitud general	10 pulg
Consumo promedio de aire	3.2 SCFM
Tamaño recomendado de la manguera	3/8 pulg de diám. int.
Entrada de aire	1/4 pulg NPT
Presión de aire máxima	90 PSI

INSTALACIÓN / PRE-OPERACIÓN

Previo a la operación

Antes de conectar la herramienta al suministro de aire, limpie la manguera de aire para quitarle el polvo y la humedad acumulados. Hágalo pasando aire libremente por la manguera por un tiempo de 5 a 10 segundos. Antes de quitar la herramienta del servicio, asegúrese de que la línea de aire esté apagada en el compresor. Con ello se prevendrá que la herramienta funcione si el acelerador se acciona accidentalmente.

Instalación (Vea la Figura 1)

La herramienta está diseñada para que funcione a 90 psi. Una presión menor (por debajo de 90 psi) disminuirá el rendimiento de la herramienta, mientras que una presión neumática mayor (sobre 90 psi) incrementará el rendimiento de la herramienta más allá de su capacidad nominal y puede causar daños extensos a la herramienta y lesiones graves al usuario.

Use siempre aire limpio y seco. La humedad excesiva y la suciedad reducirán en gran medida la vida útil de cualquier motor de aire comprimido. Se recomienda la instalación de un filtro-regulador-lubricador en línea lo más cerca posible a la herramienta.

Para una longitud de hasta 8 pies se requiere usar una manguera de aire de 3/8 pulgada. Si se necesita una longitud mayor, se debe usar una manguera de aire de 1/2 pulgada en el compresor. Conecte una manguera de 3/8 pulg de conexión flexible para el resto de los 4 a 8 pies, para que ayude a la flexibilidad. Asegúrese de que todas las mangueras y accesorios sean del tamaño correcto y que estén firmemente conectados antes de usar la herramienta neumática.



Figura 1
Conexión de la manguera de aire

OPERACIÓN

ADVERTENCIA: DESCONECTE LA HERRAMIENTA DEL SUMINISTRO DE AIRE ANTES DE DARLE SERVICIO O CAMBIAR LOS CASQUILLOS. Este trinquete está equipado con un regulador de palanca que le permite al operario variar la velocidad. El control de la dirección está localizado en la parte de atrás del cabezal del trinquete. El afloje y el apriete inicial de los fijadores debe hacerse manualmente usando el trinquete como una herramienta de mano. Los fijadores podrán después entrarse y sacarse fácilmente.

Mantenga el casquillo apoyado firmemente contra la superficie de trabajo cuando esté usando el trinquete para evitar que el casquillo se salga del yunque. El exceso de apalancamiento de par torsor por encima de las especificaciones de la herramienta resultará en un desgaste prematuro del engranaje.

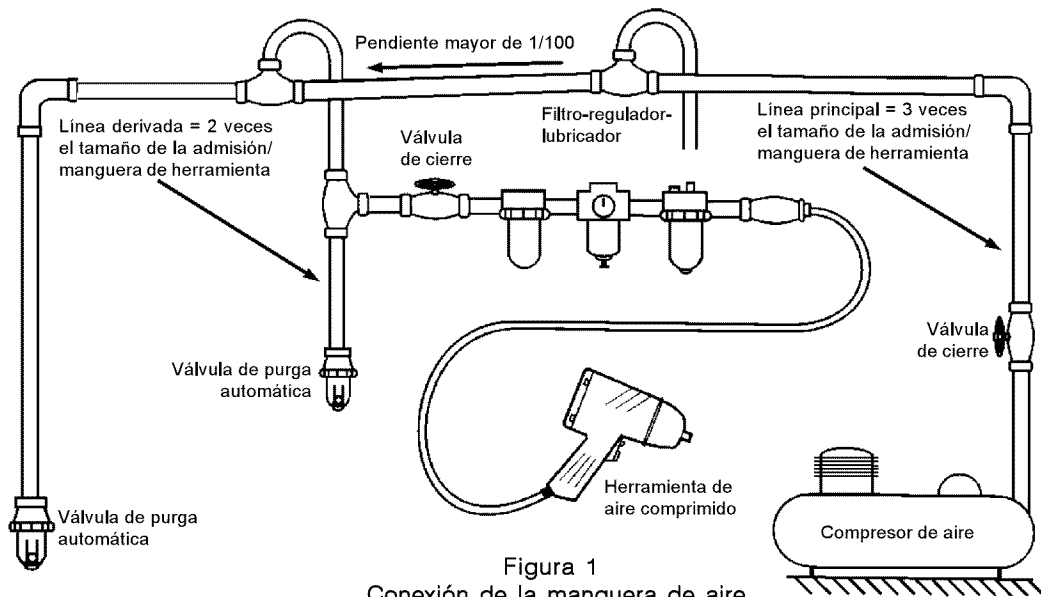
Interruptor de marcha



Figura 2

Palanca del acelerador

MANTENIMIENTO

Lubricación

Se recomienda usar un filtro-regulador-lubricador en línea (Fig. 1) ya que incrementa la duración de la herramienta y mantiene la herramienta en una operación sostenida. Deberá comprobar el lubricador en línea con regularidad y llenarlo con aceite para herramientas de aire comprimido. El ajuste correcto del lubricador en línea se realiza colocando una hoja de papel próxima a los orificios de escape de la herramienta y manteniendo abierto el acelerador durante 30 segundos aproximadamente. Se ajusta correctamente el lubricador cuando el papel queda manchado con una ligera mancha de aceite. Deberán evitarse las cantidades excesivas de aceite.

En caso de ser necesario almacenar la herramienta durante un largo tiempo (de la noche a la mañana, un fin de semana, etc.), deberá lubricarla abundantemente a través de la entrada de aire (Fig. 2). Deberá operar la herramienta durante 30 segundos aproximadamente para asegurar la distribución pareja del aceite en toda la herramienta. Deberá almacenarse la herramienta en un medio limpio y seco.

Lubricantes recomendados: Use un aceite de herramienta neumática u cualquier otro aceite de grado elevado de turbina que contenga absorbente de humedad, inhibidores de óxido, agentes humidificadores del metal y un aditivo EP (presión extrema). (Vea la Fig. 2 para la ubicación y entrada de aire).

Sears CRAFTSMAN Modelo 875.191174

Llave de trinquete neumática con mando de 3/8 PULG

Vista ampliada y lista de piezas

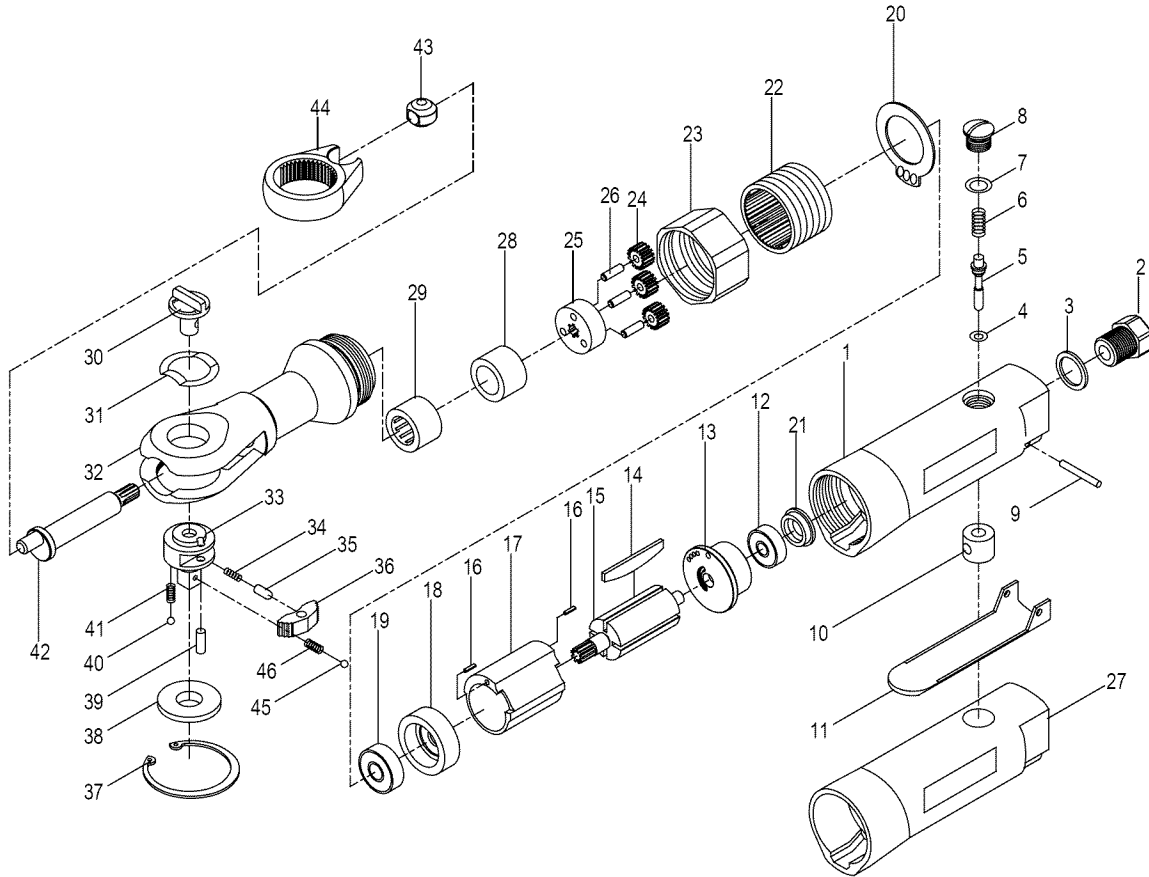

Ref.	Pieza No.	Descripción	Cant.	Ref.	Pieza No.	Descripción	Cant.
1	985001G	Caja protectora	1	24	9150140G	Engranaje de ralentí	3
2	985002-01G	Cojinete de la admisión de aire	1	25	9106482G	Jaula de engranaje	1
3	985003G	Arandela	1	26	9106481G	Clavija de engranaje	3
4	9150070G	Junta tórica	1	27	985047G	Empuñadura del mango	1
5	9106464G	Vástago de válvula	1	28	9106484G	Cojinete	1
6	9106465G	Resorte de la válvula	1	29	9106485G	Rodamiento de aguja	1
7	9106365G	Junta tórica	1	30	915038G	Interruptor de marcha atrás	1
8	9106467G	Tapón de la válvula	1	31	915042G	Arandela	1
9	946011G	Clavija de la palanca	1	32	9150190G	Caja protectora de trinquete	1
10	927503G	Cojinete	1	33	9150180G	Jaula de yunque	1
11	985011G	Palanca del acelerador	1	34	9106491G	Resorte	1
12	9106469G	Rodamiento esférico	1	35	9106490G	Clavija de bloqueo	1
13	9106470G	Placa posterior	1	36	9150360G	Trinquete	1
14	9106471G	Paleta del rotor	4	37	9106500G	Anillo retenedor	1
15	9106472G	Rotor	1	38	9150320G	Arandela de empuje	1
16	9106473G	Clavija	2	39	9150370G	Clavija	1
17	9106686G	Cilindro	1	40	9106497G	Esfera de acero	2
18	9106476G	Placa delantera	1	41	9106496G	Resorte	2
19	9106477G	Rodamiento esférico	1	42	9106486G	Eje del cigüeñal	1
20	985020G	Deflector de escape	1	43	9106698G	Buje de conducción	1
21	9106680G	Tapa del rodamiento	1	44	9115023G	Yugo de trinquete	1
22	915012-02G	Engranaje del anillo	1	45	9150430G	Esfera de acero	1
23	9145024G	Tuerca mordaza	1	46	9150440G	Resorte	1

Localización y solución de fallas

Síntoma	Causa posible	Medida correctiva
La herramienta funciona lentamente o no funciona.	1. En la herramienta hay polvo, arena o resina.	1. Irrigue la herramienta con aceite o diluyente de resinas para herramientas neumáticas en diluyente.
	2. En la herramienta no hay aceite.	2. Lubrique la herramienta de acuerdo a las instrucciones de lubricación indicadas en este manual.
	3. La presión del aire está baja.	3. a. Ajuste el regulador de la herramienta al valor máximo. b. Ajuste el regulador del compresor al máximo de la herramienta de 90 psi.
	4. La manguera de aire tiene escapes.	4. Apriete y selle los accesorios de la manguera. Si ha encontrado escapes, use una cinta adhesiva.
	5. Caídas de presión.	5. a. Asegúrese de que la manguera que está usando tenga el tamaño correcto. Las mangueras largas o las herramientas que usan grandes volúmenes de aire podrían requerir una manguera con un diámetro interno de 1/2 pulgada o más, dependiendo de la longitud total de la manguera. b. No use varias mangueras conectadas una a la otra a través de accesorios de conexión rápidos. Esto causa caídas de presión adicionales y reduce la potencia de la herramienta. Conecte las mangueras una con la otra directamente.
	6. Paleta del rotor en el motor desgastada.	6. Reemplace la paleta del rotor.
	7. Rodamiento esférico en el motor desgastado.	7. Retire e inspeccione el rodamiento en busca de herrumbre, suciedad y arena. Reemplace o limpie y engrase el rodamiento con grasa para rodamientos.
Por el escape de la herramienta está saliendo humedad.	1. Agua en el tanque.	1. Drene el tanque. (Consulte el manual del compresor). Engrase la herramienta y hágala funcionar hasta que no vea agua. Engrase la herramienta otra vez y déjela funcionar de 1 a 2 segundos.
Impactos lentos o no hay impactos.	1. Falta de lubricación	1. Lubrique el motor del aire y el mecanismo de impacto. (Consulte la sección Lubricación de este manual).
	2. El regulador de la herramienta está puesto en la posición incorrecta.	2. Ajuste el regulador de la herramienta a su valor máximo.
	3. Regulador en línea o regulador del compresor fijado muy bajo	3. Ajuste los reguladores del sistema de aire.
Proyecta impactos rápidamente pero no quita los pernos.	1. Mecanismo de impacto desgastado.	1. Reemplace los componentes desgastados del mecanismo de impacto.
No da impactos	1. Mecanismo de impacto roto.	1. Reemplace los componentes rotos del mecanismo de impacto.

**For the repair or replacement
parts you need delivered directly to your home**

Call 7 am - 7 pm, 7 days a week

1-800-366-PART

(1-800-366-7278)

**Para ordenar piezas con entrega
a domicilio - 1-800-659-7084**

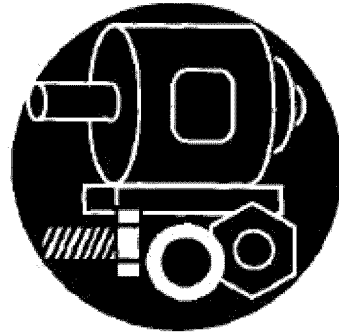

**For the location of a
Sears Parts and Repair Center
in your area**

Call 24 hours a day, 7 days a week

1-800-488-1222

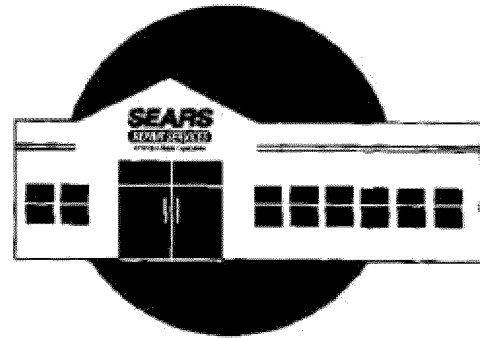

**For more information on
purchasing a Sears
Maintenance Agreement or to inquire
about an existing Agreement**

Call 9 am - 5 pm, Monday-Saturday

1-800-827-6655



The model number of your air tool is located
on the serial plate attached to the tool.

When requesting service or ordering parts,
always give the following information:

- Product Type
- Pneumatic Tool
- Model Number
- Part Description



Distributed by Sears, Roebuck and Co., Hoffman Estates, IL 60179 USA