



# Owner's Manual

*Operating and Servicing Instructions*

---

[www.hoover.com](http://www.hoover.com)

*Your Hoover  
Carpet Cleaner comes  
**Fully Assembled**  
and ready to use!*

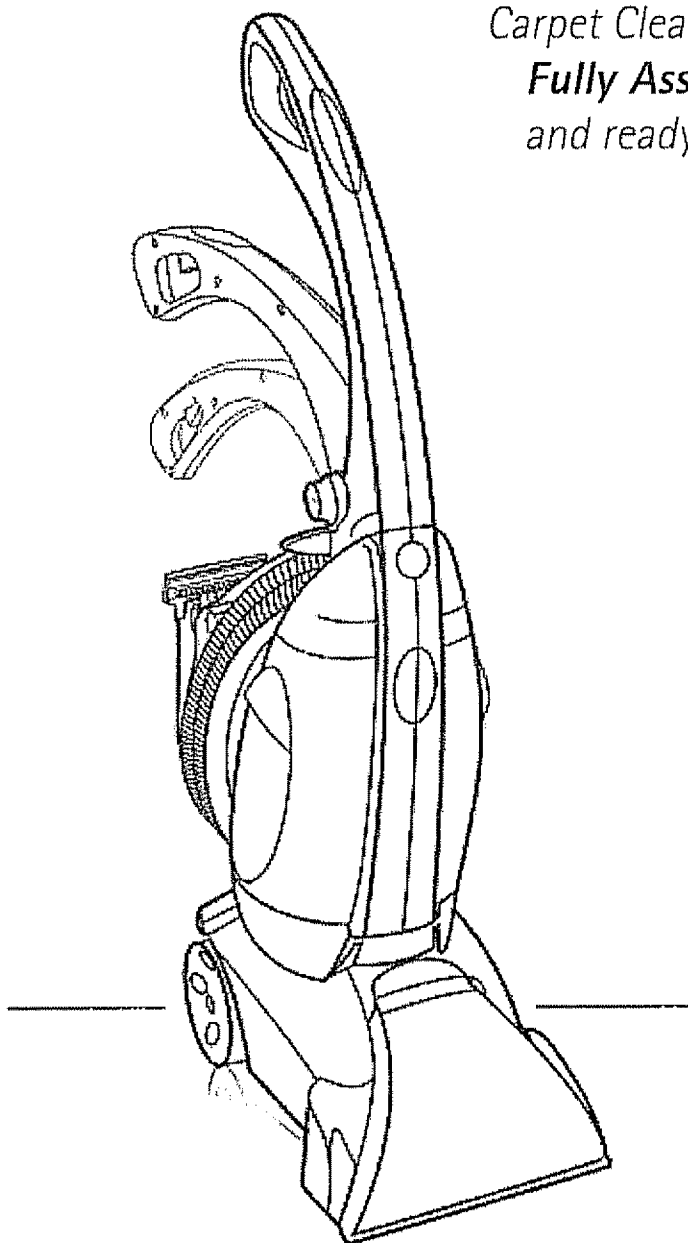

---

Please review this manual before operating your Hoover® appliance.

---

# Thank you for choosing a HOOVER® product.

Please enter the complete model and serial numbers in the spaces provided.

Model \_\_\_\_\_

Serial Number \_\_\_\_\_

Hint: Attach your sales receipt to this owner's manual. Verification of date of purchase may be required for warranty service of your HOOVER product.

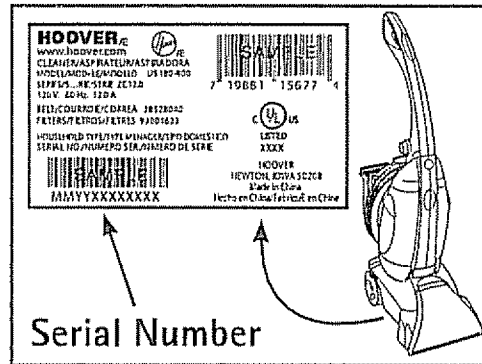

Be sure to fill out and return the product registration card included with your cleaner.

## Contents

Important safeguards .....	3
Carton contents .....	4
Cleaner description .....	4
Carpet cleaner basics .....	6
Filling the tank .....	6
Emptying the recovery tank .....	7
Attaching the hose .....	7
Using the tool .....	8
Draining & storing hose .....	8
Cleaning carpet .....	10
Cleaning upholstery .....	11
Maintenance .....	12
Service/Troubleshooting .....	13
Steps for Basic Cleaning .....	14
Parts & accessories mail order form .....	15-16

### If you need assistance:

Visit our website at [hoover.com](http://hoover.com). Follow the service center link to find the service outlet nearest you OR Call 1-800-944-9200 for an automated referral of authorized service outlet locations (U.S. only) OR Call 1-800-263-6376 to speak with a representative in our Consumer Response Center; Mon-Fri 8am-7pm EST.

Please do not return this product to the store.

This carpet cleaner is intended for household use.

Operate carpet cleaner only at voltage specified on data plate on back of cleaner. Plug carpet cleaner into a properly grounded outlet.



# Important Safety Instructions

When using an electrical appliance, always follow basic precautions, including the following:

## **READ ALL INSTRUCTIONS BEFORE USING THIS APPLIANCE**

---

**WARNING:** To reduce the risk of fire, electric shock, or injury:

- Use indoors only.
- Use only on surfaces moistened by the cleaning process. Do not immerse product.
- Connect to a properly grounded outlet only. See "Grounding Instructions".
- Do not clean over floor electrical outlets.
- Do not use without tanks in place.
- Use extra care when cleaning on stairs. Do not place carpet cleaner on stairs.
- Use carpet cleaner only for its intended use as described in the instructions.
- Use only attachments recommended by Hoover; others may cause hazards.
- The use of an extension cord is not recommended. If an extension cord is absolutely necessary, use at least a 16 gauge 3-wire cord which has a 3-prong grounding type plug and a 3-pole receptacle that accepts the machine plug.
- Unplug carpet cleaner when not in use. Turn off all controls before unplugging.
- Unplug carpet cleaner before connecting the tool.
- Always disconnect cord from electrical outlet before servicing the carpet cleaner.
- Do not unplug by pulling on cord. To unplug, grasp the plug, not the cord.
- Never handle plug or appliance with wet hands.
- Do not pull or carry by cord, use cord as a handle, close door on cord or pull cord around sharp edges or corners. Do not run appliance over cord. Keep cord away from heated surfaces.
- Do not use with damaged cord or plug. If appliance is not working as it should, has been dropped, damaged, left outdoors, or dropped into water, take it to a Hoover Sales and Service Center or Authorized Hoover Warranty Service Dealer.
- Close supervision is necessary when any appliance is used by or near children. Do not allow carpet cleaner to be used as a toy or to run unattended at any time.
- Do not point tools toward people or pets.
- Use only commercially available Hoover SteamVac™ cleaners intended for machine application. Do not use any type of wax with carpet cleaner.
- Keep detergents and other cleaners out of children's reach.
- Do not use to pick up flammable or combustible liquids such as gasoline or use in areas where they may be present.
- Do not pick up chlorine bleach, drain cleaner, gasoline or any other toxic material with this appliance.
- Do not pick up anything that is burning or smoking, such as cigarettes, matches, or hot ashes.
- Avoid picking up hard, sharp objects with the carpet cleaner. They may damage the machine.
- Keep hair, loose clothing, fingers, feet and all parts of body away from openings and moving parts.
- Do not put any object into openings. Do not use with any opening blocked; keep free of dust, lint, hair, and anything that may reduce air flow.
- To help prevent matting and resoiling, avoid contact with carpets until they are dry. Keep children and pets away from carpets until they are completely dry.
- Store in a dry place. Do not expose machine to freezing temperatures.

---

## Save these instructions!

# 1. Cleaner Description

1. Hand grip
2. Solution trigger: press to release cleaning solution
3. Upper handle
4. Upper handle release button
5. Solution tank cap/measuring cup
6. Solution tank release button
7. Solution tank
8. Brush setting selector
9. Nozzle
10. Recovery tank
11. Recovery tank release button
12. Recovery tank cap
13. Stair/upholstery tool
14. Cord hooks (tool caddy removed)
15. Hose door
16. Handle release pedal
17. ON/OFF pedal
18. Hose
19. Cord hooks (tool caddy stored on cleaner)
20. Hose connector
21. Tool caddy

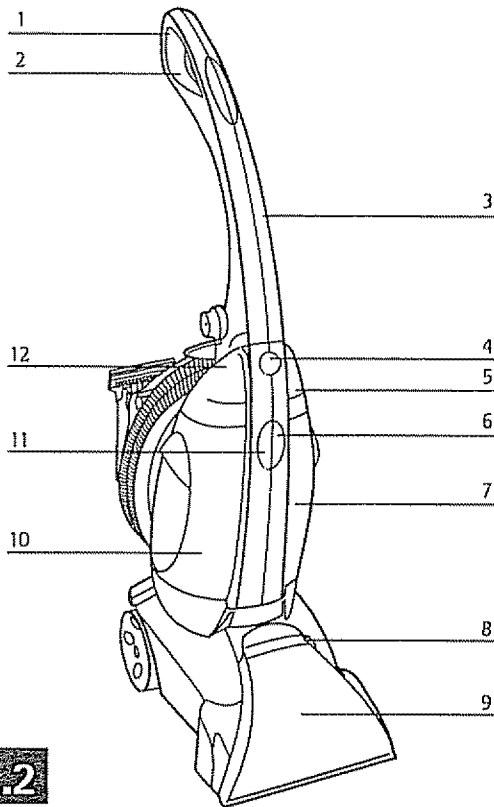

**1.2**

## Carton Contents

- A. Carpet Cleaner
- B. Detergent

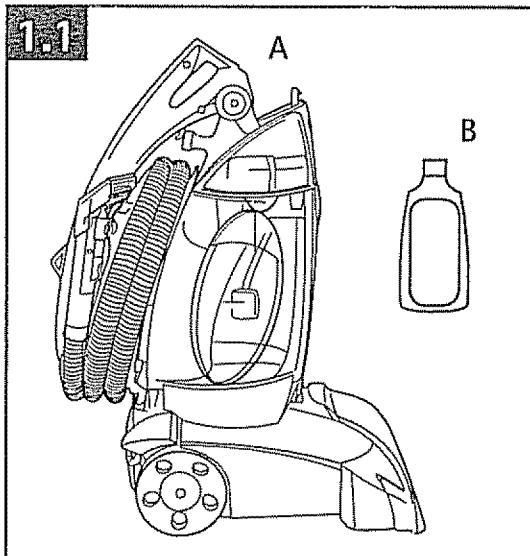

**1.1**

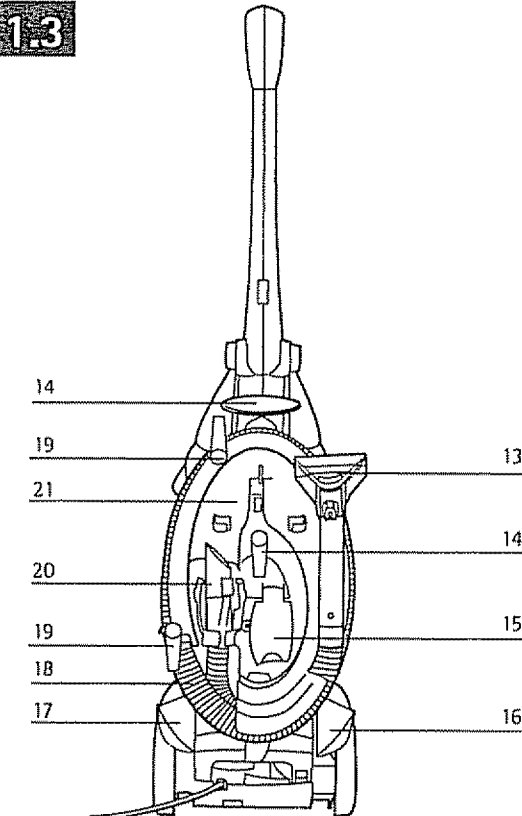

**1.3**

## Grounding Instructions

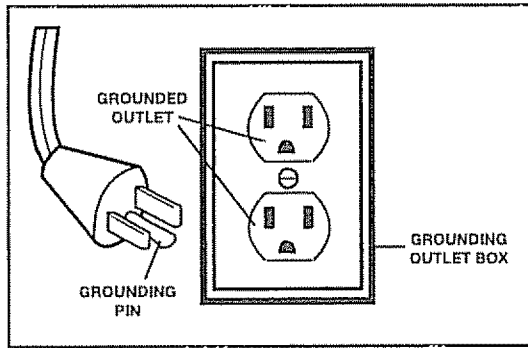

This appliance must be grounded. If it should malfunction or breakdown, grounding provides a path of least resistance for electrical current to reduce the risk of electric shock. This appliance is equipped with a cord having an equipment-grounding conductor and grounding plug. The plug must be inserted into an appropriate outlet that is properly installed and grounded in accordance with all local codes and ordinances.

**WARNING:** Improper connection of the equipment-grounding conductor can result in a risk of electric shock. Check with a qualified electrician or service person if you are in doubt as to whether the outlet is properly grounded. Do not modify the plug provided with the appliance – if it will not fit the outlet, have a proper outlet installed by a qualified electrician. This appliance is for use on a nominal 120 volt circuit and has a grounding plug that looks like the plug illustrated in sketch.

---

## 2. Setup

---

*Your Hoover Carpet Cleaner comes Fully Assembled and ready to use!*

### Unfold handle

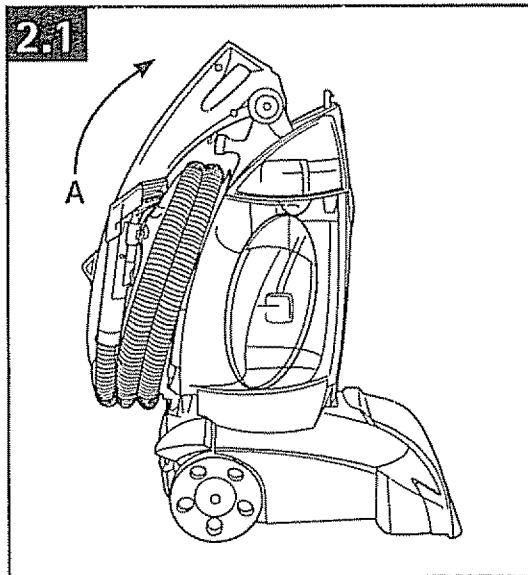

Raise upper handle (A) to upright position until it locks in place.

### Fold handle

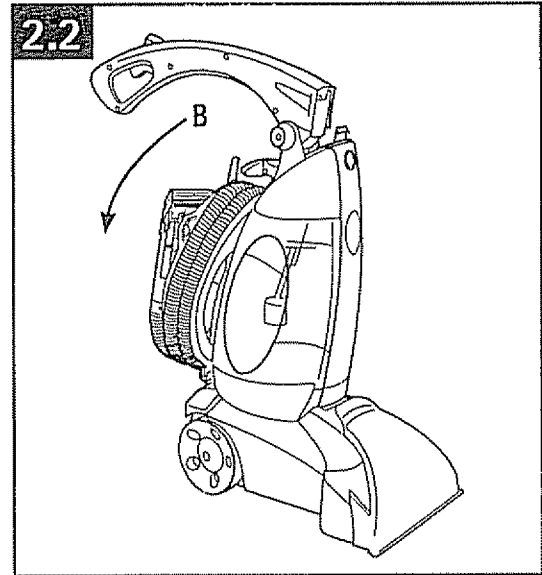

Press upper handle release button (B) to fold handle.

# 3. Carpet Cleaner Basics

## Fill the Solution Tank

Unplug cleaner from electrical outlet.

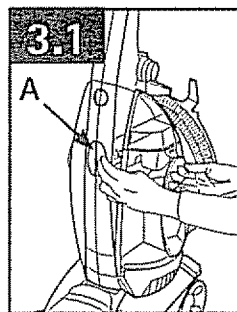
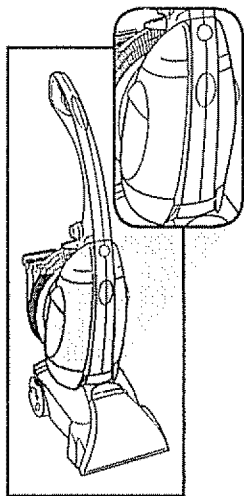

Press button (A) and remove solution tank.

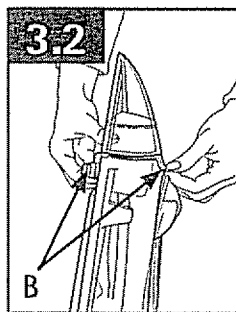

Release latches (B) on tank cap and remove

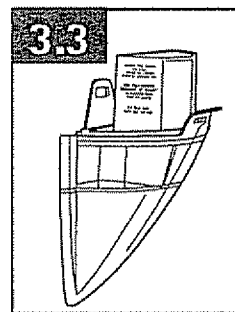

Use cap on solution tank to measure the proper amount of Hoover detergent according to the chart below.

Surface	Amount of Detergent	Type of Detergent
Carpet	Two (2) Caps	Hoover Carpet/Upholstery Detergent
Upholstery	One (1) Cap	Hoover Carpet/Upholstery Detergent
For heavy traffic areas: Pre-treat with Hoover Spot and Stain Spray (available at additional cost if not included with your model) OR Use four (4) caps of Carpet/Upholstery Detergent		

NOTE: For best results, use only Hoover detergents. They are specifically formulated for use with your SteamVac™ Carpet Cleaner.

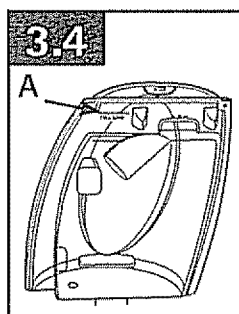

Pour detergent into the tank.  
Fill the tank to the fill line (A) (Approx. 1 gal) with hot tap water.

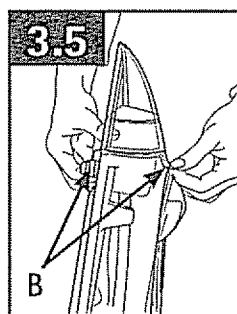

Replace the cap. Secure both latches (B).

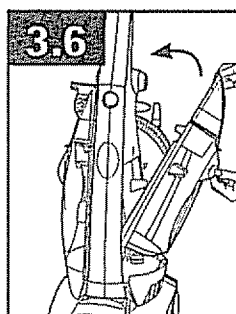

Place the bottom of the tank into the cleaner. Pivot the top of the tank and snap it into place.

CAUTION: Detergents contain Anionic and Nonionic Surfactants. Avoid contact with the eyes and skin. In case of contact with eyes, flush with cold water for 15 minutes. In case of contact with skin, wash with water. If irritation persists, call a physician.

## Empty the Recovery Tank

Unplug carpet cleaner from electrical outlet.

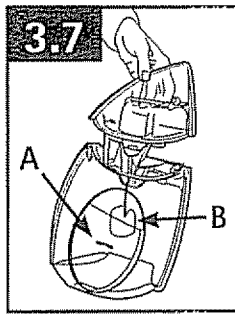

An automatic shut-off device prevents the cleaner from picking up more dirty water than it can hold in the recovery tank.

You will know the tank needs to be emptied when:

- The amount of dirty water has reached the full line (A).
- When the motor sound rises in pitch.
- You do not see dirty solution coming up through the nozzle.
- The float (B) inside the recovery tank has risen to the top of the tank.

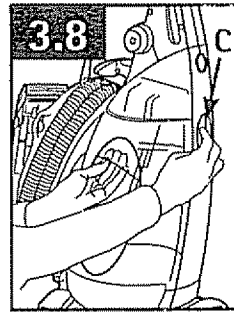

Press the button (C) and remove the tank.

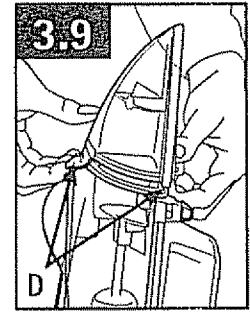

Release the latches (D) on the tank cap and remove the cap.

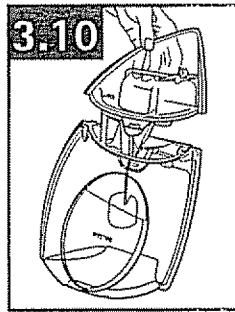

Empty the tank. Replace the cap.

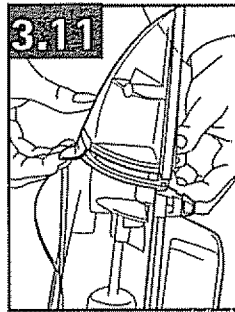

Secure both latches. For full suction, it is important that the recovery tank cap is properly secured before cleaning.

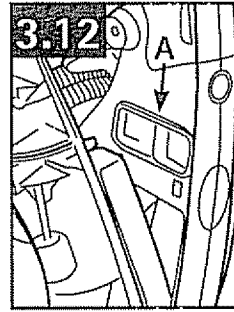

Remove any debris that has collected on the lint filter (A) on the cleaner body.

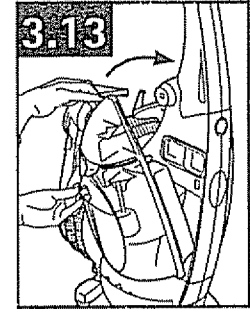

Place the bottom of the tank onto the cleaner. Pivot the top of the tank and snap into place.

## Attach the Hose

Unplug carpet cleaner from electrical outlet.

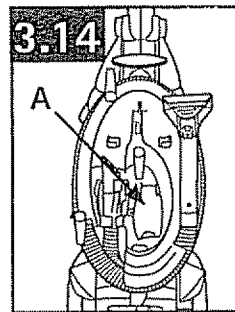
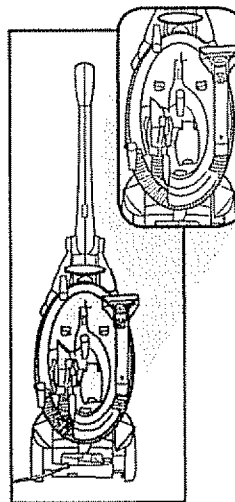

Place handle in upright position. Remove hose from tool caddy. Open hose door (A) on back of carpet cleaner.

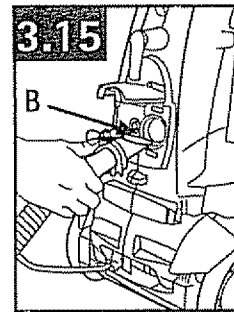

Align hose connector with hose and solution ports (B). Push hose into port and lock in place.

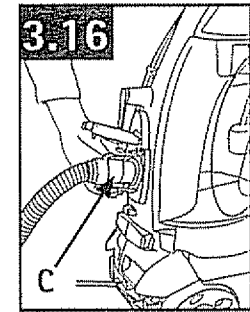

To remove hose: Squeeze latches (C) on top and bottom of hose. Remove hose from port. Close hose door tightly.

## Attach the Stair/Upholstery Nozzle

Unplug carpet cleaner from electrical outlet.

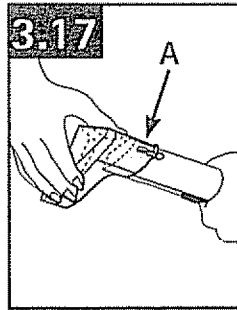
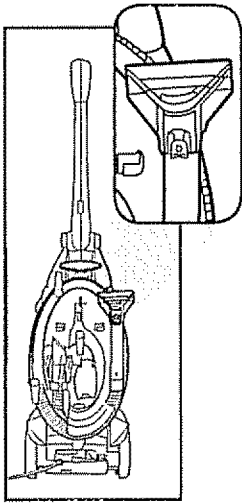

Slide tool onto hose.  
Snap tool over tab (A) on hose.

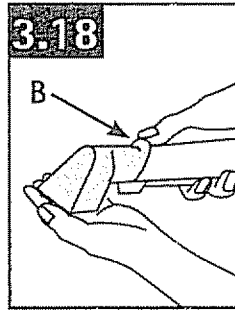

To remove tool:  
Push forward and up on latch (B).  
Slide tool off hose.

NOTE: The handle must be in the upright position in order to get cleaning solution through the hose.

## Drain the Hose

When finished using the Hose and Stair/Upholstery nozzle, remove water from the hose.

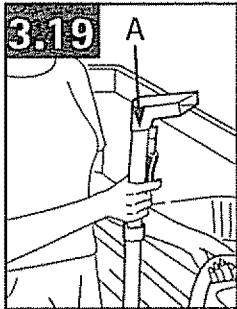

Turn carpet cleaner on and hold end of hose up for several seconds (A).  
Do not press trigger.  
Turn the carpet cleaner off and unplug it.

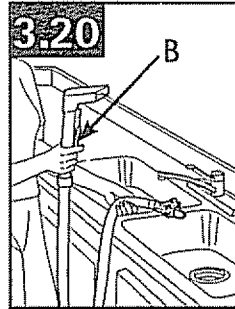

Turn carpet cleaner off and unplug it.  
Hold hose connector in sink and press trigger to remove solution from hose (B).

## Store the Hose

Unplug carpet cleaner from electrical outlet.

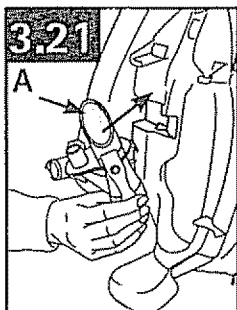

Hook hose connector (A) into caddy.

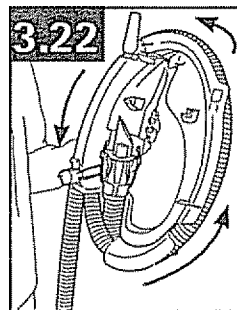

Wrap hose around caddy in a counterclockwise direction.

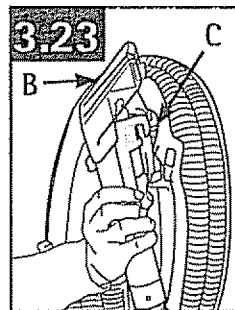

Hook tool connector (B) and stair/upholstery nozzle (C) onto caddy.



## Hose Caddy

You can either store the hose caddy on the cleaner or remove it to store separately.

### Store Caddy on the Cleaner

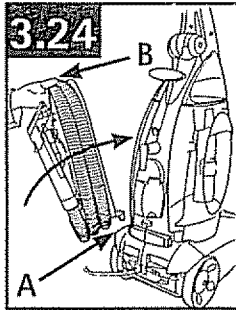

Slide tabs (A) on caddy into slots on back of cleaner.  
Hook top of caddy to cleaner (B).

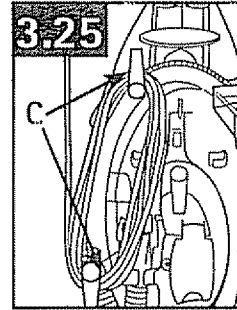

Wrap cord around cord hooks (C) on caddy.  
Rotate top hook to release cord.

### Remove Caddy from the Cleaner

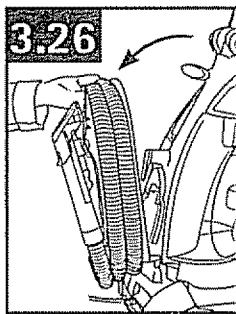

Lift caddy off cleaner.

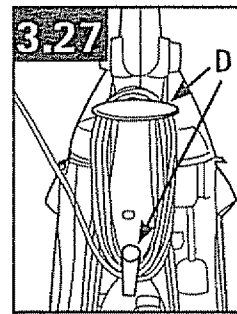

Wrap cord around cord hooks (D) on back of cleaner.  
Rotate bottom hook to release cord.

---

## Brush Speed Selector

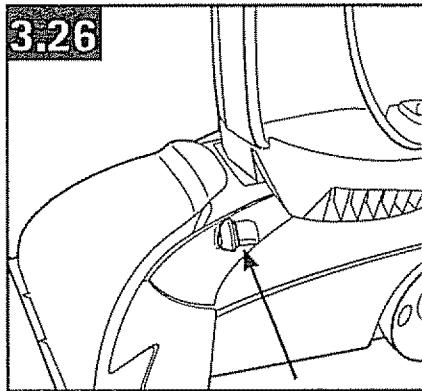

Choose ON for normal cleaning of carpet.  
Choose OFF when brushing is not desired.

---

No cleaning solution removes all stains from all carpets. Stain removal varies with the type of spill, time passed before removal, carpet material, and carpet type.

## 4. Cleaning Carpet

---

1. Remove lightweight furniture (tables, lamps, etc.) from area to be cleaned.
2. Protect any remaining furniture by pinning up furniture skirts and placing aluminum foil or plastic under legs.
3. Vacuum carpet thoroughly to remove loose dirt, hair, lint and other debris.
4. Test detergent for colorfastness on a hidden area of carpet.
5. Wet a white cloth or paper towel with some detergent. Gently rub onto a hidden area of carpet. Wait ten minutes. Blot with white cloth or paper towel and check for color transfer.
6. Pretreat spots, stains and high traffic areas with Hoover Spot and Stain Spray.

7. Spray spot or area with Spot and Stain Spray. Then proceed with the next cleaning steps. Fig. 4.1

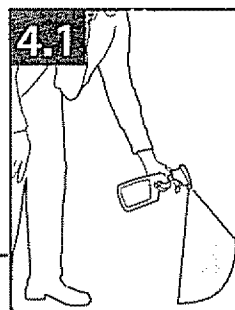

8. For stubborn spots or stains, refer to the stain guide included with your cleaner.

9. Fill solution tank with hot tap water and proper amount of Hoover detergent (see Page 6).

10. Use only Hoover brand detergents in your carpet cleaner. Other brands may damage the carpet cleaner.

11. Plan your cleaning to avoid walking on wet carpet. Start at the end of the room farthest from the exit and work in small sections. Fig. 4.2

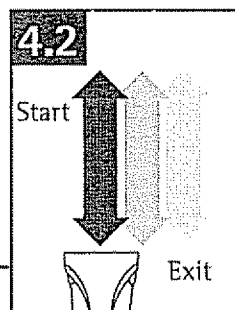

12. Step on handle release pedal and lower handle. Turn cleaner ON.

13. Squeeze and hold trigger (A) to release cleaning solution. Push cleaner forward SLOWLY then pull it back SLOWLY. Fig. 4.3

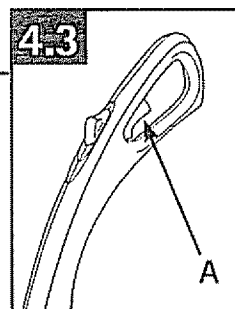

14. Let go of trigger and push cleaner over same area to pick up dirty solution without putting down more solution. Continue using dry strokes until you see only a little solution coming up through the nozzle (front of cleaner).

15. Do not make the carpet too wet! Use no more than two sets of forward and backward strokes while releasing solution. Always follow with dry strokes - the more the better.

16. Listen carefully! When the motor sound changes (rises in pitch), the recovery tank needs to be emptied.

17. When water has reached the full line in the recovery tank, the cleaner will NOT pick up dirty solution.

18. Allow carpet to dry. Avoid walking on the carpet until it is dry.

19. Increased air circulation (open doors, turn on fans, etc.) will help carpet dry thoroughly to prevent the growth of mold or mildew.

20. Vacuum thoroughly after carpet has dried. This will reduce any shading left by the carpet cleaner's brushes.

---

## 5. Cleaning Upholstery

1. Check fabric cleaning code. Look on the furniture manufacturer's tag for a 'W' or 'WS' code. These codes indicate that it is alright to use your carpet cleaner to clean the upholstery. Do not use the carpet cleaner on upholstery marked 'S', 'X' or 'Dry Clean Only'. Fig. 5.1

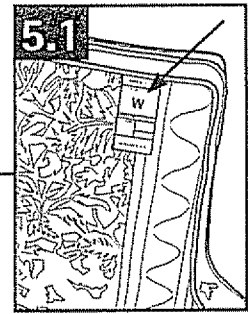

2. Vacuum upholstery thoroughly with your vacuum cleaner's attachments.
3. Test detergent for colorfastness on a hidden area of upholstery. Wet a white cloth or paper towel with some detergent. Gently rub onto a hidden area of upholstery. Wait ten minutes. Blot with white cloth or paper towel and check for color transfer.

4. Pretreat spots and stains with Hoover Spot and Stain Spray. Spray spot or area with Spot and Stain Spray. Then proceed with the next cleaning steps. For stubborn spots or stains, refer to the stain guide included with your cleaner. Fig. 5.2

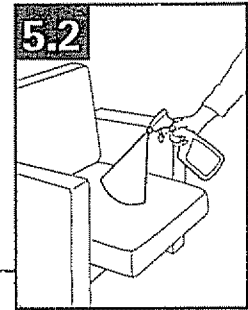

5. Fill solution tank with hot tap water and proper amount of Hoover detergent (see page 5). Use only Hoover brand detergents in your carpet cleaner. Other brands may damage the carpet cleaner. Fig. 5.3

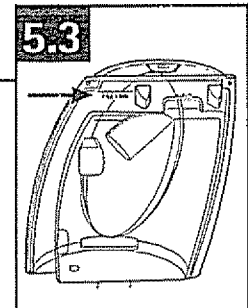

6. Attach hose and tool (see pages 7-8). Fig. 5.4

7. Place handle in full upright position. Turn cleaner ON.

8. Squeeze and hold trigger (A) to release cleaning solution. Gently press tool into fabric and slowly pull the tool over the fabric. Fig. 5.5

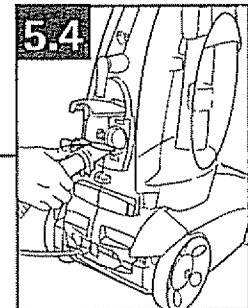

9. Let go of trigger and pull tool over same area to pick up dirty solution without putting down more solution. Continue using dry strokes until you see only a little solution coming up through the tool.

10. Do not make the upholstery too wet! Use no more than two strokes while releasing solution. Always follow with dry strokes - the more the better.

11. Listen carefully! When the motor sound changes (rises in pitch), the recovery tank needs to be emptied. When water has reached the full line in the recovery tank, the cleaner will NOT pick up dirty solution.

12. Allow upholstery to dry. Avoid using upholstery until it is dry. Increased air circulation (open doors, turn on fans, etc.) will help upholstery dry thoroughly to prevent the growth of mold or mildew.

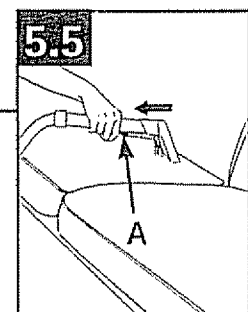

## 6. Maintenance

Unplug the carpet cleaner from electrical outlet before servicing.

### Clean the Nozzle

1. Remove solution and recovery tanks to prevent possible leaks.
2. Lift up on top of nozzle (A) and slide off cleaner. Fig. 6.1
3. Wipe debris off nozzle and front of cleaner with a damp cloth.
4. Tilt cleaner back, raising front of cleaner off floor. Slide nozzle (B) up from bottom of cleaner. Fig. 6.2
5. Press on upper portion of nozzle to snap in place.

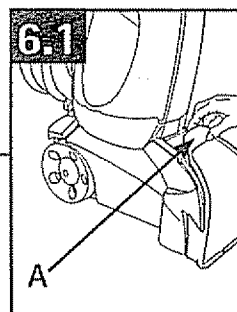

### Clean the Brushes

1. Remove solution and recovery tanks to prevent possible leaks.
2. Tilt cleaner back so handle rests on the floor.
3. Pull brush assembly firmly to remove. Fig. 6.3
4. Rinse brushes under running water.
5. Align posts (C) on brush assembly with slots (D) in cleaner. Turn brushes slightly to align square post (E) with square hole (F) in cleaner. Fig. 6.4
6. Press brush assembly firmly and snap in place.

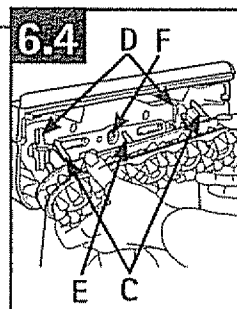
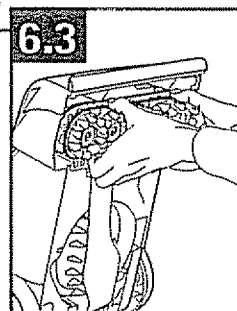
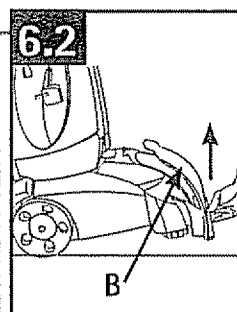

### Clean the Brush Filter

1. Remove solution and recovery tanks to prevent possible leaks.
2. Tilt cleaner back so handle rests on the floor.
3. Squeeze filter frame (G) and pull it out until it stops. Fig. 6.5
4. Wipe debris off filter.
5. Slide filter back into place.

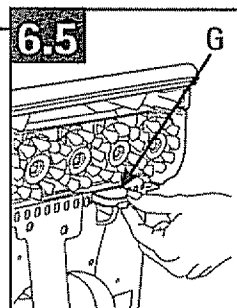

### Storing Your Carpet Cleaner

1. Empty solution tank and rinse thoroughly.
2. Place empty solution tank on carpet cleaner. Turn carpet cleaner ON. Squeeze trigger and push carpet cleaner forward and back several times. This will clear any solution remaining inside the cleaner.
3. Empty recovery tank, rinse thoroughly and let air dry.
4. Allow brushes and underside of carpet cleaner to air dry thoroughly before storing carpet cleaner on a carpeted or wood surface.

### Lubrication

The motor is equipped with bearings which contain sufficient lubrication for the life of the motor. The addition of lubricant could cause damage. Do not add lubricant to motor bearings.

## 7. Service

---

To obtain approved HOOVER service and genuine HOOVER parts, locate the nearest Hoover Sales and Service Center or Authorized Hoover Warranty Service Dealer (Depot) by:

- Checking the Service Section of Hoover on-line at [hoover.com](http://hoover.com) OR
- Checking the Yellow Pages under "Vacuum Cleaners - Household" OR
- Calling 1-800-944-9200 for an automated referral of authorized service outlet locations (U.S. only)

Do not send your cleaner to Hoover in Glenwillow, Ohio for service; this will only result in delay.

If further assistance is needed, contact the Hoover Consumer Response Center, Phone: 1-800-263-6376 Mon-Fri 8am-7pm EST.

In Canada, contact Hoover Canada, Carson Building, 100 Carson St., Etobicoke, Ontario M8W 3R9, Phone: 1-800-263-6376 Mon-Fri 8am-7pm EST.

Always identify your cleaner by the complete model number when requesting information or ordering parts. (The model number appears on the back of the cleaner.)

---

## 8. Troubleshooting

---

Use the list below to help solve minor problems.

PROBLEM	POSSIBLE SOLUTION
Deep cleaner won't run	<ol style="list-style-type: none"><li>1. Make sure the cleaner is plugged in firmly.</li><li>2. Check the fuse or breaker.</li></ol>
Low suction	<ol style="list-style-type: none"><li>1. Empty the recovery tank; it may be full and the automatic shut-off engaged.</li><li>2. Make sure recovery tank cap is securely latched.</li><li>3. Make sure tool door is closed.</li></ol>
Cleaning solution won't dispense	<ol style="list-style-type: none"><li>1. Make sure solution tank is securely in place.</li><li>2. Refill the solution tank if it is empty.</li></ol>
Brushes won't rotate	<ol style="list-style-type: none"><li>1. Clean brush filter as described in Fig. 6.5.</li><li>2. Set Brush Speed Selector to ON.</li></ol>
Low suction in hose during tool use	<ol style="list-style-type: none"><li>1. Make sure recovery tank cap tool use is securely latched.</li><li>2. Disconnect hose from cleaner and check for blockage in hose.</li></ol>

## 9. Steps for Basic Cleaning

---

1. Vacuum carpet thoroughly to remove loose dirt.
  2. Test detergent for colorfastness on a hidden area of carpet or upholstery.
  3. Pretreat spots, stains and high traffic areas with HOOVER Spot and Stain Spray. Blot spots or stains to remove as much of the spot as possible.
  4. Fill solution tank with hot tap water and proper amount of HOOVER detergent. Use only HOOVER brand detergents in your deep cleaner. Other brands may damage the cleaner.
  5. Clean the carpet or upholstery:
    - Squeeze and hold trigger. Move cleaner forward and back.
    - Release trigger and go over same area to pick up dirty solution. Use additional dry strokes to remove more dirty solution.
    - Tough spots and stains may need additional treatment with Spot and Stain Spray.
  6. Listen carefully! When the motor sound rises in pitch or changes, the recovery tank needs to be emptied.
  7. When the recovery tank is full, the cleaner will no longer pick up dirty solution.
  8. Allow time for the carpet or upholstery to dry. Avoid walking on carpet or using upholstery until it is completely dry.
  9. When carpet and/or upholstery are dry, vacuum one more time.
-

## Full One Year Warranty (Domestic Use)

Your HOOVER® appliance is warranted in normal household use, in accordance with the Owner's Manual against original defects in material and workmanship for a period of This warranty provides, at no cost to you, all labor and parts to place this appliance in correct operating condition during the warranted period. This warranty applies when the appliance is purchased in the United States including its territories and possessions, or in Canada or from a U. S. Military Exchange. Appliances purchased elsewhere are covered by a limited one year warranty which covers the cost of parts only. This warranty does not apply if the appliance is used in a commercial or rental application.

This warranty only applies when the product is in use in the country or territory in which it is purchased.

Warranty service can only be obtained by presenting the appliance to one of the following authorized warranty service outlets. Proof of purchase will be required before service is rendered.

1. Hoover Sales and Service Centers
2. Hoover Authorized Warranty Service Dealers.

For an automated referral of authorized service outlets in the U.S.A , phone 1-800-944-9200 OR visit Hoover on-line at hoover.com

This warranty does not cover pick up, delivery, or house calls; however, if you mail your appliance to a Hoover Sales and Service Center for warranty service, transportation will be paid one way

While this warranty gives you specific legal rights, you may also have other rights which vary from state to state.

If further assistance is needed, or if there are questions concerning this warranty or the availability of warranty service outlets, phone the Hoover Consumer Response Center, 1-800-263-6376, Mon-Fri 8AM-7PM EST.

In Canada, please call 1-800-263-6376, Mon-Fri 8AM-7PM EST.

✂

---

### Parts and Accessories MAIL ORDER FORM

Detach this section and mail to:

Hoover, Inc.  
7005 Cochran Road • Glenwillow, Ohio • 44139  
Attn: Sales Et Service Center

Item Description	Part No.	Qty/ Pk.	Price/Pk.	Qty.	Total
<i>Deep Cleansing Carpet/Upholstery Detergent 128oz 48 oz</i>	40321128	1	\$ 21.99		
	40321048	1	\$11.99		
<i>Orange Essence Carpet/Upholstery Detergent 48 oz</i>	40321049	1	\$12.99		
<i>Advanced Carpet/Upholstery Detergent 128 oz 48 oz</i>	40321131	1	\$ 24.99		
	40321051	1	\$15.99		
<i>Premium Pet Formula Carpet/Uph. Deter. 128 oz 48 oz</i>	40321130	1	\$ 24.99		
	40321050	1	\$14.99		
<i>Spot and Stainer Cleaner 32 oz 16 oz</i>	40322032	1	\$13.99		
	40322016	1	\$ 8.59		
<i>Carpet and Upholstery Protector 32 oz</i>	40326032	1	\$15.99		
<i>Pet Stain &amp; Odor Remover 32 oz</i>	40325032	1	\$15.99		
<i>Bare Floor Cleaner 32 oz</i>	40303032	1	\$ 7.99		
<b>TOTAL MERCHANDISE</b>				\$	
<b>APPLICABLE STATE TAX +</b>				\$	
<b>SHIPPING &amp; HANLDING +</b>				\$ 7.50	
<b>TOTAL COST</b>				\$	



# Manual del Propietario

Instrucciones de Funcionamiento y Servicio

[www.hoover.com](http://www.hoover.com)

*¡Su limpiadora en  
profundidad HOOVER  
está **completamente  
ensamblada**  
y lista para comenzar  
la limpieza!*

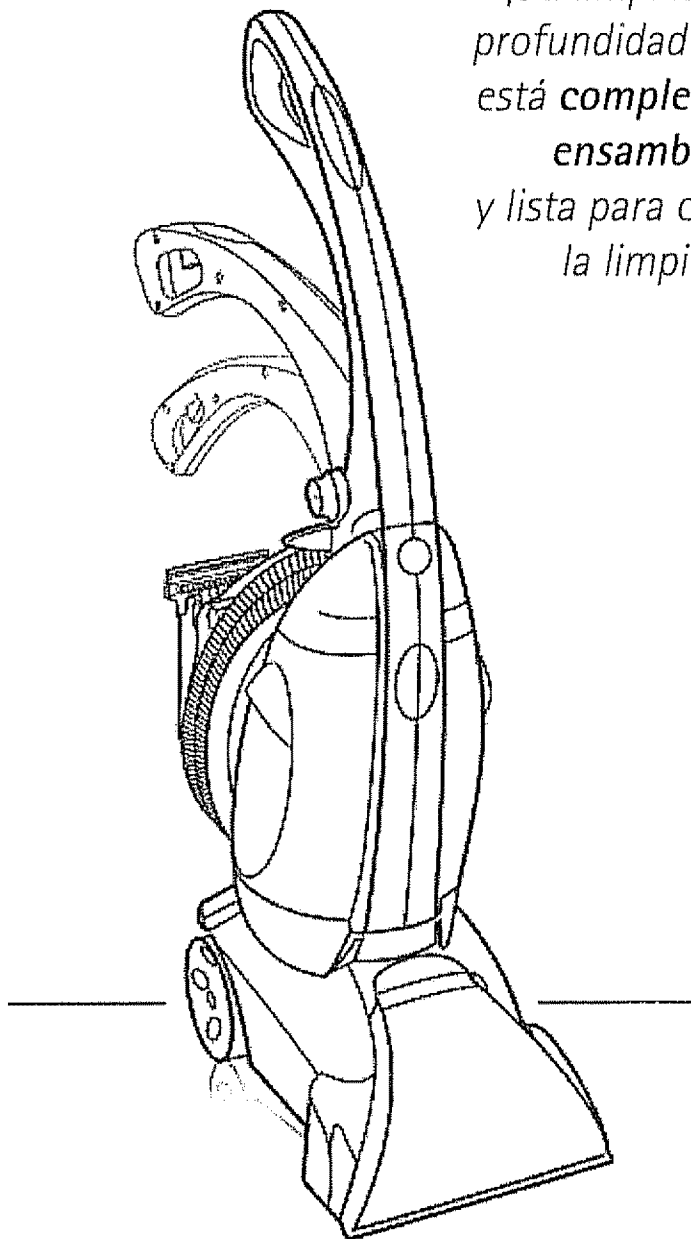

Repase por favor este manual antes de funcionar su aplicación de Hoover®.





# Instrucciones de Seguridad Importantes

Al usar un aparato eléctrico, observe siempre las precauciones básicas, incluyendo las siguientes:

**LEA TODAS LAS INSTRUCCIONES ANTES DE USAR ESTE APARATO.**

---

**ADVERTENCIA:** Para reducir el riesgo de incendios, choques eléctricos o lesiones:

- Úsela sólo en el interior.
- Úsela solamente en superficies humedecidas por el proceso de limpieza. No la sumerja.
- Conéctela solamente a una toma de corriente conectada a tierra adecuadamente. Vea las instrucciones para conexión a tierra.
- No limpie sobre tomas de corriente eléctrica que estén en los pisos.
- No la use sin que los tanques estén en su lugar.
- Tenga especial cuidado al limpiar escaleras. No coloque la limpiadora en profundidad sobre los escalones.
- Use la limpiadora en profundidad solamente para lo que ha sido diseñada según se describe en las instrucciones.
- Use solamente los accesorios recomendados por Hoover; el uso de otros accesorios puede ser peligroso.
- No se recomienda el uso de cordones de extensión. Si es indispensable un cordón de extensión, debe tener por lo menos tres alambres de grosor 16 con enchufe de tres patillas con conexión a tierra y un receptáculo de tres polos que acepte ese tipo de enchufe.
- Desenchufe la limpiadora en profundidad cuando no esté en uso. Antes de desenchufarla, apague todos los controles.
- Desenchufe la limpiadora en profundidad antes de conectar el accesorio.
- Desconecte siempre el cordón de la toma de corriente eléctrica antes de prestar servicio a la limpiadora en profundidad.
- No la desenchufe tirando del cordón. Para desenchufarla, sujete el enchufe y no el cordón.
- Nunca toque el enchufe ni el aparato con las manos mojadas.
- No tire de ella ni la transporte por el cordón, ni tampoco use el cordón como mango, no cierre la puerta sobre el cordón ni tire del mismo alrededor de los bordes agudos ni esquinas. No pase el aparato sobre el cordón. Mantenga el cordón alejado de las superficies calientes.
- No la use si el cordón o el enchufe está dañado. Si el aparato no está funcionando apropiadamente, se ha dejado caer, ha sido dañado, se ha dejado a la intemperie o se ha dejado caer en agua, llévelo a un Centro de ventas y servicio de Hoover o al Concesionario autorizado de servicio de garantía de Hoover.
- Es necesaria una supervisión estricta cuando cualquier aparato es utilizado por los niños o cerca de ellos. No permita que la limpiadora en profundidad sea usada como un juguete ni que funcione sin atención en ningún momento.
- No apunte los accesorios hacia personas o mascotas.
- Use solamente los limpiadores para piso SteamVac™ de Hoover disponibles en comercios y diseñados para ser aplicados con máquina. No use ningún tipo de cera con la limpiadora en profundidad.
- Mantenga los detergentes y otros limpiadores fuera del alcance de los niños.
- No la use para recoger líquidos inflamables o combustibles, como gasolina, ni en áreas donde puedan estar presentes dichos líquidos.
- No la use para recoger lejía, líquidos para destupir, gasolina ni ningún otro material tóxico.
- No aspire nada que se esté quemando o echando humo, como cigarrillos, fósforos o cenizas calientes.
- Evite aspirar objetos duros o afilados con la limpiadora en profundidad. Éstos pueden dañar el aparato.
- Mantenga el cabello, la ropa holgada, los dedos de las manos y pies y todas las partes del cuerpo alejados de las aberturas y las piezas en movimiento.
- No coloque ningún objeto en las aberturas. No la use con ninguna abertura obstruida; manténgala libre de polvo, pelusa, cabello o cualquier cosa que pueda reducir el flujo de aire.
- Evite el contacto con las alfombras hasta que estén secas, para evitar que queden opacas y se vuelvan a ensuciar. Mantenga a los niños y a las mascotas alejados de las alfombras hasta que estén completamente secas.
- Guárdela en un lugar seco. No exponga la máquina a temperaturas de congelación.

---

## ¡Guarde estas instrucciones!

# 1. Descripción de la limpiadora

1. Asidero de mano
2. Gatillo para dispensar la solución: se oprime para dispensar la solución de limpieza
3. Mango superior
4. Botón para soltar el mango superior
5. Tapa del tanque para la solución/taza para medir
6. Botón para soltar el tanque para la solución
7. Tanque para la solución
8. Selector de la posición de las escobillas
9. Boquilla
10. Tanque de recuperación
11. Botón para soltar el tanque de recuperación
12. Boquilla para escaleras y tapicería
13. Tapa del tanque de recuperación
14. Ganchos para el cordón (portaaccesorios sacado)
15. Puerta para la manguera
16. Pedal para soltar el mango
17. Pedal de encender/apagar
18. Manguera
19. Ganchos para el cordón (portaaccesorios guardado en la limpiadora)
20. Conector para la manguera
21. Portaaccesorios Ganchos para el cordón en el portaaccesorios

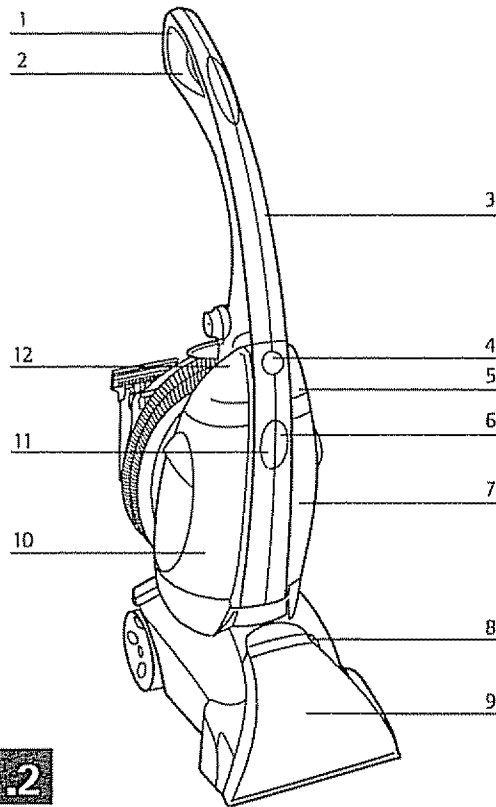

1.2

## Contenido de la caja

- A. Limpiadora en profundidad
- B. Detergente

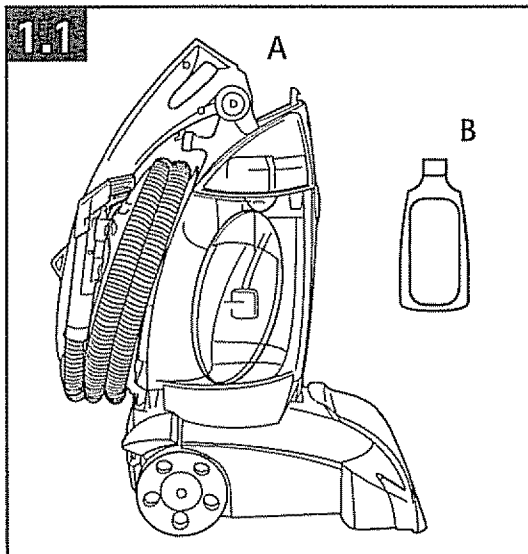

1.1

1.3

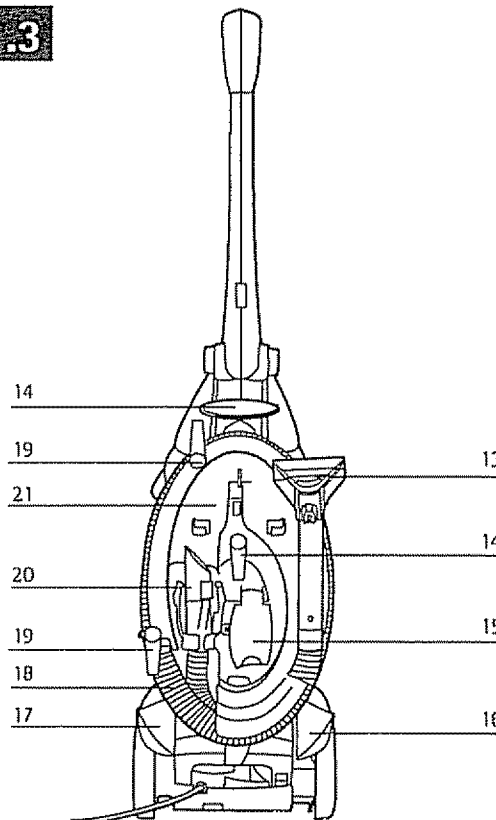

## Instrucciones para conexión a tierra

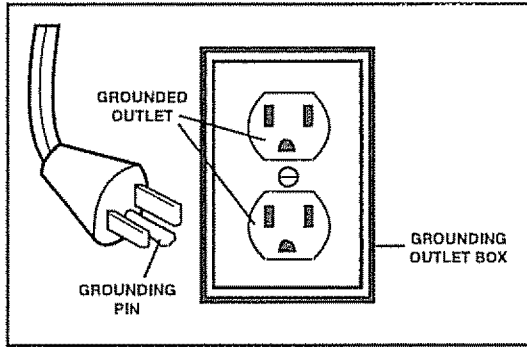

Este aparato debe tener conexión a tierra. Si llegara a funcionar mal o a descomponerse, la conexión a tierra da un camino de menor resistencia a la corriente eléctrica para reducir el riesgo de choque eléctrico. Este aparato está equipado con un cordón que tiene un conductor para conectar a tierra el equipo y un enchufe con conexión a tierra. El enchufe se debe enchufar a una toma de corriente adecuada que esté instalada y conectada a tierra adecuadamente, de acuerdo a todos los códigos y ordenanzas locales.

**ADVERTENCIA:** La conexión inadecuada del conductor para conectar a tierra el equipo puede resultar en un riesgo de choque eléctrico. Consulte con un electricista calificado o con una persona de servicio si tiene dudas sobre si la toma de corriente está conectada a tierra adecuadamente. No modifique el enchufe que viene con el aparato; si no encaja en la toma de corriente haga que un electricista calificado instale una toma de corriente adecuada.

Este aparato es para usarse en un circuito con tensión nominal de 120 voltios y tiene un enchufe de conexión a tierra que tiene el aspecto que se ilustra en el diagrama.

## 2. Disposición

*¡Su limpiadora en profundidad HOOVER está completamente ensamblada y lista para comenzar la limpieza!*

### Desdoble el mango

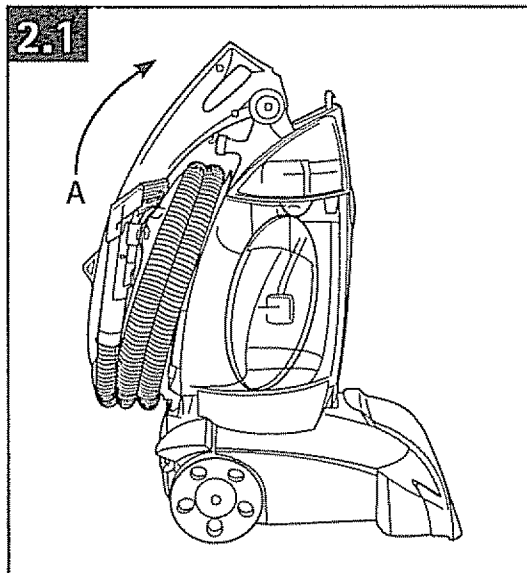

Levante el mango superior (A) a la posición vertical hasta que se trabe en su lugar.

### Doblar el mango

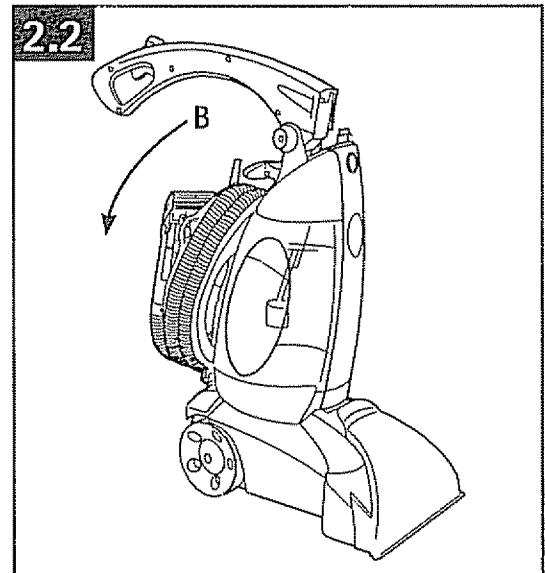

Presione el botón para soltar el mango superior (B) para doblar el mango.

# 3. Características esenciales de la limpiadora en profundidad

## Llene el tanque para la solución

Desenchufe la limpiadora en profundidad de la toma de corriente eléctrica.

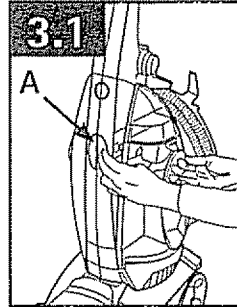
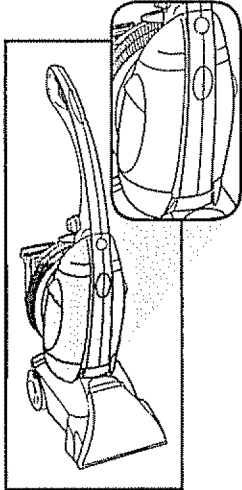

3.1 Presione el botón (A) y saque el tanque para la solución.

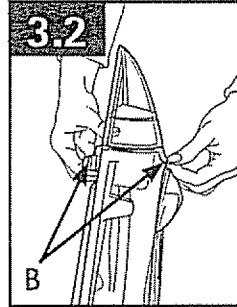

3.2 Suelte las trabas (B) en la tapa del tanque y sáquela.

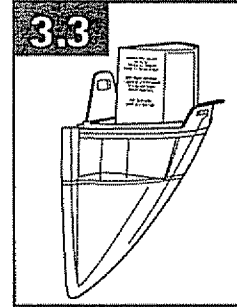

3.3 Use la tapa en el tanque para la solución para medir la cantidad adecuada de detergente HOOVER según la tabla siguiente.

Superficie	Cantidad de detergente	Tipo de detergente
Alfombra	Dos (2) tapas	Detergente HOOVER para alfombras y tapicería
Tapicería	Una (1) tapa	Detergente HOOVER para alfombras y tapicería
<p>Para áreas de mucho tráfico:                      Haga un tratamiento previo con el rociador para manchas de HOOVER (disponible a un costo adicional si no está incluido con su modelo)                      O                      Use 4 tapas de detergente para alfombras y tapicería.</p>		

NOTA: Para obtener los mejores resultados, use solamente detergentes Hoover. Han sido específicamente formulados para usarse con su limpiadora en profundidad SteamVac™.

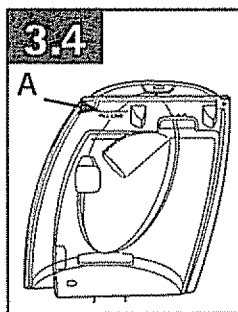

3.4 Vierta el detergente en el tanque. Llene el tanque hasta la línea de llenado (A) (1 galón aproximadamente) con agua caliente del grifo.

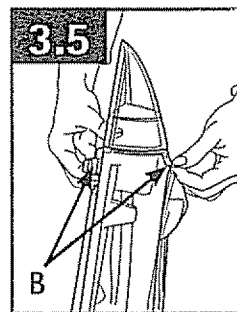

3.5 Vuelva a colocar la tapa. Asegure ambas trabas (B).

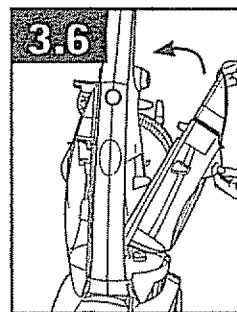

3.6 Coloque la parte inferior del tanque sobre la limpiadora. Gire la parte superior del tanque y encájela en su lugar.

PRECAUCIÓN: Los detergentes contienen surfactantes aniónicos y no iónicos. Evite el contacto con los ojos y la piel. En caso de contacto con los ojos, enjuáguelos con agua fría por 15 minutos. En caso de contacto con la piel, lávela con agua. Si persiste la irritación, llame a un médico.

## Vacíe el tanque de recuperación

Desenchufe la limpiadora en profundidad de la toma de corriente eléctrica.

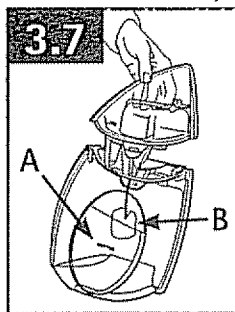

Un dispositivo de apagado automático evita que la limpiadora recoja más agua sucia de la que puede haber en el tanque de recuperación.

Sabrás que el tanque está lleno:

- Cuando la cantidad de agua sucia ha alcanzado la línea de llenado (A).
- Cuando el sonido del motor es más agudo.
- Si no ve que sube solución sucia por la boquilla.
- Si el flotador (B) dentro del tanque de recuperación ha subido a la parte superior del tanque.

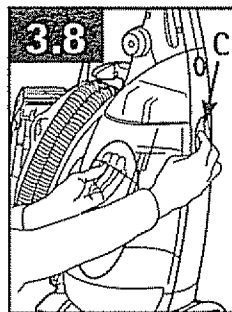

Presione el botón (C) y saque el tanque.

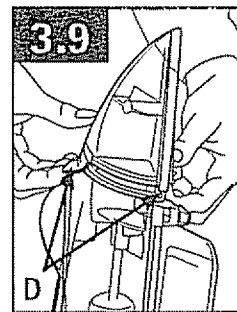

Suelte las trabas (D) en la tapa del tanque y sáquela.

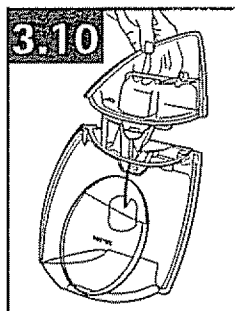

Vacíe el tanque. Vuelva a colocar la tapa.

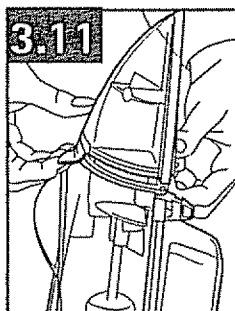

Asegure ambas trabas. Para obtener una succión completa, es importante que la tapa del tanque de recuperación esté bien asegurada antes de limpiar.

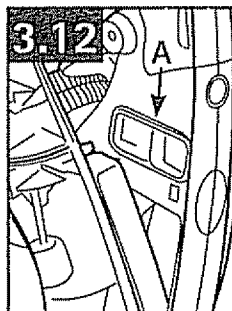

Saque cualquier residuo que se haya acumulado en el filtro para pelusas (A) en el cuerpo de la limpiadora.

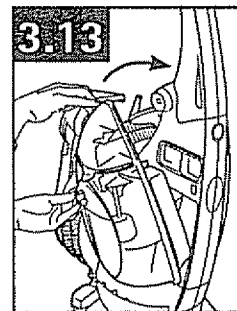

Coloque la parte inferior del tanque sobre la limpiadora. Gire la parte superior del tanque y encájela en su lugar.

## Coloque la manguera

Desenchufe la limpiadora en profundidad de la toma de corriente eléctrica.

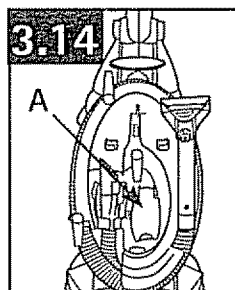
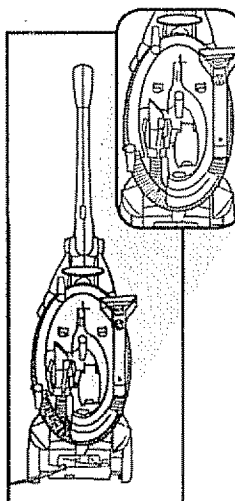

Coloque el mango en posición vertical. Saque la manguera del portaaccesorios. Abra la puerta de la manguera (A) en la parte posterior de la limpiadora en profundidad.

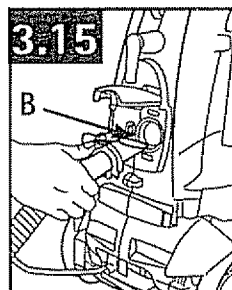

Alinee el extremo de la manguera con el orificio de entrada para la manguera y el orificio de entrada para la solución (C). Empuje la manguera dentro del orificio de entrada y trábela en su lugar.

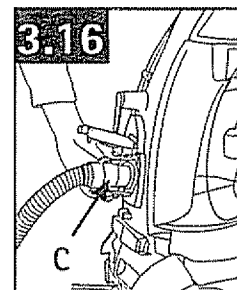

Para sacar la manguera: Apriete las trabas (C) en las partes superior e inferior de la manguera. Saque la manguera del orificio de entrada. Cierre bien la puerta de la manguera.

## Coloque el boquilla para escaleras y tapicería

Desenchufe la limpiadora en profundidad de la toma de corriente eléctrica.

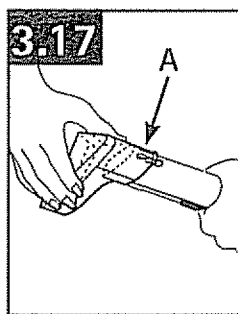
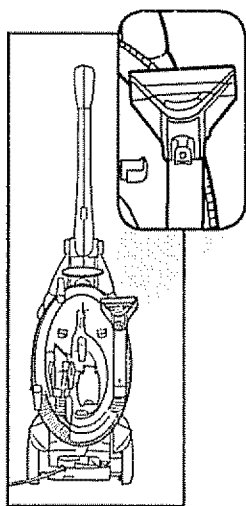

Deslice el accesorio sobre la manguera. Encaje el accesorio sobre la lengüeta (A) de la manguera.

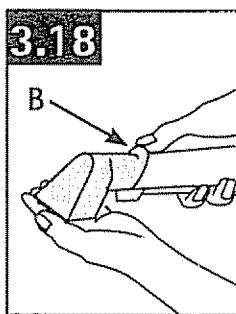

Para sacar el accesorio: Empuje la traba (B) hacia delante y hacia arriba.

Deslice el accesorio para sacarlo de la manguera.

NOTA: El mango debe estar en la posición vertical para que la solución de limpieza pueda pasar a través de la manguera.

## Deje que escurra el agua de la manguera

Cuando termine de usar la manguera y el accesorio, vacíe el agua de la manguera.

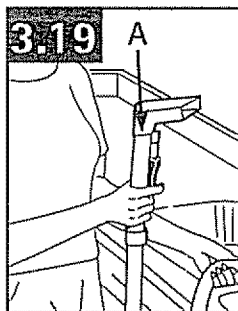

Encienda la limpiadora en profundidad y sostenga el extremo de la manguera hacia arriba por algunos segundos (A).

No oprima el gatillo.

Apague la limpiadora en profundidad y desenchúfela.

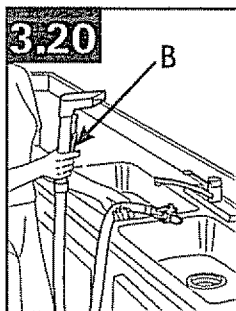

Apague la limpiadora en profundidad y desenchúfela.

Mantenga el extremo de la manguera en el fregadero y presione el gatillo para vaciar la solución de la manguera (B).

## Guarde la manguera

Desenchufe la limpiadora en profundidad de la toma de corriente eléctrica.

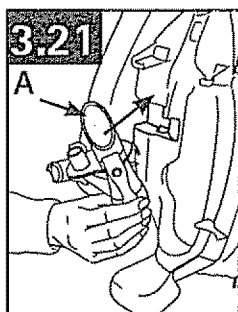

Enganche el conector para la manguera (A) en el portaaccesorios.

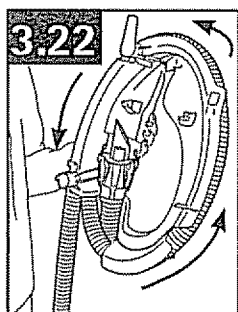

Enrolle la manguera alrededor del portaaccesorios en sentido contrario a las agujas del reloj.

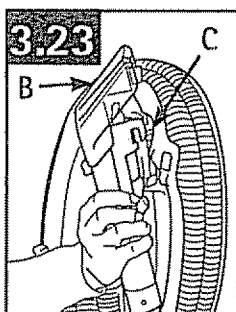

Enganche el conector para accesorios (B) y el boquilla para escaleras y tapicería (C) en el portaaccesorios.

## Portamanguera

Puede guardar el portamanguera en la limpiadora o sacarlo para guardarlo por separado.

### Para guardar el portamanguera en la limpiadora:

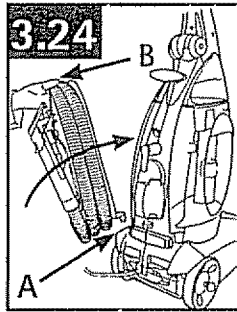

Deslice las lengüetas (A) del portamanguera en las ranuras de la parte posterior de la limpiadora.  
Enganche la parte superior del portamanguera a la limpiadora (B).

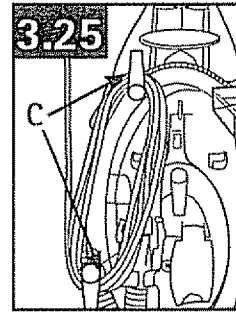

Enrolle el cordón alrededor de los ganchos para el cordón (C) en el portamanguera.  
Gire el gancho superior para soltar el cordón.

### Para sacar el portamanguera de la limpiadora:

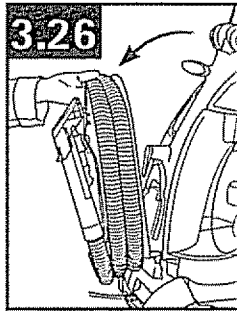

Levante el portamanguera de la limpiadora para sacarlo.

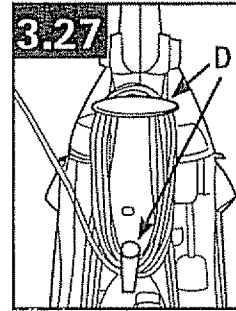

Enrolle el cordón alrededor de los ganchos para el cordón (D) en la parte posterior de la limpiadora.  
Gire el gancho inferior para soltar el cordón.

## Selector de velocidad de las escobillas

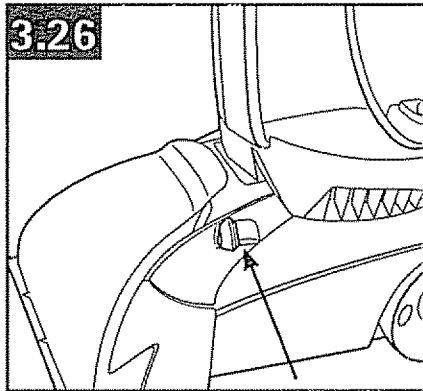

Elija ON (encender) para la limpieza normal de alfombras.  
Elija OFF (apagar) cuando no desee usar las escobillas.

Ninguna solución de limpieza saca todas las manchas de todas las alfombras. La eliminación de manchas varía con el tipo de derrame, el tiempo que ha transcurrido antes de que se saque, y el material y tipo de alfombra.



## 4. Limpieza de alfombras

1. Saque los muebles livianos (mesas, lámparas, etc.) del área que se va a limpiar.
2. Proteja los muebles restantes recogiendo las faldillas de los muebles con alfileres y colocando papel de aluminio o plástico debajo de las patas.
3. Pase bien una aspiradora por la alfombra para eliminar la suciedad suelta, cabellos, pelusas y otros residuos.
4. Pruebe el detergente para ver si destiñe el color en un área escondida de la alfombra.

5. Moje un paño blanco o una toalla de papel con un poco de detergente. Frote suavemente en un área escondida de la alfombra. Espere diez minutos. Seque sin frotar con un paño blanco o una toalla de papel y vea si se ha transferido el color.

6. Haga un tratamiento previo sobre las manchas y las áreas de mucho tráfico con el rociador para manchas de HOOVER.

7. Rocíe la mancha o el área con el rociador para manchas. Luego continúe con los siguientes pasos de limpieza. Fig. 4.1

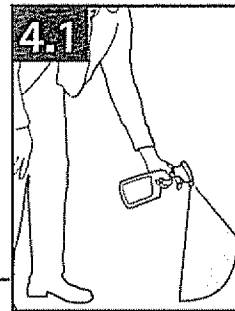

8. Para manchas difíciles, consulte la guía de manchas incluida con su limpiadora.

9. Llene el tanque para la solución con agua caliente del grifo y la cantidad adecuada de detergente HOOVER (vea la página 6).

10. Use solamente detergentes de la marca HOOVER con su limpiadora en profundidad. Otras marcas pueden dañar la limpiadora en profundidad.

11. Planifique su limpieza para evitar caminar sobre la alfombra mojada. Comience en el extremo del cuarto más alejado de la puerta y limpie en secciones pequeñas. Fig. 4.2

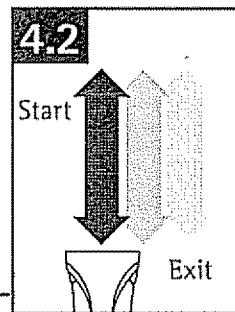

12. Pise el pedal para destrabar el mango y baje el mango. Encienda la limpiadora.

13. Apriete y mantenga apretado el gatillo (A) para dispensar la solución de limpieza. Empuje la limpiadora hacia delante LENTAMENTE y tire de ella para hacerla retroceder LENTAMENTE. Fig. 4.3

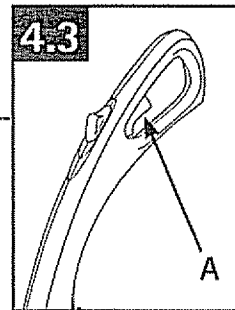

14. Suelte el gatillo y empuje la limpiadora sobre la misma área para recoger la solución sucia sin dispensar más solución. Continúe usando pasadas de secado hasta que vea que solamente sube un poco de solución por la boquilla (parte delantera de la limpiadora).

15. ¡No moje demasiado la alfombra! No use más de dos pares de pasadas hacia delante y hacia atrás mientras dispensa la solución. Siga siempre con pasadas secas – cuantas más, mejor.

16. ¡Escuche con atención! Cuando el sonido del motor cambia (es más agudo), el tanque de recuperación necesita ser vaciado.

17. Cuando el agua ha alcanzado la línea de llenado en el tanque de recuperación, la limpiadora NO recoge la solución sucia.

18. Deje que seque la alfombra. Evite caminar sobre la alfombra hasta que esté seca.

19. El aumento de la circulación de aire (puertas abiertas, ventiladores encendidos, etc.) ayudará a que la alfombra se seque a fondo para evitar el moho.

20. Pase bien una aspiradora después de que la alfombra se haya secado. Esto reducirá cualquier sombreado que hayan podido dejar las escobillas de la limpiadora en profundidad.

## 5. Limpieza de tapicería

1. Revise el código de limpieza de la tela. Busque un código 'W' o 'WS' en la etiqueta del fabricante del mueble. Estos códigos indican que puede usarse la limpiadora en profundidad para limpiar la tapicería. No use la limpiadora en profundidad en tapicería marcada 'S', 'X' o 'Dry Clean Only' (limpieza en seco solamente). Fig. 5.1

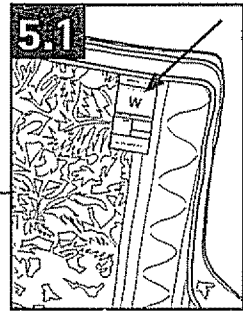

2. Pase bien la aspiradora por la tapicería con los accesorios de su aspiradora.
3. Pruebe el detergente para ver si destiñe el color en un área escondida de la tapicería. Moje un paño blanco o una toalla de papel con un poco de detergente. Frote suavemente en un área escondida de la tapicería. Espere diez minutos. Seque sin frotar con un paño blanco o una toalla de papel y vea si se ha transferido el color.

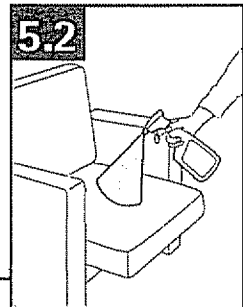

4. Haga un tratamiento previo sobre las manchas con el rociador para manchas de HOOVER. Rocíe la mancha o el área con el rociador para manchas. Luego continúe con los siguientes pasos de limpieza. Para manchas difíciles, consulte la guía de manchas incluida con su limpiadora. Fig. 5.2

5. Llene el tanque para la solución con agua caliente del grifo y la cantidad adecuada de detergente HOOVER (vea la página 5). Use solamente detergentes de la marca HOOVER con su limpiadora en profundidad. Otras marcas pueden dañar la limpiadora en profundidad. Fig. 5.3

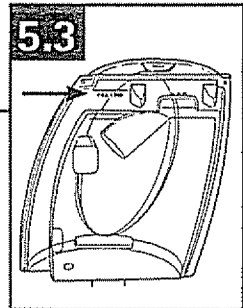

6. Conecte la manguera y el accesorio (vea páginas 7-8). Fig. 5.4

7. Coloque el mango en la posición completamente vertical. Encienda la limpiadora.

- B. Apriete y mantenga apretado el gatillo (A) para dispensar la solución de limpieza. Presione suavemente el accesorio en la tela y haga retroceder el accesorio lentamente sobre la tela. Fig. 5.5

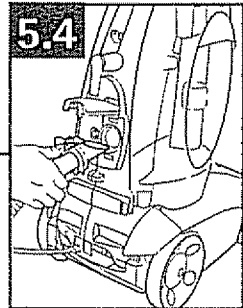

9. Suelte el gatillo y empuje el accesorio sobre la misma área para recoger la solución sucia sin dispensar más solución. Continúe usando pasadas de secado hasta que vea que solamente sube un poco de solución por el accesorio.

10. ¡No moje demasiado la tapicería! No use más de dos pasadas mientras dispensa la solución. Siga siempre con pasadas de secado – cuantas más, mejor.

11. ¡Escuche con atención! Cuando el sonido del motor cambia (es más agudo), el tanque de recuperación necesita ser vaciado. Cuando el agua ha alcanzado la línea de llenado en el tanque de recuperación, la limpiadora NO recoge la solución sucia.

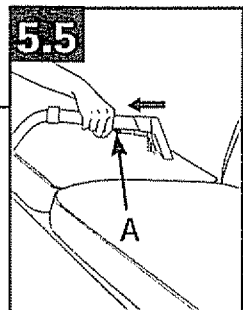

12. Deje que seque la tapicería. Evite usar la tapicería hasta que esté seca. El aumento de la circulación de aire (puertas abiertas, ventiladores encendidos, etc.) ayudará a que la tapicería se seque a fondo para evitar el moho.

## 6. Mantenimiento

Desenchufe la limpiadora en profundidad de la toma de corriente eléctrica.

### Limpie la boquilla

1. Saque los tanques de solución y de recuperación para evitar posibles fugas.
2. Levante la parte superior de la boquilla (A) y deslícela para sacarla de la limpiadora Fig. 6.1
3. Limpie los residuos de la boquilla y la parte delantera de la limpiadora con un paño húmedo.
4. Inclíne la limpiadora hacia atrás, levantando la parte delantera de la limpiadora del piso. Deslice la boquilla (B) hacia arriba desde la parte inferior de la limpiadora. Fig. 6.2
5. Presione sobre la porción superior de la boquilla para encajarla en su lugar.

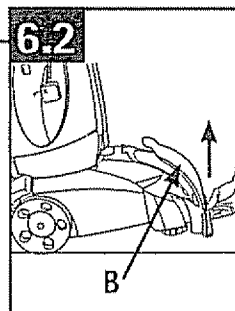
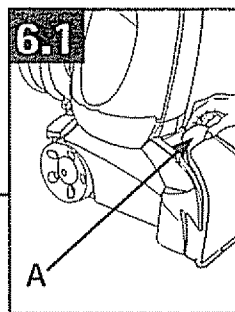

### Limpie las escobillas

1. Saque los tanques de solución y de recuperación para evitar posibles fugas.
2. Inclíne la limpiadora hacia atrás para que el mango descansa en el piso.
3. Tire del conjunto de escobillas firmemente para sacarlo. Fig. 6.3
4. Enjuague las escobillas bajo un chorro de agua.
5. Alinee los postes (C) del conjunto de escobillas con las ranuras (D) de la limpiadora. Gire las escobillas ligeramente para alinear el poste cuadrado (E) con el agujero cuadrado (F) de la limpiadora. Fig. 6.4
6. Presione el conjunto de escobillas firmemente y encájelo en su lugar.

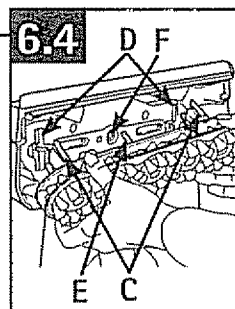
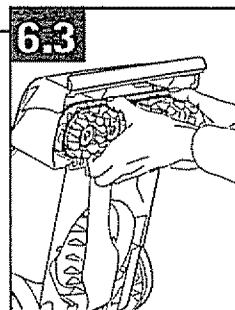

### Limpie el filtro de las escobillas

1. Saque los tanques de solución y de recuperación para evitar posibles fugas.
2. Inclíne la limpiadora hacia atrás de modo que el mango descansa en el piso.
3. Apriete el marco del filtro (G) y tire de él para sacarlo hasta que se detenga. Fig. 6.5
4. Limpie los residuos del filtro.
5. Deslice el filtro para volver a ponerlo en su lugar.

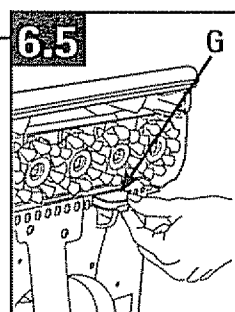

### Para guardar su limpiadora en profundidad

1. Vacíe el tanque para la solución y enjuáguelo bien.
2. Coloque el tanque para la solución vacío en la limpiadora en profundidad. Encienda la limpiadora en profundidad. Apriete el gatillo y empuje la limpiadora en profundidad hacia delante y hacia atrás varias veces.
3. Vacíe el tanque de recuperación, enjuáguelo bien y déjelo secar al aire.
4. Deje que las escobillas y la parte de abajo de la limpiadora en profundidad se sequen al aire completamente antes de guardarla en una superficie alfombrada o de madera.

### Lubricación

El motor tiene cojinetes que cuentan con suficiente lubricación para la vida útil del motor. La adición de lubricantes podría causar daños. Por lo tanto, no añada lubricante a los cojinetes del motor.

## 7. Servicio

Para obtener el servicio aprobado HOOVER y piezas genuinas HOOVER, localice el Centro de ventas y servicio de Hoover o el Concesionario autorizado de servicio de garantía de Hoover (depósito) más cercano:

- Consultando la sección "Service" (Servicio) de Hoover en línea en [www.hoover.com](http://www.hoover.com) O
- Consultando las páginas amarillas de la guía de teléfonos, bajo "Vacuum Cleaners-Household" ("Aspiradoras - Artículos del hogar") O
- Llamando al 1-800-944-9200 para obtener una referencia automatizada de las ubicaciones de los centros de servicio autorizados (solamente en EE.UU.)

No envíe su limpiadora a Hoover en Glenwillow, Ohio para obtener servicio; esto sólo resultará en demoras.

Si necesita asistencia adicional, comuníquese con Hoover Consumer Response Center, Teléfono: 1-800-263-6376 lunes a viernes, 8am-7pm, hora del Este.

En Canadá, comuníquese con Hoover Canada, Carson Building, 100 Carson St., Etobicoke, Ontario M8W 3R9, Phone: 1-800-263-6376 lunes a viernes, 8am-7pm, hora del Este.

Al solicitar información u ordenar piezas, identifique siempre su limpiadora por el número completo de modelo. (El número de modelo figura en la parte posterior de la limpiadora).

## 8. Solución de Problemas

Use lista a continuación para resolver problemas menores.

PROBLEMA	SOLUCIÓN POSIBLE
La limpiadora en profundidad no funciona	<ol style="list-style-type: none"><li>1. Asegúrese de que la limpiadora está bien enchufada.</li><li>2. Revise el fusible o el disyuntor.</li></ol>
Succión baja	<ol style="list-style-type: none"><li>1. Vacíe el tanque de recuperación; puede estar lleno y el apagado automático está activado.</li><li>2. Asegúrese de que la tapa del tanque de recuperación está bien trabada.</li><li>3. Asegúrese que puerta de la herramienta sea cerrada.</li></ol>
La máquina no dispensa la solución de limpieza	<ol style="list-style-type: none"><li>1. Asegúrese de que el tanque para la solución esté bien fijo en su lugar.</li><li>2. Llene el tanque para la solución si está vacío.</li></ol>
Las escobillas no giran	<ol style="list-style-type: none"><li>1. Limpie el filtro de las escobillas como se describe en Fig. 6.5</li><li>2. Coloque el selector de velocidad de las escobillas en ON (Encender).</li></ol>
Succión baja en la manguera mientras se usan los accesorios	<ol style="list-style-type: none"><li>1. Asegúrese de que la tapa del tanque de recuperación está bien trabada.</li><li>2. Desconecte la manguera de la limpiadora y verifique si hay una obstrucción en la manguera.</li></ol>

## 9. Pasos básicos para la limpieza

---

1. Pase bien la aspiradora por la alfombra para eliminar la suciedad suelta.
  2. Pruebe el detergente para ver si destiñe el color en un área escondida de la alfombra o la tapicería.
  3. Haga un tratamiento previo sobre las manchas y las áreas de mucho tráfico con el rociador para manchas de HOOVER. Seque las manchas sin frotar para eliminar la mancha lo más posible.
  4. Llene el tanque para la solución con agua caliente del grifo y la cantidad adecuada de detergente HOOVER. Use solamente detergentes de la marca HOOVER con su limpiadora en profundidad. Otras marcas pueden dañar la limpiadora.
  5. Limpie la alfombra o la tapicería:
    - Apriete y mantenga apretado el gatillo. Mueva la limpiadora hacia delante y hacia atrás.
    - Suelte el gatillo y pase por la misma área para recoger la solución sucia. Use pasadas de secado adicionales para recoger más solución sucia.
    - Las manchas difíciles pueden necesitar un tratamiento adicional con el rociador para manchas.
  6. ¡Escuche con atención! Cuando el sonido del motor cambia (es más agudo), el tanque de recuperación necesita ser vaciado.
  7. Cuando el tanque de recuperación está lleno, la limpiadora ya no recoge la solución sucia.
  8. Dé tiempo para que la alfombra o la tapicería se seque. Evite caminar sobre la alfombra o usar la tapicería hasta que esté completamente seca.
  9. Cuando la alfombra y/o tapicería está seca, pase la aspiradora una vez.
-

## Garantía de un año completo (Uso doméstico)

Su aparato HOOVER\* está garantizado para uso doméstico normal, según el Manual del propietario, contra defectos originales en el material y la fabricación por el período de un año completo a partir de la fecha de compra. La presente garantía cubre gratuitamente toda la mano de obra y las piezas necesarias para dejar este aparato en buen estado de funcionamiento durante el período de garantía. Esta garantía es válida si el aparato fue comprado en los Estados Unidos, en sus territorios y posesiones, en Canadá o en una tienda situada en una base militar de los EE.UU. Los aparatos comprados en otros lugares están cubiertos por una garantía limitada de un año que cubre solamente el costo de las piezas. Esta garantía no es válida si el aparato es utilizado para uso comercial o de alquiler.

Esta garantía solamente es válida cuando el producto se usa en el país o territorio en el cual fue comprado.

El servicio bajo garantía se puede obtener solamente al presentar el aparato en uno de los centros autorizados de servicio de garantía indicados a continuación. Puede requerirse la presentación de un comprobante de compra antes de efectuar el servicio.

1. Centros de ventas y de servicio de Hoover.
2. Concesionarios autorizados de servicio de garantía de Hoover (Depósitos).

Para obtener una referencia automatizada de las ubicaciones de los centros autorizados de servicio en los Estados Unidos, llame al 1-800-944-9200 O visite Hoover en línea en hoover.com

Esta garantía no cubre la recogida, la entrega, ni las visitas a domicilio; sin embargo, si envía su aparato a un Centro de ventas y de servicio de Hoover para obtener un servicio bajo garantía, el transporte se pagará en una sola dirección.

Esta garantía le otorga derechos legales específicos, usted puede tener además otros derechos que varían de estado a estado.

Si necesita asistencia adicional, o si tiene preguntas sobre esta garantía o la disponibilidad de centros de servicio de garantía, llame al Centro de respuesta al cliente de Hoover al 1-800-263-6376, lunes a viernes, 8am-7pm, hora del Este. En Canadá, por favor llamada 1-800-263-6376.

## Piezas y Accesorios FORMULARIO DE PEDIDO POR CORREO

Desprenda esta sección y envíela por correo a:

Hoover, Inc.

7005 Cochran Road • Glenwillow, Ohio • 44139

Attn: Sales Et Service Center

Descripción del artículo	Número de pieza	No./ Paqte.	Costo/ Paqte.	No.de Paqte.	Total
<i>Detergente para limpieza profunda de alfombras y tapicería 128oz/48 oz</i>	40321128	1	\$ 21.99		
	40321048	1	\$ 11.99		
<i>Detergente con esencia de naranja para alfombras y tapicería 48 oz</i>	40321049	1	\$ 12.99		
<i>Detergente avanzado para alfombras y tapicería 128 oz/48 oz</i>	40321131	1	\$ 24.99		
	40321051	1	\$ 15.99		
<i>Detergente de gran calidad formulado para manchas de mascotas en alfombras y tapicería 128 oz/48 oz</i>	40321130	1	\$ 24.99		
	40321050	1	\$ 14.99		
<i>Limpiador para manchas 32 oz/16 oz</i>	40322032	1	\$ 13.99		
	40322016	1	\$ 8.59		
<i>Rociador protector para alfombras y tapices 32 oz</i>	40326032	1	\$ 15.99		
<i>Rociador para eliminar manchas y olores causados por los mascotas 32 oz</i>	40325032	1	\$ 15.99		
<i>Limpiador para pisos desnudos 32 oz</i>	40303032	1	\$ 7.99		
<b>MERCANCIA TOTAL</b>					<b>\$</b>
<b>AÑADA SU IMPUESTO ESTATAL CORRESPONDIENTE +</b>					<b>\$</b>
<b>GASTOS DE ENVIO +</b>					<b>\$ 7.50</b>
<b>COSTO TOTAL</b>					<b>\$</b>

Piezas y Accesorios  
**CONSERVE ESTA SECCIÓN PARA SUS EXPEDIENTES**

Descripción del artículo	Número de pieza	No./ Paqte.	Costo/ Paqte.	No.de Paqte.	Total
<i>Detergente para limpieza profunda de alfombras y tapicería 128oz/48 oz</i>	40321128	1	\$ 21.99		
	40321048	1	\$ 11.99		
<i>Detergente con esencia de naranja para alfombras y tapicería 48 oz</i>	40321049	1	\$ 12.99		
<i>Detergente avanzado para alfombras y tapicería 128 oz/48 oz</i>	40321131	1	\$ 24.99		
	40321051	1	\$ 15.99		
<i>Detergente de gran calidad formulado para manchas de mascotas en alfombras y tapicería 128 oz/48 oz</i>	40321130	1	\$ 24.99		
	40321050	1	\$ 14.99		
<i>Limpiador para manchas 32 oz/16 oz</i>	40322032	1	\$ 13.99		
	40322016	1	\$ 8.59		
<i>Rociador protector para alfombras y tapices 32 oz</i>	40326032	1	\$ 15.99		
<i>Rociador para eliminar manchas y olores causados por los mascotas 32 oz</i>	40325032	1	\$ 15.99		
<i>Limpiador para pisos desnudos 32 oz</i>	40303032	1	\$ 7.99		
<b>MERCANCIA TOTAL</b>					\$
<b>AÑADA SU IMPUESTO ESTATAL CORRESPONDIENTE +</b>					\$
<b>GASTOS DE ENVIO +</b>					\$ 7.50
<b>COSTO TOTAL</b>					\$

Fecha De la Orden \_\_\_\_\_ Fecha Recibida \_\_\_\_\_



**Ship to:** (please print clearly)

Name \_\_\_\_\_

Street \_\_\_\_\_ City \_\_\_\_\_ State \_\_\_\_\_ Zip \_\_\_\_\_

**Payment Method:**

Check or Money Order made payable to: Hoover, Inc.

Visa     Mastercard     Discover

Number \_\_\_\_\_ Exp. Date \_\_\_\_\_

Name on Card \_\_\_\_\_ Day Phone (    ) \_\_\_\_\_

Signature (req.) \_\_\_\_\_

Las piezas de recambio y los artículos accesorios se pueden comprar de su distribuidor autorizado de la aspiradora, minoristas principales, ventas de la aspiradora y centros de servicio, en línea en [www.hoover.com](http://www.hoover.com), o llenando el formulario este orden.

Pedidos por correo limitados a los residentes de ESTADOS UNIDOS solamente. En Canadá, llame por favor 1-800-263-6376 O en línea en [hoover.ca](http://hoover.ca).

Dé un plazo por favor de 3-4 semanas para la entrega.