

HOOVER®

ENGLISH → pp. 1-13
ESPAÑOL → pág. 14-22
FRANÇAIS → p. 23-31

Steam Vac™ Duo™ Deep Cleaner

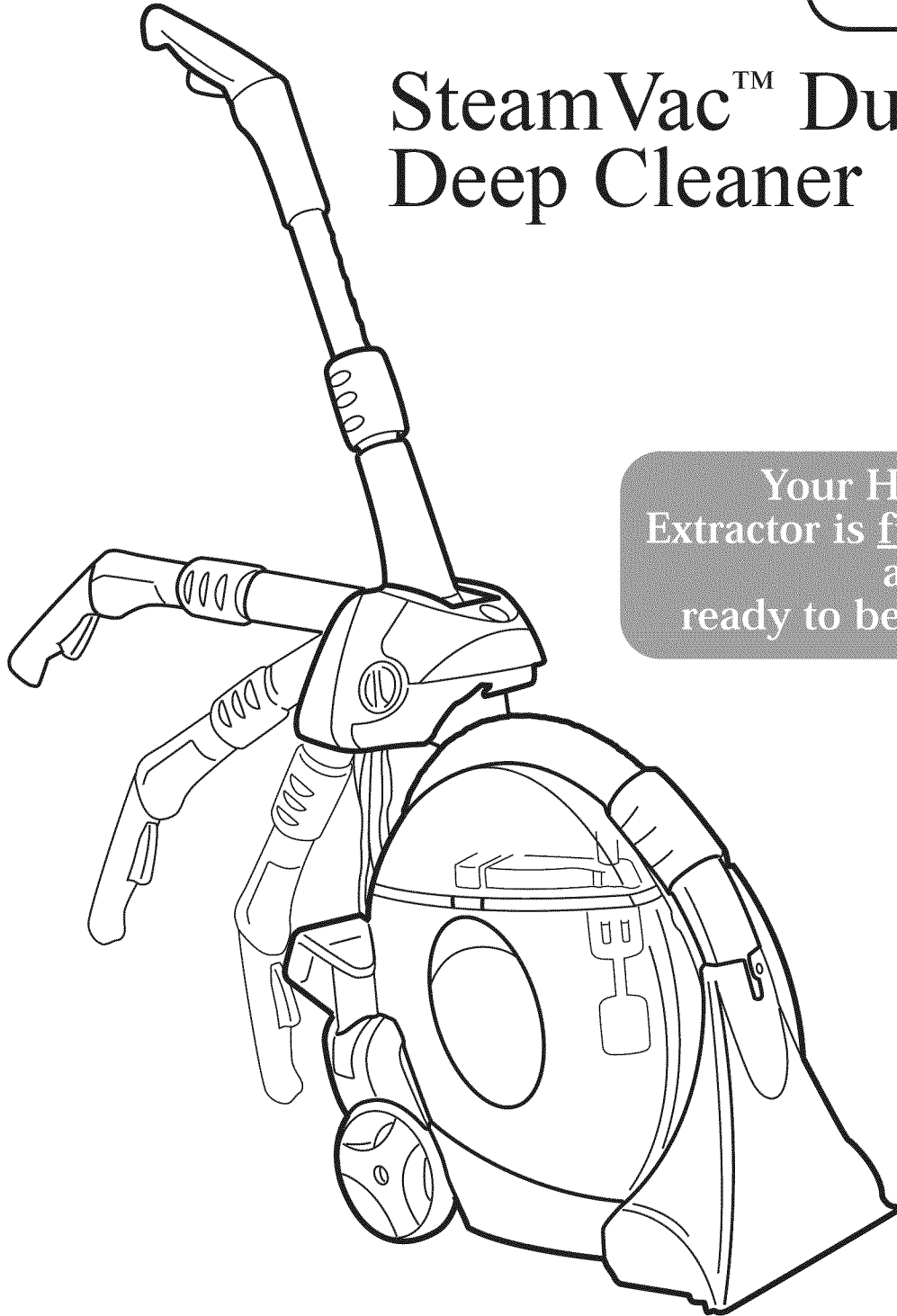

Your HOOVER®
Extractor is fully assembled
and
ready to begin cleaning!



Important Safeguards!

When using an electrical appliance, always follow basic precautions, including the following:

READ ALL INSTRUCTIONS BEFORE USING APPLIANCE.

WARNING:

To reduce the risk of fire, electric shock, or injury:

- Use only on surfaces moistened by the cleaning process. Do not immerse product.

- Connect to a properly grounded outlet only. See "Grounding Instructions".

- Do not clean over floor electrical outlets.

- Do not use without tanks in place.

- Use extra care when cleaning on stairs.

- Use extractor only for its intended use as described in the instructions.

- Use only attachments recommended by The Hoover Company; others may cause hazards.

- The use of an extension cord is not recommended. If an extension cord is absolutely necessary, use at least a 16 gauge 3-wire cord which has a 3-prong grounding type plug and a 3-pole receptacle that accepts the machine plug.

- Unplug extractor when not in use. Turn off all controls before unplugging.

- Always disconnect cord from electrical outlet before servicing the extractor.

- Do not unplug by pulling on cord. To unplug, grasp the plug, not the cord.

- Never handle plug or appliance with wet hands.

- Do not pull or carry by cord, use cord as a handle, close door on cord or pull cord around sharp edges or corners. Do not run appliance over cord. Keep cord away from heated surfaces.

- Do not use with damaged cord or plug. If appliance is not working as it should, has been dropped, damaged, left outdoors, or dropped into water, take it to a Hoover Factory Service Center or Authorized Hoover Warranty Service Dealer.

- Close supervision is necessary when any appliance is used by or near children. Do not allow extractor to be used as a toy or to run unattended at any time.

- Do not point tools toward people or pets.

- Use only commercially available Hoover SteamVac™ cleaners intended for machine application. Do not use any type of wax with extractor.

- Keep detergents and other cleaners out of children's reach.

- Do not use to pick up flammable or combustible liquids such as gasoline or use in areas where they may be present.

- Do not pick up chlorine bleach, drain cleaner, gasoline or any other toxic material with this appliance.

- Do not pick up anything that is burning or smoking, such as cigarettes, matches, or hot ashes.

- Avoid picking up hard, sharp objects with the extractor. They may damage the machine.

- Keep hair, loose clothing, fingers, feet and all parts of body away from openings and moving parts.

- Do not put any object into openings. Do not use with any opening blocked; keep free of dust, lint, hair, and anything that may reduce air flow.

- To help prevent matting and resoiling, avoid contact with carpets until they are dry. Keep children and pets away from carpets until they are completely dry.

- Store in a dry place. Do not expose machine to freezing temperatures.

WARNING:

This product contains chemicals known to the State of California to cause cancer. WASH HANDS AFTER HANDLING.

Grounding Instructions

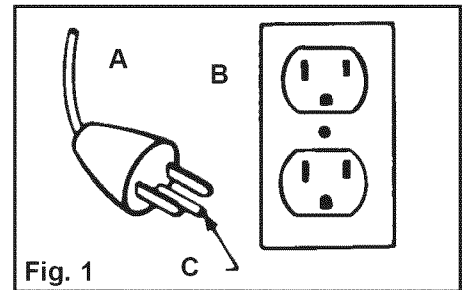

Fig. 1

This appliance must be grounded. If it should malfunction or breakdown, grounding provides a path of least resistance for electrical current to reduce the risk of electric shock. This appliance is equipped with a cord having an equipment-grounding conductor (C) and grounding plug (A). The plug must be plugged into an appropriate outlet (B) that is properly installed and grounded in accordance with all local codes and ordinances.

DANGER-

Improper connection of the equipment-grounding conductor can result in the risk of electric shock. Check with a qualified electrician or service person if you are in doubt as to whether the outlet is properly grounded. Do not modify the plug provided with the appliance - if it will not fit the outlet, have a proper outlet installed by a qualified electrician. This appliance is for use on a nominal 120 volt circuit and has a grounding plug that looks like the plug (A) illustrated in sketch (Fig. 1).

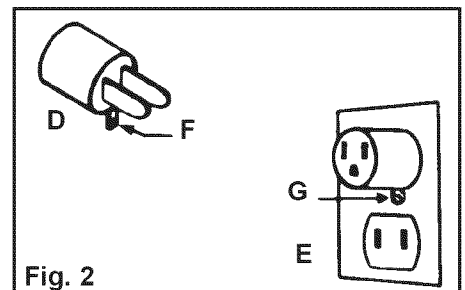

Fig. 2

A temporary adapter (D) may be used to connect this plug to a 2-pole receptacle (E) if a properly grounded outlet is not available (Fig. 2). The temporary adapter should be used only until a properly grounded outlet (B) can be installed by a qualified electrician (Fig. 1). The green colored rigid ear, lug, or the like (F) extending from the adapter must be connected to a permanent ground (G) such as a properly grounded outlet box cover (Fig. 2). Whenever the adapter is used, it must be held in place by a metal screw. NOTE: In Canada, the use of a temporary adapter is not permitted by the Canadian Electrical Code.

Save these instructions!

To contact us:

- www.hoover.com
- 1-800-944-9200 - automated service dealer locator
- 1-330-499-9499 - our Consumer Response Center (8 AM to 5 PM Monday - Friday)

Fill in and Save

For your records, enter the model number in the space provided. This number is located on the data label on the back of the extractor.

Model No. _____

Save your sales receipt and attach it to this manual. Proof of date of purchase may be required for warranty service of your cleaner.



Contents

Important safeguards	2
Carton contents	3
Extractor description	4
Extractor basics.....	5
Filling the tank	5
Emptying the recovery tank ..	6
Using the tools	7
Using the hose	7
Attaching & removing tool ..	7
Storing hose & tool.....	8
Cleaning carpet	9
Cleaning upholstery	10
Routine care	11
Lubrication	12
Service.....	12
Troubleshooting.....	13
Warranty.....	13



Carton Contents

- A. Extractor
- B. Powered hand tool
- C. Stair/upholstery nozzle
- D. Hoover detergent

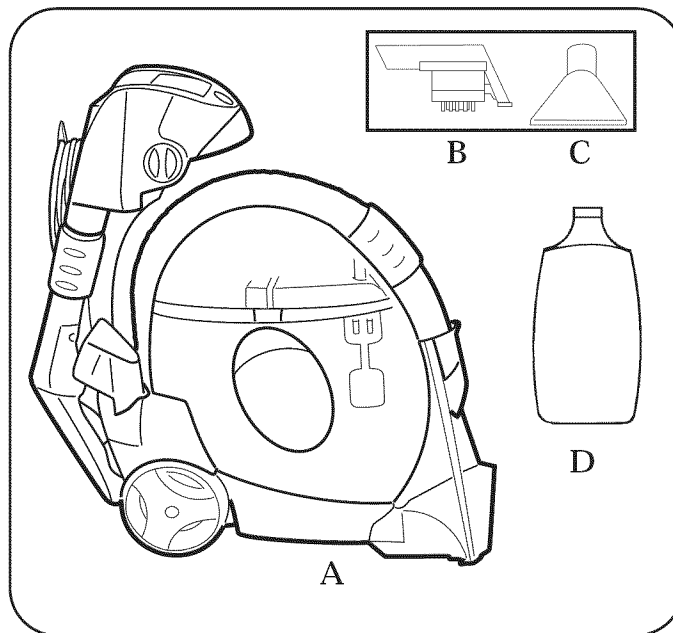

Extractor Description

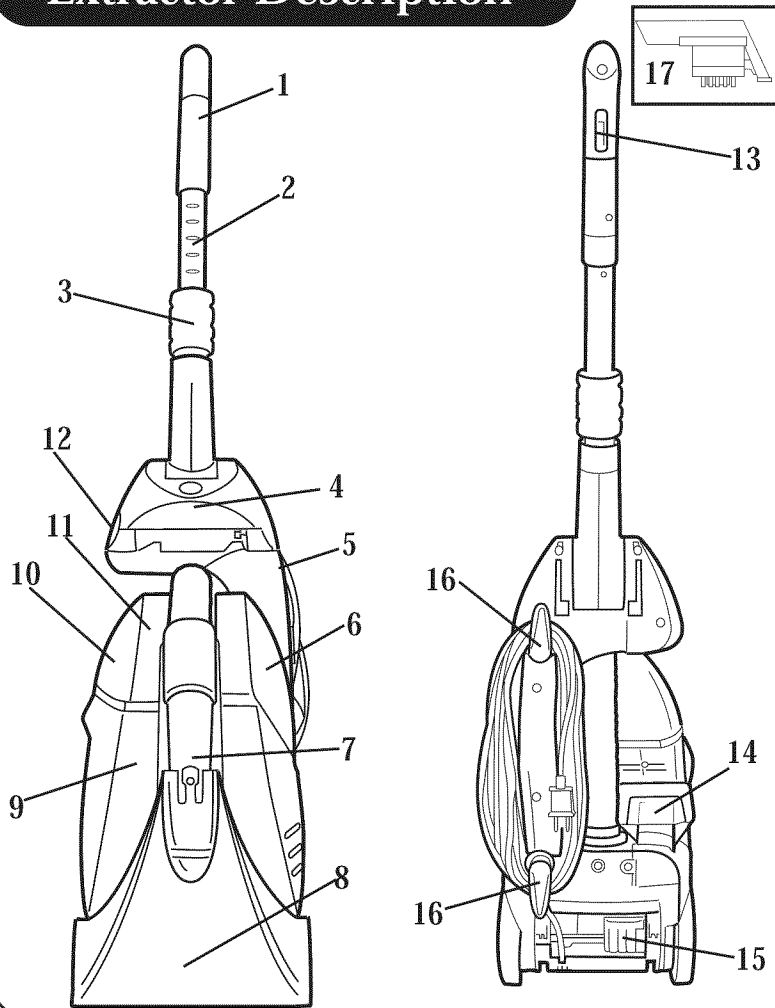

Features

1. Hand grip
2. Telescoping handle
3. Telescoping handle collar
4. Carry handle
5. ON/OFF switch
6. Solution tank
7. Tool connector/Hose
8. Nozzle
9. Recovery tank
10. Recovery tank lid
11. Float indicator
12. Upper handle release button
13. Solution trigger: press to release cleaning solution
14. Stair/upholstery nozzle
15. Handle release pedal
16. Cord hooks
17. Powered hand tool

This extractor is intended for household use.

Operate extractor only at voltage specified on data plate on back of cleaner. Plug extractor into a properly grounded outlet.

Your HOOVER SteamVac™ Duo™ cleaner is fully assembled and ready to begin cleaning!

Unfold handle

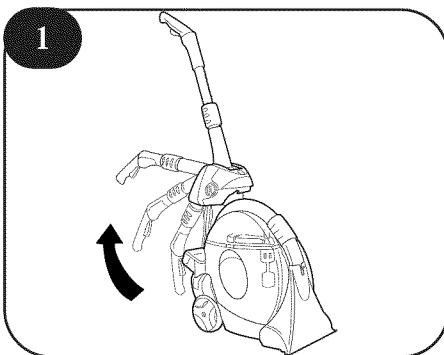

Raise handle from storage position until it locks in place.

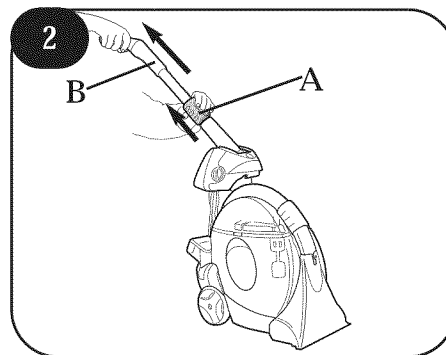

Slide collar (A) up on telescoping handle (B) to adjust handle to desired height.

How to fold handle

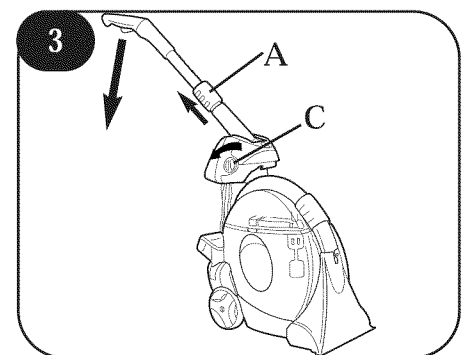

Push up on the collar (A) to lower the telescoping handle. Rotate knob (C) backwards to drop the handle into storage position.

Extractor Basics

Fill the solution tank

Unplug extractor from electrical outlet.

- ✓ Pull up on solution tank handle (A) and remove solution tank (Fig. 4)
- ✓ Turn tank upside down and unscrew cap (B) (Fig. 5). The cap consists of 2 pieces -- the cap ring (C) and the solution tank valve (D).
- ✓ Pour detergent into tank to detergent fill line (E) (Fig. 6).
- ✓ Fill tank completely with hot tap water.

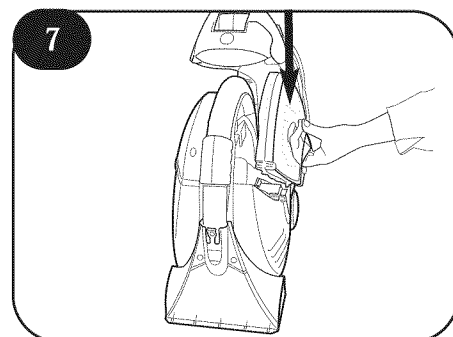
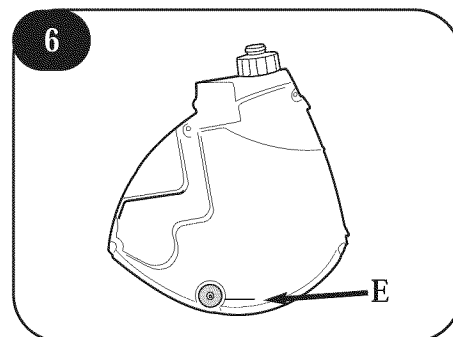
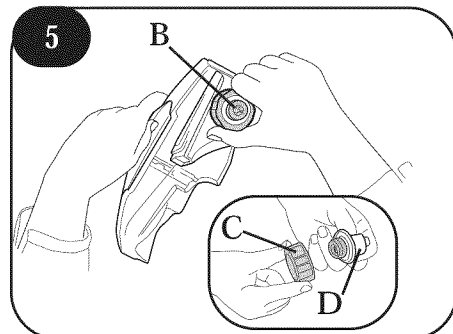
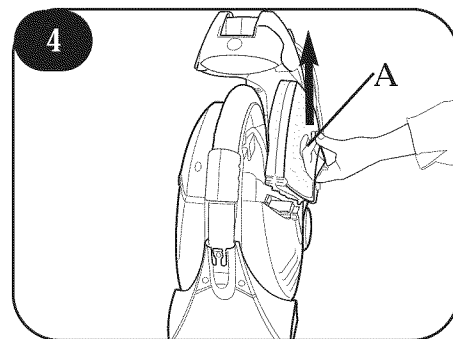
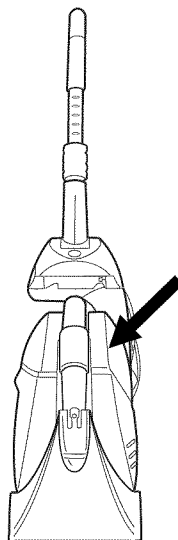

NOTE: For best results, use only Hoover detergents. They are specifically formulated for use with your SteamVac™ Duo™ cleaner.

- ✓ Replace cap. Be sure the valve (D) is in the cap ring (C) before screwing the cap back on the tank (Fig. 5).
- ✓ Place tank back onto extractor (Fig. 7), pressing firmly to be sure tank is fully positioned.

Caution: Detergents contain Anionic and Nonionic Surfactants. Avoid contact with the eyes and skin. In case of contact with eyes, flush with cold water for 15 minutes. In case of contact with skin, wash with water. If irritation persists, call a physician. For Medical Information (U.S.), call 1-800-752-7869.

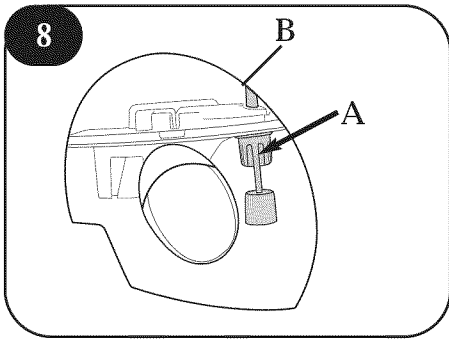

Empty the recovery tank

Unplug extractor from electrical outlet.

- ✓ An automatic shut-off device prevents the extractor from picking up more dirty water than it can hold in the recovery tank.

You will know the tank needs to be emptied --

- When the motor sound rises in pitch.
- You do not see dirty solution coming up through the recovery tank lid.
- The float (A) inside the recovery tank has risen to the top of the tank (Fig. 8), and is visible through the lid window (B).

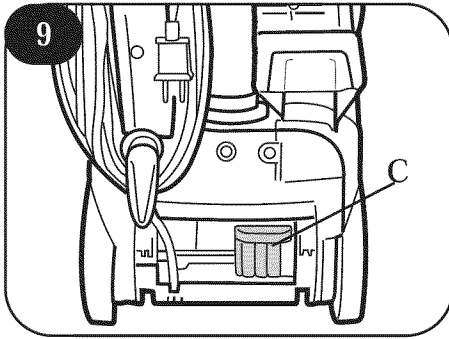

- ✓ Step on handle release pedal (C) to lower handle and unlock the recovery tank (Fig. 9).

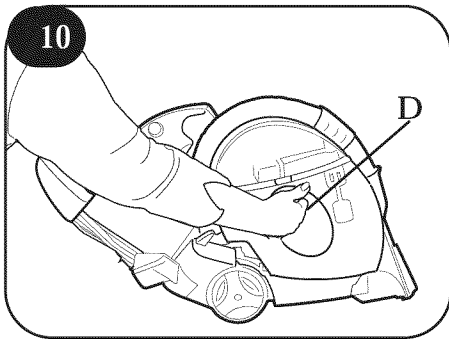

- ✓ Lift up on tank (D) and pull off (Fig. 10).

- ✓ Lift up on tank lid latches (E) and remove the tank lid (F), including the float (G) (Fig. 11). Empty tank.

- ✓ Replace lid. Secure both latches (E) (Fig. 11).

For full suction, it is important that the recovery tank lid is properly secured before replacing or operating.

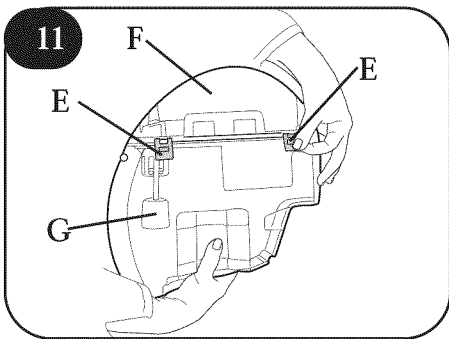

- ✓ Remove any debris that has collected on lint filter (H) on cleaner body (Fig. 12 and inset).

- ✓ Place tank onto cleaner. Return handle to upright position.

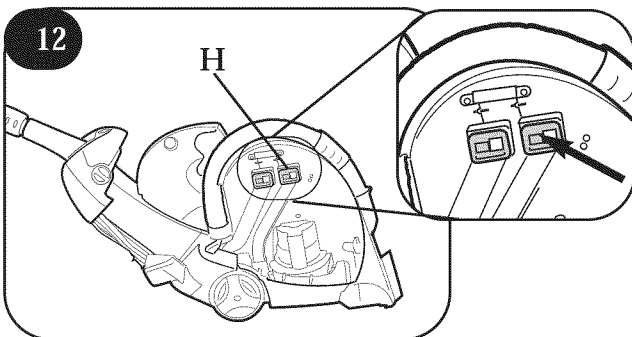

Transporting

- ✓ Your extractor may be transported easily by the convenient carrying handle (A) (Fig. 13).

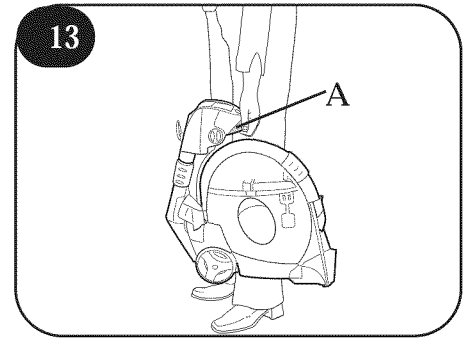

Using the tools

Select tool

- ✓ **A. Powered hand tool** has rotating brushes for extra scrubbing action on small carpeted areas, carpeted stairs and upholstery (Fig. 14).
- ✓ **B. Stair/upholstery nozzle** has a built-in brush to help provide the scrubbing action some spots may need for removal (Fig. 14).

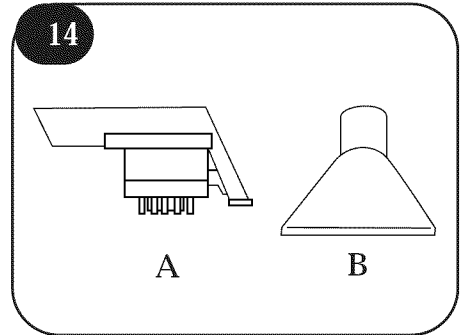

Using the hose

- ✓ Place handle in upright, storage position.
- ✓ Press on the tab (A) to remove the hose wand (B) from the floor nozzle (C) (Fig. 15).

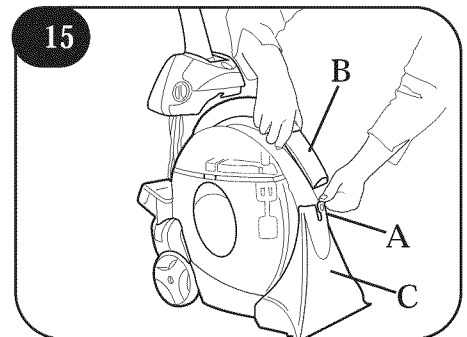

Attach tool

- ✓ All tools attach to the cleaner in the same manner.
- ✓ Slide tool (D) onto end of hose wand. Snap tool over bump (E) on wand (Fig 16).

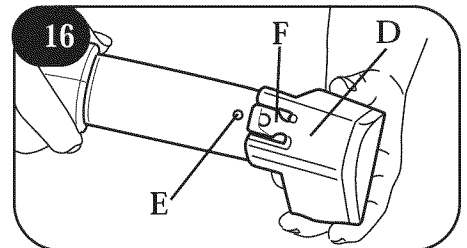

Remove tool

- ✓ To remove tool: Push forward and up on tab (F) (Fig. 16). Slide tool off hose wand.

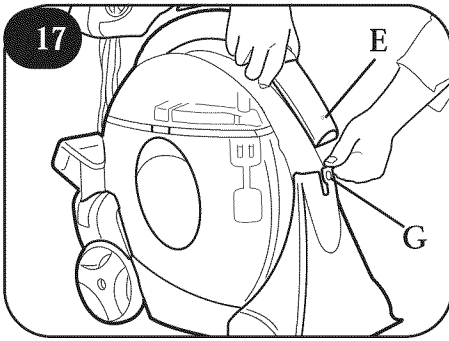

Store hose and tool

- ✓ To return hose wand to storage position, align bump (E) on wand with hole (G) in nozzle and push in firmly until you hear a snap (Fig. 17).

Note: Hose wand must be returned to floor nozzle storage position in order for cleaner to be used in the upright position for floor cleaning.

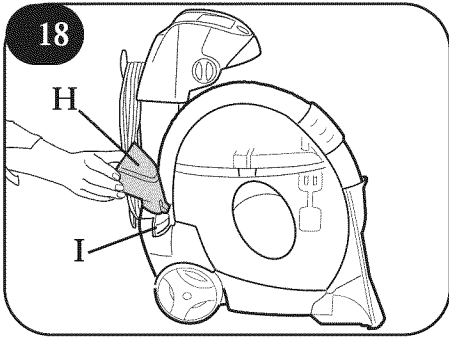

- ✓ Store upholstery nozzle (H) or powered hand tool over projection (I) on back of cleaner for storage (Fig. 18).

Cleaning carpet

- 1 Remove lightweight furniture** (tables, lamps, etc.) from area to be cleaned. Protect any remaining furniture by pinning up furniture skirts and placing aluminum foil or plastic under legs.
- 2 Vacuum carpet thoroughly** to remove loose dirt, hair, lint and other debris (Fig. 19).
- 3 Test detergent for colorfastness** on a hidden area of carpet. Wet a white cloth or paper towel with some detergent. Gently rub onto a hidden area of carpet. Wait ten minutes. Blot with white cloth or paper towel and check for color transfer.
- 4 Pretreat spots, stains and high traffic areas** with HOOVER Spot and Stain Spray (Fig. 20). Spray spot or area with Spot and Stain Spray. Then proceed with the next cleaning steps.
- 5 Fill solution tank** with hot tap water and proper amount of HOOVER detergent (see page 5) (Fig. 21).
Use only HOOVER brand detergents in your extractor. Other brands may damage the extractor.
- 6 Plan your cleaning to avoid walking on wet carpet.** Start at the end of the room farthest from the exit and work in small sections (Fig. 22).
- 7 Raise handle from storage position** until it locks in place. Slide collar (A) on telescoping handle (B) to adjust handle to desired height. (Fig. 23). Step on handle release pedal and lower handle. Turn extractor ON.
- 8 Squeeze and hold trigger (A) to release cleaning solution** (Fig. 24). Push extractor forward **SLOWLY** then pull it back **SLOWLY**.
- 9 Let go of trigger and push extractor over same area** to pick up dirty solution without putting down more solution. Continue using dry strokes until you see only a little solution coming up through the nozzle (front of extractor) or recovery tank lid.
- 10 Do not make the carpet too wet!** Use no more than two sets of forward and backward strokes while releasing solution. Always follow with dry strokes - the more the better.
- 11 Listen carefully!** When the motor sound changes (rises in pitch), the recovery tank needs to be emptied. **When water has reached the maximum capacity in the recovery tank, the float will rise to the top of the tank and the extractor will NOT pick up dirty solution.**
- 12 Allow carpet to dry.** Avoid walking on the carpet until it is dry. Increased air circulation (open doors, turn on fans, etc.) will help carpet dry thoroughly to prevent the growth of mold or mildew.
- 13 Vacuum thoroughly after carpet has dried.** This will reduce any shading left by the extractor's brushes.

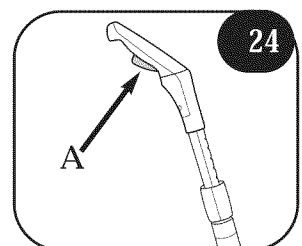
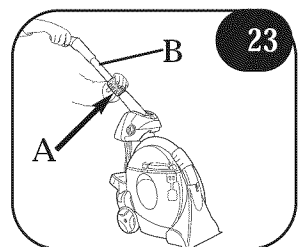
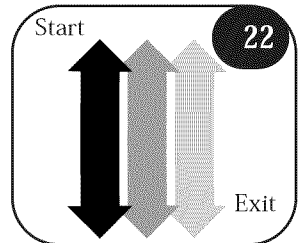
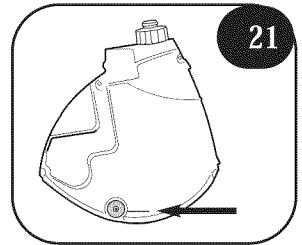
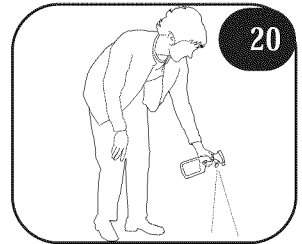
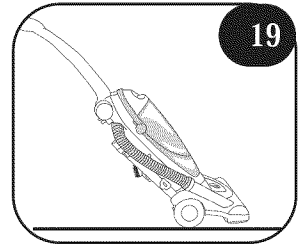

No cleaning solution removes all stains from all carpets. Stain removal varies with the type of spill, time passed before removal, carpet material, and carpet type.

Cleaning upholstery

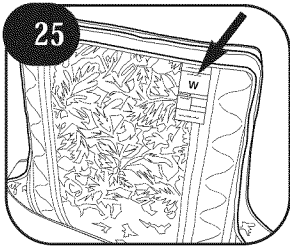

- 1 **Check fabric cleaning code (Fig. 25).** Look on the furniture manufacturer's tag for a 'W' or 'WS' code. These codes indicate that it is alright to use your extractor to clean the upholstery.
Do not use the extractor on upholstery marked 'S', 'X' or 'Dry Clean Only'.

Vacuum upholstery thoroughly with your vacuum cleaner's attachments.

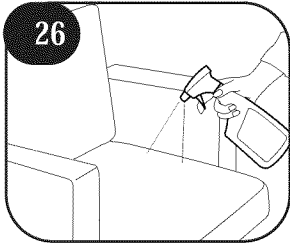

- 2 **Test detergent for colorfastness** on a hidden area of upholstery. Wet a white cloth or paper towel with some detergent. Gently rub onto a hidden area of upholstery. Wait ten minutes. Blot with white cloth or paper towel and check for color transfer.
- 3

- 4 **Pretreat spots and stains** with HOOVER Spot and Stain Spray (Fig. 26). Spray spot or area with Spot and Stain Spray. Then proceed with the next cleaning steps.

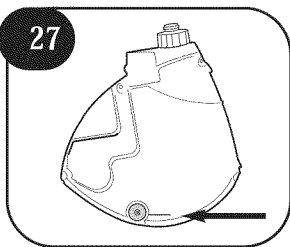

- 5 **Fill solution tank** with hot tap water and proper amount of HOOVER detergent (see page 5) (Fig. 27).
Use only HOOVER brand detergents in your extractor. Other brands may damage the extractor.

- 6 Place handle in upright, storage position. Press on the tab (A) to remove the hose wand (B) from the floor nozzle (C) (Fig. 28).

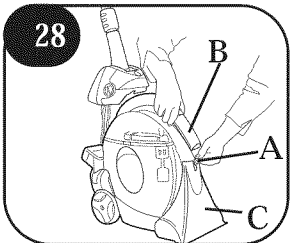

- 7 Slide tool (D) onto end of hose wand. Snap tool over bump (E) on wand (Fig. 29).

- 8 Plug extractor into a properly grounded outlet and turn extractor ON.

- 9 **Squeeze and hold trigger (A) to release cleaning solution.** Gently press tool into fabric and slowly pull the tool over the fabric (Fig. 30).

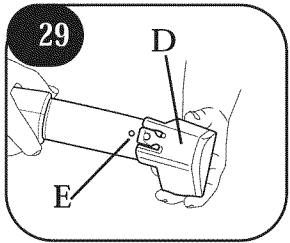

- 10 **Let go of trigger and pull tool over same area** to pick up dirty solution without putting down more solution. Continue using dry strokes until you see only a little solution coming up through the tool.

- 11 **Do not make the upholstery too wet!** Use no more than two strokes while releasing solution. Always follow with dry strokes - the more the better.

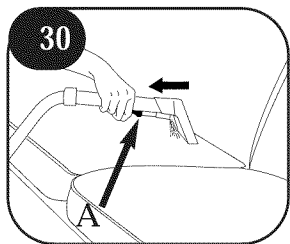

- 12 **Listen carefully!** When the motor sound changes (rises in pitch), the recovery tank need to be emptied.
When water has reached the full line in the recovery tank, the extractor will NOT pick up dirty solution.

- 13 **Allow upholstery to dry.** Avoid using upholstery until it is dry. Increased air circulation (open doors, turn on fans, etc.) will help upholstery dry thoroughly to prevent the growth of mold or mildew.

Routine care for your extractor

Clean the nozzle

Unplug extractor from electrical outlet.

- Wipe debris off nozzle (A) and front of cleaner with a damp cloth (Fig. 31).

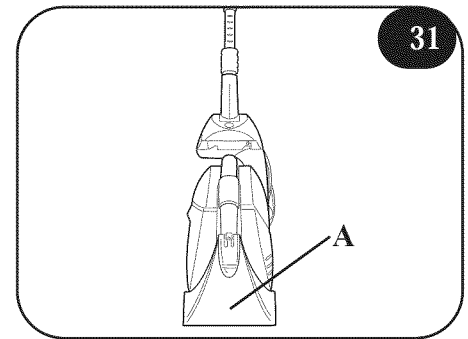

Clean the brushes

Unplug extractor from electrical outlet.

- Remove solution and recovery tanks to prevent possible leaks.
- Tilt extractor back so handle rests on the floor (Fig. 32).
- Remove any carpet fibers or strings that may be attached to the brushes (Fig. 33).

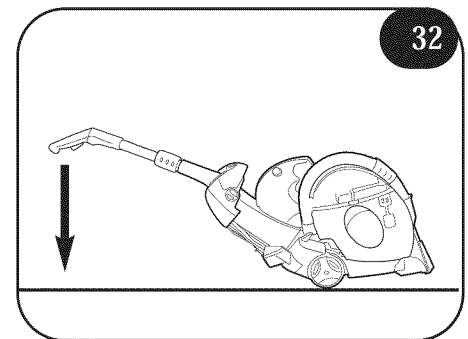

Storing your extractor

- ✓ Empty solution tank and rinse thoroughly.
- ✓ Place **empty** solution tank on extractor. Turn extractor ON. Squeeze trigger and push extractor forward and back several times, using the extractor to pick up the remaining liquid. This will clear any solution remaining inside the extractor.
- ✓ Empty recovery tank, rinse thoroughly and let air dry.
- ✓ Allow brushes and underside of extractor to air dry thoroughly before storing extractor on a carpeted or wood surface.
- ✓ Push up on the collar (A) and lower the telescoping handle. Rotate knob (B) backwards to drop the upper handle into storage position (Fig. 34).

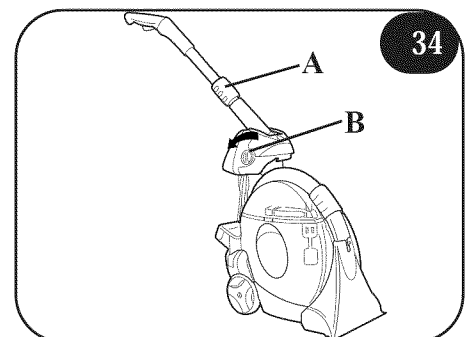
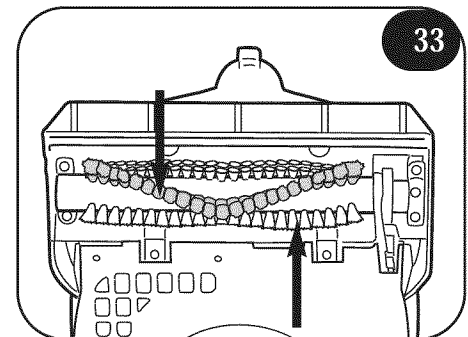

Lubrication

The motor is equipped with bearings which contain sufficient lubrication for the life of the motor. The addition of lubricant could cause damage. **Do not add lubricant to motor bearings.**

Service

To obtain approved HOOVER service and genuine HOOVER parts, locate the nearest Hoover Factory Service Center or Authorized Hoover Warranty Service Dealer (Depot) by:

- ✓ Checking the Service Section of The Hoover Company on-line at www.hoover.com OR
- ✓ Checking the list of Factory Service Centers provided with this cleaner OR
- ✓ Checking the Yellow Pages under "Vacuum Cleaners - Household" OR
- ✓ Calling 1-800-944-9200 for an automated referral of authorized service outlet locations (U.S. only)

Do not send your cleaner to The Hoover Company in North Canton for service; this will only result in delay.

If further assistance is needed, contact The Hoover Company Consumer Response Center, North Canton, Ohio 44720, Phone: 330-499-9499.

In Canada, contact Hoover Canada, Burlington, Ontario L7R 4A8, Phone: 1-800-263-6376.

Always identify your cleaner by the complete model number when requesting information or ordering parts. (The model number appears on the back of the cleaner.)

Troubleshooting

Use the list below to help solve minor problems.

What's the problem?	What to do
Extractor won't run	<ul style="list-style-type: none"> ✓ Make sure the extractor is plugged in firmly. ✓ Check the fuse or breaker.
Low suction during floor cleaning	<ul style="list-style-type: none"> ✓ Empty the recovery tank; it may be full and the automatic shut-off engaged. ✓ Make sure recovery tank and lid are properly installed and securely latched. ✓ Hose/tool wand is securely in position in the floor nozzle. ✓ Check lint filter (Fig. 12) and remove any debris.
Cleaning solution won't dispense	<ul style="list-style-type: none"> ✓ Make sure solution tank is fully inserted and securely in place. ✓ Refill the solution tank if it is empty.
Brushes won't rotate	<ul style="list-style-type: none"> ✓ Handle is not fully in the operating position. (Brushes operate only with the handle in upright, floor cleaning position.) ✓ Circuit breaker tripped. Turn unit off and unplug. Check for obstructions in the brush roll (Fig. 33). Wait for one minute; turn the extractor on and continue cleaning.
Low suction in hose during tool use	<ul style="list-style-type: none"> ✓ Make sure tool is securely attached to tool connector. ✓ Make sure handle is in the upright, storage position. ✓ Empty the recovery tank; it may be full and the automatic shut-off engaged. ✓ Make sure recovery tank and lid are properly installed and securely latched. ✓ Check lint filter (Fig. 12) and remove any debris.

Full One Year Warranty

(Domestic Use)

Your HOOVER® appliance is warranted in normal household use, in accordance with the Owner's Manual against original defects in material and workmanship for a period of one full year from date of purchase. This warranty provides, at no cost to you, all labor and parts to place this appliance in correct operating condition during the warranted period. This warranty applies when the appliance is purchased in the United States including its territories and possessions, or in Canada or from a U. S. Military Exchange. Appliances purchased elsewhere are covered by a limited one year warranty which covers the cost of parts only. This warranty does not apply if the appliance is used in a commercial or rental application.

This warranty only applies when the product is in use in the country or territory in which it is purchased.

Warranty service can only be obtained by presenting the appliance to one of the following authorized warranty service outlets. Proof of purchase will be required before service is rendered.

1. Hoover Factory Service Centers.
2. Hoover Authorized Warranty Service Dealers (Depots).

For an automated referral of authorized service outlets in the U.S.A., phone 1-800-944-9200 OR visit The Hoover Company on-line at www.hoover.com

This warranty does not cover pick up delivery, or house calls; however, if you mail your appliance to a Hoover Factory Service Center for warranty service, transportation will be paid one way.

While this warranty gives you specific legal rights, you may also have other rights which vary from state to state.

If further assistance is needed, or if there are questions concerning this warranty or the availability of warranty service outlets, write or phone the Consumer Response Center, The Hoover Company, 101 East Maple St., North Canton, Ohio 44720, Phone 1-330-499-9499.

In Canada, contact Hoover Canada, Burlington, Ontario L7R 4A8, 1-800-263-6376.

HOOVER®

Limpiadora en
profundidad
SteamVac™
Duo™

ENGLISH → pp. 1-13

ESPAÑOL → pág. 14-22

FRANÇAIS → p. 23-31

¡Su limpiadora en profundidad HOOVER está completamente ensamblada y lista para comenzar la limpieza!

Instrucciones para conexión a tierra

Este aparato debe tener conexión a tierra. Si llegara a funcionar mal o a averiarse, la conexión a tierra da un camino de menor resistencia a la corriente eléctrica para reducir el riesgo de choque eléctrico. Este aparato está equipado con un cordón que tiene un conductor (C) para conectar a tierra el equipo y un enchufe con conexión a tierra (A). El enchufe se debe enchufar a una toma de corriente adecuada (B) que esté instalada y conectada a tierra adecuadamente, de acuerdo a todos los códigos y ordenanzas locales.

PELIGRO. La conexión inadecuada del conductor para conectar a tierra el equipo puede resultar en un riesgo de choque eléctrico. Consulte con un electricista calificado o con personal de servicio si tiene dudas sobre si la toma de corriente está conectada a tierra adecuadamente. No modifique el enchufe que viene con el aparato; si no encaja en la toma de corriente haga que un electricista calificado instale una toma de corriente adecuada. Este aparato es para usarse en un circuito con tensión nominal de 120 voltios y tiene un enchufe (A) de conexión a tierra que tiene el aspecto que se ilustra en el diagrama (Fig. 1).

Si no se dispone de una toma de corriente conectada a tierra adecuadamente, se puede usar un adaptador temporal (D) para conectar este enchufe a un receptáculo de 2 polos (E) (Fig. 2). El adaptador temporal se debe usar solamente hasta que un electricista calificado pueda instalar una toma de corriente conectada a tierra adecuadamente (B) (Fig. 1). La orejuela verde y rígida, el terminal o el dispositivo similar (F) que sale del adaptador se debe conectar a una conexión a tierra permanente (G) como puede ser la tapa de la caja de una toma de corriente conectada a tierra adecuadamente (Fig. 2). Cuando se use el adaptador, se debe mantener en su lugar con un tornillo de metal. **NOTA:** El Código de electricidad de Canadá no permite el uso de adaptadores temporales.

©2004 The Hoover Company

www.hoover.com

¡Salvaguardias importantes!

Al usar un aparato eléctrico, observe siempre las precauciones básicas, incluyendo las siguientes:

LEA TODAS LAS INSTRUCCIONES ANTES DE USAR ESTE APARATO.

ADVERTENCIA: Para reducir el riesgo de incendios, choques eléctricos o lesiones:

- Úselo solamente en superficies humedecidas por el proceso de limpieza. No lo sumerja.
- Conéctelo solamente a una toma de corriente con conexión a tierra adecuada. Vea las instrucciones para conexión a tierra.
- No limpie sobre tomas de corriente que estén en el piso.
- No lo use sin que los tanques estén en su lugar.
- Tenga especial cuidado al limpiar escaleras.
- Use la limpiadora en profundidad solamente para lo que ha sido diseñada según se describe en las instrucciones.
- Use solamente los accesorios recomendados por The Hoover Company; el uso de otros accesorios puede ser peligroso.
- No se recomienda el uso de cordones de extensión. Si es indispensable usar un cordón de extensión, debe tener por lo menos tres alambres de grosor 16 con enchufe de tres patillas con conexión a tierra y un receptáculo de tres polos que acepte ese tipo de enchufe.
- Desenchufe la limpiadora en profundidad cuando no esté en uso. Antes de desenchufarlo, apague todos los controles.
- Desconecte siempre el cordón de la toma de corriente eléctrica antes de prestar servicio a la limpiadora en profundidad.
- No lo desenchufe tirando del cordón. Para desenchufarlo, sujete el enchufe y no el cordón.
- Nunca toque el enchufe ni el aparato con las manos mojadas.
- No tire de él ni lo transporte por el cordón, ni tampoco use el cordón como mango, no cierre la puerta sobre el cordón ni tire del mismo alrededor de los bordes afilados ni esquinas. No pase el aparato sobre el cordón. Mantenga el cordón alejado de las superficies calientes.
- No lo use si el cordón o el enchufe está dañado. Si el aparato no está funcionando apropiadamente, se ha dejado caer, ha sido dañado, se ha dejado a la intemperie o se ha dejado caer en agua, llévelo a un Centro de servicio de fábrica de Hoover o al Concesionario autorizado de servicio de garantía de Hoover.
- Es necesaria una supervisión estricta cuando cualquier aparato es utilizado por los niños o cerca de ellos. No permita que la limpiadora en profundidad sea usada como un juguete ni que funcione sin atención en ningún momento.
- No apunte los accesorios hacia personas o mascotas.
- Use solamente los limpiadores para piso SteamVac™ de Hoover disponibles en comercios y diseñados para ser aplicados con máquina. No use ningún tipo de cera con la limpiadora en profundidad.
- Mantenga los detergentes y otros limpiadores fuera del alcance de los niños.
- No lo use para recoger líquidos inflamables o combustibles, como gasolina, ni en áreas donde puedan estar presentes dichos líquidos.
- No lo use para recoger lejía, líquidos para destupir, gasolina ni ningún otro material tóxico.
- No recoja nada que se esté quemando o echando humo, como cigarrillos, cerillos o cenizas calientes.
- Evite recoger objetos duros o afilados con la limpiadora en profundidad. Estos pueden dañar el aparato.
- Mantenga el cabello, la ropa holgada, los dedos de las manos y pies y todas las partes del cuerpo alejados de las aberturas y las piezas en movimiento.
- No coloque ningún objeto en las aberturas. No lo use con ninguna abertura obstruida; manténgalo libre de polvo, pelusa, cabello o cualquier cosa que pueda reducir el flujo de aire.
- Evite el contacto con las alfombras hasta que estén secas, para evitar que queden enmarañada y se vuelvan a ensuciar. Mantenga a los niños y a las mascotas alejados de las alfombras hasta que estén completamente secas.
- Guárdelo en un lugar seco. No exponga la máquina a temperaturas de congelación.

ADVERTENCIA: Este producto contiene sustancias químicas conocidas en el estado de California por ser causantes de cáncer. **LÁVESE LAS MANOS DESPUÉS DE MANIPULARLO.**

¡Guarde estas instrucciones!

Contenido

Salvaguardias importantes	14
Contenido de la caja	15
Descripción de la limpiadora en . . profundidad	15
Características esenciales de la . . . limpiadora en profundidad . . .	16
Llenado del tanque	16
Vaciado del tanque de recuperación	17
Uso de los accesorios	17
Uso de la manguera	17
Para colocar y sacar el accesorio	17
Para guardar la manguera y el accesorio	17
Limpieza de alfombras	18
Limpieza de tapicería	19
Cuidado rutinario	20
Lubricación	20
Servicio	22
Identificación y solución de problemas	21
Garantía	22

Para comunicarse con nosotros:

- www.hoover.com
- 1-800-944-9200 – localizador automatizado de concesionarios de servicio
- 1-330-499-9499 – nuestro Centro de respuesta al cliente (lunes a viernes de 8 de la mañana a 5 de la tarde)

USE ESTAS INSTRUCCIONES EN ESPAÑOL JUNTO CON LAS FIGURAS PASO-A-PASO PROVISTAS EN EL MANUAL DE INGLÉS.

Contenido de la caja

- A. Limpiadora en profundidad
- B. Accesorio de mano turboaccionado
- C. Boquilla para escaleras y tapicería
- D. Detergente Hoover

Anote y guarde

Para sus archivos, anote el número de modelo en el espacio provisto. Este número se encuentra en la etiqueta de datos que está en la parte posterior de la limpiadora en profundidad.

Número de modelo _____

Guarde su recibo de compra y adjúntelo a este manual. Para obtener el servicio de garantía de su limpiadora puede requerirse un comprobante de la fecha de compra.

Descripción de la limpiadora en profundidad

Características

1. Asidero de mano
2. Mango telescópico
3. Collar del mango telescópico
4. Mango para transportar
5. Interruptor de encender y apagar
6. Tanque para la solución
7. Conector para el accesorio/manguera
8. Boquilla
9. Tanque de recuperación
10. Tapa del tanque de recuperación
11. Indicador de flotador
12. Botón para soltar el mango superior
13. Gatillo para dispensar la solución: se oprime para dispensar la solución de limpieza
14. Boquilla para escaleras y tapicería
15. Pedal para soltar el mango
16. Ganchos para el cordón
17. Accesorio de mano turboaccionado

Esta limpiadora en profundidad ha sido diseñada para uso doméstico.

Haga funcionar la limpiadora en profundidad solamente con el voltaje especificado en la placa de datos que se encuentra en su parte posterior. Enchufe la limpiadora en profundidad a una toma de corriente conectada a tierra adecuadamente.

¡Su limpiadora Duo™ SteamVac™ de HOOVER está completamente ensamblada y lista para comenzar la limpieza!



Desdoble el mango

Levante el mango de la posición de almacenamiento hasta que se trabaje en su lugar. (fig. 1)

Deslice el collar (A) hacia arriba en el mango telescópico (B) para ajustar el mango a la altura deseada. (fig. 2)

Cómo doblar el mango

Empuje el collar hacia arriba (A) para bajar el mango telescópico. Gire la perilla (C) hacia atrás para bajar el mango a la posición de almacenamiento. (fig. 3)

Características esenciales de la limpiadora en profundidad

Llene el tanque para la solución

Desenchufe la limpiadora en profundidad de la toma de corriente eléctrica.

- ✓ Tire del mango del tanque para la solución (A) y saque el tanque para la solución (fig. 4).
- ✓ Coloque el tanque boca abajo y desenrosque el tapón (B) (fig. 5). El tapón consiste de 2 piezas – el anillo del tapón (C) y la válvula del tanque para la solución (D).
- ✓ Vierta el detergente en el tanque hasta la línea de llenado del detergente (E) (fig. 6).
- ✓ Llene completamente el tanque con agua caliente del grifo.
- ✓ Vuelva a colocar la tapa. **Asegúrese de que la válvula (D) esté en el anillo del tapón (C) antes de volver a enroscar el tapón en el tanque (fig. 5).**
- ✓ Coloque el tanque de nuevo en la limpiadora en profundidad (fig. 7), presionando firmemente para asegurarse de que el tanque está bien colocado.

NOTA: Para obtener los mejores resultados, use solamente detergentes Hoover. Han sido específicamente formulados para usarse con su limpiadora SteamVac™ Duo™.

Precaución: Los detergentes contienen surfactantes aniónicos y no iónicos. Evite el contacto con los ojos y la piel. En caso de contacto con los ojos, enjuáguelos con agua fría durante 15 minutos. En caso de contacto con la piel, lávela con agua. Si persiste la irritación, llame a un médico. Si desea información médica (EE.UU.), llame al 1-800-752-7869.

Vacíe el tanque de recuperación

Desenchufe la limpiadora en profundidad de la toma de corriente eléctrica.

- ✓ Un dispositivo de apagado automático evita que la limpiadora en profundidad recoja más agua sucia de la que puede caber en el tanque de recuperación.
Sabrá que el tanque necesita ser vaciado -
 - Cuando el sonido del motor es más agudo.
 - Si no ve que sube solución sucia por la tapa del tanque de recuperación.
 - Si el flotador (A) dentro del tanque de recuperación ha subido a la parte superior del tanque (fig. 8) y se ve a través de la ventana de la tapa (B).
- ✓ Pise el pedal para soltar el mango (C) para bajar el mango y destrabar el tanque de recuperación (fig. 9).
- ✓ Levante el tanque (D) y tire de él para sacarlo (fig. 10).
- ✓ Levante las trabas de la tapa del tanque (E) y saque la tapa del tanque (F), incluyendo el flotador (G) (fig. 11). Vacíe el tanque.
- ✓ Vuelva a colocar la tapa. Asegure ambas trabas (E) (fig. 11).

Para obtener una succión completa, es importante que la tapa del tanque de recuperación esté bien asegurada antes de volver a colocarla o de hacer funcionar la limpiadora en profundidad.

- ✓ Saque cualquier residuo que se haya acumulado en el filtro para pelusas (H) en el cuerpo de la limpiadora (fig. 12 y encarte).
- ✓ Coloque el tanque sobre la limpiadora. Vuelva a colocar el mango en la posición vertical.

Transporte

- ✓ Puede transportar su limpiadora en profundidad con facilidad usando el asa para transportar (A) (fig. 13).

Uso de los accesorios

Seleccione el accesorio

- ✓ **A. El accesorio de mano** turboaccionado tiene escobillas giratorias que proporcionan una acción adicional de refregado en áreas pequeñas de la alfombra, escaleras alfombradas y tapicería (fig. 14).
- ✓ **B. La boquilla para escalera** y tapicería tiene incorporada una escobilla que ayuda a refregar algunas manchas que se necesitan limpiar (fig. 14).

Uso de la manguera

- ✓ Coloque el mango en la posición vertical de almacenamiento.
- ✓ Presione la lengüeta (A) para sacar el tubo de extensión de la manguera (B) de la boquilla para pisos (C) (fig. 15).

Coloque el accesorio

- ✓ Todos los accesorios se conectan a la limpiadora del mismo modo.
- ✓ Deslice el accesorio (D) en el extremo del tubo de extensión de la manguera. Encaje el accesorio sobre el saliente (E) del tubo de extensión (fig. 16).

Quite el accesorio

- ✓ Para sacar el accesorio: Empuje la lengüeta (F) hacia delante y hacia arriba (fig. 16). Deslice el accesorio para sacarlo del tubo de extensión de la manguera.

Guarde la manguera y el accesorio

- ✓ Para volver a colocar el tubo de extensión de la manguera en la posición de almacenamiento, alinee el saliente (E) del tubo de extensión con el agujero (G) de la boquilla y empuje firmemente hacia dentro hasta escuchar que encaja (fig. 17).

Nota: El tubo de extensión de la manguera se debe colocar en la posición de almacenamiento de la boquilla para pisos para que la limpiadora se pueda usar en la posición vertical para limpiar pisos.

- ✓ Guarde la boquilla para tapicería (H) o accesorio de mano turboaccionado sobre el resalte (I) de la parte posterior de la limpiadora para el almacenamiento (fig. 18).

Limpieza de alfombras

- 1 Saque los muebles livianos** (mesas, lámparas, etc.) del área que se va a limpiar. Proteja los muebles restantes recogiendo las faldillas de los muebles y colocando papel de aluminio o plástico debajo de las patas.
- 2 aspire bien la alfombra** para eliminar la suciedad suelta, cabellos, pelusas y otros residuos (fig. 19).
- 3 Pruebe el detergente para ver si destiñe** el color en un área escondida de la alfombra. Moje un paño blanco o una toalla de papel con un poco de detergente. Frote suavemente en un área escondida de la alfombra. Espere diez minutos. Seque sin frotar con un paño blanco o una toalla de papel y vea si se ha transferido el color.
- 4 Haga un tratamiento previo sobre las manchas y las áreas de mucho tráfico** con el rociador para manchas de HOOVER (fig. 20). Rocíe la mancha o el área con el rociador para manchas. Luego continúe con los siguientes pasos de limpieza. **Para manchas difíciles, consulte la guía de manchas incluida con su limpiadora.**
- 5 Llene el tanque para la solución** con agua caliente del grifo y la cantidad adecuada de detergente HOOVER (vea la página 16 et fig. 21). **Use solamente detergentes de la marca HOOVER con su limpiadora en profundidad. Otras marcas pueden dañar la limpiadora en profundidad.**
- 6 Planifique su limpieza para evitar caminar sobre la alfombra mojada.** Comience en el extremo de la habitación más alejado de la salida y limpie en secciones pequeñas (fig. 22).
- 7 Levante el mango** de la posición de almacenamiento hasta que se trabaje en su lugar. Deslice el collar (A) en el mango telescópico (B) para ajustar el mango a la altura deseada (fig. 23). Pise el pedal para soltar el mango y baje el mango. Encienda la limpiadora en profundidad.
- 8 Apriete y mantenga apretado el gatillo (A) para dispensar la solución de limpieza (fig. 24).** Empuje la limpiadora en profundidad hacia delante **LENTAMENTE** y tire de él para hacerlo retroceder **LENTAMENTE**.
- 9 Suelte el gatillo y empuje la limpiadora en profundidad sobre la misma área** para recoger la solución sucia sin dispensar más solución. Continúe usando pasadas secas hasta que vea que solamente sube un poco de solución por la boquilla (parte delantera de la limpiadora en profundidad) o la tapa del tanque de recuperación.
- 10 ¡No moje demasiado la alfombra!** No use más de dos pasadas hacia delante y hacia atrás mientras dispensa la solución. Siga siempre con pasadas secas – cuantas más, mejor.
- 11 ¡Escuche con atención!** Cuando cambie el sonido del motor (sea más agudo), deberá vaciar el tanque de recuperación. **Cuando el agua ha alcanzado la capacidad máxima del tanque de recuperación, el flotador sube a la parte superior del tanque y la limpiadora en profundidad NO recoge la solución sucia.**
- 12 Deje que se seque la alfombra.** Evite caminar sobre la alfombra hasta que esté seca. El aumento de la circulación de aire (puertas abiertas, ventiladores encendidos, etc.) ayudará a que la alfombra se seque a fondo para evitar el moho.
- 13 Pase bien la aspiradora después de que la alfombra se haya secado.** Esto reducirá cualquier sombreado que hayan podido dejar las escobillas de la limpiadora en profundidad.

Ninguna solución de limpieza elimina todas las manchas de todas las alfombras. La eliminación de manchas varía con el tipo de derrame, el tiempo que ha transcurrido antes de que se saque, y el material y tipo de alfombra.

Limpieza de tapicería

- 1** Compruebe el código de limpieza de la tela (fig. 25). Busque un código 'W' o 'WS' en la etiqueta del fabricante del mueble. Estos códigos indican que puede usarse la limpiadora en profundidad para limpiar la tapicería.
No use la limpiadora en profundidad en tapicería marcada 'S', 'X' o 'Dry Clean Only' (limpieza en seco solamente).
- 2** Pase bien la aspiradora por la tapicería con los accesorios de su aspiradora.
- 3** Pruebe el detergente para ver si destiñe el color en un área escondida de la tapicería.
Moje un paño blanco o una toalla de papel con un poco de detergente. Frote suavemente en un área escondida de la tapicería. Espere diez minutos. Seque sin frotar con un paño blanco o una toalla de papel y vea si se ha transferido el color.
- 4** Haga un tratamiento previo sobre las manchas con el rociador para manchas de HOOVER (fig. 26).
Rocíe la mancha o el área con el rociador para manchas. Luego continúe con los siguientes pasos de limpieza.
Para manchas difíciles, consulte la guía de manchas incluida con su limpiadora en profundidad.
- 5** Llene el tanque para la solución con agua caliente del grifo y la cantidad adecuada de detergente HOOVER (vea la página 16 et fig. 27).
Use solamente detergentes de la marca HOOVER con limpiadora en profundidad. Otras marcas pueden dañar la limpiadora en profundidad.
- 6** Coloque el mango en la posición vertical de almacenamiento. Presione la lengüeta (A) para sacar el tubo de extensión de la manguera (B) de la boquilla para pisos (C) (fig. 28).
- 7** Deslice el accesorio (D) en el extremo del tubo de extensión de la manguera. Encaje el accesorio sobre el saliente (E) del tubo de extensión (fig. 29).
- 8** Enchufe la limpiadora en profundidad a una toma de corriente conectada a tierra adecuadamente y encienda a la limpiadora en profundidad.
- 9** Apriete y mantenga apretado el gatillo (A) para dispensar la solución de limpieza. Presione suavemente el accesorio en la tela y haga retroceder el accesorio lentamente sobre la tela (fig. 30).
- 10** Suelte el gatillo y tire del accesorio sobre la misma área para recoger la solución sucia sin dispensar más solución. Continúe usando pasadas secas hasta que vea que solamente sube un poco de solución por el accesorio.
- 11** ¡No moje demasiado la tapicería! No use más de dos pasadas mientras dispensa la solución. Siga siempre con pasadas secas – cuantas más, mejor.
- 12** ¡Escuche con atención! Cuando el sonido del motor cambia (es más agudo), el tanque de recuperación necesita ser vaciado.
Cuando el agua ha alcanzado la línea de llenado ("full") en el tanque de recuperación, la limpiadora en profundidad NO recogerá la solución sucia.
- 13** Deje que se seque la tapicería. Evite usar la tapicería hasta que esté seca.
El aumento de la circulación de aire (puertas abiertas, ventiladores encendidos, etc.) ayudará a que la tapicería se seque a fondo para evitar el moho.

Cuidado rutinario de su limpiadora en profundidad

Limpie la boquilla

Desenchufe la limpiadora en profundidad de la toma de corriente eléctrica.

- ▶ Limpie los residuos de la boquilla (A) y la parte delantera de la limpiadora con un paño húmedo (fig. 31).

Limpie las escobillas

Desenchufe la limpiadora en profundidad de la toma de corriente eléctrica.

- ▶ Saque los tanques de solución y de recuperación para evitar posibles fugas.
- ▶ Incline la limpiadora en profundidad hacia atrás para que el mango descanse en el piso (fig. 32).
- ▶ Saque cualesquiera fibras de alfombra o hilos que puedan estar adheridos a las escobillas (fig. 33).

Para almacenar la limpiadora en profundidad

- ✓ Vacíe el tanque para la solución y enjuáguelo bien.
- ✓ Coloque el tanque para la solución **vacío** en la limpiadora en profundidad. Encienda la misma. Apriete el gatillo y empuje la limpiadora en profundidad hacia delante y hacia atrás varias veces, usando la limpiadora en profundidad para recoger el líquido restante. Esto hará que se vacíe la solución que quede en ella.
- ✓ Vacíe el tanque de recuperación, enjuáguelo bien y déjelo secar al aire.
- ✓ **Deje que las escobillas y la parte de abajo de la limpiadora en profundidad se sequen al aire completamente antes de guardarlo en una superficie alfombrada o de madera.**
- ✓ Empuje el collar hacia arriba (A) y baje el mango telescópico. Gire la perilla (B) hacia atrás para bajar el mango superior a la posición de almacenamiento (fig. 34).

Lubricación

El motor tiene cojinetes que cuentan con suficiente lubricación para la vida útil del motor. Añadir lubricantes podría causar daños. **No añada lubricante a los cojinetes del motor.**

Identificación y solución de problemas

Use la siguiente lista para ayudar a resolver problemas menores.

¿Cuál es el problema?	Lo que debe hacer
La limpiadora en profundidad no funciona	<ul style="list-style-type: none"> ✓ Asegúrese de que el la limpiadora en profundidad esté bien enchufada. ✓ Revise el fusible o el disyuntor.
Poca succión durante la limpieza de pisos	<ul style="list-style-type: none"> ✓ Vacíe el tanque de recuperación; puede estar lleno y el apagado automático estar activado. ✓ Asegúrese de que el tanque de recuperación y la tapa estén instalados correctamente y bien trabados. ✓ La manguera/tubo de extensión del accesorio están bien fijos en su lugar en la boquilla para pisos. ✓ Revise el filtro para pelusas (fig. 12) y elimine cualquier residuo.
La máquina no dispensa la solución de limpieza	<ul style="list-style-type: none"> ✓ Asegúrese de que el tanque para la solución esté completamente insertado y bien fijo en su lugar. ✓ Vuelva a llenar el tanque para la solución si está vacío.
Las escobillas no giran	<ul style="list-style-type: none"> ✓ El mango no está completamente colocado en la posición de funcionamiento. (Las escobillas funcionan solamente con el mango en la posición vertical para la limpieza de pisos). ✓ Apague el aparato y desconéctelo. Verifique que no haya obstrucciones en el rodillo de escobillas (fig. 33). Espere un minuto; encienda la limpiadora y continúe la limpieza.
Poca succión en la manguera mientras se usan los accesorios	<ul style="list-style-type: none"> ✓ Asegúrese de que el accesorio esté bien sujeto al conector para accesorios. ✓ Asegúrese de que el mango esté en su forma vertical y de almacenamiento. ✓ Vacíe el tanque de recuperación; puede estar lleno y el apagado automático estar activado. ✓ Asegúrese de que el tanque de recuperación y la tapa estén instalados correctamente y bien trabados. ✓ Revise el filtro para pelusas (fig. 12) y elimine cualquier residuo.

Servicio

Para obtener el servicio aprobado HOOVER y piezas genuinas HOOVER, localice el Centro de servicio de fábrica de Hoover o el Concesionario autorizado de servicio de garantía de Hoover (depósito) más cercano:

- ✓ Consultando la sección "Service" (Servicio) de The Hoover Company en línea en www.hoover.com O
- ✓ Consultando la lista de centros de servicio de fábrica provista con esta limpiadora O
- ✓ Consultando las páginas amarillas de la guía de teléfonos, bajo "Vacuum Cleaners-Household" ("Aspiradoras - Artículos del hogar") O
- ✓ Llamando al 1-800-944-9200 para obtener una referencia automatizada de las ubicaciones de los centros de servicio autorizados (solamente en EE.UU.)

No envíe su limpiadora a The Hoover Company en North Canton para obtener servicio; esto sólo resultará en demoras.

Si necesita asistencia adicional, comuníquese con The Hoover Company Consumer Response Center, North Canton, Ohio 44720. Teléfono: 330-499-9499.

En Canadá, comuníquese con Hoover Canada, Burlington, Ontario L7R 4A8, teléfono: 1-800-263-6376.

Al solicitar información u ordenar piezas, siempre identifique su limpiadora por el número completo de modelo. (El número de modelo figura en la parte posterior de la limpiadora).

Garantía de un año completo

(Uso doméstico)

Su aparato HOOVER® está garantizado para uso doméstico normal, según el Manual del propietario, contra defectos originales en el material y la fabricación por el período de un año completo a partir de la fecha de compra. La presente garantía cubre gratuitamente toda la mano de obra y las piezas necesarias para dejar este aparato en buen estado de funcionamiento durante el período de garantía. Esta garantía es válida si el aparato fue comprado en los Estados Unidos, en sus territorios y posesiones o en Canadá o en una tienda situada en una base militar de los EE.UU. Los aparatos comprados en otros lugares están cubiertos por una garantía limitada de un año que cubre solamente el costo de las piezas. Esta garantía no es válida si el aparato es utilizado para uso comercial o de alquiler.

Esta garantía solamente es válida cuando el producto se usa en el país o territorio en el cual fue comprado.

El servicio bajo garantía se puede obtener solamente al presentar el aparato en uno de los centros autorizados de servicio de garantía indicados a continuación. Puede requerirse la presentación de un comprobante de compra antes de efectuar el servicio.

1. Centros de servicio de fábrica de Hoover.
2. Concesionarios autorizados de servicio de garantía de Hoover (Depósitos).

Para obtener una referencia automatizada de las ubicaciones de los centros autorizados de servicio en los Estados Unidos, llame al 1-800-944-9200 O

visite The Hoover Company en línea en www.hoover.com

Esta garantía no cubre la recogida, la entrega, ni las visitas a domicilio; sin embargo, si envía su aparato a un Centro de servicio de fábrica de Hoover para un servicio de garantía, el transporte se pagará en una sola dirección.

Esta garantía le otorga derechos legales específicos, usted puede tener otros derechos que varían de estado a estado.

Si necesita asistencia adicional o si tiene preguntas sobre esta garantía, o la disponibilidad de centros de servicio de garantía, escriba o llame al Centro de respuesta al cliente, Consumer Response Center, The Hoover Company, 101 East Maple St., North Canton, Ohio 44720, Estados Unidos, Teléfono 1-330-499-9499.

En Canadá, comuníquese con Hoover Canada, Burlington, Ontario L7R 4A8.
1-800-263-6376.

Vidage du réservoir de récupération

Débrancher la shampooineuse de la prise de courant.

- ✓ Un mécanisme d'arrêt automatique empêche la shampooineuse d'aspirer plus d'eau sale que ne peut en contenir son réservoir de récupération.

Vous saurez que le réservoir doit être vidé lorsque :

- le bruit du moteur devient plus aigu ;
 - aucune solution sale n'est aspirée par le couvercle du réservoir de récupération ;
 - le flotteur (A) à l'intérieur du réservoir de récupération se trouve en haut du réservoir (figure 8) et peut être vu à travers la fenêtre du couvercle (B).
- ✓ Appuyer sur la pédale de déblocage du manche (C) pour abaisser le manche et déverrouiller le réservoir de récupération (figure 9).
 - ✓ Soulever le réservoir (D) et l'enlever (figure 10).
 - ✓ Soulever les loquets du couvercle du réservoir (E) et enlever le couvercle (F), incluant le flotteur (G) (figure 11). Vider le réservoir.
 - ✓ Remettre le couvercle en place. Fixer les deux loquets de blocage (E) (figure 11).

Pour obtenir une succion maximale, le couvercle du réservoir de récupération doit être bien resserré avant de le remettre en place ou de faire fonctionner l'appareil.

- ✓ Enlever les débris qui se sont accumulés sur le filtre à charpie (H) sur le corps de l'appareil (figure 12 et insert).
- ✓ Placer le réservoir sur l'appareil. Remettre le manche en position verticale.

Transport

- ✓ Votre shampooineuse peut être transportée facilement avec sa poignée de transport pratique (A) (figure 13).

Utilisation des accessoires

Choix d'accessoires

- ✓ **A. L'accessoire portatif à turbine** comporte des brosses rotatives pour une action de frottage supplémentaire sur de petites surfaces avec tapis, les escaliers avec tapis et les meubles capitonnés (figure 14).
- ✓ **B. L'embout pour escaliers/meubles capitonnés** comporte une brosse intégrée qui fournit une action de frottage pour aider à éliminer certaines taches (figure 14).

Utilisation du tuyau

- ✓ Placer le manche à la position verticale de rangement.
- ✓ Appuyer sur la languette (A) pour enlever la rallonge (B) de la buse (C) (figure 15).

Fixer l'accessoire

- ✓ Tous les accessoires s'installent de la même manière sur l'appareil.
- ✓ Faire glisser l'accessoire (D) dans l'extrémité de la rallonge. Enclencher l'accessoire sur le bouton (E) de la rallonge (figure 16).

Enlever l'accessoire

- ✓ Pour enlever l'accessoire : Pousser la languette vers l'avant et vers le haut (F) (figure 16). Faire glisser l'accessoire hors de la rallonge.

Rangement du tuyau et de l'accessoire

- ✓ Pour remettre la rallonge en position de rangement, aligner le bouton saillant (E) de la rallonge avec le trou (G) de la buse et pousser fermement jusqu'au déclic (figure 17).

Remarque : La rallonge doit être remise en position de rangement de la buse pour utiliser l'appareil en position verticale de nettoyage.

- ✓ Ranger l'embout à meuble capitonnés (H) ou l'accessoire portatif à turbine sur la projection (I) à l'arrière de l'appareil (figure 18).