

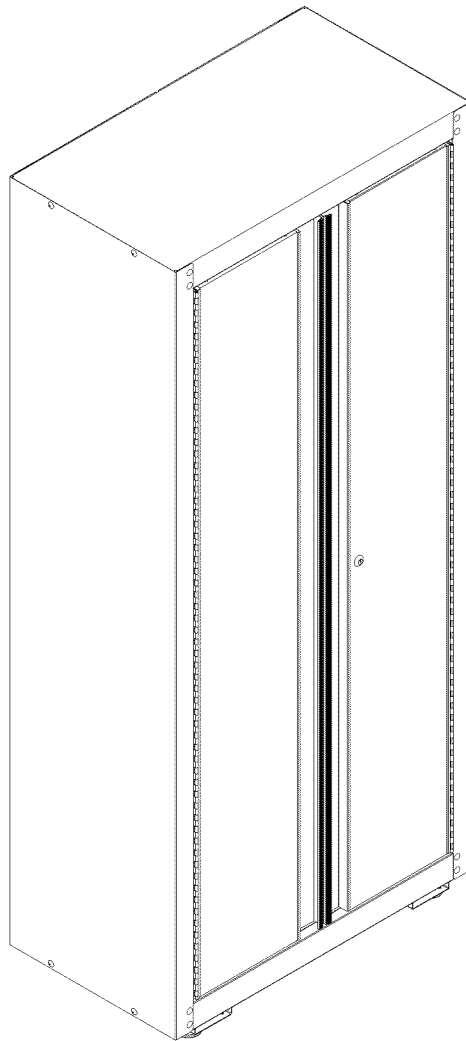

Floor Cabinet



Please indicate the following from the service part drawing provided.

Model Number: _____

Model Description: _____

*Product you purchased may vary from picture shown.

Caution: Read and follow all Safety Rules and Operating Instructions before first use of this product. Retain this document for future reference.

SAFETY

SAFETY WARNINGS AND CAUTIONS:

- Use appropriate safety equipment when using power and hand tools. Failure to do so may cause personal injury or product damage.
- Use adequate manpower when assembling and moving this unit. Failure to do so may cause personal injury or product damage.
- **DO NOT** stand on this product. You may fall which may cause personal injury.
- **DO NOT** mount this product on a truck bed or any other moving object. This may cause personal injury or product damage.
- Appropriately secure this product before moving it with a forklift.
- **DO NOT** alter this product in any manner. For example, do not weld external lockbars or attach electrical equipment. This may cause product damage or personal injury.
- Keep the product on level surfaces. The product may become unstable and tip if stored or moved on an un-level surface, which may cause personal injury or product damage.
- **DO NOT** step on shelves. You may fall which may cause personal injury.
- Be sure to secure the Floor Cabinet to a studed or concrete wall. Failure to do so may cause the Floor Cabinet to become unstable and tip. This may cause personal injury or product damage.
- The maximum weight for each shelf should be no more than 50 pounds, evenly distributed.
- The maximum product weight, including contents, should be no more than 250 pounds.

Tools Required:

Socket wrench
3/8" socket
7/16" deep-well socket
7/16" open end wrench
Square
Screwdriver, Flathead
Screwdriver, Crosstip
Drill
1/8" drill bit
1/4" drill bit

Hardware Included

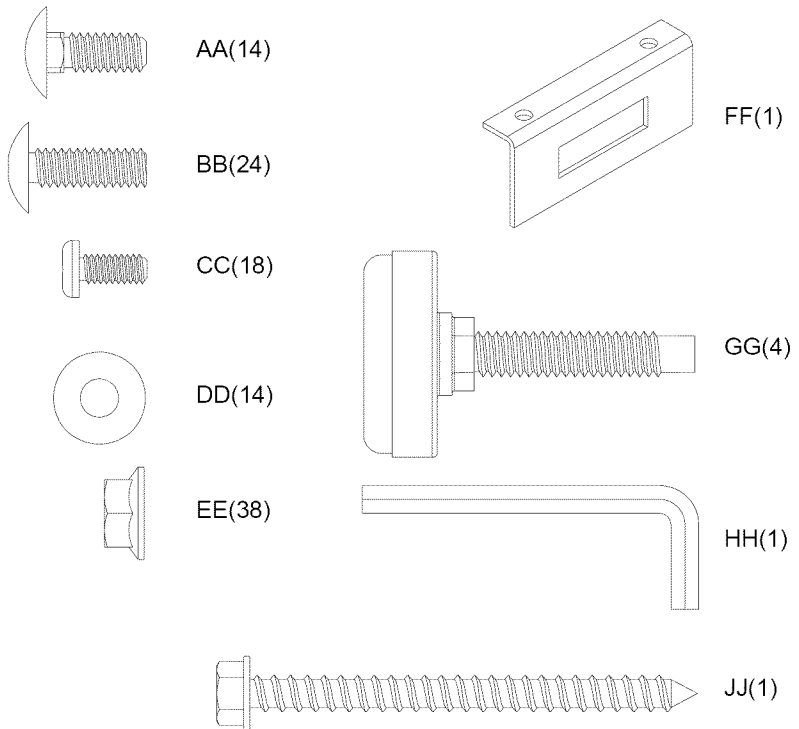

Call 1-800-4MY-HOME (1-800-469-4663) for Service Parts.

Refer to Service Parts Drawing for full listing of Service Parts.

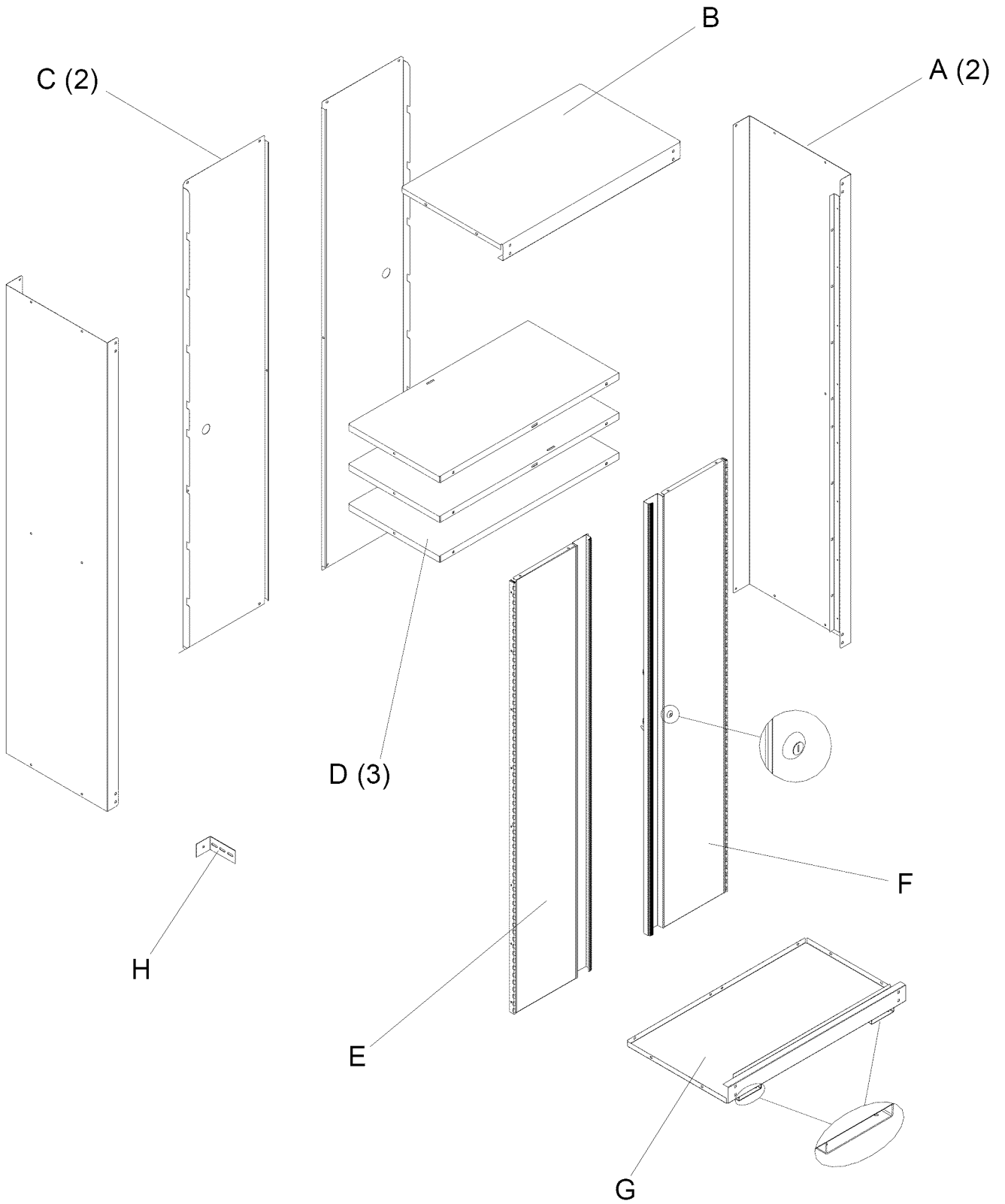

ASSEMBLY

STEP (1):

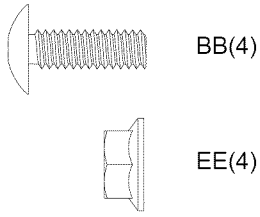

- Place (1) side (A) with flange side down. Use packaging material to prevent scratches.
- Insert (2) screws (BB) into middle (2) holes from bottom of flange on (A).
- Place (1) back (C) over screws in side. Attach using (2) (EE).
- Repeat for remaining side (A) and back (C).

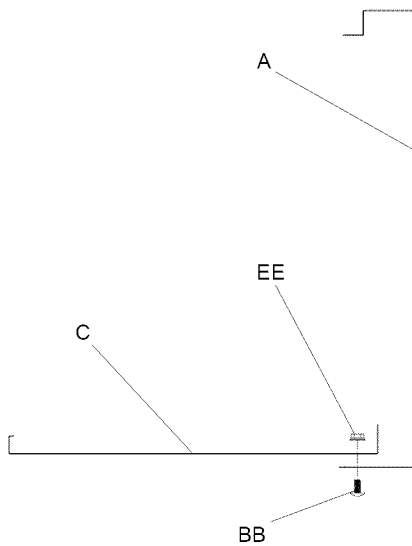
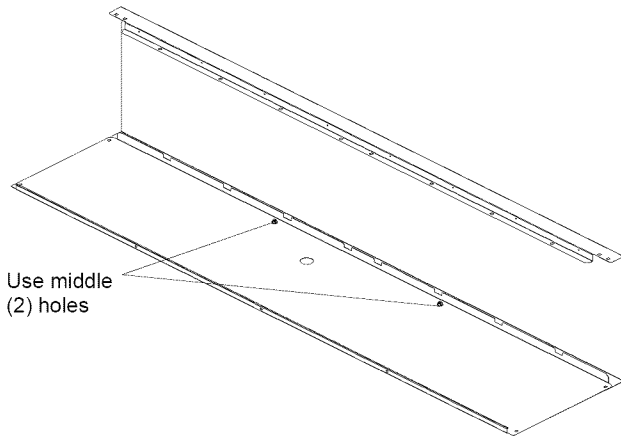

STEP (2):

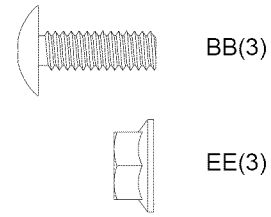

- Connect assemblies from step 1 using (3) (BB) and (3) (EE).
- Finger tighten.

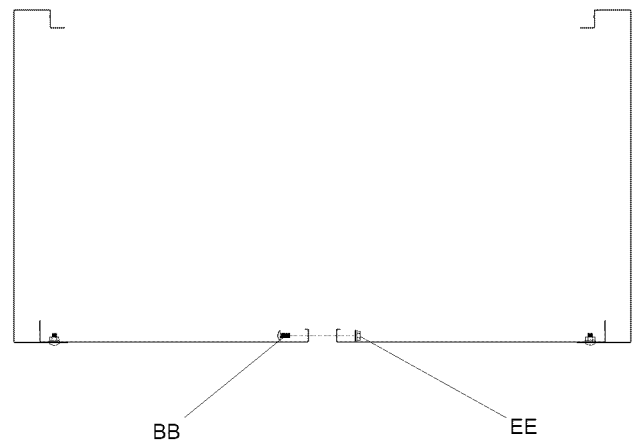
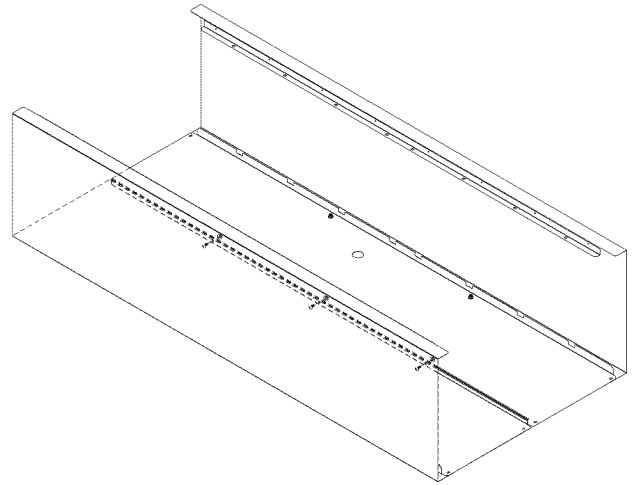

STEP (3):

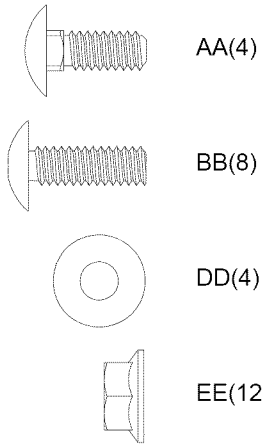

- Insert top (B) into one end of assembly and attach using (4) (AA), (8) (BB), (4) (DD), and (12) (EE).
- Finger tighten.

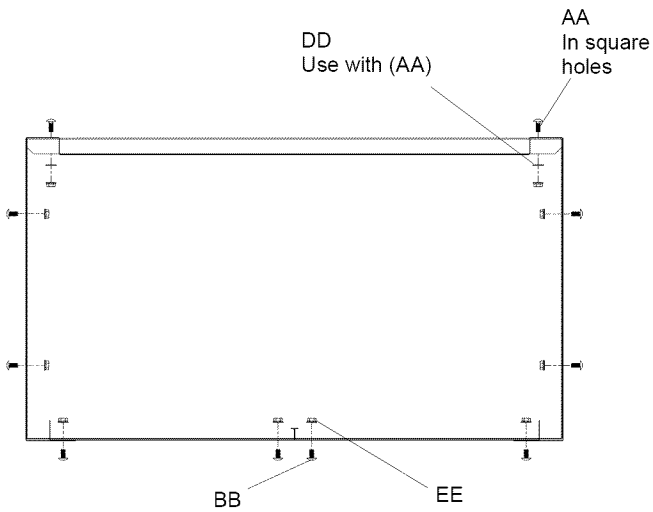
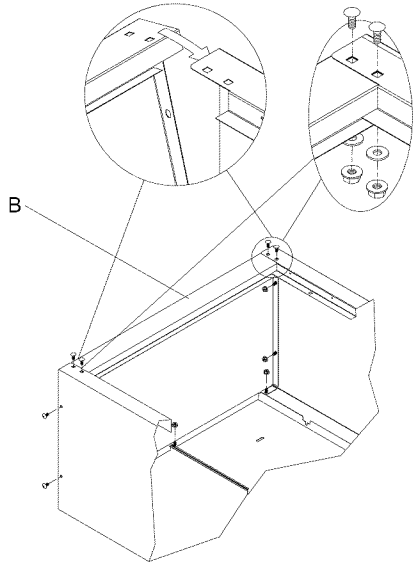

STEP (4):

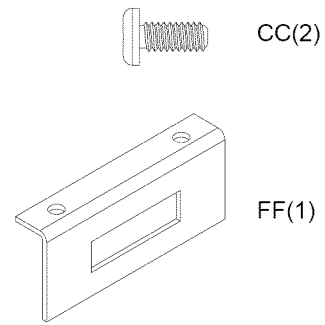

- Place (1) shelf (D) with top down. Use packaging material to prevent scratches.
- Install (FF) as shown, using (2) (CC).
- Do not tighten.

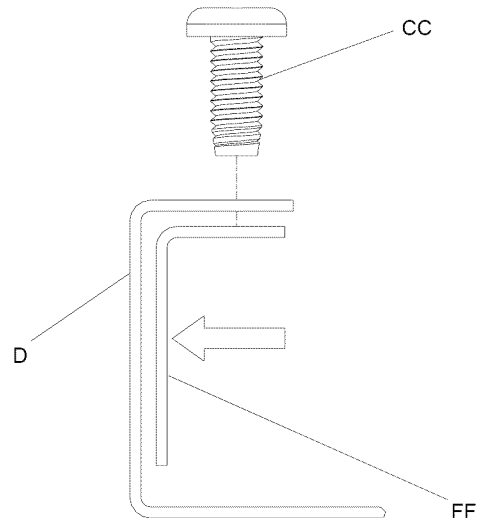
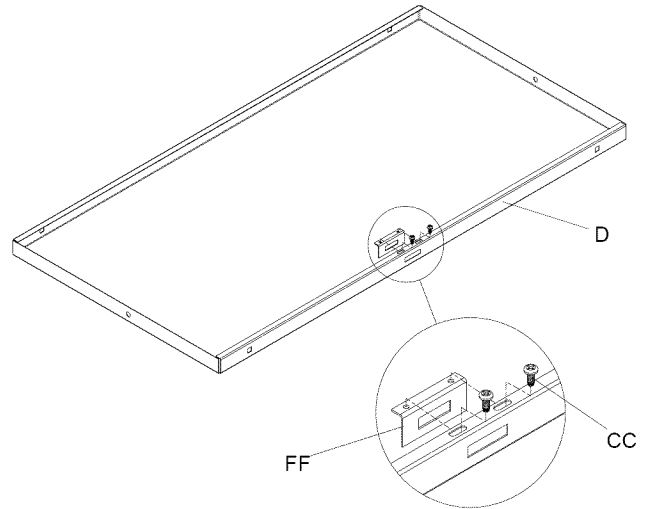

STEP (5):

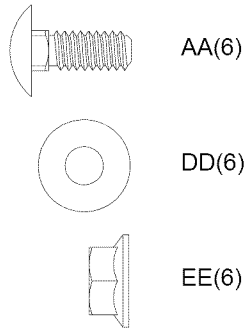

Note: shelf (D) from step (4) must be installed in bottom middle location to allow door to latch and lock. Top and bottom shelves should have slots facing toward back of unit. Install top shelf first.

- Insert shelf (D) from bottom of unit.
- Place in desired mounting location in back of unit, and rotate into place as shown.
- Attach using (2) (AA), (2) (DD), and (2) (EE) in square mounting holes as shown.
- Repeat until all (3) shelves are in place.
- Finger tighten.

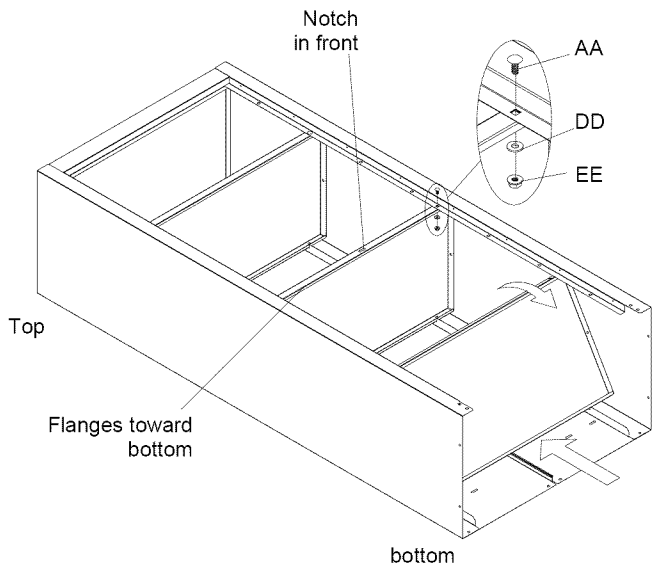

Note: Shelves may be organized in several different configurations. Below is the recommended initial shelf spacing. Top and bottom shelf spacing may be adjusted as necessary.

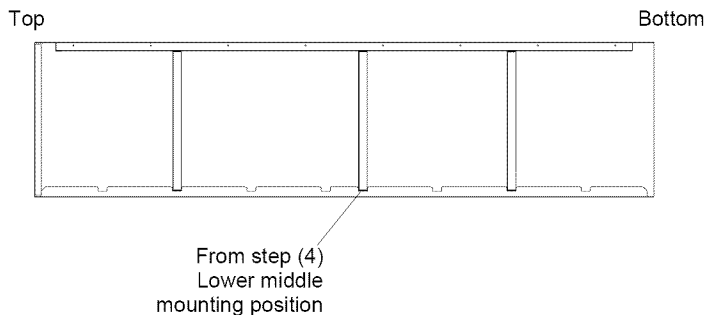

STEP (6):

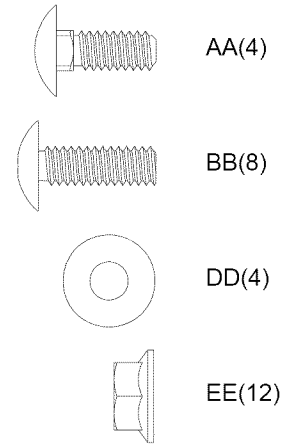

- Insert bottom (G) into lower end of assembly and attach using (4) (AA), (8) (BB), (4) (DD), and (12) (EE).
- Finger tighten.

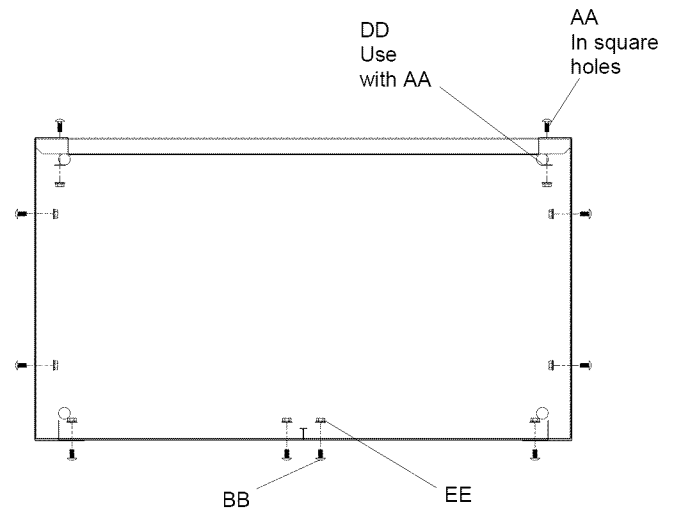
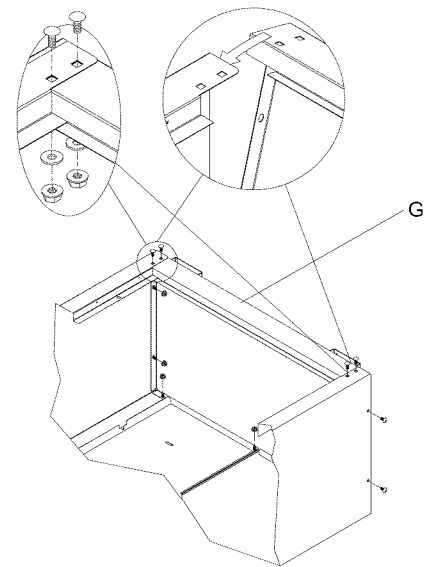

STEP (7):

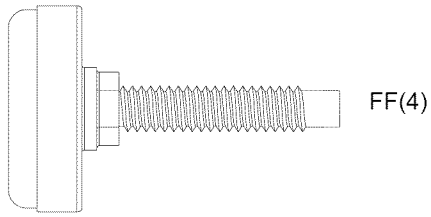

- Install (4) leveling feet (GG). Some adjustments may be necessary after cabinet is in desired location.

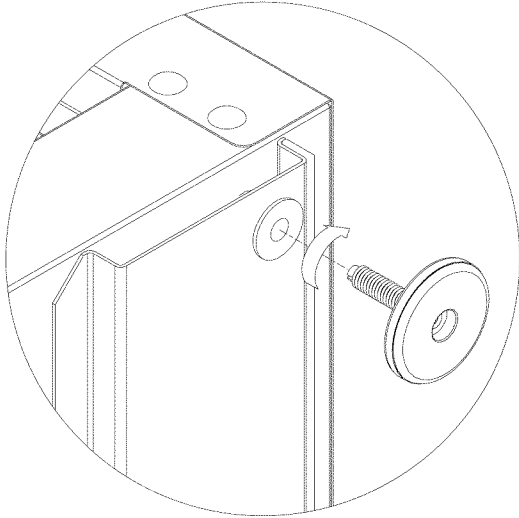

- Place the cabinet in its upright position.
- Square the cabinet and wrench tighten all bolts. (Do not tighten screws holding striker (FF) in place on middle shelf.)

Square unit

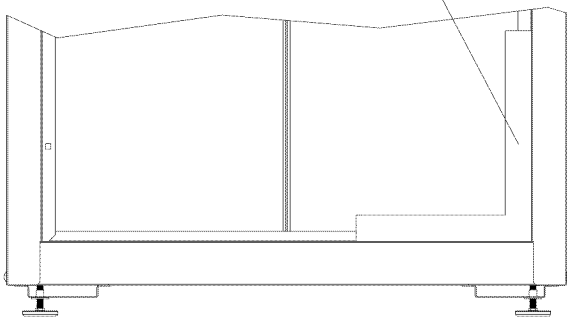

STEP (8):



- Ensure lock on right side door (F) is in the unlock position.
- Attach right side door (F) as shown, using (8) (CC).
- Adjust door for optimum performance before tightening screws. (Door latch should line up with slot on middle shelf.)
- Attach left side door (E) in the same manner.

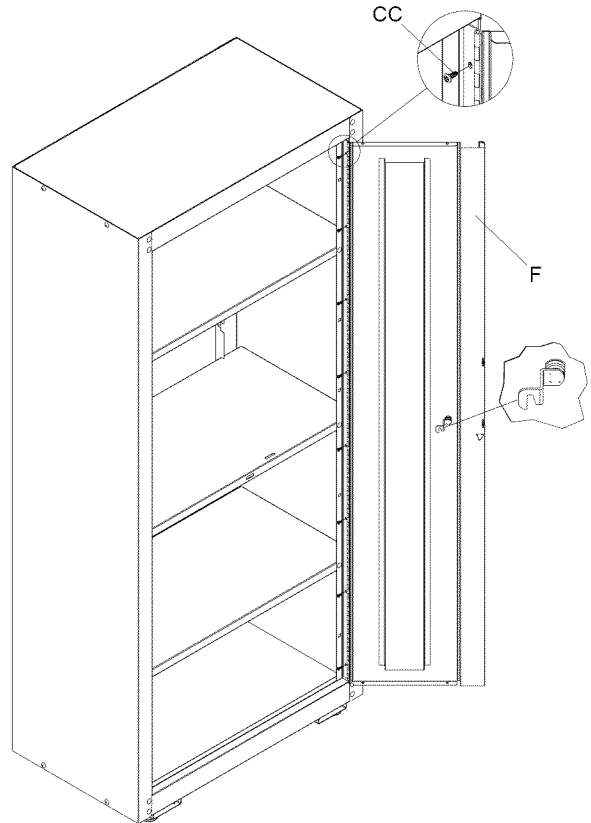

- Adjust striker (FF) for optimum performance.
- Tighten screws to hold in place.

Middle shelf

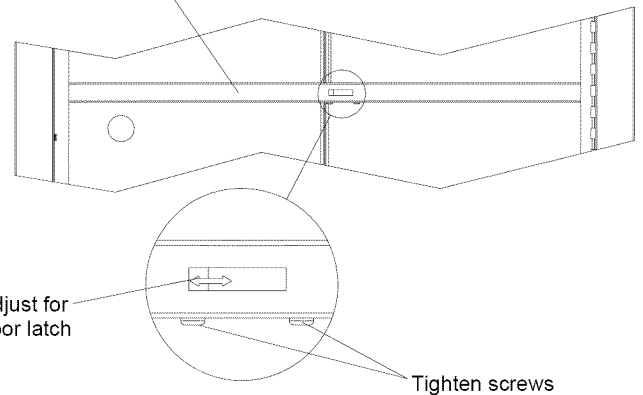

STEP (9):

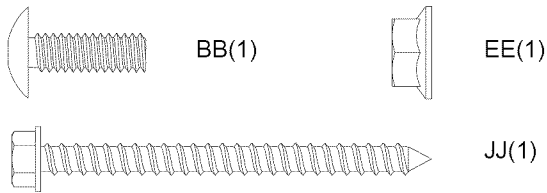

WARNING

Cabinet **MUST** be attached to a stud in a wood frame wall. Failure to do so may cause personal injury or product damage.

Hardware provided for wood frame wall use only. Concrete or other surfaces will require other hardware (not provided). Use appropriate hardware per your local building codes. Failure to do so may cause personal injury or product damage.

Note: Mounting bracket may be mounted on either side of the cabinet. Mounting shown on left side.

- Place mounting bracket (H) in desired mounting location. Mark center of mounting hole location, using slots in bracket as a template.
- Remove bracket. Drill 1/4" mounting hole.
- Mount to unit using (1) (BB) and (1) (EE).
- Finger tighten.

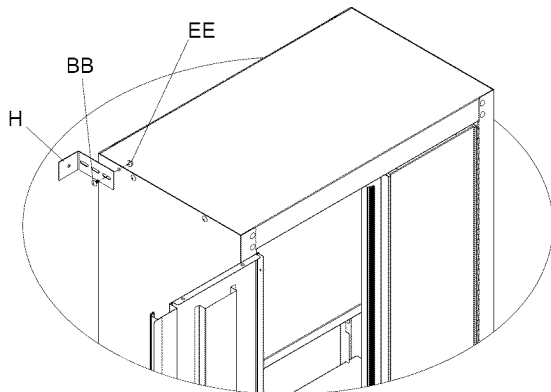

- Align cabinet with a stud. Adjust leveler feet if needed.
- Drill 1/8" pilot hole.
- Attach cabinet to stud using JJ.

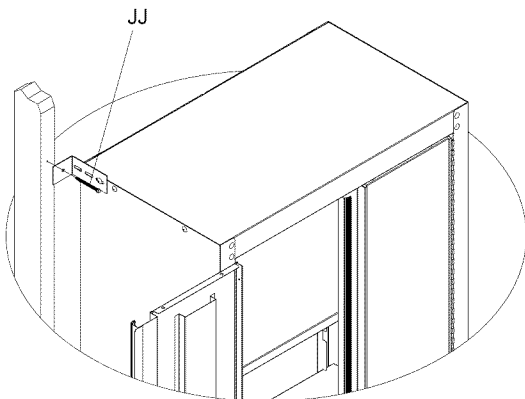

OPERATION

Shelf Adjustment

- Empty shelf.
- Remove fasteners.
- Rotate shelf upward and pull forward, as shown.
- Move shelf to desired location.
- Insert back of shelf in notches, rotate shelf into place and reinstall fasteners.

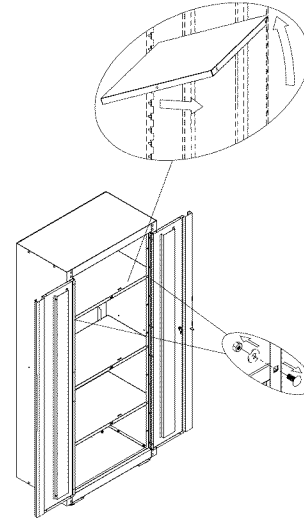

Leveling Foot Adjustment

- Adjust leveling foot to desired position with flat head screwdriver or 7/16 open end wrench as shown.

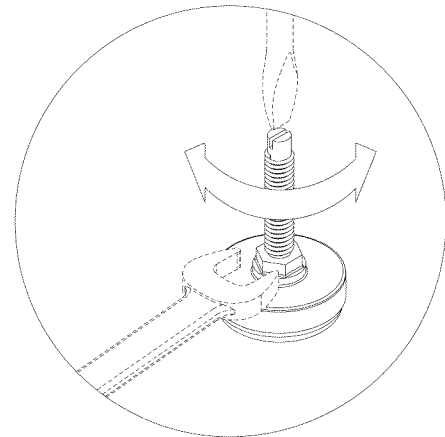

MAINTENANCE

- Periodically the surfaces should be cleaned with a mild detergent and water.
- Grease and oil can be removed with most standard cleaning fluids. For safety, use a nonflammable cleaning fluid.
- Auto wax will preserve the unit's luster finish. Apply the wax as to a car. The wax will also help protect the unit against scratches.



Gabinete de piso

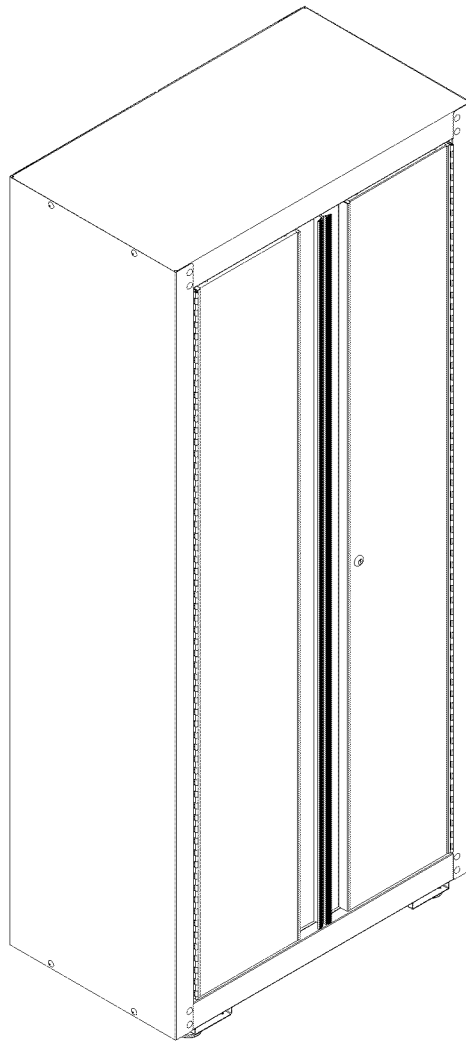

Sírvase indicar la siguiente información que encontrará en el dibujo suministrado de la pieza de servicio.

Número de modelo: _____

Descripción del modelo: _____

*La unidad que adquirió puede variar con respecto a la ilustración.

Precaución: Lea y siga todas las reglas de seguridad e instrucciones para el manejo antes de usar la unidad por primera vez. Conserve este manual para referencia futura.

ADVERTENCIAS Y PRECAUCIONES DE SEGURIDAD:

- Utilice el equipo de seguridad adecuado cuando emplee herramientas eléctricas. De lo contrario, podría causarle lesiones personales u ocasionar daños al producto.
- Utilice el personal adecuado para el montaje y el traslado de esta unidad. De lo contrario podría ocasionarse lesiones personales o dañar el producto.
- **NO** se ponga de pie sobre la unidad. Podría caerse y lesionarse.
- **NO** monte esta unidad en la plataforma de carga de la camioneta ni en ningún otro objeto móvil. Podría causar lesiones personales o daño a la unidad.
- Asegure adecuadamente la unidad antes de moverla con un montacargas.
- **NO** altere la unidad en modo alguno. Por ejemplo, no suelde las barras de sujeción externas ni le incorpore equipos eléctricos. Podría causar daño a la unidad o lesiones personales.
- Mantenga el producto sobre superficies planas. El producto puede desestabilizarse y volcar si se almacena o se mueve en superficies no llanas, lo cual podría causar lesiones personales o dañar el producto.
- **NO** se ponga de pie sobre los anaqueles. Podría caerse y lesionarse.
- Cerciórese de asegurar el gabinete de piso al montante de una pared o a una pared de concreto. La inobservancia de esta medida puede ocasionar que el gabinete de piso quede inestable y pueda volcarse, lo cual puede causar lesiones personales o daño al pro
- El peso máximo para cada estante no debería ser superior a (50) libras ((22,7) kg), uniformemente repartidas.
- El peso máximo del producto, incluyendo su contenido, no debe ser mayor de (113,5) kg.

Herramientas necesarias:

- Llave de tubo
- Casquillo adaptador de 3/8 pulgadas
- Dado largo de 7/16 pulgadas
- Llave de extremo abierto de 7/16"
- Escuadra de carpintero
- Destornillador de cabeza plana
- Destornillador, punta de cruz
- Talladro
- Broca de 1/8 de pulgada
- Broca de 1/4 de pulgada

Ferretería incluida

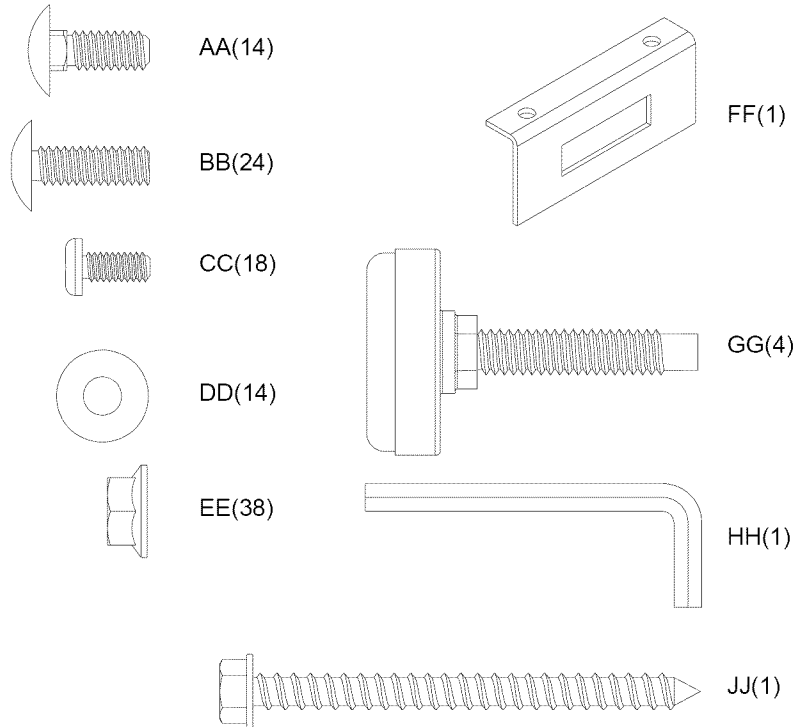

Llame al 1-800-659-7084 para las piezas de repuesto. Consulte el dibujo de piezas de servicio si desea un listado completo de piezas de servicio.

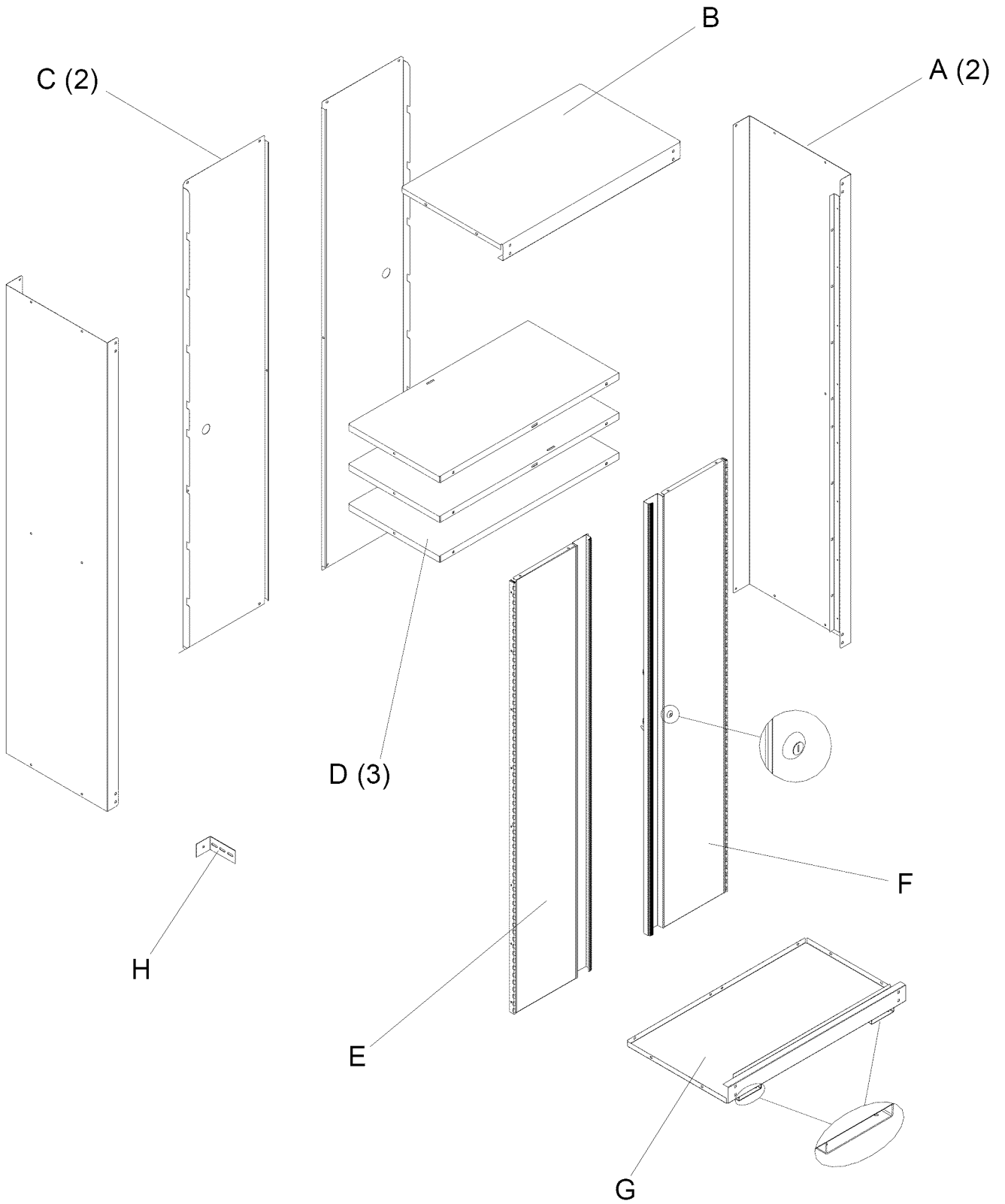

ENSAMBLAJE

PASO (1):

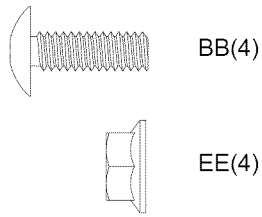

- Coloque (1) lado (A) con la brida hacia abajo. Utilice el material del embalaje para evitar que se dañe.
- Inserte (2) tornillos (BB) en los agujeros del medio (2) desde la parte inferior de la brida en (A).
- Coloque (1) parte posterior (C) sobre los tornillos en el lado. Fije utilizando (2) (EE).
- Repita para el lado restante (A) y la parte posterior (C).

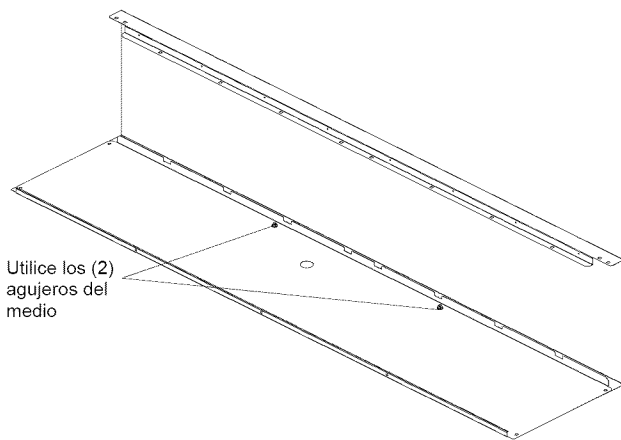

Utilice los (2) agujeros del medio

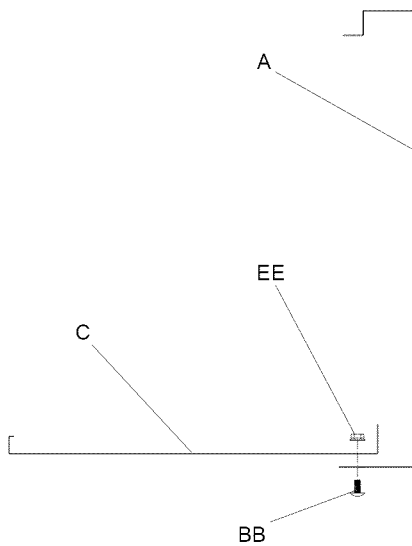

PASO (2):

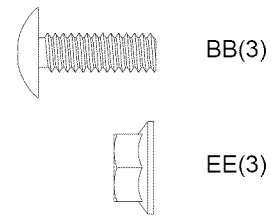

- Conecte los ensambles del paso (1) utilizando (3) (BB) y (3) (EE).
- Apriete a mano.

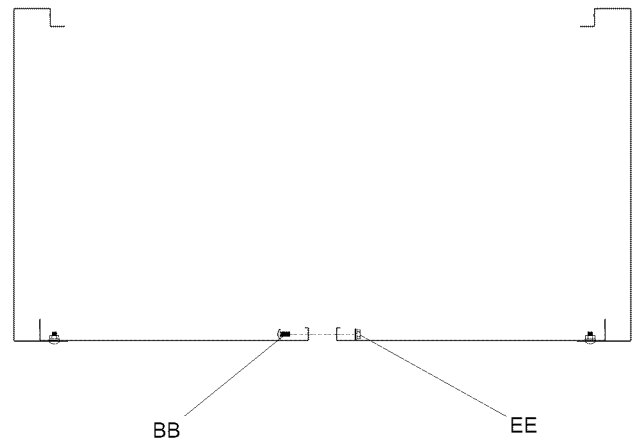
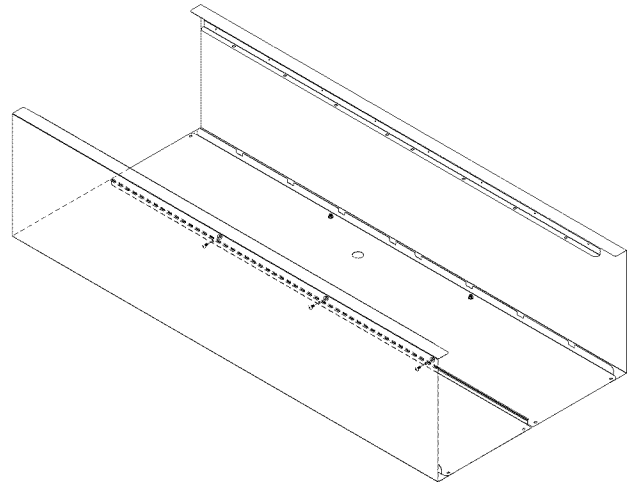

PASO (3):

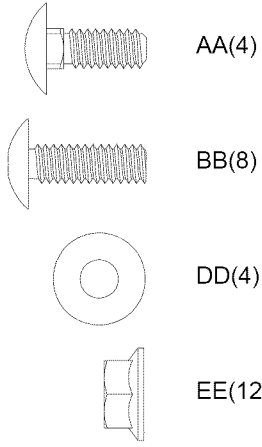

- Inserte la parte superior (B) en un extremo del ensamble y fije utilizando (4) (AA), (8) (BB), (4) (DD), y (12) (EE).
- Apriete a mano.

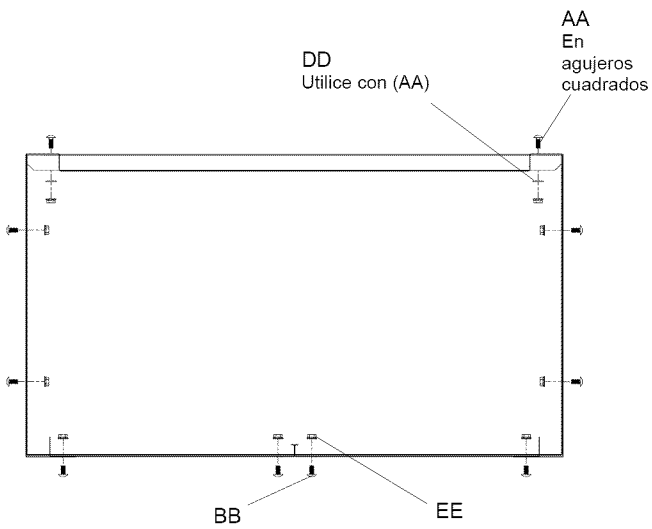
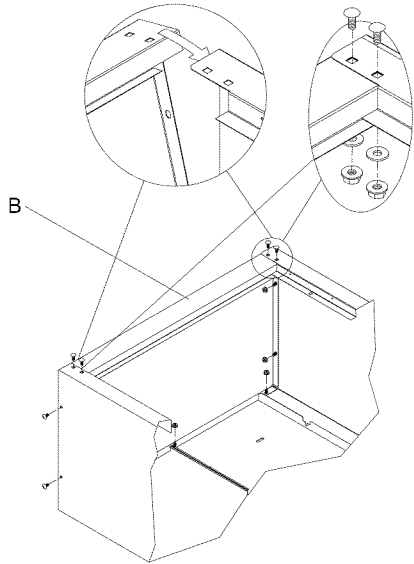

PASO (4):

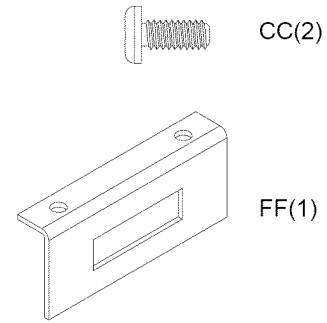

- Coloque (1) anaquel (D) con la parte superior hacia abajo. Utilice el material del embalaje para evitar que se dañe.
- Instale (FF) como se ilustra, utilizando (2) (CC).
- No apriete.

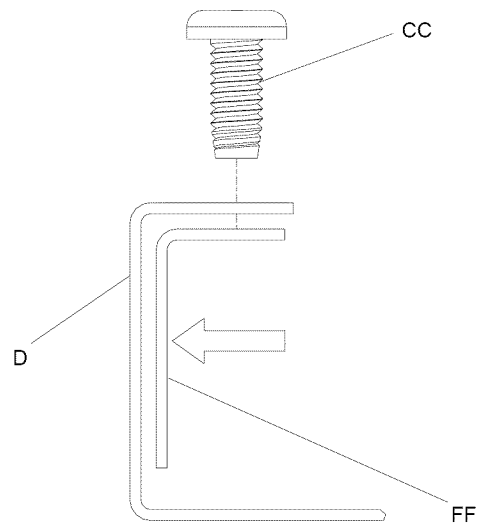
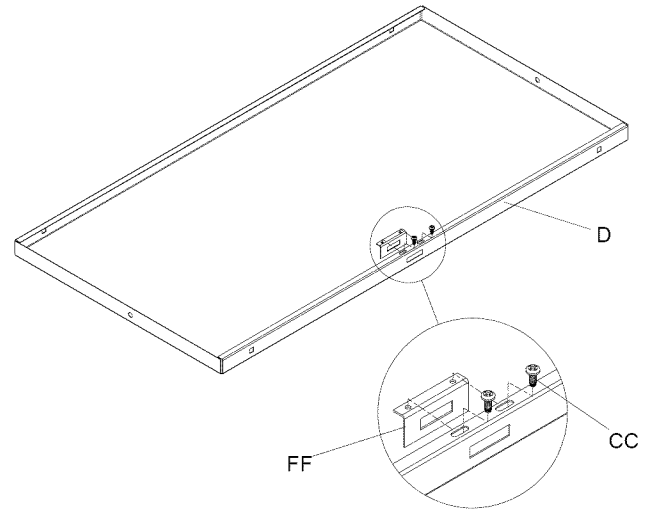

PASO (5):

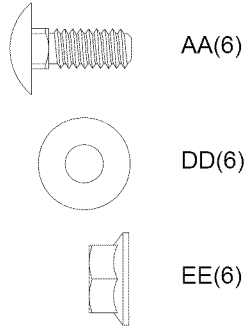

Nota: el anaquel (D) del paso (4) deberá instalarse en la ubicación media inferior para permitir que la puerta cierre y trabe. Los anaqueles superior e inferior deben tener ranuras orientadas hacia la parte posterior de la unidad. Instale el anaquel superior primero.

- Inserte el anaquel (D) desde la parte superior de la unidad.
- Coloque en la parte deseada de montaje en la parte posterior de la unidad y rote en su lugar como se ilustra.
- Fije utilizando (2) (AA), (2) (DD), y (2) (EE) en agujeros de montaje cuadrados, como se ilustra.
- Repita hasta que todos los (3) anaqueles estén en su lugar.
- Apriete a mano.

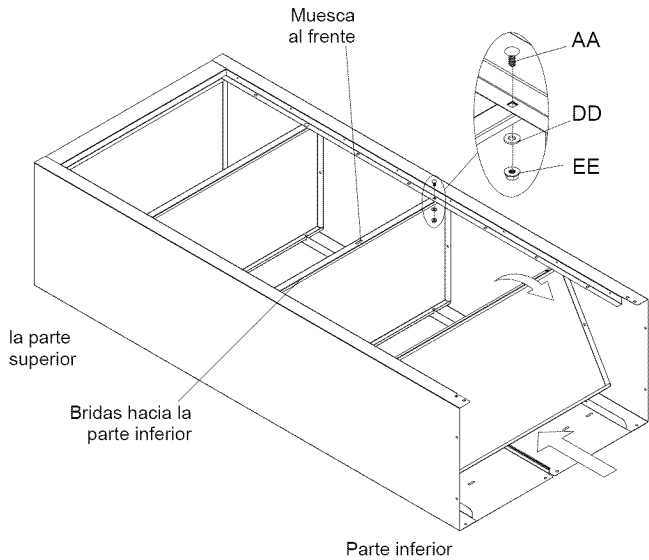

Nota: Los anaqueles pueden organizarse en varios diferentes configuraciones. Debajo se encuentra la separación inicial recomendada para los anaqueles. La separación entre los anaqueles superior e inferior puede regularse según sea necesario.

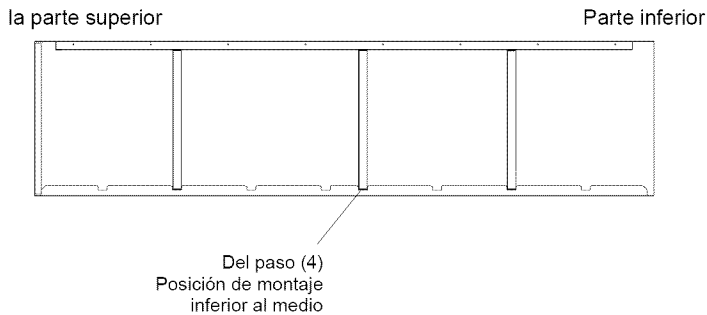

PASO (6):

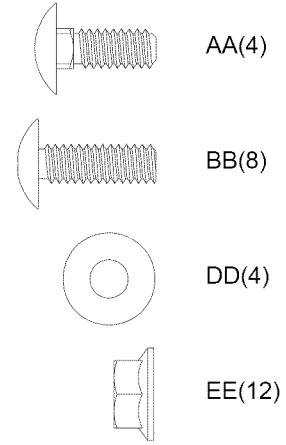

- Inserte la parte inferior (G) en el extremo inferior del ensamble y fije utilizando (4) (AA), (8) (BB), (4) (DD), y (12) (EE).
- Apriete a mano.

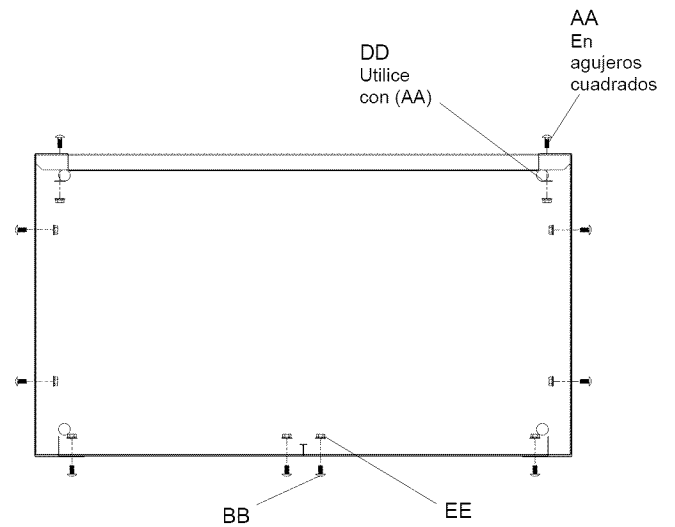
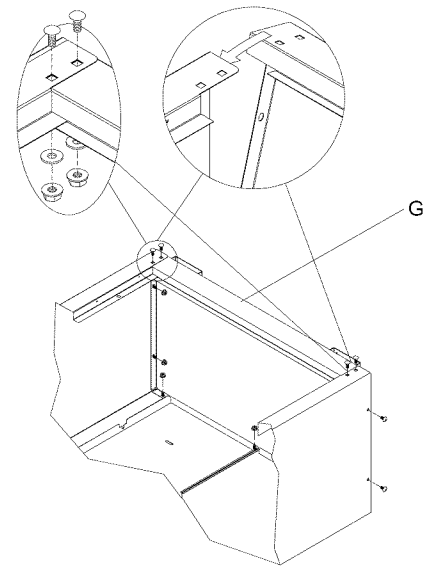

PASO (7):

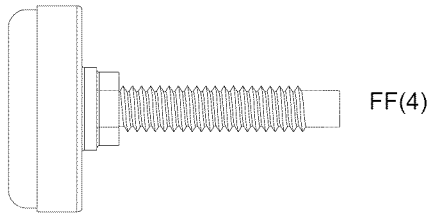

- Instale (4) patas niveladores (GG). Puede que sean necesarios algunos ajustes después de que el gabinete esté en la posición deseada.

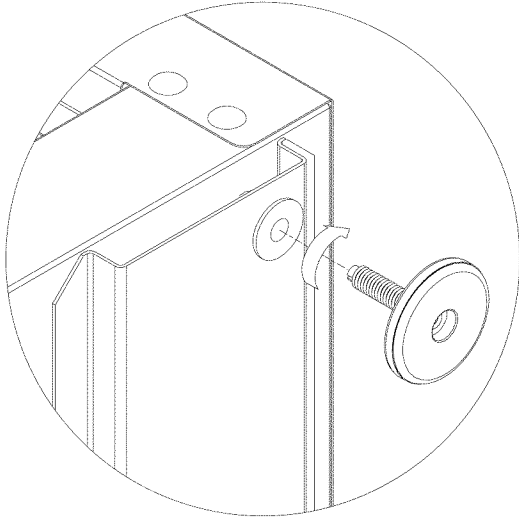

- Coloque el gabinete en su posición vertical.
- Coloque a escuadra el gabinete y apriete todos los pernos con una llave. (No apriete los tornillos que sostienen la traba (FF) en su lugar en el anaquel del medio).

Coloque a escuadra la unidad

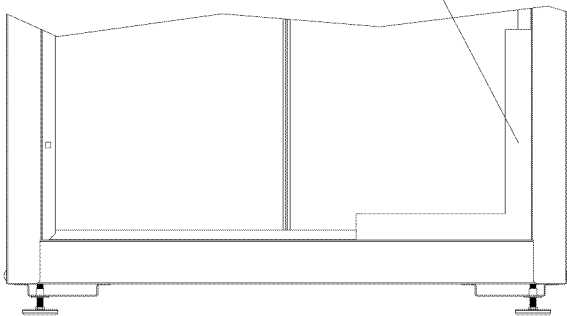

PASO (8):



- Compruebe que la cerradura en el lado derecho de la puerta (F) esté en la posición destrabada.
- Fije la puerta del lado derecho (F) como se ilustra, utilizando (8) (CC).
- Ajuste la puerta para un rendimiento óptimo antes de apretar los tornillos. (El pestillo de la puerta debe estar alineado con la ranura del anaquel del medio).
- Fije la puerta del lado izquierdo (E) de la misma manera.

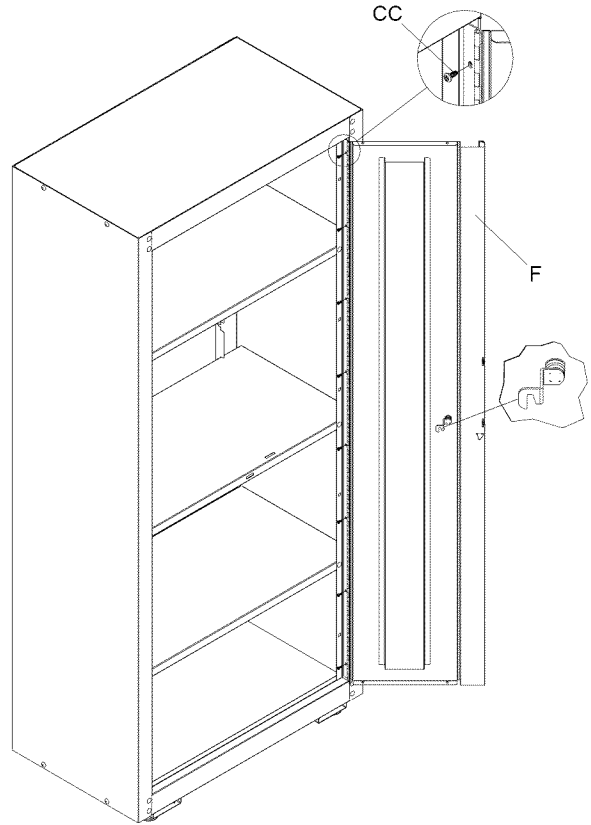

- Ajuste la traba (FF) para obtener un rendimiento óptimo.
- Apriete los tornillos para sostener en su lugar.

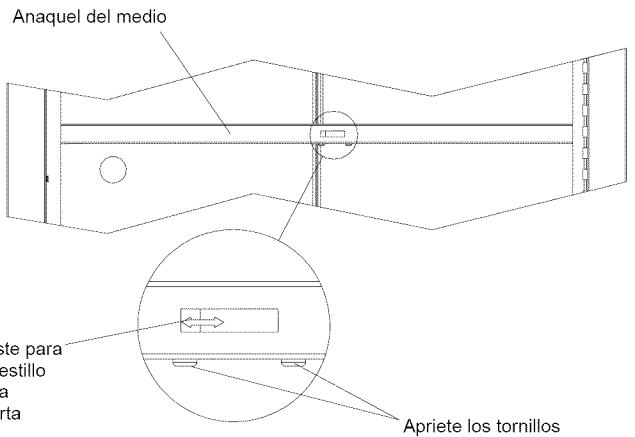

PASO (9):

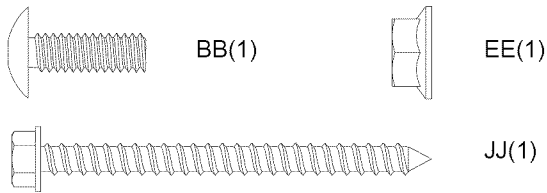

ATENCIÓN

El Armario **DEBE** ser colocado sobre un saliente tachonado de una pared de marco de madera. De lo contrario podría ocasionarse lesiones personales o dañar el producto.

Los accesorios que se proporcionan son solamente para uso en paredes con marcos de madera. El concreto u otras superficies requerirán otros accesorios (no suministrados). Utilice los accesorios adecuados según la normativa local de construcción. No hacerlo puede causar lesiones personales o daño al producto.

Nota: El soporte de montaje puede colocarse en cualquier lado del gabinete. Se muestra el montaje al lado izquierdo.

- Coloque el soporte de montaje (H) en la ubicación de montaje que prefiera. Marque el centro de la ubicación del agujero de montaje, utilizando las ranuras en el soporte como plantilla.
- Retire el soporte. Taladre un agujero de montaje de 6,4 mm.
- Monte en la unidad utilizando (1) (BB) y (1) (EE).
- Apriete a mano.

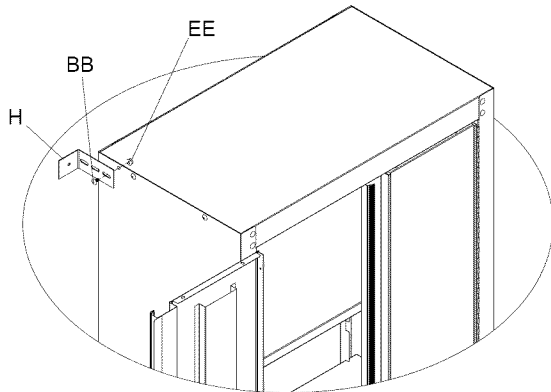

- Alinee el gabinete con un montante. Ajuste las patas niveladoras si fuese necesario.
- Taladre un agujero piloto de 1/8 de pulgada.
- Fije el gabinete al montante utilizando (JJ).

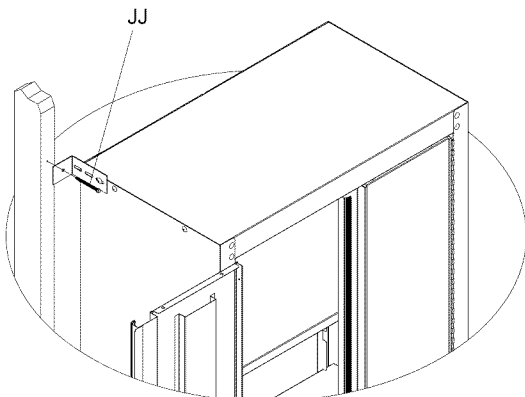

FUNCIONAMIENTO

Shelf Adjustment

- Ajuste de los anaqueles
- Vacíe la balda.
- Quite los seguros.
- Gire la balda hacia arriba y tire hacia delante tal y como se muestra.
- Cambie la balda a la posición deseada.
- Inserte la parte posterior de la balda en las ranuras, gire la balda hasta colocarla en su lugar y vuelva a colocar los seguros.

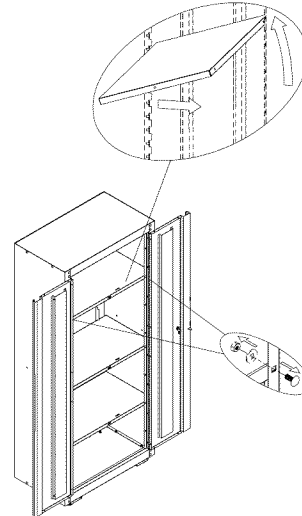

Ajuste Del Pie Nivelador

- Ajuste la pata niveladora a la posición deseada con un destornillador de cabeza plana o con una llave de tuerca 7/16 como se ilustra.

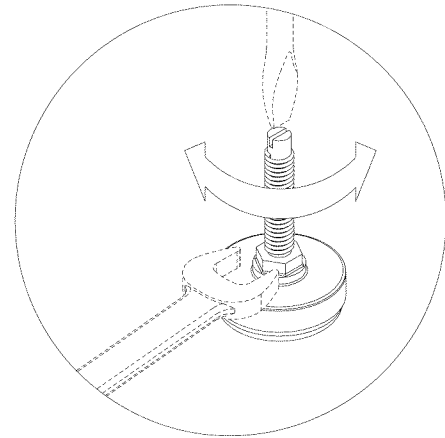

MANTENIMIENTO

- Periódicamente las superficies deberán limpiarse con un detergente suave y agua.
- La grasa y el aceite pueden retirarse con la mayoría de los líquidos estándar para limpieza. Por razones de seguridad, utilice un líquido incombustible para limpieza.
- La cera para automóviles preservará el acabado brillante de la unidad. Aplique la cera como lo haría al carro. La cera también ayudará a proteger la unidad contra raspones.