

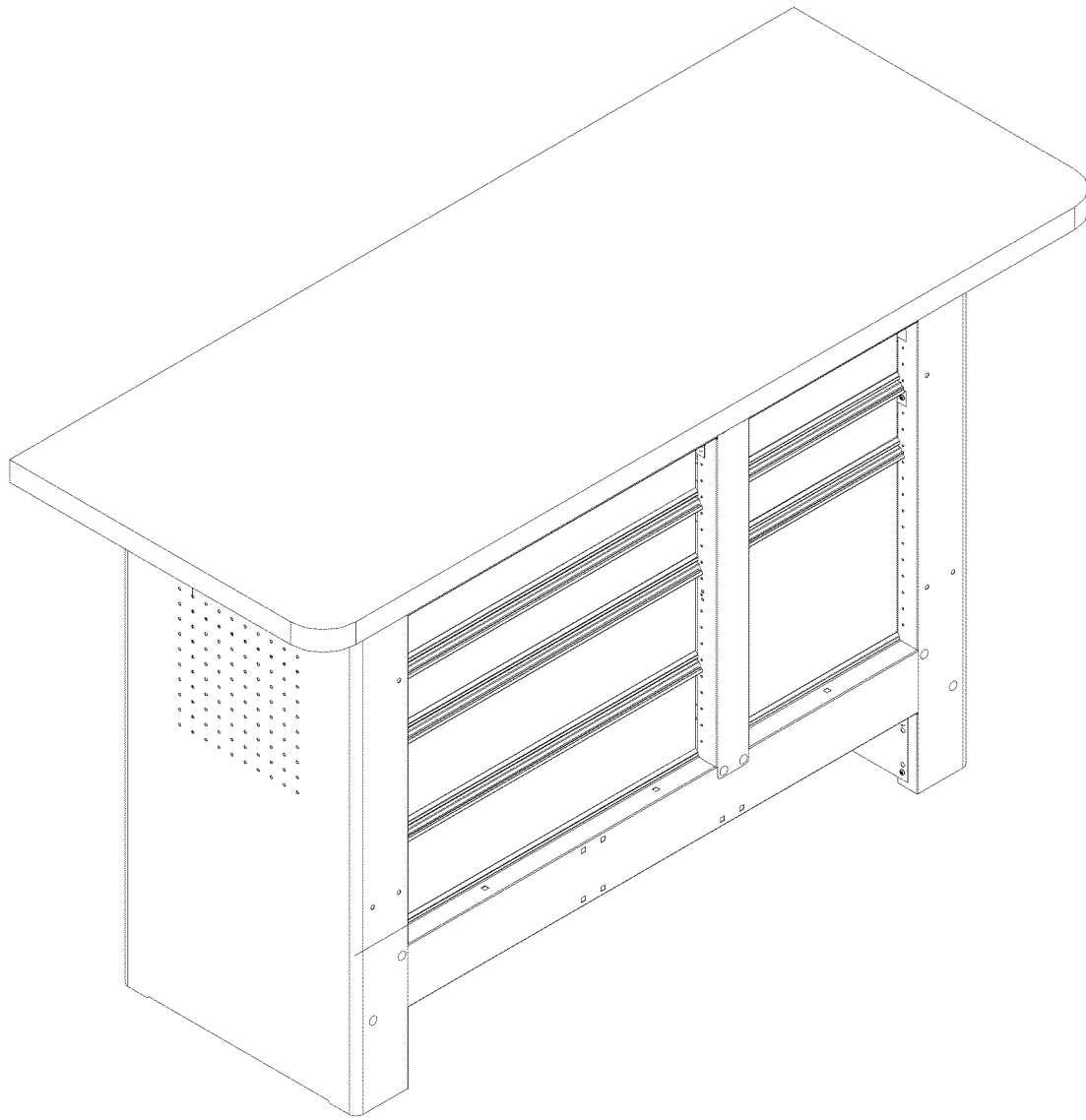

WORKBENCH



CAUTION: Read and follow all Safety Rules and Operating Instructions before first use of this product.

SAFETY

SAFETY WARNINGS AND CAUTIONS:

- Use appropriate safety equipment when using power and hand tools. Failure to do so may cause personal injury or product damage.
- Use adequate manpower when assembling and moving this unit. Failure to do so may cause personal injury or product damage.
- **DO NOT** stand on this product. You may fall which may cause personal injury.
- **DO NOT** mount this product on a truck bed or any other moving object. This may cause personal injury or product damage.
- Appropriately secure this product before moving it with a forklift.
- **DO NOT** tow with power equipment. The product could tip, which may cause personal injury or product damage.
- **DO NOT** alter this product in any manner. For example, do not weld external lockbars or attach electrical equipment. This may cause product damage or personal injury.
- Keep the product on level surfaces. The product may become unstable and tip if stored or moved on an un-level surface, which may cause personal injury or product damage.
- **BE CAREFUL** when opening more than one drawer. The product may become unstable and tip, which may cause personal injury or product damage.
- **DO NOT** step in the drawers. You may fall which may cause personal injury.
- The maximum weight for each drawer should be no more than 35 pounds.
- Maximum combined weight limit not to exceed 1,450 pounds. If the limit is exceeded, the product could collapse and cause personal injury or product damage.

Tools Required:

3/8" Wrench
7/16" Wrench
11/32" Wrench
Drill
1/8" Drill bit
Screwdriver, Phillips
Screwdriver, Flathead

Hardware Included:

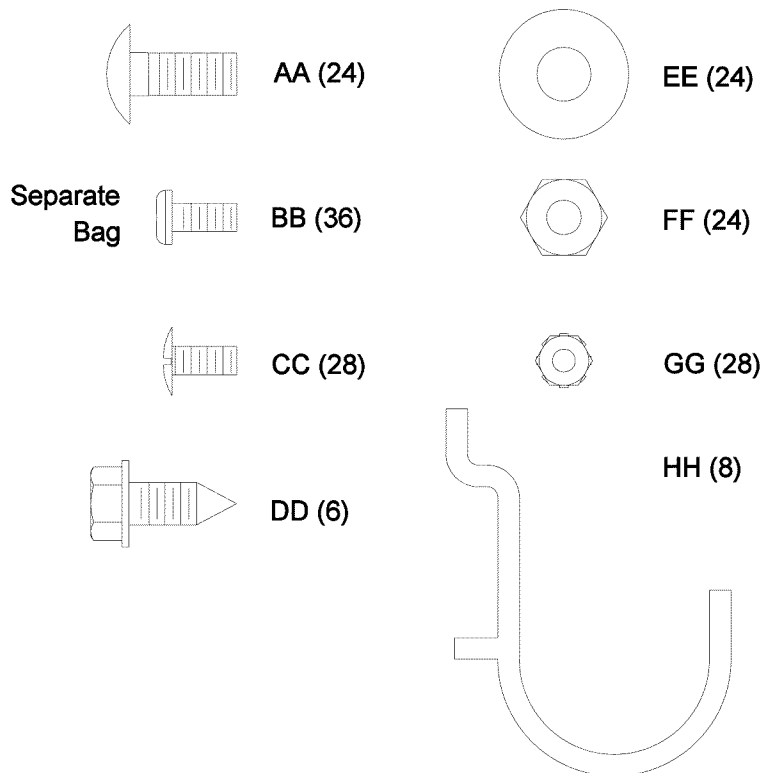

Call 1-800-4MY-HOME (1-800-469-4663) for Service Parts. Refer to Service Parts Drawing for full listing of Service Parts.

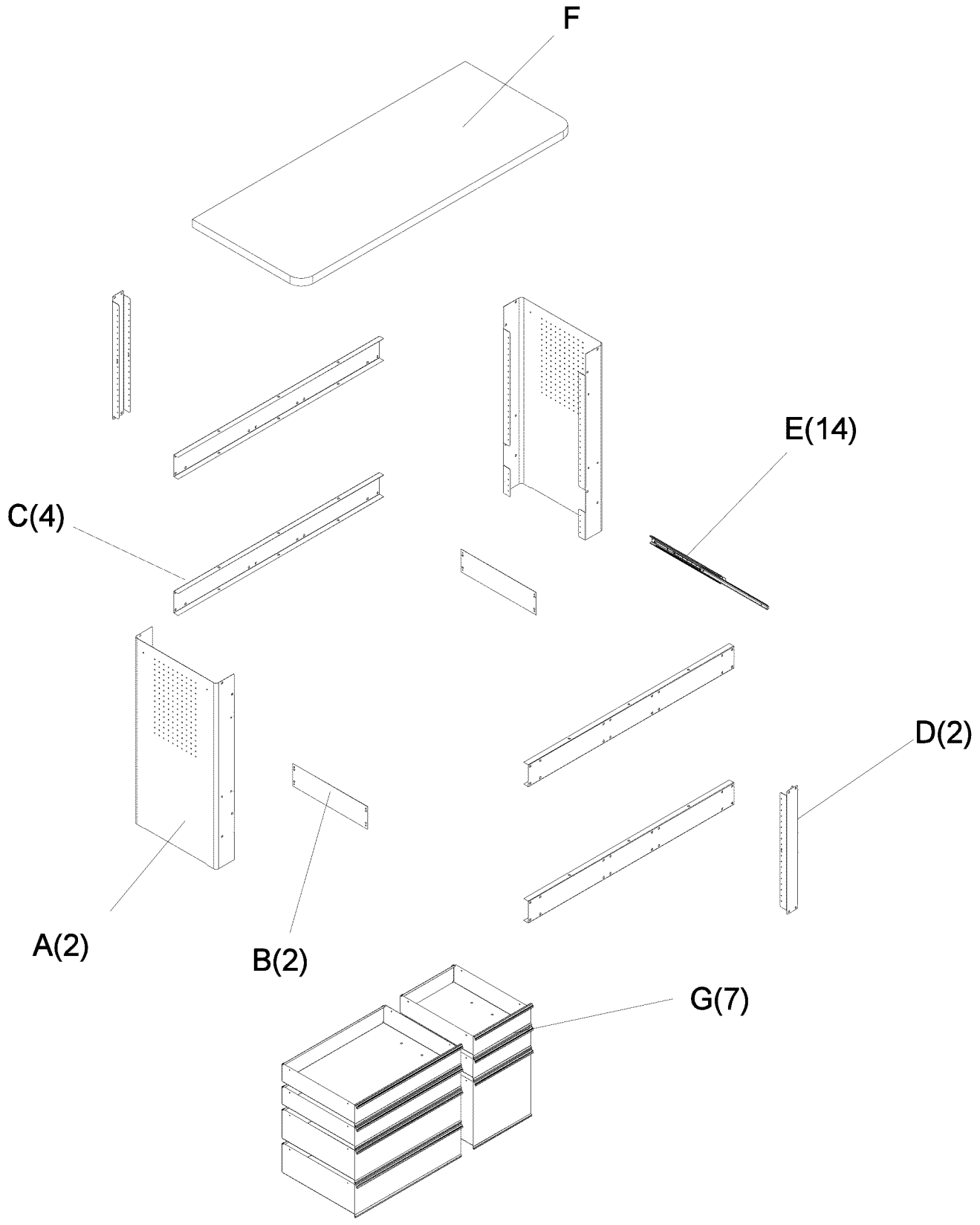

ASSEMBLY

STEP 1

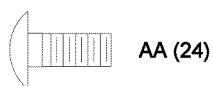

- Attach B to A using BB
- Wrench tighten. (Do not overtighten).

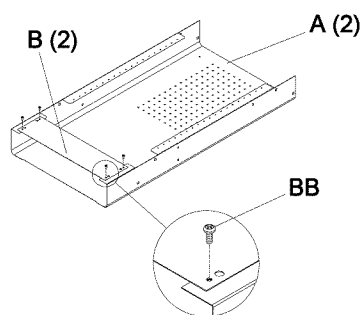

- Assemble A(2), C(4), and D(2).

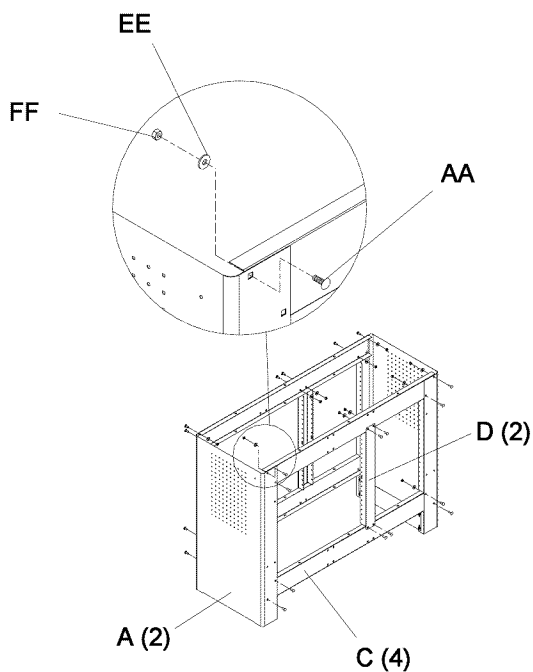

- Finger tighten. (Do not wrench tighten until step 3).

STEP 2

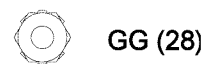

- Separate slide parts. (See drawer removal instructions).

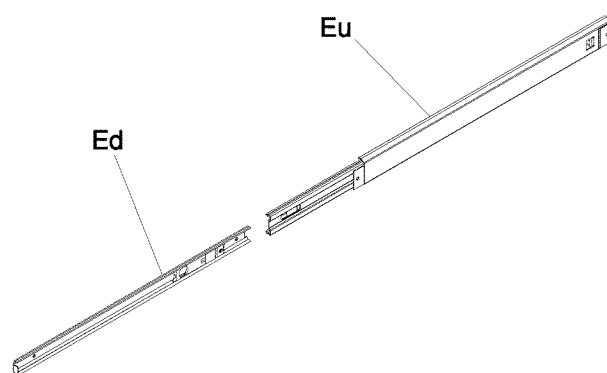

- Attach (2) Ed to each G.

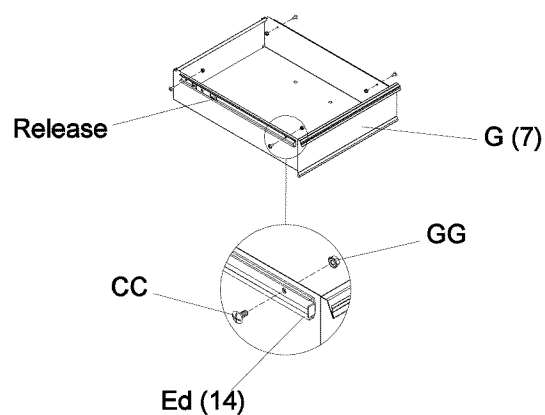

- Wrench tighten.

STEP 2 Continued

- Attach Eu(14) to unit.

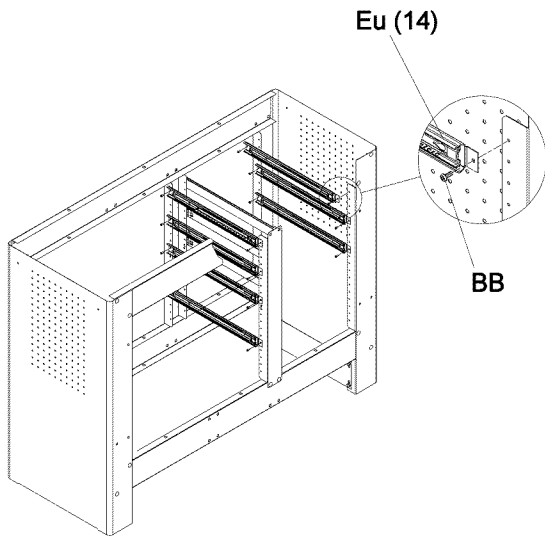

NOTE: Drawers may be organized in several configurations, below is the slide positioning for the recommended drawer configuration.

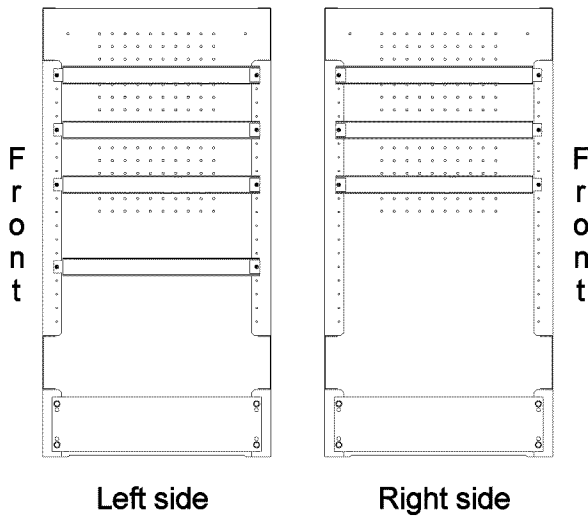

STEP 3

- Insert the drawer slides (Ed) into the workbench slides (Eu) and push all of the way to the back.
- Pull the drawer open until it stops to ensure proper assembly.
- Repeat for remaining drawers.

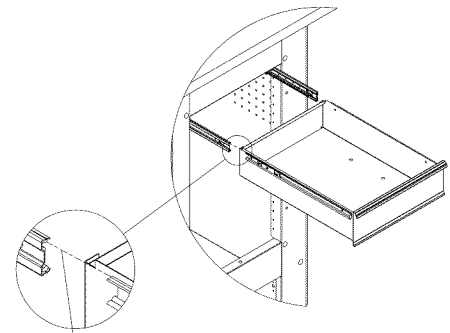

Carefully align slides and slowly push drawer into unit until drawer stops.

- Square the unit and adjust for optimum drawer performance.
- Wrench tighten (24) fasteners from step1 to 40-50 in/lbs (finger tighten and approximately 1/2 wrench turn).
- Remove drawers. (See drawer removal instructions).

STEP 4

- Position F as desired.
- Mark centers of (6) square mounting holes.

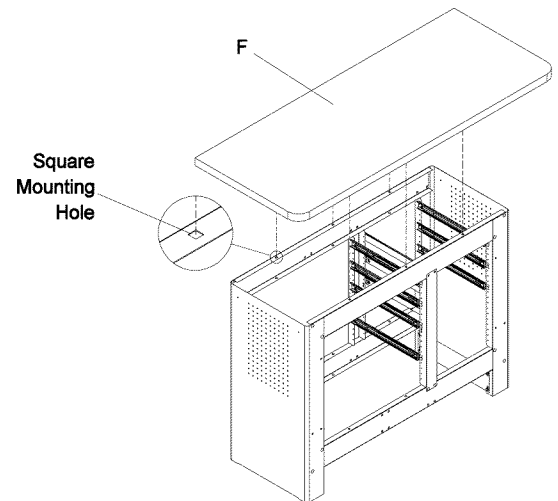

STEP 4 - Continued

- Turn F over. (Use packaging material to avoid scratching).
- Drill (6) 1/8" pilot holes 1/2" deep.

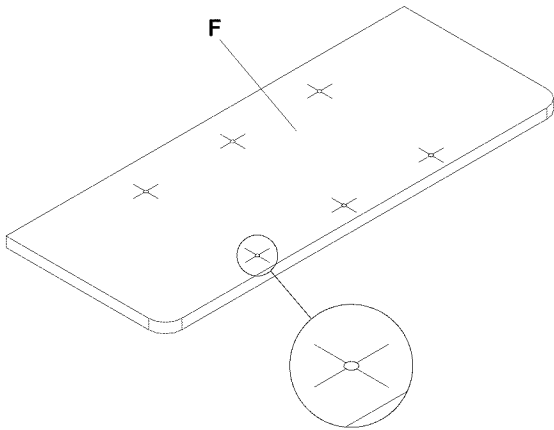

STEP 4 - Continued

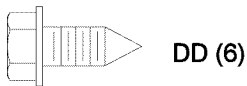

- Reposition F on unit.

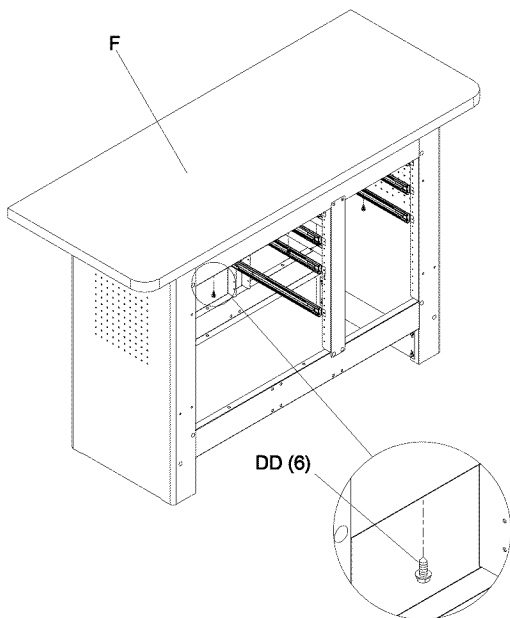

- Attach using DD 88).
- Reinstall drawers. (See drawer installation instructions).

OPERATION

REMOVING AND INSTALLING DRAWERS:

- Empty the drawer.
- Fully extend the drawer.

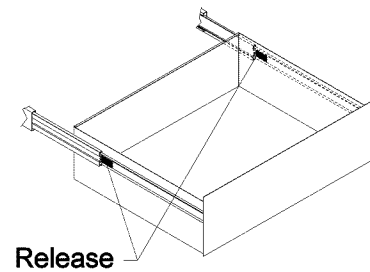

- **Lever style-** Lift or lower (depending on the slide) the release lever on both sides and pull drawer out to remove.
- **Tab style-** Depress the release tabs on both sides and pull drawer out to remove.
- To reinstall, carefully align the slides and push the drawer into the unit until the drawer stops.

MAINTENANCE

- Lubricate the slides with grease or equivalent, (twice yearly).
- Periodically the drawer fronts, drawer trim, and other surfaces should be cleaned with a mild detergent and water.
- Auto wax will preserve the unit's luster finish. Apply the wax as to a car. The wax will also help protect the unit against scratches.
- Grease and oil can be removed with most standard cleaning fluids. For safety, use a nonflammable cleaning fluid.



BANCO DE TRABAJO

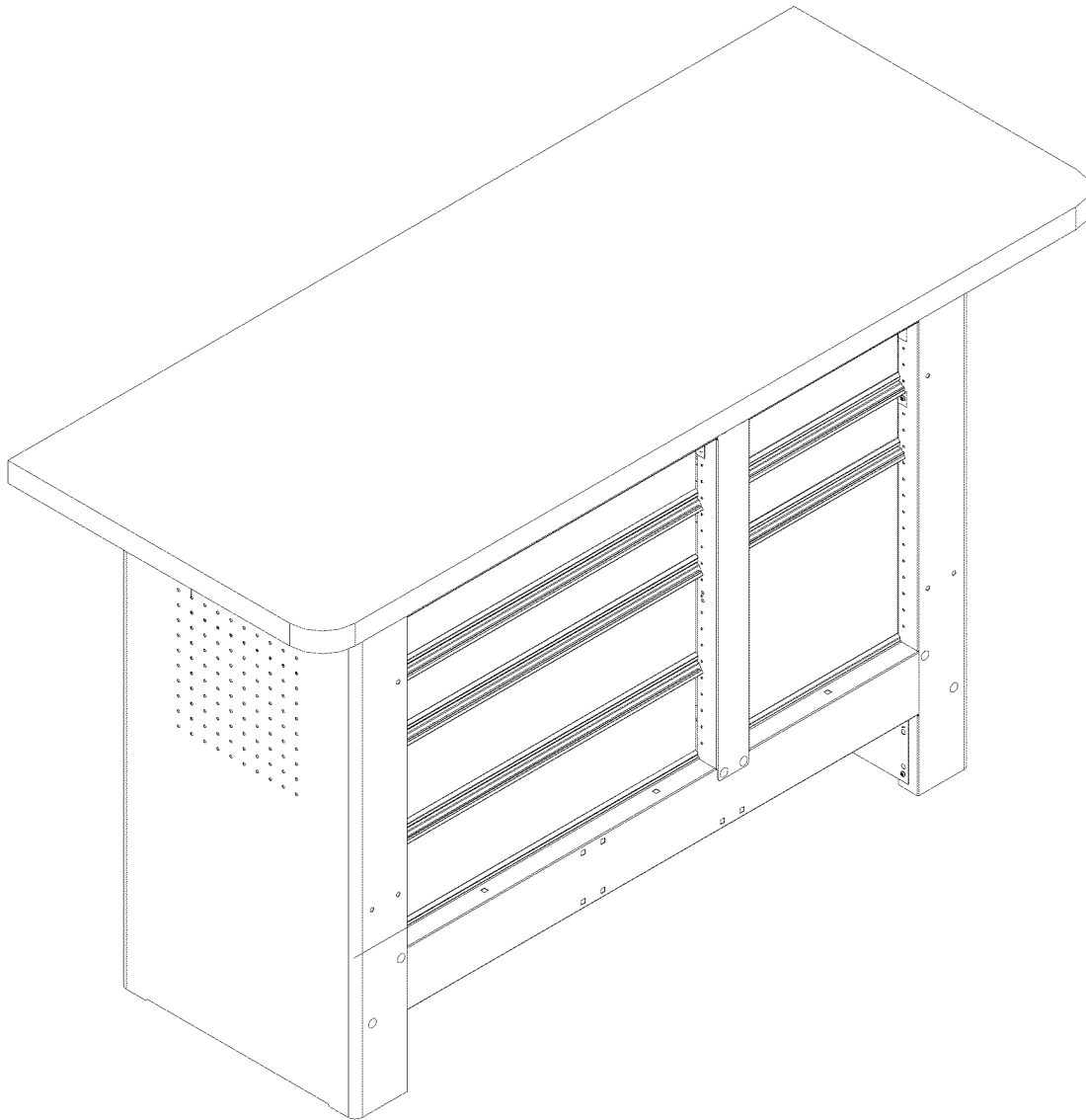

ATENCIÓN: Lea y siga todas las Normas de Seguridad y las Instrucciones de Funcionamiento antes de utilizar por primera vez este producto.

ADVERTENCIAS Y PRECAUCIONES DE SEGURIDAD:

- Utilice un equipo de seguridad apropiado cuando use herramientas eléctricas y manuales. De lo contrario podría ocasionarse lesiones personales o dañar el producto.
- Utilice el personal adecuado para el montaje y el traslado de esta unidad. De lo contrario podría ocasionarse lesiones personales o dañar el producto.
- **NO** se ponga de pie encima de este producto. Podría caerse y causarse lesiones personales.
- **NO** monte este producto en la plataforma de un camión ni en ningún objeto en movimiento. Esto podría causarle lesiones personales o dañar el producto.
- Asegure de forma adecuada este producto antes de moverlo con una carretilla elevadora.
- **NO** lo remolque con equipo eléctrico. El producto podría volcar lo que podría causarle lesiones personales o dañar el producto.
- **NO** altere este producto de modo alguno. Esto podría dañar el producto o causarle lesiones personales.
- Mantenga el producto sobre superficies planas. El producto puede desestabilizarse y volcar si se almacena o se mueve en superficies no llanas, lo cual podría causar lesiones personales o dañar el producto.
- **TENGA CUIDADO** al abrir más de un cajón. El producto podría desestabilizarse y volcar lo que podría causarle lesiones personales o dañar el producto.
- **NO** se ponga de pie encima de los cajones. Podría caerse y causarse lesiones graves.
- El peso máximo en cada gaveta no debe ser mayor de 35 libras.
- El peso máximo combinado no debe exceder a las 1,450 libras. Si se excede este límite, el producto podría derrumbarse y causar lesiones personales o dañar el producto.

Herramientas necesarias:

Llave Inglesa de 3/8"
 Llave inglesa de 7/16"
 Llave Inglesa de 11/32"
 Talladro
 Broca de 1/8 de pulgada
 Destornillador Philips
 Destornillador
 de cabeza plana

Ferretería incluida:

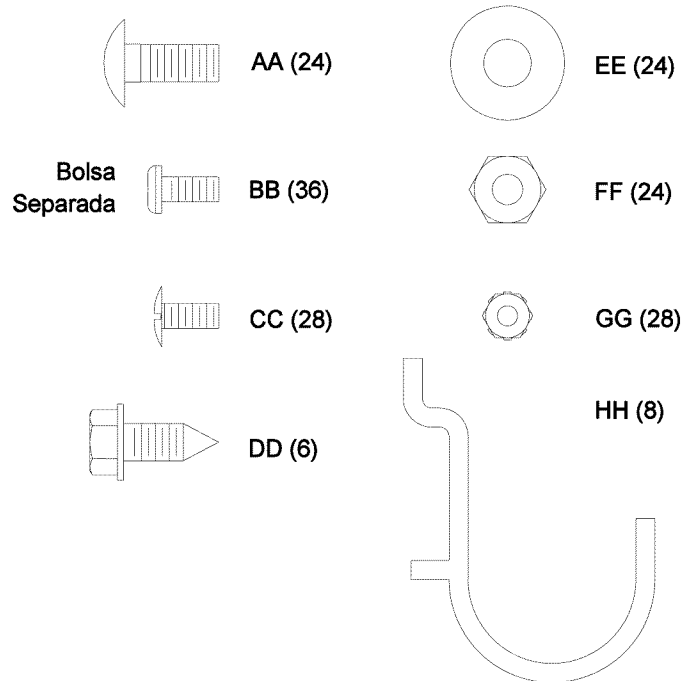

Llame al 1-800-659-7084 para Piezas de Servicio. Consulte el dibujo de piezas de servicio si desea un listado completo de piezas de servicio.

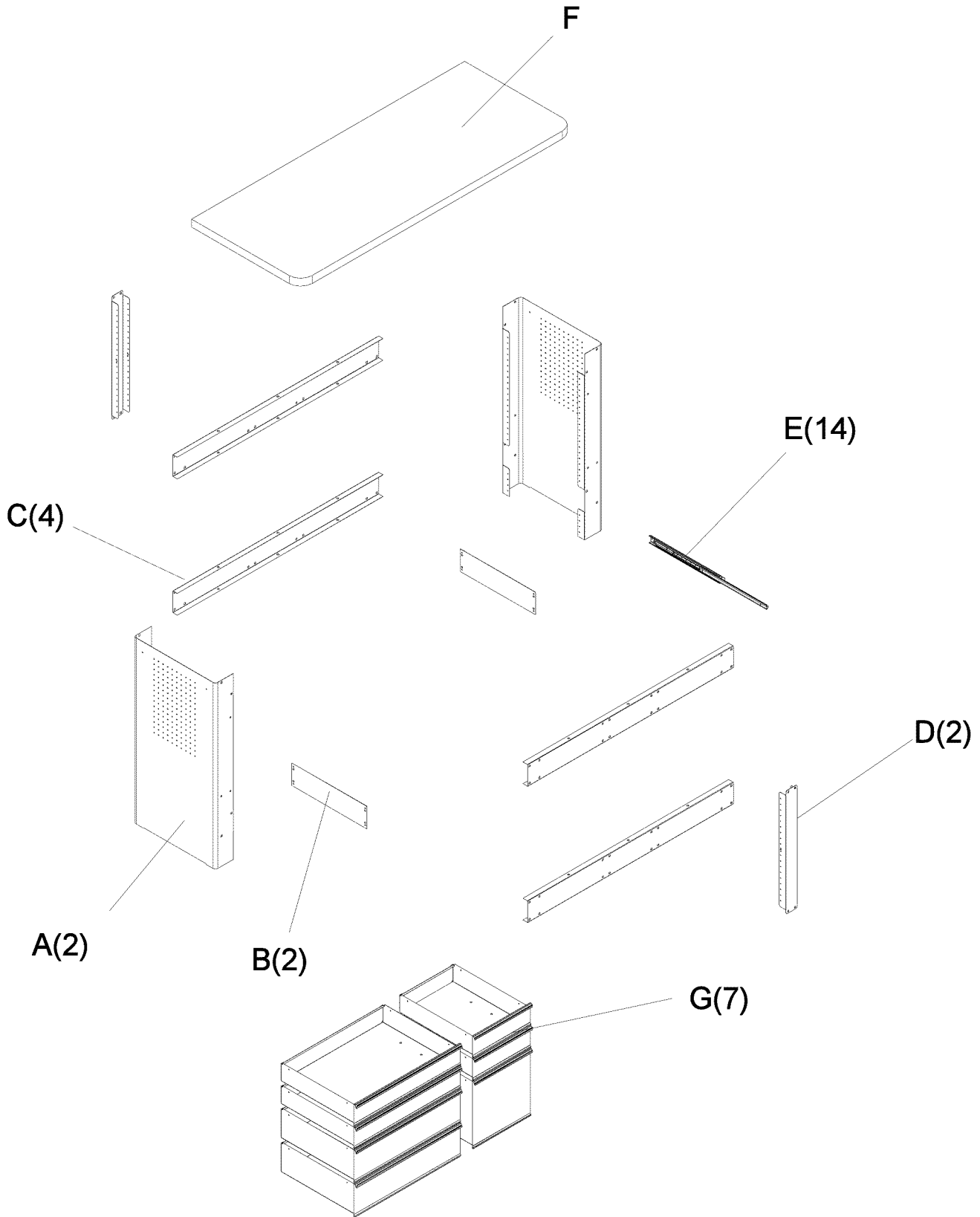

MONTAJE

PASO 1



- Coloque B en A usando BB.
- Apriete con llave. (No apriete demasiado.)

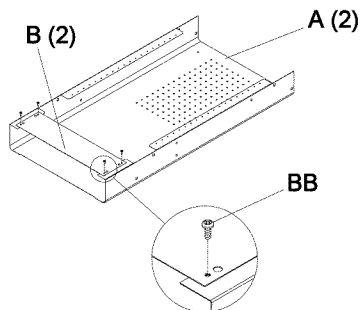

- Colocar A(2), C(4), y D(2).

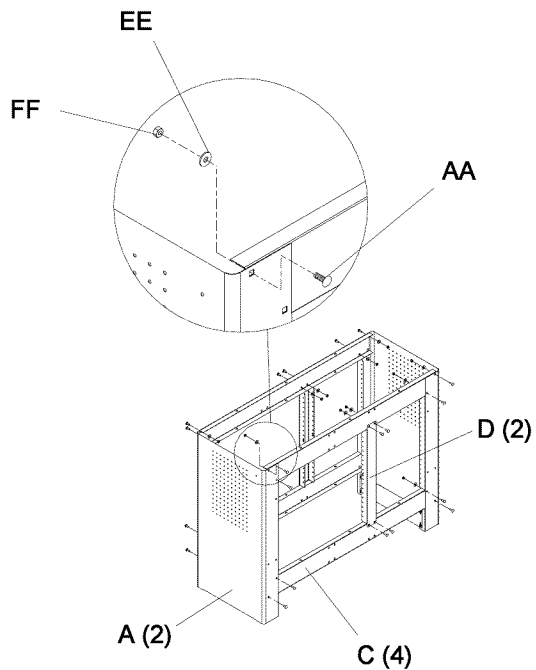

- Apriete a mano. (No apriete con llave hasta el paso 3).

PASO 2

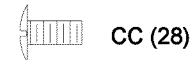

- Separe las piezas de las guías. (Véanse las instrucciones para retirar las gavetas).

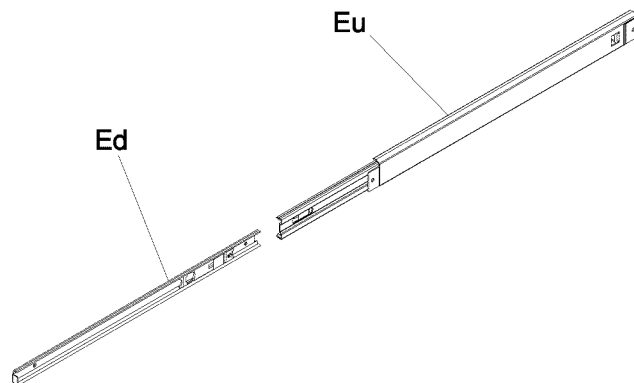

- Coloque (2) Ed en cada G.

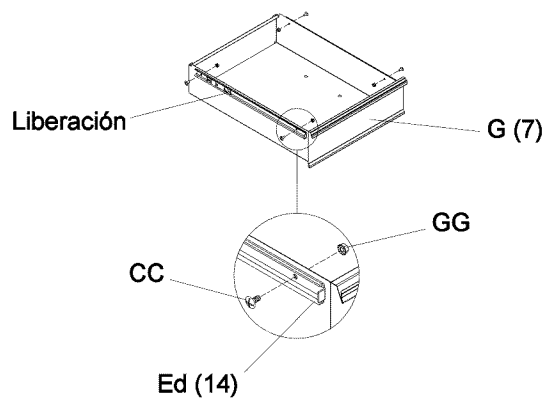

- Apriete con la llave inglesa.

PASO 2 Continuación

- Coloque Eu(14) en unidad.

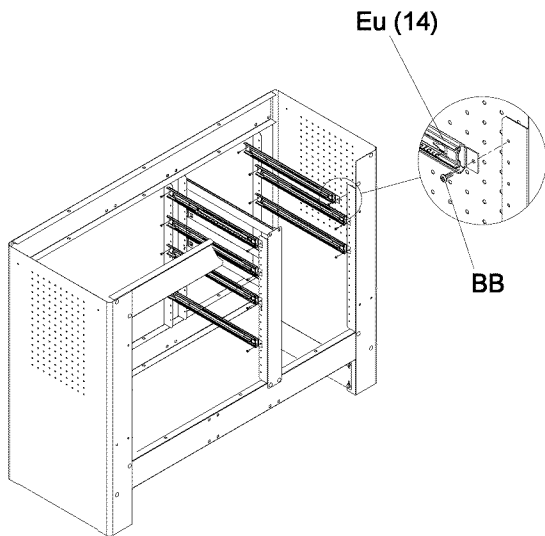

NOTA: Los cajones pueden ser organizados en diversas configuraciones. A continuación encontrará la ubicación de las guías para la configuración de cajones recomendada.

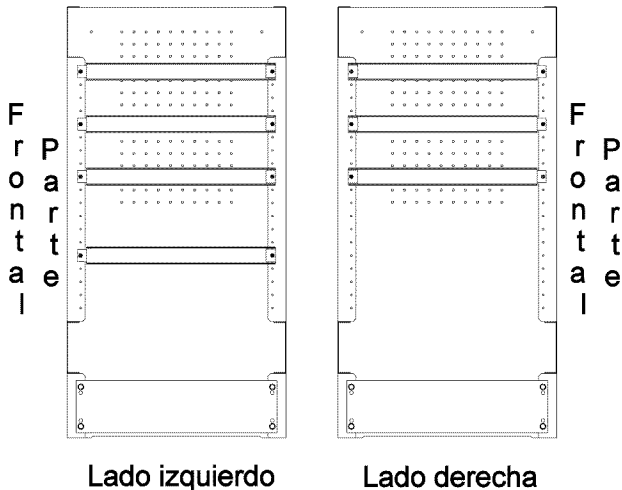

PASO 3

- Inserte las guías del cajón (Ed) en las guías del banco de trabajo y empuje hasta el fondo.
- Saque totalmente el cajón hasta que haga tope para asegurarse de que está adecuadamente instalado.
- Repita en el resto de las gavetas.

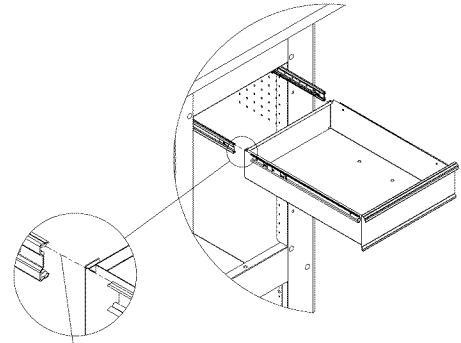

Alinee con cuidado las guías y empuje el cajón hasta que sa pared.

- Cuadre la unidad y ajuste hasta obtener un óptimo funcionamiento de las gavetas.
- Apriete con la llave los (24) cierres desde el paso 1 de tubo a 40-50 libras por pulgada (apriete a mano y dé aproximadamente medio giro con la llave).
- Quite los cajones. (Véanse las instrucciones para retirar las gavetas).

PASO 4

- Coloque F como desee.
- Marque los centros de 6 agujeros cuadrados de montaje.

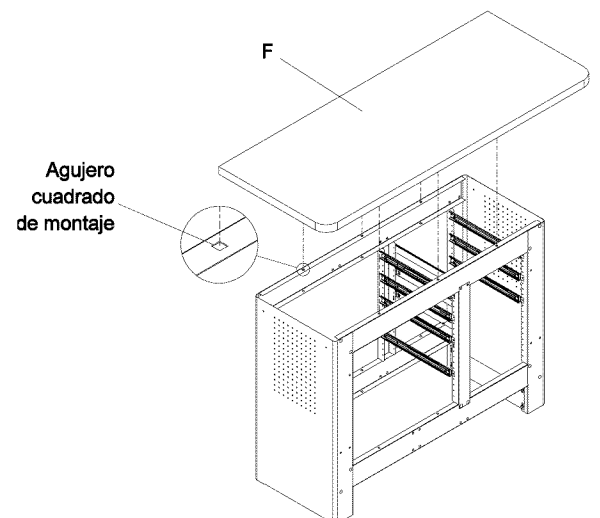

PASO 4 Continuation

- Dé la vuelta a F. (Utilice para ellos el material de empaquetado para evitar que se raye).
- Haga 6 agujeros de 1/8 de pulgada con una profundidad de media pulgada.

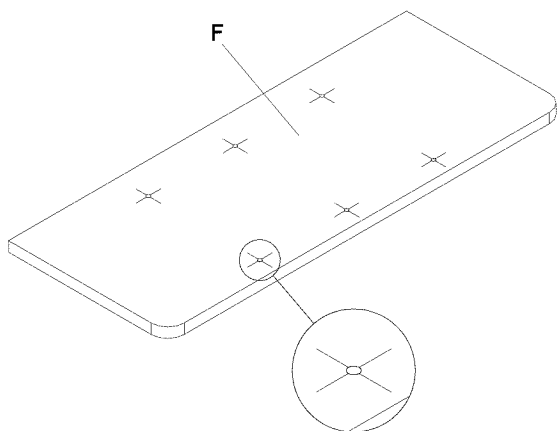

FUNCIONAMIENTO

QUITAR E INSTALAR CAJONES:

- Vacíe el cajón.
- Saque el cajón por completo.

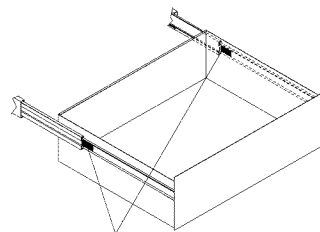

Dispositivo de liberación

- **Estilo palanca** - Suba o baje (dependiendo de la guía) la palanca de liberación de ambos lados (esto permite que las guías se salten los topes). Tire para sacar.
Estilo lengüeta - Presione las lengüetas de liberación en ambos lados (esto permite que las guías se salten los topes). Tire para sacar.
- Para volver a colocarlo, alinee con cuidado las guías y empuje el cajón hasta que se pare.

PASO 4 - Continuación

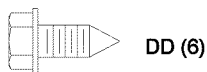

DD (6)

- Vuelva a colocar F en la unidad.

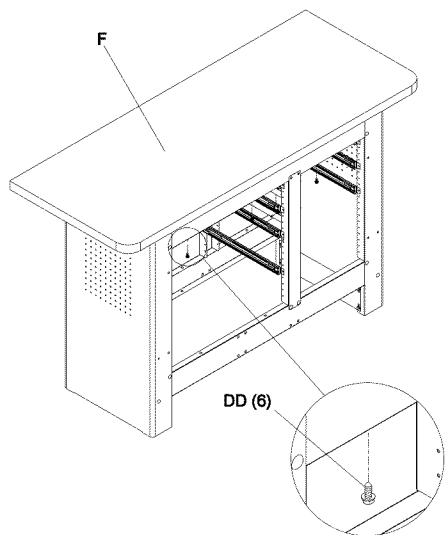

DD (6)

- Coloque usando DD.
- Vuelva a colocar los cajones. (Véanse las instrucciones para instalación de los gavetas).

MANTENIMIENTO

- Lubrique las guías con grasa o equivalente (dos veces por año).
- Limpie con detergente suave y agua los frontales y los bordes laterales de los cajones y las demás superficies.
- La cera de automóvil ayudará a preservar el acabado brillante de la unidad. Aplique la cera como a un coche. La cera también ayudará a proteger la unidad de rayados.
- La grasa y el aceite se pueden limpiar con la mayoría de los líquidos de limpieza estándar. Por seguridad, utilice líquidos de limpieza no inflamables.