

# Top Freezer Refrigerator INSTALLATION TIPS

## HAND TRUCKING

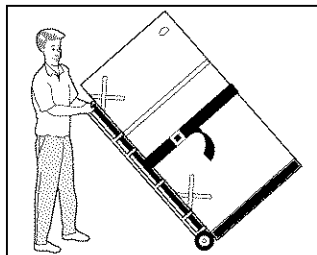

- Load refrigerator from side of cabinet only.
- Do not run retaining straps over handles.
- Do not over-tighten retaining straps.
- Never use refrigerator handles to move the refrigerator.
- Remove tape from doors only after unit is in place.

## DOOR ADJUSTMENT

All four corners of refrigerator must rest firmly on a solid floor. Some models are equipped with adjustable screw-type levelers. Others are equipped with rollers. If your refrigerator did not come equipped with rollers, they can be purchased from your dealer.

**NOTE:** Raise the front of cabinet enough so doors will close freely when opened halfway. Level cabinet side to side.

### To adjust front rollers:

1. Remove Toe Grille. (Some models)
2. Use a screwdriver, 3/8" socket wrench, or nutdriver to adjust rollers.

### To adjust screw-type levelers:

1. Remove Toe Grille. (Some models)
2. Tip cabinet back slightly.
3. Raise/lower adjusting bolts as needed.

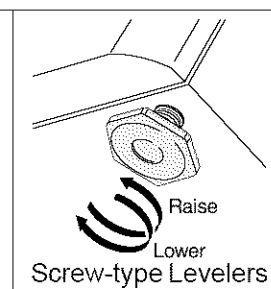
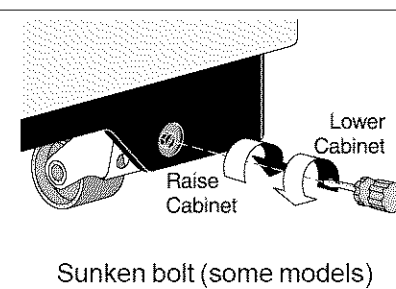
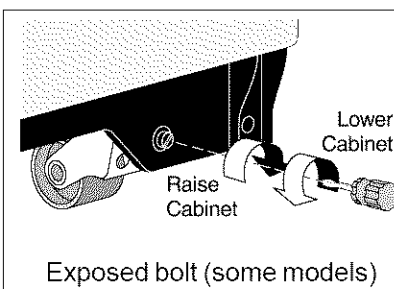

## DOOR REMOVAL

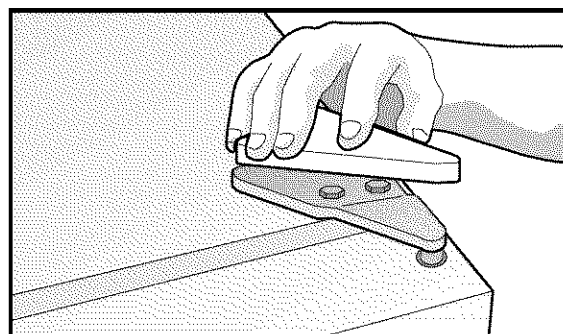

1. Lift off plastic top hinge cover (not on all models).

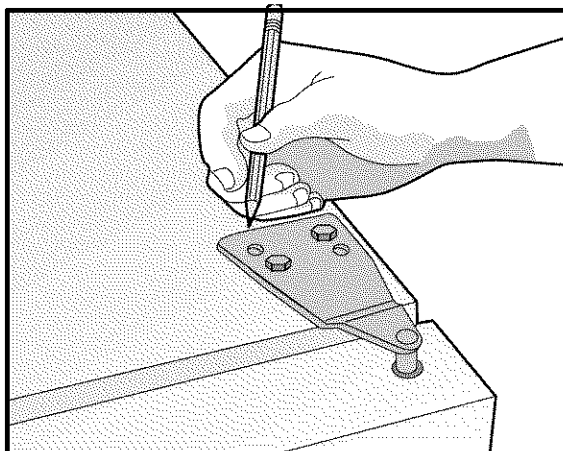

2. Trace around top hinge with soft lead pencil for easy relocation.

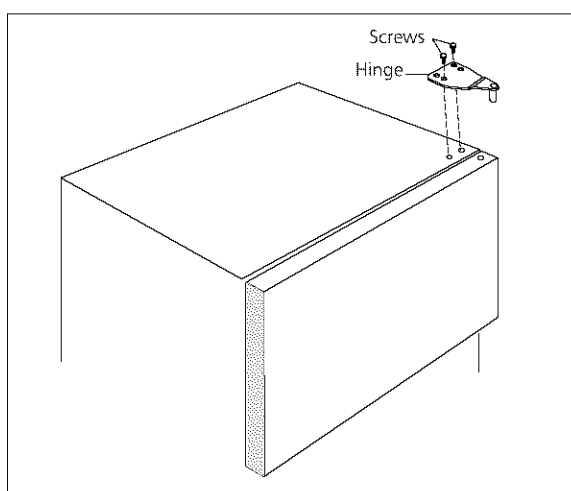

3. Remove the two screws attaching top hinge to cabinet. Lift the hinge up and off.

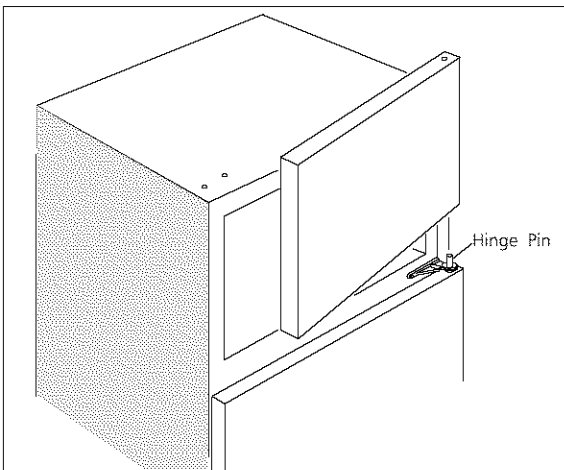

4. Open the freezer door enough to allow it to be lifted off the center hinge. Remove door.

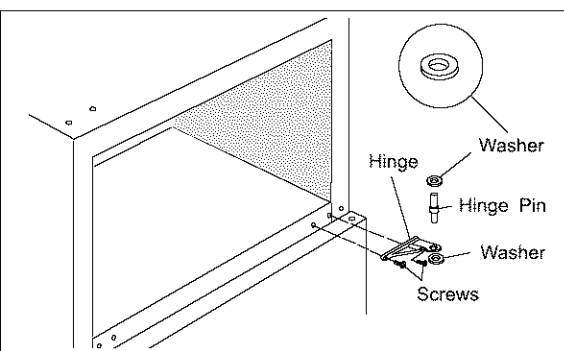

5. With the refrigerator door closed, remove center hinge pin by pulling up. Hold handle side with other hand. **NOTE:** Save washers. They are important for door alignment and reinstallation.

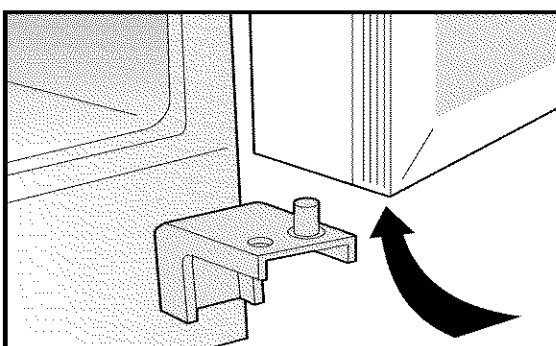

6. Open refrigerator door enough to allow door to be lifted off the lower hinge.

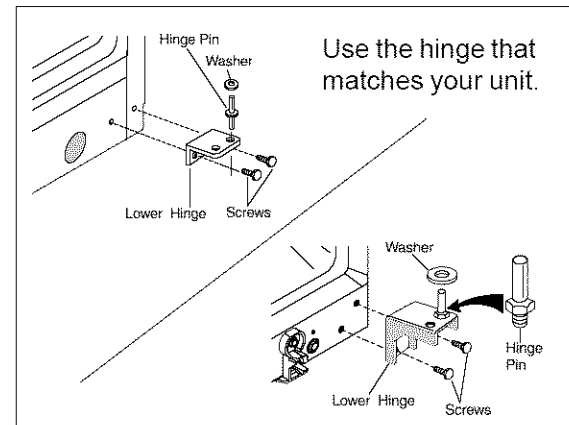

7. Remove the two screws attaching the lower hinge. Save the hinge, washer (some models) and screws for reassembly later.

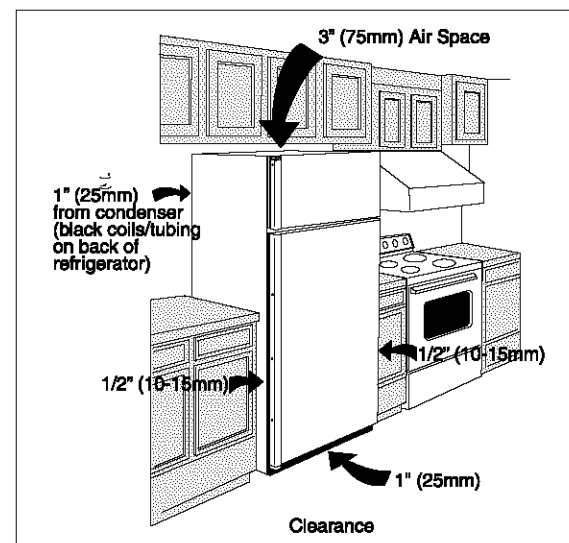

8. Set refrigerator in final location. Ensure the condenser (black coils/tubing) on back of refrigerator is at least 1" from the wall. Reinstall hinges and doors.

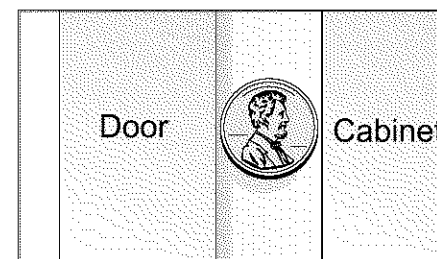

9. Check door alignment. Space between door and cabinet edge (gasket space) should be 3/4" at top hinge, the width of a penny.

Refer to your *Owner's Use and Care Manual* for additional information about your refrigerator.

### Moisture Reduction Switch

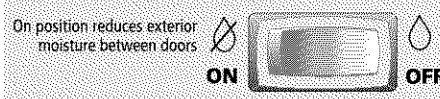

**IMPORTANT!** If moisture forms on the metal between the two doors, set the Moisture Reduction Switch (located on control box in the refrigerator compartment) to the "ON" position.

# Combiné réfrigérateur-congélateur

## Congelador Superior - No Forma Hielo

### CONSEILS D'INSTALLATION

### SUGERENCIAS PARA LA INSTALACIÓN

#### MANUTENTION

#### TRANSPORTE CON CARRITO MANUAL

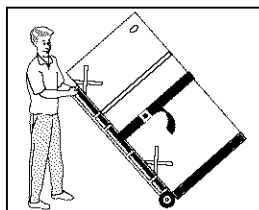

- Charger le réfrigérateur par le côté du boîtier seulement.
- Ne pas passer les courroies de retenue par-dessus les poignées.
- Ne pas serrer excessivement les courroies de retenue.
- Ne jamais se servir des poignées du réfrigérateur pour déplacer celui-ci.
- Retirer le ruban adhésif des portes seulement après avoir mis l'appareil en place.

- Cargue el refrigerador sólo por el lado del gabinete.
- No coloque las correas de fijación sobre las asas de las puertas.
- No apriete demasiado las correas.
- Nunca utilice las asas de las puertas para mover el refrigerador.
- Retire la cinta de las puertas después de colocar el refrigerador en su sitio.

#### AJUSTEMENT DE LA PORTE / AJUSTE DE LA PUERTA

Levante los niveladores lo suficiente como para permitir que la puerta se cierre fácilmente cuando se abra hasta la mitad. Nivele el gabinete de lado a lado. Re-emplace la parrilla alineándola sobre los retenedores o botones (dependiendo del modelo). Deslice la parrilla contra la visagra inferior y asta que este asegurada.

**NOTA:** Levante la frente del gabinete lo suficiente como para permitir que la puerta se cierre fácilmente cuando se abre hasta la mitad.

Le réfrigérateur doit reposer fermement sur un plancher solide. Certains modèles sont équipés de dispositifs vissables. D'autres sont munis de roulettes avant fixes ou réglables. Si votre réfrigérateur n'a pas de roulette, vous pouvez en acheter chez votre marchand.

**REMARQUE:** Les roulettes avant doivent être RELEVÉS, juste assez pour que la porte se ferme facilement lorsqu'elle est à moitié ouverte. Réglez les roulettes d'un côté à l'autre.

##### Para ajustar los niveladores tipo tornillos:

1. Quite la cubierta tipo parrilla. (algunos modelos)
2. Ajuste las ruedas haciendo girar cada perno de ajuste de la rueda con una llave de boca tubular o con una llave ajustable.

##### Para Ajustar los rodillos delanteros:

1. Quite la cubierta tipo parrilla. (algunos modelos)
2. Incline el gabinete ligeramente hacia atrás.
3. Suba o baje los tornillos de ajuste según sea necesario.

##### Pour régler les roulettes avant (certains modèles):

1. Pour enlever le Grille.
2. Tournez chacun des boulons à l'aide d'un tournevis, d'une clé à douille de 3/8 po ou d'un tourne-écrou.

##### Pour régler les roulettes avant (certains modèles):

1. Pour enlever le Grille.
2. Tournez chacun des boulons à l'aide d'un tournevis, d'une clé à douille de 3/8 po ou d'un tourne-écrou.

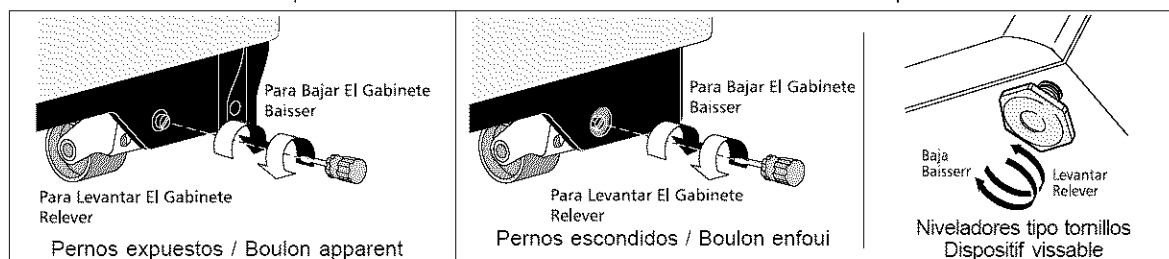

#### DÉMONTAGE DE LA PORTE / RETIRER DE LA PUERTA

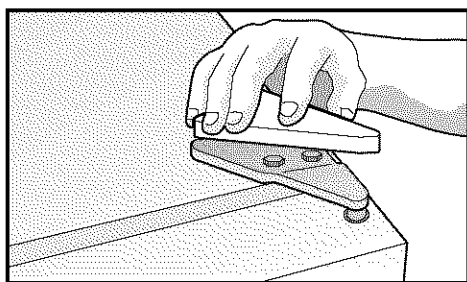

1. Enlever le couvercle en plastique de la charnière supérieure (certains modèles seulement).
1. Levante la tapa de la bisagra el la parte superior del gabinete (algunos modelos)

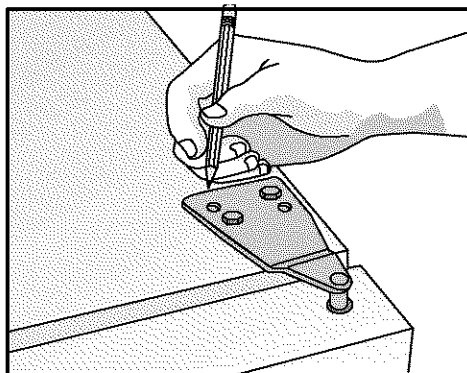

2. Tracer le contour de la charnière supérieure à l'aide d'un crayon à mine souple de façon à pouvoir remonter la charnière facilement.
2. Dibuje con un lápiz suave alrededor de la bisagra superior para poder reubicar la puerta fácilmente.

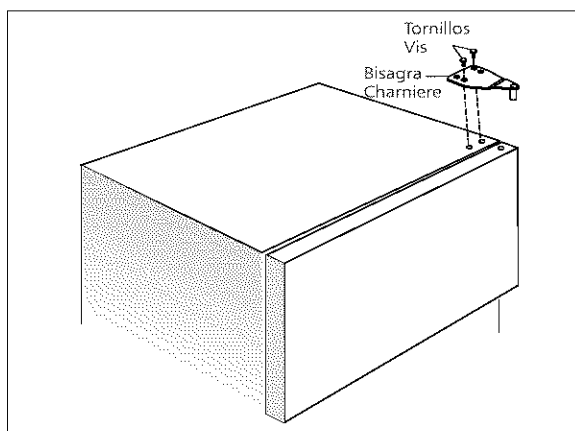

3. Retirer les trois vis qui fixent la charnière supérieure au boîtier.
3. Con la puerta del congelador cerrada, saque los tres tornillos que sujetan la bisagra superior el gabinete.

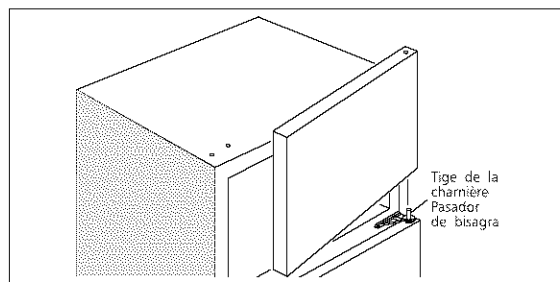

4. Ouvrir la porte du congélateur suffisamment pour qu'elle puisse être soulevée hors de la charnière centrale. Enlever la porte.
4. Abra la puerta del congelador lo suficiente como para permitir que se quite de la bisagra central. Retire la puerta.

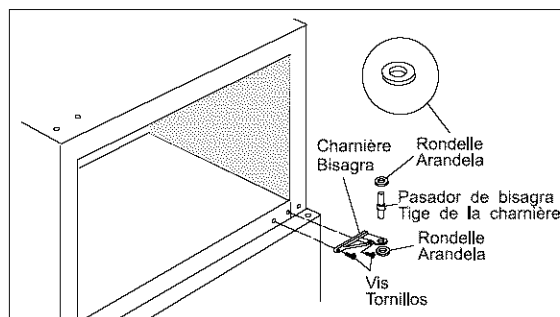

5. Garder la porte du réfrigérateur fermée et retirer la tige de la charnière centrale. Ouvrir la porte du réfrigérateur suffisamment pour qu'elle puisse être soulevée hors de la charnière inférieure.
5. Con la puerta del refrigerador cerrada, saque el pasador de la bisagra central. quite la cubierta tipo parrilla

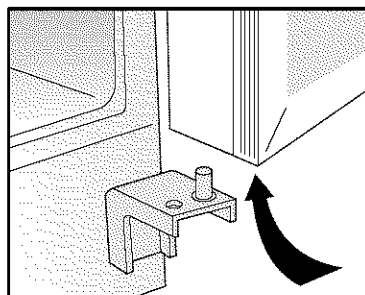

6. Ouvrez la porte du re frigérateur, suffisamment pour la soulever de la charniere inférieure.
6. Abra la puerta del refrigerador lo suficiente como para poder sacar la bisagra inferior.

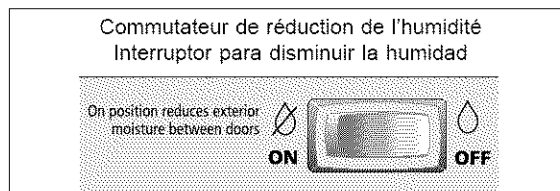

**IMPORTANT!** Si de l'humidité s'accumule sur le métal entre les deux portes, régler le Commutateur d'réduction de l'humidité (situé sur la boîte de commande le compartiment du réfrigérateur) sur la position ON (MARCHE).

**¡IMPOTANTE!** Si se condensa agua en el metal entre las dos puertas, lleve el interruptor para disminuir la humedad (está en la compartimiento del refrigerador) a la posición ON (ENCENDIDO).

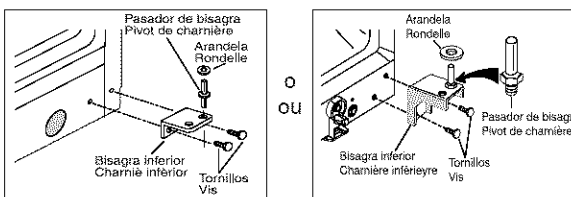

7. Saque el pasador de la bisagra, la bisagra y los dos pernos que sujetan inferior. Guarde la bisagra, el pasador, el pasador y las arandelas (algunos modelos) para instalarlos posteriormente.
7. Enlevez le pivot de charnière, la charnière et les deux boulons fixant la charnière inférieure. Conservez charnière, pivot de charnière, rondelle (certains modèles) et boulons pour la réinstallation.

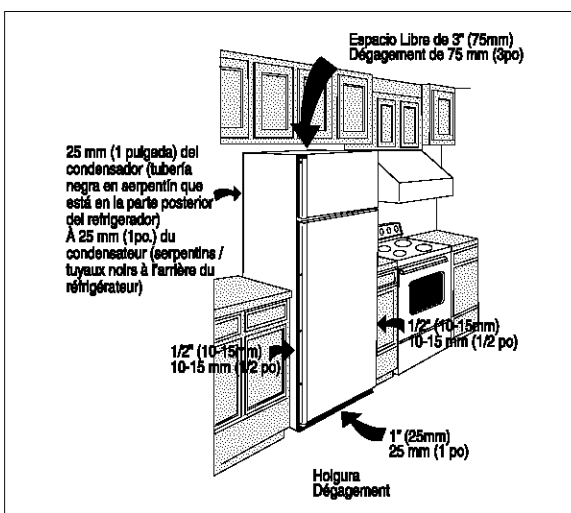

8. Placer le réfrigérateur à l'endroit prévu. Remonter les charnières et les portes. Remette le grillage inférieur en place.
8. Coloque el refrigerador en su posición final, reinstale las puertas con todos los espaciadores y arrendelas en el orden y apriete los pernos. Montar la parrilla.

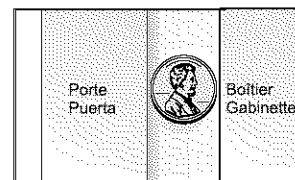

9. Vérifier l'alignement de la porte. L'espace entre la porte et le bord du boîtier (comblé par le joint) doit être de 2 cm (3/4 po) au niveau de la charnière supérieure, soit la largeur d'une pièce de un cent.

9. Verifique el alineamiento de la puerta. El espacio entre la puerta y el gabinete debe ser 3/4" a la bisagra superior, la anchura de un centavo.

Consultar le *Guide d'utilisation et d'entretien* pour des renseignements supplémentaires sur ce réfrigérateur.

Refiérase al *Manual del usuario* para el uso y cuidado para obtener información adicional sobre el refrigerador.