

<i>Product Registration</i>	2
<i>Important Safety Instructions</i>	2
<i>Versión en Español</i>	2
<i>First Steps</i>	3
<i>Connecting Ice Maker to Water Supply</i>	4
<i>Energy Saving Ideas</i>	5
<i>Setting the Controls</i>	5
<i>Fresh Food Storage</i>	6-7
<i>Care and Cleaning</i>	8-9
<i>Automatic Ice Maker</i>	9
<i>Door Reversal Instructions</i>	10-12
<i>Toe Grille Assembly Instructions</i>	13
<i>Avoid Service Checklist</i>	14-16
<i>Normal Operating Sounds</i>	16
<i>Warranty</i>	17
<i>Service Information (Canada)</i>	18

Product Registration

Versión en español

Si desea obtener una copia en español de este Manual del Usuario, sírvase escribir a la dirección que se incluye a continuación. Solicite la P/N 218989101.

Spanish Owner's Guides
Frigidaire Home Products
P.O. Box 212378
Augusta, GA 30917

Record the Model Number and Serial Number of this refrigerator in the space provided below. These numbers are found on the serial plate located on the top left wall of the refrigerator compartment.

Model Number: _____

Serial Number: _____

Register Your Product

The self-addressed PRODUCT REGISTRATION CARD should be filled in completely, signed and returned to Frigidaire, or in Canada, Frigidaire Canada.

Important Safety Instructions

Proper Disposal of Your Refrigerator/Freezer

⚠ WARNING Risk of child entrapment. Child entrapment and suffocation are not problems of the past. Junked or abandoned refrigerators or freezers are still dangerous — even if they will sit for "just a few days." If you are getting rid of your old refrigerator or freezer, please follow the instructions below to help prevent accidents.

BEFORE YOU THROW AWAY YOUR OLD REFRIGERATOR/FREEZER:

- Remove doors.
- Leave shelves in place so children may not easily climb inside.

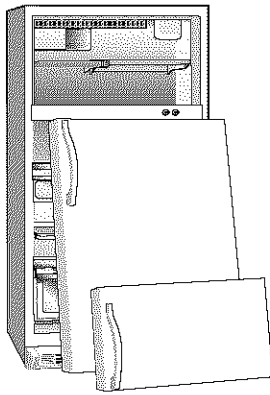

⚠ WARNING Avoid fire hazard or electric shock. Do not use an extension cord or an adapter plug. Do not remove any prong from the power cord.

Grounding type wall receptacle

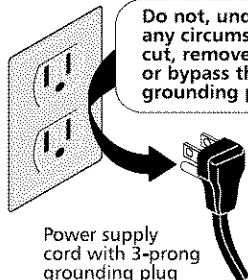

Power supply cord with 3-prong grounding plug

Read all instructions before using this refrigerator.

⚠ WARNING For Your Safety

Do not store or use gasoline or other flammable vapors and liquids in the vicinity of this or any other appliance. Read product labels for flammability and other warnings.

⚠ WARNING Child Safety

- Destroy carton, plastic bags, and any exterior wrapping material immediately after the refrigerator is unpacked. Children should never use these items for play. Cartons covered with rugs, bedspreads, plastic sheets or stretch wrap may become airtight chambers and can quickly cause suffocation.
- Remove all staples from the carton. Staples can cause severe cuts and destroy finishes if they come in contact with other appliances or furniture.
- An empty, discarded ice box, refrigerator or freezer is a very dangerous attraction to children. **Remove the door of any appliance that is not in use, even if it is being discarded.**

⚠ WARNING Electrical Information

These guidelines must be followed to ensure that safety mechanisms in the design of this refrigerator will operate properly.

- **The refrigerator must be plugged into its own 115 Volt, 60 Hz, AC only electrical outlet.** The power cord of the appliance is equipped with a 3-prong grounding plug for your protection against shock hazards. It must be plugged directly into a properly grounded 3-prong receptacle. The receptacle must be installed in accordance with local codes and ordinances. Consult a qualified electrician. **Do not use an extension cord or an adapter plug.**
- If voltage varies by 10 percent or more, performance of your refrigerator may be affected. Operating the refrigerator with insufficient power can damage the compressor. Such damage is not covered under your warranty. If you suspect your voltage is high or low, consult your power company for testing.
- To prevent the refrigerator from being turned off accidentally, do not plug the unit into an outlet controlled by a wall switch or pull cord.
- Do not pinch, knot, or bend the power cord in any manner.

⚠ WARNING Other Precautions

- Never unplug the refrigerator by pulling on the power cord. Always grip the plug firmly and pull straight out from the receptacle.
- To avoid electrical shock, unplug the refrigerator before cleaning and before replacing a light bulb. **NOTE:** Turning the control to OFF turns off the compressor, but does not disconnect power to the light bulb or other electrical components.
- Do not operate the refrigerator in the presence of explosive fumes.
- If the refrigerator has an automatic ice maker, avoid contact with any moving parts.

First Steps

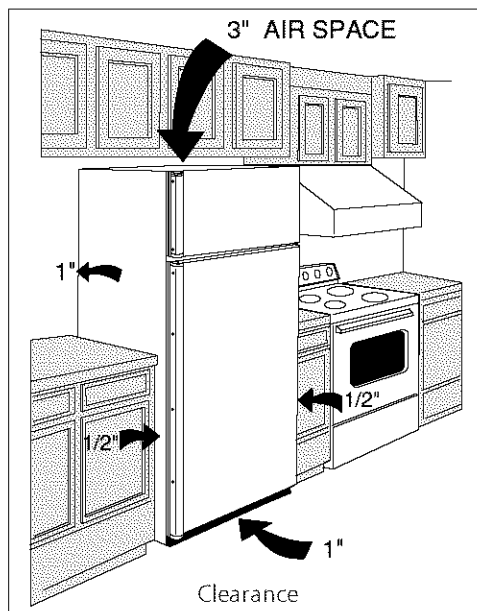

Proper air circulation and leveling will ensure efficient operation.

Before starting the refrigerator, follow these important first steps:

Location

- Choose a place that is near a grounded electrical outlet. **DO NOT** use an extension cord or an adapter plug.
- If possible, place the refrigerator out of direct sunlight and away from the range, dishwasher or other heat sources.
- The refrigerator must be installed on a floor that is level and strong enough to support a fully loaded refrigerator.
- Consider water supply availability for models equipped with an automatic ice maker.

Installation

- Do not install the refrigerator where the temperature will drop below 60°F (15°C) or rise above 110°F (43°C). The compressor will not be able to maintain proper temperatures.
- Allow space around the unit for good air circulation. Leave a 1 inch (25 mm) space behind and a 3 inch (75 mm) space above the refrigerator for adequate circulation.
- In a recessed installation, allow an extra 1/2 inch (10-15 mm) on each side for ease of installation.
- For best circulation, elevate the unit 1 inch (25 mm) from the floor, especially if the floor is carpeted.

Door Opening

The doors should open to allow easy access to a counter when removing food.

- Do not position the refrigerator so you have to walk around the refrigerator doors.
- Reverse the doors if necessary. See *Door Reversal Instructions*.

Leveling

All four corners of refrigerator must rest firmly on a solid floor. Some models are equipped with adjustable screw-type levelers. Others are equipped with rollers. If your refrigerator did not come with rollers, they can be purchased from your dealer. Remove toe grille (some models). See *Toe Grille Instructions* on page 13.

- **To adjust screw-type levelers (some models):** Tip cabinet back slightly and raise adjusting bolts as needed.
- **To adjust front rollers (some models):** Use a screwdriver, 3/8" socket wrench, or nutdriver to adjust rollers as shown.

Raise the front of cabinet enough so doors will close freely when opened halfway. Level cabinet side to side.

Cleaning

- Wash the inside, all removable parts and the outside with mild detergent and warm water. Wipe dry. **Do not use harsh cleaners on these surfaces.**
- Do not use razor blades or other sharp instruments, which can scratch the appliance surface, when removing adhesive labels. Any glue left from the tape or energy label can be removed with a mixture of warm water and mild detergent, or, touch the glue with the sticky side of tape already removed.
- **Do not remove the serial plate.**

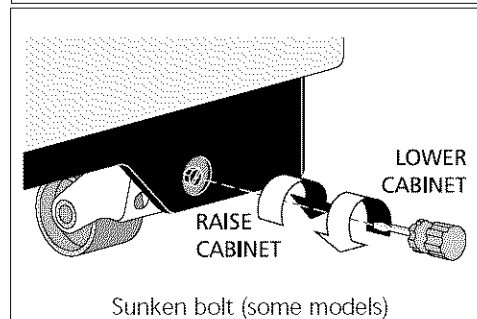
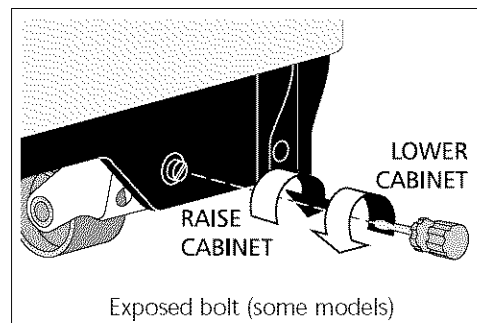

Connecting Ice Maker to Water Supply

⚠ WARNING To avoid electric shock, which can cause death or severe personal injury, disconnect the refrigerator from electrical power before connecting a water supply line to the refrigerator.

⚠ CAUTION To Avoid Property Damage:

- Copper tubing is recommended for the water supply line. Water supply tubing made of 1/4" plastic is not recommended since it greatly increases the potential for water leaks. Manufacturer will not be responsible for any damage if plastic tubing is used for supply line.
- **DO NOT** install water supply tubing in areas where temperatures fall below freezing.
- Connect the ice maker to a potable water source that is not tied into a water softening system. Chemicals from the softener may damage the ice maker, causing it to malfunction.

IMPORTANT:

Ensure that your water supply line connections comply with all local plumbing codes.

Before Installing The Water Supply Line, You Will Need

- **Basic tools:** adjustable wrench and standard, flat blade screwdriver.
- Access to a household **cold water line** with water pressure between 20 and 120 psi.
- A water supply line made of 1/4 inch (6.4 mm) OD, copper tubing. To determine the length of copper tubing needed, you will need to measure the distance from the ice maker inlet valve at the back of the refrigerator to your cold water pipe. Then add approximately 7 feet (2.1 meters), so the refrigerator can be moved out for cleaning. See Figure 2.
- A shutoff valve to connect the water supply line to your household water system. (**DO NOT** use a self-piercing type shutoff valve.)
- A compression nut and ferrule (sleeve) for connecting the water supply line to the ice maker inlet valve.

NOTE: Water line kit number 5303917950, available from your appliance dealer at additional cost, contains 25 feet (7.6 meters) of 1/4" OD copper tubing, a saddle type shutoff valve (nonpiercing), (2) 1/4" brass compression nuts, (2) ferrules/sleeves, and instructions for installing a water supply line.

To Connect Water Supply Line To Ice Maker Inlet Valve

1. Disconnect refrigerator from electric power supply.
2. Place end of water supply line into sink or bucket. Turn ON water supply and flush supply line until water is clear. Turn OFF water supply at shutoff valve.
3. Unscrew plastic cap from water valve inlet (some models) and discard cap.
4. Slide brass compression nut, then ferrule (sleeve), onto water supply line, as shown in Figure 1.
5. Push water supply line into water valve inlet as far as it will go (1/4 inch). Slide ferrule (sleeve) into valve inlet and finger tighten compression nut onto valve. Tighten another half turn with a wrench; **DO NOT** over tighten.
6. With steel clamp and screw, secure water supply line to rear panel of refrigerator at location shown in Figure 2.
7. Coil excess water supply line (about 2 1/2 turns) behind refrigerator as shown in Figure 2 and arrange coils so they do not vibrate or wear against any other surface.
8. Turn ON water supply at shutoff valve and tighten any connections that leak.
9. Reconnect refrigerator to electric power supply.
10. To turn ice maker on, lower wire signal arm. (See ice maker front cover for on/off position of arm.)

It takes approximately 24 hours for the ice maker to begin producing ice. Air in new plumbing lines may cause ice maker to cycle two or three times before making a full tray of ice. New plumbing may cause ice to be discolored or have poor flavor. Discard ice made during the first 24 hours.

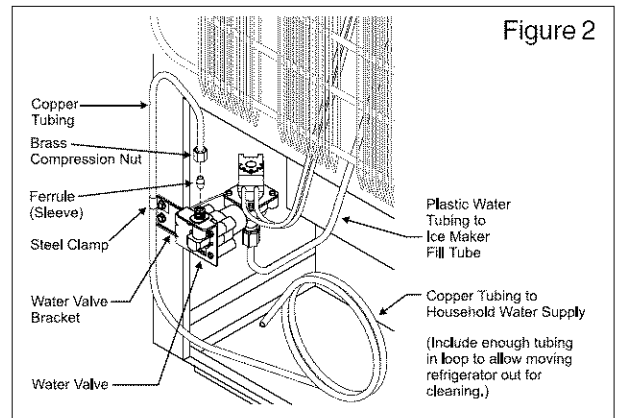
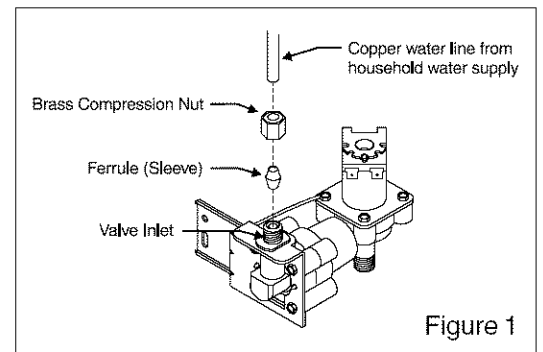

Energy Saving Ideas



- Locate the refrigerator in the coolest part of the room, out of direct sunlight and away from heating ducts or registers. Do not place the refrigerator next to heat-producing appliances such as a range, oven or dishwasher. If this is not possible, a section of cabinetry or an added layer of insulation between the two appliances will help the refrigerator operate more efficiently.
- Level the refrigerator so the doors close tightly.
- Refer to this Owner's Guide for the suggested refrigerator settings.
- Periodic cleaning of the condenser will help the refrigerator run more efficiently. See Outside in the "Care and Cleaning" section.
- Do not overcrowd the refrigerator or block cold air vents. Doing so causes the refrigerator to run longer and use more energy. Shelves should not be lined with aluminum foil, wax paper or paper toweling. Liners interfere with cold air circulation, making the refrigerator less efficient, which could cause food spoilage.
- Cover foods and wipe containers dry before placing them in the refrigerator. This cuts down on moisture build-up inside the unit.
- Organize the refrigerator to reduce door openings. Remove as many items as needed at one time and close the door as soon as possible.

Setting the Controls

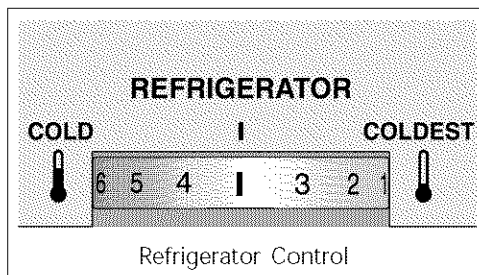

Refrigerator Control

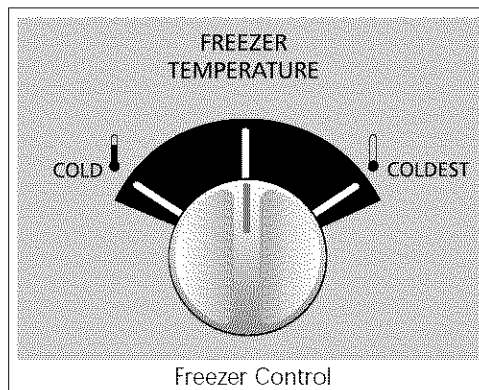

Freezer Control

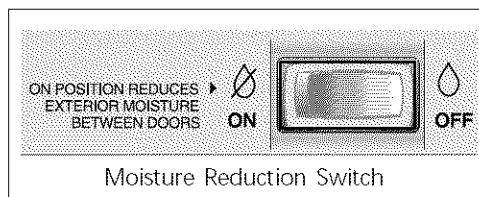

Moisture Reduction Switch

Cool Down Period

To ensure safe food storage, allow the refrigerator to operate with the doors closed for at least 8 to 12 hours before loading with food.

Refrigerator and Freezer Controls

- To start out, set control dials to the midpoint for a trial period of 24 hours.

Temperatures

- After 24 hours, **adjust the controls as needed. Adjust temperature one number at a time.** For colder temperatures, turn the dial toward COLDEST. For warmer temperatures, turn the dial toward COLD. **The temperature will increase or decrease, but not necessarily by 1, 2, or 3 degrees.**

An adjustment made to one compartment may require an adjustment to the other.

- Turning the refrigerator control will change the temperature in **BOTH** compartments. **If the refrigerator control is turned to OFF, cooling stops in both compartments.**
- Turning the freezer control will change only the temperature in the freezer compartment.

To maintain temperatures, a fan circulates air in the refrigerator and freezer compartments. For good circulation, do not block cold air vents with food items.

Moisture Reduction Switch (some models)

If moisture forms on the metal between the two doors, set the Moisture Reduction Switch (located on the control box in the refrigerator compartment) to the "ON" position. A heater will warm the surface and allow moisture to evaporate.

Fresh Food Storage

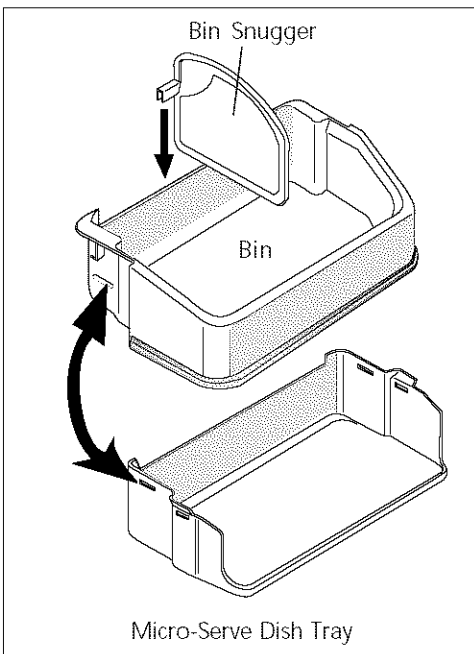
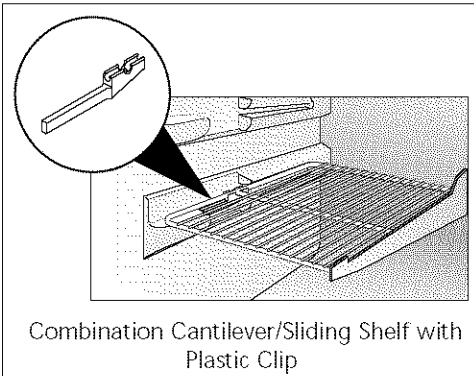
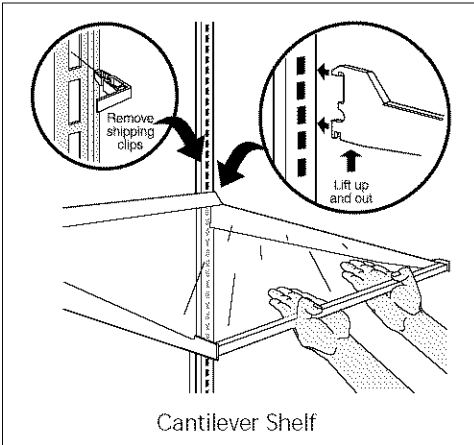
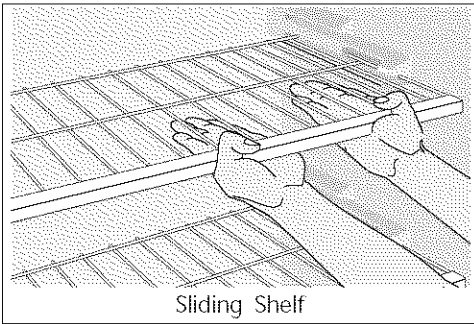

Shelf Adjustment

Refrigerator shelves are easily adjustable to suit individual needs. Before adjusting shelves, remove all food. The shipping clips, which stabilize the shelves for shipping may be removed and discarded.

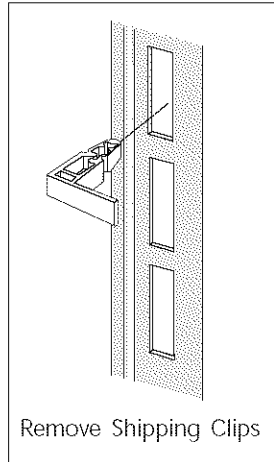

To adjust sliding shelves, remove by pulling forward to the stop position, then lift the front edge up and pull out. Replace on any pair of rails by reversing this procedure.

To adjust cantilever shelves (shelves supported at the rear of the refrigerator), lift the back of the shelf up and out. Replace shelf by inserting hooks at rear into wall bracket. Lower and lock into position.

To adjust combination cantilever/sliding shelves, remove shelf by lifting hooks up and out of rear wall bracket. Then flex plastic clip towards center of refrigerator and pull shelf straight out. Replace shelf by sliding plastic clip past side wall support. Then lock hooks at rear into wall bracket.

NOTE: Plastic clip will automatically fit secure against side wall.

SpillSafe™ glass shelves (some models) catch and hold accidental spills. In some models, the *SpillSafe™* shelves slide out for easy access to food and fast cleaning. The shelves slide out independently of the cantilever brackets. Just pull front of shelf forward. Shelf can be extended as far as stopper will allow and is not removable from the cantilever bracket.

Door Storage

Door bins and shelves are provided for convenient storage of jars, bottles, and cans. Items used often are available for quick selection.

Some models have adjustable door bins which can be moved to suit individual needs. To move the bins, remove by lifting straight up. Place the bin in the desired position and lower over supports.

The Dairy Compartment is warmer than the general food storage section and is intended for short term storage of cheese, spreads, or butter.

Micro-Serve Dishes (some models)

Food can be stored, cooked*, and served in Micro-Serve Dishes provided in some models. These dishes slide easily into their own tray, which hangs below a door gallon bin, conveniently freeing shelf space for other items. See illustration.

* Remove plastic lid before cooking. Lid is intended for storage only.

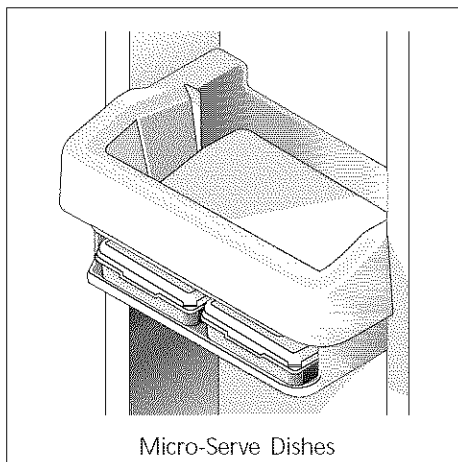

Fresh Food Storage

(continued)

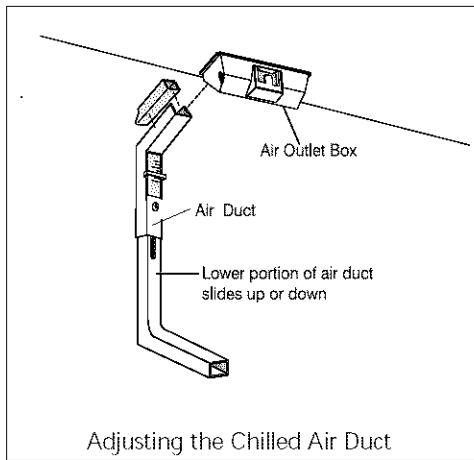
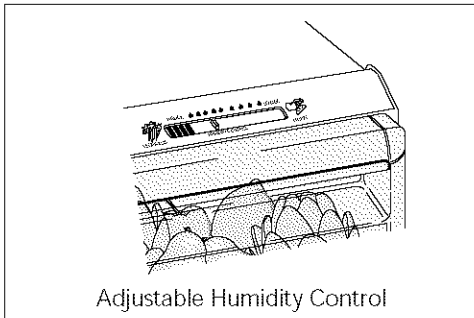
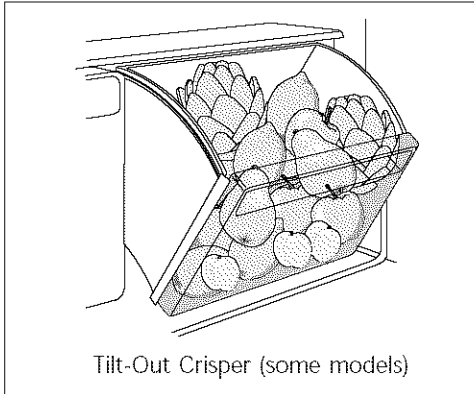

Crispers

The crispers, located under the bottom refrigerator shelf, are designed for storing fruits, vegetables, and other fresh produce. Wash items in clear water and remove excess water before placing in the crispers. Items with strong odors or high moisture should be wrapped before storing. In some models, the crispers are drawers, in others, they are tilt-out bins.

The Humidity Control (some models with Crisper drawers) allows you to adjust the humidity within the Crisper. This can extend the life of fresh vegetables which keep best in high humidity. Leafy vegetables, however, keep best when stored with the Humidity Control set on HIGH, or in a drawer without a Humidity Control. This keeps incoming air to a minimum and maintains maximum moisture content.

Crisper Cover Support (some models)

The *Crisper Cover Support*, located between the two Crisper drawers, is shipped raised from the liner floor. This prevents damage to the liner floor during shipping. Once your refrigerator has been installed in its final location, the *Foot* of the *Crisper Cover Support* must be lowered to prevent bowing in the middle of the Crisper Cover, when food is placed on it.

Adjusting the Foot of the Crisper Cover Support:

1. To **lower** the *Foot*, rotate in a clockwise direction until it rests on the liner floor.
2. To **raise** the *Foot*, rotate in a counterclockwise direction.

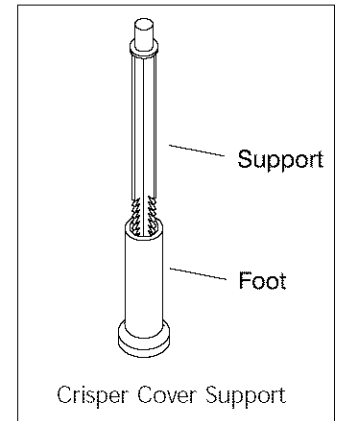

Deli Drawer (some models)

Some models are equipped with a Deli Drawer for storage of luncheon meats, spreads, cheeses, and other deli items.

Meat Pan (some models)

Some models are equipped with a Meat Pan that can be positioned below any refrigerator shelf. Use this pan for short term storage of bulk meat items. If meats are to be kept longer than 1 or 2 days, they should be frozen.

Meat Keeper (some models)

The temperature in the Meat Keeper drawer can be made colder than the rest of the refrigerator compartment by adjusting the Chilled Air Control. Meat will be partially frozen, and may be kept fresh longer than if stored on a refrigerator shelf.

Before placing items in Meat Keeper, follow these steps to keep meat fresh.

1. Carefully handle meat with clean hands, and always keep compartment clean.
2. Store meat in its original wrapper. If necessary, overwrap in plastic wrap, or foil to prevent drying. Wrap fish tightly to prevent odor transfer to other foods.
3. If spoilage ever occurs, disinfect the compartment with liquid chlorine bleach following label directions. Then, rinse with a solution of baking soda, and water. Rinse with clear water, and dry.

The Chilled Air Duct can also switch sides, should you wish to move the split cantilever shelf. To change sides:

- Remove Meat Keeper drawer and shelf. Remove screw. Grasp air duct, push and tip back to "unlock" it from the air outlet box.
- Move air duct to the other side, and push into place. Reinstall screw.
- Replace shelf and insert drawer.

Wine Rack (some models)

The wine rack stores bottles of wine, or single 2-liter plastic bottles of juice or soda pop. To install, slide wine rack onto the shelf with the curve facing in. To remove, slide wine rack out. Install on either side of a *SpillSafe™* shelf.

Care and Cleaning

CAUTION Damp objects stick to cold metal surfaces. Do not touch refrigerated surfaces with wet or damp hands.

Keep your refrigerator and freezer clean to prevent odor build-up. Wipe up any spills immediately and clean both sections at least twice a year. **Never** use metallic scouring pads, brushes, abrasive cleaners or strong alkaline solutions on any surface. **Do not** wash any removable parts in a dishwasher.

Always unplug the power cord from the wall outlet before cleaning. Turning the control to OFF does not disconnect power to the controls, light bulb, or other electrical components.

Inside

Wash inside surfaces of the refrigerator and freezer with a solution of 2 tablespoons baking soda in 1 quart warm water. Rinse and dry thoroughly. **Be sure to wring excess water out of sponge or cloth before cleaning around the controls, light bulb, or any electrical parts.**

Wash removable parts with baking soda solution or mild detergent and warm water. **Do not use harsh cleaners on these surfaces.** Rinse and dry thoroughly. Clean the door gaskets with mild suds, rinse with clear water and wipe dry. Do not use razor blades or other sharp instruments which can scratch the appliance surface when removing adhesive labels. Any glue left from the tape or energy label can be removed with a mixture of warm water and mild detergent, or, touch the residue with the sticky side of tape already removed. **Do not remove the serial plate.**

Outside

Wash the cabinet and handles with warm water and mild liquid detergent. Rinse well and wipe dry with a clean soft cloth.

When moving the refrigerator, pull straight out. Do not shift the refrigerator from side to side as this may tear or gouge the floor covering. If the refrigerator has an automatic ice maker, be careful not to move the refrigerator beyond plumbing connections.

CAUTION To avoid damage and help the refrigerator run as efficiently as possible, clean the condenser periodically.

Periodically clean the condenser (black tubes and wires on the back of the refrigerator). Using a vacuum with its dusting tool attachment, vacuum the coils to remove dust build-up. Do not allow lint or dust to accumulate on the coils.

The defrost water pan is located at the bottom rear of the refrigerator on top of the compressor (shown left). The pan should be cleaned periodically. Wipe clean with a damp cloth.

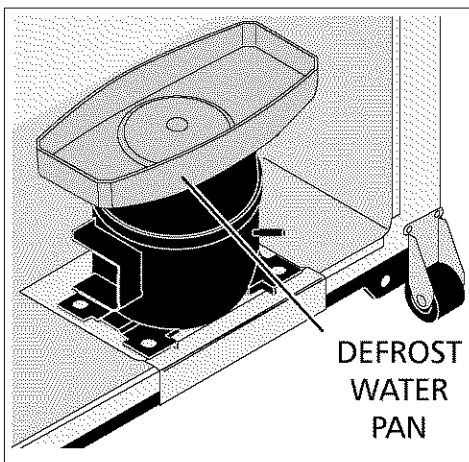

Replacing the Light Bulb

To replace the light bulb:

1. Unplug the refrigerator.
2. Wear gloves as protection against possible broken glass.
3. Replace old bulb with an appliance bulb of the same wattage.
4. Remember to plug the refrigerator back in.

Care and Cleaning

(continued)

Vacation and Moving Tips

Short vacations: Leave the refrigerator operating during vacations of 1 to 3 weeks. Use up all perishable items from the refrigerator section. Wrap and store other items in the freezer. If the unit has an automatic ice maker, turn off the ice maker.

Long vacations: Remove all food and ice if you will be gone 1 month or more. Turn the control to OFF and disconnect the power. If the unit has an automatic ice maker, turn off the ice maker and turn the water supply valve to the closed position. Defrost and clean the interior thoroughly. Leave both doors open to prevent odor and mold buildup. Block open if necessary.

Moving: When moving the refrigerator, follow these guidelines to prevent damage:

- Remove all food and other items from refrigerator and freezer compartments. Empty the ice storage bin. Defrost and clean the interior thoroughly.
- If a hand truck is used in moving, load the refrigerator from the side.
- Turn front rollers as far up as possible (some models). This will protect them during sliding or moving.
- The cabinet should be well padded and handled with care. **Do not drop.**

Automatic Ice Maker

If your refrigerator has an automatic ice maker, it will provide a continuous supply of ice for normal use. The automatic ice maker is an optional accessory which may be installed in most models at any time. Call your local dealer for installation.

After the plumbing connections have been completed, the water supply valve must be opened. Place the ice container under the ice maker, pushing it as far back as possible. Lower the wire signal arm to its "down" or ON position. Because of new plumbing connections, the first production of ice cubes may be discolored or have an odd flavor. Throw the ice away until the cubes made are free of discoloration and taste. **CAUTION** Water quality determines your ice quality. It is best to connect ice maker to water that is NOT softened. Softening chemicals can damage ice maker.

To stop the ice maker, lift the wire signal arm until it clicks and locks in the "up" or OFF position. The ice maker turns off automatically when the ice container is full. If your model has an adjustable freezer shelf, place the shelf so the wire signal arm will hit the ice when the ice container is full.

Ice Maker Tips

1. Ice stored too long may develop an odd flavor. Empty the container and be sure the wire signal arm is in its "down" or ON position. The ice maker will then produce more ice.
2. Occasionally shake the container to keep ice separated.
3. Keep the wire signal arm in its "up" or OFF position until refrigerator is connected to the water supply or whenever water supply is turned off.
4. **Certain sounds are normal when the ice maker is operating.** They are:
 - Motor operation
 - Ice being loosened from the tray
 - Ice being dropped into the container
 - Running water
 - Water valve opening and closing

For more information on these operations, see *Normal Operating Sounds*.

5. Wash ice container in warm water with mild detergent. Rinse well and dry.
6. Stop the ice maker when cleaning the freezer or for short vacations.
7. If the ice maker will be turned off for a long period of time, turn the water supply valve to the closed position.

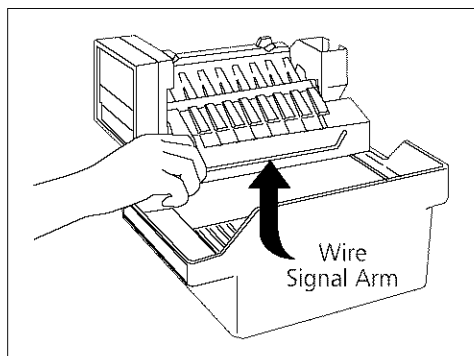

Door Reversal Instructions

Your refrigerator is equipped with reversible door hinges. Hinging of the door can be changed to the opposite side any time you wish. An envelope containing extra plastic hole plugs is included in some models. Turn the refrigerator control to OFF. Remove all food, bottles, and other items from the door. **Begin with freezer door.** Completely remove one door before beginning the other.

Tools Necessary:

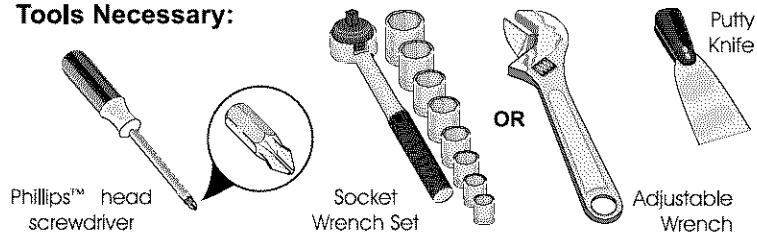

1. Refer to the Toe Grille Instructions on page 13 to remove the Toe Grille (some models). Snap off hinge cover at top of cabinet (some models). With the freezer door closed, remove the two screws attaching upper hinge to cabinet. Lift the hinge up and off. **Be sure to save screws and hinge for reassembly later.**

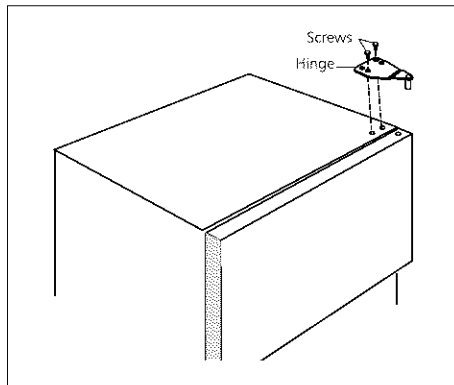

4. Remove hinge pin, hinge, and the two screws attaching the lower hinge. **Save the hinge, hinge pin, washer (some models) and screws for reassembly later.**

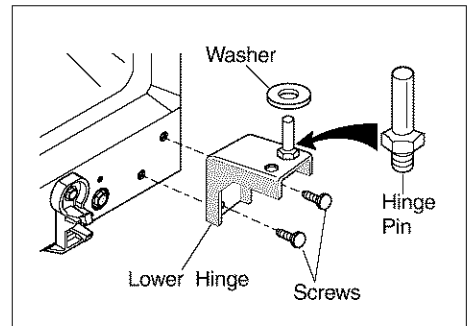

or

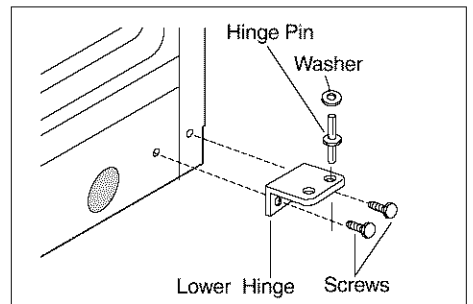

2. Open the freezer door enough to allow it to be lifted off the center hinge.

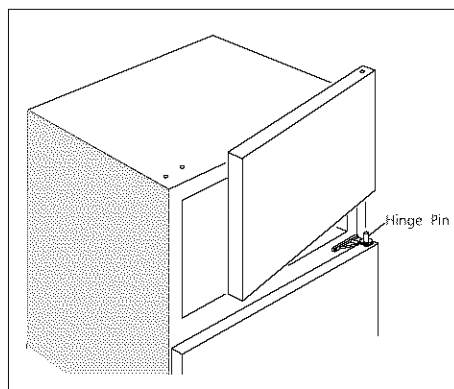

5. Carefully remove the hole plugs from the hinge holes in the center mullion and top of cabinet and reinstall in the opposite set of holes.

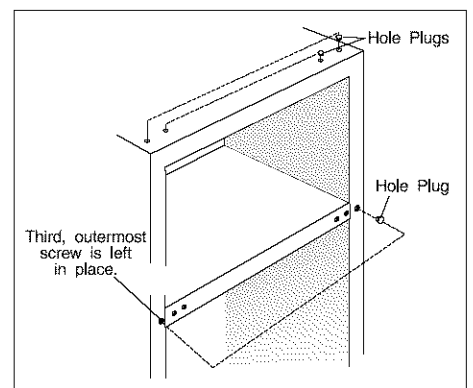

3. With the refrigerator door closed, remove center hinge pin. (Note the arrangement of the upper and lower washers (some models) on the hinge pin. The washers must be reassembled later in the same manner.) Open refrigerator door enough to allow door to be lifted off the lower hinge. Remove the two screws attaching the center hinge. The third outermost screw under the center hinge should be left in place. **Save hinge, pin, and washers (some models) for reassembly later.** Reinstall screws in original holes.

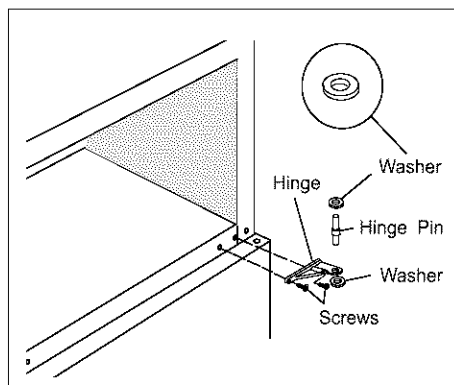

6. To remove freezer handle:

Magnetic Nameplate (some models) Reverse handles while doors are off. Remove the two screws attaching the handle to the bottom of the freezer door.

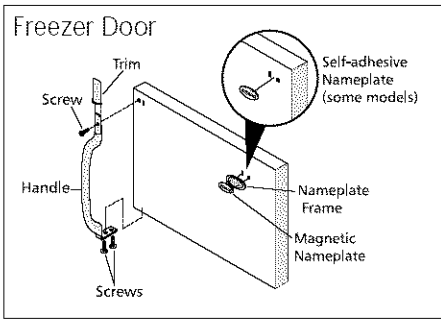

Remove short trim piece by sliding the trim straight up and off of handle bracket. Remove the screw attaching the top of the handle to door, and reinstall on other side, using the same holes as the nameplate. To move nameplate to other side, remove the magnetic nameplate from its frame, turn frame upside down and install in old handle holes. Insert magnetic nameplate into frame. Reattach handle to bottom of door. Slide the trim piece straight down onto handle bracket.

Self-adhesive Nameplate (some models)

Reverse handles while doors are off. Remove the two screws attaching the handle to the bottom of the freezer door. Remove short trim piece by sliding the trim straight up and off of handle bracket. Remove the screw attaching the top of the handle to door, and reinstall on other side, using the holes found behind the self-adhesive nameplate. To move nameplate to the other side, peel off the nameplate and reapply over the old handle holes. Reattach handle to bottom of door. Slide the trim piece straight down onto handle bracket.

7. Trim Removal (Full-Length Trim models only)

In some models, the refrigerator door has a **full-length trim** piece which continues from the bottom of the handle to the bottom of the door. The top of the trim attaches to the handle bracket. An adhesive "trim lock" is positioned about half-way down. The bottom of the trim is held in place by either an adhesive trim lock, or a trim lock with two prongs inserted into a hole on the face of the door. Remove the trim by gently pulling the trim lock areas out and away from the door. When the trim is free from the door, slide the trim straight down and away from the handle bracket.

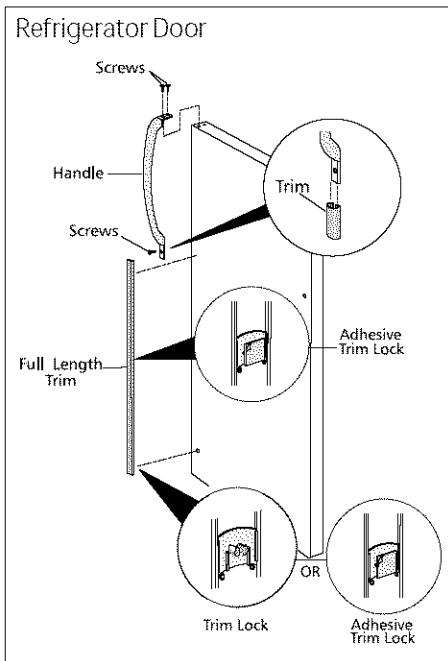

For models with **short handle trim**, remove by sliding the trim straight down and off of handle bracket.

To remove handles: Remove the three screws attaching the handle to the refrigerator door. Carefully remove hole plugs from corresponding holes on opposite side of doors and reattach handle.

To reattach trim: Slide both trim locks out of trim. Insert the new adhesive trim locks contained in your literature pack. **NOTE:** Trim lock must be removed and installed by sliding OVER the two donut shaped areas. Install trim to handle by sliding up over bottom of handle. Carefully align trim and press down at trim lock locations. Replace hole plug on opposite side. Use rubbing alcohol to remove any adhesive residue from old trim lock location(s).

For models with **short handle trim**, slide the trim straight up onto handle bracket.

8. Remove door stop from bottom of freezer and refrigerator door and reinstall on opposite side.

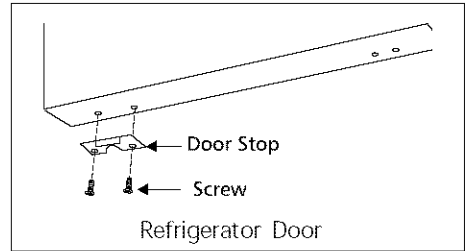
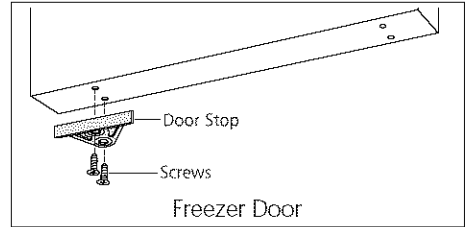

9. If your refrigerator does not have a Toe Grille, use a putty knife to remove the plastic plug (not shown) from front of base and reinstall in the opposite set of lower hinge holes. Assemble lower hinge to cabinet. Install hinge pin in opposite hinge hole from which it was removed. Install the washer (some models) on the lower hinge pin and insert hinge screws, but do not tighten. Hinges will have to remain loose against cabinet to align door.

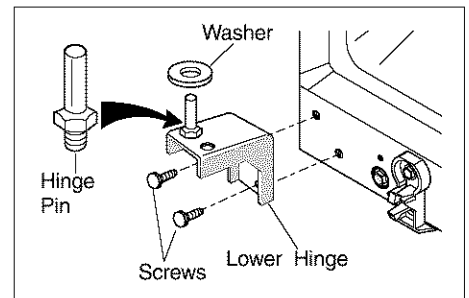
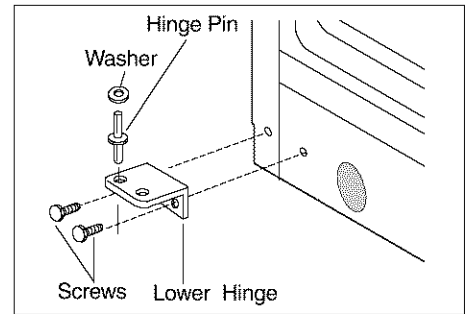

10. Turn center hinge upside down and secure to cabinet as shown, using the screws which are in the new holes. Install refrigerator door on lower hinge pin. Align door with edge of cabinet. Hold the door on front of cabinet.

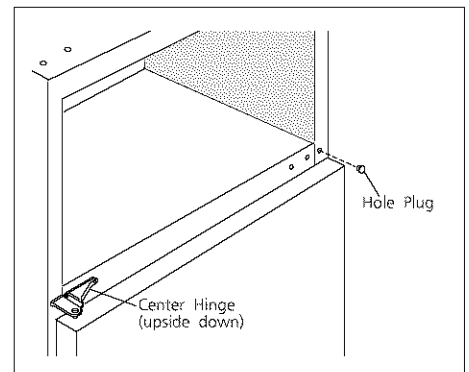

11. Place original washer (some models) over hole in refrigerator door and line up hole in center hinge. Insert hinge pin through both holes. Place washer (some models) on hinge pin, then position freezer door on center hinge.

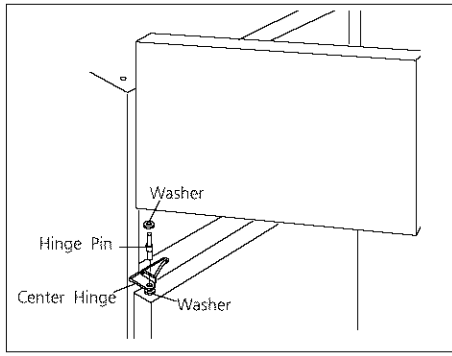

12. Remove plug from upper bearing of door and reinstall on opposite side.

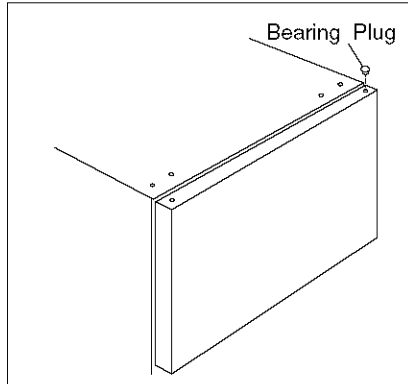

13. Assemble upper hinge to top of cabinet and door. Use opposite set of holes. Do not completely tighten screws.

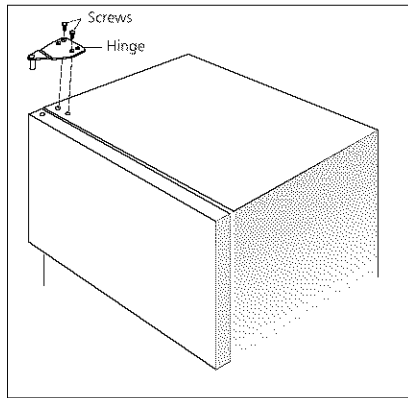

Align doors so there is a parallel gap between doors. Original shipping block may be used to align doors. Adjust doors to cabinet so gaskets seal but do not bind. Tighten upper and lower hinge screws.

Additional adjustment may be necessary after loading the door shelves. Return food, bottles, and other articles to doors. **Turn the refrigerator control on and to the previous setting. Wait 24 hours for the temperature to stabilize before making additional changes.**

Refer to the Toe Grille Instructions on page 13 to replace the Toe Grille (some models).

Toe Grille Assembly Instructions

NOTE: These instructions are only for models equipped with a Toe Grille.

NOTE: If your refrigerator has the type of Mounting Clips shown in Figure 1B below, use this procedure.

Tools Required: None

To Attach the Toe Grille to the Mounting Clips:

- With the end of the Toe Grille against the side of the Lower Hinge, align the two (2) Assembly Slots with the two (2) Mounting Clips.
- Snap the Toe Grille onto the Mounting Clips. (See Figures 1A and 1B)

NOTE: A properly mounted Toe Grille should have its edge against the Lower Hinge, and the back of the Toe Grille tight against the refrigerator base.

To Remove the Toe Grille:

- Carefully tilt the bottom edge of the Toe Grille away from the refrigerator base.
- Pull the Toe Grille toward you until it "unsnaps" from the Mounting Clips. (See Figure 2)

For Cleaning:

Hand wash in Warm Soapy Water.

CAUTION The Toe Grille and Mounting Clips are **NOT** dishwasher safe. Placing them in the dishwasher will result in a warped and unusable Grille.

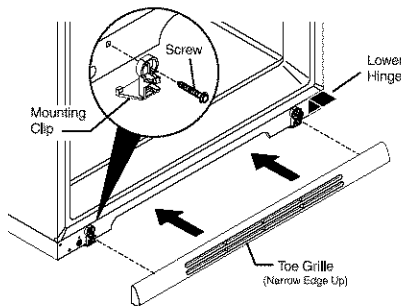

NOTE: Right Hand Door Swing Shown.

Figure 1A

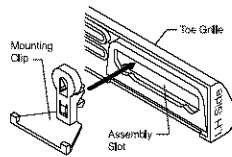

Figure 1B

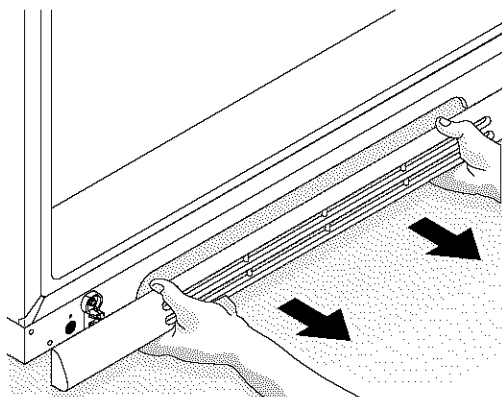

Figure 2

NOTE: If your refrigerator has the type of Mounting Clips shown in Figure 2 below, use this procedure.

Tools Required: None

To Attach the Toe Grille:

- Open the refrigerator door.
- Line up the Toe Grille Assembly over the two large holes on the front of the refrigerator base (See Figure 1).
- Push the Toe Grille Assembly into the holes until the grille snaps in place (See Figure 1).

NOTE (some models): If your refrigerator has a left hand door swing, the Toe Grille Buttons must be positioned on the left side of the keyhole slots (See Figure 2).

NOTE: Both Toe Grille Buttons must be mounted on the same side of the two keyhole slots.

NOTE: The Toe Grille should be flush with the side of the refrigerator and not interfere with the Lower Hinge.

To Remove the Toe Grille:

- Grasp the Toe Grille on each side and pull directly outward.
- The grille assembly will pop out of the holes for easy cleaning.

For Cleaning:

Hand wash in Warm Soapy Water.

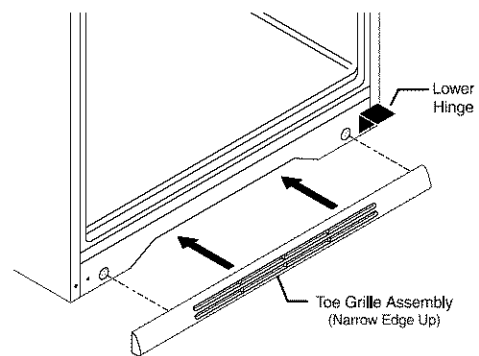

Figure 1

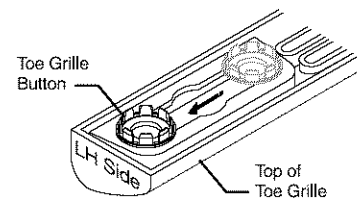

Figure 2

Avoid Service Checklist

Before calling for service, review this list. It may save you both time and expense. This list includes common occurrences that are not the result of defective workmanship or materials in this appliance.

OCCURRENCE

SOLUTION

RUNNING OF REFRIGERATOR

Refrigerator compressor does not run.	Refrigerator control is off. Set refrigerator control. See Setting the Controls .
	Refrigerator is in defrost cycle. This is normal for a fully automatic defrosting refrigerator. The defrost cycle occurs periodically, lasting about 20 minutes.
	Plug at wall outlet is disconnected. Make sure plug is tightly pushed into outlet.
	House fuse has blown or circuit breaker has tripped. Check and/or replace fuse with a 15 amp time-delay fuse. Reset circuit breaker.
	Power outage. Check house lights. Call local electric company.
Refrigerator runs too much or too long.	Room or outside weather is hot. It is normal for the refrigerator to work longer under these conditions.
	Refrigerator has recently been disconnected for a period of time. It takes about 8-12 hours for the refrigerator to cool down completely.
	Automatic ice maker is operating (some models). Operation of the ice maker causes the refrigerator to run slightly more.
	Doors are opened too frequently or too long. Warm air entering the refrigerator causes it to run more. Open the doors less often.
	Refrigerator or freezer door may be slightly open. Make sure refrigerator is level. Keep food and containers from blocking door. See Occurrence section OPENING/CLOSING OF DOORS/DRAWERS .
	Refrigerator control (found in refrigerator section) is set too cold. Set the refrigerator control to a warmer setting until the refrigerator temperature is satisfactory. Allow 24 hours for the temperature to stabilize. Then, if the freezer temperature is not right, set the freezer control to a colder setting.
	Refrigerator or freezer gasket is dirty, worn, cracked, or poorly fitted. Clean or change gasket. Leaks in door seal will cause refrigerator to run longer in order to maintain desired temperatures.
Refrigerator compressor goes on and off frequently.	Thermostat is keeping the refrigerator at a constant temperature. This is normal. Refrigerator goes on and off to keep temperature constant.
TEMPERATURES ARE TOO COLD	
Temperature in the freezer is too cold and the refrigerator temperature is satisfactory.	Freezer control is set too cold. Set the freezer control to a warmer setting until the freezer temperature is satisfactory. Allow 24 hours for the temperature to stabilize.
Temperature in the refrigerator is too cold and the freezer temperature is satisfactory.	Refrigerator control is set too cold. Set the refrigerator control to a warmer setting. Allow 24 hours for temperatures to stabilize. Then, if the freezer temperature is not right, set the freezer control to a colder setting.
Food stored in drawers freezes.	Refrigerator control is set too cold. See above solution.
TEMPERATURES ARE TOO WARM	
Temperature in the freezer or refrigerator is too warm.	Doors are opened too frequently or too long. Warm air enters the refrigerator whenever the door is opened. Open the door less often.
	Door is open slightly. See Occurrence section OPENING/CLOSING OF DOORS/DRAWERS .
	Condenser is dirty. Clean condenser. See "Outside" in Care and Cleaning .
Temperature in the freezer is too warm.	Freezer control is set too warm. Set the freezer control to a colder setting until the freezer temperature is satisfactory. Allow 24 hours for the temperature to stabilize.
Temperature in the refrigerator is too warm and the freezer temperature is satisfactory.	Refrigerator control is set too warm. Refrigerator control has some effect on freezer temperature. Set the refrigerator control to a colder setting. Allow 24 hours for the temperature to stabilize. Then, if the freezer temperature is not right, set the freezer control to a warmer setting. Refer to Setting the Controls .

OCCURRENCE

SOLUTION

WATER/MOISTURE/FROST INSIDE REFRIGERATOR

Moisture collects on inside of refrigerator walls.

Weather is hot and humid which increases rate of frost buildup and internal sweating. This is normal.

Door is slightly open. See Occurrence section **OPENING/CLOSING OF DOORS/DRAWERS**.

Door is opened too often or too long. Open the door less often.

Water collects on bottom side of drawer cover.

Vegetables contain and give off moisture. It is not unusual to have moisture on the bottom side of the cover.

Water collects in bottom of drawer.

Washed vegetables and fruits drain while in the drawer. Dry items before putting them into drawer. Water collecting in bottom of drawer is normal.

WATER/MOISTURE/FROST OUTSIDE REFRIGERATOR

Moisture forms on outside of refrigerator or between doors.

Weather is humid. This is normal in humid weather. When humidity is lower, the moisture should disappear. Set the Moisture Reduction Switch to the "ON" position.

Door is slightly open, causing cold air from inside the refrigerator to meet warm air from outside. See Occurrence section **OPENING/CLOSING OF DOORS/DRAWERS**.

AUTOMATIC ICE MAKER (some models)

Ice maker is not making any ice.

Ice maker wire signal arm is in "up" or OFF position. Move wire signal arm to "down" or ON position.

Household water line valve is not open. Turn on household water line valve.

Freezer is not cold enough. See Occurrence section **TEMPERATURES ARE TOO WARM**.

Saddle valve on cold water pipe is blocked or restricted by foreign material. Turn off household water line valve. Remove, clean or replace valve.

Ice maker is not making enough ice.

Ice maker is producing less ice than you expect. Ice maker should produce approximately 2 1/2 to 4 pounds of ice every 24 hours.

Freezer is not cold enough. See Occurrence section **TEMPERATURES ARE TOO WARM**.

Household water line valve is not completely open. Turn on household water line valve.

Water supply valve in refrigerator is being blocked by foreign material. See Occurrence, "**Ice maker is not making any ice**" above.

Ice maker will not stop making ice.

Ice maker wire arm is being held down by an item in the freezer. Remove item and release arm. Remove any ice cubes which are frozen together over arm.

Ice maker is not separating the cubes.

Ice cubes are not being used frequently enough. Remove and shake ice bucket to separate cubes.

Ice has bad odor and taste.

Ice has picked up odor or flavor from strong food stored in refrigerator or freezer. Cover foods tightly. Discard stale ice. Ice maker will produce fresh supply.

Water running to ice maker has poor taste or odor. Add filter to ice maker. Consult a water purifying company.

ODORS IN REFRIGERATOR

Interior needs to be cleaned. Clean interior with sponge, warm water and baking soda.

Food with strong odor is in refrigerator. Cover food tightly.

OPENING/CLOSING OF DOORS/DRAWERS

Door(s) will not close.

Door is not designed to swing shut automatically. Close door securely.

Door was closed too hard, causing other door to open slightly. Close both doors gently.

Refrigerator is not level. It rocks on the floor when it is moved slightly. Be sure floor is level and solid and can adequately support refrigerator. Adjust rollers as needed.

Floor is uneven or weak. Refrigerator rocks on the floor when it is moved slightly. Be sure floor is level and can adequately support refrigerator. Contact carpenter to correct sagging or sloping floor.

Refrigerator is touching the wall or cabinets. Be sure floor is level and can adequately support refrigerator. Contact carpenter to correct sagging or sloping floor.

OCCURRENCE

SOLUTION

OPENING/CLOSING OF DOORS/DRAWERS

Drawers are difficult to move.

Food is touching shelf on top of drawer. Keep less food in drawer.

Track that drawers slides on is dirty. Clean drawer and track.

LIGHT BULB IS NOT ON

Light bulb is burned out. See "Replacing the Light Bulb" in **Care and Cleaning**.

Light switch is stuck. Light switch is located on the ceiling of the refrigerator compartment near the temperature control box. Push in light switch to release.

No electric current is reaching refrigerator. See Occurrence section **RUNNING OF REFRIGERATOR**.

Normal Operating Sounds

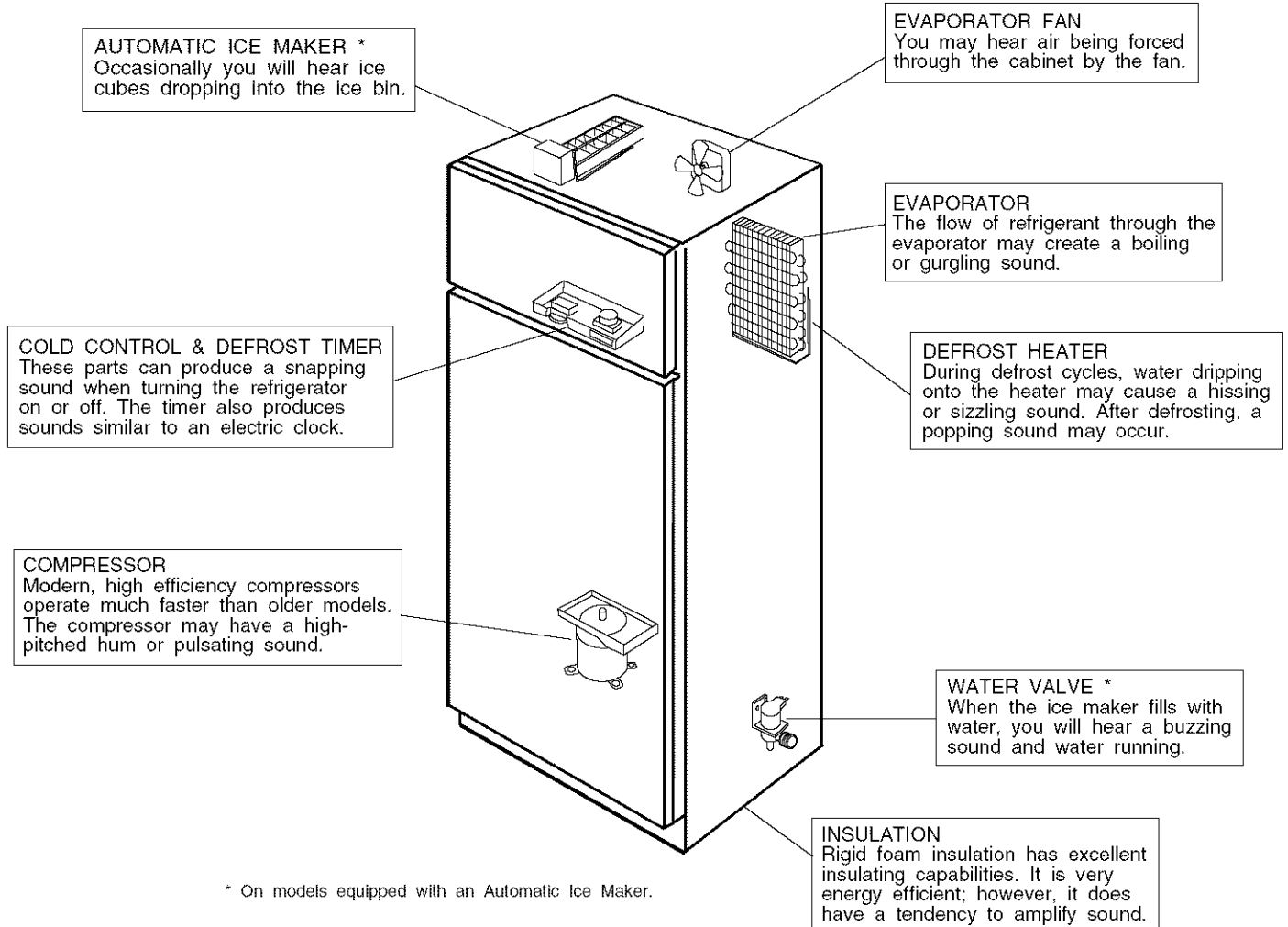

REFRIGERATOR WARRANTY

Your refrigerator is protected by this warranty

	WARRANTY PERIOD	THROUGH OUR AUTHORIZED SERVICERS, WE WILL:	THE CONSUMER WILL BE RESPONSIBLE FOR:
FULL ONE-YEAR WARRANTY	One year from original purchase date	Pay all costs for repairing or replacing any parts of this appliance which prove to be defective in materials or workmanship. Excludes original and replacement Ice & Water filter cartridges (if equipped). Original and replacement cartridges are warranted for 30 days (parts only).	Costs of service calls that are listed under NORMAL RESPONSIBILITIES OF THE CONSUMER. *
LIMITED 2ND-5TH YEAR WARRANTY (Cabinet Liner and Sealed System)	Second through fifth years from original purchase date	Repair or replace any parts in the cabinet liner or Sealed Refrigeration System (compressor, condenser, evaporator, drier and tubing) which prove to be defective in materials or workmanship.	Costs for pick up and delivery of the appliance required because of service. Costs for labor, parts and transportation other than with respect to the cabinet liner or Sealed Refrigeration System.
LIMITED WARRANTY (Applicable to the State of Alaska)	Time periods listed above.	All of the provisions of the full warranties above and the exclusions listed below apply.	Costs of the technician's travel to the home and any costs for pick up and delivery of the appliance required because of service.

ADDITIONAL COVERAGE FOR "THROUGH-THE-DOOR" ICE AND WATER DISPENSER AND/OR ICE ONLY DISPENSER MODELS:

	WARRANTY PERIOD	THROUGH OUR AUTHORIZED SERVICERS, WE WILL:	THE CONSUMER WILL BE RESPONSIBLE FOR:
FULL TWO-YEAR WARRANTY (Ice and Water Dispensing System)	During the second year from original purchase date.	Repair or replace, without charge, any part(s) of the ice and water dispensing system which proves to be defective in materials or workmanship, and all labor associated with such repair.	Costs for pick up and delivery of the appliance required because of service. Costs for labor, parts and transportation other than with respect to the ice and water dispensing system.

In the U.S.A., your appliance is warranted by Electrolux Home Products North America, a division of White Consolidated Industries, Inc. We authorize no person to change or add to any of our obligations under this warranty. Our obligations for service and parts under this warranty must be performed by us or an authorized Electrolux Home Products North America servicer. In Canada, your appliance is warranted by WCI Canada, Inc.

*NORMAL RESPONSIBILITIES OF THE CONSUMER

This warranty applies only to products in ordinary household use, and the consumer is responsible for the items listed below:

1. Proper use of the appliance in accordance with instructions provided with the product.
2. Proper installation by an authorized servicer in accordance with instructions provided with the appliance and in accordance with all local plumbing, electrical and/or gas codes.
3. Proper connection to a grounded power supply of sufficient voltage, replacement of blown fuses, repair of loose connections or defects in house wiring.
4. Expenses for making the appliance accessible for servicing, such as removal of trim, cupboards, shelves, etc., which are not a part of the appliance when it was shipped from the factory.
5. Damages to finish after installation.
6. Replacement of light bulbs and/or fluorescent tubes (on models with these features).

EXCLUSIONS

This warranty does not cover the following:

1. CONSEQUENTIAL OR INCIDENTAL DAMAGES SUCH AS PROPERTY DAMAGE AND INCIDENTAL EXPENSES RESULTING FROM ANY BREACH OF THIS WRITTEN OR ANY IMPLIED WARRANTY.
NOTE: Some states do not allow the exclusion or limitation of incidental or consequential damages, so this limitation or exclusion may not apply to you.
2. Service calls which do not involve malfunction or defects in workmanship or material, or for appliances not in ordinary household use. The consumer shall pay for such service calls.
3. Damages caused by services performed by servicers other than Electrolux Home Products North America or its authorized servicers; use of parts other than genuine Electrolux Home Products parts; obtained from persons other than such servicers; or external causes such as abuse, misuse, inadequate power supply or acts of God.
4. Products with original serial numbers that have been removed or altered and cannot be readily determined.

IF YOU NEED SERVICE

Keep your bill of sale, delivery slip, or some other appropriate payment record. The date on the bill establishes the warranty period should service be required. If service is performed, it is in your best interest to obtain and keep all receipts. This written warranty gives you specific legal rights. You may also have other rights that vary from state to state. Service under this warranty must be obtained by contacting Electrolux Home Products:

This warranty only applies in the 50 states of the U.S.A., Puerto Rico, and Canada. Product features or specifications as described or illustrated are subject to change without notice. All warranties are made by Electrolux Home Products North America, a division of White Consolidated Industries, Inc. In Canada, your appliance is warranted by WCI Canada, Inc.

01-U-RE-03 (Rev. 01/2001)

USA
800•944•9044
Electrolux Home Products North America
P.O. Box 212378
Augusta, GA 30917

Canada
866•213•9397
Electrolux Home Products North America
6150 McLaughlin Road
Mississauga, Ontario
L5R 4C2

Service Information (Canada)

To avoid unnecessary cost and inconvenience, make a few simple checks before calling for service. Common occurrences and their solutions can be found in the Avoid Service Checklist. Be sure you have followed the instructions in this manual.

If you are unable to locate the cause of a problem, call for service. Insist on factory service by an authorized ELECTROLUX PARTS AND SERVICE depot.

ELECTROLUX PARTS AND SERVICE

All Electrolux appliances are backed by ELECTROLUX PARTS AND SERVICE, one of Canada's largest parts and service networks.

The Electrolux reputation means you can enjoy complete professional service from one of our hundreds of trained technicians across the country.

ELECTROLUX PARTS AND SERVICE

6150 McLaughlin Road
Mississauga, Ontario
L5R 4C2

Place the name, address and telephone number of your service depot in the spaces below.

Product and feature specifications as described or illustrated are subject to change without notice.

Pour bien commencer

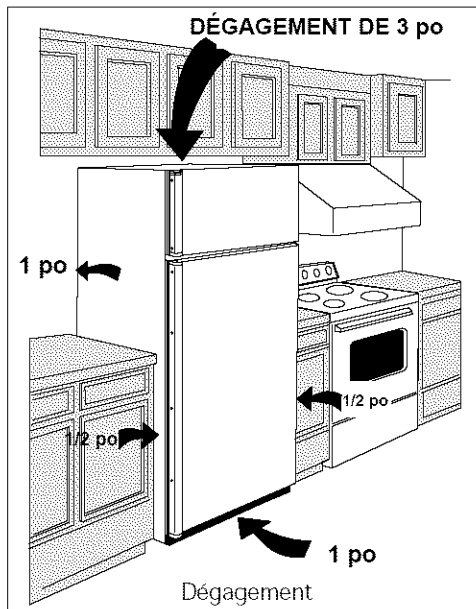

Une bonne circulation d'air et une bonne mise à niveau assurent un fonctionnement efficace.

Avant de mettre en marche le réfrigérateur, prenez connaissance des points suivants:

Emplacement

- Choisir un endroit près d'une prise mise à la terre. **NE PAS** utiliser de cordon prolongateur ni de fiche d'adaptation.
- Si possible, placer le réfrigérateur à l'écart de la lumière du soleil et d'une cuisinière, d'un lave-vaisselle ou autre source de chaleur.
- Installer le réfrigérateur sur un plancher de niveau et suffisamment solide pour soutenir un réfrigérateur plein.
- Tenir compte de l'approvisionnement en eau pour les modèles avec machine à glaçons automatique.

Circulation de l'air

- Ne pas installer le réfrigérateur là où la température tombe en dessous de 60°F (15°C) ou s'élève au-dessus de 110°F (43°C). Le compresseur ne pourrait pas maintenir les bonnes températures.
- Laisser de la place autour de l'appareil pour assurer une bonne circulation de l'air. Laisser 1 pouce (25 mm) derrière et 3 pouces (75 mm) au-dessus du réfrigérateur.
- Si le réfrigérateur est encastré, laisser 1/2 pouce en plus (10-15 mm) de chaque côté pour faciliter l'installation.
- Pour que la circulation d'air soit la meilleure, relever l'appareil d'1 pouce (25 mm) au-dessus du plancher, surtout si celui-ci est recouvert de moquette.

Ouverture des portes

Les portes doivent s'ouvrir et permettre un accès facile du réfrigérateur au comptoir.

- Ne pas placer le réfrigérateur de sorte que vous ayez à marcher autour des portes.
- Le sens des portes peut être inversé. Voir «Instructions d'inversion de porte».

Mise à niveau

Le réfrigérateur doit reposer fermement sur un plancher solide. Certains modèles sont équipés de dispositifs vissables. D'autres sont munis de roulettes avant fixes ou réglables. Si votre réfrigérateur n'a pas de roulette, vous pouvez en acheter chez votre marchand. Pour enlever la Grille (certains modèles). Se référer à l'instruction à page 14.

- **Pour régler les dispositifs vissables (certains modèles):** Penchez légèrement la caisse en arrière et relevez ou montez les boulons au besoin.
- **Pour régler les roulettes avant (certains modèles):** Tournez chacun des boulons à l'aide d'un tournevis, d'une clé à douille de 3/8 po ou d'un tourne-écrou.

Les roulettes avant doivent être **RELEVÉS**, juste assez pour que la porte se ferme facilement lorsqu'elle est à moitié ouverte. Réglez les roulettes d'un côté à l'autre.

Nettoyage

- Nettoyer l'intérieur, toutes les pièces amovibles et l'extérieur avec de l'eau tiède et un détergent doux. Essuyer. **Ne pas utiliser d'abrasif puissant sur ces surfaces.**
- Pour enlever les étiquettes adhésives, ne pas utiliser de lame de rasoir ou autre instrument tranchant risquant de rayer le fini. Enlever la colle restante du ruban ou de l'étiquette sur l'énergie avec un mélange d'eau tiède et de détergent doux, ou bien avec le côté collant du ruban ou de l'étiquette enlevée.
- **Ne pas enlever la plaque signalétique.**

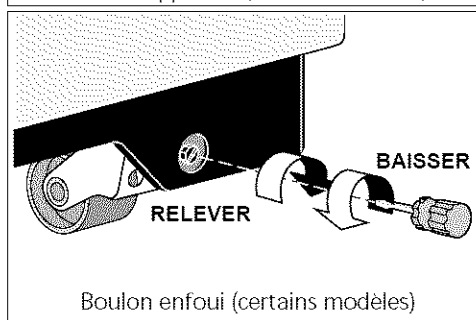
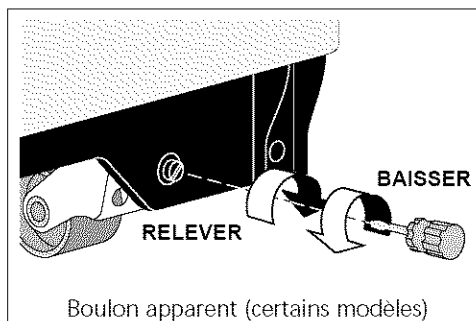

Raccorder la machine à glaçons à l'alimentation en eau

⚠️ AVERTISSEMENT

Afin d'éviter tout risque de chocs électriques qui pourraient entraîner des blessures graves ou même la mort, toujours débrancher le réfrigérateur de la prise de courant avant de le raccorder à l'alimentation en eau.

⚠️ PRÉCAUTION Pour éviter des dommages matériels :

- Il est recommandé d'utiliser des tuyaux en cuivre pour l'alimentation en eau. Les tuyaux en plastique de 6,4 mm (1/4 po) ne sont pas recommandés, car les risques de fuite sont beaucoup plus importants. Le fabricant ne sera tenu responsable pour aucun dommage, si des tuyaux en plastique sont utilisés.
- **NE PAS** installer les tuyaux d'alimentation en eau dans un endroit où la température peut descendre en dessous du point de congélation.
- Raccorder la machine à glaçons à une source d'eau potable qui n'est pas reliée à un système d'adoucisseur d'eau. Les produits chimiques d'un tel système peuvent endommager la machine à glaçons et la rendre inopérante.

IMPORTANT:

S'assurer que les raccordements d'alimentation en eau respectent tous les codes de plomberie locaux.

Avant d'installer de l'alimentation en eau, vous aurez besoin :

- **Outils essentiels** : clé à ouverture variable, tournevis standard à lame plate.
- Accès à la **conduite d'alimentation en eau froide** de la maison ayant une pression d'eau de 20 à 120 psi.
- Une conduite d'alimentation d'eau en cuivre de 6,4 mm (1/4 po) de diamètre intérieur. Pour déterminer la longueur de la conduite en cuivre dont vous aurez besoin, vous devrez mesurer la distance entre la soupape de la machine à glaçons, située à l'arrière du réfrigérateur, et la conduite d'eau froide. Ajouter 2,1 m (7 pi), afin de permettre le déplacement du réfrigérateur lors du nettoyage. Voir la figure 2.
- Une vanne d'arrêt branchée à la conduite en eau de votre maison (**NE PAS** utiliser de vanne auto-tarroudeuse.)
- Un écrou à compression et une bague d'extrémité (douille) pour raccorder la conduite d'alimentation en eau à la soupape d'admission de la machine à glaçons.

REMARQUE: La trousse de conduite d'eau numéro 5303917950, disponible chez votre fournisseur, contient une conduite en cuivre de 7,6 m (25 pi) d'un diamètre extérieur de 6,4 mm (1/4 po), une vanne d'arrêt de type étrier (non auto-tarroudeuse), deux écrous à compression en laiton de 6,4 mm (1/4 po), deux bagues d'extrémité \ douilles, ainsi que des directives d'installation de la conduite d'alimentation.

Pour raccorder la conduite d'alimentation en eau à la soupape d'admission de la machine à glaçons

1. Débrancher le réfrigérateur de la prise de courant.
2. Placer l'extrémité de la conduite d'alimentation en eau dans un évier ou un seau. OUVRIER l'alimentation en eau et laisser s'écouler l'eau jusqu'à ce qu'elle soit claire. FERMER l'alimentation en eau à partir de la vanne d'arrêt.
3. Dévisser le capuchon de plastique de la soupape d'admission (sur certains modèles) et le jeter.
4. Faire glisser l'écrou à compression en laiton puis la bague d'extrémité (douille) sur la conduite d'alimentation en eau, tel qu'illustré à la figure 1.
5. Pousser la conduite d'alimentation en eau dans la soupape d'admission aussi profondément que possible (6,4 mm [1/4 po]). Faire glisser la bague d'extrémité (douille) dans la soupape d'admission et visser à la main l'écrou à compression sur la soupape. Visser d'un autre demi-tour avec une clé : **NE PAS** trop serrer.
6. À l'aide d'un collier de serrage et d'une vis, bien fixer la conduite d'alimentation en eau à l'arrière du panneau du réfrigérateur à l'endroit illustré à la figure 2.
7. Enrouler le surplus de la conduite d'alimentation en eau (environ 2 tours et demi) à l'arrière du réfrigérateur tel qu'illustré à la figure 2 et la placer de manière à ce quelle ne vibre pas et ne frotte pas contre une surface.
8. OUVRIER l'alimentation en eau à partir de la vanne d'arrêt et resserrer tous les raccords qui présentent des fuites.
9. Brancher le réfrigérateur à la prise de courant.
10. Pour faire fonctionner la machine à glaçons, rabaisser le bras de signalisation du câble. (Le commutateur du bras de signalisation se trouve à l'avant de la machine à glaçons.)

La machine à glaçons prend environ 24 heures avant de commencer à produire des glaçons. La présence d'air dans la nouvelle conduite d'alimentation en eau peut faire en sorte que la machine à glaçons prenne deux ou trois cycles avant de produire un plein bac à glaçons. La nouvelle conduite d'alimentation en eau peut également amener la production de glaçons décolorés ou ayant un goût désagréable. Jeter les glaçons produits au cours des premières 24 heures.

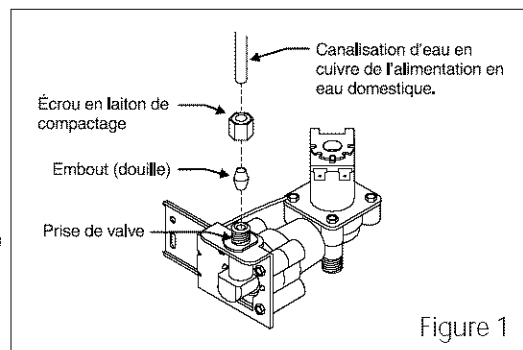

Figure 1

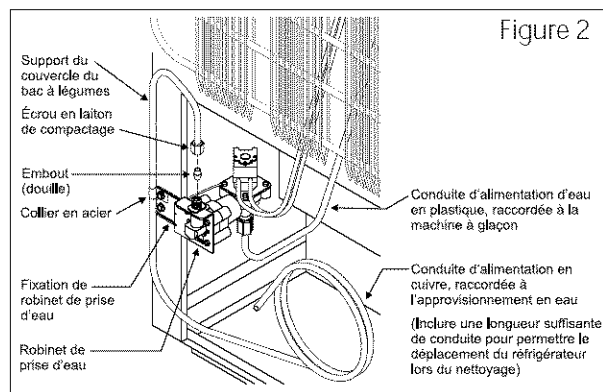

Figure 2

Conseils pour économiser l'énergie



- Placer le réfrigérateur dans l'endroit le plus froid de la pièce, éloigné de la lumière du soleil et des conduits de chauffage ou bouches de chaleur. Ne pas le placer près d'une cuisinière, d'un four ou d'un lave-vaisselle. Si cela n'est pas possible autrement, ajouter une planche ou couche d'isolation entre les deux appareils pour aider le réfrigérateur à fonctionner plus efficacement et de façon plus économique.
- Mettre le réfrigérateur de niveau pour que les portes se ferment bien.
- Vous reporter à ce manuel pour connaître les réglages suggérés.
- Un nettoyage périodique du condenseur aidera le réfrigérateur à fonctionner plus efficacement. Voir la section «Entretien et nettoyage».
- Ne pas surcharger le réfrigérateur et ne pas bloquer les sorties d'air froid. Sinon, le réfrigérateur devra fonctionner plus longtemps et utiliser plus d'énergie. Ne pas recouvrir les clayettes de papier aluminium, de papier ciré ou d'essuie-tout. Cela risque d'entraver la circulation d'air froid et de diminuer l'efficacité du réfrigérateur et donc la conservation des aliments.
- Recouvrir les aliments et essuyer les contenants avant de les placer au réfrigérateur, pour réduire la condensation à l'intérieur.
- Ouvrir la porte du réfrigérateur le moins possible. Prévoir et placer ou prendre plusieurs articles en même temps et refermer aussitôt que possible.

Réglage des commandes

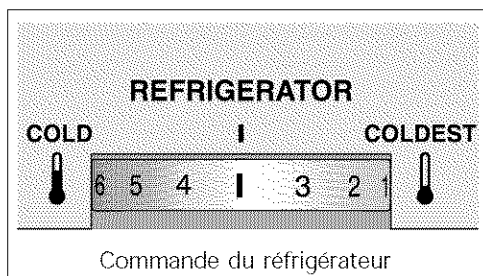

Commande du réfrigérateur

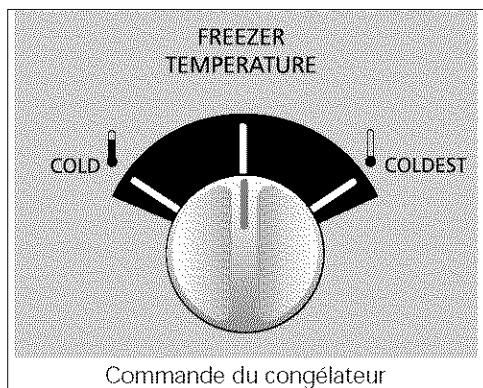

Commande du congélateur

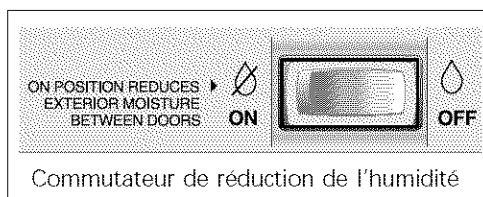

Commutateur de réduction de l'humidité

Période de refroidissement

Pour assurer une bonne conservation des aliments, laisser le réfrigérateur fonctionner, portes fermées, pendant au moins 8 à 12 heures avant de le remplir de nourriture.

Commandes de réfrigérateur et de congélateur

- Pour démarrer, régler le bouton de commandes au point médian pour une période d'essai de 24 heures.

Températures

- Après cette période d'essai de 24 heures, **réglage les commandes selon le besoin. Régler les températures d'un degré ou repère à la fois.** Pour obtenir des températures plus froides, tourner le bouton de commandes dans le sens COLDEST (PLUS FROID). Pour des températures plus chaudes, tourner le bouton dans le sens COLD (FROID). **La température augmentera ou diminuera, mais pas nécessairement à des intervalles de 1, 2 ou 3 degrés.**

Le réglage de la température d'un compartiment peut nécessiter le réglage de l'autre compartiment.

- La commande du réfrigérateur change la température des **DEUX** compartiments. **Si la commande du réfrigérateur est arrêtée, le refroidissement s'arrête dans les deux compartiments.**
- La commande du congélateur ne modifie la température que dans le compartiment congélateur.

Pour maintenir les bonnes températures, un ventilateur fait circuler l'air dans les compartiments réfrigérateur et congélateur. Pour que l'air circule bien, ne pas bloquer pas les événements d'air froid avec des aliments.

Commutateur de réduction de l'humidité (certains modèles)

Si de l'humidité s'accumule sur le métal entre les deux portes, régler le Commutateur de réduction de l'humidité (situé sur la boîte de commande le compartiment du réfrigérateur) sur la position ON (MARCHE). Un système de chauffage réchauffe les surfaces et permet à l'humidité de s'évaporer.

Compartiment réfrigérateur

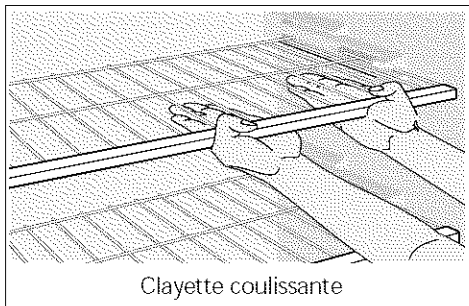

Clayette coulissante

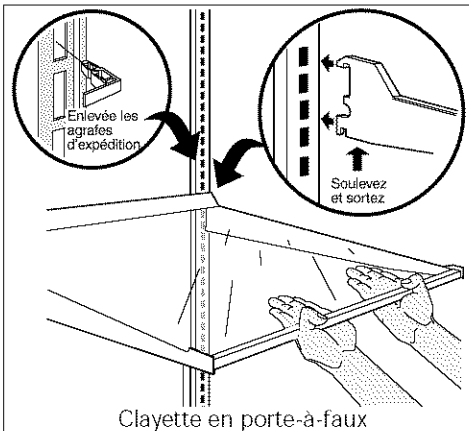

Clayette en porte-à-faux

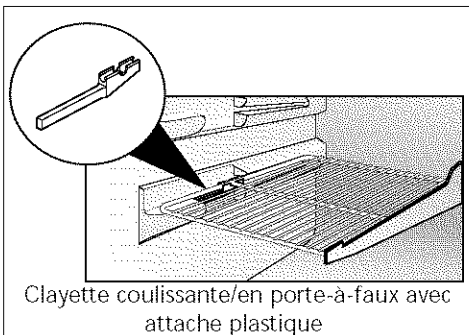

Clayette coulissante/en porte-à-faux avec attache plastique

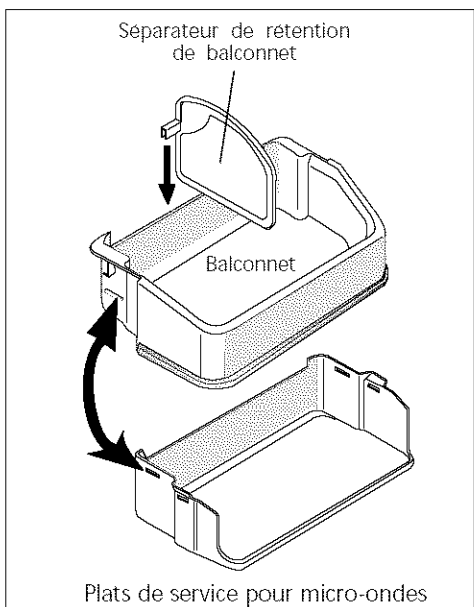

Plats de service pour micro-ondes

Réglage des clayettes

Les clayettes du réfrigérateur se règlent facilement selon les besoins de chacun. Avant de les régler, enlever toute la nourriture. Les agrafes d'expédition qui retiennent les clayettes peuvent être enlevées ou jetées.

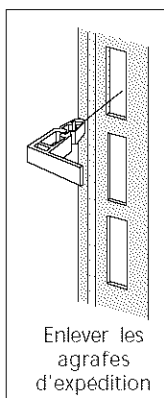

Enlever les agrafes d'expédition

Pour ajuster une clayette coulissante, tirer vers l'avant jusqu'à l'arrêt puis soulever le rebord avant et sortir la clayette. La remettre en place sur une série de glissières en inversant la méthode.

Pour régler les clayettes en porte-à-faux (clayettes soutenues à l'arrière du réfrigérateur), soulever l'arrière de la clayette et sortir celle-ci. Remettre la clayette en place en introduisant les crochets à l'arrière dans les fentes. Baisser et verrouiller en place.

Pour ajuster une clayette coulissante/en porte-à-faux, l'enlever en la soulevant des crochets pour la sortir du support dans la paroi arrière. Puis, plier l'attache plastique vers le centre du réfrigérateur et sortir la clayette. La remettre en place en couissant l'attache plastique au-delà du support sur la paroi. **REMARQUE:** l'attache plastique va automatiquement bien se loger contre la paroi latérale.

Les clayettes en verre *SpillSafe*^{MC} (certains modèles) retiennent les renversements accidentels. Dans certains modèles, les clayettes *SpillSafe*^{MC} coulissent pour faciliter le nettoyage et l'accès à la nourriture. Elles coulissent indépendamment des supports. Il suffit de tirer la clayette vers vous, jusqu'à la butée. La clayette ne sortira pas du support.

Rangement dans la contre-porte

Des balconnets permettent un rangement pratique des flacons, bouteilles et canettes. Les articles utilisés souvent sont ainsi rapidement choisis.

Certains modèles ont des balconnets réglables qui peuvent être déplacés selon les besoins. Pour ce faire, les soulever tout droit. Placer le balconnet à la position voulue et le baisser en place sur les supports.

Le casier laitier est à une température plus élevée que le reste du compartiment. Il est prévu pour un entreposage à court terme des fromages, tartinades ou du beurre.

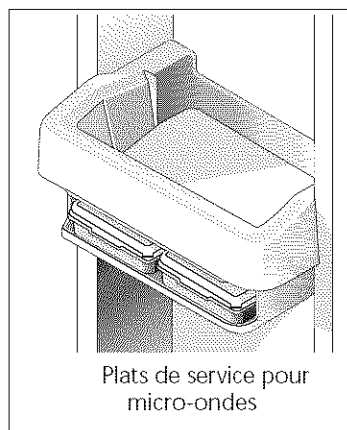

Plats de service pour micro-ondes

Plats de service pour micro-ondes (certains modèles)

La nourriture peut être rangée, cuite* au four à micro-ondes et servie dans des plats spéciaux fournis dans certains modèles. Ces plats coulissent dans leur propre plateau, suspendu à un balconnet, ce qui libère de la place sur les clayettes. Voir l'illustration.

*Enlevez le couvercle plastique avant la cuisson. Le couvercle ne sert qu'au rangement.

Bacs à fruits et à légumes

Les bacs, situés sous la clayette inférieure du réfrigérateur permettent le rangement des fruits, légumes ou autres produits frais. Laver les produits à l'eau claire et les égoutter avant de les ranger. Les articles ayant une odeur forte ou à degré d'humidité élevé doivent être enveloppés avant d'être rangés. Dans certains modèles, les bacs sont coulissants, dans d'autres, ils sont inclinables.

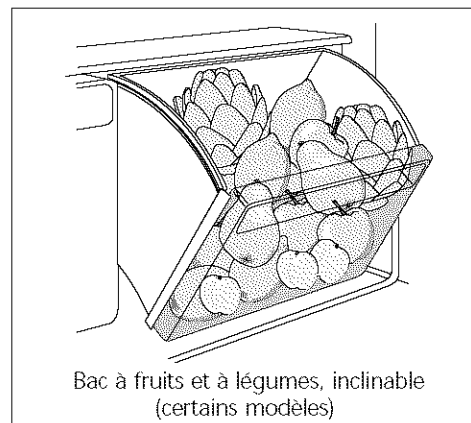

Bac à fruits et à légumes, inclinable (certains modèles)

Compartiment réfrigérateur (suite)

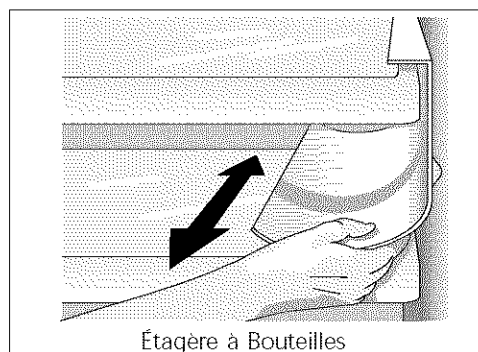
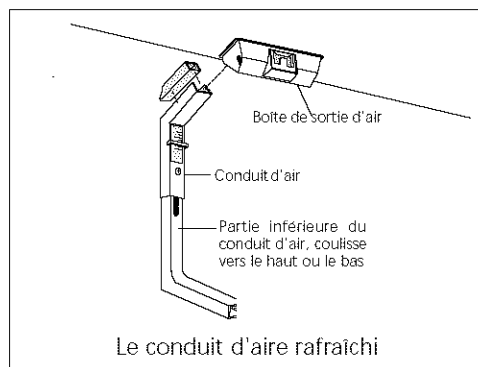
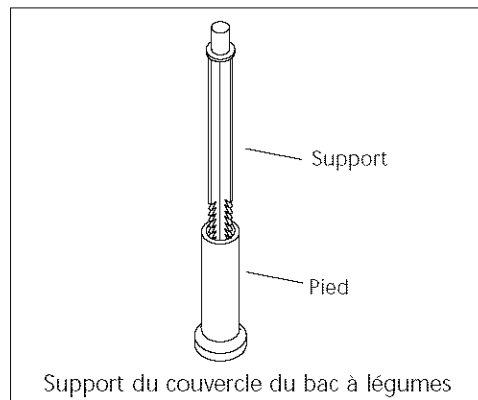
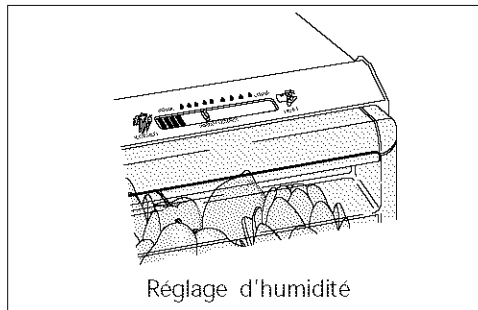

Le réglage d'humidité (certains modèles avec bacs coulissants) permet de modifier le taux d'humidité à l'intérieur du bac, prolongeant ainsi la durée des légumes frais se gardant au mieux si l'humidité est élevée. Cependant, les légumes à feuilles se conservent mieux s'ils sont dans un bac sans réglage d'humidité, minimisant l'entrée d'air, pour un maintien maximal de leur teneur en eau.

Support du couvercle du bac à légumes (certains modèles)

Lors de l'expédition, le *support du couvercle du bac à légumes*, situé entre les deux bacs à légumes, est surélevé. Ceci permet d'éviter d'endommager le plancher du réfrigérateur pendant le transport. Lorsque le réfrigérateur est installé de façon permanente, le *pied du support du couvercle du bac à légumes* doit être redescendu afin de prévenir l'apparition d'une courbure au milieu du couvercle du bac à légumes, lorsqu'on y place de la nourriture.

Réglage du pied du support du couvercle du bac à légumes :

1. Pour **abaisser** le *pied*, le faire tourner dans le sens des aiguilles d'une montre jusqu'à ce qu'il repose sur le plancher.
2. Pour **remonter** le *pied*, le faire tourner dans le sens inverse des aiguilles d'une montre.

Bac à charcuterie (certains modèles)

Certains modèles sont dotés d'un bac à charcuterie pour le rangement des viandes préparées, tartinades, fromages et charcuterie.

Bac à viande (certains modèles)

Certains modèles ont un bac à viande qui peut être placé sous une clayette du réfrigérateur. Ce bac sert au rangement à court terme de la viande en vrac. Si la viande doit être conservée plus longtemps que 1 ou 2 jours, la congeler.

Garde-viande (certains modèles)

La température du garde-viande peut être diminuée par rapport au reste du réfrigérateur à l'aide de la commande d'air rafraîchi (Chilled Air Control). La viande sera partiellement congelée et se conservera plus longtemps que sur une clayette.

Avant de ranger la nourriture dans le garde-viande, suivre ces étapes pour conserver la viande fraîche:

1. Manipuler soigneusement la viande avec des mains propres et garder toujours le compartiment propre.
2. Ranger la viande dans son emballage d'origine. Si nécessaire, ajouter une feuille plastique ou aluminium pour empêcher tout dessèchement. Envelopper bien le poisson pour empêcher tout transfert d'odeurs aux autres aliments.
3. Si de la nourriture se gâte, désinfecter le garde-viande avec du javellisant liquide en suivant les instructions de l'étiquette. Puis, laver avec une solution de bicarbonate de soude. Rincer à l'eau et sécher.

Il est également possible de changer le conduit d'air rafraîchi de côté, au cas où vous désirez déplacer la clayette demi-largeur en port-à-faux. Pour ce faire:

- Retirer le bac à viande et la clayette. Enlever la vis. Agripper le conduit d'air et tirez-le vers vous afin de le <<dégager>> de la boîte de raccordement de conduit.
- Placer le conduit d'air de l'autre côté et le pousser pour le garder fermement en place. Réinstaller la vis.
- Replacer la clayette et insérer le bac.

Étagère à Bouteilles (certains modèles)

L'étagère à bouteilles permet de ranger des bouteilles de vin ou des flacons plastiques de 2 litres de jus de fruit ou boissons gazeuses. Il suffit de coulisser l'étagère sur la clayette, la partie recourbée vers l'intérieur. Pour enlever l'étagère, la coulisser vers l'extérieur. S'installe d'un côté ou de l'autre de la clayette *SpillSafe^{MC}*.

Entretien et nettoyage

⚠ PRÉCAUTION Les objets humides collent aux surfaces froides. Ne pas toucher les surfaces froides du réfrigérateur avec les mains humides.

Garder propres les compartiments réfrigérateur et congélateur afin d'éviter la formation de mauvaises odeurs. Essuyer immédiatement toute éclaboussure et nettoyer les deux compartiments au moins deux fois par an. **Ne jamais** utiliser de tampons à récurer métalliques, de brosses, de nettoyeurs abrasifs ou de solutions alcalines fortes pour nettoyer votre réfrigérateur. **N'aucune** laver des pièces amovibles dans le lave-vaisselle.

Débrancher toujours le cordon d'alimentation de la prise murale avant de nettoyer. En tournant la commande sur «OFF» (ARRÊT), vous ne pas couper l'alimentation électrique des commandes, de l'ampoule ou des autres composants électriques.

Nettoyage de l'intérieur

Nettoyer les surfaces à l'intérieur des compartiments réfrigérateur et congélateur avec une solution composée de 2 cuillères à soupe de bicarbonate de soude dans un litre d'eau tiède. Rincer et sécher soigneusement. **Essorer bien l'eau de l'éponge ou du chiffon avant de nettoyer autour des commandes, de l'ampoule ou de toute pièce électrique.**

Laver les pièces amovibles avec une solution à base de bicarbonate de soude ou d'eau tiède et de détergent doux. **Ne pas utiliser d'abrasif agressif sur ces surfaces.** Rincer et sécher soigneusement. Nettoyer le joint des portes avec de l'eau savonneuse, rincer à l'eau claire et essuyer. Pour enlever les étiquettes adhésives, ne pas vous servir de lame de rasoir ou autre instrument tranchant risquant de rayer la surface. Enlever la colle restante du ruban ou de l'étiquette sur l'énergie avec un mélange d'eau tiède et de détergent doux, ou avec le côté collant du ruban ou de l'étiquette enlevée. **Ne pas enlever la plaque signalétique.**

Nettoyage de l'extérieur

Nettoyer la caisse et les poignées avec de l'eau tiède et un détergent liquide doux. Rincer bien et sécher avec un chiffon doux.

Pour déplacer le réfrigérateur, le tirer vers vous. Ne pas l'avancer par à-coups d'un côté et de l'autre car cela risque de déchirer ou de déformer le revêtement du sol. Si le réfrigérateur est doté d'une machine à glaçons automatique, ne pas tirer le réfrigérateur au-delà des raccords de tuyauteries.

⚠ PRÉCAUTION Pour ne pas endommager le réfrigérateur et assurer un fonctionnement aussi efficace que possible, nettoyer régulièrement le condenseur.

De temps en temps, nettoyer le condenseur (fils et tubes noirs à l'arrière du réfrigérateur). À l'aide d'un aspirateur et de son accessoire de dépoussiérage, nettoyer les serpentins pour enlever la poussière. Ne pas laisser la charpie ou la poussière s'y accumuler.

Le plateau de dégivrage est situé à l'arrière du réfrigérateur, au-dessus du compresseur (illustré à gauche). Le plateau doit être nettoyé régulièrement. L'essuyer avec un chiffon humide.

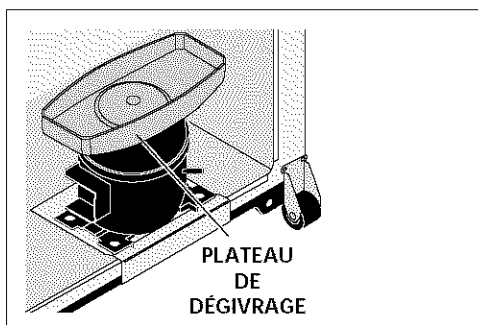

Remplacement de l'ampoule

Pour remplacer l'ampoule:

1. Débrancher le réfrigérateur.
2. Porter des gants pour vous protéger au cas où l'ampoule se briserait.
3. Remplacer l'ampoule par une autre de même puissance, pour appareil électroménager.
4. Brancher le réfrigérateur.

Entretien et nettoyage

(suite)

Conseils de vacances et déménagement

Courtes vacances: Laisser le réfrigérateur fonctionner pendant des congés de 1 à 3 semaines. Avant de partir, utiliser toutes les denrées périssables du compartiment réfrigérateur. Envelopper et ranger les autres denrées dans le congélateur. Si l'appareil a une machine à glaçons automatique, l'arrêter.

Longues vacances: Enlever tous les aliments et la glace si vous partez pour un mois ou plus. Tourner la commande sur «OFF» (ARRÊT) et débrancher le réfrigérateur. Si l'appareil a une machine à glaçons automatique, arrêter celle-ci et tourner la soupape d'arrivée d'eau à la position fermée. Dégivrer et nettoyer l'intérieur à fond. Laisser les deux portes ouvertes pour éviter odeurs et moisissures. Au besoin, bloquer les portes pour qu'elles restent ouvertes.

Déménagement: Suivre ces consignes pour éviter tout dommage:

- Enlever toute la nourriture et autres articles des deux compartiments. Vider le bac à glaçons. Dégivrer et nettoyer l'intérieur à fond.
- Si vous utilisez un diable, charger le réfrigérateur par le côté.
- Remonter aussi haut que possible les dispositifs de mise à niveau ou les roulettes (certains modèles) pour les protéger.
- La caisse doit être bien protégée et manipulée avec soin. **Ne pas la laisser tomber.**

Machine à glaçons automatique

Si votre réfrigérateur possède une machine à glaçons, il fournira continuellement de la glace pour vos besoins normaux. La machine à glaçons automatique est un accessoire qui peut être installé en tout temps sur la plupart des modèles. Prenez contact avec votre marchand pour l'installation.

Après avoir raccordé la tuyauterie, ouvrir la soupape d'arrivée d'eau. Placer le bac à glaçons sous la machine à glaçons en le poussant aussi loin que possible. Abaisser la manette à sa position basse («down») ou position de MARCHE («ON»). En raison des nouveaux raccordements de tuyauterie, la première production de cubes de glace peut être décolorée ou avoir un goût désagréable. Jeter ces glaçons jusqu'à ce qu'ils soient sans couleur et sans arrière goût. **MISE EN GARDE** La qualité de l'eau détermine la qualité des glaçons. Il est préférable de ne pas utiliser l'eau traitée (adoucie). Les produits chimiques contenus dans un conditionneur d'eau qui ne fonctionne pas correctement peuvent endommager la machine à glaçons.

Pour arrêter la machine à glaçons, lever la manette jusqu'à ce qu'un déclic se fasse entendre et qu'elle se verrouille en position haute («up») ou position d'ARRÊT («OFF»). La machine à glaçons cesse automatiquement de fonctionner lorsque le bac est plein. Si votre modèle comporte une clayette de congélateur réglable, placer la clayette de sorte que la manette touche la glace lorsque le bac est plein.

Conseils pour la machine à glaçons

1. Les glaçons conservés trop longtemps peuvent développer un goût douteux. Vider le bac et vous assurer que la manette est en position de MARCHE ou basse. La machine à glaçons va alors produire d'autres glaçons.
2. Secouer de temps en temps le bac pour séparer les glaçons.
3. Conserver la manette à la position haute ou d'ARRÊT jusqu'à ce que le réfrigérateur soit raccordé à l'arrivée d'eau ou chaque fois que l'arrivée d'eau est coupée.
4. **Certains bruits de fonctionnement sont normaux.** Ils sont créés par:
 - Le fonctionnement du moteur
 - Les glaçons qui se décollent du moule
 - Les glaçons qui tombent dans le bac
 - L'eau qui coule
 - La soupape d'arrivée d'eau qui s'ouvre et se fermePour obtenir plus de renseignements sur le fonctionnement, vous reportez à la page «Bruits normaux».
5. Laver le bac à glaçons dans de l'eau chaude additionnée d'un détergent doux, rincer et sécher.
6. Arrêter la machine à glaçons lorsque vous nettoyez le congélateur ou pour de courtes vacances.
7. Lorsque la machine à glaçons est arrêtée pour une longue période, fermer la soupape d'arrivée d'eau.

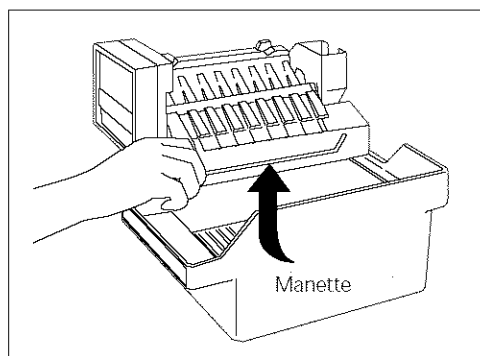

Instructions d'inversion de porte

Votre réfrigérateur est équipé des charnières réversibles. Les portes peuvent être changées de côté à tout moment. Une enveloppe contenant des bouchons supplémentaires en plastique est fournie avec certains modèles. Tournez la commande de température sur «OFF» (ARRÊT). Enlevez toute la nourriture, les bouteilles et autres articles rangés dans la porte. **Commencez par la porte du congélateur.** Enlevez complètement une porte avant de passer à l'autre.

Outils nécessaires:

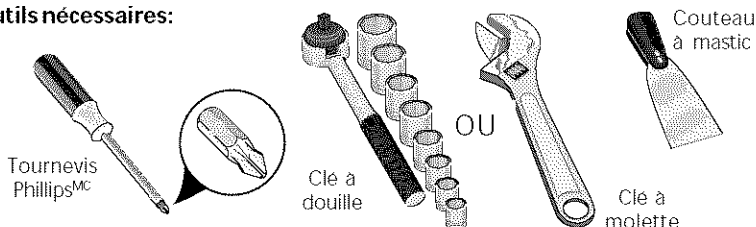

1. Pour enlever le Grille, se référer à l'Instruction à page 14 (certains modèles). Enlevez le couvre-charnière en haut de la caisse (certains modèles). La porte du congélateur étant fermée, enlevez les deux vis fixant la charnière supérieure à la caisse. Relevez la charnière et retirez-la. **Conservez vis, charnière et entretoise pour la réinstallation.**

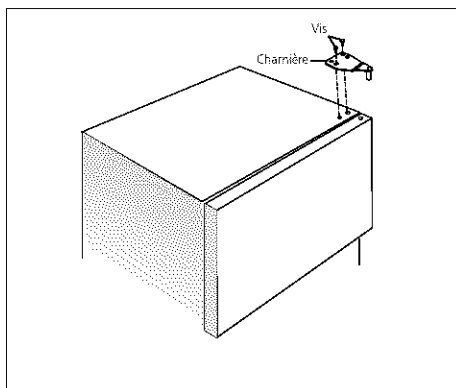

2. Ouvrez la porte du congélateur, suffisamment pour la soulever de la charnière centrale.

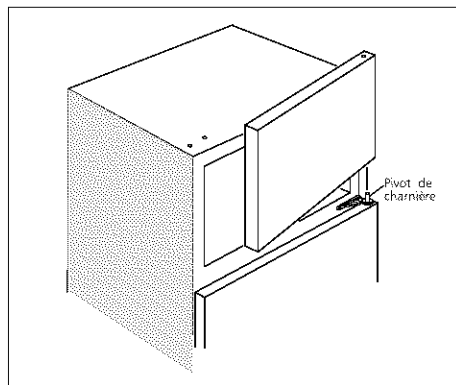

3. La porte du réfrigérateur étant fermée, retirez le pivot de la charnière centrale. (Notez la disposition des rondelles inférieure et supérieure (certains modèles) du pivot de charnière. Les rondelles doivent être assemblées plus tard de la même façon.) Ouvrez la porte du réfrigérateur, suffisamment pour la soulever de la charnière inférieure. Enlevez les deux vis retenant la charnière centrale. La troisième vis, la plus externe, sous la charnière centrale, doit être laissée en place. **Conservez charnière, pivot et rondelles pour la réinstallation.** Réinstallez les vis dans les trous d'origine.

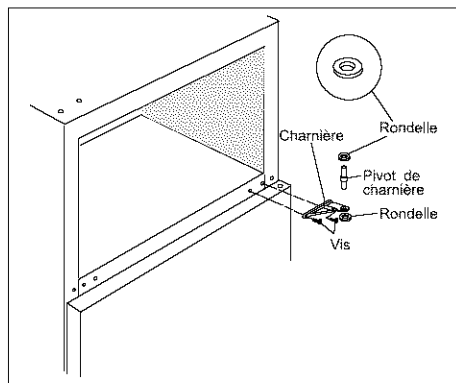

4. Enlevez le pivot de charnière, la charnière et les deux boulons fixant la charnière inférieure. **Conservez charnière, pivot de charnière, rondelle (certains modèles) et boulons pour la réinstallation.**

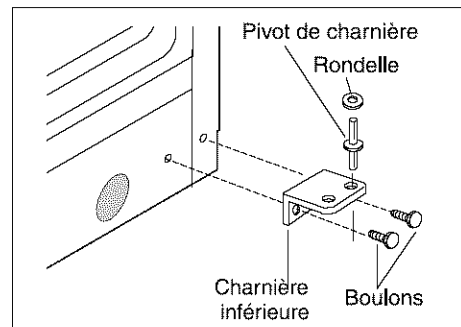

OU

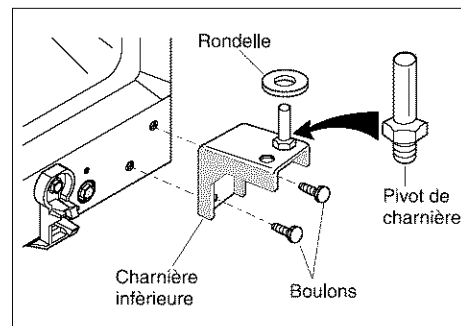

5. Enlevez doucement les bouchons des trous de charnière au centre et en haut de la caisse et réinstallez-les dans l'autre série de trous.

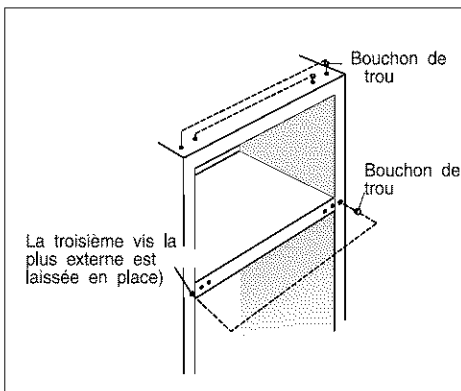

6. Inversez les poignées, les portes étant enlevées. Enlevez les deux vis fixant la poignée au dessous de la porte du congélateur. Enlevez la garniture courte en la faisant coulisser par le haut pour la sortir du support de poignée. Enlevez la vis fixant le dessus de la poignée de la porte et installez-la de l'autre côté, en utilisant le trou se trouvant sous la plaque du fabricant auto-adhésive. Pour déplacer la plaque du fabricant de l'autre côté, pelez-la et appliquez-la par-dessus des anciens trous de la poignée.

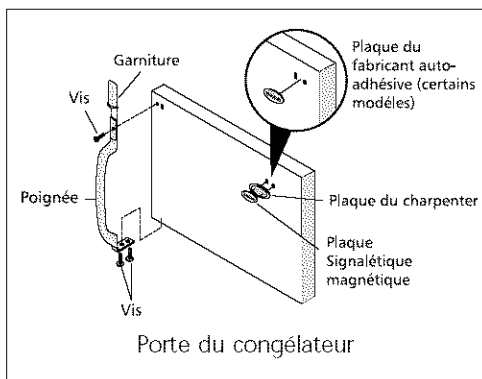

Plaque du fabricant auto-adhésive (certains modèles) Fixez la poignée sur le dessous de la porte. Faites coulisser la garniture tout droit, vers le bas, sur le support de poignée. Inversez les poignées, les portes étant enlevées. Enlever les deux vis fixant la poignée au dessous de la porte du congélateur. Enlever la garniture courte en la faisant coulisser par le haut pour la sortir du support de poignée. Enlever la vis fixant le dessus de la poignée à la porte et l'installer de l'autre côté, dans les mêmes trous que ceux de la plaque signalétique. Pour déplacer la plaque signalétique de l'autre côté, enlever la plaque de son cadre, retourner le cadre et l'installer dans les anciens trous de la poignée. Introduire la plaque magnétique dans le cadre. Fixer la poignée sur le dessous de la porte. Faire coulisser la garniture tout droit, vers le bas, sur le support de poignée.

7. Dépose de la garniture (modèles à garniture pleine-longueur seulement)

Dans certains modèles, la porte du réfrigérateur comporte une **garniture pleine-longueur** qui va du dessous de la poignée jusqu'au dessous de la porte. Le sommet de la garniture se fixe au support de poignée. Une fixation adhésive se trouve à environ mi-hauteur. Le dessous de la garniture est maintenu en place par une fixation adhésive ou par une fixation à deux broches insérées dans un trou sur le devant de la porte. Enlever la garniture en la séparant doucement de la porte aux zones de fixation. Lorsque la garniture est dégagée de la porte, la tirer doucement vers le bas, pour la sortir du support de poignée.

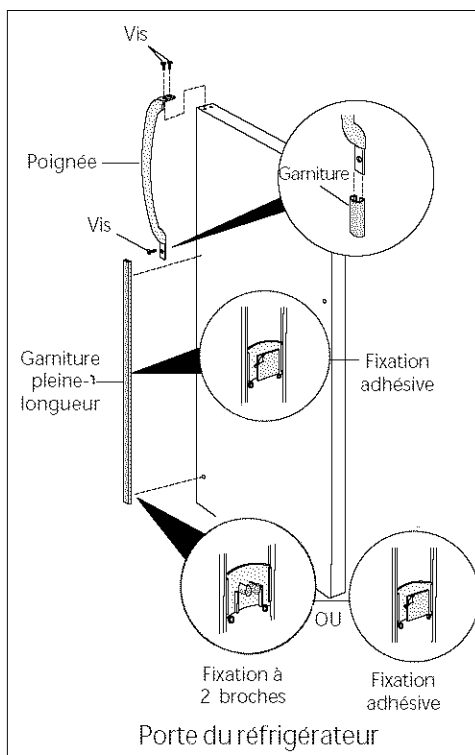

Modèles à garniture de poignée courte: Enlever la garniture en la faisant coulisser vers le bas pour la sortir du support de poignée.

Pour enlever les poignées: Enlever les trois vis fixant la poignée à la porte du réfrigérateur. Enlever doucement les bouchons des trous correspondants de l'autre côté des portes et fixer la poignée.

Pour fixer la garniture: Sortir de la garniture les deux fixations. Insérer les nouvelles fixations adhésives contenues dans votre documentation. **REMARQUE:** La fixation doit être enlevée et installée en la coulisant AU-DESSUS des deux zones en forme de beignet. Installer la garniture sur la poignée en la coulisant par dessus le dessous de la poignée. Aligner soigneusement la garniture et exercer une pression aux endroits des fixations. Remettre le bouchon de trou de l'autre côté. À l'aide d'alcool à friction, enlever tout résidu adhésif des endroits où se trouvaient les fixations.

Modèles à garniture de poignée courte: Faire coulisser la garniture tout droit vers le haut, sur le support de poignée.

8. Une fois les poignées enlevées (voir étapes 7 et 8), enlevez les butées du dessous des portes du congélateur et du réfrigérateur et réinstallez-les de l'autre côté.

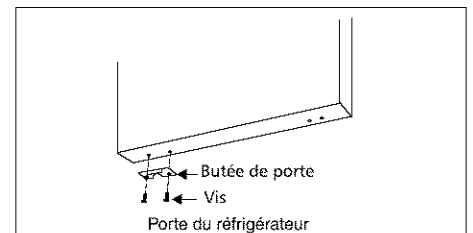
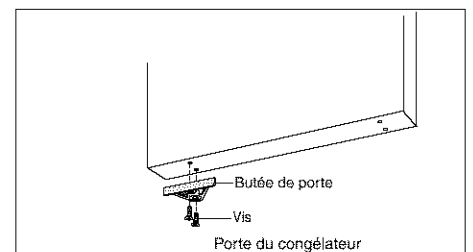

9. À l'aide d'un couteau à mastic, enlevez les bouchons en plastique noir (non illustrés) de l'avant de la base et réinstallez-les dans la série opposée des trous de la charnière inférieure. Montez la charnière inférieure à la caisse. Installez le pivot de charnière dans le trou opposé à celui duquel il a été enlevé. Installez la rondelle (certains modèles) sur le pivot de charnière inférieure et introduisez les boulons sans les serrer. Les charnières doivent rester lâches contre la caisse pour aligner la porte.

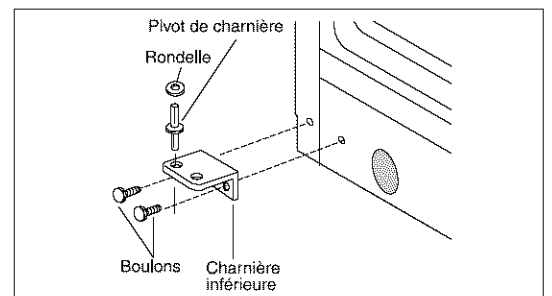

OU

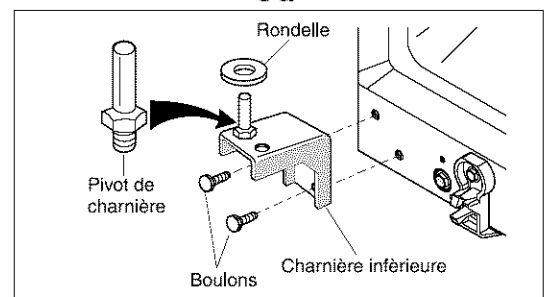

10. Inversez la charnière centrale et fixez-la sur la caisse, comme l'illustre la figure, en utilisant les vis qui sont dans les nouveaux trous. Installez la porte du réfrigérateur sur le pivot de charnière inférieure. Alignez la porte avec le bord de la caisse. Tenez la porte devant la caisse.

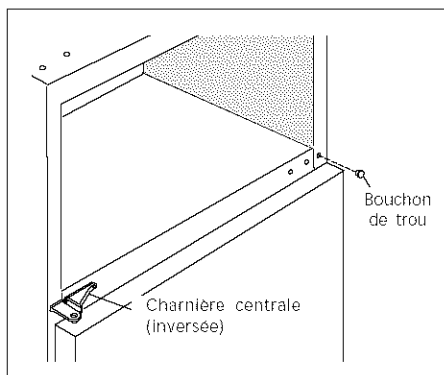

11. Placez la rondelle (certains modèles) sur le trou de la porte du réfrigérateur et alignez avec le trou de la charnière centrale. Insérez le pivot de charnière à travers les deux trous. Placez la rondelle (certains modèles) sur le pivot de charnière, puis placez la porte du congélateur sur la charnière centrale.

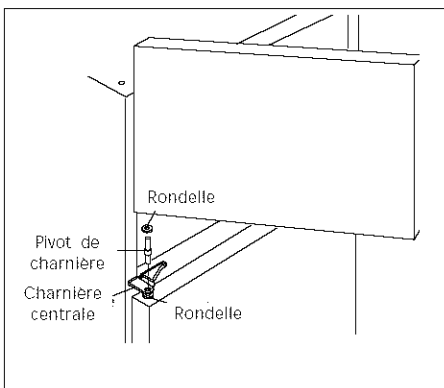

12. Enlevez le bouchon du coussinet supérieur de la porte et réinstallez-le de l'autre côté.

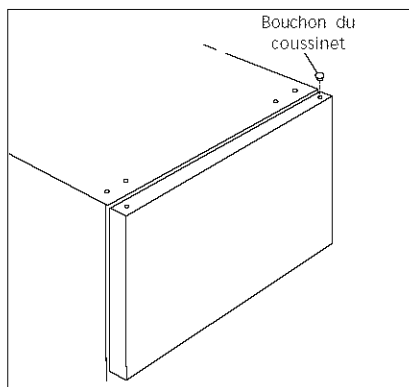

13. Montez la charnière supérieure sur le dessus de la caisse et de la porte. Utilisez les trous du côté opposé. Ne serrez pas les vis complètement.

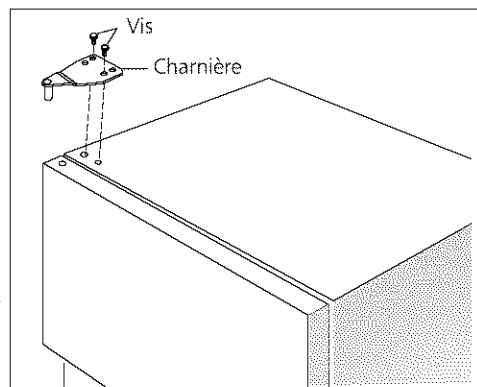

Alignez les portes pour qu'il y ait un espace parallèle entre elles. Le bloc initial d'expédition peut être employé pour aligner des portes. Réglez-les par rapport à la caisse de sorte que le joint d'étanchéité ferme mais sans cintrer. Serrez les vis des charnières supérieure et inférieure. Un réglage supplémentaire peut être nécessaire après avoir rangé les aliments dans les balconnets. Remettez denrées, flacons et autres articles dans les portes. **Remettez le réfrigérateur en marche, aux réglages précédents. Pour démarrer, régler le bouton de commandes au point médian pour une période d'essai de 24 heures.**

Pour remplacer le Grille, se référer au l'Instruction à page 14 (certains modèles).

Instructions d'assemblage de la grille de réfrigérateur

REMARQUE: Ces instructions ne concernent que les modèles avec grille de protection.

REMARQUE: Se votre réfrigérateur a la type de clips de support représentés sur la figure 1B ci-dessous, utilisez ce procédé.

Outils exigé: Rien

Pour fixer la grille de base sur les brides de fixation :

- En mettant l'extrémité de la grille de base contre le côté de la charnière la plus basse, alignez les deux (2) fentes avec les deux (2) brides de fixation.
- Ensuite, 'cliquez' la grille de base dans les brides de fixation (voyez les figures 1A et 1B)

REMARQUE: Une grille de base correctement montée devra avoir son bord contre la charnière la plus basse et l'arrière de la grille de base en appui contre le bas du réfrigérateur.

Pour enlever la grille:

- Faites basculer avec précaution le bord inférieur de la grille de base en l'éloignant du bas du réfrigérateur.
- Ensuite tirez la grille de base vers vous jusqu'à ce qu'elle se 'déclique' des brides de fixation. (voir la Figure 2).

Pour le nettoyage:

Lavez à la main dans de l'eau savonneuse tiède.

⚠ PRÉCAUTION La grille de base et les brides de fixations ne **SONT** pas résistantes au lave-vaisselle. Si vous placez la grille dans un lave-vaisselle, elle deviendra gauche et inutilisable.

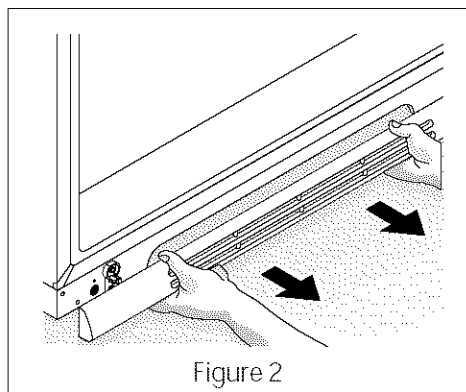
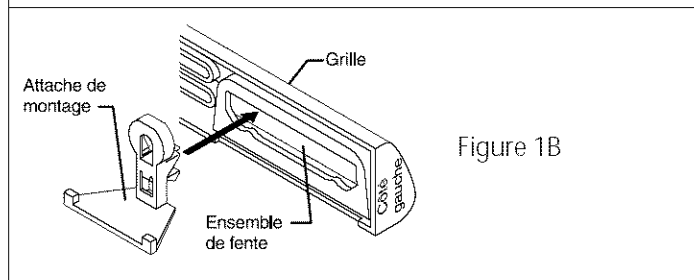
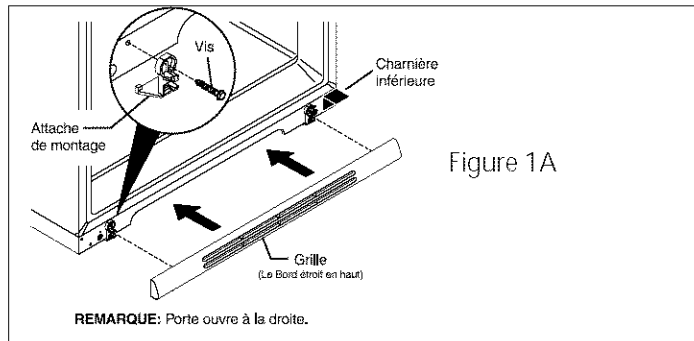

REMARQUE: Se votre réfrigérateur a la type de clips de support représentés sur la figure 1B ci-dessous, utilisez ce procédé.

Outils exigé: Rien

Pour attacher la grille:

- Ouvrir la porte du réfrigérateur.
- Aligner l'Assemblée de Grille sur les deux grands trous sur le devant de la base de réfrigérateur. (Voir la Figure 1).
- Poussez l'Assemblée de grille dans les trous jusqu'à ce qu'elle aille en place (voir la Figure 1).

REMARQUE POUR QUELQUES MODELES: Si votre réfrigérateur ouvre à la gauche, les Boutons de Grille doivent être situés sur le côté gauche du trou de la serrure (Voit la Figure 2).

REMARQUE: les deux Boutons de Grille doivent être montés sur le même côté des deux trous de la serrure.

REMARQUE: Le Grille devrait être au ras du côté du réfrigérateur et n'interfère pas avec la charnière Inférieure.

Pour enlever la grille:

- Saisir le Grille de chaque côté et tirer directement Vers vous.
- L'assemblée de grille fera sauter des trous pour le nettoyage facile.

Pour le nettoyage:

Lavez à la main dans de l'eau savonneuse tiède.

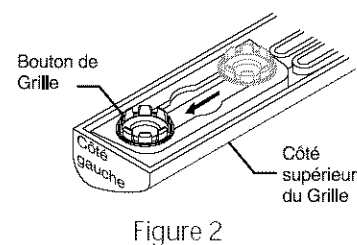
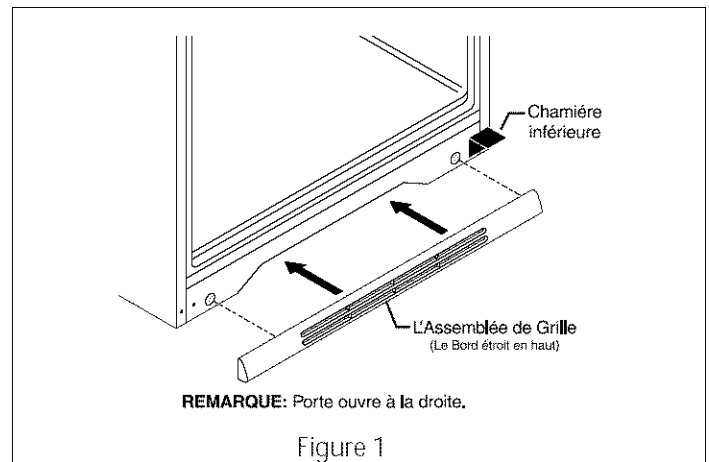

Liste de contrôle anti-panne

Avant d'appeler un agent de service, consulter cette liste. Vous pourriez économiser temps et argent. Cette liste décrit les situations courantes qui ne sont causées ni par un défaut de fabrication ni par un matériau défectueux.

PROBLÈME

SOLUTION

FONCTIONNEMENT DU RÉFRIGÉRATEUR

Le compresseur du réfrigérateur ne marche pas.	La commande de température est sur «OFF» (ARRÊT). Voir Réglage des commandes .
	Le réfrigérateur est en mode dégivrage. Ceci est normal avec un réfrigérateur à dégivrage entièrement automatique. Le mode dégivrage survient à intervalle régulier et dure environ 20 minutes.
	La fiche de la prise murale est débranchée. Vous assurer qu'elle est bien enfoncée dans la prise.
	Le fusible ou le coupe-circuit a sauté ou s'est déclenché. Vérifier/réenclencher le coupe-circuit ou remplacer le fusible par un fusible de 15 A à action différée.
	Panne de courant. Vérifier les lumières de la maison. Appeler la compagnie d'électricité de votre région.
Le réfrigérateur fonctionne trop souvent ou trop longtemps.	Il fait chaud à l'intérieur ou à l'extérieur de la maison. Il est normal que le réfrigérateur fonctionne plus longtemps.
	Le réfrigérateur a récemment été débranché pendant quelque temps. Il faut 8 à 12 heures au réfrigérateur pour refroidir complètement.
	La machine à glaçons automatique fonctionne (certains modèles). Ceci entraîne un fonctionnement plus long ou plus fréquent du réfrigérateur.
	Les portes sont ouvertes trop souvent ou trop longtemps. De l'air chaud rentre dans le réfrigérateur. Ouvrir les portes moins souvent.
	La porte du réfrigérateur ou celle du congélateur est peut-être légèrement ouverte. Vous assurer que le réfrigérateur est de niveau. Empêcher nourriture et récipients de bloquer les portes. Voir OUVERTURE/FERMETURE DES PORTES/BACS .
	La commande du réfrigérateur (dans le compartiment réfrigérateur) est à un réglage trop froid. La régler sur plus chaud jusqu'à obtention de la bonne température. Attendre 24 heures que les températures se stabilisent. Puis, si la température du congélateur ne convient pas, régler la commande du congélateur sur plus froid.
Le joint du réfrigérateur ou du congélateur est sale, usé, fendillé ou mal ajusté. Nettoyer ou changer de joint. Des fuites dans le joint entraînent un fonctionnement plus long du réfrigérateur pour maintenir les températures voulues.	

Le compresseur du réfrigérateur se met en marche et s'arrête souvent.	Le thermostat maintient le réfrigérateur à une température constante. Ceci est normal. le réfrigérateur se met en marche et s'arrête pour maintenir la même température.
--	--

LES TEMPÉRATURES SONT TROP BASSES

La température du congélateur est trop basse et celle du réfrigérateur est satisfaisante.	La commande du congélateur est à un réglage trop froid. La régler sur plus chaud jusqu'à obtention de la bonne température du congélateur. Attendre 24 heures que les températures se stabilisent.
La température du réfrigérateur est trop basse et celle du congélateur est satisfaisante.	La commande du réfrigérateur est à un réglage trop froid. La régler sur plus chaud. Attendre 24 heures que les températures se stabilisent. Puis, si la température du congélateur ne convient pas, régler la commande du congélateur sur plus froid.
La nourriture placée dans les bacs congèle.	La commande du réfrigérateur est à un réglage trop froid. Voir solution ci-dessus.

LES TEMPÉRATURES SONT TROP ÉLEVÉES

La température du congélateur ou du réfrigérateur est trop élevée.	Les portes sont ouvertes trop souvent ou trop longtemps. De l'air chaud pénètre dans le réfrigérateur/ congélateur à chaque fois que les portes sont ouvertes. Ouvrir les portes moins souvent.
	Les portes sont légèrement ouvertes. Voir OUVERTURE/FERMETURE DES PORTES/BACS .
	Le condenseur est sale. Le nettoyer. Voir Nettoyage de l'extérieur, sous Entretien et nettoyage .

PROBLÈME

SOLUTION

LES TEMPÉRATURES SONT TROP ÉLEVÉES (SUITE)

La température du congélateur est trop élevée.

La commande du congélateur est à un réglage trop chaud. La régler sur plus froid jusqu'à ce que la température du congélateur soit satisfaisante. Attendre 24 heures que les températures se stabilisent.

La température du réfrigérateur est trop élevée et celle du congélateur est satisfaisante.

La commande du réfrigérateur est à un réglage trop chaud. La commande du réfrigérateur a un certain effet sur la température du congélateur. Régler la commande du réfrigérateur sur plus froid. Attendre 24 heures que les températures se stabilisent. Puis, si la température du congélateur ne convient pas, régler la commande du congélateur sur plus chaud. Voir **Réglage des commandes**.

EAU, HUMIDITÉ, GIVRE À L'INTÉRIEUR DU RÉFRIGÉRATEUR

Formation d'humidité à l'intérieur des parois du réfrigérateur.

Le temps est chaud et humide, ce qui augmente l'accumulation de givre et la condensation des parois intérieures. Ceci est normal.

La porte est légèrement ouverte. Voir **OUVERTURE/FERMETURE DES PORTES/BACS**.

La porte est restée ouverte trop longtemps ou trop souvent. Ouvrir la porte moins souvent.

De l'eau s'accumule sous le dessous du couvercle des bacs.

Les légumes contiennent et libèrent de l'humidité. Il n'est pas rare de voir de la condensation sous le couvercle des bacs.

De l'eau s'accumule au fond des bacs.

Les légumes et fruits lavés s'égouttent dans les bacs. Sécher les articles avant de les ranger dans les bacs. Il est normal que de l'eau s'accumule dans le fond des bacs.

EAU, HUMIDITÉ, GIVRE À L'EXTÉRIEUR DU RÉFRIGÉRATEUR

Formation d'humidité à l'extérieur du réfrigérateur ou entre les portes.

Le temps est humide. Ceci est normal. Lorsque l'humidité est basse, la condensation devra disparaître. Régler le Commutateur d'réduction de l'humidité sur la position ON (MARCHE).

La porte est légèrement ouverte, d'où rencontre de l'air froid venant de l'intérieur du réfrigérateur avec l'air chaud ambiant. Voir **OUVERTURE/FERMETURE DES PORTES/BACS**.

MACHINE À GLAÇONS AUTOMATIQUE (certains modèles)

La machine à glaçons ne produit aucun glaçon.

La manette est en position haute ou d'ARRÊT. Déplacer la manette en position basse ou de MARCHE.

La soupape d'alimentation en eau de la maison n'est pas ouverte. L'ouvrir.

Le congélateur n'est pas assez froid. Voir le problème **LES TEMPÉRATURES SONT TROP ÉLEVÉES**.

Le robinet à étrier du tuyau d'eau froide est bloqué ou gêné par des dépôts. Fermer l'alimentation en eau de la maison. Enlever, nettoyer ou remplacer le robinet à étrier.

La machine à glaçons ne produit pas suffisamment de glaçons.

La machine à glaçons produit moins de glaçons que prévu. Elle doit produire environ 2-1/2 à 4 livres de glaçons en 24 heures.

Le congélateur n'est pas assez froid. Voir le problème **LES TEMPÉRATURES SONT TROP ÉLEVÉES**.

La soupape d'alimentation en eau de la maison n'est pas complètement ouverte. L'ouvrir.

La soupape d'arrivée d'eau du réfrigérateur est obstruée par des corps étrangers. Voir le problème **La machine à glaçons ne produit aucun glaçon**.

La machine à glaçons fabrique des glaçons sans arrêt.

La manette est retenue en position basse par un article dans le congélateur. Retirer l'article et dégager la manette. Enlever tous glaçons congelés sur la manette.

La machine à glaçons ne sépare pas les cubes de glace.

La consommation des glaçons est trop basse. Retirer et remuer le bac pour séparer les glaçons les uns des autres.

La glace a un goût et une odeur désagréables.

La glace a pris mauvaises odeur et saveur des aliments rangés dans le réfrigérateur ou le congélateur. Recouvrir les aliments de façon étanche. Jeter les glaçons qui ont mauvais goût. La machine va produire de nouveaux glaçons.

L'eau allant à la machine à glaçons a elle-même mauvais goût et odeur. Ajouter un filtre à la machine glaçons. Consulter une compagnie de purification d'eau.

ODEURS DANS LE RÉFRIGÉRATEUR

L'intérieur a besoin d'être nettoyé. Nettoyer avec une éponge, de l'eau tiède et du bicarbonate de soude.

Les aliments dégageant une odeur forte se trouvent dans le réfrigérateur. Couvrir hermétiquement ces aliments.

PROBLÈME

SOLUTION

OUVERTURE/FERMETURE DES PORTES/BACS

La(les) porte(s) ne se ferme(nt) pas.

La porte n'est pas prévue pour se fermer automatiquement. Fermer bien la porte.

L'une des portes a été fermée trop brusquement, ce qui fait légèrement ouvrir l'autre. Fermer les portes doucement.

Le réfrigérateur n'est pas de niveau. Il oscille sur le plancher lorsqu'on le bouge à peine. Vous assurer que le plancher est de niveau et peut supporter le réfrigérateur. Régler les dispositifs de mise à niveau ou les roulettes (certains modèles).

Le plancher est irrégulier ou faible. Le réfrigérateur oscille sur le plancher lorsqu'on le bouge à peine. Vous assurer que le plancher est de niveau et peut supporter le réfrigérateur. Demander à un charpentier de corriger le niveau du plancher.

Le réfrigérateur touche le mur ou les armoires. Vous assurer que le plancher est de niveau et peut supporter le réfrigérateur. Demander à un charpentier de corriger le niveau du plancher.

Les bacs glissent difficilement.

La nourriture touche le haut des bacs. Mettre moins d'aliments dans les bacs.

L'AMPOULE NE S'ALLUME PAS

Les glissières sont sales. Nettoyer bacs et glissières.

L'ampoule est grillée. Voir Remplacement de l'ampoule sous **Entretien et nettoyage**.

L'interrupteur est bloqué. Celui-ci est situé au plafond du compartiment réfrigérateur, près du boîtier de commande de la température. Appuyer sur l'interrupteur pour le débloquer.

Il n'y a pas de courant qui arrive au réfrigérateur. Voir **FONCTIONNEMENT DU RÉFRIGÉRATEUR**.

Bruits normaux

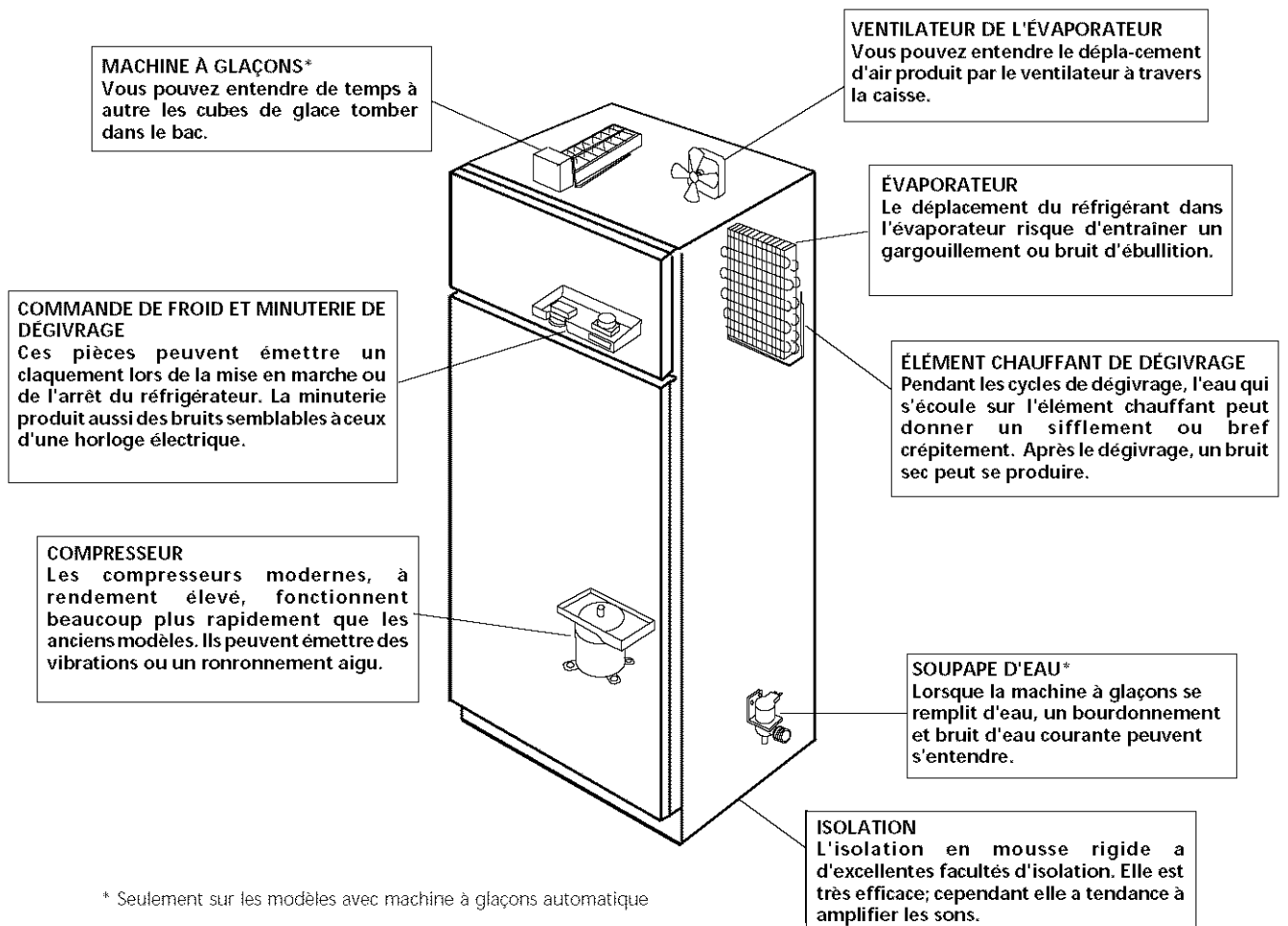

Information sur le service après-vente (Canada)

Pour éviter tout dérangement et tous frais inutiles, faites quelques vérifications simples avant d'appeler le dépositaire de service. Vous trouverez les problèmes courants et leurs solutions dans la liste de contrôle anti-panne de votre guide.

Si vous ne pouvez repérer la cause du problème, appelez le dépositaire ELECTROLUX – PIÈCES ET SERVICE.

ELECTROLUX - PIÈCES ET SERVICE

Tous les appareils Electrolux sont appuyés par ELECTROLUX – PIÈCES ET SERVICE, l'un des plus grands réseaux de pièces et service après-vente au Canada.

La réputation de Electrolux se traduit pour vous par un service professionnel complet qu'effectuera l'un de nos techniciens expérimentés, se chiffrant en centaines dans tout le pays. Demandez à votre détaillant Electrolux des détails sur le plan de service prolongé offert par ELECTROLUX – PIÈCES ET SERVICE à tous les acheteurs d'appareils Electrolux au Canada.

ELECTROLUX - PIÈCES ET SERVICE

6150 McLaughlin Road
Mississauga, Ontario
L5R 4C2

Inscrivez ci-dessous le nom, adresse et numéro de téléphone de votre dépositaire de service.

Les spécifications et caractéristiques de l'appareil, décrites ou illustrées, peuvent être modifiées sans préavis.

GARANTIE DU RÉFRIGÉRATEUR

Votre réfrigérateur est protégé par cette garantie

	PÉRIODE DE GARANTIE	PAR L'ENTREMISE DE NOS PRÉPOSÉS À L'ENTRETIEN AUTORISÉS :	RESPONSABILITÉ DU CLIENT :
GARANTIE COMPLÈTE DE UN AN	Un an à partir de la date d'achat.	Tous les frais de réparation ou de remplacement de toute pièce de cet appareil présentant des défauts de matériaux ou de fabrication. Excluant les éléments filtrants d'origine et de remplacement pour eau et glaçons (le cas échéant). Les éléments filtrants d'origine et de remplacement sont garantis pour 30 jours (pièces uniquement).	Le coût des visites d'un réparateur pour les items classés sous la liste RESPONSABILITÉS NORMALES DU CLIENT.*
GARANTIE LIMITÉE DE 2 À 5 ANS (Revêtement du boîtier et système scellé)	Entre deux et cinq ans à partir de la date d'achat.	Réparera ou remplacera toute pièce du revêtement du boîtier et du système scellé (compresseur, condenseur, évaporateur, séchoir et tuyauterie) qui présente des défauts de matériaux ou de fabrication.	Les coûts de transport de l'appareil requis pour effectuer les réparations. Le coût de la main-d'œuvre, des pièces et les frais de transport pour les autres composants que ceux du revêtement du boîtier ou du système de réfrigération scellé.
GARANTIE LIMITÉE (Applicable à l'état de l'Alaska uniquement)	Les périodes de temps indiquées ci-dessus.	Toutes les dispositions de la garantie complète indiquées ci-dessus et les exclusions indiquées ci-dessous s'appliquent.	Les coûts de déplacement du réparateur et de transport de l'appareil requis pour effectuer les réparations.

COUVERTURE SUPPLÉMENTAIRE POUR LES DISTRIBUTEURS D'EAU ET DE GLAÇONS ET/OU LES DISTRIBUTEURS DE GLAÇONS SEULEMENT :

	PÉRIODE DE GARANTIE	PAR L'ENTREMISE DE NOS PRÉPOSÉS À L'ENTRETIEN AUTORISÉS :	RESPONSABILITÉ DU CLIENT :
GARANTIE COMPLÈTE DE DEUX ANS (Distributeur d'eau et de glaçons)	Durant la deuxième année suivant la date d'achat original.	La réparation ou le remplacement, sans frais, de toute pièce du distributeur d'eau et de glaçons qui présente un défaut de matériau ou de fabrication ainsi que la main-d'œuvre qu'une telle réparation exige.	Les coûts de transport de l'appareil requis pour effectuer les réparations. Les coûts des pièces, de la main-d'œuvre et du transport n'étant pas reliés au distributeur d'eau et de glaçons.

Aux États-Unis, votre appareil est garanti par Electrolux Home Products d'Amérique du Nord, une filiale de White Consolidated Industries, Inc. Nous n'autorisant aucune personne à modifier ou à ajouter quelle qu'obligation que ce soit à cette garantie. Nos obligations concernant les réparations ou les pièces couvertes par cette garantie doivent être effectuées par Electrolux Home Products d'Amérique du Nord ou par un préposé à l'entretien autorisé de Electrolux Home Products d'Amérique du Nord. Au Canada, votre appareil est garanti par les WCI Canada, Inc.

***RESPONSABILITÉS NORMALES DU CLIENT** Cette garantie s'applique uniquement aux produits utilisés à des fins domestiques et le client est responsable pour les items inclus dans la liste ci-dessous :

1. Une utilisation appropriée de l'appareil conformément aux instructions fournies avec le produit.
2. Une installation appropriée par un préposé à l'entretien autorisé conformément aux instructions fournies avec l'appareil et à tous les codes locaux de plomberie, d'électricité et/ou de gaz.
3. Un branchement approprié à une prise de courant avec mise à la terre et à une tension suffisante, ainsi que le remplacement des fusibles grillés, la réparation des branchements défectueux.
4. Les coûts pour rendre l'appareil accessible pour les réparations, comme la dépose de garnitures, d'armoires, d'étagères, etc., qui ne faisaient pas partie de l'appareil à sa sortie de l'usine.
5. Les dommages au fini après l'installation.
6. Le remplacement des ampoules électriques et/ou des tubes fluorescents (sur les modèles qui présentent ces caractéristiques).

EXCLUSIONS

Cette garantie ne couvre pas :

1. LES DOMMAGES INDIRECTS OU CONSÉCUTIFS, COMME LES DOMMAGES À LA PROPRIÉTÉ OU LES FRAIS CONSÉCUTIFS RÉSULTANT D'UN MANQUEMENT DE QUELLE QUE NATURE QUE CE SOIT DE CETTE GARANTIE ÉCRITE OU DE TOUTE AUTRE GARANTIE IMPLICITE
2. Les appels de service non reliés à un mauvais fonctionnement ou à une défaillance de matériaux ou de fabrication ou pour les appareils qui ne servent pas à des fins domestiques. Le client devra assumer les frais de ces appels de service.
3. Les dommages causés par un entretien effectué par un préposé non autorisé par Electrolux Home Products d'Amérique du Nord; l'utilisation de pièces autres que les pièces authentiques de Electrolux Home Products ou obtenues par une personne autre qu'un préposé autorisé ou encore des causes extérieures comme une utilisation abusive, un mauvais usage, une alimentation électrique inadéquate ou une catastrophe naturelle.
4. Les produits dont les numéros de série d'origine ont été enlevés ou effacés et qui ne peuvent être lus.

SI VOUS AVEZ BESOIN DE SERVICE

Garder votre facture, le bordereau de livraison ou toute autre preuve de versement effectué. La date de la facture indique le début de la période de garantie dans l'éventualité où une réparation serait requise. Il est dans votre intérêt de demander et de conserver tous les reçus. Cette garantie écrite vous donne des droits légaux spécifiques. Il est possible que vous ayez également d'autres droits qui varient selon les régions. Les services couverts par cette garantie doivent être obtenus en contactant Electrolux Home Products :

Cette garantie ne s'applique qu'aux 50 états des États-Unis, Puerto Rico, et Canada. Les caractéristiques du produit décrites ou illustrées sont sujettes à des modifications sans préavis. Toutes les garanties sont émises par Electrolux Home Products d'Amérique du Nord, une filiale de White Consolidated Industries, Inc. Au Canada, votre appareil est garanti par les WCI Canada, Inc.

01-U-RE-03 (Rev. 01/2001)

USA
800-944-9044
 Electrolux Home Products North America
 P.O. Box 212378
 Augusta, GA 30917

Canada
866-294-9911
 Electrolux Home Products North America
 6150 McLaughlin Road
 Mississauga, Ontario
 L5R 4C2

