

SEARS Owner's Guide

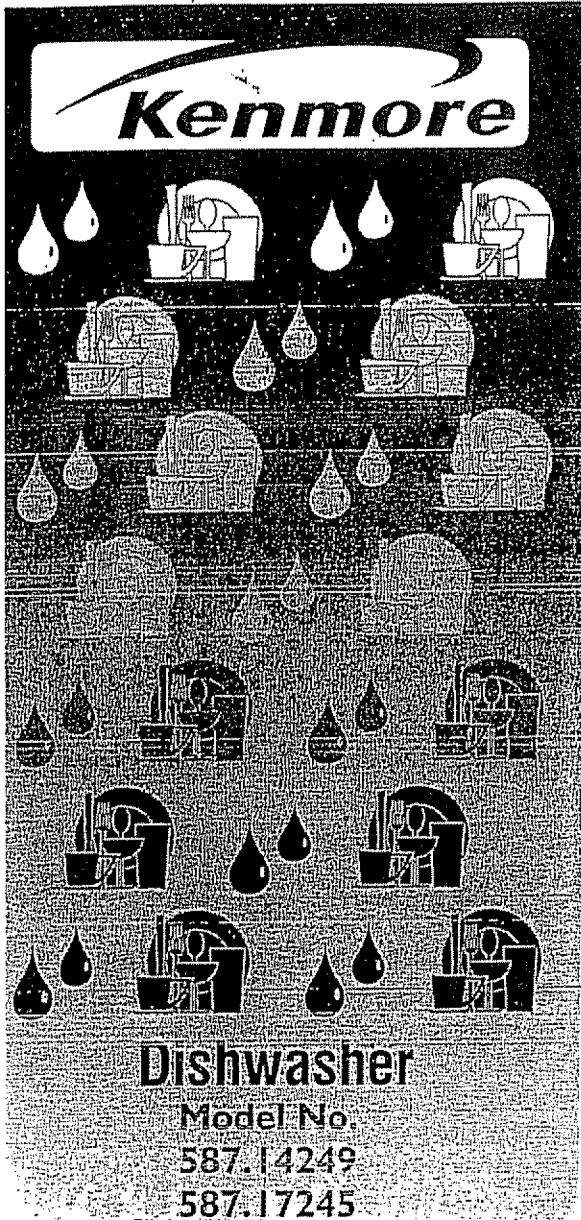

Product Registration Cover

Safety Instructions 2

Features 3

Operating Instructions 4-5

Preparing and Loading Dishes 5-7

Dishwasher Dispenser and Detergents 8

Factors Affecting Performance 9

Care and Cleaning 9-10

Connecting Portable Dishwasher 11

Changing Color Panels 12

Common Dishwasher Problems and Solutions 13-14

Troubleshooting 14

U.S. Warranty 15

Canadian Warranty 16

Sears Service 17

Read and Save These Instructions

This Owner's Guide provides specific operating instructions for your model. Use the dishwasher only as instructed in this guide. These instructions are not meant to cover every possible condition and situation that may occur. Common sense and caution must be practiced when installing, operating and maintaining any appliance.

Record Your Model and Serial Numbers

Record in the space provided below the model and serial numbers found on the serial label on the right side of tub.

Model Number: _____

Serial Number: _____

Purchase Date: _____



Important Safety Instructions

⚠ WARNING

This symbol will help alert you to such dangers as personal injury, burns, fire and electrical shock.

⚠ WARNING

To reduce the risk of fire, electrical shock, or injury when using your dishwasher, follow basic precautions including the following:

- Read all instructions before using your dishwasher.
- Use your dishwasher only as instructed in this Owner's Guide.
- This Guide does not cover every possible condition and situation that may occur. Use common sense and caution when installing, operating and maintaining any appliance.
- **DISHWASHER MUST BE ELECTRICALLY GROUNDED.** Read the Installation Instructions for details.
- This dishwasher is designed to operate on regular house current (120 V, 60 Hz). Use a circuit equipped with a 15 ampere fuse or circuit breaker. Use a 20 ampere fuse if dishwasher is connected with a food waste disposer.
- Do not operate dishwasher unless all enclosure panels are in their proper place.
- *Dispose of discarded appliance and shipping or packing material properly.*
- To avoid entrapment and/or suffocation, remove door or door latch mechanism from any dishwasher that is discarded or not in use.
- Keep young children and infants away from dishwasher when it is operating.
- Do not let children abuse, sit, stand or play on door or racks of a dishwasher.
- Use only detergents and rinse agents recommended for use in a dishwasher.
- Store dishwasher detergent and rinse agents out of the reach of children.
- Do not wash plastic items unless marked "dishwasher safe" or the equivalent. Check with manufacturer for recommendations, if not marked. Items that are not dishwasher safe may melt and create a potential fire hazard.
- If the dishwasher drains into a food disposer, make sure disposer is completely empty before running dishwasher.
- Disconnect electrical power to dishwasher before servicing.
- Repairs should be done by a qualified technician.
- Do not tamper with controls.
- Do not touch the heating element during or immediately after use.
- When loading items to be washed:
 - Locate sharp items and knives so that they are not likely to damage the door seal or tub.
 - Load sharp items and knives with the handles up to reduce the risk of cut-type injuries.
- Under certain conditions, hydrogen gas may be produced in a hot water system that has not been used for 2 weeks or more. **HYDROGEN GAS IS EXPLOSIVE.** If hot water system has not been used for such a period, before using dishwasher, turn on all hot water faucets and let water flow from each for several minutes. This will release any accumulated hydrogen gas. **HYDROGEN GAS IS FLAMMABLE.** Do not smoke or use an open flame during this time.
- Do not store or use combustible materials, gasoline or other flammable vapors and liquids in the vicinity of this or any other appliance.

**SAVE THESE
INSTRUCTIONS**

Dishwasher Features

Your dishwasher, illustrated below, cleans by spraying a mixture of hot, clean water, and detergent against the soiled surfaces of your dishes and tableware. Each cycle starts with a pre-drain. Next, the dishwasher fills with water to a level even with the heating element. This water is constantly pumped through the rotating spray arm and center wash tower and sprayed onto the dishes. Soiled water is pumped out and replaced with clean water during a cycle. The number of water fills depends upon the cycle being used.

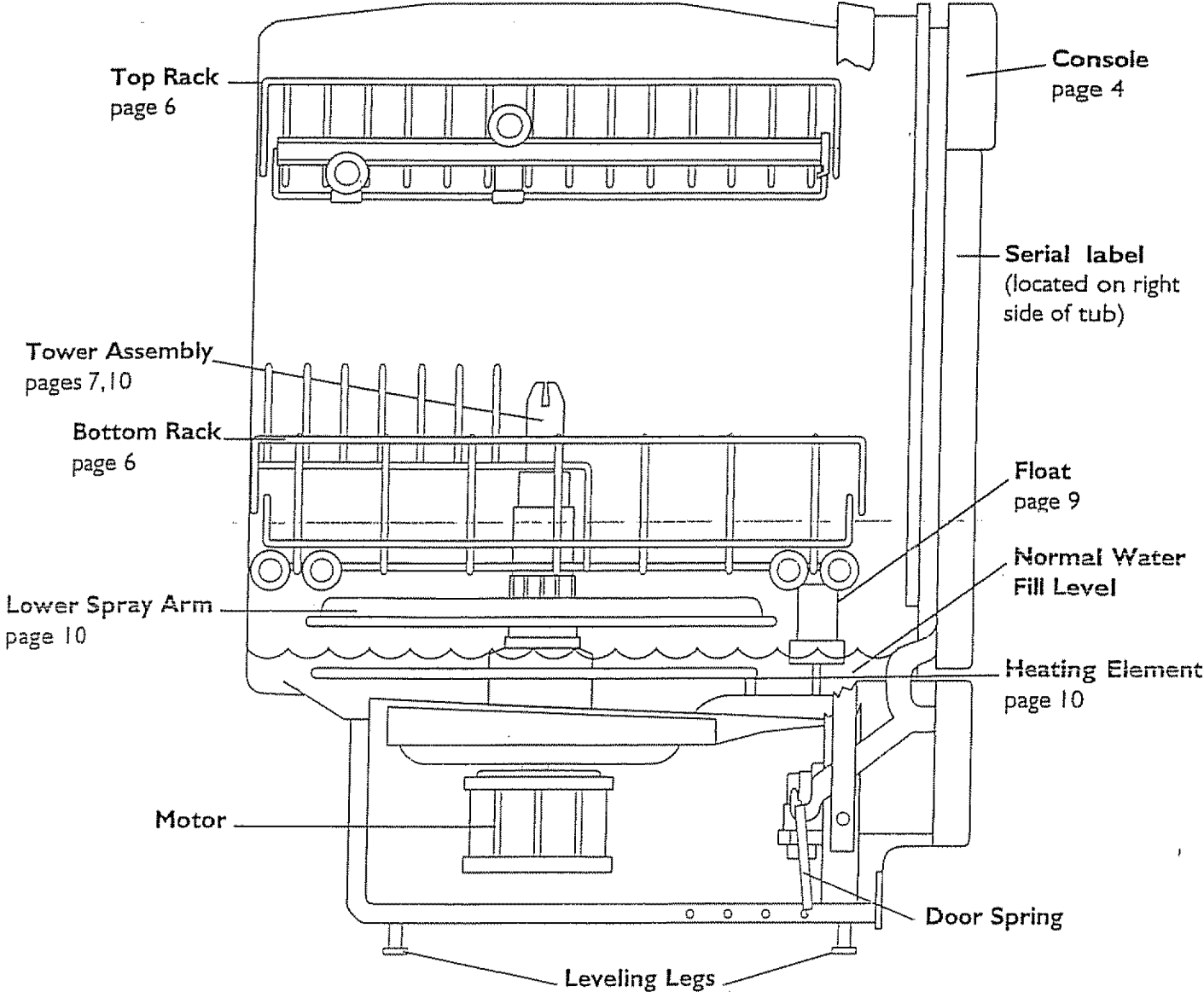

Operating Instructions

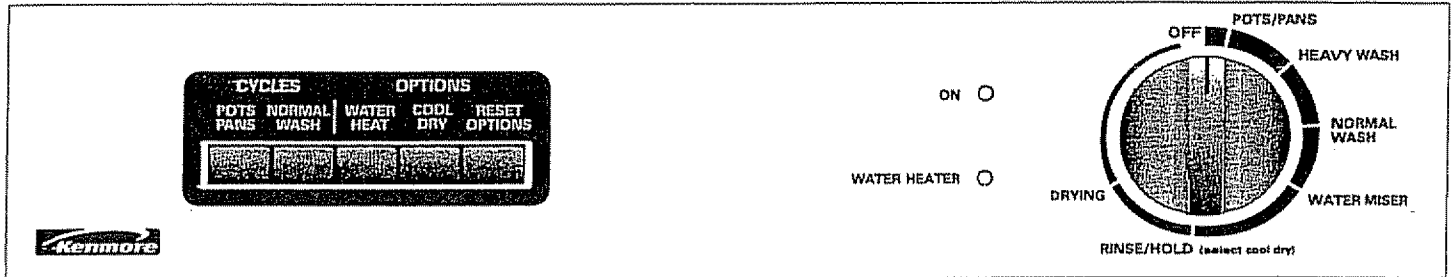

1. Load dishwasher following all directions on page 10.
2. Before using detergent, make sure dispenser is empty. Add detergent until you are ready to operate the dishwasher. Use only fresh automatic dishwasher detergent and a rinse aid for the best results. Detergent amounts may vary due to local water conditions. Refer to detergent chart on page 8 for details.
 - Add detergent.
 - Close lid to detergent cup.
 - The dispenser automatically releases detergent at the correct time during wash cycle.
3. Select WASH CYCLES for desired wash or rinse cycle. (See WASH CYCLE SELECTIONS.)
4. Push OPTIONS buttons desired. See ENERGY OPTIONS on page 5.
5. Turn dial clockwise to selected cycle.
6. See page 11 for instructions on connecting the portable dishwasher.
7. Open hot water faucet nearest dishwasher to clear cool water from water pipe. Turn off faucet.
8. To start, firmly close dishwasher door until it latches. The ON indicator light will glow throughout the wash, rinse and dry portions of cycle.

Wash Cycle Selections

Pots/Pans

(91 minutes) (8.8 gallons) (2 washes, 3 rinses, dry)
For pots, pans, casseroles and dinnerware with dried-on or baked-on soils:

1. Add detergent to both cups. Turn lid to cover larger cup.
2. Press POTS/PANS button.
3. Select desired energy Options.
4. Turn dial to POTS/PANS.
5. To start, firmly close door.

Heavy Wash

(82 minutes) (7.0 gallons) (2 washes, 2 rinses, dry)
For heavily soiled dishes and silverware:

1. Add detergent to both cups. Turn lid to cover larger cup.
2. Press POTS/PANS button.
3. Select desired energy Options.
4. Turn dial to HEAVY WASH.
5. To start, firmly close door.

Normal Wash

(73 minutes) (5.3 gallons) (2 washes, 1 rinse, dry)
For regularly soiled dishes and silverware:

1. Add detergent to both cups. Turn lid to cover larger cup.
2. Press NORMAL WASH button.
3. Select desired energy Options.
4. Turn dial to NORMAL WASH.
5. To start, firmly close door.

Water Miser

(64 minutes) (3.5 gallons) (1 wash, 1 rinse, dry)
For lightly soiled or pre-rinsed dishes and silverware:

1. Add detergent to larger detergent cup and turn lid to cover.

Operating Instructions

continued

2. Press NORMAL WASH button.
3. Select desired energy Options.
4. Turn dial to WATER MISER.
5. To start, firmly close door.

Rinse/Hold

(14 minutes) (1.6 gallons) (1 rinse)

For rinsing dishes that will be washed later:

1. DO NOT USE detergent.
2. Press NORMAL WASH button.
3. Select COOL DRY Option
4. Turn dial to RINSE/HOLD
5. To start, firmly close door

Energy Options

Water Heat Option

When WATER HEAT Option is selected, the heating element in bottom of tub will raise the main wash water temperature to 140°F. Wash action will continue to advance until this water temperature has been reached. The hotter water provided by this option helps activate dishwasher detergent to clean food residue and soil from dishes. WATER HEAT Option can be used with any cycle except RINSE/HOLD.

The Water Heater light will glow until the water temperature reaches 140°F. To turn off option press RESET OPTIONS.

Cool Dry Option

COOL DRY Option saves electricity. The heating element stays off during drying portion of cycle. Additional drying time may be required, with door open, to completely air dry dishes. Some water droplets may remain on door and in areas where dishes touch dishwasher basket or rack.

To turn COOL DRY Option off and select a heated drying cycle, push the RESET OPTIONS button. If COOL DRY Option is not selected, a heated drying cycle is automatically provided. COOL DRY Option must be selected with the RINSE/HOLD cycle.

The drying option may be changed at any time during the cycle and affects only the drying portion of the cycle.

Preparing and Loading Dishes

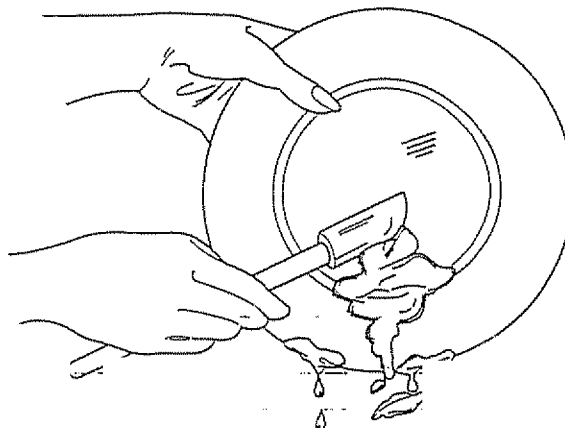

Dish Preparation

It is not necessary to rinse dishes before putting them into the dishwasher. Just remove large pieces and quantities of food, bones, pits, etc. Empty glasses and cups. It may be necessary to presoak or lightly scour firmly cooked-on or baked-on foods.

Foods such as mustard, mayonnaise, vinegar, lemon juice and tomato-based products may cause discoloration of stainless steel and plastics if allowed to sit for a long period of time. Unless the dishwasher is to be operated at once, it is best to rinse off these food soils.

- Load dishes facing the center of the rack so that the water spray from the rotating spray arm and center wash tower can reach soiled surfaces.
- Be sure large items do not block the detergent dispenser, preventing it from opening during the wash cycle.
- To be sure an item is dishwasher safe, read the manufacturer's care instructions.
- If the dishwasher drains into a food disposer, be sure disposer is completely empty before dishwasher is started.
- To save energy, wash full loads.
- For best washing results, load correctly and avoid overloading.

Preparing and Loading Dishes continued

Loading the Top Rack

Glasses and cups—Place glasses and cups against outside pins at an angle. Cups with a concave bottom will collect water.

Small plates and saucers—Place dishes between middle two rows of pins.

Plasticware—Load plasticware in the top rack to avoid melting.

Bowls—Place bowls between the middle 2 rows of pins facing down.

Miscellaneous items—Place long handled knives and utensils in top rack.

Cup Shelf—The cup shelf can be folded down over short items (juice glasses, cups, etc.) for more loading space. When using cup shelf, alternate items with layer below so that water can reach all inside surfaces.

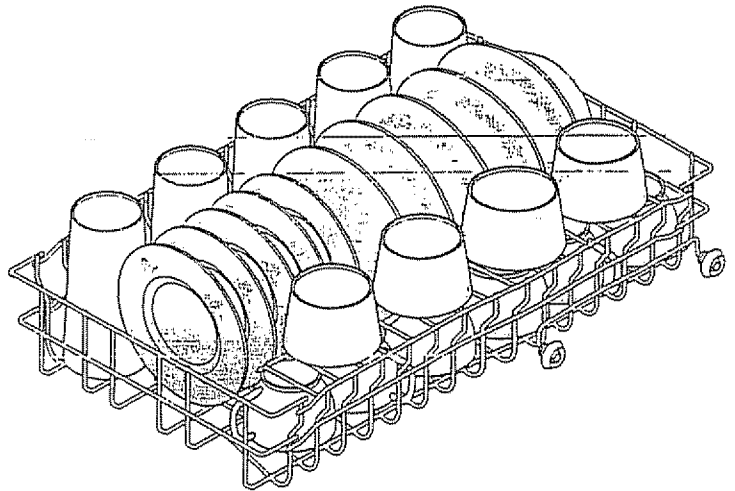

Loading the Bottom Rack

Large plates and platters—Place between the support pins with soiled sides facing inward.

Bowls, casseroles and sauce pans—Load upside down or at an angle facing inward. Slightly tilting items will provide better drainage.

Pots and pans—Place upside down and at an angle. Do not allow handles to protrude through bottom of rack, blocking wash arm rotation. Load large items at the sides and not across the front so they do not block the detergent dispenser preventing it from opening.

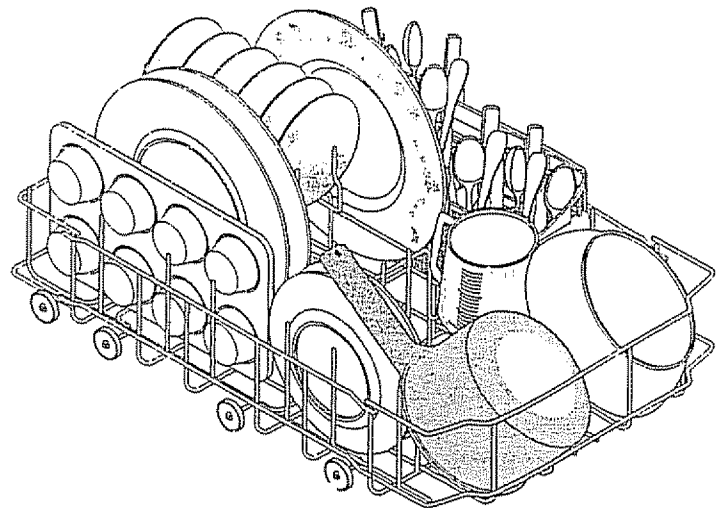

Preparing and Loading Dishes continued

DO NOT block the center area of the lower rack when loading. Because the center wash tower extends through this area, blockage may result in poor cleaning.

Do NOT block center area.

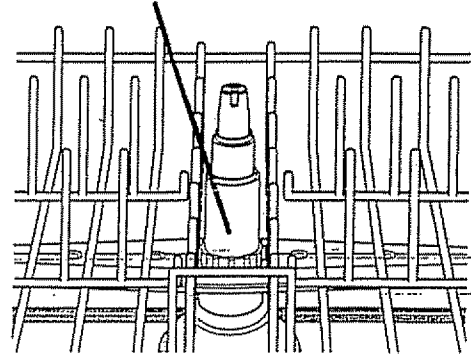

Loading the Silverware Basket

Load sharp items with handles up. Be sure items do not protrude through the holes in the basket and stop the rotation of the spray arm.

Load silverware so items are mixed in each section to prevent nesting. Water spray cannot effectively reach nested items.

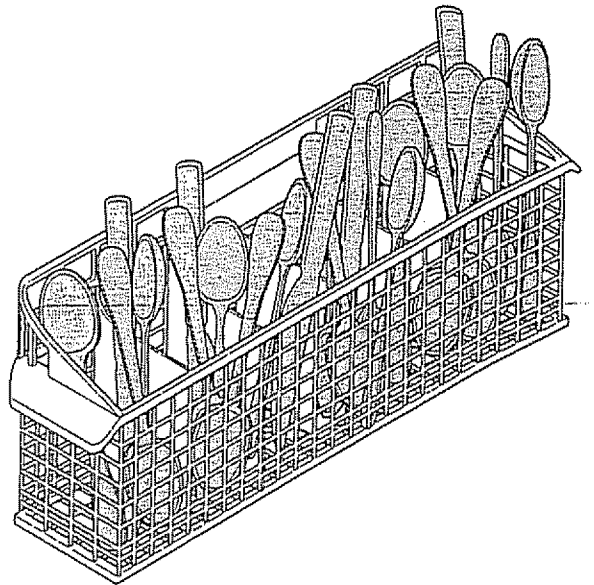
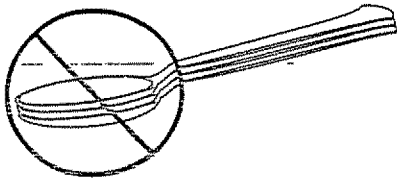

Adding a Dish

- Make sure there is a full wash cycle yet to be completed so that any added items are thoroughly washed and rinsed.
- Unlatch door and wait for water action to stop.
- Open door and add dish.
- Firmly close door to latch and resume cycle.

Dishwasher Dispenser & Detergents

- Use only fresh automatic dishwashing detergent. Other types will cause oversudsing.
- Add detergent just before starting cycle.
- Store detergent in a cool, dry location. Moist or caked detergent will not dissolve properly.

Filling the Detergent Dispenser

The detergent dispenser has one covered and one uncovered cup. Detergent in the uncovered cup falls into the dishwasher when the door is closed. The covered cup opens automatically in the main wash.

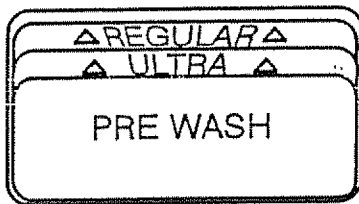

Fill both cups for Pots & Pans, Heavy and Normal Wash.

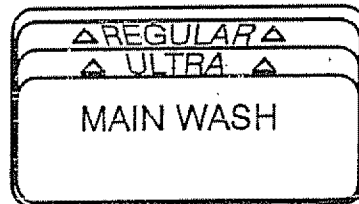

Fill covered cup only for Light Wash.

How much Detergent to use

The amount of detergent to use depends on the water hardness. Water hardness is measured in grains per gallon. Using too little detergent can result in poor cleaning and hard water filming or spotting. Using too much detergent in soft water can cause permanent etching on glassware. Your local water company, water softener company or county extension agent can tell you the water hardness in your area.

More detergent may be needed if the phosphorus content is 8.7% or less. The phosphorus content is shown on the detergent label.

Detergent Chart	
Water Hardness	Amount per Cup
Soft (0-3 grains)	2 Teaspoons
Medium (4-8 grains)	5 Teaspoons
Hard (9+ grains*)	10 Teaspoons (fill level with top)

* 12 grains and higher is extremely hard water. Detergent alone may not be enough. A water softener is recommended to improve water quality and dishwashing performance.

Rinse Aid

Rinse aid greatly improves drying and reduces water spots and filming. Water "sheets" off dishes rather than forming water droplets that cling and leave spots.

A dispenser, located next to the detergent cup, automatically releases a measured amount of rinse aid during the last rinse. If spotting and poor drying are problems, increase the amount of rinse aid dispensed by rotating the dial to a higher number. The dial is located under the dispenser cap. The indicator will be dark when full and will show clear when it is time to refill.

To add liquid rinse aid, turn dispenser cap 1/4 turn counterclockwise and lift out. Pour in rinse aid until liquid touches the indicated fill level. Replace cap.

Do not overfill since this can cause oversudsing. Wipe up any spills with a damp cloth.

The dispenser holds enough for 35 to 140 washes, depending on setting.

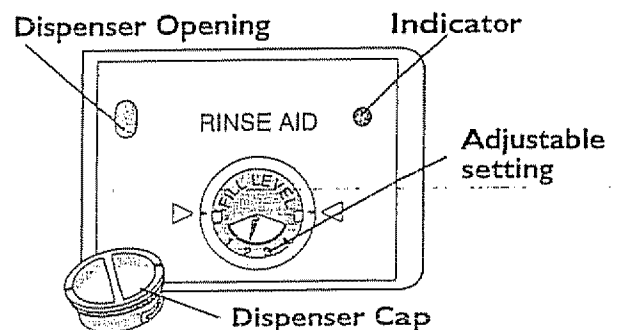

Factors Affecting Performance

Water Pressure

Water pressure should be between 15 and 120 pounds per square inch. Low water pressure occurs most often during periods of high water consumption, such as when laundry or showers are being done. To determine if you have enough water pressure, put a 2 quart container under fully opened hot water faucet nearest the dishwasher. It should fill in less than 14 seconds. Be sure all other faucets are turned off during test.

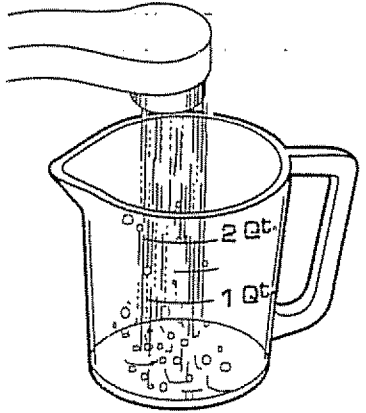

Water Temperature

Hot water is needed for best dishwashing and drying results. Water entering dishwasher must be at least 120°F to give satisfactory results. Improved performance may be obtained by raising water temperature to 140°F. Water temperature should not exceed 160°F. Check your water heater for proper temperature.

To check water temperature entering dishwasher, run on hot water faucet nearest dishwasher for several minutes to clear cool water from water lines. Place a glass under faucet and use a candy meat thermometer to check temperature of the water collected.

portable
ter fr

not o
er he
ing.

Care and Cleaning

⚠ WARNING	
	<p>Burn Hazard Allow heating element to cool before cleaning the interior. Failure to do so can result in burns.</p>

Outside—Occasionally wash with a mild nonabrasive detergent and water. Rinse and dry.

Inside—The inside of the dishwasher is self cleaning with normal use.

If hard water causes lime deposit buildup, clean using the following instructions:

1. After dishwasher begins to fill, open door and pour 2 cups of white vinegar into dishwasher. **Do not add dishes or detergent.**
2. Run through any full wash cycle.

If it is felt that further interior cleaning is needed, general household spray cleansers are recommended. Follow manufacturer's directions.

Important: The dishwasher motor is permanently lubricated at the factory and does not need to be oiled.

Float—is used to measure water level in dishwasher. Refer to *Dishwasher Features* on page 3 for exact location.

- Clean float with household cleanser containing vinegar or bleach to dissolve any buildup. Cleaning will prevent float from sticking and stopping a water fill or allowing dishwasher to overflow.
- Pull up firmly to lift float out. Clean around areas shown in illustration.

- To replace float, push down until float locks into place.

Float should move up and down freely about one-inch when replaced on tube.

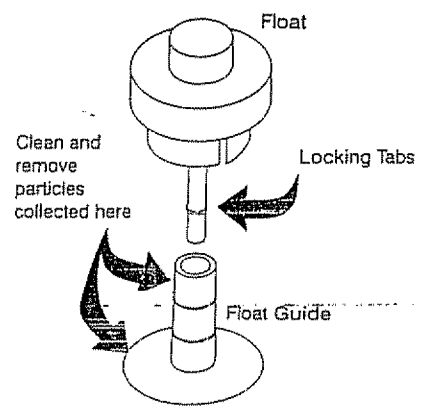

Care and Cleaning continued

Vacation Time

If your dishwasher will not be used for more than one week, turn off water supply to dishwasher. Turn dishwasher circuit breaker to "OFF" position.

Care of Drain Air Gap

If a drain air gap was installed for your built-in dishwasher, check to make sure it is clean so the dishwasher will drain properly. Drain air gaps are usually mounted on countertop and can be inspected by removing the cover. A drain air gap is not part of your dishwasher and is not covered by this warranty.

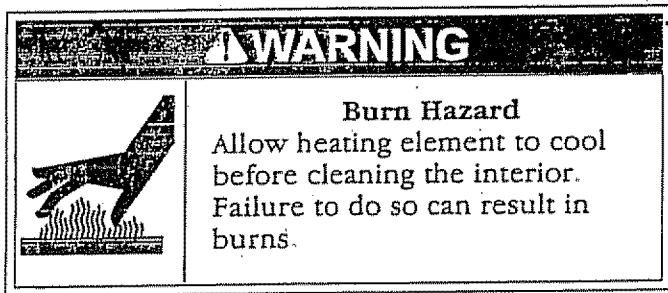

Cleaning the Pump and Spray Arm

Your dishwasher will flush away all normal food soils. However, objects (bones, fruit pits, etc.) may collect in openings and should be removed periodically to avoid clogging drain system.

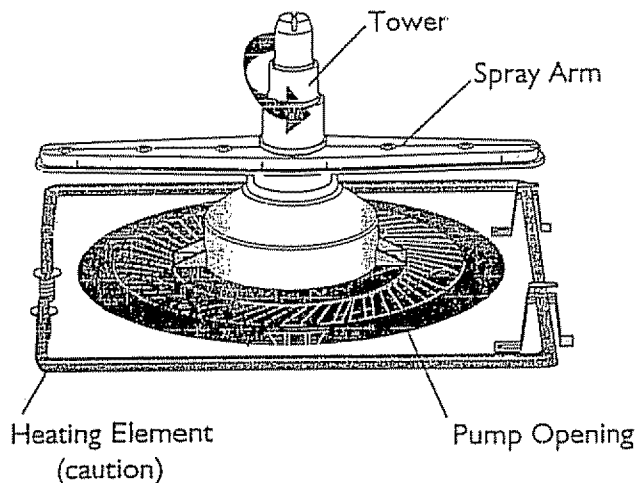

1. Remove tower base by turning counterclockwise.
2. Remove locknut and spray arm.
3. Clean out spray arm holes.
4. Clean in and around pump openings.

5. Replace spray arm and securely tighten locknut. Spray arm should rotate freely.
6. Replace tower base.

Winterizing

A dishwasher that will not be used for an extended length of time or is located where temperatures may fall below freezing must be winterized.

Winterizing the Built-in Dishwasher

1. Turn off water supply.
2. Pour one gallon of nontoxic RV or Marine water system antifreeze (available from a hardware or recreational vehicle store) into bottom of tub.
3. Set for any wash cycle. Close door. Allow dishwasher to run for 3 minutes to distribute antifreeze into dishwasher's water system.

Before unit is put back into use, antifreeze must be removed. To remove, fill both detergent cups with dishwasher detergent and operate through a complete normal cycle *without* dishes.

Winterizing the Portable/Convertible Dishwasher

1. Connect coupler and hose assembly to faucet. *Do not* turn on water.
2. Plug the electrical cord into a properly grounded electrical outlet.
3. Pour one gallon of nontoxic RV or Marine water system antifreeze (available from a hardware or recreational vehicle store) into bottom of tub.
4. Set for any wash cycle. Close door. Allow dishwasher to run for 3 minutes. This will distribute antifreeze into dishwasher's water system.
5. Unplug the electrical cord.
6. Disconnect hoses from water supply and drain water from hoses. Return hoses to storage compartment.

Before unit is put back into use, antifreeze must be removed. To remove, fill both detergent cups with dishwasher detergent and operate through a complete normal cycle *without* dishes.

Connecting and Disconnecting the Portable/Convertible Dishwasher

The portable/convertible dishwasher must be connected to a faucet and electrical outlet each time it is used. Follow directions on this page to properly connect dishwasher.

Faucet Adapter Assembly (Figure A)

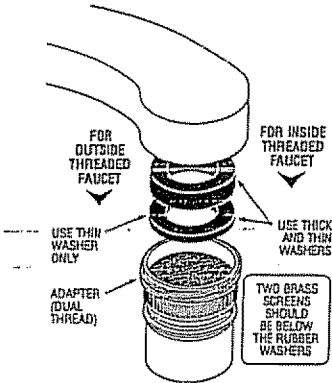

IMPORTANT: Make sure door is latched before moving dishwasher.

The power cord, faucet coupler and hoses are located in a compartment in back of dishwasher. A special adapter must be installed on faucet before you can connect dishwasher (Figure A).

1. Remove faucet adapter assembly from literature package.
2. Unscrew existing sink faucet aerator.
3. Check faucet spout to see if threads are inside or outside.
 - If threads are on *inside* of faucet spout, use both thick and thin rubber washers.
 - If threads are on *outside* of faucet spout, use thin rubber washer only.
 - If faucet has no threads, an adapter kit with instructions for attachment to a non-threaded spout is available at most hardware stores.
4. Assemble faucet spout as shown in Figure A. Make sure the two brass screens are located below the rubber washers.

Connecting the Portable Faucet Adapter Assembly (Figure B)

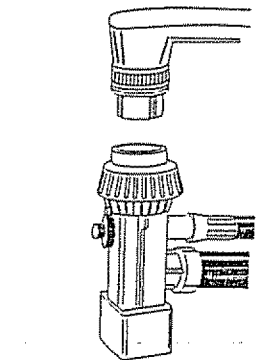

Connecting the Portable/Convertible Dishwasher

1. Run water at faucet until it is hot. Turn off faucet.
2. Pull hoses out of compartment.
3. Push collar down and slip faucet connector onto faucet adapter (Figure B).
4. When connector snaps into place, release collar.
5. Slowly turn on hot water all the way.
6. Plug power cord into grounded outlet.

Disconnecting the Portable/Convertible Dishwasher

1. When cycle has finished, turn off hot water.
2. Press red button on coupler to release water pressure.
3. Press down on collar to release coupler.
4. Empty remaining water from coupler and return it to compartment.
5. Unplug power cord and return it to compartment.

IMPORTANT: A sink spray hose can burst due to constant water pressure while in use. If your spray hose is installed on same water line as the dishwasher, it is your responsibility to disconnect sink's spray hose and to plug hole.

Electrical Connection for a Portable/Convertible Dishwasher

An electrical supply of 120 volts, 60 Hz, AC only, 15 amps is required. For your safety, the dishwasher must be grounded. If there is a malfunction or breakdown, grounding will reduce risk of electrical shock. This dishwasher has a power cord with a 3-prong grounding plug. It must be plugged into a mating 3-prong grounding type receptacle, installed and grounded in accordance with the National Electrical Code and any local codes and ordinances.

To Convert a Portable Model to a Built-in

Your portable dishwasher can be installed under the counter. A conversion kit is required and is available at your Sears Service Center - Part No. 5303943139.

IMPORTANT: Do not use the portable water supply hose for permanent installation. It may burst. Complete instructions are in the conversion kit.

⚠ WARNING

Electric Shock Hazard
 Avoid fire hazard or electrical shock. Do not use an adapter plug, extension cord or remove grounding prong from electrical power cord. Failure to follow this warning can cause serious injury, fire or death.

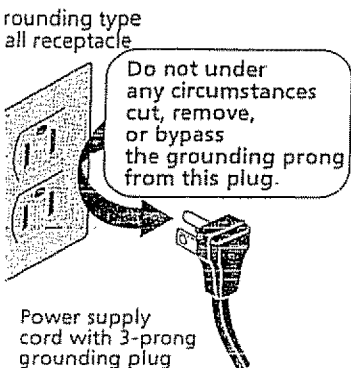

Changing Color Panels

Installing Reversible Door and Access Panels

Some models are equipped with reversible door and access panel inserts that offer three decorative colors.

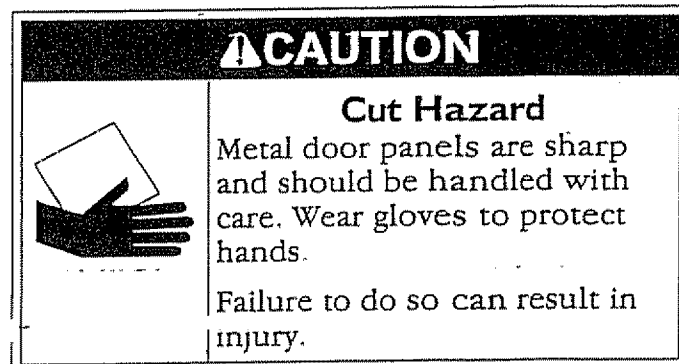
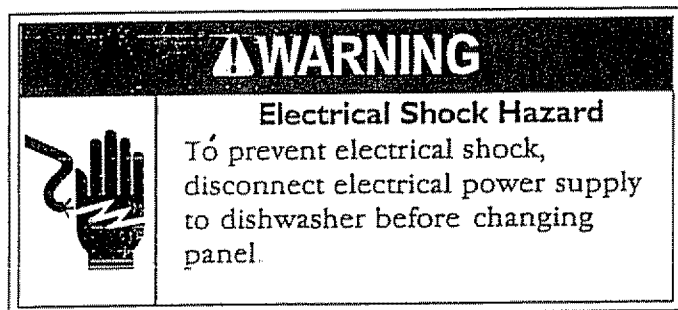

To change exposed color panel:

1. Remove trim strip from one side of the door panel. Loosen but do not remove screws from trim strip on remaining side.
2. Remove trim strip from one side of access panel. Loosen but do not remove screws from trim strip on remaining side.
3. Slide insert panels out of frame. Position color panel of choice to outside and replace panel in frame.
4. Be sure edges of insert panels are under trim strips on opposite side. Press strips tightly against panels before securing screws. Replace trim strips.

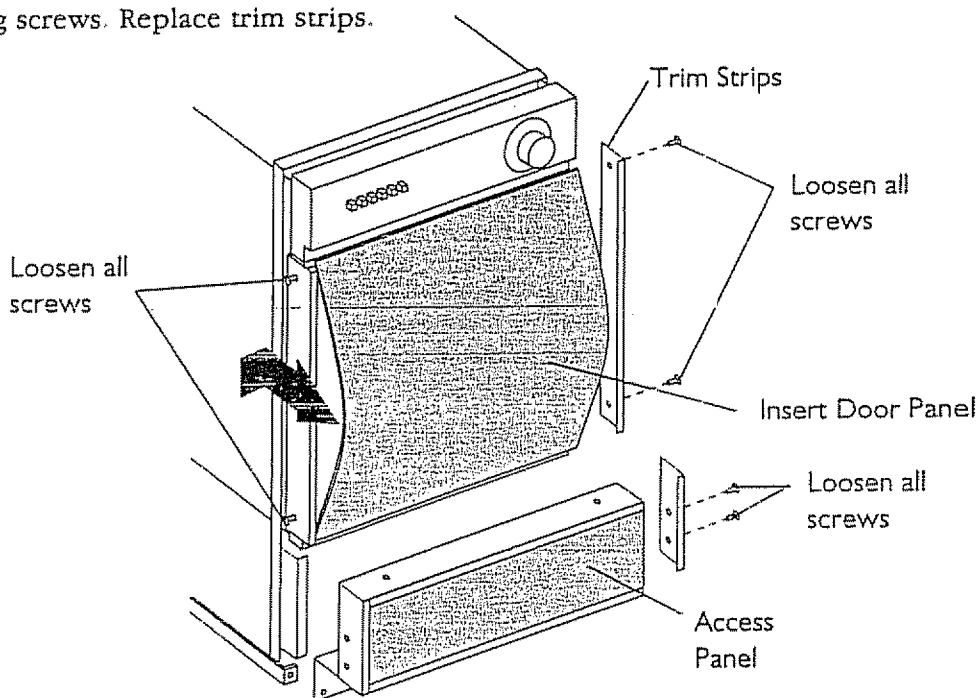

Installing a Wood Panel Trim Kit

A panel of up to 3/16" thickness may be used in place of the aluminum insert panels furnished with your dishwasher. You will need a wood decorator trim kit which is available at Sears Service Center- Part No. 5303293778

Door and Access Panel Dimensions

Door Panel:	17 7/16" x 17 5/16"
Access Panel:	17 7/16" x 6 1/2"

Note: Door springs will need to be adjusted to balance weight of panels. See the Installation Instructions.

Common Dishwashing Problems and Solutions

Dishes not clean—Check pages 4 to 9 for information on correct wash cycle, proper loading, water temperature, water pressure, hard water, amount of detergent, old and ineffective detergent, and dish placement.

Dishes not drying can be greatly improved by using a rinse aid and very hot water. Hot water raises temperature of dishes to speed up drying. When loading, invert cups and bowls so that water can run off. Avoid nesting of articles. If dishes are not completely dry at end of cycle (which may occur when COOL DRY setting is used), open door, roll out racks, and allow dishes to air dry.

Spotting—Spots form when hard water droplets evaporate leaving a deposit. Low phosphate detergents increase the problem in hard water. To prevent, use hot water and a detergent with a higher level of phosphates (preferably 8.7% or higher), or use more of a low phosphate detergent. Be sure to use a rinse aid. If water is very hard, it may be necessary to install a water softener. Load glasses and plates so they have minimum contact with racks and pins. Avoid overloading. Spotting will occur where dishes and glasses touch.

Cloudy films and streaking are usually caused by a combination of hard water and an insufficient amount of detergent. Low phosphate detergents are also a factor. To correct, increase amount of detergent, check water temperature and always use a rinse aid. If water is very hard, it may be necessary to install a water softener.

Etched film on glassware is caused by using too much detergent in soft or softened water. This film cannot be removed. It is more likely to occur on soft leaded glass or expensive crystal. An early warning of this condition is a cloudy iridescent appearance on glasses. To prevent, be sure dishwasher is getting a full fill of water. Water should reach base of heating element. If water level is low, have water pressure checked by a plumber. Use less detergent and make sure water temperature is not higher than 150°F (66°C). Underload to assure thorough rinsing. Use the COOL DRY Option.

Chipped dishes and glasses can result from rough handling and improper loading. Do not put glasses in direct contact with other items. Place glasses securely against pins.

Crazing of older china and pottery happens when items are subjected to very hot water. Once crazing (fine cracks in the glaze) appears, it cannot be removed. Do not machine wash again or condition may worsen.

Coffee and tea stains can occur when water contains traces of iron. To avoid stains, rinse cups out immediately after use. Increase amount of detergent and use a rinse aid. Water temperature should be approximately 140°F (60°C). If problem persists, install a water softener with an iron removal unit. To remove stains, hand wash cups in solution of 1/2 cup (120 ml) bleach and a quart (1 L) of warm water. Rinse thoroughly.

Gray-black stains on dishes are caused by manganese in water supply. To correct, install a manganese filtering system into house water supply.

Reddish-brown stains on dishes, glasses and interior are caused by iron in water. To avoid iron stain, increase detergent, use water heated to approximately 140°F (60°C) and a rinse aid. It may be necessary to install a water softener with an iron removal unit. To improve appearance, use a commercial rust and lime scale remover.

Plastic items can lose their shape due to high temperatures of automatic dishwashing. Read labels before washing. Place washable items in top rack away from heating element.

Discoloration of plasticware by some foods, such as tomato sauce, can stain plasticware. If stained, soak item in solution of 1 tablespoon dishwasher detergent and a quart of hot water or in a solution of 1/2 cup (120 ml) bleach and a quart of hot water.

Fading of patterns and metallic trim is due to many washings, detergent and hot water. Most of today's china is dishwasher safe. Antique, handpainted china, and handpainted pottery should be washed by hand.

Common Dishwashing Problems and Solutions

continued

Do not place silver next to or touching stainless steel utensils in dishwasher silverware basket. This can cause pitting of stainless steel blades. (Most silver knives have stainless steel blades. Do not let blades touch other stainless steel utensils during wash cycle.)

Tarnish on silver plate occurs when worn down to the base metal and turns a bronze color when exposed to hot water and detergent. Remove bronzing by soaking item in vinegar for 10 minutes or use a silver polish. For permanent protection, have silver replated.

Silver tarnish can be caused by prolonged contact with air or with foods containing sulphur like eggs, mayonnaise, or seafood. Contact with undissolved detergent can also cause tarnish. To prevent this, rinse silver soon after use. Use care not to pour detergent directly onto silver. Remove tarnish with a silver polish.

Discoloration of stainless steel—Food soil can create a film or discoloration. To avoid, rinse stainless items promptly. Food soil films can be removed with a stainless steel cleanser or mild cleanser. Rinse thoroughly.

Pitting of stainless steel is caused by prolonged contact with detergent granules and foods like salt, mayonnaise, fruits, butter or milk. To prevent, rinse soon after use. Do not allow detergent to fall directly onto stainless steel items.

Discoloration of aluminum—Anodized (colored) aluminum cannot withstand machine washing. Resulting loss of color is permanent. Other aluminum may darken when machine washed. To decrease chance of discoloration, do not place aluminum directly beneath detergent dispenser. To brighten darkened items, scour with soap filled steel wool pads. For severely darkened pans, simmer an acidic food or a solution of 2 teaspoons (10 ml) cream of tartar per quart (1 L) of water for 1/2 hour. Scour with soap filled steel wool pad, rinse and dry.

Knife handles become loose when the cement is exposed to very hot water. Test wash a single knife for several weeks. Damaged knives should be professionally re-cemented.

Troubleshooting

Before calling for service, review this list. It may save you both time and expense. This list includes common experiences that are not the result of defective workmanship or material.

Noise problems?

It is normal to hear swishing and pulsating sounds. These sounds mean that water is circulating through the dishwasher.

It is normal to hear motor sounds before water enters tub.

Loud ticking usually means something is hitting wash-arm. See **Preparing and Loading Dishes**

Vibrating or rattling sounds can mean dishes are touching each other. See **Preparing and Loading Dishes**.

Operating problems?

Be sure door is firmly closed. It is normal for dishwasher to pause between cycles.

Leaking?

Check for items sticking out of dishwasher that could prevent door from closing and sealing properly. Use only fresh dishwashing detergent to avoid oversudsing.

Water coming through door vents? When a dish is added after starting dishwasher, wait a few seconds before latching door. This permits entering cold air to expand slowly inside dishwasher.

Dishes not dry?

Check to see if rinse aid dispenser needs refilling. Hot water temperature may be too low (min. 120°F 49°C). If COOL DRY Option is being used, additional drying time may be required with door open.

Water in tub?

A small amount of water in bottom of tub is normal. It keeps water seal lubricated.

Detergent left in cup?

Detergent may be too old. Discard old detergent. Use fresh detergent.

Dishes may not be loaded properly. Be sure items do not protrude from front of bottom rack preventing detergent cup from opening.

SEARS



Full One Year Warranty on Dishwashers

For one year from the first day of installation, Sears will repair, free of charge, defects in materials or workmanship.

Full Ten Year Warranty Against Leaks in the Tub and Inner Door Panel

For ten years from the first day of installation, if a leak should occur as a result of failure of the polypropylene tub or inner door panel due to cracking, chipping or peeling, Sears will replace, free of charge, the tub or inner door panel.

If the dishwasher is subject to other than private family use, the above warranty coverage is effective for only 90 days.

Warranty Service is available by contacting the nearest Sears Service Center in the United States.

This warranty applies only while the product is in use in the United States.

This warranty gives you specific legal rights, and you may also
have other rights which vary from state to state.

SEARS, ROEBUCK AND CO.
DEPT. 817WA
Hoffman Estates, IL 60179

COVERS PRODUCT SOLD IN U.S. ONLY

SEARS



Full One Year Warranty on Dishwashers

For one year from the first day of installation, Sears will repair, free of charge, defects in materials or workmanship.

Ten Year Warranty Against Leaks in the Tub and Inner Door Panel

For ten years from the first day of installation, if a leak should occur as a result of failure of the polypropylene tub or inner door panel due to cracking, chipping or peeling, Sears will replace, free of charge, the tub or inner door panel. Note: Year two through ten parts only coverage for tub or inner door panel.

No warranty for commercial usage.

Warranty Service is available by contacting the nearest Sears Service Center in Canada.

For parts and service call toll free 1-800-4-MY-HOMESM (1-800-469-4663).

This warranty applies only while the product is in use in Canada.

This warranty gives you specific legal rights, and you may also have other rights which vary from province to province.

SEARS CANADA INC.
222 Jarvis Street
Toronto, Ontario M5B 2B8

COVERS PRODUCT SOLD IN CANADA ONLY

For in-home major brand repair service:

Call 24 hours a day, 7 days a week

1-800-4-MY-HOME™ (1-800-469-4663)

Para pedir servicio de reparación a domicilio – 1-800-676-5811

In Canada for all your service and parts needs call – **1-800-665-4455**
Au Canada pour tout le service ou les pièces

For the repair or replacement parts you need.

Call 6 am - 11 pm CST, 7 days a week

PartsDirect™

1-800-366-PART (1-800-366-7278)

Para ordenar piezas con entrega a domicilio – 1-800-659-7084

For the location of a Sears Parts and Repair Center in your area:

Call 24 hours a day, 7 days a week

1-800-488-1222

For information on purchasing a Sears Maintenance Agreement

Or to inquire about an existing Agreement:

Call 9 am - 5 pm, Monday - Saturday

1-800-827-6655



Notes

Notes

Notes

SEARS Manual del Usuario / Lavavajillas

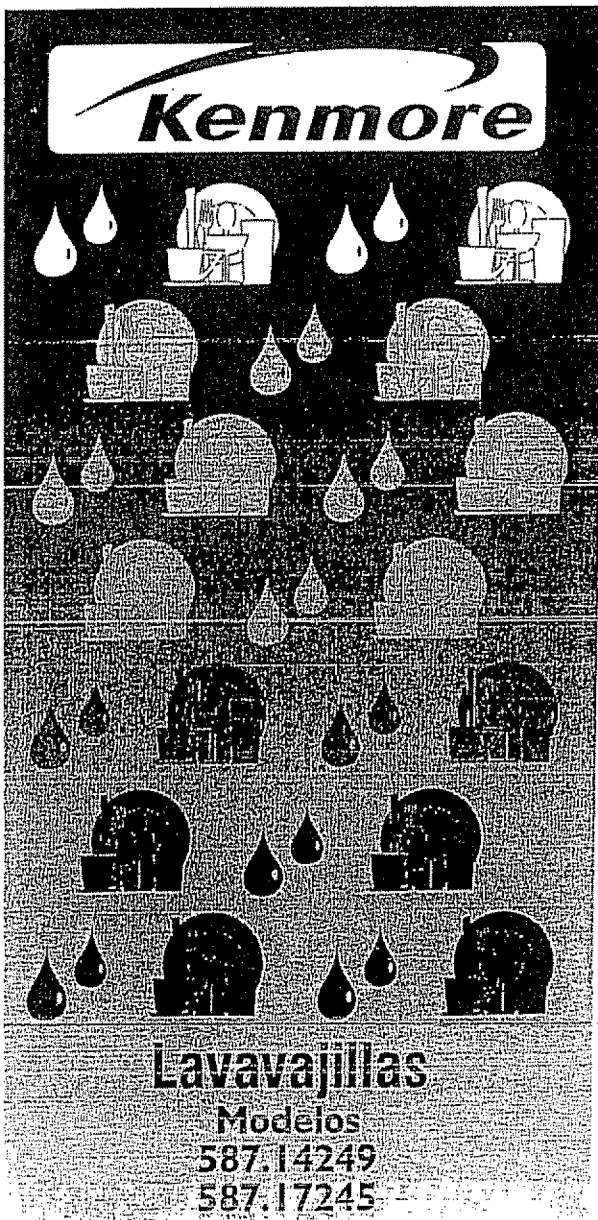

Registro del producto	Portada
Instrucciones para la seguridad	2
Características	3
Instrucciones de uso	4-5
Preparación y colocación de los platos	5-7
Dispensador y detergentes para lavavajillas	8
Factores que afectan el rendimiento	9
Cuidado y limpieza	9-10
Conexión del lavavajillas portátil	11
Para cambiar los paneles de colores	12
Problemas comunes y resoluciones	13-14
Evitando llamadas de servicio	14
Garantía	15
Servicio Sears	16

Lea y Guarde Estas Instrucciones

Este Manual del Usuario le proporciona instrucciones específicas para su modelo. Use el lavavajillas solamente como se indica en este manual. Estas instrucciones no pueden cubrir todas las situaciones o condiciones posibles que puedan presentarse. Por lo tanto, se deben seguir prácticas seguras y tener cuidado cuando se instala, se hace funcionar y se ejecuta mantenimiento en cualquier artefacto.

Note el Número de Modelo y el Número de Serie

Note en el espacio provisto el número de modelo y el número de serie que se encuentran en la placa de serie situada en la pared derecha de la tina del lavavajillas

Número de Modelo:

Número de Serie:

Fecha de Compra:

Instrucciones importantes para la seguridad

ADVERTENCIA

Este símbolo le alertará sobre peligros de lesiones, quemaduras, incendios y choque eléctrico.

ADVERTENCIA

Para disminuir el riesgo de incendio, choque eléctrico o lesiones cuando esté usando su lavavajillas, siga las precauciones básicas incluyendo las siguientes:

- Lea todas las instrucciones antes de usar su lavavajillas.
- Use su lavavajillas solamente de acuerdo con las instrucciones de esta Guía del propietario.
- Esta Guía no cubre todas y cada una de las posibles condiciones y situaciones que pueden ocurrir. Use el sentido común y tenga cuidado cuando instale, haga funcionar y lleve a cabo el mantenimiento de cualquier artefacto doméstico.
- LA LAVAVAJILLAS DEBE TENER CONEXIÓN A TIERRA. Para más detalles, lea las instrucciones de instalación.
- Esta lavavajillas está diseñada para funcionar con la corriente de la casa (120 V, 60 Hz). Use un circuito que tenga un fusible o interruptor de circuitos de 15 amperios. Use un fusible de 20 amperios, si la lavavajillas está conectada a un triturador de desperdicios.
- No haga funcionar la lavavajillas a menos que todos los paneles de inclusión estén colocados en el lugar que les corresponda.
- *Deshágase de la lavadora antigua y del material de embarque o empaquetado en la forma adecuada.*
- Para evitar que alguien quede atrapado o se asfixie, saque la puerta o el mecanismo de cierre de toda lavavajillas que se haya desechado o no se esté usando.
- No permita que los niños y bebés se acerquen a la lavavajillas cuando esté funcionando.
- No deje que los niños usen la puerta ni las rejillas de la lavavajillas para sentarse, pararse o jugar ni que abusen de las mismas.
- Use solamente los detergentes y agentes de enjuague recomendados para lavadoras de platos.
- Mantenga los detergentes y los agentes de enjuague fuera del alcance de los niños.
- No lave artículos de plástico a menos que tengan indicaciones de que se puede hacerlo tales como "dishwasher safe" u otra frase equivalente. De no haber indicaciones, pregúntele al fabricante cuáles son las recomendaciones. Los artículos que no son seguros para lavarse en la lavavajillas pueden crear un peligro de incendio.
- Si el desagüe de la lavavajillas pasa por un triturador de desperdicios, asegúrese de que éste se encuentre completamente vacío antes de hacer funcionar la lavavajillas.
- Antes de hacer el servicio, desconecte la corriente eléctrica de la lavavajillas.
- Las reparaciones las debe hacer un técnico calificado.
- No trate de modificar los controles.
- No toque el elemento calefactor mientras esté usando la lavadora ni inmediatamente después de haberlo hecho.
- Cuando coloque los artículos que se van a lavar:
 - Coloque los artículos cortantes y los cuchillos en forma tal que no vayan a dañar el sello de la puerta ni la tina.
 - Coloque los objetos cortantes y los cuchillos con el mango hacia arriba para evitar cortarse.
- Bajo ciertas condiciones, se puede producir gas hidrógeno en los sistemas de agua caliente que no se han usado por dos o más semanas. EL HIDRÓGENO ES EXPLOSIVO. Si el sistema de agua caliente no se ha usado por mucho tiempo, antes de usar la lavavajillas, abra los grifos y deje correr el agua caliente por varios minutos. Esto dejará salir cualquier gas hidrógeno que se haya acumulado. EL GAS HIDRÓGENO ES INFLAMABLE. No fume ni use una llama durante este tiempo.
- No guarde ni use materiales combustibles, gasolina ni otros vapores y líquidos inflamables cerca de este artefacto ni de cualquier otro.

**GUARDE ESTAS
INSTRUCCIONES**

Características del lavavajillas

Su lavavajillas, que aparece dibujado a continuación, limpia al rociar una mezcla de agua caliente y limpia con detergente sobre las superficies sucias de sus platos y vajilla. Cada ciclo comienza con un drenaje previo. Luego, el lavavajillas se llena de agua hasta el nivel del elemento calefactor. El agua es bombeada constantemente a través del brazo giratorio de lavado y la torre central de lavado para ser rociada sobre los platos. El agua sucia es bombeada hacia el exterior y es reemplazada por agua limpia durante el ciclo. La cantidad de llenados de agua depende del ciclo elegido.

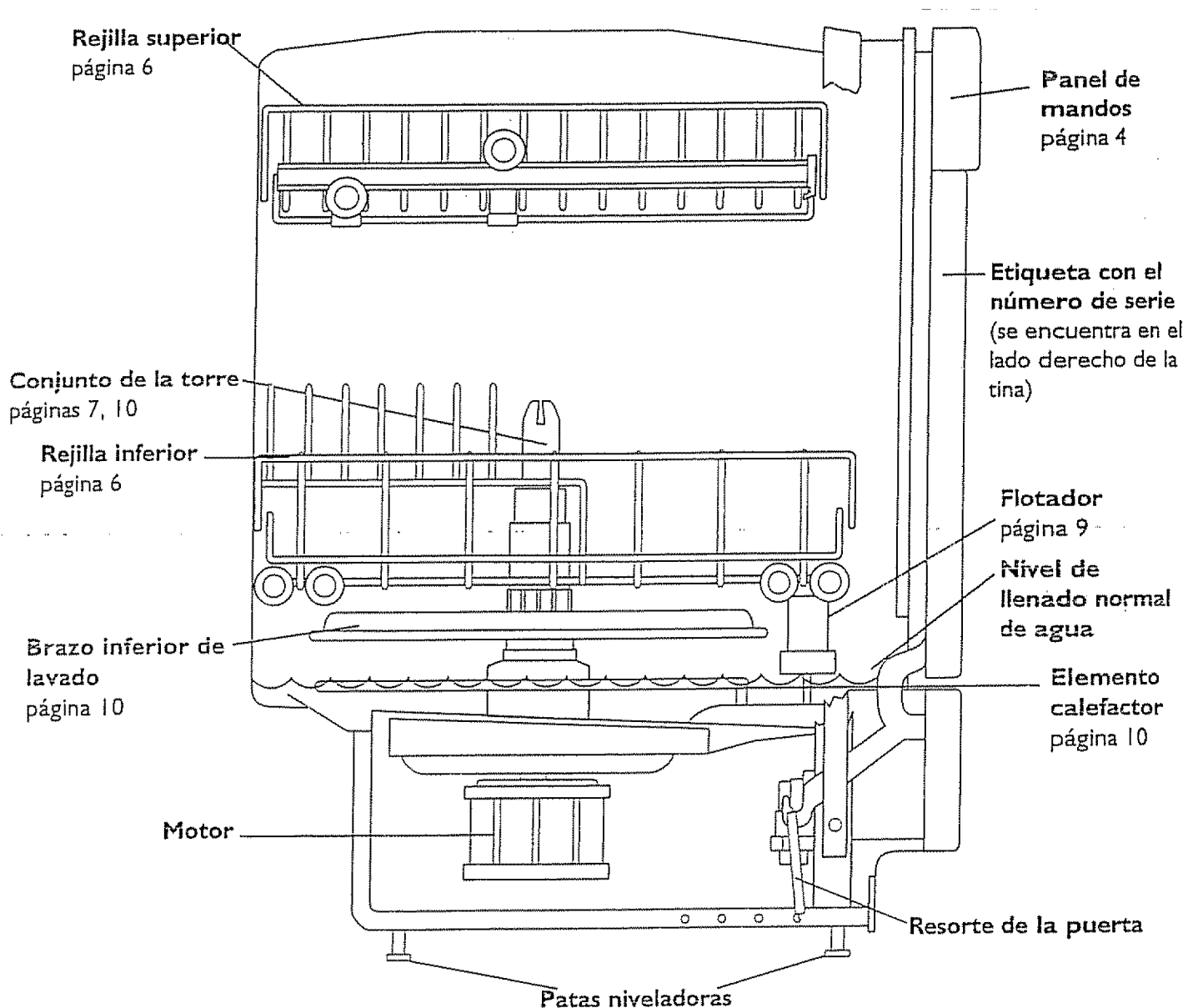

Instrucciones de uso

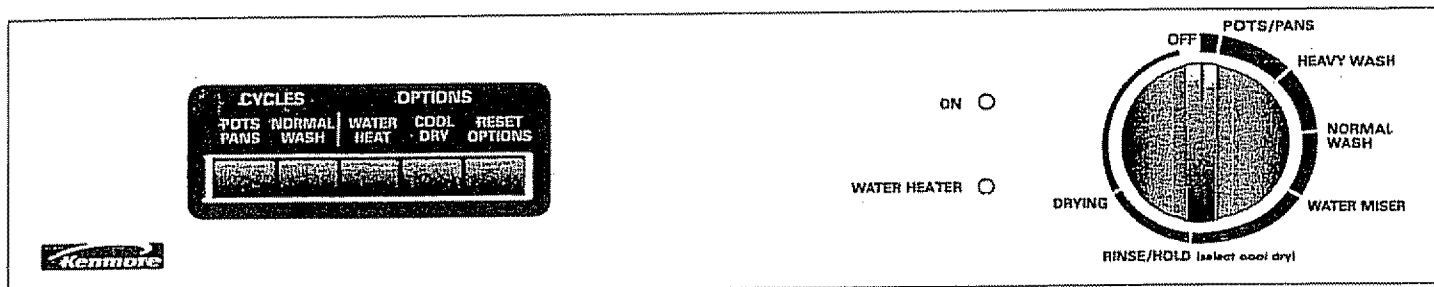

1. Llene el lavavajillas siguiendo las instrucciones de las páginas 5 a 7.
2. Antes de añadir del detergente; asegúrese de que los recipientes del dispensador estén secos. No añada el detergente hasta que no esté lista/o para poner el lavavajillas en funcionamiento. Utilice solamente detergente para lavavajillas, que no esté viejo, y un agente de enjuague para obtener los mejores resultados. La cantidad de detergente puede variar según las condiciones del agua. Vea la tabla en la página 8.
 - Añada el detergente.
 - Cierre la tapa del recipiente para detergente.
 - El dispensador dejará salir el detergente automáticamente en el momento correcto durante el ciclo de lavado.
3. Elija los CICLOS DE LAVADO para el ciclo de lavado y enjuague deseados. (Vea SELECCION DE CICLOS DE LAVADO).
4. Apriete las teclas de OPCIONES que desee. Vea OPCIONES PARA AHORRAR ENERGIA en la página 5.
5. Gire la perilla en sentido de las agujas del reloj hasta llegar al ciclo elegido.
6. Vea las instrucciones para conectar el lavavajillas portátil en la página 11.
7. Abra la llave de agua caliente que esté más cerca del lavavajillas para vaciar el agua fría de las tuberías. Cierre la llave.
8. Para ponerlo en funcionamiento, cierre bien la puerta del lavavajillas hasta que se trabé. La luz indicadora de ON (ENCENDIDO) estará prendida durante el lavado, el enjuague y el secado.

Selección de ciclos de lavado

Cacerolas/sartenes

(91 minutos) (33,3 L/8,8 galones) (2 lavados, 3 enjuagues, secado)

Para cacerolas, sartenes, cazuelas y vajilla con suciedad encostrada o adherida durante la cocción:

1. Añada el detergente en ambos recipientes. Gire la tapa para cubrir el recipiente mayor.
2. Presione las teclas de POTS/PANS (CACEROLAS/SARTENES).
3. Presione la tecla de Options (Opciones para Ahorrar Energía) que desee.

4. Gire la perilla hasta la posición de POTS/PANS (CACEROLAS/SARTENES)
5. Para comenzar; cierre bien la puerta

Lavado Fuerte

(82 minutos) (26,5 L/7 galones) (2 lavados, 2 enjuagues, secado)

Para platos y cubiertos muy sucios:

1. Añada detergente en ambos recipientes. Gire la tapa para cubrir el recipiente mayor.
2. Presione la tecla de POTS/PANS (CACEROLAS/SARTENES).
3. Presione las teclas de Options (Opciones para Ahorrar Energía) que desee.
4. Gire la perilla hasta la posición de HEAVY WASH (LAVADO FUERTE).
5. Para comenzar, cierre bien la puerta.

Lavado Normal

(73 minutos) (20 L/5,3 galones) (2 lavados, 1 enjuague, secado)

Para platos y cubiertos con suciedad normal:

1. Añada detergente en ambos recipientes. Gire la tapa para cubrir el recipiente mayor.
2. Presione la tecla de NORMAL WASH (LAVADO NORMAL).
3. Presione las teclas de Options (Opciones para Ahorrar Energía) que desee.
4. Gire la perilla hasta la posición de NORMAL WASH (LAVADO NORMAL).
5. Para comenzar, cierre bien la puerta.

Lavado de conservación de agua

(64 minutos) (13,2 L/3,5 galones) (1 lavados, 1 enjuague, secado)

Para platos y cubiertos poco sucios o ya enjuagados:

1. Añada detergente en el recipiente mayor y gire la tapa para cubrirlo.
2. Presione la tecla de NORMAL WASH (LAVADO NORMAL).
3. Presione las teclas de Options (Opciones para Ahorrar Energía) que desee.
4. Gire la perilla hasta la posición de WATER MISER (LAVADO DE CONSERVACION DE AGUA).
5. Para comenzar, cierre bien la puerta.

Instrucciones de uso

continuación

Enjuague y espera

(14 minutos) (6 L/1,6 galones) (1 enjuague)
Para enjuagar platos que serán lavados más adelante:

1. NO USE detergente.
2. Presione la tecla de NORMAL WASH (LAVADO NORMAL).
3. Presione la tecla de COOL DRY (SECADO EN FRIO).
4. Gire la perilla hasta la posición de RINSE/HOLD (ENJUAGUE/ESPERA).
5. Para comenzar, cierre bien la puerta.

Preparación y colocación de los platos

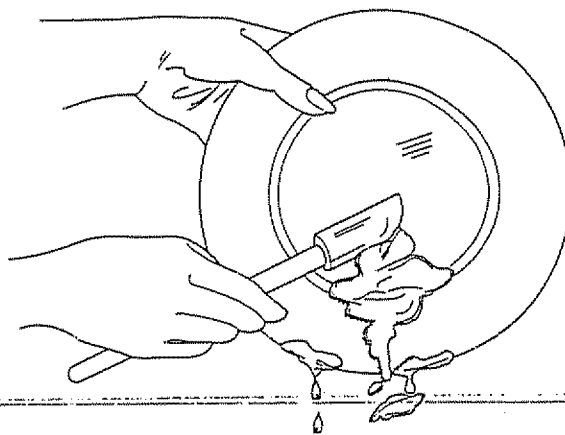

Opciones para ahorrar energía

Opción de calentador de agua

Cuando se selecciona la opción de WATER HEAT (CALENTADOR DE AGUA), el elemento calefactor del fondo de la cavidad aumentará la temperatura del agua del lavado principal y del enjuague final a aproximadamente 60°C (140°F). La acción de lavado continuará pero el cronómetro no avanzará hasta que se llegue a esta temperatura del agua. El agua más caliente que ofrece esta modalidad ayuda a activar el detergente del lavavajillas para limpiar las grasas y la suciedad de alimentos de los platos. La opción de calentador de agua puede usarse con cualquier ciclo excepto el de RINSE/HOLD (ENJUAGUE/ESPERA).

La luz indicadora de Calentador de Agua se quedará encendida hasta que se llegue a la temperatura de 60°C (140°F). Para desactivar esta opción presione la tecla de RESET OPTIONS (REPOSICIONADO DE OPCIONES).

Opción de secado en frío

La opción de COOL DRY (SECADO EN FRIO) ahorra electricidad. El elemento calefactor se queda apagado durante la parte de secado del ciclo. Puede ser necesario un tiempo adicional de secado, con la puerta abierta, para secar por completo los platos al aire. Pueden quedar algunas gotas de agua en la puerta, la cavidad y en áreas en las que los platos tocan la canasta o las rejillas del lavavajillas.

Para desactivar la opción de SECADO EN FRIO y seleccionar un ciclo de secado con calor, presione la tecla de RESET OPTIONS (REPOSICIONADO DE OPCIONES). Si no selecciona la opción de SECADO EN FRIO, el ciclo de secado con calor funciona automáticamente. La opción de SECADO EN FRIO debe ser seleccionada con el ciclo de ENJUAGUE Y ESPERA.

La opción de secado puede cambiarse en cualquier momento durante el ciclo y afecta solamente al período de secado.

Preparación de los platos

Los platos no necesitan ser enjuagados antes de ser colocados en el lavavajillas. Solo tiene que limpiar los pedazos grandes de alimentos, huesos, pepitas, etc. Vacíe los líquidos de los vasos y tazas. Los alimentos quemados o encostrados pueden necesitar un remojo o un frotado ligero.

Los alimentos tales como la mostaza, la mayonesa, el vinagre, el jugo de limón y los productos a base de tomate pueden causar una decoloración del acero inoxidable y del plástico si se dejan sin limpiar durante algún tiempo. A menos que vaya a poner el lavavajillas en funcionamiento de inmediato, es mejor enjuagar estos alimentos.

- Coloque los platos mirando hacia el centro de la rejilla para que el rocío de agua que sale del brazo giratorio de lavado y la torre central puedan llegar hasta las superficies sucias.
- Asegúrese de que los artículos grandes no bloqueen el dispensador del detergente, evitando que se abra durante el ciclo de lavado.
- Para asegurarse de que un artículo puede lavarse en el lavavajillas, lea las instrucciones del fabricante.
- Si el lavavajillas se vacía en un eliminador de alimentos, asegúrese de que el eliminador está completamente vacío antes de poner el lavavajillas en funcionamiento.
- Para ahorrar energía, lave cuando tenga una carga completa.
- Para obtener los mejores resultados de lavado, llene el lavavajillas correctamente y evite sobrecargarlo.

Preparación y colocación de los platos continuación

Para llenar la rejilla superior

Vasos y tazas—Coloque los vasos y las tazas contra las púas exteriores en un ángulo. Las tazas que tienen un fondo cóncavo recolectarán agua.

Platos pequeños y platillos—Coloque los platos entre las dos filas centrales de púas.

Artículos de plástico—Coloque los artículos de plástico en la rejilla superior para evitar que se derritan.

Tazones—Coloque los tazones entre las 2 filas centrales de púas, mirando hacia abajo.

Artículos varios—Coloque los cuchillos y utensilios con mango largo en la rejilla superior.

Estante para tazas—El estante para tazas puede ser plegado sobre los artículos bajos (vasos para jugo, tazas, etc.) para tener más espacio. Cuando use el estante para tazas, alterne los artículos con los de la capa inferior para que el agua pueda llegar a todas las superficies interiores.

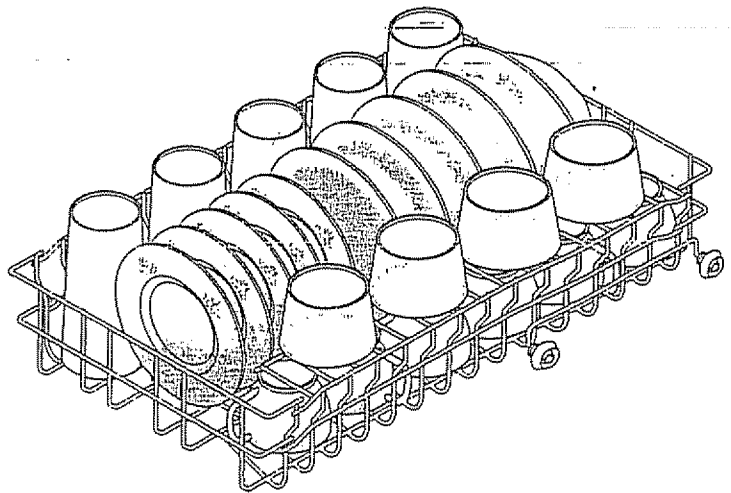

Para llenar la rejilla inferior

Platos grandes y fuentes—Colóquelos entre las púas de soporte con las superficies sucias mirando hacia el interior.

Tazones, cazuelas y salseras— Colóquelos boca abajo o en un ángulo mirando hacia el interior. Cuando están un poco inclinados, se obtiene un mejor vaciado.

Cacerolas y sartenes—Colóquelas boca abajo y en ángulo. No permita que los mangos sobresalgan por el fondo de la rejilla, bloqueando el movimiento del brazo de lavado. Coloque los artículos grandes en los lados y no en la parte delantera para que no bloqueen la apertura del dispensador de detergente.

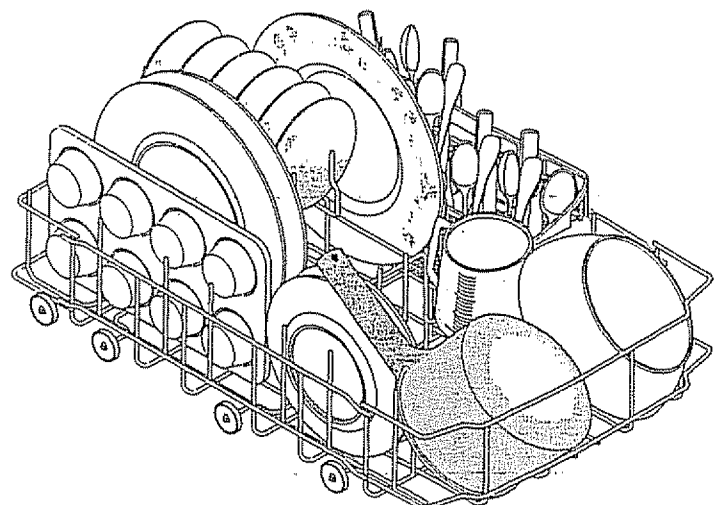

Preparación y colocación de los platos continuación

NO bloquee el área central de la rejilla inferior cuando la llene. Ya que la torre central de lavado se extiende en este área, el bloqueo puede hacer que la limpieza sea deficiente.

NO bloquee el área central

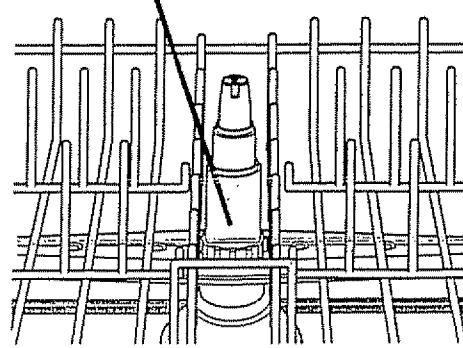

Para llenar la canasta para los cubiertos

Coloque los cubiertos cortantes con los mangos hacia arriba. Asegúrese de que los cubiertos no sobresalgan por los agujeros de la canasta y detengan el movimiento del brazo rociador.

Mezcle los cubiertos en cada sección para evitar que se «encajen» unos dentro de otros. El agua no puede lavar correctamente los artículos encajados.

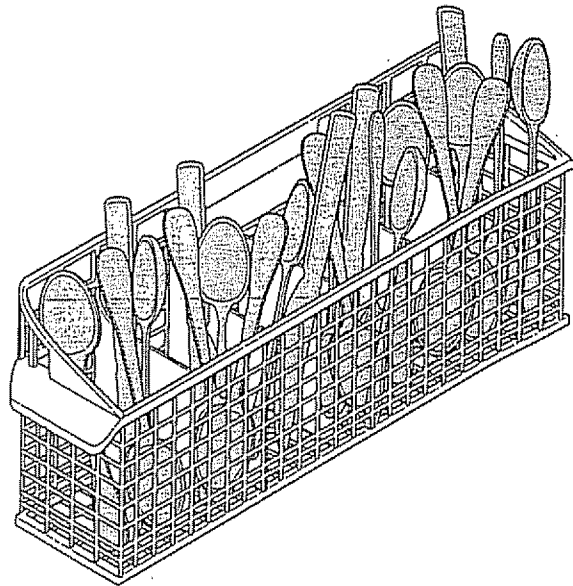
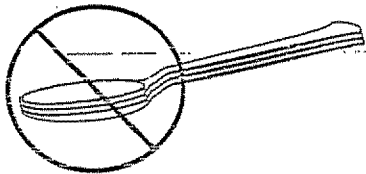

Para añadir platos

1. Asegúrese de que todavía haya un ciclo completo de lavado para que los platos que vaya a añadir puedan ser lavados y enjuagados a fondo.
2. Destrabe la puerta y espere que se detenga el movimiento del agua.
3. Abra la puerta y coloque el plato.
4. Cierre bien la puerta para que se trabe y el ciclo pueda continuar.

Dispensador y detergentes para lavavajillas

- Use solamente detergentes frescos para lavadoras de platos automáticas. Otros tipos pueden causar un exceso de espuma.
- Agregue el detergente justo antes de empezar el ciclo.
- Guarde el detergente en un sitio frío y seco ya que si está húmedo o cuarteado no se disuelve bien.

Llenado del dispensador de detergente

El dispensador de detergente tiene un recipiente con tapa y otro sin tapa. El detergente en el recipiente sin tapa cae dentro de la lavavajillas cuando se cierra la puerta. El recipiente con tapa se abrirá automáticamente durante el lavado principal.

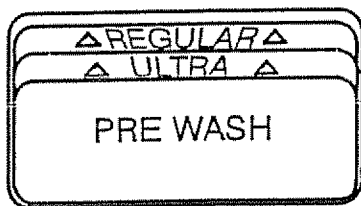

Llene ambos recipientes para ollas y sartenes, lavados fuertes y normales

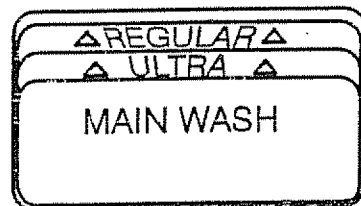

Llene solamente el recipiente con tapa para los lavados ligeros

Cantidad de detergente que se debe usar

La cantidad de detergente que se use depende de la dureza del agua la cual se mide en granos (65 mg) por galón. El usar muy poco detergente puede resultar en una limpieza pobre y aparición de manchas o de una película de agua. Demasiado detergente en agua blanda puede hacer que la vajilla de vidrio se vuelva opaca permanentemente. La compaña de agua, la compaña de ablandadores de agua y la oficina de extensión de su localidad le podrán decir cuál es la dureza del agua en su área.

Se puede necesitar más detergente si el contenido de fósforo es 7.8 % o menor. El contenido de fósforo aparece en la etiqueta del detergente.

Tabla de detergente	
Dureza del agua	Cantidad por recipiente
Blanda (de 0 a 3 granos)	2 cucharaditas de té
Media (de 4 a 8 granos)	5 cucharaditas de té
Dura (9 o más granos*)	10 cucharaditas (nivel de llenado al máximo)

* El agua con 12 granos o más es extremadamente dura; el detergente solo puede no ser suficiente, se recomienda usar un ablandador para mejorar la calidad del agua y el rendimiento de la lavavajillas.

Agentes de enjuague

Un agente de enjuague mejora mucho el secado y reduce las manchas y películas del agua. El agua se escurre de los platos en lugar de quedarse como gotas que dejen manchas.

Un dispensador, ubicado junto al recipiente de detergente, dispensa automáticamente una cantidad medida del agente de enjuague durante el último enjuague. Si tiene problemas de formación de manchas y un secado pobre, aumente la cantidad del agente de enjuague que se dispensa llevando el dial a un número más alto. El dial está debajo del recipiente del dispensador. El indicador estará oscuro cuando esté lleno y se aclarará cuando sea el momento de rellenar.

Para agregar un agente de enjuague líquido, gire la tapa del dispensador un en el sentido contrario a las agujas del reloj y levántelo. Vierta el agente de enjuague hasta que el líquido llegue al nivel de llenado indicado. Vuelva a colocar la tapa.

No llene demasiado ya que podría producirse un exceso de espuma. Limpie lo que pudiera haberse derramado con un trapo húmedo.

El dispensador puede contener una cantidad suficiente para hacer de 35 a 140 lavadas, dependiendo de los controles que se usen.

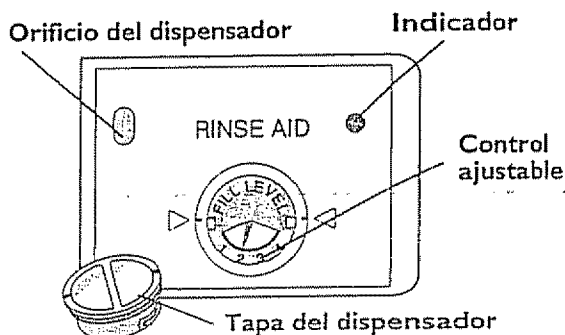

Factores que afectan el rendimiento

Presión de agua

La presión del agua deberá estar entre 15 y 120 libras por pulgada cuadrada (psi). La presión baja del agua ocurre con más frecuencia durante los períodos de gran consumo de agua, por ejemplo cuando la lavadora de ropa o las duchas/regaderas están en funcionamiento. Para comprobar la presión del agua, coloque un recipiente de 1,8 L (2 cuartos de galón) bajo la llave del agua caliente que se encuentre más cerca del lavavajillas, abierta completamente. El recipiente deberá llenarse en menos de 14 segundos. Asegúrese de que todas las demás llaves estén cerradas durante la prueba.

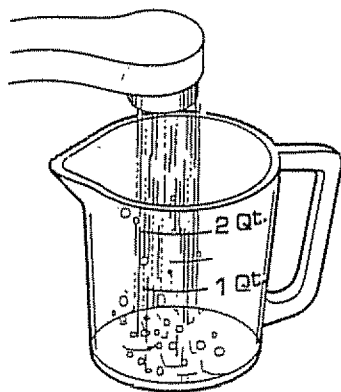

Temperatura del agua

Se necesita agua caliente para obtener los mejores resultados de lavado y secado. El agua que entre en el lavavajillas debe estar a por lo menos 49°C (120°F) para dar resultados satisfactorios. Puede obtenerse un mejor rendimiento si se aumenta la temperatura del agua a 60°C (140°F). La temperatura del agua no debe sobrepasar los 70°C (160°F). Compruebe su calentador de agua para la temperatura correcta.

Para comprobar la temperatura del agua que entra en el lavavajillas, abra la llave del agua caliente que se encuentre más cerca del lavavajillas durante varios minutos para vaciar el agua fría de las tuberías. Coloque un vaso bajo la llave y use un termómetro para dulces o para carne para medir la temperatura del agua recolectada.

Importante: Antes de iniciar un ciclo, vacíe el agua fría de la tubería.

No ponga el lavavajillas en funcionamiento durante o justo después de haber usado una gran cantidad de agua caliente, como para lavar ropa o bañarse.

Cuidado y limpieza

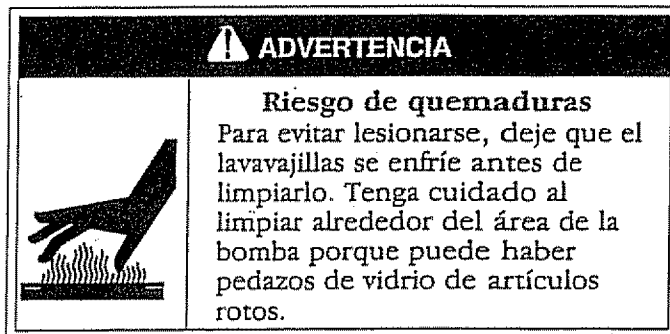

Exterior—Limpie de vez en cuando el exterior con un detergente suave no abrasivo y agua. Enjuague y seque.

Interior—El interior del lavavajillas se limpia solo con el uso normal.

Si el agua dura forma un depósito de cal, límpielo así:

1. Después de que el lavavajillas comience a llenarse, abra la puerta y vierta 2 tazas de vinagre blanco dentro del lavavajillas. **No añada los platos ni detergente.**
2. Deje que el lavavajillas complete cualquier ciclo completo de lavado.

Si piensa que necesita limpiar el interior más a fondo, se recomiendan limpiadores generales domésticos en vaporizador. Siga las instrucciones del fabricante.

Importante: El motor del lavavajillas ha sido lubricado permanentemente durante su fabricación y no necesita ser engrasado.

Flotador—El flotador se usa para medir el nivel de agua del lavavajillas. Vea *Características del lavavajillas* en la página 3 para la ubicación exacta.

- Limpie el flotador con un limpiador doméstico que contenga vinagre o lejía para disolver las acumulaciones. La limpieza evitará que el flotador quede pegado y detenga el llenado o permita que el lavavajillas se llene demasiado.
- Levante con fuerza el flotador para sacarlo. Limpie alrededor de las áreas que se muestran en el dibujo.
- Para volver a colocar el flotador, presione hasta que se quede encajado en su lugar.
- El flotador deberá moverse hacia arriba y hacia abajo libremente aproximadamente 2,5 cm (1 pulgada) cuando sea colocado de nuevo en el tubo.

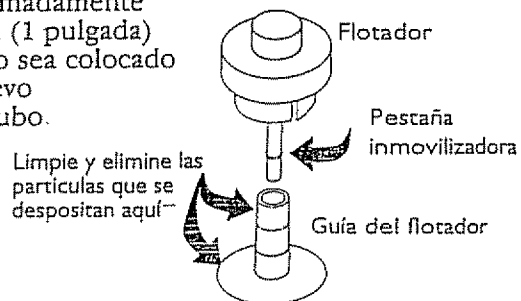

Cuidado y limpieza continuación

Vacaciones

Si no va a utilizar el lavavajillas durante más de una semana, corte el paso de agua al lavavajillas. Coloque el disyuntor para el lavavajillas en la posición de "OFF" (APAGADO).

Cuidado del espacio de aire del drenaje

Si un espacio de aire del drenaje fue instalado en su lavavajillas integrado, asegúrese de que está limpio para que el lavavajillas pueda hacer el drenaje correctamente. Los espacios de aire del drenaje son instalados habitualmente en el tablero de mostrador y pueden ser inspeccionados sacando la cubierta. El espacio de aire del drenaje no es parte del lavavajillas y no está cubierto por la garantía.

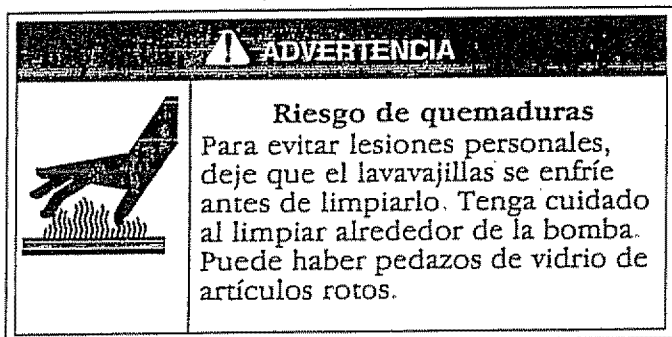

Limpieza de la bomba y del brazo de lavado

Su lavavajillas eliminará todas las suciedades normales de comida. Sin embargo, algunos objetos (huesos, pepitas de frutas, etc.) pueden recolectarse en las aberturas y deben ser limpiados periódicamente para evitar que el sistema de drenaje se atasque.

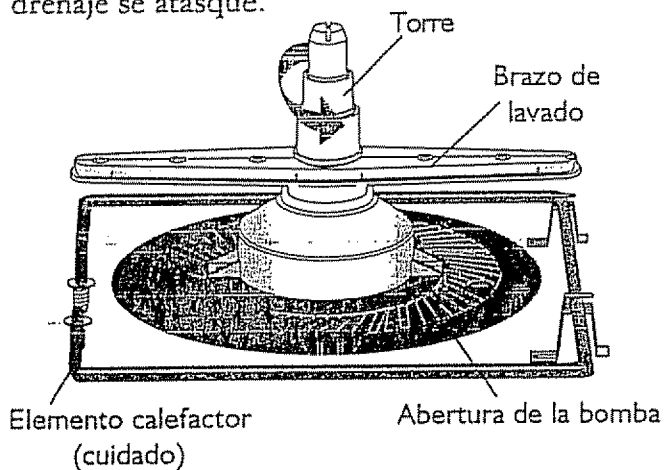

1. Gire la base de la torre en sentido contrario a las agujas del reloj para sacarla.
2. Saque la tuerca y el brazo de lavado.
3. Limpie los orificios del brazo de lavado.
4. Limpie dentro y alrededor de las aberturas de la bomba.

5. Vuelva a colocar el brazo de lavado y apriete bien la tuerca. El brazo de lavado deberá moverse libremente.
6. Vuelva a colocar la base de la torre.

Preparación para el invierno

Un lavavajillas que no va a ser usado durante un período largo de tiempo o se encuentra en un lugar donde las temperaturas pueden estar por debajo del punto de congelación debe ser preparado para el invierno.

Preparación del lavavajillas integrado para el invierno

1. Cierre la llave del agua.
2. Vierta 3,8 L (1 galón) de anticongelante no tóxico para sistemas de agua de vehículos recreativos o barcos (disponibles en tiendas de ferretería o de vehículos recreativos) en el fondo de la cavidad.
3. Coloque el lavavajillas en cualquier ciclo de lavado. Cierre la puerta. Deje que el lavavajillas funcione durante 3 minutos para distribuir el anticongelante en el sistema de agua del lavavajillas.

Antes de volver a usarlo, deberá sacar el anticongelante. Para hacerlo, llene ambos recipientes con el detergente para la lavavajillas y haga funcionar la máquina *sin platos*, por un ciclo completo normal.

Preparación del lavavajillas portátil/convertible para el invierno

1. Conecte el acoplador y la manguera a la llave del agua. No abra la llave del agua.
2. Enchufe el cable eléctrico en un tomacorrientes con toma de tierra.
3. Vierta 3,8 L (1 galón) de anticongelante no tóxico para sistemas de agua de vehículos recreativos o barcos (disponibles en tiendas de ferretería o de vehículos recreativos) en el fondo de la cavidad.
4. Coloque el lavavajillas en cualquier ciclo de lavado. Cierre la puerta. Deje que el lavavajillas funcione durante 3 minutos para distribuir el anticongelante en el sistema de agua del lavavajillas.
5. Desenchufe el cable.
6. Desconecte las mangueras de las llaves del agua. Vuelva a colocar las mangueras en su compartimiento.

Antes de volver a usarlo, deberá sacar el anticongelante. Para hacerlo, llene ambos recipientes con el detergente para la lavavajillas y haga funcionar la máquina *sin platos*, por un ciclo completo normal.

Conexión y desconexión del lavavajillas portátil/convertible

El lavavajillas portátil/convertible debe estar conectado a una llave de agua y a un tomacorrientes eléctrico cada vez que se use. Siga las instrucciones de esta página para conectar el lavavajillas correctamente.

Conjunto del adaptador para la llave (Figura A)

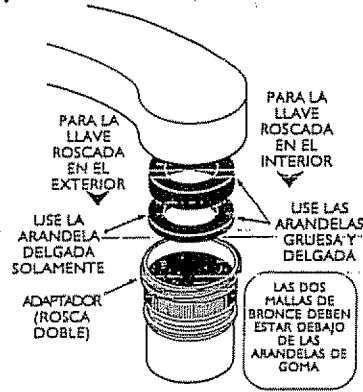

IMPORTANTE: Asegúrese de que la puerta esté trabada antes de mover el lavavajillas.

El cable, el acoplador para la llave del agua y las mangueras se encuentran en un compartimiento en la parte trasera del lavavajillas. Debe instalarse un adaptador especial en la llave del agua antes de que pueda conectar el lavavajillas (Figura A).

1. Saque el conjunto del adaptador de la llave del agua de su envase.
2. Desenrosque el aireador existente de la llave.
3. Examine la boquilla de la llave para ver si las roscas están en el interior o el exterior.
 - Si las roscas están en el *interior* de la boquilla de la llave, use ambas arandelas de goma, la gruesa y la delgada.
 - Si las roscas están en el *exterior* de la boquilla de la llave, use la arandela delgada de goma solamente.
 - Si la llave no tiene roscas, la mayoría de las ferreterías tienen un juego de adaptador con instrucciones para enganchar a una llave sin roscas.
4. Ensamble la boquilla de la llave según se muestra en la Figura A. Asegúrese de que las dos mallas de bronce se encuentran debajo de las arandelas de goma.

Conexión del conjunto del adaptador portátil para la llave (Figura B)

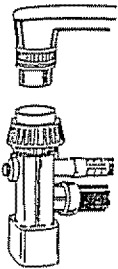

Conexión del lavavajillas portátil/convertible

1. Deje correr el agua de la llave hasta que esté caliente. Cierre la llave.
2. Saque las mangueras del compartimiento.
3. Empuje el collar hacia abajo y coloque el conector sobre el adaptador de la llave (Figura B).
4. Cuando el conector se encaje en su lugar, suelte el collar.
5. Abra la llave del agua caliente completamente y despacio.
6. Enchufe el cable en el tomacorrientes con toma de tierra.

Desconexión del lavavajillas portátil/convertible

1. Cuando el ciclo haya terminado, cierre la llave del agua caliente.
2. Pulse el botón rojo del acoplador para dejar salir la presión del agua.
3. Presione el collar hacia abajo para soltar el acoplador.
4. Vacíe el agua que quede en el acoplador y vuelva a colocarlo en el compartimiento.
5. Desenchufe el cable y vuelva a colocarlo en el compartimiento.

IMPORTANTE: Una manguera rociadora de fregadero puede reventar debido a la presión constante del agua cuando el lavavajillas está siendo usado. Si su manguera rociadora está instalada en la misma línea de agua que el lavavajillas, es su responsabilidad desconectar la manguera rociadora del fregadero y tapar el agujero.

Conexión eléctrica para un lavavajillas portátil/convertible

Se requiere una corriente eléctrica de 120 voltios, 60 Hz, CA solamente y 15 amperios. Para su seguridad, el lavavajillas debe ser conectado a una toma de tierra. Si existe un mal funcionamiento o una falla, la toma de tierra reducirá el riesgo de descargas eléctricas. Este lavavajillas tiene un cable con un enchufe de toma de tierra con 3 patillas. Debe ser enchufado en un tomacorrientes de 3 orificios con toma de tierra, instalado y conectado a tierra según el Código Eléctrico Nacional y otros códigos y ordenanzas locales.

Para convertir el modelo portátil para instalación permanente

Se puede instalar su lavavajillas portátil permanentemente bajo un mostrador de su cocina. La instalación permanente requiere un conjunto de conversión que se puede obtener de su Departamento de Servicio Sears. El número de parte es 5303943139

IMPORTANTE: No use las mangueras para instalación portátil para conectar el lavavajillas permanentemente. Se pueden explotar. Consulte las instrucciones completas del conjunto de conversión.

ADVERTENCIA

Riesgo de choque eléctrico
Evite los riesgos de incendio o las descargas eléctricas. No use un adaptador ni un cable de extensión ni saque la clavija de toma de tierra del cable eléctrico. El no seguir esta advertencia puede causar lesiones graves, incendios o la muerte.

Receptáculo mural con toma de tierra.

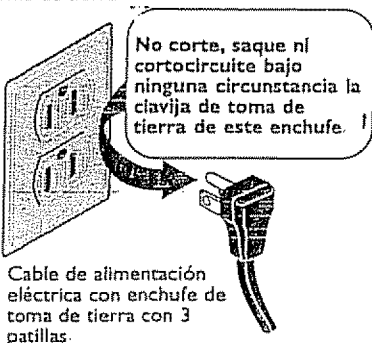

No corte, saque ni cortocircuite bajo ninguna circunstancia la clavija de toma de tierra de este enchufe.

Cable de alimentación eléctrica con enchufe de toma de tierra con 3 patillas.

Para cambiar los paneles de colores

Instalación de los paneles reversibles para la puerta y los paneles de acceso

Algunos modelos están equipados con insertos de paneles reversibles para la puerta y paneles de acceso que ofrecen tres colores decorativos.

⚠ ADVERTENCIA



Riesgo de choque eléctrico
Para evitar descargas eléctricas, desconecte la corriente eléctrica del lavavajillas antes de cambiar el panel.

⚠ CUIDADO



Riesgo de cortarse
Tenga cuidado al manipular los paneles para evitar lesionarse con las esquinas.

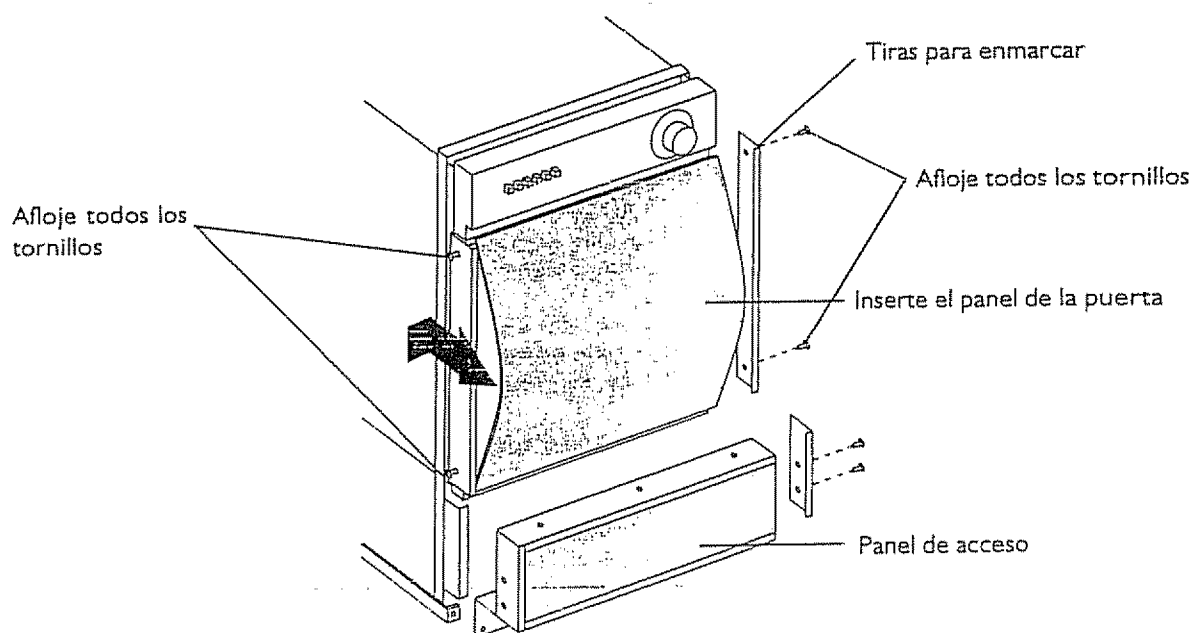

Para cambiar el color del panel de la puerta:

1. Quite la tira para enmarcar de un lado del panel de la puerta. Afloje, pero no quite, los tornillos de las tiras para enmarcar del otro lado.
2. Quite la tira para enmarcar de un lado del panel de acceso. Afloje, pero no quite, los tornillos de las tiras para enmarcar del otro lado.
3. Saque los paneles del marco deslizándolos hacia afuera. Coloque el panel del color elegido en el exterior y vuelva a colocar el panel en el marco.
4. Asegúrese de que los bordes de los paneles se encuentran debajo de las tiras para enmarcar del lado opuesto. Presione las tiras contra los paneles antes de apretar los tornillos. Vuelva a colocar las tiras para enmarcar.

Instalación de paneles de madera

Puede usarse un panel de hasta 4,7 mm (3/16 de pulgada) de espesor en lugar de los paneles de aluminio provistos con el lavavajillas. Esto requiere un conjunto de paneles decorativos de madera que se puede obtener del Departamento de Servicio Sears. El número de parte es 5303293778.

Nota: Será necesario ajustar los resortes de la puerta para equilibrar el peso de los paneles. Consulte las instrucciones de instalación.

Dimensiones de los paneles de la puerta y de acceso

Panel de la puerta: 17 7/16" x 17 5/16"
43,3 cm x 43,9 cm

Panel de acceso: 17 7/16" x 6 1/2"
43,3 cm x 16,5 cm

Problemas y soluciones comunes

Platos no limpios—Lea las páginas 4 a 9 para la información sobre el ciclo correcto de lavado, el llenado correcto, la temperatura del agua, la presión del agua, agua dura, la cantidad de detergente, detergente viejo e ineficiente y la colocación de los platos.

Los platos no se secan—El uso de un agente para el enjuague y agua muy caliente mejora enormemente el secado. El agua caliente aumenta la temperatura de los platos para acelerar el secado. Coloque las tazas y tazones al revés para que el agua se vacíe. Evite que los artículos se encajen unos dentro de otros. Si los platos no están completamente secos al final del ciclo (lo que puede ocurrir cuando se usa la selección de COOL DRY [SECADO EN FRIO]), abra la puerta, saque las rejillas hacia afuera y deje que los platos se sequen al aire.

Manchas—Las manchas se forman cuando las gotas de agua dura se evaporan dejando un depósito. El uso de un detergente con bajo contenido de fosfato aumenta el problema en aguas duras. Para evitarlas, use agua caliente y un detergente con mayor nivel de fosfatos (de preferencia 8,7% o mayor), o use una cantidad mayor de detergente con bajo contenido de fosfato. Asegúrese de usar un agente de enjuague. Si el agua es muy dura, puede ser necesario instalar un ablandador de agua. Coloque los vasos y los platos de manera que tengan un contacto mínimo con las rejillas y las púas. Evite sobrecargar el lavavajillas. Siempre que los platos y los vasos se toquen, ocurrirán manchas.

Las películas y manchas debidas a aguas duras son causadas habitualmente por una combinación de agua dura y una cantidad insuficiente de detergente. El detergente con bajo contenido de fosfato es también un factor. Para corregir este problema, aumente la cantidad de detergente, verifique la temperatura del agua y use siempre un agente para el enjuague. Si el agua es muy dura, puede ser necesario instalar un ablandador de agua.

La película debida a un «grabado» del agua blanda en el vidrio es causada por el uso excesivo de detergente en agua blanda o agua dura ablandada. Esta película no puede quitarse. Es más probable que ocurra en vidrio guarnecido de plomo blando o en cristalería costosa. Esta condición empieza a notarse cuando los vasos tienen una apariencia nebulosa e iridescente. Para evitar este problema, asegúrese de que el lavavajillas recibe la cantidad correcta de agua. El agua deberá llegar hasta la base del elemento calefactor. Si el nivel de agua es bajo, haga que un plomero examine la presión del agua. Use menos detergente y asegúrese de que la temperatura del agua no sea mayor de 66°C (150°F). Coloque pocos platos para garantizar un enjuague a fondo. Use la opción de COOL DRY.

Platos y vasos astillados—La manipulación descuidada y el llenado incorrecto pueden causar astillas. No coloque los vasos en contacto directo con otros artículos. Coloque los vasos bien asegurados contra las púas.

El cuarteado de porcelana antigua y cerámica ocurre cuando los artículos son lavados con agua muy caliente. Una vez que el cuarteado (grietas delgadas en el esmalte) aparece, no puede ser eliminado. No vuelva a lavarlos en el lavavajillas o la situación puede empeorar.

Las manchas de café o té pueden aparecer cuando el agua contiene rastros de hierro. Para evitar las manchas, enjuague las tazas inmediatamente después del uso. Aumente la cantidad de detergente y use un agente para el enjuague. La temperatura del agua deberá estar aproximadamente a 60°C (140°F). Si el problema continúa, instale un ablandador de agua con una unidad para eliminar el hierro. Para borrar las manchas, lave las tazas a mano en una solución de 120 ml (½ taza) de lejía y 1 L (1 cuarto de galón) de agua caliente. Enjuague a fondo.

Las manchas grises-negras en los platos son causadas por el manganeso en el agua. Para corregir este problema, instale un sistema para filtrar el manganeso en el abastecimiento de agua de la casa.

Las manchas marrones rojizas en los platos, vasos y el interior del lavavajillas son causadas por hierro en el agua. Para evitar las manchas de hierro, aumente la cantidad de detergente, use agua calentada a aproximadamente 60°C (140°F) y use un agente para el enjuague. Puede ser necesario instalar un ablandador de agua con una unidad para eliminar el hierro. Para mejorar el aspecto, use un producto para eliminar el óxido y la cal.

Los artículos de plástico pueden deformarse debido a las temperaturas elevadas de los lavavajillas automáticos. Consulte las etiquetas antes de lavar. Coloque los artículos lavables en la rejilla superior alejados del elemento calefactor.

La decoloración de los artículos de plástico—Algunos alimentos, como la salsa de tomate, pueden manchar el plástico. Si está manchado, remójelo en una solución de 1 cucharada de detergente para lavavajillas y 1 L (1 cuarto de galón) de agua caliente o en una solución de 120 ml (½ taza de lejía) y 1 L (1 cuarto de galón) de agua caliente.

El aclaramiento de los dibujos o del borde metálico se debe al detergente y el agua caliente durante demasiados lavados. La mayoría de la porcelana actual puede lavarse en el lavavajillas. La porcelana y loza antigua o pintada a mano así como las vasijas de cerámica pintadas a mano se deben lavar a mano.

Problemas y soluciones

comunes continuación

No coloque la plata cerca de o tocando los utensilios de acero inoxidable en la canasta para cubiertos del lavavajillas. Esto puede causar manchitas en las hojas de acero inoxidable. (La mayoría de los cuchillos de plata tienen hojas de acero inoxidable. No deje que las hojas toquen otros artículos de acero inoxidable durante el ciclo de lavado).

El deslustre del chapado de plata ocurre cuando se ha desgastado hasta el metal de base y se vuelve de un color de bronce debido a la oxidación cuando se expone a agua caliente y al detergente. Elimine el color de bronce remojando el artículo durante 10 minutos en vinagre o use un producto para pulir plata. Para protección permanente, haga que el artículo vuelva a ser chapado en plata.

El deslustre de la plata puede ser causado por el contacto prolongado con el aire o los alimentos que contienen sulfuro como huevos, mayonesa o pescado. El contacto con el detergente no disuelto es otra causa del deslustre. Para evitar el deslustre, enjuague la plata pronto después del uso. Tenga cuidado también de no verter el detergente directamente sobre la plata. Borre el deslustre con un producto para pulir plata.

Decoloración del acero inoxidable—La suciedad de los alimentos puede causar una película o decoloración. Para evitar este problema, enjuague el acero inoxidable prontamente. Las películas de suciedad de alimentos pueden ser borradas con un limpiador para acero inoxidable o un limpiador suave. Enjuague a fondo.

Las manchitas en el acero inoxidable son causadas por el contacto prolongado con los gránulos de detergente así como alimentos como la sal, mayonesa, frutas, mantequilla o leche. Para evitar este problema, enjuague pronto después del uso. No deje que el detergente caiga directamente sobre los artículos de acero inoxidable.

Decoloración del aluminio—El aluminio anodizado (coloreado) no puede soportar el lavado a máquina. La pérdida de color es permanente. Otros tipos de aluminio pueden oscurecerse al lavarse a máquina. Para disminuir la probabilidad de que se descolore, no coloque el aluminio directamente debajo del dispensador de detergente. Para abrillantar los artículos oscurecidos, frote con una esponja de lana de acero jabonosa. Para cacerolas muy oscurecidas, cueza a fuego lento un alimento ácido o una solución de 2 cucharaditas (10 ml) de cremor tártaro por 1 L (1 cuarto de galón) de agua durante media hora. Frote con una esponja de lana de acero jabonosa, enjuague y seque.

Los mangos de los cuchillos se aflojan cuando el cemento es dañado por la exposición al agua muy caliente. Haga una prueba lavando un solo cuchillo durante varias semanas. Los cuchillos dañados deberán ser pegados de nuevo por un profesional.

Evitando llamadas de servicio

Antes de llamar para obtener servicio, examine esta lista. Puede ahorrarle tiempo y dinero. Esta lista incluye los problemas comunes que no son el resultado de una fabricación o materiales defectuosos de este lavavajillas.

¿Problemas de ruido?

Es normal que oiga ruidos silbantes o de pulsaciones. Estos sonidos significan que el agua está circulando por el lavavajillas.

Es normal que oiga el ruido del motor antes de que el agua entre en la cavidad.

El ruido fuerte de golpes normalmente significa que algo está golpeando el brazo de lavado. Vea **Preparación y colocación de los platos**.

Los sonidos de vibraciones o traqueteo pueden significar que los platos están tocándose unos a otros. Vea **Preparación y colocación de los platos**.

¿Problemas de funcionamiento?

Asegúrese de que la puerta esté bien cerrada. Es normal que el lavavajillas se detenga entre cada ciclo.

¿Fugas?

Asegúrese de que no haya nada que sobresalga del lavavajillas impidiendo así que la puerta se cierre y se trabé debidamente. Use un detergente granulado nuevo para lavavajillas para evitar el exceso de espuma.

¿Agua que sale de los orificios de ventilación de la puerta? Cuando añada un plato una vez que el lavavajillas ha comenzado a funcionar, espere unos segundos antes de trabar la puerta. Esto permite la expansión lenta del aire frío que ha entrado en el lavavajillas.

¿Los platos no se secan?

Compruebe que el dispensador del agente para enjuague no necesita ser rellenado. La temperatura del agua caliente puede ser demasiado baja (mínimo 49°C [120°F]). Si usa la opción de COOL DRY, puede necesitar tiempo adicional de secado con la puerta abierta.

¿Agua en la cavidad?

Es normal que haya una pequeña cantidad de agua en el fondo de la cavidad. Esto mantiene lubricado el sello hermético.

¿Queda detergente en el recipiente?

El detergente puede estar demasiado viejo. Deseche el detergente viejo. Utilice uno nuevo.

Puede ser que los platos no estén bien colocados. Asegúrese de que los artículos no sobresalgan de la parte delantera de la rejilla inferior impidiendo que se abra el recipiente para el detergente.

SEARS



Garantía de un año completo

Dentro de un año a partir de la fecha de instalación, Sears reparará este lavavajillas, gratuitamente, si tiene defectos de material o fabricación.

Garantía de diez años completos contra escapes de agua en la tina y el panel interior de la puerta

Durante diez años a partir de la fecha de instalación, si hay un escape de agua en el panel interior de la puerta o la tina resultante de crujiidos, picas o cortezas, Sears reemplacerá, gratuitamente, la tina o el panel interior de la puerta.

La garantía arriba es aplicable solamente durante los primeros 90 días después de instalación cuando el lavavajillas no es usado por una sola familia en un hogar privado.

El servicio bajo esta garantía está disponible poniéndose en contacto con el Departamento de Servicio Sears más cercano en los Estados Unidos.

Esta Garantía es válida solamente cuando se usa el lavavajillas en los Estados Unidos.

Esta garantía le otorga derechos legales específicos y usted también puede tener otros derechos que varían de un estado a otro.

**SEARS, ROEBUCK AND CO.
DEPT. 817WA
Hoffman Estates, IL 60179**

GARANTIZA SOLAMENTE LOS PRODUCTOS VENDIDOS EN LOS EE.UU.

For in-home major brand repair service:

Call 24 hours a day, 7 days a week

1-800-4-MY-HOME™ (1-800-469-4663)

Para pedir servicio de reparación a domicilio – 1-800-676-5811

In Canada for all your service and parts needs call **– 1-800-665-4455**
Au Canada pour tout le service ou les pièces

For the repair or replacement parts you need:

Call 6 am - 11 pm CST, 7 days a week

PartsDirect™

1-800-366-PART (1-800-366-7278)

Para ordenar piezas con entrega a domicilio – 1-800-659-7084

For the location of a Sears Parts and Repair Center in your area:

Call 24 hours a day, 7 days a week

1-800-488-1222

For information on purchasing a Sears Maintenance Agreement

Or to inquire about an existing Agreement:

Call 9 am - 5 pm, Monday - Saturday

1-800-827-6655



Notas

Notas

Notas

Notas

SEARS

Guide de l'utilisateur

Kenmore

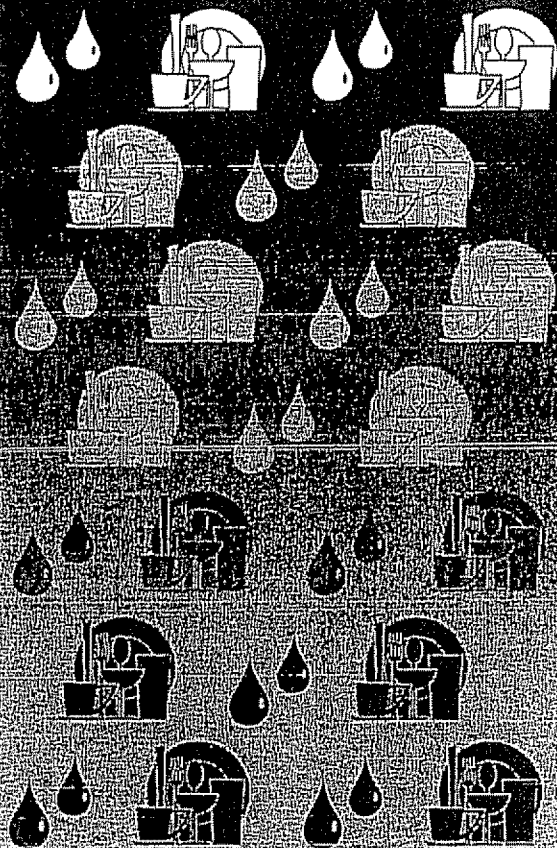

Lave-vaisselle

Modèles

587.14249

587.17245

Enregistrement du produit	Couverture
Consignes de sécurité	2
Caractéristiques	3
Fonctionnement de l'appareil	4-5
Préparation et chargement de la vaisselle	5-7
Distributeur de lessive et de détergents	8
Facteurs affectant le rendement	9
Entretien et nettoyage	9-10
Branchement du lave-vaisselle mobile	11
Changement des panneaux de couleur	12
Solutions aux problèmes d'utilisation courante	13-14
Dépannage	14
Garanties	15
Services Sears	16

Lire et conserver ce mode d'emploi

Le Guide de l'utilisateur propose des instructions adaptées à votre appareil. Utilisez votre lave-vaisselle uniquement de la façon indiquée dans ce Guide. Les directives qui figurent dans ce Guide de l'utilisateur et l'entretien ne sauraient couvrir toutes les circonstances et les situations que vous pourrez rencontrer. Il faut faire preuve de appréciation personnelle et de prudence pendant l'installation, l'utilisation et l'entretien de tout appareil électroménager.

Enregistrez les numéros de série et de modèle de votre appareil

Inscrivez dans l'espace laissé libre ci-dessous le numéro de série et le numéro de modèle que vous trouverez écrits sur l'étiquette située sur le côté droit de la cuve.

Numéro de modèle: _____

Numéro de série: _____

Date d'achat: _____

Consignes de sécurité importantes

⚠ AVERTISSEMENT

Ce symbole vous avertit de certains dangers tels que blessures, brûlures, incendie et décharge électrique.

⚠ AVERTISSEMENT

Pour réduire les risques d'incendie, de décharge électrique ou de blessure lorsque vous utilisez votre lave-vaisselle, suivez les précautions élémentaires suivantes:

- Lire toutes les instructions avant d'utiliser le lave-vaisselle.
- Utiliser uniquement le lave-vaisselle de la manière expliquée dans ce guide d'utilisation.
- Ce guide d'utilisation ne couvre pas toutes les circonstances et les situations possibles. Il faut faire preuve de jugement et de prudence pendant l'installation, l'utilisation et l'entretien de tout appareil électroménager.
- **LE LAVE-VAISSELLE DOIT ÊTRE RELIÉ A LA TERRE.** Lire les instructions d'installation pour plus de détails.
- Ce lave-vaisselle est conçu pour fonctionner sur une alimentation électrique standard (120 V, 60 Hz). Utiliser un circuit pourvu d'un fusible ou d'un disjoncteur de 15 ampères. Utiliser un fusible de 20 ampères si le lave-vaisselle est relié à un broyeur à déchets.
- N'utiliser le lave-vaisselle que si les panneaux extérieurs sont correctement en place.
- *Éliminer l'appareil qui ne sert plus ainsi que le matériel d'expédition ou d'emballage de façon appropriée.*
- Pour éviter que quelqu'un ne reste enfermé et n'étouffe, retirer la porte ou le loquet de la porte de tout lave-vaisselle mis au rebut ou non utilisé.
- Ne pas laisser les enfants ou les bébés à proximité du lave-vaisselle en marche.
- Ne pas laisser les enfants manipuler sans précaution la porte ou les paniers du lave-vaisselle, jouer avec les pièces, s'asseoir ou se tenir debout dessus.
- N'utiliser que les détergents et les produits de rinçage recommandés pour l'utilisation dans un lave-vaisselle.
- Ranger les détergents et produits de rinçage pour lave-vaisselle hors de portée des enfants.
- Ne pas laver d'articles en plastique à moins qu'ils ne portent une note précisant qu'ils conviennent au lave-vaisselle ou une note équivalente. Si aucune note n'est fournie, vérifier auprès du fabricant. Les objets qui ne conviennent pas au lave-vaisselle peuvent fondre et présenter un risque d'incendie.
- Si l'eau du lave-vaisselle s'écoule dans un broyeur à déchets, s'assurer que ce dernier est vide avant de faire fonctionner le lave-vaisselle.
- ~~Toujours débrancher l'alimentation électrique avant de réparer le lave-vaisselle.~~
- Les réparations doivent être effectuées par un technicien qualifié.
- Ne pas modifier les réglages.
- Ne pas toucher l'élément chauffant durant ou immédiatement après utilisation.
- Pour ranger les articles dans le lave-vaisselle:
 - Ranger les couteaux et articles pointus pour qu'ils ne risquent pas d'endommager le joint de la porte ou la cuve.
 - Placer les couteaux et articles pointus, manches vers le haut pour réduire le risque de coupures.
- Dans certaines circonstances, de l'hydrogène peut s'accumuler dans les canalisations d'eau chaude lorsque celles-ci demeurent inutilisées pendant deux semaines ou plus. **L'HYDROGÈNE EST UN GAZ EXPLOSIF.** Si la canalisation d'eau n'a pas été utilisée depuis au moins deux semaines, ouvrir tous les robinets d'eau chaude et laisser couler pendant plusieurs minutes avant d'utiliser le lave-vaisselle. De cette façon, toute trace d'hydrogène est purgée de la canalisation. **L'HYDROGÈNE EST UN GAZ INFLAMMABLE.** Ne pas fumer ni approcher de flamme nue pendant la purge de la canalisation.
- Ne pas ranger ou utiliser de matériaux combustibles, de l'essence ou d'autres types de vapeurs ou de liquides inflammables à proximité de cet appareil ou de tout autre type d'appareil.

**CONSERVER
CES CONSIGNES**

Caractéristiques du lave-vaisselle

Votre lave-vaisselle, illustré ci-dessous, lave la vaisselle et les ustensiles en faisant gicler un mélange d'eau chaude et de détergent depuis les bras de lavage contre les surfaces souillées. Chaque cycle démarre par une vidange. Par la suite, le lave-vaisselle se remplit jusqu'à la hauteur de l'élément chauffant. L'eau est ensuite pompée, sans interruption, par le bras gicleur rotatif et la tourelle centrale et est propulsée sur la vaisselle. L'eau sale est pompée par le tuyau d'écoulement et remplacée par de l'eau propre. Le nombre de remplissages d'eau dépend du cycle sélectionné.

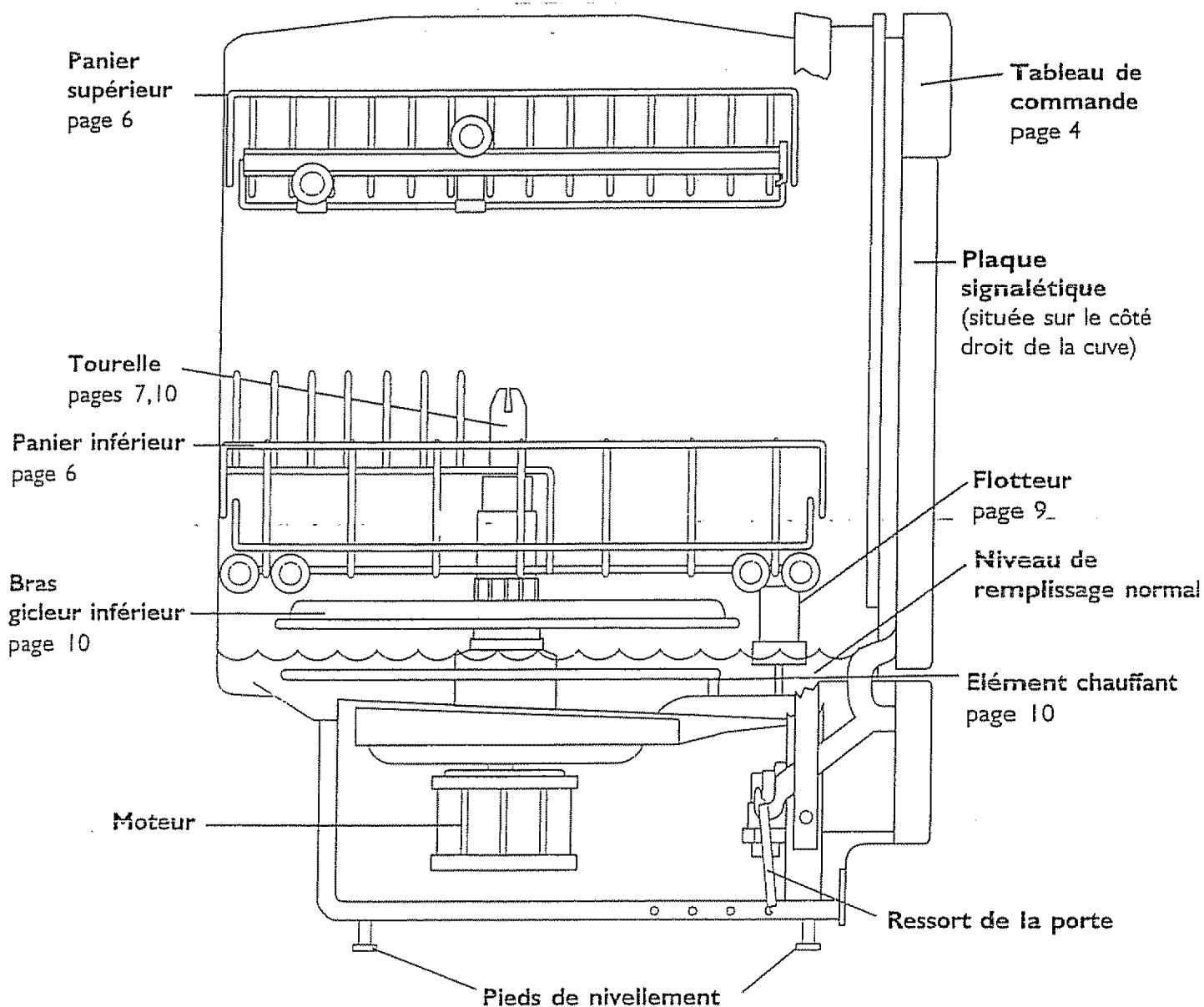

Fonctionnement de l'appareil

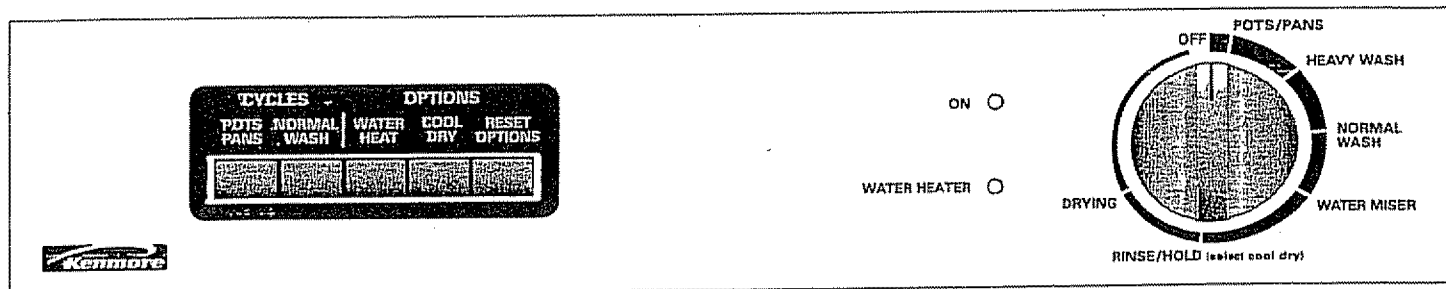

1. Charger le lave-vaisselle en suivant toutes les directives données aux pages 5 à 7.
2. Avant d'ajouter le détergent, s'assurer que les distributeurs de détergent sont secs. N'ajouter de détergent qu'au moment de mettre le lave-vaisselle en marche. Pour des résultats optimaux, utiliser uniquement du détergent frais pour lave-vaisselle automatique ainsi qu'un produit de rinçage adapté. La quantité de détergent à utiliser peut varier en fonction de la qualité de l'eau. Consulter le Tableau de dosage du détergent de la page 8 pour plus de détails.
 - Ajouter le détergent.
 - Fermer le couvercle du distributeur de détergent.
 - Le distributeur verse automatiquement le détergent au moment requis pendant le cycle du lavage.
3. Sélectionner un cycle de lavage sous WASH CYCLES en fonction du temps de lavage et de rinçage désiré (Se référer à la section CHOIX DU CYCLE DE LAVAGE).
4. Enfoncer les boutons OPTIONS désirés. Se référer à la section CHOIX DE TEMPERATURE en page 5.
5. Tourner le cadran dans le sens des aiguilles d'une montre pour sélectionner le cycle
6. Pour les instructions du branchement du lave-vaisselle mobile, voir Branchement et débranchement du lave-vaisselle mobile/ adaptable en page 11.
7. Ouvrir le robinet d'eau chaude situé le plus près du lave-vaisselle pour purger l'eau froide du tuyau. Fermer le robinet.
3. Pour démarrer le lave-vaisselle, fermer la porte à fond. Le témoin lumineux reste allumé pendant le lavage, le rinçage et le séchage.

Choix du cycle de lavage

Casseroles (Pots & Pans)

(91 minutes) (2 lavages, 3 rinçages, séchage)
(33,3 litres)

Pour les casseroles, les cocottes ou la vaisselle qui présente des dépôts séchés ou incrustés:

1. Verser du détergent dans les deux distributeurs. Fermer le couvercle du grand distributeur en le tournant.
2. Enfoncer le bouton POTS/ PANS HEAVY WASH.
3. Sélectionner l'option de température qui convient.
4. Tourner le bouton des cycles jusqu'à POTS & PANS.
5. Pour démarrer le lave-vaisselle, fermer la porte à fond.

Lavage long (Heavy Wash)

(82 minutes) (2 lavages, 2 rinçages, séchage)
(26,5 litres)

Pour la vaisselle et les ustensiles très sales

1. Verser du détergent dans les deux distributeurs. Fermer le couvercle du grand distributeur en le tournant.
2. Enfoncer le bouton POTS/ PANS HEAVY WASH.
3. Sélectionner l'option de température qui convient.
4. Tourner le bouton des cycles jusqu'à HEAVY WASH.
5. Pour démarrer le lave-vaisselle, fermer la porte à fond.

Lavage normal (Normal Wash)

(73 minutes) (2 lavages, 1 rinçage, séchage)
(20 litres)

Pour la vaisselle et les ustensiles moyennement sales.

1. Verser du détergent dans les deux distributeurs. Fermer le couvercle du grand distributeur en le tournant.
2. Enfoncer le bouton NORMAL WASH/LIGHT WASH.
3. Sélectionner l'option de température qui convient.
4. Tourner le bouton des cycles jusqu'à NORMAL WASH.
5. Pour démarrer le lave-vaisselle, fermer la porte à fond.

Choix du cycle de lavage

suite

Lavage court (Short Wash)

(64 minutes) (1 lavage, 1 rinçage, séchage)
(14 litres)

Pour la vaisselle et les ustensiles peu sales ou rincés au préalable.

1. Verser du détergent dans le grand distributeur et fermer le couvercle.
2. Enfoncer le bouton NORMAL WASH/LIGHT WASH.
3. Sélectionner l'option de température qui convient.
4. Tourner le bouton des cycles jusqu'à LIGHT WASH.
5. Pour démarrer le lave-vaisselle, fermer la porte à fond.

Rinçage d'attente (Rinse/Hold)

(14 minutes) (1 rinçage) (6 litres)

Pour rincer la vaisselle qui ne sera lavée que plus tard.

1. NE PAS UTILISER de détergent.
2. Enfoncer le bouton NORMAL WASH/LIGHT WASH.
3. Choisir l'option de température qui convient.
4. Tourner le bouton des cycles jusqu'à RINSE/HOLD.
5. Pour démarrer le lave-vaisselle, fermer la porte à fond.

Options de température

Chauffage de l'eau

Lorsque le bouton WATER HEAT est enfoncé, l'élément chauffant situé dans le fond de la cuve porte la température de l'eau du lavage principal à environ 60°C (140°F). Le lavage se poursuit mais la minuterie ne se déclenche pas tant que l'eau n'a pas atteint la bonne température. Grâce à cette option, l'eau est plus chaude et améliore l'action du détergent pour nettoyer une vaisselle très sale. L'option WATER HEAT peut être utilisée avec tous les cycles sauf RINSE/HOLD.

Le témoin lumineux qui indique que l'eau chauffe reste allumé jusqu'à ce que l'eau ait atteint 60°C (140°F). Pour annuler cette option, enfoncer le bouton RESET OPTIONS.

Séchage à froid

L'option COOL DRY économise de l'électricité car l'élément chauffant ne fonctionne pas pendant la partie Séchage du cycle. Pour accélérer le séchage, entrouvrir la porte quand le cycle est terminé. Des gouttelettes d'eau peuvent s'accumuler sur la porte et la cuve ainsi que dans les endroits où la vaisselle touche les paniers principaux et le panier pour ustensiles.

Pour annuler l'option COOL DRY et choisir un cycle de séchage à chaud, enfoncer le bouton RESET OPTIONS. Le séchage se fait automatiquement à chaud lorsque le bouton COOL DRY n'est pas enfoncé. L'option séchage à

froid (COOL DRY) doit être sélectionnée avec le cycle rinçage d'attente (RINSE/HOLD).

L'option de séchage peut être changée à tout moment pendant un cycle, et ce changement n'affecte que la période de séchage.

Préparation et chargement de la vaisselle

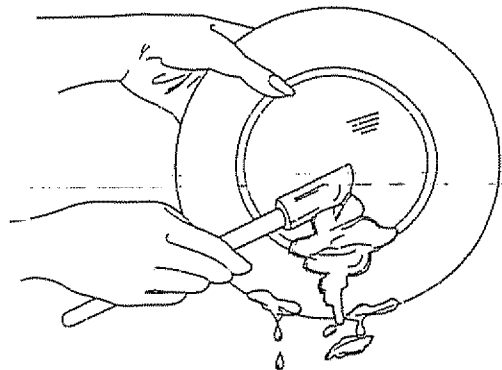

Préparation de la vaisselle

Il n'est pas nécessaire de rincer la vaisselle avant de la placer dans le lave-vaisselle. Gratter et enlever simplement les gros morceaux de nourriture, les os, les noyaux de fruits, pépins, etc qui restent sur la vaisselle. Vider les verres et les tasses. Il peut être nécessaire de faire tremper ou de frotter légèrement les dépôts d'aliments brûlés ou incrustés.

Les aliments comme la moutarde, la mayonnaise, le vinaigre, le jus de citron et les produits à base de tomate peuvent causer une décoloration de l'acier inoxydable et du plastique s'ils restent trop longtemps sur la vaisselle. A moins que le lave-vaisselle ne soit mis en marche tout de suite, il est préférable de rincer la vaisselle pour enlever les dépôts de ces aliments.

- Charger la vaisselle face au centre du panier de façon à ce que l'eau qui sort du bras gicleur et de la tourelle puisse atteindre les surfaces sales.
- Charger les paniers de telle sorte que les ustensiles les plus gros n'empêchent pas le distributeur de détergent de s'ouvrir pendant le cycle de lavage.
- Consulter les directives du fabricant avant de charger en machine des ustensiles qui peuvent présenter un risque.
- Si l'eau du lave-vaisselle est déversée dans un broyeur d'aliments, s'assurer que le broyeur est entièrement vide avant de démarrer le lave-vaisselle.
- Pour économiser de l'énergie, attendre que le lave-vaisselle soit plein avant de le mettre en marche.
- Pour de meilleurs résultats, charger la vaisselle correctement et ne pas surcharger le lave-vaisselle.

Préparation et chargement de la vaisselle suite

Chargement du panier supérieur

Verres et tasses—Placer les verres et les tasses en angle contre les tiges extérieures du panier. Les tasses à fond concave retiennent l'eau.

Petites assiettes et soucoupes—Placer les assiettes entre les deux rangées centrales des tiges du panier.

Ustensiles en plastique—Les ustensiles en plastique doivent être placés dans le panier supérieur pour éviter qu'ils ne fondent.

Bols—Placer les bols entre les deux rangées de tiges du panier, face vers le bas.

Petits ustensiles—Placer les couteaux et les ustensiles à long manche dans le panier supérieur.

Tablette pour tasses—La tablette pour tasses peut être abaissée au dessus des petits articles (verres, tasses, etc.) de façon à utiliser au maximum l'espace. Lorsque la tablette est utilisée, alterner les articles entre l'étage du haut et celui du bas pour que l'eau atteigne toutes les surfaces.

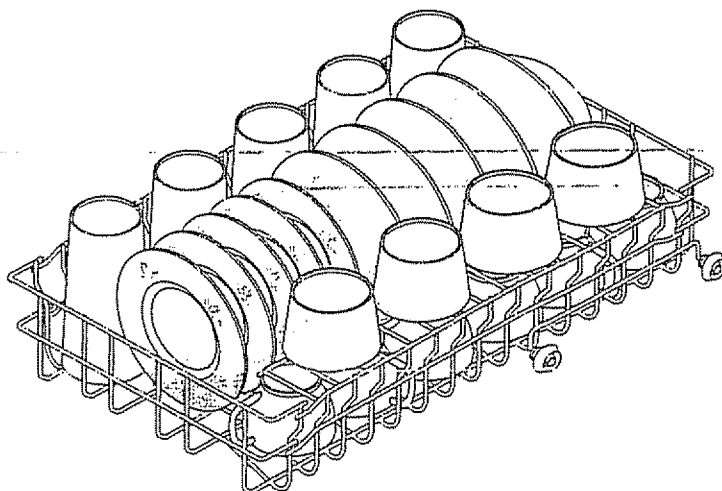

Chargement du panier inférieur

Grandes assiettes et plats—Placer ces ustensiles entre les tiges du panier, face souillée vers le bas.

Bols, cocottes et couvercles—Charger ces ustensiles face sale vers le bas ou inclinés vers le centre du lave-vaisselle. Le passage de l'eau est de meilleure qualité lorsque ces articles sont légèrement inclinés.

Grandes casseroles—Placer ces ustensiles face vers le bas et en angle. S'assurer que les poignées des casseroles ne passent pas à travers le fond du panier car elles bloqueraient la rotation du bras de lavage. Pour que les gros articles n'empêchent pas le distributeur de détergent de s'ouvrir, il est préférable de les charger sur le côté et non pas sur le devant du lave-vaisselle.

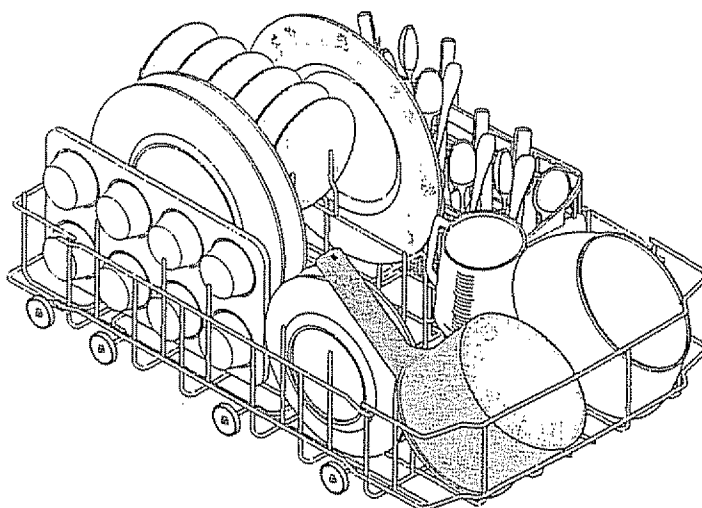

Préparation et chargement de la vaisselle suite

Ne **PAS** bloquer le centre du panier inférieur pendant le chargement. Puisque la tourelle centrale passe par le centre du panier, toute obstruction pourrait engendrer un résultat de lavage médiocre.

NE PAS bloquer le centre

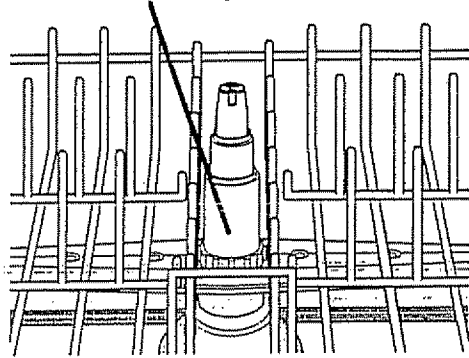

Chargement du panier à ustensiles

Pour votre sécurité, placer les couteaux affûtés manche vers le haut. S'assurer qu'aucun ustensile ne passe à travers le fond du panier principal ou du panier à ustensiles, ce qui pourrait entraver la rotation du gicleur d'eau.

Mélanger les ustensiles différents pour qu'ils ne s'accollent pas. L'eau ne peut pas atteindre les surfaces collées.

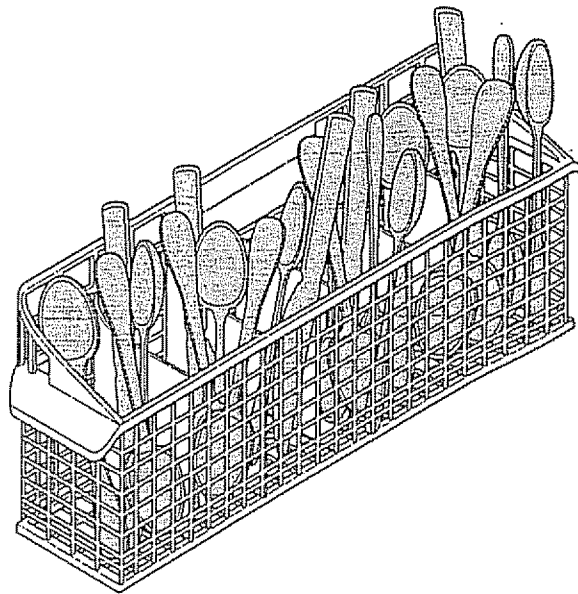
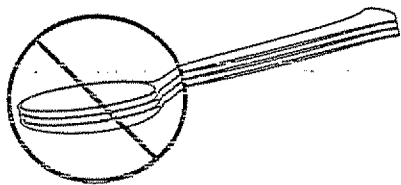

Ajout d'un article

1. S'assurer qu'il reste au moins un cycle de lavage complet pour que les ustensiles ajoutés au début du cycle soient correctement lavés et rincés.
2. Déverrouiller la porte et attendre que l'eau cesse de circuler.
3. Ouvrir la porte et ajouter l'article.
4. Fermer la porte à fond et poursuivre le cycle.

Distributeurs et détergents

- Utiliser uniquement un détergent neuf pour lave-vaisselle automatique. D'autres types de détergent peuvent provoquer une formation de mousse excessive.
- Ajouter du détergent avant de commencer le cycle.
- Ranger le détergent dans un endroit frais et sec. Un détergent qui a pris l'humidité et qui s'est solidifié ne se dissout pas complètement.

Pour remplir le distributeur de détergent

Certains modèles comportent un distributeur de détergent avec un godet couvert et un non couvert. Le détergent du godet non couvert tombe dans le lave-vaisselle lorsque la porte est fermée. Le godet couvert s'ouvre automatiquement lors du lavage principal.

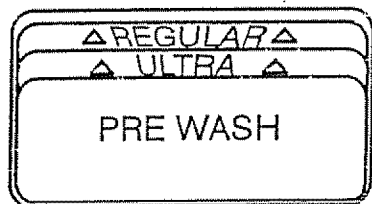

Remplir les deux godets pour les cycles «Pots & Pans» (casseroles), «Heavy» (très sale) et «Normal Wash» (lavage normal).

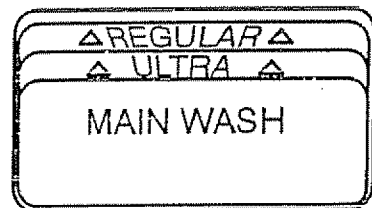

Remplir le godet couvert seulement pour «Light Wash» (peu sale).

Quelle quantité de détergent utiliser

La quantité de détergent à utiliser dépend de la dureté de l'eau. La dureté de l'eau est mesurée en grains par gallon. Lorsque la quantité de détergent est insuffisante, les résultats de lavage peuvent être insatisfaisants, et l'eau dure peut laisser un film ou des taches sur la vaisselle. Lorsque l'eau est douce et que l'on utilise trop de détergent, la verrerie peut rester blanchâtre. La compagnie des eaux, la compagnie d'adoucisseurs de votre région ou les services publics de la municipalité peuvent vous fournir la dureté de l'eau de votre secteur.

Il peut être nécessaire d'utiliser davantage de détergent lorsque celui-ci contient 8,7% ou moins de phosphate. La concentration en phosphate est indiquée sur l'étiquette de la boîte de détergent.

Dosage de détergent	
Dureté de l'eau	Quantité par godet
Douce (0 à 3 grains)	2 cuillerées à thé
Moyenne (4 à 8 grains)	5 cuillerées à thé
Dure (9 grains ou plus*)	10 cuillerées à thé (bien remplies et rases)

* 12 grains ou plus correspondent à une eau très dure. Le détergent seul peut ne pas être suffisant. Un adoucisseur d'eau est recommandé pour améliorer la qualité de l'eau et le rendement du lave-vaisselle.

Produit de rinçage

Les produits de rinçage améliorent le séchage et réduisent les taches et les films d'eau. L'eau glisse sur la vaisselle et ne forme pas de gouttelettes qui s'accrochent en laissant des taches sur les ustensiles.

Le distributeur est situé près du godet à détergent et libère automatiquement une quantité précise de produit lors du rinçage final. En cas de marques et de mauvais séchage, augmenter la quantité de produit de rinçage en tournant le bouton sur un chiffre plus élevé. Le bouton est situé sous le capuchon du distributeur. L'indicateur est foncé lorsque le distributeur est plein et clair lorsqu'il est temps de le remplir.

Pour ajouter le produit de rinçage liquide, tourner le capuchon du distributeur d'1/4 de tour à gauche et le sortir. Verser le produit de rinçage jusqu'à ce que le liquide arrive au niveau de remplissage indiqué. Remettre le capuchon.

Ne pas trop remplir, ceci risquerait d'entraîner un excès de mousse. Essuyer tout produit renversé avec un linge humide.

Le distributeur contient du liquide pour environ 35 à 140 lavages selon le réglage choisi.

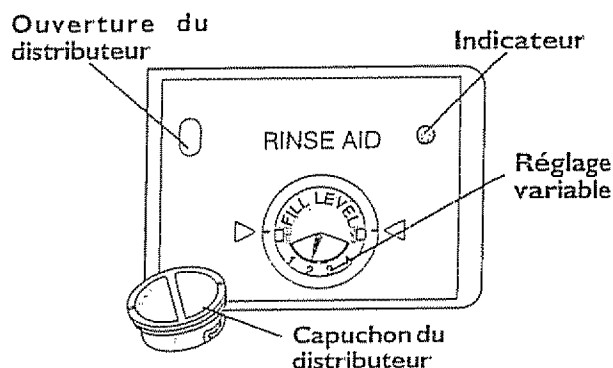

Facteurs affectant le rendement

Pression de l'eau

La pression de l'eau doit être entre 15 et 120 livres par pouce carré. Les baisses de pression surviennent généralement pendant des périodes de forte consommation d'eau, comme par exemple lorsque la machine à laver le linge ou la douche fonctionnent. Pour déterminer si la pression d'eau est suffisante, placer un contenant de 2 litres sous le robinet d'eau chaude situé le plus près du lave-vaisselle et ouvrir le robinet à fond. Le contenant doit se remplir en moins de 14 secondes. S'assurer que tous les autres robinets sont fermés pendant ce test.

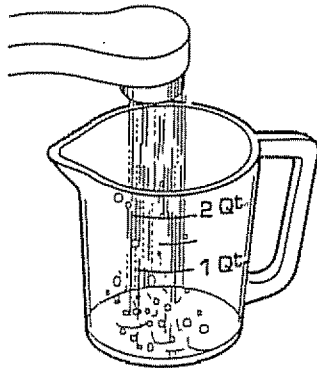

Température de l'eau

La qualité du lavage et du séchage dépend de la température de l'eau. L'eau pénétrant dans le lave-vaisselle doit être au moins à 49 °C (120 °F) pour obtenir des résultats satisfaisants. Le rendement est encore meilleur lorsque l'eau est à 60 °C (140 °F). Elle ne doit toutefois pas dépasser 66 °C (160 °F). Vérifier la température du chauffe-eau.

Pour vérifier la température de l'eau pénétrant dans le lave-vaisselle, ouvrir le robinet d'eau chaude le plus proche du lave-vaisselle pendant plusieurs minutes de manière à purger l'eau froide de la canalisation. Placer un verre sous le robinet et mesurer la température de l'eau recueillie à l'aide d'un thermomètre à bonbon ou à viande.

Important : Avant de démarrer un cycle, ouvrez le robinet d'eau chaude pour purger l'eau froide de la canalisation.

Ne pas mettre le lave-vaisselle en marche pendant ou juste après une utilisation importante d'eau chaude, telle qu'une lessive ou un bain.

Entretien et nettoyage

AVERTISSEMENT	
	Risque de brûlure Laissez l'élément chauffant se refroidir avant de nettoyer l'intérieur. Sinon, il y a risque de brûlure.

Extérieur—Laver de temps en temps à l'aide d'un détergent doux et de l'eau. Rincer et sécher.

Intérieur —L'intérieur du lave-vaisselle se nettoie automatiquement en utilisation normale.

Si l'eau est dure et qu'elle laisse des dépôts de calcaire, nettoyer ces dépôts de la façon suivante:

1. Lorsque le lave-vaisselle commence à se remplir, ouvrez la porte et versez 2 tasses de vinaigre blanc dans la cuve. **Ne pas ajouter de détergent ni de vaisselle.**
2. Laissez le lave-vaisselle accomplir un cycle complet de lavage.

Si l'intérieur du lave-vaisselle requiert un nettoyage plus approfondi, utiliser un nettoyeur en aérosol tout usage pour la maison. Suivre les directives du fabricant.

Important: Le moteur du lave-vaisselle est lubrifié de façon permanente et il n'a pas besoin d'être huilé.

Flotteur—Le flotteur mesure le niveau d'eau contenue dans le lave-vaisselle. Consulter la section *Caractéristiques* du lave-vaisselle en page 3 pour connaître l'emplacement exact du flotteur.

- Nettoyer le flotteur à l'aide d'un produit nettoyant pour la maison contenant du vinaigre ou de l'eau de javel pour dissoudre les dépôts calcaires. L'entretien empêche le flotteur de coller et d'interrompre l'entrée d'eau ou de faire déborder le lave-vaisselle.
- Tirer fermement sur le flotteur pour le soulever. Nettoyer autour des parties illustrées ci-dessous.
- Pour replacer le flotteur, l'enfoncer jusqu'à ce qu'il s'enclenche.
- Le flotteur doit se déplacer librement de bas en haut d'environ 2,5 cm lorsqu'il est en place.

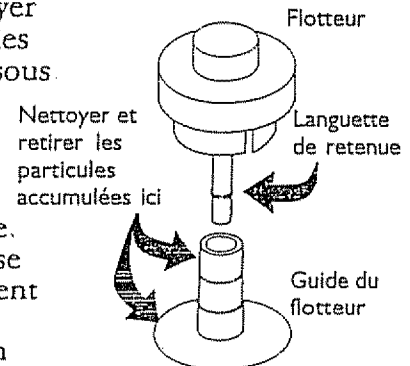

Entretien et nettoyage suite

Vacances

Si le lave-vaisselle ne doit pas être utilisé pendant plus d'une semaine, couper l'alimentation en eau ainsi que l'alimentation électrique du lave-vaisselle.

Entretien de l'intervalle d'air

Si un intervalle d'air a été installé sur votre lave-vaisselle encastrable, s'assurer qu'il reste propre pour que l'eau soit correctement drainée hors du lave-vaisselle. L'intervalle d'air est habituellement installé sur la table de travail et il est facile de vérifier son bon état en retirant le couvercle. L'intervalle d'air ne fait pas partie du lave-vaisselle et n'est pas couvert par la garantie.

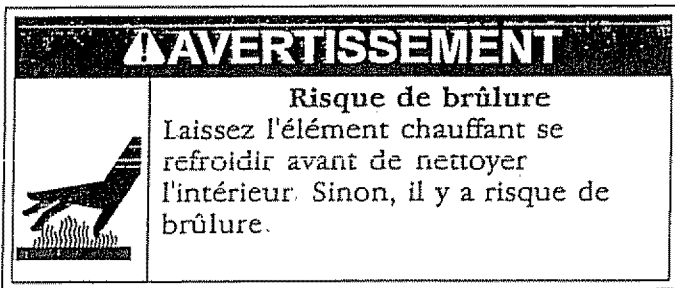

Nettoyage de la pompe et du bras gicleur

Le lave-vaisselle élimine tous les résidus habituels de nourriture. Toutefois, certains résidus (os, pépins de fruits, etc.) peuvent s'accumuler près des orifices. Ces résidus doivent être enlevés périodiquement pour éviter l'obstruction de la canalisation de vidange.

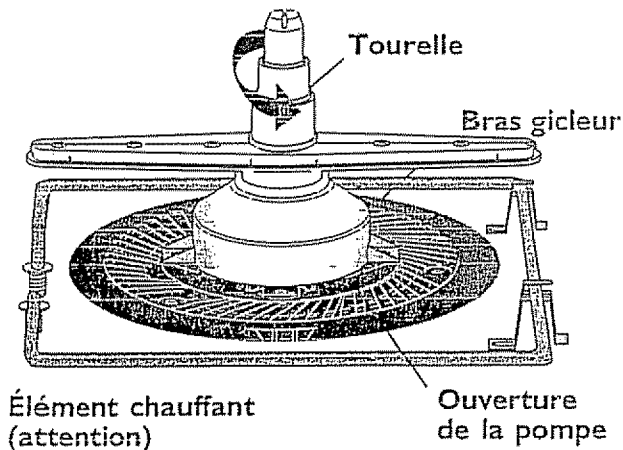

1. Démontez la tourelle en la tournant dans le sens inverse des aiguilles d'une montre.
2. Retirez le bouchon et le bras gicleur.
3. Nettoyez les orifices du bras gicleur.
4. Nettoyez l'intérieur et l'extérieur des orifices de la pompe.
5. Remettez le bras gicleur en place et revissez le bouchon. Le bras gicleur doit tourner librement.
6. Remettez la tourelle en place.

Protection contre le gel

Si votre lave-vaisselle ne doit pas être utilisé pendant une longue période de temps ou qu'il doit être entreposé dans un endroit où la température peut descendre en dessous de zéro, des mesures de protection contre le gel doivent être prises.

Protection contre le gel du lave-vaisselle encastré

1. Couper l'alimentation en eau.
2. Verser dans le fond de la cuve environ 4 litres d'antigel ou de l'eau de mer non toxique pour canalisation d'eau de véhicule récréatif ou de bateau (il est possible de se procurer cet antigel dans une quincaillerie ou dans un magasin de véhicule récréatif).
3. Sélectionner n'importe quel cycle de lavage. Fermer la porte du lave-vaisselle. Laisser le lave-vaisselle fonctionner pendant 3 minutes pour que l'antigel circule dans la canalisation d'eau du lave-vaisselle.

Avant de réutiliser le lave-vaisselle, il faut retirer l'antigel. Pour ce faire, remplir les deux distributeurs de détergent à lave-vaisselle et faire fonctionner le lave-vaisselle pendant un cycle normal complet *sans* vaisselle.

Entreposage saisonnier du lave-vaisselle mobile/adaptable

1. Connecter l'assemblage de raccord et de boyaux au robinet. *Ne pas* faire couler l'eau.
2. Brancher le cordon électrique dans une prise de courant correctement mise à la terre.
3. Verser 4 litres (1 gallon U.S.) d'antigel non toxique pour véhicule de plaisance ou bateau (disponible dans une quincaillerie ou dans un magasin de véhicules de plaisance) dans le fond de la cuve.
4. Choisir n'importe quel cycle de lavage. Fermer la porte. Laisser fonctionner le lave-vaisselle pendant 3 minutes pour permettre la distribution de l'antigel dans le système de distribution d'eau.
5. Débrancher le cordon électrique.
6. Déconnecter les boyaux de l'approvisionnement en eau et vider l'eau des boyaux. Replacer les boyaux dans le compartiment de rangement.

Avant de réutiliser le lave-vaisselle, il faut retirer l'antigel. Pour ce faire, remplir les deux distributeurs de détergent à lave-vaisselle et faire fonctionner le lave-vaisselle pendant un cycle normal complet *sans* vaisselle.

Branchement et débranchement du lave-vaisselle mobile/adaptable

Le lave-vaisselle mobile/adaptable doit être connecté à un robinet et branché à une prise électrique à chaque utilisation. Suivre les directives données ci-dessous pour brancher correctement ce lave-vaisselle.

Adaptateur de robinet (Figure A)

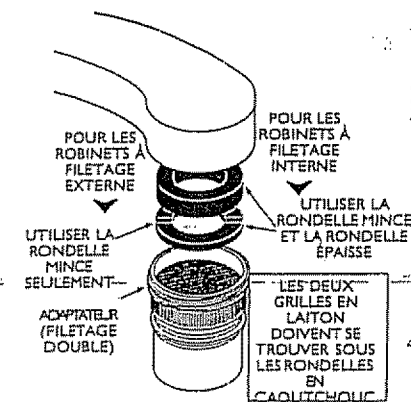

IMPORTANT: S'assurer que la porte est fermée à fond avant de déplacer le lave-vaisselle.

Le cordon d'alimentation, le raccord de robinet et les tuyaux se trouvent dans un espace de rangement situé à l'arrière du lave-vaisselle. Il faut installer un raccord particulier avant de brancher le lave-vaisselle (Figure A)

1. Sortir l'adaptateur du sac de documentation qui accompagne l'appareil.
2. Dévisser l'aérateur du robinet.
3. Vérifier si le filetage du robinet se trouve sur l'intérieur ou sur l'extérieur du bec.
 - Si le filetage est *interne*, utiliser les deux rondelles en caoutchouc (l'une est mince, l'autre est épaisse).
 - Si le filetage est *externe*, utiliser uniquement la rondelle mince.
 - Si le robinet n'a aucun filetage, on peut se procurer un ensemble adaptateur avec directives de branchement à un robinet sans filetage dans la plupart des quincailleries.
4. Assembler le bec du robinet comme montré sur la figure A. S'assurer que les deux grilles en laiton se trouvent sous les rondelles en caoutchouc.

Branchement de l'adaptateur de robinet du lave-vaisselle mobile/adaptable (Figure B)

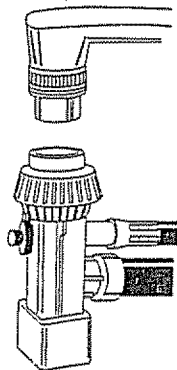

Branchement du lave-vaisselle mobile/adaptable

1. Ouvrir le robinet et laisser couler l'eau jusqu'à ce qu'elle soit chaude. Fermer le robinet.
2. Sortir les tuyaux de l'espace de rangement.
3. Abaisser la bague du raccord et glisser le raccord de robinet sur l'adaptateur de robinet (Figure B).
4. Lorsque le raccord est en place et s'enclenche, relâcher la bague.
5. Ouvrir lentement le robinet d'eau chaude à fond.
6. Brancher le cordon d'alimentation dans une prise raccordée à la terre.

Débranchement du lave-vaisselle mobile/adaptable

1. Quand le cycle est terminé, fermer l'eau chaude.
2. Enfoncer le bouton rouge du raccord pour faire baisser la pression d'eau.
3. Baisser la bague pour dégager le raccord.
4. Vider l'eau du raccord puis le remettre dans l'espace de rangement.
5. Débrancher le cordon d'alimentation et le remettre dans l'espace de rangement.

IMPORTANT: Le boyau de la douchette à légumes de l'évier peut se rompre sous l'effet de la pression d'eau constante. Si la douchette à légumes est installée sur la même conduite d'eau que le lave-vaisselle, l'utilisateur ne doit pas oublier de débrancher le boyau de la douchette à légumes et de rétablir la connexion.

Branchement électrique du lave-vaisselle mobile/adaptable

Une alimentation électrique de 120 volts AC, 60 Hz, 15 A est nécessaire. Par mesure de sécurité, le lave-vaisselle doit être branché à la terre. En cas de dérangement ou de panne, la mise à la terre réduit les risques d'électrocution. Le lave-vaisselle est équipé d'un cordon d'alimentation avec une fiche à trois broches de mise à la terre. Cette fiche doit être branchée dans une prise correspondante à trois trous de mise à la terre et installée conformément aux normes nationales de l'électricité et à toutes les normes et ordonnances locales.

Pour convertir un lave-vaisselle mobile/adaptable en un lave-vaisselle encastré

Votre lave-vaisselle mobile/adaptable peut être encastré. Un matériel d'adaptation est nécessaire, vous pouvez le trouver au centre de service Sears Pièce No 5303943139.

IMPORTANT: Ne pas utiliser le tuyau d'arrivée d'eau potable de façon permanente, car il peut se rompre. Des instructions complètes sont fournies dans la documentation du matériel d'adaptation.



Prise murale mise à la terre

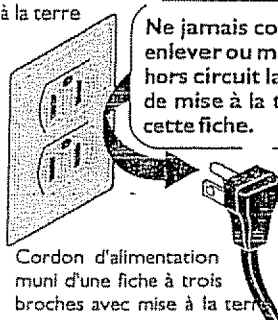

Ne jamais couper, enlever ou mettre hors circuit la broche de mise à la terre de cette fiche.

Cordon d'alimentation muni d'une fiche à trois broches avec mise à la terre

Changement des panneaux de couleur

Installation de la porte réversible et des panneaux d'accès

Certains modèles sont équipés de portes réversibles et de panneaux d'accès disponibles en trois couleurs décoratives.

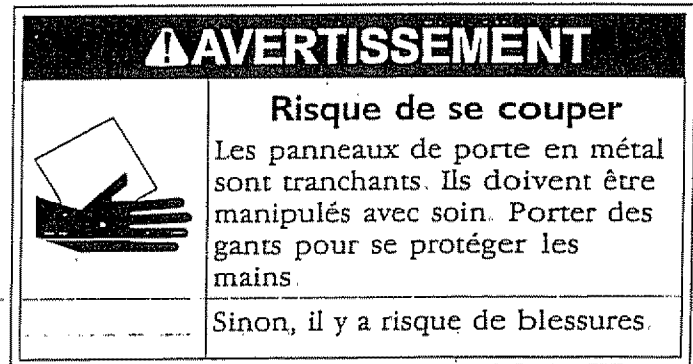
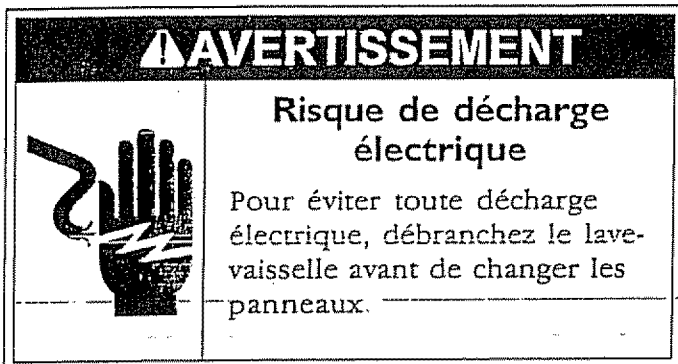

Pour changer le panneau de couleur exposé:

1. Enlever la bande de garniture sur un côté du panneau de la porte. Déserrer les vis, mais sans les retirer, sur la bande de garniture opposée.
2. Enlever la bande de garniture sur un côté du panneau d'accès. Déserrer les vis, mais sans les retirer, sur la bande de garniture opposée.
3. Faire glisser les panneaux hors du cadre. Disposer le panneau de couleur sélectionné pour que la couleur souhaitée soit tournée vers l'extérieur et le replacer dans le cadre.
4. S'assurer que les bords des panneaux sont placés sous les bandes de garniture aux deux extrémités. Serrer les bandes contre les panneaux avant de revisser les vis. Replacer les bandes de garniture.

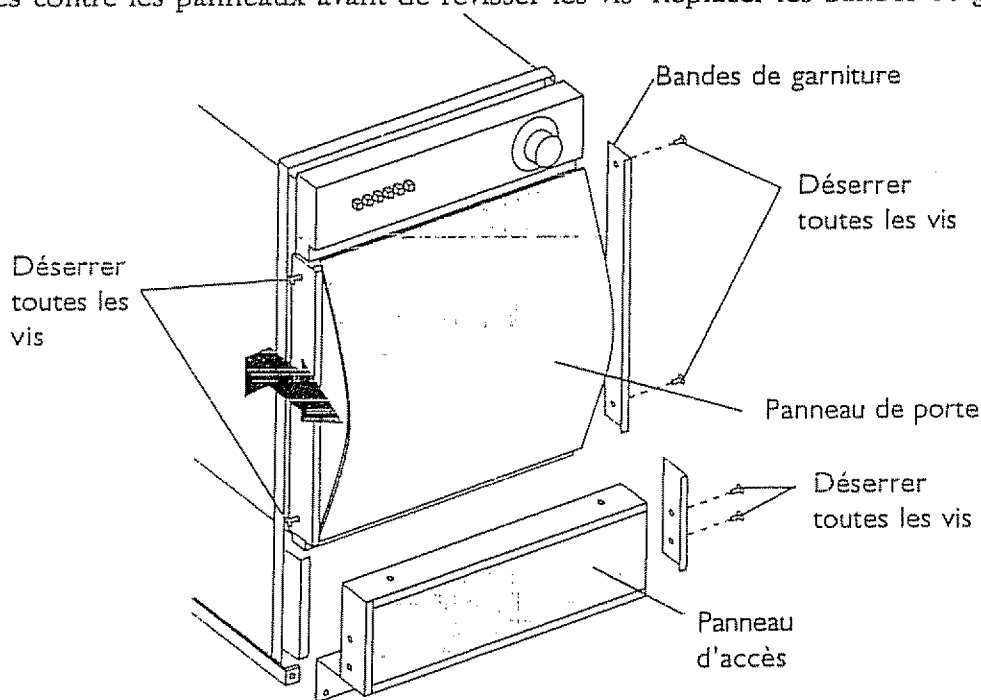

Installation de moulures de panneaux en bois
On peut utiliser un panneau d'une épaisseur allant jusqu'à 0,48 cm (3/16 po) à la place des panneaux en aluminium fournis avec le lave-vaisselle. On peut se procurer une trousse contenant moulures et instructions chez le concessionnaire ou détaillant local.

Dimensions des panneaux d'accès et de porte

Panneau de porte:

44,3 cm (17-7/16 po) x 44 cm (17-5/16 po)

Panneau d'accès:

44,3 cm (17-7/16 po) x 16,5 cm (6-1/2 po)

Solutions aux problèmes d'utilisation courante

La vaisselle n'est pas propre—Reportez-vous aux pages 4 à 9 pour davantage de renseignements concernant les cycles de lavage, le chargement du lave-vaisselle, la température de l'eau, la pression de l'eau, la dureté de l'eau la quantité de détergent, les détergents trop vieux et inadaptés et le placement de la vaisselle

La vaisselle ne sèche pas—Ce problème peut rapidement trouver une solution en utilisant un produit de rinçage et de l'eau très chaude. L'eau chaude augmente la température de la vaisselle et accélère le séchage. Au moment du chargement de la vaisselle, placer les bols et les tasses à l'envers pour que l'eau puisse s'écouler. Éviter d'accoler les ustensiles. Si la vaisselle n'est pas complètement sèche en fin de cycle (ce qui peut se produire avec l'utilisation de l'option COOL DRY), ouvrir la porte, tirer les paniers et laisser sécher à l'air ambiant

Taches—Des taches se forment lorsque des gouttelettes d'eau pure s'évaporent et laissent un résidu. Ce problème est accentué par l'utilisation de détergent à faible teneur en phosphate. Pour éviter ce problème, utilisez de l'eau chaude et un détergent à haute teneur en phosphate (de préférence 8,7% ou plus) ou utilisez davantage de détergent à faible teneur en phosphate. N'oubliez pas d'utiliser un produit de rinçage. Si l'eau est très dure, il peut être nécessaire d'installer un adoucisseur d'eau. Charger les verres et les assiettes de façon à ce qu'ils se touchent les uns les autres le moins possible et qu'ils entrent le moins possible en contact avec les paniers et les tiges du lave-vaisselle. Ne pas surcharger le lave-vaisselle. Les taches se forment là où la vaisselle et les verres se touchent.

Pellicules et stries—Ce phénomène est normalement causé par de l'eau dure et une quantité insuffisante de détergent. Les détergents à faible teneur en phosphate peuvent également en être la cause. Pour régler ce problème, accroître la quantité de détergent, vérifier la température de l'eau et toujours utiliser un produit de rinçage. Si l'eau est très dure, il peut être nécessaire d'installer un adoucisseur d'eau.

Pellicule blanchâtre sur les verres—Cela se produit lorsqu'une trop grande quantité de détergent est utilisée dans de l'eau douce ou adoucie. Cette pellicule ne peut pas être enlevée. Ce problème se produit plus souvent sur le verre de plomb mou et le cristal de qualité. La formation d'une fine pellicule iridescente sur les verres est un signe précurseur de ce problème. Pour éviter cette formation de pellicule, s'assurer que le lave-vaisselle se remplit correctement d'eau. L'eau doit atteindre le niveau de l'élément chauffant. Si le niveau de l'eau est trop bas, faire vérifier la pression de l'eau par un plombier. Utiliser moins de détergent et s'assurer que la température de l'eau ne dépasse pas 66 °C (150 °F). Ne pas charger le lave-vaisselle au maximum pour que le rinçage soit complet. Utiliser l'option COOL DRY.

Vaisselle et verres ébréchés—Cela peut se produire lorsque la manipulation est brusque ou que le chargement n'est pas correctement effectué. Ne pas mettre les verres en contact direct avec d'autres ustensiles. Placer les verres contre les tiges du panier pour qu'ils soient correctement calés.

Porcelaine ancienne et poterie craquelées—Cela se produit lorsque ces articles sont soumis à des températures trop élevées. Les craquelures (fines rayures sur le vernis) ne peuvent plus s'enlever une fois qu'elles sont apparues. Éviter de laver de nouveau ces articles en lave-vaisselle car le problème pourrait s'aggraver.

Taches de café et de thé—Cela peut se produire lorsque l'eau contient du fer. Pour éviter que ces taches ne se forment, rincer les tasses ayant contenu du thé ou du café immédiatement après usage, augmenter la quantité de détergent et utiliser un produit de rinçage. L'eau doit être à environ 60 °C (140 °F). Si le problème persiste, installer un adoucisseur d'eau équipé d'une option élimination de fer. Pour améliorer l'apparence des articles tachés, utiliser un produit pour éliminer la rouille et les dépôts calcaires.

Taches brunes sur la vaisselle—Ces taches peuvent être causées par la présence de magnésium dans l'eau. Pour éviter ce problème, installer un système de filtrage de magnésium sur l'arrivée d'eau.

Taches rougeâtres sur la vaisselle et les verres—Ces taches sont causées par la présence de fer dans l'eau. Pour éviter ce problème, augmenter la quantité de détergent, utiliser de l'eau à une température d'environ 60 °C (140 °F) ainsi qu'un liquide de rinçage. Il peut être nécessaire d'installer un adoucisseur d'eau avec un système d'élimination de fer. Pour améliorer l'apparence de la vaisselle, utiliser un produit pour éliminer la rouille et les traces de calcaire.

Plastique—Les articles en plastique peuvent fondre sous l'effet de températures élevées. Lire les étiquettes avant de charger en machine des ustensiles en plastique. Placer ces ustensiles dans le panier supérieur pour qu'ils soient le plus éloigné possible de l'élément chauffant.

Décoloration du plastique—Certains aliments comme la sauce tomate peuvent tacher le plastique. Pour retirer les taches, faire tremper les ustensiles dans une solution composée d'une cuillerée à soupe de détergent à lave-vaisselle et d'un litre d'eau chaude ou dans une solution composée de 120 ml (1/2 tasse) d'eau de javel et d'un litre d'eau chaude.

Décoloration du motif ou de la bordure métallique—causée par trop de lavages, de détergent et d'eau chaude. La plupart de la porcelaine fabriquée aujourd'hui est lavable au lave-vaisselle. Il serait préférable de laver à la main la porcelaine ancienne et la poterie peinte à la main.

Solutions aux problèmes d'utilisation courante suite

Ne pas placer de l'argenterie à proximité d'ustensiles en acier inoxydable dans le panier à ustensiles. Cela pourrait attaquer les lames en acier inoxydable. (La plupart des couteaux en argent ont une lame en acier inoxydable. Ne pas laisser la lame des couteaux toucher d'autres ustensiles en acier inoxydable pendant le cycle du lavage).

Taches ternes sur l'argenterie—Surviennent quand l'article est très usé et qu'il prend une teinte de bronze sous l'effet du contact avec de l'eau chaude et du détergent. Il est possible de retirer la teinte de bronze en faisant tremper l'ustensile pendant 10 minutes dans du vinaigre ou de le polir à l'aide d'un produit approprié pour argenterie. Pour une protection permanente, refaire plaquer l'argenterie.

Ternissement de l'argenterie—Peut être causé par une exposition prolongée à l'air ou à des éléments contenant du soufre, comme des oeufs, de la mayonnaise et des fruits de mer. L'exposition à du détergent non dissous peut également être à l'origine du ternissement. Pour éviter ce problème, rincer l'argenterie rapidement après utilisation. Prendre soin de ne pas verser de détergent directement sur l'argenterie. Retirer la ternissure à l'aide d'un produit pour argenterie.

Décoloration de l'acier inoxydable—Les résidus alimentaires peuvent former une pellicule ou causer une décoloration. Pour éviter ce problème, rincer sans attendre les ustensiles en acier inoxydable. Les pellicules de nourriture peuvent être enlevées à l'aide d'un nettoyeur pour acier inoxydable ou d'un nettoyeur doux. Rincer à fond.

Marques sur acier inoxydable—Causées par un contact prolongé avec des grains de détergent et les aliments comme le sel, la mayonnaise, les fruits, le beurre ou le lait. Pour éviter ce problème, rincer rapidement après usage. Ne pas laisser de détergent entrer directement en contact avec les ustensiles en acier inoxydable.

Décoloration de l'aluminium—L'aluminium anodisé (coloré) ne peut être lavé en machine. La perte de la couleur qui se produit au cours du lavage est permanente. Les autres types d'aluminium peuvent prendre une teinte plus foncée lorsqu'ils sont lavés à la machine. Pour diminuer les risques de décoloration, ne pas placer l'aluminium directement en dessous du distributeur de détergent. Pour redonner de l'éclat aux articles ternis, les récurer avec un tampon à récurer et du savon. En ce qui concerne les casseroles très ternies, faire mijoter un aliment acide ou une solution composée de 10 ml (2 c. à café) de crème de tartre par litre d'eau pendant 1/2 heure. Récurer à l'aide d'un tampon à récurer savonneux, rincer et sécher.

Poignées de couteaux branlantes—Causé par l'exposition du ciment à de l'eau très chaude. Tester en lavant un seul couteau pendant plusieurs semaines. Les couteaux endommagés doivent être réparés par un professionnel.

Dépannage

Avant de faire appel à un technicien, consulter la liste des troubles les plus fréquemment rencontrés. Cela peut vous épargner du temps et de l'argent. Cette liste porte sur des troubles d'utilisation courante qui ne sont causés ni par un défaut de fabrication ni par un matériau défectueux.

Problème de bruit?

Les bruissements et les pulsations sont des bruits normaux. Ils signifient simplement que l'eau circule dans le lave-vaisselle.

Il est normal d'entendre des bruits de moteur avant que l'eau ne rentre dans la cuve.

Des claquements forts indiquent généralement qu'un ustensile frappe le bras du gicleur. Reportez-vous à la section **Préparation et chargement de la vaisselle**.

Les vibrations et cliquetis peuvent indiquer que les articles se touchent. Consulter la section **Préparation et chargement de la vaisselle**.

Problème de fonctionnement?

S'assurer que la porte est bien fermée. Il est normal que le lave-vaisselle s'arrête entre les cycles.

Fuite?

Vérifier que les ustensiles ne dépassent pas du lave-vaisselle et n'empêchent pas la porte de se fermer ou de s'enclencher à fond. Pour éviter la formation de mousse excessive, n'utiliser que du détergent frais pour lave-vaisselle automatique. De l'eau s'échappe par les orifices d'aération? Lorsqu'un plat est ajouté après le démarrage du lave-vaisselle, attendre quelques secondes avant de fermer à fond la porte. Cela permet à l'air froid qui pénètre dans le lave-vaisselle de se répandre lentement à l'intérieur de la cuve.

La vaisselle n'est pas sèche?

Vérifier que le distributeur de produit de rinçage n'a pas besoin d'être rempli. La température de l'eau chaude peut être trop basse (49 °C ou 120 °F au minimum). Lorsque l'on utilise l'option COOL DRY, il peut être nécessaire de laisser la porte ouverte pendant un certain temps pour permettre à la vaisselle de sécher.

De l'eau reste dans la cuve?

Il est normal qu'il reste un peu d'eau dans le fond de la cuve. Cela protège le joint de l'étanchéité.

Il reste du détergent dans le distributeur?

Le détergent peut être trop vieux. Jeter le détergent trop vieux. Utiliser du détergent frais. La vaisselle peut avoir été mal chargée. S'assurer qu'aucun ustensile ne dépasse sur le devant du panier inférieur car cela pourrait empêcher le distributeur de s'ouvrir.

SEARS



Garantie totale d'un an de pièces détachées et de main d'oeuvre

Pendant un an à compter du premier jour d'installation, Sears prend à sa charge les réparations de pièces et les frais de main d'oeuvre.

Garantie totale de dix ans contre les fuites dans la cuve et dans le panneau de revêtement de la porte

Pendant dix ans à compter de la date d'installation, si une fuite se produit à cause du panneau de polypropylène du revêtement de la porte ou à cause de la détérioration des matériaux de la cuve, Sears prend à sa charge le remplacement de la cuve ou du panneau de revêtement de la porte.

Remarque: De deux à dix ans, les seules pièces garanties sont la cuve ou le panneau de revêtement de la porte.

Aucune garantie ne s'applique en cas d'usage commercial du lave-vaisselle.

Service de Garantie est à votre disposition en contactant le Centre de Service de Sears le plus proche au Canada.

Pour des pièces détachées ou une intervention de nos techniciens, composez le numéro gratuit **1-800-4-MY-HOMESM** (1-800-469-4663).

Cette garantie s'applique uniquement aux produits utilisés aux Etats-Unis et au Canada.

Cette garantie vous donne des droits légaux particuliers, et il est possible que des protections supplémentaires de vos droits s'appliquent selon la législation de la province ou de l'Etat de votre domicile.

SEARS CANADA INC.
222 Jarvis Street
Toronto, Ontario M5B 2B8

GARANTIT SEULEMENT LES PRODUITS VENDUS AU CANADA

For in-home major brand repair service:

Call 24 hours a day, 7 days a week

1-800-4-MY-HOME™ (1-800-469-4663)

Para pedir servicio de reparación a domicilio – 1-800-676-5811

In Canada for all your service and parts needs call **– 1-800-665-4455**
Au Canada pour tout le service ou les pièces

For the repair or replacement parts you need:

Call 6 am - 11 pm CST, 7 days a week

PartsDirect™

1-800-366-PART (1-800-366-7278)

Para ordenar piezas con entrega a domicilio – 1-800-659-7084

For the location of a Sears Parts and Repair Center in your area:

Call 24 hours a day, 7 days a week

1-800-488-1222

For information on purchasing a Sears Maintenance Agreement

Or to inquire about an existing Agreement:

Call 9 am - 5 pm, Monday - Saturday

1-800-827-6655



Remarques

Remarques

Remarques

Remarques