

SYLVANIA

20" Digital LCD TV built-in DVD Player

Owner's Manual

LD200SL9

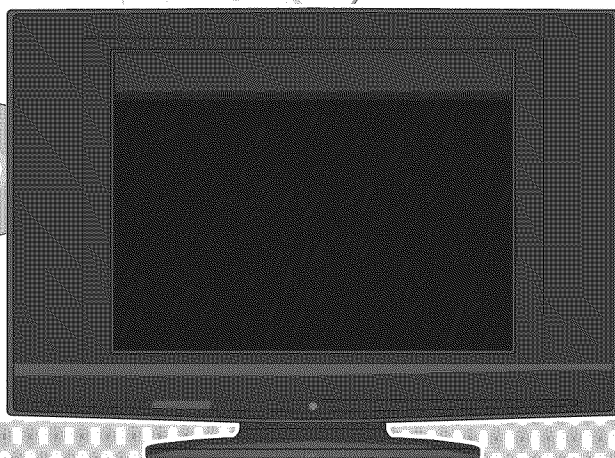
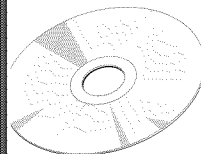
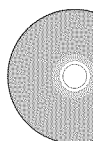
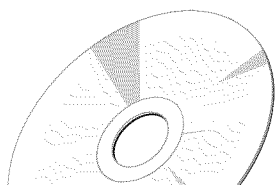
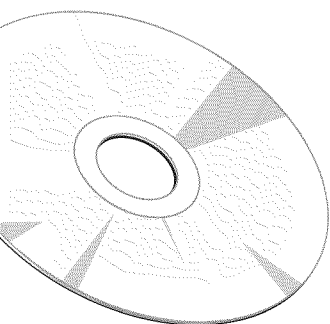

5 inch
Disc ONLY



TO RECEIVE DIGITAL/ANALOG SIGNAL, YOU MUST CONNECT ANTENNA.

IF YOU NEED ADDITIONAL ASSISTANCE WITH SETUP OR OPERATING AFTER READING OWNER'S MANUAL, PLEASE CALL TOLL FREE **1-800-968-3429**, OR VISIT OUR WEB SITE AT **www.sylvania-ce.com**

WARNING: TO REDUCE THE RISK OF FIRE OR ELECTRIC SHOCK, DO NOT EXPOSE THIS APPLIANCE TO RAIN OR MOISTURE.



CAUTION
RISK OF ELECTRIC SHOCK
DO NOT OPEN



CAUTION: TO REDUCE THE RISK OF ELECTRIC SHOCK, DO NOT REMOVE COVER (OR BACK). NO USER SERVICEABLE PARTS INSIDE. REFER SERVICING TO QUALIFIED SERVICE PERSONNEL.



THIS SYMBOL INDICATES THAT DANGEROUS VOLTAGE CONSTITUTING A RISK OF ELECTRIC SHOCK IS PRESENT WITHIN THIS UNIT.



THIS SYMBOL INDICATES THAT THERE ARE IMPORTANT OPERATING AND MAINTENANCE INSTRUCTIONS IN THE LITERATURE ACCOMPANYING THE APPLIANCE.

The important note is located on the rear of the cabinet.

Important Safeguards

- READ INSTRUCTIONS** - All the safety and operating instructions should be read before the appliance is operated.
- RETAIN INSTRUCTIONS** - The safety and operating instructions should be retained for future reference.
- HEED WARNINGS** - All warnings on the appliance and in the operating instructions should be adhered to.
- FOLLOW INSTRUCTIONS** - All operating and use instructions should be followed.
- CLEANING** - Unplug TV from the wall outlet before cleaning. Do not use liquid cleaners or aerosol cleaners. Use a damp cloth for cleaning. **EXCEPTION:** A product that is meant for uninterrupted service and, that for some specific reason, such as the possibility of the loss of an authorization code for a CATV converter, is not intended to be unplugged by the user for cleaning or any other purpose, may exclude the reference to unplugging the appliance in the cleaning description otherwise required in item 5.
- ATTACHMENTS** - Do not use attachments not recommended by the TV manufacturer as they may cause hazards.
- WATER AND MOISTURE** - Do not use this TV near water, for example, near a bath tub, wash bowl, kitchen sink, or laundry tub, in a wet basement, or near a swimming pool, and the like.

- ACCESSORIES** - Do not place this TV on an unstable cart, stand, tripod, bracket, or table. The TV may fall, causing serious injury to someone, and serious damage to the appliance. Use only with a cart, stand, tripod, bracket, or table recommended by the manufacturer, or sold with the TV. Any mounting of the appliance should follow the manufacturer's instructions and should use a mounting accessory recommended by the manufacturer. An appliance and cart combination should be moved with care. Quick stops, excessive force, and uneven surfaces may cause the appliance and cart combination to overturn.



AMEUBLES - Cet appareil ne doit être placé que sur un meuble (avec ou sans roulettes) recommandé par le fabricant. Si vous l'installez sur un meuble à roulettes, déplacez les deux ensembles avec précaution. Un arrêt brusque, l'utilisation d'une force excessive et des surfaces irrégulières risquent de déstabiliser l'ensemble et de le renverser.



- VENTILATION** - Slots and openings in the cabinet and the back or bottom are provided for ventilation and to ensure reliable operation of the TV and to protect it from overheating, these openings must not be blocked or covered. The openings should never be blocked by placing the TV on a bed, sofa, rug, or other similar surface. This TV should never be placed near or over a radiator or heat register. This TV should not be placed in a built-in installation such as a bookcase or rack unless proper ventilation is provided or the manufacturer's instructions have been adhered to.
- POWER SOURCES** - This TV should be operated only from the type of power source indicated on the marking label. If you are not sure of the type of power supply to your home, consult your appliance dealer or local power company. For TVs intended to operate from battery power, or other sources, refer to the operating instructions.
- GROUNDING OR POLARIZATION** - This TV is equipped with a polarized alternating-current line plug (a plug having one blade wider than the other). This plug will fit into the power outlet only one way. This is a safety feature. If you are unable to insert the plug fully into the outlet, try reversing the plug. If the plug should still fail to fit, contact your electrician to replace your obsolete outlet. Do not defeat the safety purpose of the polarized plug.
- POWER-CORD PROTECTION** - Power-supply cords should be routed so that they are not likely to be walked on or pinched by items placed upon or against them, paying particular attention to cords at plugs, convenience receptacles, and the point where they exit from the appliance.
- OUTDOOR ANTENNA GROUNDING** - If an outside antenna or cable system is connected to the TV, be sure the antenna or cable system is grounded so as to provide some protection against voltage surges and built-up static charges. Article 810 of the National Electrical Code, ANSI/NFPA No. 70, provides information with respect to proper grounding of the mast and

supporting structure, grounding of the lead-in wire to an antenna discharge unit, size of grounding conductors, location of antenna-discharge unit, connection to grounding electrodes, and requirements for the grounding electrode. (Fig. A)

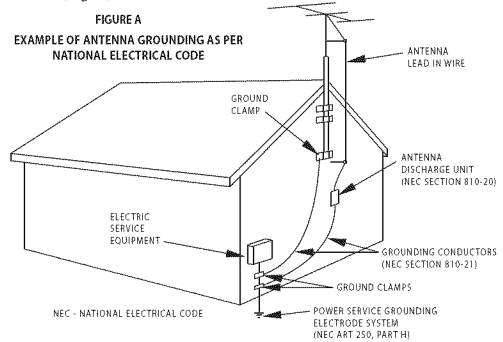

- LIGHTNING** - For added protection for this TV receiver during a lightning storm, or when it is left unattended and unused for long periods of time, unplug it from the wall outlet and disconnect the antenna or cable system. This will prevent damage to the TV due to lightning and power-line surges.
- POWER LINES** - An outside antenna system should not be located in the vicinity of overhead power lines or other electric light of power circuits, or where it can fall into such power lines or circuits. When installing an outside antenna system, extreme care should be taken to keep from touching such power lines or circuits as contact with them might be fatal.
- OVERLOADING** - Do not overload wall outlets and extension cords as this can result in a risk of fire or electric shock.
- OBJECT AND LIQUID ENTRY** - Never push objects of any kind into this TV through openings as they may touch dangerous voltage points or short out parts that could result in a fire or electric shock. Never spill liquid of any kind on the TV.
- SERVICING** - Do not attempt to service this TV yourself as opening or removing covers may expose you to dangerous voltage or other hazards. Refer all servicing to qualified service personnel.
- DAMAGE REQUIRING SERVICE** - Unplug this TV from the wall outlet and refer servicing to qualified service personnel under the following conditions:
 - When the power supply cord or plug is damaged or frayed.
 - If liquid has been spilled, or objects have fallen into the TV.
 - If the TV has been exposed to rain or water.
 - If the TV does not operate normally by following the operating instructions. Adjust only those controls that are covered by the operating instructions, as improper adjustment of other controls may result in damage and will often require extensive work by a qualified technician to restore the TV to its normal operation.
 - If the TV has been dropped or damaged in any way.
 - If the TV exhibits a distinct change in performance, this indicates a need for service.
- REPLACEMENT PARTS** - When replacement parts are required, be sure the service technician uses replacement parts specified by the manufacturer that have the same characteristics as the original part. Unauthorized substitutions may result in fire, electric shock, injury to persons or other hazards.
- SAFETY CHECK** - Upon completion of any service or repairs to this TV, ask the service technician to perform routine safety checks to determine that the TV is in proper operating condition.
- HEAT** - This TV product should be situated away from heat sources such as radiators, heat registers, stoves, or other products (including amplifiers) that produce heat.

✓ Precautions

Do not place the unit on the furniture that is capable of being tilted by a child and an adult leaning, pulling, standing or climbing on it. A falling unit can cause serious injury or even death.

(Hg) LAMP IN LCD CONTAINS MERCURY, DISPOSE ACCORDING TO LOCAL, STATE OR FEDERAL LAW.

CAUTION: TO PREVENT ELECTRIC SHOCK, MATCH WIDE BLADE OF PLUG TO WIDE SLOT, FULLY INSERT.

ATTENTION: POUR ÉVITER LES CHOCS ÉLECTRIQUES, INTRODUIRE LA LAME LA PLUS LARGE DE LA FICHE DANS LA BORNE CORRESPONDANTE DE LA PRISE ET POUSSER JUSQU'AU FOND.

FCC WARNING This equipment may generate or use radio frequency energy. Changes or modifications to this equipment may cause harmful interference unless the modifications are expressly approved in the manual. The user could lose the authority to operate this equipment if an unauthorized change or modification is made.

RADIO-TV INTERFERENCE

This equipment has been tested and found to comply with the limits for a Class B digital device, pursuant to Part 15 of the FCC Rules. These limits are designed to provide reasonable protection against harmful interference in a residential installation. This equipment generates, uses, and can radiate radio frequency energy and, if not installed and used in accordance with the instructions, may cause harmful interference to radio communications. However, there is no guarantee that interference will not occur in a particular installation. If this equipment does cause harmful interference to radio or television reception, which can be determined by turning the equipment off and on, the user is encouraged to try to correct the interference by one or more of the following measures:

- 1) Reorient or relocate the receiving antenna.
- 2) Increase the separation between the equipment and receiver.
- 3) Connect the equipment into an outlet on a circuit different from that to which the receiver is connected.
- 4) Consult the dealer or an experienced radio/TV technician for help.

This Class B digital apparatus complies with Canadian ICES-003.

Cet appareil numérique de la classe B est conforme à la norme NMB-003 du Canada.

Note to CATV system installer:

This reminder is provided to call the CATV system installer's attention to Article 820-40 of the NEC that provides guidelines for proper grounding and, in particular, specifies that the cable ground should be connected to the grounding system of the building as close to the point of cable entry as practical.

LASER SAFETY

This unit employs a laser. Only a qualified service person should remove the cover or attempt to service this device, due to possible eye injury.

CAUTION: USE OF CONTROLS OR ADJUSTMENTS OR PERFORMANCE OF PROCEDURES OTHER THAN THOSE SPECIFIED HEREIN MAY RESULT IN HAZARDOUS RADIATION EXPOSURE.

CAUTION: VISIBLE AND INVISIBLE LASER RADIATION WHEN OPEN AND INTERLOCK DEFEATED. DO NOT STARE INTO BEAM.

LOCATION: INSIDE, NEAR THE DECK MECHANISM.

IMPORTANT COPYRIGHT INFORMATION

Unauthorized copying, broadcasting, public performance and lending of discs are prohibited. This product incorporates copyright protection technology that is protected by U.S. patents and other intellectual property rights. Use of this copyright protection technology must be authorized by Macrovision, and is intended for home and other limited viewing uses only unless otherwise authorized by Macrovision. Reverse engineering or disassembly is prohibited.



Manufactured under license from Dolby Laboratories. "Dolby" and the double-D symbol are trademarks of Dolby Laboratories.

LOCATION

For safe operation and satisfactory performance of the unit, keep the following in mind when selecting a place for its installation:

- Shield it from direct sunlight and keep it away from sources of intense heat.
- Avoid dusty or humid places.
- Avoid places with insufficient ventilation for proper heat dissipation. Do not block the ventilation holes at the top and bottom of the unit. Do not place the unit on a carpet because this will block the ventilation holes.
- Install the unit in a horizontal position.
- Avoid locations subject to strong vibration.
- Do not place the unit near strong magnetic fields.
- Avoid moving the unit to locations where temperature differences are extreme.
- Be sure to unplug the AC power cord from the outlet before carrying the unit.

TO AVOID THE HAZARDS OF ELECTRICAL SHOCK AND FIRE

- Do not handle the power cord with wet hands.
- Do not pull on the power cord when disconnecting it from an AC outlet. Grasp it by the plug.
- If, by accident, water is spilled on the unit, unplug the power cord immediately and take the unit to our authorized service center for servicing.
- Do not place anything directly on top of the unit.

MOISTURE WARNING

- Moisture condensation may occur inside the unit when it is moved from a cold place to a warm place, or after heating a cold room or under conditions of high humidity.

When the condensation occurs inside the unit, turn the unit on and leave it at least 2 hours to dry out.

The serial number of this product may be found on the back of the unit. No others have the same serial number as yours. You should record the number and other vital information here and retain this book as a permanent record of your purchase to aid identification in case of theft.

| | | |
|----------------------|------------------|----------------|
| date of purchase | dealer phone No. | serial No. |
| dealer purchase from | model No. | dealer address |

Note about recycling:

This product's packaging materials are recyclable and can be reused. Please dispose of any materials in accordance with your local recycling regulations.

Batteries should never be thrown away or incinerated but disposed of in accordance with your local regulations concerning chemical wastes.

Supplied Accessories

owner's manual
(1EMN23980)

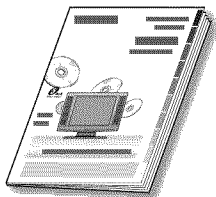

remote control
(NF603UD)

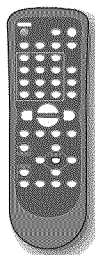

batteries
(AA x 2)

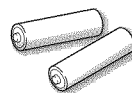

- If you need to replace these accessories, please refer to the part No. with the illustrations and call our toll free customer support line found on the cover of this manual.
- Depending on your antenna system, you may need different types of combiners (mixers) or separators (splitters). Contact your local electronics store for these items.

Tilt Stand

You can adjust the stand to change the angle of the TV (-2.5° to 10°).

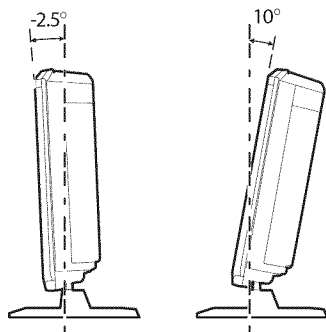

Symbols Used in this Manual

The following is the description for the symbols used in this manual.

Description refers to:

| TV FUNCTIONS | DVD FUNCTIONS |
|--|--|
| : Analog TV operation | : Playback of DVD-video |
| : Digital TV operation | : Playback of audio CD |
| | : Playback of CD-RW/-R with MP3 files |
| • If neither symbol appears under the function heading, operation is applicable to both. | • If no symbol appears under the function heading, operation is applicable to all. |

✓ Contents

INTRODUCTION

| | |
|-----------------------------------|---|
| Important Safeguards | 2 |
| Precautions | 3 |
| Supplied Accessories | 4 |
| Tilt Stand | 4 |
| Symbols Used in this Manual | 4 |
| Features | 6 |
| Remote Control Function | 7 |
| Installing the Batteries | 7 |
| Control Panel | 8 |
| Rear Panel | 8 |

CONNECTION

| | |
|----------------------------------|----|
| Basic Connection | 9 |
| External Device Connection | 10 |

TV Functions

INITIAL SETTING

| | |
|--------------------------|----|
| Initial Setup | 12 |
| Main Menu | 13 |
| Auto Channel Scan | 13 |
| Language Selection | 14 |

WATCHING TV

| | |
|------------------------------|----|
| Channel Selection | 15 |
| Volume Adjustment | 15 |
| Switching Each Mode | 16 |
| Switching Audio Mode | 16 |
| Screen Information | 17 |
| TV Screen Display Mode | 18 |
| Sleep Timer | 18 |

OPTIONAL SETTING

| | |
|--------------------------|----|
| Channel Add/Delete | 19 |
| Picture Adjustment | 19 |
| Closed Caption | 20 |
| DTV Closed Caption | 21 |
| DTVCC Style | 21 |
| Back Light Setting | 22 |
| Color Temperature | 23 |
| V-chip | 23 |

DVD Functions

OPERATING DVD

| | |
|-----------------------------------|----|
| Playable Media | 26 |
| Unplayable Media | 26 |
| Playback | 27 |
| DVD Menu | 27 |
| Resume Playback | 27 |
| Pause | 27 |
| Step-by-step Playback | 28 |
| Fast Forward / Fast Reverse | 28 |
| Slow Forward / Slow Reverse | 28 |
| Zoom | 28 |
| MP3 Playback | 29 |
| Search Functions | 30 |
| Repeat Playback | 31 |
| Repeat A-B Playback | 31 |
| Programmed Playback | 32 |
| Random Playback | 32 |
| On-screen Display | 33 |
| Special Settings | 34 |

DVD SETTING

| | |
|------------------------------------|----|
| DVD Language Setting | 37 |
| Display Setting | 38 |
| DVD Audio Setting | 39 |
| Parental Setting | 40 |
| Others | 41 |
| Reset to the Default Setting | 42 |
| Language Code List | 42 |

TROUBLESHOOTING

| | |
|-----------------------------|----|
| Troubleshooting Guide | 43 |
|-----------------------------|----|

INFORMATION

| | |
|----------------------------------|----|
| Glossary | 45 |
| Maintenance | 45 |
| Cable Channel Designations | 46 |
| General Specifications | 46 |
| Electrical Specification | 46 |
| Other Specifications | 46 |

| | |
|------------------------|------------|
| Limited Warranty | Back cover |
|------------------------|------------|

© 2008 Funai Electric Co., Ltd.

All rights reserved. No part of this manual may be reproduced, copied, transmitted, disseminated, transcribed, downloaded or stored in any storage medium, in any form or for any purpose without the express prior written consent of Funai. Furthermore, any unauthorized commercial distribution of this manual or any revision hereto is strictly prohibited.

Information in this document is subject to change without notice. Funai reserves the right to change the content herein without the obligation to notify any person or organization of such changes.

FUNAI with the  design is a registered trademark of Funai Electric Co., Ltd and may not be used in any way without the express written consent of Funai. All other trademarks used herein remain the exclusive property of their respective owners. Nothing contained in this manual should be construed as granting, by implication or otherwise, any license or right to use any of the trademarks displayed herein. Misuse of any trademarks or any other content in this manual is strictly prohibited. Funai shall aggressively enforce its intellectual property rights to the fullest extent of the law.

✓ Features

TV

- **DTV/TV/CATV**
 - You can use your remote control to select channels which are broadcast in digital, conventional analog, standard definition. Also, cable subscribers can access their cable TV channels.
- **Program Information Display (DTV only)**
 - You can display the title, contents and other information of the current DTV program on the TV screen.
- **Auto Channel Scan**
 - This unit automatically scans and memorizes channels available in your area, eliminating difficult setup procedures.
- **V-chip**
 - This feature allows you to block children's access to inappropriate TV programs.
- **Closed Caption Decoder**
 - Built-in closed caption decoder displays text for closed caption supported programming.
- **MTS/SAP Tuner**
 - Audio language or stereo sound function can be selected from the remote control.
- **Auto Shut Off Function**
 - If there is no signal input from the antenna terminal and no operation for 15 minutes, the unit will turn itself off automatically.
- **Sleep Timer**
 - This feature will automatically turned off the power of the unit at a specific time.
- **Choices for On-screen Language**
 - Select your on-screen language: English, Spanish or French.
- **PLL Frequency Synthesized Tuning**
 - Provides free and easy channel selection and lets you tune directly to any channel using the channel number buttons on the remote control.
- **Component Video Input**
- **S-video Input**
- **AV Input**
- **Digital Audio Coaxial Output**

DVD

- **Dolby Digital Sound**
 - Enjoy Dolby Digital multi-channel surround sound when you connect the unit to your Dolby Digital decoder.
 - **Still / Fast / Slow / Step Playback**
 - Various playback modes are available including still pictures, fast forward/reverse, slow motion and step frames.
 - **DVD Menus in a Desired Language**
 - You can display DVD menus in a desired language, if available on a DVD-video.
 - **Screen Saver**
 - If there is no operation for 5 minutes, the screen saver program starts.
 - **Parental Lock**
 - Block the viewing of DVD-video unsuitable for children.
 - **Resume Play**
 - Lets you resume play back from the point at which playback was stopped.
 - **Bit Rate Indication**
 - **Dynamic range control (DRC)**
 - You can control the range of sound volume.
- ➔ **Accessing from [MODE] button**
- During playback**
- **Subtitles in a Desired Language**
 - You can select a desired language for displaying subtitle, if that language is available on a DVD-video.
 - **Selecting a Camera Angle**
 - You can select the desired camera angle, if a DVD contains sequences recorded from different angles.
 - **Zoom**
 - Allows you to enlarge the size of picture image.
 - **Black Level Adjustment**
 - **Virtual Surround**
 - **Search**
 - chapter search / title search / track search / time search
 - **Marker**
 - The part designated by user can be called back.
 - **Repeat**
 - chapter / title / track / group / all / A-B
- In stop mode**
- **Program Playback for audio CD and MP3**
 - You can program the order of tracks/files to play them back in designated order.
 - **Random Playback for audio CD and MP3**
 - This unit can shuffle the order of tracks/files to play them back in randomly.
- ➔ **Accessing from [AUDIO] button**
- During playback**
- **Choices for Audio Language and Stereo Sound Function**
 - Select your desired language or stereo sound function when different options are available on your disc.

✓ Remote Control Function

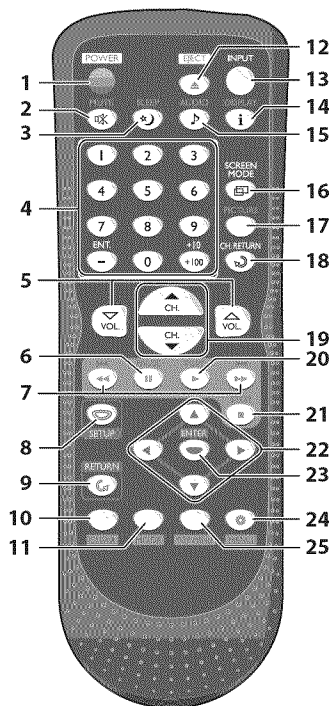

1. **POWER button** (p12)
Press to turn the unit on and off.
2. **MUTE button** (p15)
Press to turn the sound on and off.
3. **SLEEP button** (p18)
Press to activate the sleep timer.
4. **Number buttons** (p15)
 - Press to select channels.
 - Press to select chapter, title (DVD), or track/file (CD, MP3) directly.
- /ENT button
 - Press to shift the minor channel from the major channel.
- +10/+100 button
 - Press to select 100 or higher channels. (CATV)
 - Press to search if there are minor channels on the currently selected major channel. (DTV)
5. **VOL. ▲/▼ buttons** (p15)
Press to adjust the volume.
6. **PAUSE ■■ button** (p27)
Press to pause disc playback.
7. **SKIP ◀◀ / ▶▶ button** (p30)
 - Press to skip forward or backward chapters, titles (DVD) or tracks/files (CD, MP3).
- REV ◀◀ button** (p28)
 - Press and hold to begin slow reverse playback during the pause mode (DVD) and search backward through a disc.
- FWD ▶▶ button** (p28)
 - Press and hold to begin slow forward playback during the pause mode (DVD) and search forward through a disc.
8. **SETUP button** (p13 / p37)
Press to display the main menu.
9. **RETURN button** (p19)
Press to return to the previous menu operation.
10. **CLEAR button** (p31)
 - Press to clear the numbers entered incorrectly.
 - Press to cancel the point A for A-B repeat (DVD, CD).
 - Press to remove the track/file number in program input (CD, MP3).
11. **MODE button** (p6)
 - Press to arrange the playing order or playback randomly (CD, MP3).
 - Press to set the black level (DVD) and the virtual surround (DVD, CD, MP3) on or off.
 - Press to change the camera angle to see the sequence being played back from different angle (DVD-video).
 - Press to search chapter, title (DVD), time (DVD, CD) or track/file (CD, MP3).
 - Press to set the marker (DVD, CD).
 - Press to repeat playback chapter, title (DVD), track/file, disc (CD, MP3), group (MP3) repeatedly or between designated point A and B (DVD, CD).
 - Press to magnify the part of picture (approx. 1.3x, 2x and 4x : DVD).
 - Press to select the subtitles on a disc (DVD).
12. **EJECT ▲ button** (p27)
Press to eject the disc.
13. **INPUT button** (p16)
Press to access a connected external device like a video game, camcorder or VCR.
14. **DISPLAY button** (p17 / p33)
 - Digital Mode (DTV)**
 - Press to display the channel number and the program information.
 - Analog Mode (TV)**
 - Press to display the channel number.
- External Input Mode**
 - Press to display the currently selected external input mode.
15. **AUDIO button** (p16 / p34)
 - Digital Mode (DTV)**
 - Press to select the audio language.
 - Analog Mode (TV)**
 - Press to select the audio mode.
 - DVD Mode**
 - Press to select the audio language (DVD), or sound mode (CD).
16. **SCREEN MODE button** (p18)
Press to select aspect ratio available for the TV screen.
17. **PICTURE button** (p19)
Press to adjust the picture quality.
18. **CH. RETURN button** (p15)
Press to return to previous channel.
19. **CH. ▲/▼ buttons** (p15)
Press to select channels.
20. **PLAY ▶ button** (p27)
Press to begin disc playback.
21. **STOP ■ button** (p27)
Press to stop disc playback.
22. **◀ / ▶ / ▲ / ▼ buttons** (p12)
Press to move left/ right/ up/ down through the items.
23. **ENTER button** (p12)
Press to confirm your selection.
24. **MENU button** (p27)
 - Press to call up the menu on a disc.
 - Press to call up the file list. (MP3)
25. **TOP MENU button** (p29)
 - Press to call up the top menu on a disc. (DVD-Video)
 - Press to return to the top file of the highest hierarchy in the program and file list. (MP3)

✓ Installing the Batteries

Install the batteries (AA x 2) matching the polarity indicated inside battery compartment of the remote control.

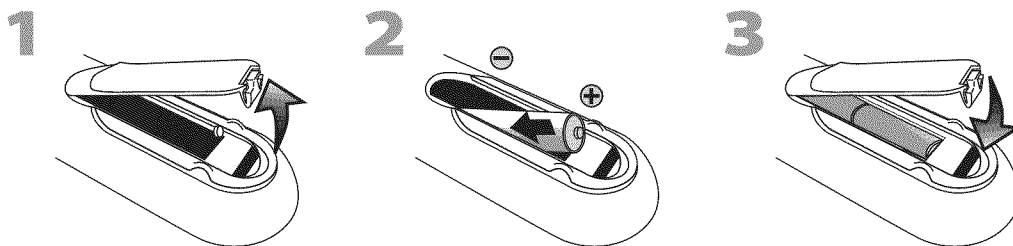

Battery Precautions:

- Be sure to follow the correct polarity as indicated in the battery compartment. Reversed batteries may cause damage to the device.
- Do not mix different types of batteries together (e.g., Alkaline and Carbon-Zinc) or old batteries with fresh ones.
- If the device is not to be used for a long period of time, remove the batteries to prevent damage or injury from possible battery leakage.
- Do not try to recharge batteries; they can overheat and rupture.

✓ **Control Panel**

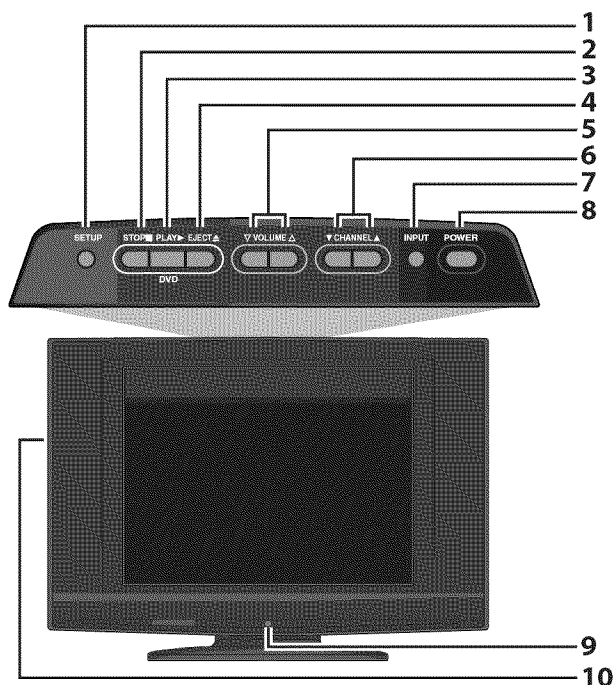

1. **SETUP button** (p13 / p37)
Press to display the main menu.
2. **STOP ■ button** (p27)
Press to stop disc playback.
3. **PLAY ► button** (p27)
Press to begin disc playback.
4. **EJECT ▲ button** (p27)
Press to eject the disc.
5. **VOLUME ▲/▼ buttons** (p15)
Press to adjust the volume.
6. **CHANNEL ▲/▼ buttons** (p15)
Press to select channels or move up/down through the main menu items.
7. **INPUT button** (p16)
Press to select the digital, analog or external input.
8. **POWER button** (p12)
Press to turn the unit on and off.
9. **Infrared Sensor Window**
Receives infrared rays transmitted from the remote control.
10. **Disc Loading Slot** (p27)
Insert the disc with label facing back of this unit.

✓ **Rear Panel**

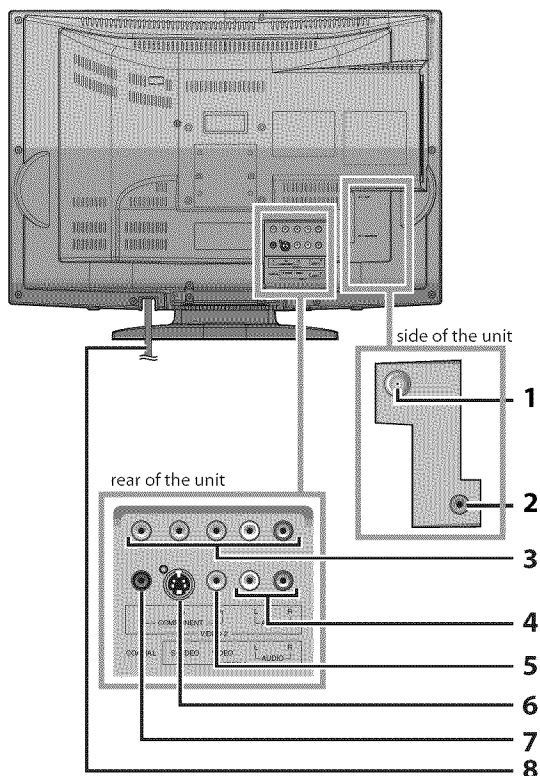

1. **ANT jack** (p9)
RF coaxial cable connection for your antenna or cable receiver.
2. **HEADPHONE jack**
Headphone connection for personal listening.
3. **COMPONENT and AUDIO input jack** (p10)
Component video cable connection for an external device.
Use component video and audio output jack of an external device.
4. **AUDIO input jack** (p10)
RCA audio cable connection for an external device.
5. **VIDEO input jack** (p11)
RCA video cable connection for an external device.
6. **S-VIDEO input jack** (p10)
S-video cable connection for an external device.
7. **COAXIAL (digital audio) output jack** (p11)
Digital audio coaxial cable connection for a decoder or an audio receiver.
Use digital audio input jack of an external device.
8. **AC power cord**
Connect to a standard AC outlet to supply power to this unit.

Cables not included.

Please purchase the necessary cables at your local store.

✓ Basic Connection

This section describes how to connect the unit to an antenna, cable receiver or satellite box.

Note:

- Be sure your antenna or other device is connected properly before plugging in the power cord.

[Antenna Cable Connection]

When connecting the unit to an antenna or cable TV signal (without receiver/satellite box)

Connect the RF coaxial cable on your home outlet to the antenna input jack of this unit.

e.g.)

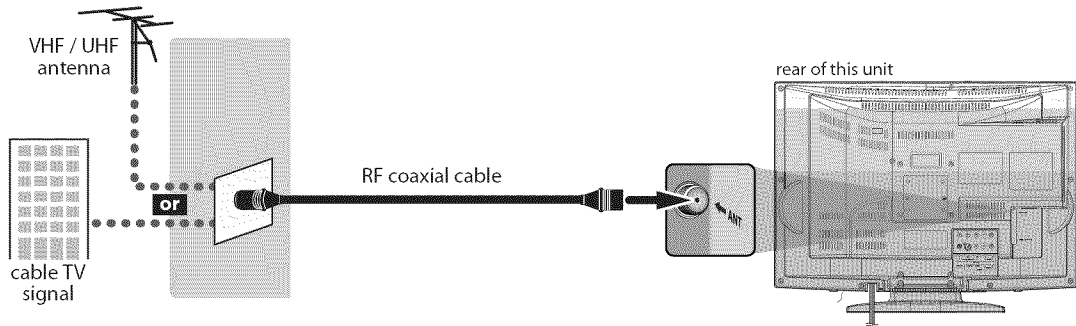

- *Once connections are completed, turn on the unit and begin initial setup. Channel scanning is necessary for the unit to memorize all available channels in your area. (Refer to "Initial Setup" on page 12.)

Note:

- If you have any question about the DTV's antenna, visit www.antennaweb.org for further information.
- For your safety and to avoid damage to device, please unplug the RF coaxial cable from the antenna input jack before moving the unit.
- If you use an antenna to receive analog TV, it should also work for DTV reception. Outdoor or attic antennas will be more effective than set-top versions.
- To easily switch your reception source between antenna and cable, install an antenna selector.
- If you connect to the cable system directly, contact the CATV installer.

[Connection to Cable Receiver or Satellite Box]

Use an RCA component video cable to connect the component video input jack of the unit to the component video output jack of the cable receiver / satellite box.

If you connect to the unit's component video input jack, connect RCA audio cable to the audio L/R jack of VIDEO2.

e.g.)

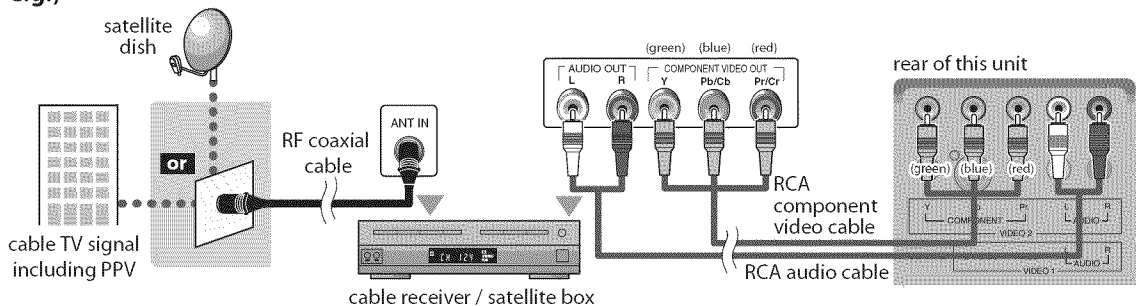

- * You can also connect this unit to the cable receiver or satellite box other than the component video output jack because they might have different output jacks.
- * Required cables and connecting methods of the cable receiver / satellite box, or the availability channel for the clear QAM may differ depending on the cable/satellite provider. For more information, please contact your cable/satellite provider.

Cables not included.

Please purchase the necessary cables at your local store.

External Device Connection

[Component Video Cable Connection]

Component video connection offers better picture quality for video devices connected to the unit.

Use an RCA component video cable to connect the unit to external video devices equipped with component video output jack.

If you connect to the unit's component video input jack, connect RCA audio cable to the audio L/R jack of VIDEO2.

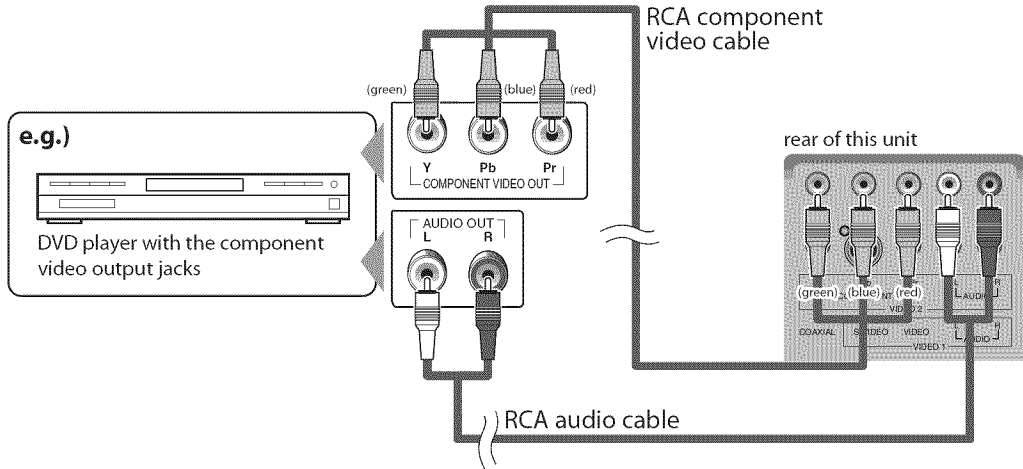

Note:

- This unit accepts 480i / 480p / simplified 1080i video signals.
- Simplified 1080i video signal differs to the original 1080i video signal because it is displayed after converted into 480p signal.

[S-video Cable Connection]

S-video connection offers good picture quality for video devices connected to the unit.

Use an S-video cable to connect the unit to external video devices equipped with S-video output jack.

If you connect to the unit's S-video input jack, connect RCA audio cable to the audio L/R jack of VIDEO1.

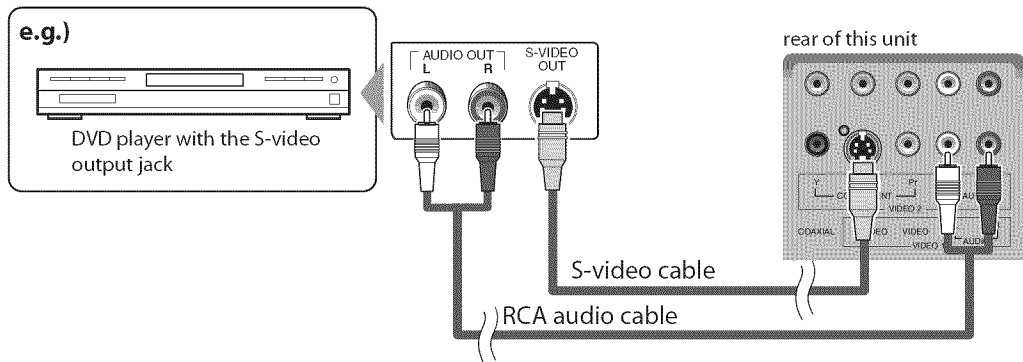

Note:

- If you connect to the S-video jack and the video jack at the same time, the S-video connection will have priority.

Cables not included.

Please purchase the necessary cables at your local store.

[Video Connection]

Video connection offers standard picture quality for video devices connected to the unit.

If you connect to the unit's video input jack, connect RCA audio cables to the audio L/R jack of VIDEO1.

When the audio jack of the video device is monaural, connect the RCA audio cable to the audio L input jack.

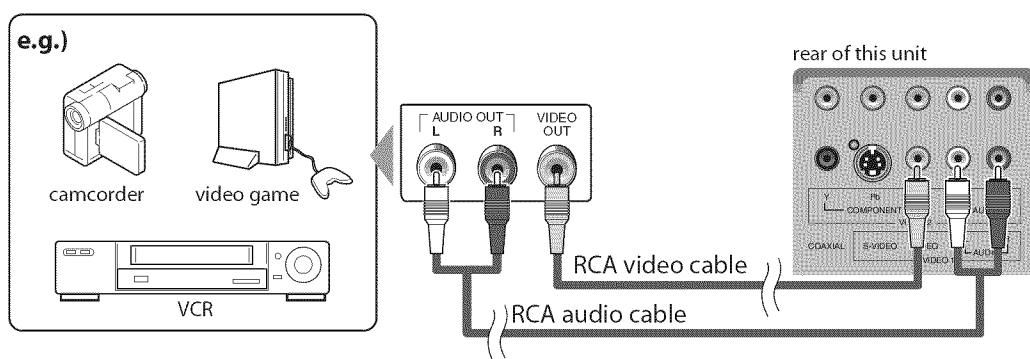
**Note:**

- If you connect to the S-video jack and the video jack at the same time, the S-video connection will have priority.

[Digital Audio Output Connection]

If you connect this unit to an external digital audio device, you can enjoy multi-channel audio like 5.1ch digital broadcasting sound.

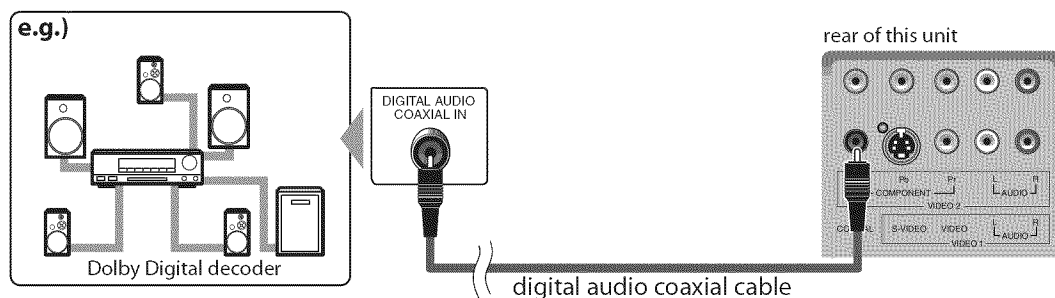

These operations are accessible by remote control. Some may also be accessible by controls on the main unit.

Initial Setup

This section will guide you through the unit's initial setting which includes selecting a language for your on-screen menu and "AUTO PRESET CH", which automatically scans and memorizes viewable channels.

Before you begin:

Make sure if the unit is connected to antenna or cable.

- 1 After making all the necessary connections, press **[POWER]** to turn on the unit.

POWER



- This operation may take a few moments.

- 2 Use **[Cursor ▲/▼]** to select the on-screen language from the choices on the right side of the TV screen. (ENGLISH / ESPAÑOL / FRANÇAIS)

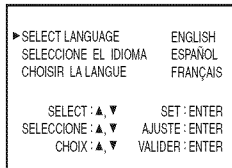

- "INITIAL SETUP" menu on step 3 will be displayed in the selected language after you press **[ENTER]**.

- 3 Use **[Cursor ▲/▼]** to select "AUTO PRESET CH(TV/DTV)" for TV channels or "AUTO PRESET CH(CATV)" for CATV channels, then press **[ENTER]**.

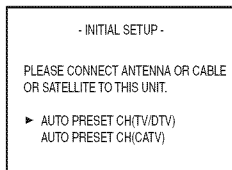

- Scanning and memorizing the channels automatically start.

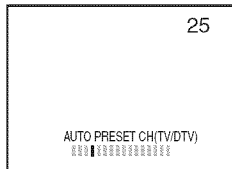

- When the scanning and memorizing are completed, the lowest memorized channel in the broadcasting will be displayed.

Note:

- If you connect the cable system directly, contact the CATV installer.
- If you press **[POWER]** or **[SETUP]** during "AUTO PRESET CH", this setting will be canceled.
- The initial auto channel scan function can be executed for either TV/DTV or CATV only once. If you want to scan both TV/DTV and CATV, you need to select "CHANNEL SETUP" in the main menu to scan and memorize other channels after initial presetting is completed. (Refer to page 13.)
- When no channel can be received by "AUTO PRESET CH", "NO TV SIGNALS" is displayed on the TV screen.
- If there is no signal input from the antenna terminal and no operation for several seconds after you turn on the unit, "HELPFUL HINTS" appears. Follow the instructions listed on the TV screen.

- HELPFUL HINTS -

1. PLEASE CHECK TO SEE IF THE ANTENNA / CABLE / SATELLITE IS PROPERLY CONNECTED.
2. DID YOU PERFORM "AUTO PRESET CH"?
3. PLEASE REFER TO FRONT PAGE OF THE OWNER'S MANUAL OR REAR PANEL FOR SUPPORT LINE INFORMATION.

✓ Main Menu

This section describes the overview of the main menu displayed when you press [SETUP]. For more details, see the reference page for each item. The main menu consists of the function setting items below.

Press [SETUP].



e.g.) digital TV mode

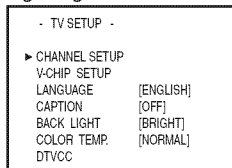

• CHANNEL SETUP

You can automatically scan the viewable channels and remove those that are undesired. (Refer to "Auto Channel Scan" on page 13.)

• V-CHIP SETUP

You can set the viewing limitations. (Refer to "V-chip" on page 23.)

• LANGUAGE

You can change the language (English, Spanish, French) displayed on the main menu. (Refer to "Language Selection" on page 14.)

• CAPTION

You can change the display format for closed caption, which displays the dialogue of a TV program or other information across the TV screen. (Refer to "Closed Caption" on page 20.)

• BACK LIGHT

You can set the desired brightness mode. (Refer to "Back Light Setting" on page 22.)

• COLOR TEMP.

You can adjust color temperature ("NORMAL", "WARM" and "COOL") (Refer to "Color Temperature" on page 23.)

• DTVCC

In addition to the basic closed caption described on page 20, DTV has its own closed caption called DTVCC. (Refer to "DTV Closed Caption" on page 21.)

✓ Auto Channel Scan

If you switch wires (e.g., between antenna and CATV) or if you move the TV to a different area after the initial setting, or if you restore the DTV channel you deleted, you will need to perform auto channel scan.

Before you begin:

Make sure if the unit is connected to antenna or cable.

1 Press [SETUP] to display the main menu.



2 Use [Cursor ▲/▼] to select "CHANNEL SETUP", then press [ENTER].



e.g.) digital TV mode

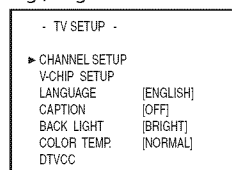

3 Use [Cursor ▲/▼] to select your desired preset type, then press [ENTER].



e.g.) digital TV mode

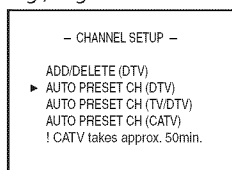

- When aerial antenna is connected, select "AUTO PRESET CH(TV)", "AUTO PRESET CH(DTV)" or "AUTO PRESET CH(TV/DTV)".
- When connected to CATV, select "AUTO PRESET CH (CATV)".
- Scanning and memorizing the channels automatically start.

e.g.) digital TV mode

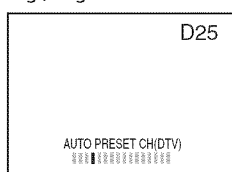

- When the scanning and memorizing are completed, the lowest memorized channel will be displayed.
- When you selected "AUTO PRESET CH(TV/DTV)", the lowest memorized analog channel will be displayed when the scanning and memorizing are completed. If there is no analog channel, the lowest memorized digital channel will be displayed.

Language Selection

You can choose English, Spanish, or French as your on-screen language.

Note:

- If you connect the cable system directly, contact the CATV installer.
- If you press **[POWER]** or **[SETUP]** during auto channel scan, the setting will be canceled.
- When no channel can be received by auto channel scan, "NO TV SIGNALS" will be displayed on the TV screen.
- Channel settings will be saved even if the power fails.
- If you have Spanish or French menus and need English, press **[SETUP]**. Use **[Cursor ▲/▼]** to select "IDIOMA" or "LANGAGE". Press **[ENTER]** to select "ENGLISH". Press **[SETUP]** to remove the main menu.
- With regard only to the digital channel, even after the scanning is complete if you unplug the AC power cord before turning off the unit by pressing **[POWER]**, the channel setting may be lost.

- 1** Press **[SETUP]** to display the main menu.



- 2** Use **[Cursor ▲/▼]** to select "LANGUAGE", then press **[ENTER]** repeatedly to change the setting.



e.g.) digital TV mode

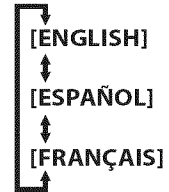
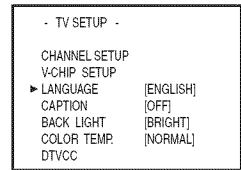

- 3** Press **[SETUP]** to exit.



Channel Selection

Select channels by using [CH. ▲/▼] or [the Number buttons].

- To select the memorized channels, use [CH. ▲/▼] or [the Number buttons].
- To select the non-memorized channels, use [the Number buttons].

To Use [the Number buttons]

TV

- When selecting analog channel 12



DTV

- When selecting digital channel 12-1

Be sure to press [-/ENT.] before entering the minor channel number.



- Press [CH. RETURN] to return to the previously viewed channel.
- When you select a channel larger than 100, press [+10/+100] first. Then use [the Number buttons] to press the lower 2-digit numbers.

About digital TV broadcasting:

With its high definition broadcast, digital broadcasting far surpasses analog broadcasting in both its picture and sound quality.

What is the minor channel?

By using high compression technology, digital broadcasting offers a service that enables multiple signals to send simultaneously. Therefore, you can select more than one program per major channel since digital broadcasting technology distinguishes between multiple channels broadcast by a single network.

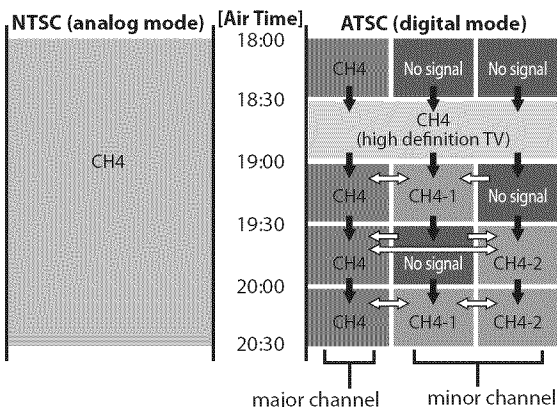

- ➡ : change automatically
- ⇔ : change manually by using [CH. ▲/▼]

Although, you cannot watch the high definition TV (HDTV) program, the unit converts the HDTV signal down to the standard definition TV signal.

Note:

- "NO SIGNAL" will appear on the TV screen after the minor channel broadcast is over.

Volume Adjustment

This section describes how to adjust the volume. The mute function, which turns the sound off and on, is also described.

Use [VOL. ▲/▼] to adjust the audio volume.

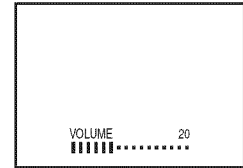
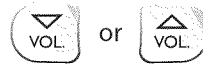

- The volume bar will be displayed at the bottom of the TV screen when adjusting the volume.
- The volume bar display will automatically disappear in a few seconds.

Press [MUTE] to turn off and on the sound.

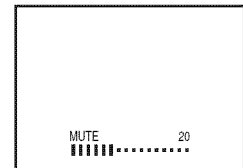

- "MUTE" is displayed on the TV screen for a few seconds.

Press [MUTE] again or use [VOL. ▲/▼] to recover the original volume.

✓ Switching Each Mode

You can easily switch with the remote control to the DTV (ATSC) and TV (NTSC) or to access an external device when they are connected to the unit.

- 1 Press **[INPUT]** repeatedly to cycle through input modes.

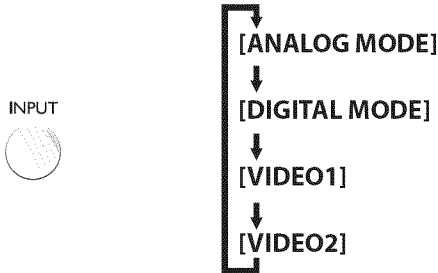

- To use the video or S-video input jack on the unit, select "VIDEO1".
- To use the component video input jack on the unit, select "VIDEO2".

Note:

- When you switch the analog mode to the digital mode, it may take a while until the digital channel selection is completed. The following TV screen is displayed while switching the mode.

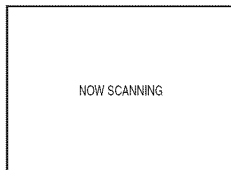

✓ Switching Audio Mode

This section describes how to switch the audio in the analog mode and how to switch the audio language in the digital mode.

TV

While receiving an MTS broadcast, press **[AUDIO]** repeatedly to cycle through the available audio channel.

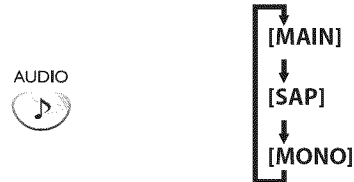

- MAIN** : Outputs main-audio
- SAP** : Outputs second audio program
- MONO** : Outputs mono-audio

- The information display will automatically disappear in a few seconds.

DTV

- 1 Press **[AUDIO]** to display the currently selected language and the number of available languages.

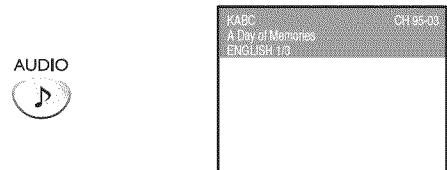

- 2 Press **[AUDIO]** repeatedly to cycle through the available audio languages.



- Available languages differ depending on the broadcast. "OTHER" is displayed when the audio language cannot be acquired, or the acquired languages are other than English, Spanish or French.
- The information display will automatically disappear in a few seconds.

Note:

- Pressing **[AUDIO]** does not control external audio device.

✓ Screen Information

You can display the currently selected channel or other information such as the audio mode on the TV screen.

TV

In the analog mode, the current channel number is displayed.

Press **[DISPLAY]**.

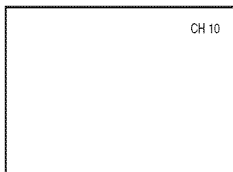

- The current channel number is displayed at the top-right corner of the TV screen.
- To clear the display, press **[DISPLAY]** again.

DTV

In the digital mode, the detailed broadcasting information for the current channel such as program title, program guides are displayed.

Press **[DISPLAY]** repeatedly to cycle through the available display modes.

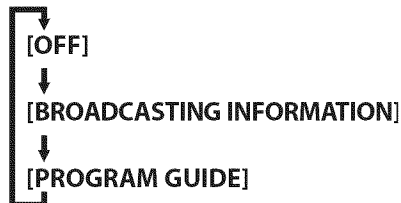

[Broadcasting Information]

- The following information is displayed.
 - 1 channel number
 - 2 broadcast station
 - 3 program title
 - 4 audio language
 (Refer to "Switching Audio Mode" on page 16.)

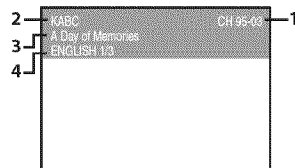

[Program Guide]

- The program guide added to broadcasting information is displayed.

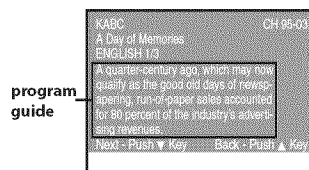

Note:

- When the program guide consists of more than 6 lines, use **[Cursor ▲/▼]** to scroll.
- "No description provided" is displayed when the program guide is not provided.
- While the program guide is displayed, the closed caption function is interrupted.
- In external input mode, the following screen is displayed; e.g.) When an external device is connected to VIDEO1 input jack.

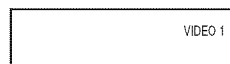

- The information display will automatically disappear in a few seconds when the closed caption is on.

☑ TV Screen Display Mode

DTV

2 types of display modes can be selected in the digital mode when the broadcasting station is sending 16:9 video signal.

Press **[SCREEN MODE]** repeatedly to switch the TV aspect ratio.

SCREEN
MODE

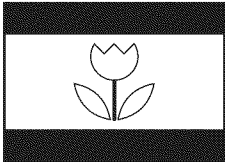

LETTERBOX

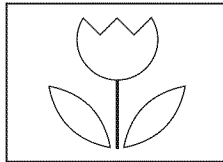

ZOOM

[LETTERBOX]

Display the digital-supported program in full-screen. Black borders will spread in the upper and lower screen.

[ZOOM]

Enlarge and display the center area of the digital-supported program.

The right and left side of image will be cut off.

Note:

- You may not switch the display mode depending on the program.

☑ Sleep Timer

The sleep timer can be set to automatically turn off the unit after an incremental period of time.

1 Press **[SLEEP]** to set the sleep timer.

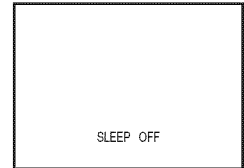

- Sleep timer display appears on the TV screen.

2 Press **[SLEEP]** repeatedly to change the amount of time until shut off.

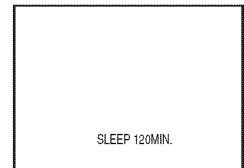

- You can set your unit to turn off after a set period of time (from 30 to 120 minutes).
- Each press of **[SLEEP]** will increase the time by 30 minutes.
- After set up, the sleep timer display can be called up for checking by pressing **[SLEEP]**.

To Cancel the Sleep Timer

Press **[SLEEP]** repeatedly until "SLEEP OFF" is displayed on the TV screen.

Note:

- The sleep timer setting display will automatically disappear in 10 seconds.
- When you disconnect the unit from the AC outlet or when a power failure occurs, the sleep timer setting will be canceled.

Channel Add/Delete

The channel add/delete function lets you add the channel that was not added by the auto channel scan due to the reception status at the initial setting. You can also delete the unnecessary channels.

1 Press **[SETUP]** to display the main menu.



2 Use **[Cursor ▲/▼]** to select "CHANNEL SETUP", then press **[ENTER]**.



e.g.) digital TV mode

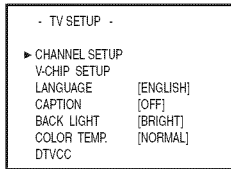

3 Use **[Cursor ▲/▼]** to select "ADD/DELETE(DTV)" or "ADD/DELETE", then press **[ENTER]**.



e.g.) digital TV mode

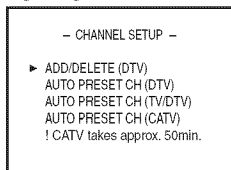

4 Select the channel you want to add or delete. (Refer to "Channel Selection" on page 15.)

e.g.) digital TV mode

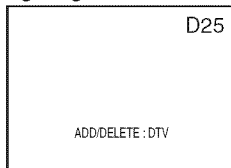

5 Use **[Cursor ◀/▶]** to select "ADD" or "DELETE".

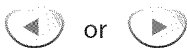

- To add or delete another channels, repeat steps 4-5.
- Color of channel number displayed at the right top of the TV screen indicates;
 - Blue: The selected channel will be added.
 - Red: The selected channel will be deleted.

6 Press **[SETUP]** to exit.



Note:

- "ADD/DELETE(DTV)" or "ADD/DELETE" menu will disappear automatically in a few seconds.
- In the digital mode (DTV), you can add or delete channels only for major channel.
- Once you delete a DTV channel, you cannot recover the channel without performing auto channel scan again. (Refer to "Auto Channel Scan" on page 13.)

Picture Adjustment

You can adjust brightness, contrast, color, tint and sharpness.

1 Press **[PICTURE]** to adjust the picture quality.



2 Use **[Cursor ▲/▼]** to select the picture quality type you want to adjust.

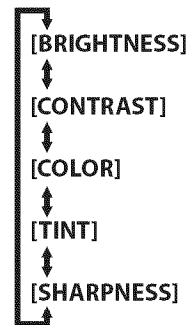

3 Within 5 seconds, use **[Cursor ◀/▶]** to adjust the quality.

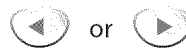

| | Cursor ◀ | Cursor ▶ |
|-------------------|------------------------|------------------------|
| BRIGHTNESS | to decrease brightness | to increase brightness |
| CONTRAST | to decrease contrast | to increase contrast |
| COLOR | to decrease color | to brighten color |
| TINT | to add red | to add green |
| SHARPNESS | to make soft | to make clear |

4 Press **[RETURN]** to exit.



Note:

- The picture adjustment setting display will automatically disappear in a few seconds.

✓ Closed Caption

TV

You can view closed captioning (cc) for TV programs, movies and news. Closed caption refer to text of dialogue or descriptions displayed on-screen for the hearing impaired.

1 Press **[SETUP]** to display the main menu.



2 Use **[Cursor ▲/▼]** to select "CAPTION", then press **[ENTER]** repeatedly to change the setting.



e.g.) digital TV mode

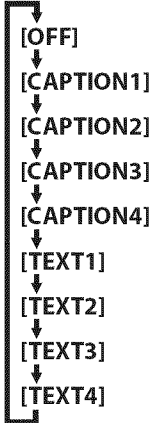
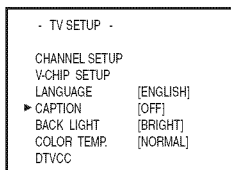

[Caption Mode]

CAPTION1 and TEXT1;

are the primary caption and text services. The captioning or text is displayed in the same language as the program's dialogue (up to 4 lines of script on the TV screen, where it does not obstruct relevant parts of the picture).

CAPTION3 and TEXT3;

serve as the preferred data channels. The captioning or text is often a secondary language.

CAPTION2, CAPTION4, TEXT2 and TEXT4;

are rarely available and broadcasters use them only in special conditions, such as when "CAPTION1" and "CAPTION3" or "TEXT1" and "TEXT3" are not available.

- There are 3 display modes according to programs:

Paint-on mode:

Displays input characters on the TV screen immediately.

Pop-on mode:

Once characters are stored in memory, they are displayed all at once.

Roll-up mode:

Displays the characters continuously by scrolling (max. 4 lines).

3 Press **[SETUP]** to exit.



Note:

- To show the closed caption on your TV screen, broadcast signal must contain the closed caption data.
- Not all TV programs and commercials have the closed caption or all types of the closed caption.
- Captions and texts may not match the TV voice exactly.
- Changing channels may delay the closed caption for a few seconds.
- Adjusting or muting the volume may delay the closed caption for a few seconds.
- Abbreviations, symbols and other grammatical shortcuts may be used in order to keep pace with the on-screen action. This is not a problem with the unit.
- The caption or text characters will not be displayed while the main menu or functions display is shown.
- If a black box appears on the TV screen, this means that the closed caption is set to TEXT mode. To clear the box, select "CAPTION 1", "CAPTION 2", "CAPTION 3", "CAPTION 4" or "OFF".
- If the unit receives poor quality television signals, the captions may contain errors, or there might be no captions at all. Some possible causes of poor quality signals are:
 - Automobile ignition noise
 - Electric motor noise
 - Weak signal reception
 - Multiplex signal reception (ghosts or screen flutter)
- The unit retains the closed caption setting if the power fails.

☑ DTV Closed Caption

DTV

In addition to the basic closed caption described on page 20, DTV has its own closed caption called DTVCC. Use this menu to change the settings for DTVCC.

- 1 Press **[SETUP]** to display the main menu.



- 2 Use **[Cursor ▲/▼]** to select "DTVCC", then press **[ENTER]**.



e.g.) digital TV mode

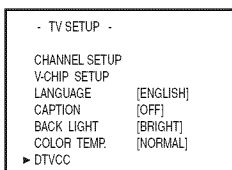

- 3 Use **[Cursor ▲/▼]** to select "CAPTION SERVICE", then press **[ENTER]** repeatedly to change the setting.

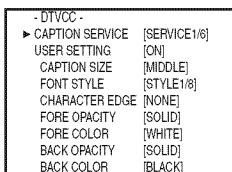

| | | |
|-----------------|------------|---|
| CAPTION SERVICE | OFF | Select if you do not want DTVCC. This is the default. |
| | SERVICE1~6 | Select one of these before changing any other item in "CAPTION" menu. Choose "SERVICE1/6" under normal circumstances. |

- 4 Press **[SETUP]** to exit.



Note:

• "CAPTION SERVICE" that you can switch differs depending on the broadcast description.

☑ DTVCC Style

DTV

You can change the style of DTV CC such as font, color or size, etc.

- 1 Press **[SETUP]** to display the main menu.



- 2 Use **[Cursor ▲/▼]** to select "DTVCC", then press **[ENTER]**.



e.g.) digital TV mode

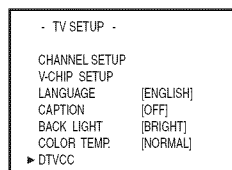

- 3 Use **[Cursor ▲/▼]** to select "USER SETTING", then press **[ENTER]** repeatedly to set to "ON".

• Items in the dotted box are available only when "USER SETTING" is "ON".

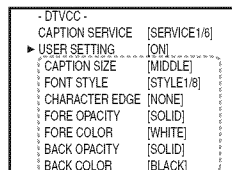

- 4 Use **[Cursor ▲/▼]** to select an item, then press **[ENTER]** repeatedly to change the setting for the item.

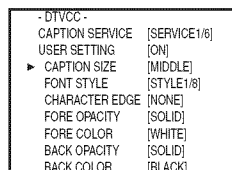

Back Light Setting

You can set the desired brightness mode.

• CAPTION SIZE

Closed captioning font size can be changed as below.

• FONT STYLE

Font style of the displayed caption can be switched as below.

• CHARACTER EDGE

Edge type of the displayed caption can be switched as below.

• FORE COLOR, BACK COLOR

Font and background color of the displayed caption can be switched as below.

• FORE OPACITY, BACK OPACITY

Text and background opacity of the displayed caption can be switched as below.

| | | |
|-----------------------|--|--|
| CAPTION SIZE | MIDDLE, LARGE, SMALL | |
| FONT STYLE | STYLE1/8 | Proportional font used in the menu screen. |
| | STYLE2/8 | Monospaced with serifs. |
| | STYLE3/8 | Proportionally spaced with serifs. |
| | STYLE4/8 | Monospaced with serifs. |
| | STYLE5/8 | Proportionally spaced without serifs. |
| | STYLE6/8 | Casual font type. |
| | STYLE7/8 | Cursive font type. |
| | STYLE8/8 | Small capitals. |
| CHARACTER EDGE | NONE, RAISED, DEPRESSED, UNIFORM, SHADOW LEFT, SHADOW RIGHT | |
| FORE OPACITY | SOLID, TRANSLUCENT, FLASH | |
| FORE COLOR | WHITE, BLACK, RED, GREEN, YELLOW, BLUE, MAGENTA, CYAN, TRANSPARENT | |
| BACK OPACITY | SOLID, TRANSLUCENT, FLASH | |
| BACK COLOR | BLACK, RED, GREEN, BLUE, YELLOW, MAGENTA, CYAN, TRANSPARENT, WHITE | |

1 Press **[SETUP]** to display the main menu.



2 Use **[Cursor ▲ / ▼]** to select "BACK LIGHT", then press **[ENTER]** repeatedly to change the setting.



e.g.) digital TV mode

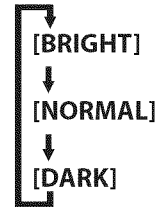
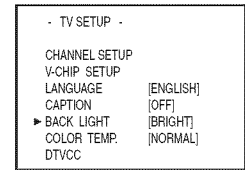

3 Press **[SETUP]** to exit.



5 Press **[SETUP]** to exit.



✓ Color Temperature

You can adjust color temperature of the TV screen.

- 1 Press **[SETUP]** to display the main menu.



- 2 Use **[Cursor ▲/▼]** to select "COLOR TEMP", then press **[ENTER]** repeatedly to change the setting.



e.g.) digital TV mode

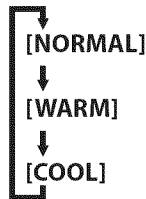
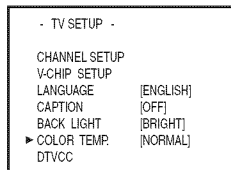

- 3 Press **[SETUP]** to exit.



✓ V-chip

V-chip reads the ratings for programs, then denies access to the programs which exceed the rating level you set. With this function, you can block certain programming inappropriate for children.

- 1 Press **[SETUP]** to display the main menu.



- 2 Use **[Cursor ▲/▼]** to select "V-CHIP SETUP", then press **[ENTER]**.



e.g.) digital TV mode

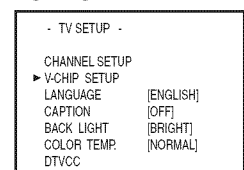

- 3 Use **[the Number buttons]** to enter the 4-digit numbers for your password.

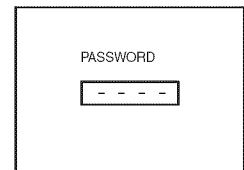
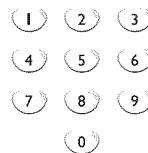

- When you have not set up your password, enter 0000.
- When the password is correct, the following "V-CHIP SETUP" menu is displayed.

See the following description for setting each item.

e.g.) digital TV mode

A... "A. TV Rating" ⇨ page 24

B... "B. MPAA Rating" ⇨ page 25

C... "C. Change Password" ⇨ page 25

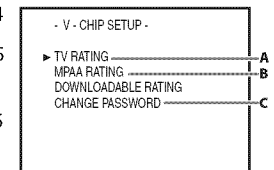

Note:

- "DOWNLOADABLE RATING" will be available when the unit receives a digital broadcast using the new rating system.
- When you select a rating and set it to "BLOCK", the higher ratings will be blocked automatically. The lower ratings will be available for viewing.
- When you set the highest rating to "VIEW", all ratings turn to "VIEW" automatically.
- If the "PROTECTED PROGRAM" message appears during your TV viewing, change to a channel that is not blocked. Then, you can access "V-CHIP SETUP" menu and change the setting to allow all TV viewing.
- To block any inappropriate programming, set your limits in both "TV RATING" and "MPAA RATING".
- The V-chip setting will be retained after a power failure (except the access code reverts to 0000).

A. TV Rating

- 4 Use [Cursor ▲/▼] to select "TV RATING", then press [ENTER].



e.g.) digital TV mode

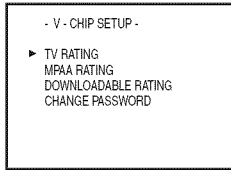

- 5 Use [Cursor ▲/▼] to select the desired rating, then press [ENTER] repeatedly to switch between "VIEW" and "BLOCK".

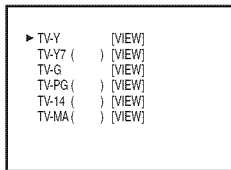

| Rating | Category | |
|--------|--|---------------------|
| TV-Y | Appropriate for all children | lower higher |
| TV-Y7 | Appropriate for all children 7 and older | |
| TV-G | General audience | |
| TV-PG | Parental guidance suggested | |
| TV-14 | Unsuitable for children under 14 | |
| TV-MA | Mature audience only | |

[To Set the Sub Ratings]

As for TV-Y7, TV-PG, TV-14 or TV-MA, you can further set the sub ratings to block specific elements of programming. To set the sub ratings, follow the steps below.

- 1 Use [Cursor ▲/▼] to select the desired main rating, then press [ENTER] twice to show its sub ratings.

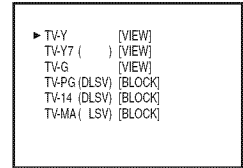

- 2 Use [Cursor ▲/▼], then press [ENTER] repeatedly to change the setting.

e.g.) TV-PG

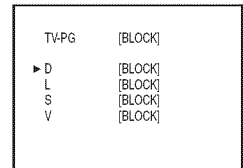

| Sub Rating | Category | Rating |
|------------|---------------------|--------------|
| FV | Fantasy Violence | TV-Y7 |
| V | Violence | TV-PG |
| S | Sexual Situation | TV-14 |
| L | Coarse Language | TV-MA |
| D | Suggestive Dialogue | TV-PG, TV-14 |

- 6 Press [SETUP] to exit.



Note:

- Blocked sub ratings will appear beside the main rating category in "TV RATING" menu.
- You cannot block a sub rating (D, L, S or V) if the main rating is set to "VIEW".
- Changing the category to "BLOCK" or "VIEW" automatically changes all its sub ratings to the same ("BLOCK" or "VIEW").

B. MPAA Rating

MPAA Rating is the rating system created by MPAA (Motion Picture Association of America).

4 Use [Cursor ▲/▼] to select "MPAA RATING", then press [ENTER].

e.g.) digital TV mode

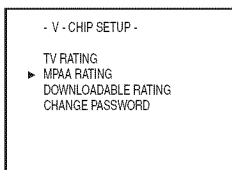

5 Use [Cursor ▲/▼], then press [ENTER] repeatedly to change the setting.

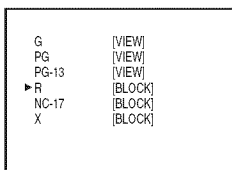

C. Change Password

Although the default code "0000" is supplied with the unit, you can set your own password.

4 Use [Cursor ▲/▼] to select "CHANGE PASSWORD", then press [ENTER].

e.g.) digital TV mode

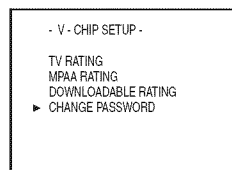

5 Press [the Number buttons] on the remote control to enter the new 4-digit password.

• Enter password again in "CONFIRM PASSWORD" space.

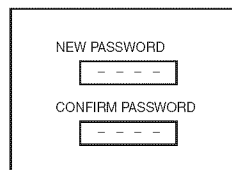
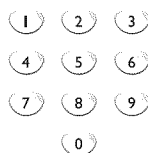

6 Press [SETUP] to exit.



Note:

- Make sure new password and confirm password must be exactly the same. If they are different, the space is cleared for reentering.
- Your password will be erased and return to the default (0000) when a power failure occurs. If you forget the password, unplug the power cord for 10 seconds to restore the password to 0000.

| Rating | Category |
|--------|---|
| G | General audience |
| PG | Parental guidance suggested |
| PG-13 | Unsuitable for children under 13 |
| R | Restricted; under 17 requires accompanying parent or adult guardian |
| NC-17 | No one under 17 admitted |
| X | Mature audience only |

6 Press [SETUP] to exit.



DVD Functions

✓ Playable Media

| Type of media | Mark (logo) | Region code | Recorded signals | Media size | Disc types |
|--|-------------|-------------|------------------------------------|---------------------|---|
| DVD-video *1, 2, 4, 6, 10, 11 | | or | digital video (MPEG2) | 5 inches (12 cm) | e. g.) title 1 title 2 chapter 1 chapter 2 chapter 3 chapter 4 chapter 1 chapter 2 |
| DVD-RW DVD-R * 1, 3, 4, 5, 6, 7, 8, 9, 10 | | — | | | |
| DVD+RW DVD+R * 1, 4, 5, 6, 9, 10 | | — | | | |
| audio CD * 4, 6, 10 | | — | digital audio or MP3 | 5 inches (12 cm) | audio CD e. g.) track 1 track 2 track 3 track 4 track 5 track 6 |
| CD-RW CD-R * 4, 5, 6, 9, 10 | | — | | | MP3 e. g.) folder 1 folder 2 file 1 file 2 file 3 file 4 file 5 file 6 |

is a trademark of DVD Format/Logo Licensing Corporation.

If you cannot play back a disc which bears one of the marks above, check the following notes.

- *1: This unit conforms to the NTSC color system. Discs recorded in other color system such as PAL cannot be played back.
- *2: Certain DVD-video does not operate as described in this manual due to the intentions of the disc's producers.
- *3: Discs recorded in VR (video recording) format cannot be played back.
- *4: Scratched or stained discs may not be played back.
- *5: Some discs cannot be played back because of incompatible recording conditions, characteristics of the recorder or special properties of discs.
- *6: You can play back discs which bear the marks above. If you use non-standardized discs, this unit may not play them back. Even if they are played back, the sound or video quality will be compromised.
- *7: You may play back the unfinalized DVD-RW/-R recorded in the video format on our brand's DVD recorder. However, depending on the recording status of a disc, the disc may not be played back at all or normally (the picture or sound may not be smooth, etc.). In this case, you need to finalize the disc with the DVD recorder. Refer to the manual accompanying the DVD recorder.
- *8: Only the discs recorded in the video format and finalized can be played back. Unfinalized discs cannot be played back. Depending on the recording status of a disc, the disc may not be played back at all or the picture or sound may not be smooth, etc.
- *9: If the recorded portion of the disc is too small (less than 2 3/16 inches (55 mm) across), it may not play back properly.
- *10: Do not glue paper or put stickers on to the disc. These may damage the disc, and the unit may not read it correctly.
- *11: The number inside the symbol refer to region of the world and disc encoded in a specific region format can only be played back on unit with the same region code.

✓ Unplayable Media

- **NEVER play back the following discs. Otherwise, malfunction may result!**
Blu-ray Disc, HD DVD, DVD-RAM, DVD-audio, CD-i, photo CD, video CD, DVD with region codes other than 1 or ALL, DTS-CD, DVD-ROM for personal computers, CD-ROM for personal computers.
- **On the following disc, the sound MAY NOT be heard.**
super audio CD

Note:

• Only the sound recorded on the normal CD layer can be delivered. The sound recorded on the high density super audio CD layer cannot be delivered.

- Any other discs without compatibility indications

These operations are accessible by remote control. Some may also be accessible by controls on the main unit.

✓ Playback

Before you begin:

Turn on the amplifier and any other equipment which is connected to this unit. Make sure the external audio receiver are set to the correct input mode.

1 Press **[POWER]** to turn on the unit.



2 Insert a disc with label facing back from the left side of the unit.

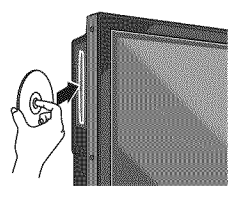

- In case the DVD was recorded on both sides, make sure the label of the side you want to play back is facing back.
- The unit switches to the DVD mode when the unit was in TV mode.

3 Press **[PLAY ▶]**. Playback will start.



- If playback does not start automatically, press **[PLAY ▶]** again.

4 Press **[STOP ■]** to stop playback temporarily.



- If playback remains stopped for 5 minutes, the screen saver program will activate automatically, when "SCREEN SAVER" is set to "ON".

5 Press **[EJECT ▲]** to eject the disc.



Note:

- "⊘" may appear at the top-right on the TV screen when the operation is prohibited by the disc or this unit.
- Some DVD may start playback from title 2 or 3 due to specific programs.
- During the playback of a 2-layered disc, pictures may stop for a moment. This happens while the 1st layer is being switched to the 2nd layer. This is not a malfunction.

✓ DVD Menu



Some discs contain disc menus which describe the contents of the disc or allow you to customize disc playback, or title menu which lists the titles available on the DVD.

Press **[MENU]** to call up the disc menu.

Use **[Cursor ▲ / ▼ / ◀ / ▶]** to select an item, then press **[ENTER]** (or **[PLAY ▶]**).

Note:

- Menu operations may vary depending on the disc. Refer to the manual accompanying the disc for more details.

✓ Resume Playback

Press **[STOP ■]** during playback. Resume message will appear on the TV screen.

Press **[PLAY ▶]**. Playback will resume from the point at which playback was stopped.

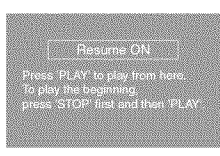

Note:

- To cancel resume, press **[STOP ■]** one more time in the stop mode. On some discs, **[STOP ■]** will not work while the resume message appears. Please wait until the message disappears.
- For MP3 files, playback will resume from the beginning of the current file.
- The resume information will be kept even when unit is turned off. However, ejecting the disc will cancel the resume feature. Playback will start at the beginning the next time you insert the disc.

✓ Pause

Press **[PAUSE II]** during playback.

- Playback will be paused and sound will be muted.

To continue playback, press **[PLAY ▶]**.

Step-by-step Playback

DVD

Each time you press **[PAUSE II]** in the pause mode, the disc goes forward one frame at a time.



To continue playback, press **[PLAY ►]**.

Note:

- Set "STILL MODE" to "FIELD" in "DISPLAY" menu if pictures in the pause mode are blurred. (Refer to page 38.)

Fast Forward / Fast Reverse

Press and hold **[REV ◀◀]** or **[FWD ▶▶]** during playback to select the required forward or reverse speed.



To continue playback, press **[PLAY ►]**.

Note:

- Set "STILL MODE" to "FIELD" in "DISPLAY" menu if pictures in the fast playback mode are blurred. (Refer to page 38.)
- Fast forward / fast reverse speed varies with disc. Approximate speed is 1(2x), 2(8x), 3(20x), 4(50x) and 5(100x) on DVD and 1(2x), 2(8x) and 3(30x) on audio CD and MP3.
- For DVD, sound will be muted during the search.
- For audio CD and MP3, sound will be intermittent during the search.

Slow Forward / Slow Reverse

DVD

Press and hold **[REV ◀◀]** or **[FWD ▶▶]** during the paused mode to select the required forward or reverse speed.



To continue playback, press **[PLAY ►]**.

Note:

- Slow forward / slow reverse speed varies with disc. Approximate speed is 1(1/16x), 2(1/8x) and 3(1/2x).
- Set "STILL MODE" to "FIELD" in "DISPLAY" menu if pictures in the slow playback mode are blurred. (Refer to page 38.)
- The sound will be muted during slow forward/slow reverse playback.

Zoom

DVD

The zoom function allows you to enlarge the video image and to pan through the enlarged image.

1 During playback, press **[MODE]** repeatedly until "OFF" appears.

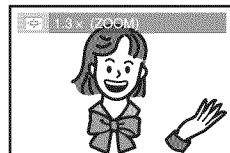

2 Press **[ENTER]** repeatedly to change the zoom factor; "OFF (ZOOM)", "1.3x (ZOOM)", "2x (ZOOM)" or "4x (ZOOM)".

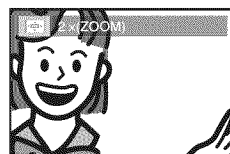

3 Once a desired zoom factor is set, press **[RETURN]** to display the position guide, then use **[Cursor ▲/▼/◀/▶]** to slide the zoomed picture across the TV screen.

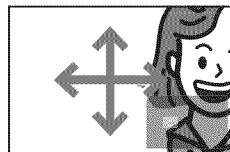
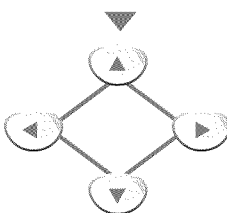

4 To exit zoom, repeat steps 1 to 2 above and press **[ENTER]** until "OFF (ZOOM)" appears.



Note:

- The gray box with an inner blue box that shows during zoomed playback is the position guide indicates the position of the zoomed image within the overall image. Position guide stays on the TV screen until you press **[ENTER]**. Press **[ENTER]** one more time to recall the position guide when disappears.
- Zoom function does not work while the disc menu is displayed.
- 4x zoom is not available on some discs.
- Zoom function is also available during pause mode.

✓ MP3 Playback

MP3

MP3 is a method of compressing files. You can copy MP3 files on CD-RW/-R from the personal computer and play the files on this unit.

- 1 Insert an CD-RW/-R with MP3 files, playback starts automatically.
 - Press **[PLAY ▶]** if the disc is already inserted.
 - Press **[MENU]** when you want to call up the file list.

When selecting the folder:

 - Press **[Cursor ▶]** when you want to go to the next hierarchy.

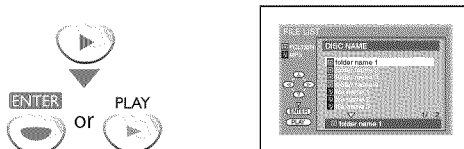



- Press **[Cursor ◀]** when you want to go back to the previous hierarchy (except for the top hierarchy).
- If **[TOP MENU]** is pressed when a file list is displayed, the 1st item in the top hierarchy will be highlighted.
- Press **[MENU]** or **[RETURN]** to go back to playback display.

- 2 Press **[STOP ■]** once to stop playback temporarily.



- Refer to "Resume Playback" on page 27.

Note:

- Some selections may take a while to be recognized.
- Folders are known as Groups; files are known as Tracks.
- Folders, MP3 files are displayed respectively as  and .
- A maximum of 255 folders or 999 files may be recognized in one disc.
- Up to 8 hierarchies can be recognized in one folder. Files in the 9th or deeper hierarchies cannot be played back.
- This unit can play back picture and sounds from data recorded in MP3 formats on CD-RW/-R discs.
- A file with an extension of ".mp3 (MP3)" is called an "MP3 file".
- The unit can run an image file conforming to the Exif specification. Exif is a file format, Exchangeable Image File format established by Japanese Electronic Industry Development Association (JEIDA).
- Files whose extension is other than ".mp3 (MP3)" will not be listed in the file list.
- If the file is not recorded in MP3 format, noise may be produced even if the file extension is either ".mp3 (MP3)".
- The name of folder and file can be displayed in up to 25 characters. Unrecognizable characters will be replaced with asterisks.
- Unplayable folders or files may be displayed depending on the recording conditions.

This unit recommends the files recorded under the following circumstances:

| Applicable MP3 file | Remarks |
|---|---|
| Sampling frequency: 44.1 kHz or 48 kHz | For MP3 file recorded in Variable Bit Rate (VBR), the unit may not display the actual elapsed time. |
| Constant bit rate: 32 kbps ~ 320 kbps | |

✓ Search Functions

Chapter / Title Search

DVD

Using [MODE]

- During playback, press [MODE] repeatedly until "CH" appears.
 - If you want to perform the title search, press [Cursor ▲ / ▼] repeatedly until "TT" appears.

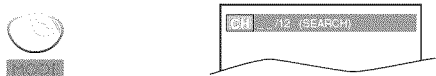

- Press [the Number buttons] to select your desired chapter or title within 60 seconds.

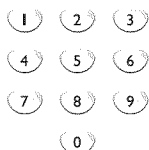

To play back a single-digit chapter or title when there are more than 10 chapters or titles, press [ENTER] after entering the chapter or title number.

- Playback will start automatically from the chapter or title you selected.

Note:

- The total number of chapters/titles in your disc; with less than 10 chapters/titles, press the chapter/title number directly. With 10 or more chapters/titles, to play a single digit chapter/title, press [0] first, then the chapter/title number. (e.g., for chapter 3, press [0] and [3].) To play a double-digit chapter/title, press the chapter/title number.

Using [SKIP ◀◀ / ▶▶]

- During playback, press [SKIP ◀◀ / ▶▶] repeatedly until a desired chapter or title will be selected.

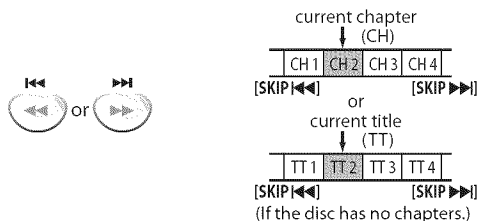

- Playback will start automatically from the chapter or title you selected.

Note:

- [SKIP ◀◀ / ▶▶] are not available when playback is stopped.
- Chapter/title search can only be performed during playback or when the unit has kept the resume information. It cannot be performed in the stop mode.
- Chapter/title search is not available with some DVD.

Track Search

CD

MP3

Using [MODE]

- During playback, press [MODE] repeatedly until "TR" appears.

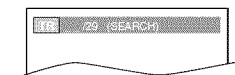

- Press [the Number buttons] to select your desired track within 60 seconds.

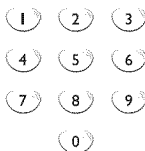

To play back a single-digit track/file when there are more than 10 tracks/files, press [ENTER] after entering the track/file number.

- Playback will start automatically from the track/file you selected.

Note:

- The total number of tracks/files in your disc; With less than 10 tracks/files, press the track/file number directly. With 10 or more tracks/files, to play a single digit track/file, press [0] first, then the track/file number. (e.g., for track/file 3, press [0] and [3].) To play a double-digit track/file, press the track/file number. With 100 or more files, to play a single or double digit file, press [0], [0] and [3]. For file 26, press [0], [2] and [6]. To play a triple digit file, press the file number.
- Track search is not available for programmed or random playback.

Using [SKIP ◀◀ / ▶▶]

- During playback, press [SKIP ◀◀ / ▶▶] repeatedly until your desired track/file will be selected.

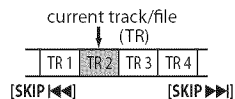
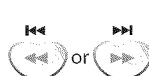

- Playback will start automatically from the track/file you selected.

Note:

- [SKIP ◀◀ / ▶▶] are not available when playback is stopped.
- Track search can only be performed during playback or when the unit has kept the resume information. It cannot be performed in the stop mode.

Time Search

DVD

CD

- 1 During playback, press **[MODE]** repeatedly until "OFF" / "TR" appears.



e.g.) DVD



- 2 Use **[Cursor ▲/▼]** repeatedly until "OFF" appears.

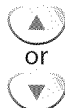

or



- 3 Press **[the Number buttons]** to select your desired time lapse within 60 seconds.

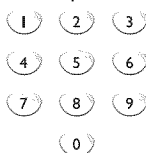

- 4 Playback will start automatically from the time you selected.

Note:

- When there is no need to enter a number, "0" appears automatically. For example, "0:0_:__" appears in time search menu if the total time of the title or track/file is less than 10 minutes.
- Press **[CLEAR]** to erase the incorrect input at step 3.
- Time search can only be performed during playback or when the unit has kept the resume information. It cannot be performed in the stop mode.

Direct Search

Press **[the Number buttons]** to select your desired chapter, title, track/file.

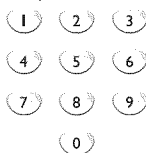

Note:

- To select a single-digit chapter, title, track/file number, press the number directly.
- To select double digit chapter, title, track/file number:
 - If the disc contains more than 9 and less than 100 chapter, title, tracks/files, press **[+10/+100]** first, then enter the double digit chapter, title, track/file number.
 - (e.g., for track 26, press **[+10/+100]**, **[2]** and **[6]**.)
 - If the disc contains more than 99 files, press **[+10/+100]** then press **[0]**. Then enter the double digit files number. Or press **[+10/+100]** first, enter the files number, then press **[ENTER]** at the last.
- To select triple digit files number, press **[+10/+100]** first, then enter the triple digit files number.

Repeat Playback

You can repeat playback chapters, titles or tracks/files on a disc.

- 1 During playback, press **[MODE]** repeatedly until "OFF" appears.



- 2 Press **[Cursor ▲/▼]** to change the repeat mode.

DVD

- OFF (repeat off)
- CHAPTER (current chapter repeat)
- TITLE (current title repeat)

CD

- OFF (repeat off)
- TRACK (current track repeat)
- ALL (entire disc repeat)

MP3

- OFF (repeat off)
- TRACK (current file repeat)
- GROUP (current folder repeat)
- ALL (entire disc repeat)

- 3 Press **[RETURN]** to exit.



Repeat A-B Playback

DVD

CD

You can repeat playback between A and B on a disc.

- 1 During playback, press **[MODE]** repeatedly until "OFF" appears.

- 2 Press **[ENTER]** at your desired starting point (A).



- 3 Press **[ENTER]** at your desired ending point (B).



- Point B should be in the same title or track as point A.
- Within a few seconds, the section A-B will begin to play back repeatedly.

- 4 To cancel repeat A-B playback, press **[MODE]** repeatedly until "OFF" A-B" appears. Press **[ENTER]** so "OFF" appears.



Note:

- Repeat setting (except "ALL") will be cleared when moving to another title, chapter, track/file or folder.
- During programmed playback, repeat setting will be effective for the tracks/files in the program.
- Repeat playback or repeat A-B playback may not available with some discs.
- Repeat A-B playback does not function during other repeat mode.
- To cancel point A, press [CLEAR] at step 2 in "Repeat A-B Playback".
- Stopping playback will cancel repeat A-B playback.

Note:

- Press [CLEAR] to erase the last track in the program if you make an error.
- To erase all programmed tracks/files at once, select "ALL CLEAR" and press [ENTER] at step 2.
- While a program is being played back, [STOP ■] works as follows:
 - Pressing [STOP ■] once: The track/file will be in the resume standby mode. Next time you press [PLAY ►], the playback will resume from the point where it is stopped in the programmed playback. (For MP3 file, playback will resume from the beginning of the current file.)
 - Pressing [STOP ■] twice: Resume mode will be canceled. Next time you press [PLAY ►], playback will restart from the first track/file in the original order. However, your programmed playback can be restarted when you follow the above steps. (Your programs are still stored until either the disc is ejected or the unit is turned off.)
- On some discs, [STOP ■] will not work while the resume message appears. Please wait until the message disappears.
- To repeat the current track/file in the program, follow the steps 1 and 2 in "Repeat Playback" on page 31 and select "TRACK".
- To repeat the entire program, follow the steps 1 and 2 in "Repeat Playback" on page 31 and select "ALL".
- Turning off the unit or ejecting the disc will erase the program.
- You cannot use [the Number buttons] to select another track during programmed playback. Use [SKIP ◀▶] to select other tracks/files in the program.
- You cannot combine random playback with programmed playback.
- You cannot alter a programmed order during playback.
- You can start programmed playback only while in "PROGRAM" menu.

✓ Programmed Playback



You may determine the order in which tracks/files will be played back.

1 In stop mode, press [MODE] repeatedly until the "PROGRAM" menu appears.

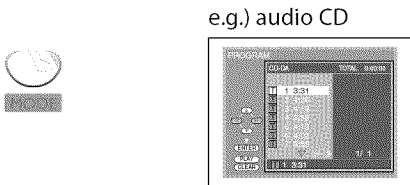

2 Use [Cursor ▲ / ▼] to select a desired track/file, then press [ENTER] to store.

- Additional tracks/files may be on other screens. Use [Cursor ▲ / ▼] to go on to the next / previous pages.
- Repeat this step until you have selected all the tracks/files you wish to play back in the program.

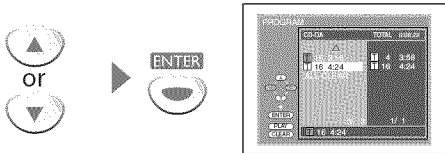

- Up to 99 tracks/files can be ordered.
- If 8 or more tracks/files were in a program, use [SKIP ◀▶] to see all the tracks/files.

3 Press [PLAY ►] to start programmed playback.



✓ Random Playback



This function shuffles the playing order of tracks/files instead of playback in the sequence.

1 In stop mode, press [MODE] repeatedly until "RANDOM" menu appears.

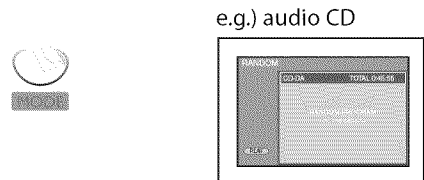

2 Press [PLAY ►] to start random playback.



Note:

- To repeat the current track/file in the random mode, follow the steps 1 and 2 in "Repeat Playback" on page 31 and select "TRACK".
- To repeat the entire random selections, follow the steps 1 and 2 in "Repeat Playback" on page 31 and select "ALL".
- Random playback will be kept until you press [STOP ■].

✓ On-screen Display

You can check the information about the current disc by pressing [DISPLAY] on the remote control.

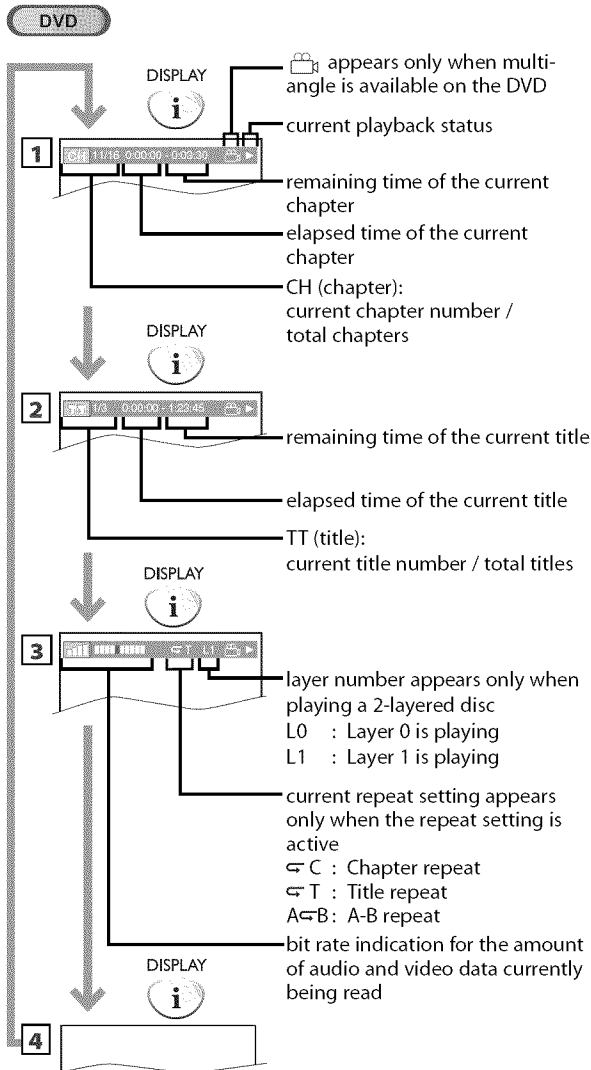

Note:

• Some DVD will not allow you to set chapter playback correctly.

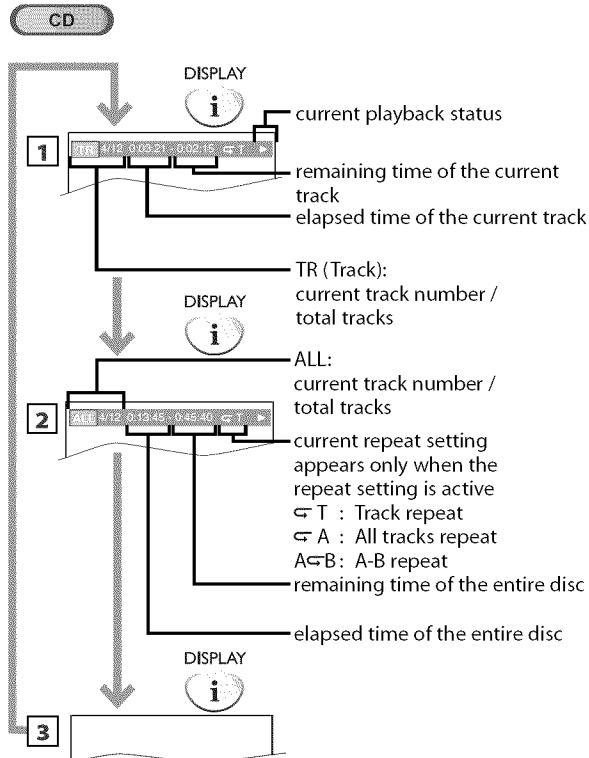

Note:

• When you are playing a disc in program or random mode, "TR PROGRAM" (or "TR RANDOM") will be displayed instead of [2].

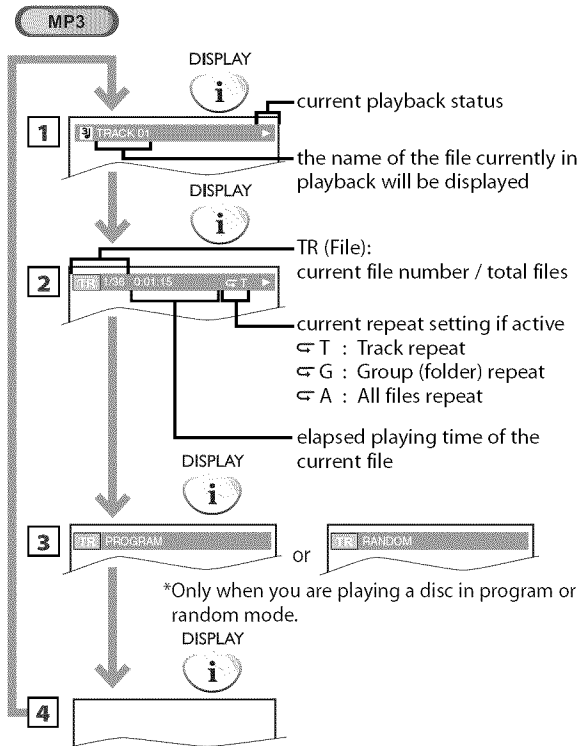

*Only when you are playing a disc in program or random mode.

Special Settings

Subtitle Language

DVD

This unit allows you to select a subtitle language (if available) during DVD playback.

- 1 During playback, press **[MODE]** repeatedly until "Ⓜ" appears.



- 2 Use **[Cursor ▲/▼]** repeatedly until your desired language appears.

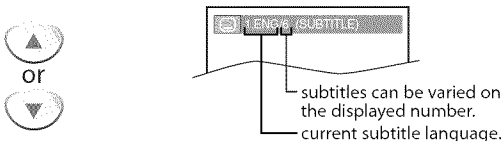

- Each time you press **[Cursor ▲/▼]**, the subtitle language changes as example below.

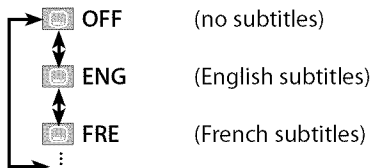

To cancel the subtitle

- 1 During playback, press **[MODE]** repeatedly until "Ⓜ" appears.

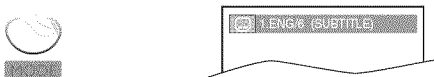

- 2 Use **[Cursor ▲/▼]** repeatedly until "Ⓜ OFF (SUBTITLE)" appears.

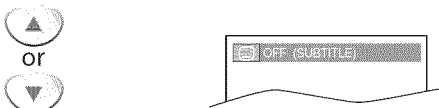

Note:

- If your language is not shown after pressing **[Cursor ▲/▼]** several times, the disc may not have that language. However, some discs only allow you to change subtitle languages setting in the disc menu. (Operation varies depending on the disc, so refer to the manual along with the disc.)
- When "NOT AVAILABLE" appears on the TV screen, it means no subtitle is recorded on the scene.
- If you choose a language that has 3-letter abbreviation, the abbreviation will be displayed every time you change the subtitle language setting. If you choose any other languages, "---" will be displayed instead. (Refer to page 42.)
- Ejecting the disc will cancel your subtitle setting.

Audio Language

DVD

This unit allows you to select an audio language (if multiple languages are available) during DVD playback.

- 1 During playback, press **[AUDIO]** repeatedly until the desired language appears.

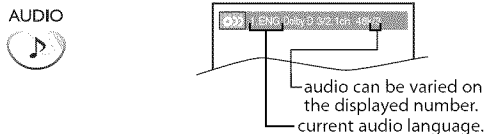

- Each time you press **[AUDIO]**, the audio language changes as example below.



Note:

- Some discs will only allow you to change the audio setting from the disc menu. Refer to the manual accompanying the discs for details.
- If your language is not shown after pressing **[AUDIO]** several times, the disc may not have that language. However, some discs allow you to change multiple audio languages setting in the disc menu. (Operation varies depending on the disc, so refer to the manual along with the disc.)
- When "NOT AVAILABLE" appears on the TV screen, it means audio language is not available.

Camera Angles

DVD

Some DVD may contain scenes which have been shot simultaneously from various angles. You can change the camera angle if "Ⓜ" appears on the TV screen. If "ANGLE ICON" is set to "OFF" in "OTHERS" menu, "Ⓜ" will not appear. (Refer to page 41.)

- 1 During playback, press **[MODE]** repeatedly until "Ⓜ" appears.



- 2 Use **[Cursor ▲/▼]** repeatedly until your desired camera angle appears.

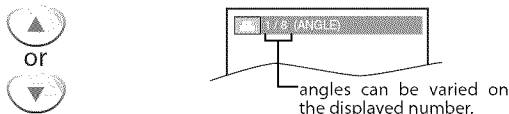

Black Level Setting

DVD

Adjust the black level to make the dark areas of the TV picture brighter.

- 1 During playback, press **[MODE]** repeatedly until "OFF" appears.

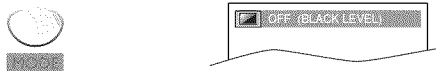

- 2 Use **[Cursor ▲/▼]** to adjust the black level.

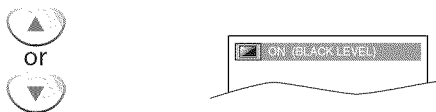

ON : Makes the dark areas brighter.
OFF : Shows the original picture as recorded.

- 3 Press **[RETURN]** to exit.



Note:

• The setting will be kept even if the unit is turned off.

Stereo Sound Mode

CD

This unit allows you to select a sound mode during audio CD playback.

During playback, press **[AUDIO]** repeatedly until the desired sound mode appears.

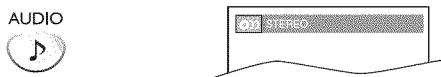

• Each time you press **[AUDIO]**, the sound mode changes as example below.

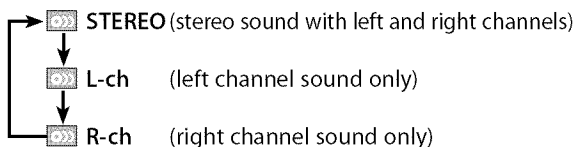

Note:

• Virtual surround cannot be changed when the sound mode is set to either "L-ch" or "R-ch".

Virtual Surround

You can enjoy virtual surround on your existing 2 channel stereo system.

- 1 During playback, press **[MODE]** repeatedly until "OFF" appears.

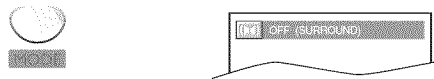

- 2 Use **[Cursor ▲/▼]** to select the sound level.

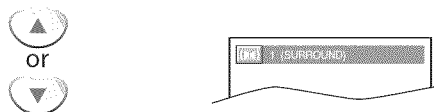

1 : Natural effect
2 : Emphasized effect
OFF : No effects (original sound)

- 3 Press **[RETURN]** to exit.



Note:

- The setting will be kept even if the unit is turned off.
- For audio CD, virtual surround will not be effective if the sound mode is set to something other than "STEREO". See "Stereo Sound Mode".
- Turn down the level or select "OFF" if the sound is distorted.

Marker Setup

This feature allows you to assign a specific point on a disc to be called back later.

DVD

CD

To set a marker

- 1 During playback, press **[MODE]** repeatedly until "CH"/"TR" appears.



e.g.) DVD



- 2 Use **[Cursor ▲/▼]** repeatedly until marker search menu appears.

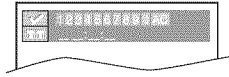

- 3 Use **[Cursor ◀/▶]** to select an available marker within 60 seconds.

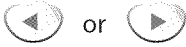

- 4 When the playback reaches the point at which you want to set a marker, press **[ENTER]**.

• Marker is now set.

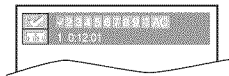

- 5 Press **[RETURN]** to exit.



To return to the marker later

- 1 To select a desired marker, repeat steps 1 to 3 in "To set a marker".

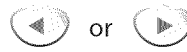

e.g.) DVD

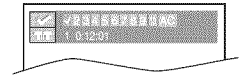

- 2 Press **[ENTER]** at the desired marker to start playback from the specific point which you set.



Note:

- Marker Search menu will disappear in about 60 seconds when there is no input.
- You can mark up to 10 points.
- To clear a marker, select the marker to be cleared, and then press **[CLEAR]**.
- Ejecting the disc or turning off the power will erase all markers.
- Selecting "AC" at step 3 in the section "To set a marker" will also erase all markers.

Settings are only effective when the unit is in DVD mode and any discs should not be played back.

QUICK MENU AT A GLANCE

If you make setting for "TV MODE" or "DOLBY DIGITAL", you can also enter from the "QUICK" menu. Use [Cursor ▲/▼] to select "QUICK" and press [ENTER] at step 3.

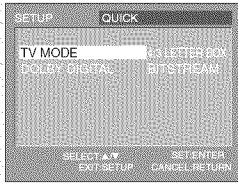

✓ DVD Language Setting

You can change the desired language when playing back the disc.

1 In stop mode, press [SETUP] to display "TV SETUP".

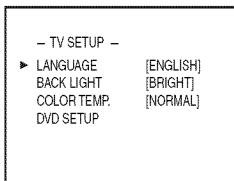

2 Use [Cursor ▲/▼] to select "DVD SETUP"; then press [ENTER].

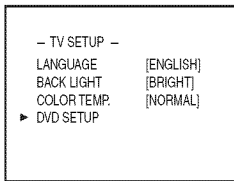

3 Use [Cursor ▲/▼] to select "CUSTOM", then press [ENTER].

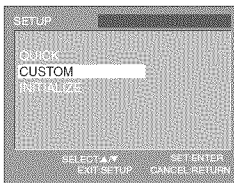

4 Use [Cursor ▲/▼] to select "LANGUAGE"; then press [ENTER].

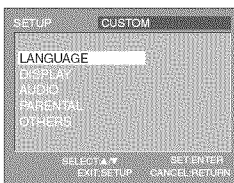

5 Use [Cursor ▲/▼] to select the desired item, then press [ENTER].

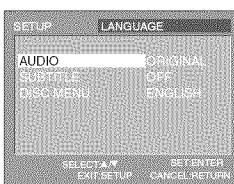

6 Use [Cursor ▲/▼] to select the desired item, then press [ENTER].

[AUDIO] *1, *2 (Default: ORIGINAL)
Select the desired audio language.

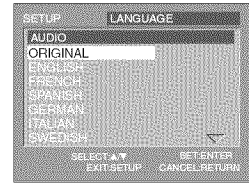

[SUBTITLE] *1, *2 (Default: OFF)
Select the desired subtitle language.

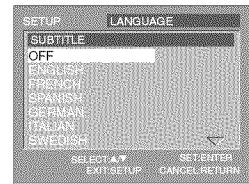

[DISC MENU] *1 (Default: ENGLISH)
Select the desired language in DVD menu.

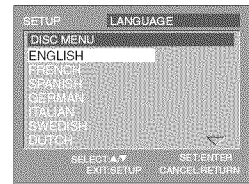

Note:

- To change the on-screen language, call up "TV SETUP" menu by pressing [SETUP] once and set the desired language. (Refer to "Language Selection" on page 14.)

*1

- Language options are not available with some discs.
- If "OTHER" is selected in "AUDIO", "SUBTITLE" or "DISC MENU" menu, press 4-digit number to enter the code for the desired language. (Refer to "Language Code List" on page 42.)
- Only the languages supported by the disc can be selected.

*2

- Use [MODE] to select subtitles available on the DVD.
- Use [AUDIO] to select audio available on the DVD.
- If the DVD's default settings for audio and subtitle are the same language, the subtitles may not show unless you turn them on.

7 Press [SETUP] to exit.



✓ Display Setting

You can change the TV aspect ratio and still mode clarity in "DISPLAY" menu.

1 In stop mode, press [SETUP] to display "TV SETUP".

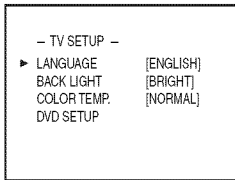

2 Use [Cursor ▲/▼] to select "DVD SETUP", then press [ENTER].

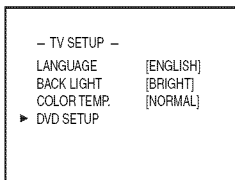

3 Use [Cursor ▲/▼] to select "CUSTOM", then press [ENTER].

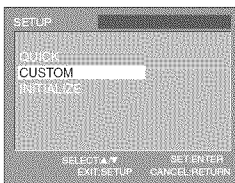

4 Use [Cursor ▲/▼] to select "DISPLAY", then press [ENTER].

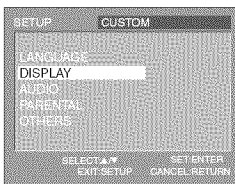

5 Use [Cursor ▲/▼] to select the desired item, then press [ENTER].

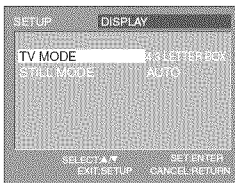

6 Use [Cursor ▲/▼] to select the desired item, then press [ENTER].

[TV MODE]

(Default: 4:3 LETTER BOX)

Select the desired TV aspect ratio.

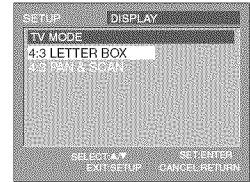

[STILL MODE]

(Default: AUTO)

Select the desired still mode.

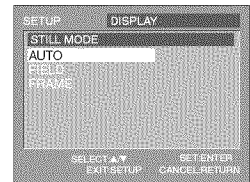

Note:

TV MODE:

- Select "4:3 LETTER BOX", so that black bars may appear on the top and bottom of the TV screen.
- Select "4:3 PAN & SCAN" for a full height picture with both sides adjusted.

STILL MODE:

- Select "AUTO" usually.
- If you select "FIELD", the picture in the still mode will be stabilized.
- If you select "FRAME", the picture in the still mode will be highly defined.

7 Press [SETUP] to exit.



✓ DVD Audio Setting

Choose the appropriate audio settings for your equipment. It only affects during the playback of DVD.

1 In stop mode, press **[SETUP]** to display "TV SETUP".

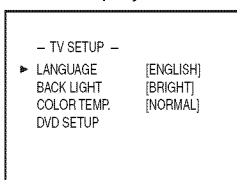

2 Use **[Cursor ▲/▼]** to select "DVD SETUP", then press **[ENTER]**.

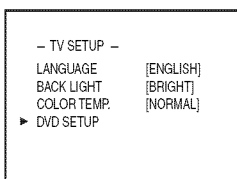

3 Use **[Cursor ▲/▼]** to select "CUSTOM", then press **[ENTER]**.

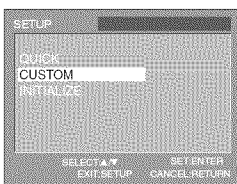

4 Use **[Cursor ▲/▼]** to select "AUDIO", then press **[ENTER]**.

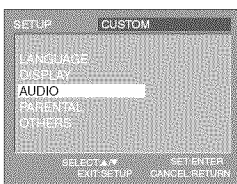

5 Use **[Cursor ▲/▼]** to select the desired item, then press **[ENTER]**.

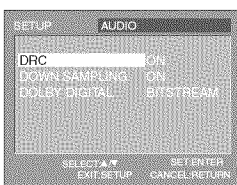

6 Use **[Cursor ▲/▼]** to select the desired item, then press **[ENTER]**.

[DRC] (Default: ON)

Sets the dynamic range control.

This function is available only on the discs which are recorded in the Dolby Digital format.

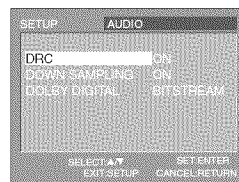

ON : Compress the range between soft and loud sounds.

OFF : No effects (original sound).

[DOWN SAMPLING] (Default: ON)

This function is available only on digital outputting of a disc recorded in 96kHz.

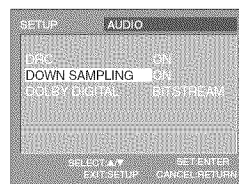

ON : When outputting in 48kHz.

OFF : When outputting the original sound.

Note:

- When playing back a 96 kHz disc with the copyright protection or when virtual surround is set to 1 or 2, the sound will be down sampled at 48 kHz even if "DOWN SAMPLING" is "OFF".

[DOLBY DIGITAL] (Default: BITSTREAM)

Sets "BITSTREAM" when this unit is connected to a Dolby Digital decoder. Available on DVD only.

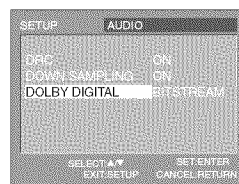

BITSTREAM : Outputs Dolby Digital signals.

PCM : Converts the Dolby Digital into PCM. (2 channel)

7 Press **[SETUP]** to exit.



✓ Parental Setting

Parental setting prevents your children from viewing inappropriate materials. (password protected.) Playback will stop if the ratings exceed the levels you set.

1 In stop mode, press **[SETUP]** to display "TV SETUP".

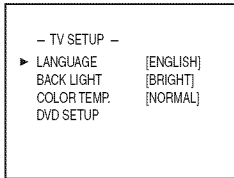

2 Use **[Cursor ▲/▼]** to select "DVD SETUP", then press **[ENTER]**.

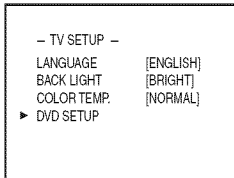

3 Use **[Cursor ▲/▼]** to select "CUSTOM", then press **[ENTER]**.

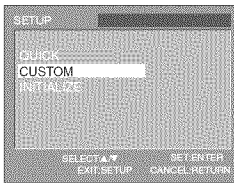

4 Use **[Cursor ▲/▼]** to select "PARENTAL", then press **[ENTER]**.

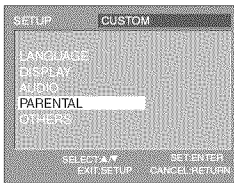

5 Use **[the Number buttons]** to enter the 4-digit number for your password, then press **[ENTER]**.

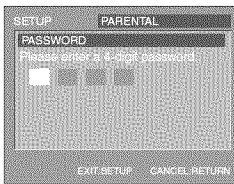
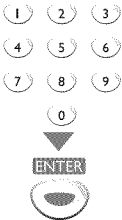

- If you have set password already, use **[the Number buttons]** to enter the current 4-digit password.
- You cannot use the default password (4737) to play a DVD.

6 Use **[Cursor ▲/▼]** to select "PARENTAL LEVEL", then press **[ENTER]**.

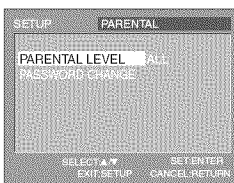

7 Use **[Cursor ▲/▼]** to select the desired item, then press **[ENTER]**.

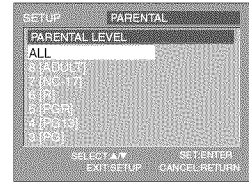

PARENTAL LEVEL

- ALL** : all parental locks are canceled.
- 8 [ADULT]** : all ratings (adult/general/children) can be played back.
- 7 [NC-17]-2 [G]** : only DVD intended for general use and children can be played back.
- 1 [KID SAFE]** : only DVD intended for children can be played back.

8 Press **[SETUP]** to exit.



To change the password

6 Follow steps 1 to 5. Use **[Cursor ▲/▼]** to select "PASSWORD CHANGE", then press **[ENTER]**.

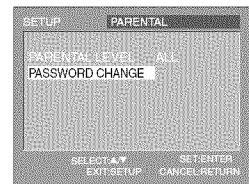

7 Use **[the Number buttons]** to enter the new 4-digit password, then press **[ENTER]**.

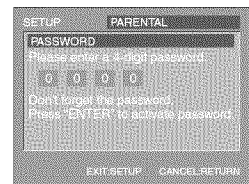
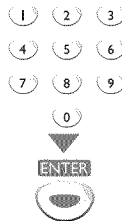

Note:

- DVD-video may not respond to parental lock settings. Make sure this function works with your DVD-video.
- Record the password in case you forget it.
- If you forget the password, press **[4], [7], [3], [7]**, then enter your new password. Password will be cleared and parental levels will be set to "ALL".
- A power failure will not erase your password.

8 Press **[SETUP]** to exit.



Others

You can change the other functions.

- 1 In stop mode, press **[SETUP]** to display "TV SETUP".

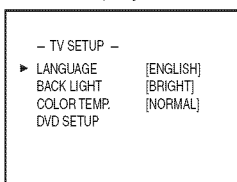

- 2 Use **[Cursor ▲/▼]** to select "DVD SETUP", then press **[ENTER]**.

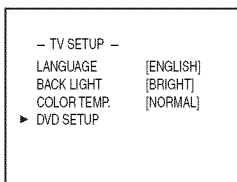

- 3 Use **[Cursor ▲/▼]** to select "CUSTOM", then press **[ENTER]**.

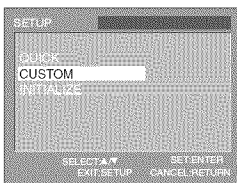

- 4 Use **[Cursor ▲/▼]** to select "OTHERS", then press **[ENTER]**.

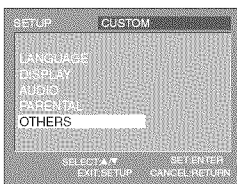

- 5 Use **[Cursor ▲/▼]** to select the desired item, then press **[ENTER]**.

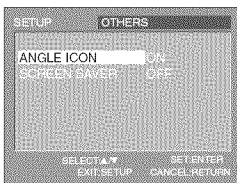

- 6 Use **[Cursor ▲/▼]** to select the desired item, then press **[ENTER]**.

[ANGLE ICON]

(Default: ON)

Set to "ON" to show the angle icon when multiple camera angles are available during DVD playback.

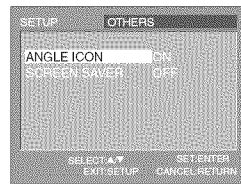

[SCREEN SAVER]

(Default: OFF)

If you select "ON", the screen saver program starts when there is no input from the unit for 5 minutes in stop mode.

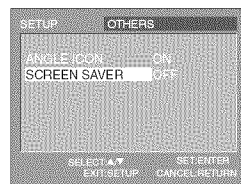

- 7 Press **[SETUP]** to exit.



✓ Reset to the Default Setting

You can reset all the settings except for the parental setting and on-screen menu language.

1 In stop mode, press **[SETUP]** to display "TV SETUP".

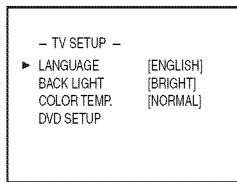

2 Use **[Cursor ▲/▼]** to select "DVD SETUP", then press **[ENTER]**.

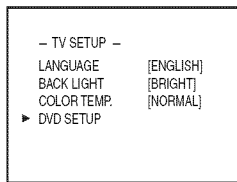

3 Use **[Cursor ▲/▼]** to select "INITIALIZE", then press **[ENTER]**.

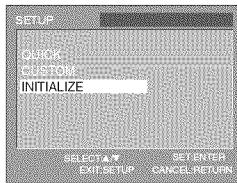

4 Use **[Cursor ▲/▼]** to select "YES", then press **[ENTER]**.

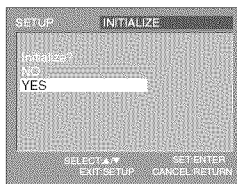

Note:

• When you want to cancel the initialization, select "NO" at step 4, then press **[SETUP]**.

5 Press **[SETUP]** to exit.



✓ Language Code List

| Language | A-B | Code | Language | Code |
|------------------|------------|------|------------------|------------|
| Abkhazian | | 4748 | Marathi | 5964 |
| Afar | | 4747 | Moldavian | 5961 |
| Afrikaans | | 4752 | Mongolian | 5960 |
| Albanian | | 6563 | Nauru | 6047 |
| Amharic | | 4759 | Nepali | 6051 |
| Arabic | | 4764 | Norwegian [NOR] | 6061 |
| Armenian | | 5471 | | O-R |
| Assamese | | 4765 | Occitan | 6149 |
| Aymara | | 4771 | Oriya | 6164 |
| Azerbaijani | | 4772 | Oromo(Afan) | 6159 |
| Bashkir | | 4847 | Panjabi | 6247 |
| Basque | | 5167 | Pashto; Pushto | 6265 |
| Bengali; Bangla | | 4860 | Persian | 5247 |
| Bhutani | | 5072 | Polish [POL] | 6258 |
| Bihari | | 4854 | Portuguese [POR] | 6266 |
| Bislama | | 4855 | Quechua | 6367 |
| Breton | | 4864 | Rhaeto-Romance | 6459 |
| Bulgarian | | 4853 | Romanian [RUM] | 6461 |
| Burmese | | 5971 | Russian [RUS] | 6467 |
| Byelorussian | | 4851 | | S |
| | C-E | | Samoan | 6559 |
| Cambodian | | 5759 | Sangho | 6553 |
| Catalan | | 4947 | Sanskrit | 6547 |
| Chinese [CHI] | | 7254 | Scots Gaelic | 5350 |
| Corsican | | 4961 | Serbian | 6564 |
| Croatian | | 5464 | Serbo-Croatian | 6554 |
| Czech [CZE] | | 4965 | Sesotho | 6566 |
| Danish [DAN] | | 5047 | Setswana | 6660 |
| Dutch [DUT] | | 6058 | Shona | 6560 |
| English [ENG] | | 5160 | Sindhi | 6550 |
| Esperanto | | 5161 | Singhalese | 6555 |
| Estonian | | 5166 | Siswat | 6565 |
| | F-H | | Slovak | 6557 |
| Faroese | | 5261 | Slovenian | 6558 |
| Fiji | | 5256 | Somali | 6561 |
| Finnish [FIN] | | 5255 | Spanish [SPA] | 5165 |
| French [FRE] | | 5264 | Sundanese | 6567 |
| Frisian | | 5271 | Swahili | 6569 |
| Galician | | 5358 | Swedish [SWE] | 6568 |
| Georgian | | 5747 | | T |
| German [GER] | | 5051 | Tagalog | 6658 |
| Greek [GRE] | | 5158 | Tajik | 6653 |
| Greenlandic | | 5758 | Tamil | 6647 |
| Guarani | | 5360 | Tatar | 6666 |
| Gujarati | | 5367 | Telugu | 6651 |
| Hausa | | 5447 | Thai | 6654 |
| Hebrew | | 5569 | Tibetan | 4861 |
| Hindi | | 5455 | Tigrinya | 6655 |
| Hungarian [HUN] | | 5467 | Tonga | 6661 |
| | I-K | | Tsonga | 6665 |
| Icelandic [ICE] | | 5565 | Turkish [TUR] | 6664 |
| Indonesian | | 5560 | Turkmen | 6657 |
| Interlingua | | 5547 | Twi | 6669 |
| Interlingue | | 5551 | | U-Z |
| Inupiak | | 5557 | Ukrainian | 6757 |
| Irish [IRI] | | 5347 | Urdu | 6764 |
| Italian [ITA] | | 5566 | Uzbek | 6772 |
| Japanese [JPN] | | 5647 | Vietnamese | 6855 |
| Javanese | | 5669 | Volapuk | 6861 |
| Kannada | | 5760 | Welsh | 4971 |
| Kashmiri | | 5765 | Wolof | 6961 |
| Kazakh | | 5757 | Xhosa | 7054 |
| Kinyarwanda | | 6469 | Yiddish | 5655 |
| Kirghiz | | 5771 | Yoruba | 7161 |
| Kirundi | | 6460 | Zulu | 7267 |
| Korean [KOR] | | 5761 | | |
| Kurdish | | 5767 | | |
| | L-N | | | |
| Laothian | | 5861 | | |
| Latin | | 5847 | | |
| Latvian; Lettish | | 5868 | | |
| Lingala | | 5860 | | |
| Lithuanian | | 5866 | | |
| Macedonian | | 5957 | | |
| Malagasy | | 5953 | | |
| Malay | | 5965 | | |
| Malayalam | | 5958 | | |
| Maltese | | 5966 | | |
| Maori | | 5955 | | |

Note:

• If you choose a language that has a 3-letter abbreviation, they will be displayed every time you change the audio or subtitle language setting above. If you choose any other language, "----" will be displayed instead. (3-letter abbreviation is written in bracket.)

✓ Troubleshooting Guide

If the unit does not perform properly when operated as instructed in this owner's manual, check the following chart once before calling for service.

| Symptom | Remedy |
|------------------------------------|---|
| No power | <ul style="list-style-type: none"> • Be sure the power cord is plugged in. • If a power failure occurs, unplug the power cord for 30 minutes to allow the unit to reset itself. |
| No picture or sound | <ul style="list-style-type: none"> • Check if the power is on. • Check the outlet connection. • Check the antenna or cable connection to the main unit. • When the outside antenna is used, check the wire condition and connection. • View other TV channels. The problem might be limited to the broadcasting station. • Turn off the power and wait for about 1 minute, then turn it on again. |
| No color | <ul style="list-style-type: none"> • Check the antenna or cable connection to the main unit. • When the outside antenna is used, check the wire condition and connection. • View other TV channels. The problem might be limited to the broadcasting station. • Adjust the "COLOR" in the main menu. |
| Sound OK, picture poor | <ul style="list-style-type: none"> • Check the antenna or cable connection to the main unit. • When the outside antenna is used, check the wire condition and connection. • Electrical interference from nearby appliances may affect picture quality. • Adjust "CONTRAST" and "BRIGHTNESS" in the main menu. • View other TV channels. The problem might be limited to the broadcasting station. |
| Picture distorted | <ul style="list-style-type: none"> • When the outside antenna is used, check the wire condition and connection. • View other TV channels. The problem might be limited to the broadcasting station. |
| Weak picture | <ul style="list-style-type: none"> • Check the antenna or cable connection to the main unit. • When the outside antenna is used, check the wire condition and connection. • Adjust "CONTRAST" and "BRIGHTNESS" in the main menu. • View other TV channels. The problem might be limited to the broadcasting station. |
| Lines or streaks in picture | <ul style="list-style-type: none"> • When the outside antenna is used, check the wire condition and connection. • Electrical interference from nearby appliances may affect picture quality. • View other TV channels. The problem might be limited to the broadcasting station. |
| Picture blurred | <ul style="list-style-type: none"> • When the outside antenna is used, check the wire condition and connection. • View other TV channels. The problem might be limited to the broadcasting station. |
| Ghosts in picture | <ul style="list-style-type: none"> • Check the antenna or cable connection to the main unit. • When the outside antenna is used, check the wire condition and connection. • Electrical interference from nearby appliances may affect picture quality. • View other TV channels. The problem might be limited to the broadcasting station. |
| Bars on TV screen | <ul style="list-style-type: none"> • When the outside antenna is used, check the wire condition and connection. • Electrical interference from nearby appliances may affect picture quality. |
| Picture rolls vertically | <ul style="list-style-type: none"> • When the outside antenna is used, check the wire condition and connection. • Electrical interference from nearby appliances may affect picture quality. • View other TV channels. The problem might be limited to the broadcasting station. |
| Different color marks on TV screen | <ul style="list-style-type: none"> • Move the unit away from nearby electric appliances. Turn off the power and wait 30 minutes before turning it back on. • View other TV channels. The problem might be limited to the broadcasting station. |
| Poor reception on some channels | <ul style="list-style-type: none"> • Check the antenna or cable connection to the main unit. • When the outside antenna is used, check the wire condition and connection. • Electrical interference from nearby appliances may affect picture quality. • View other TV channels. The problem might be limited to the broadcasting station. |
| Picture OK, sound poor | <ul style="list-style-type: none"> • View other TV channels. The problem might be limited to the broadcasting station. |
| No reception of digital signals | <ul style="list-style-type: none"> • Make sure auto channel scan has been completed. (Refer to "Auto Channel Scan" on page 13.) Auto channel scan must be completed when you set up the unit for the first time or move it to a location where previously unavailable channels are broadcast. • The selected channel may not be broadcasting. • When auto channel scan is interrupted and not completed, some channels will not be received. Make sure to complete. (Refer to "Auto Channel Scan" on page 13.) |

T
V

| Symptom | Remedy |
|---|---|
| The entered channel number changes automatically | <ul style="list-style-type: none"> Many digital channels have alternate channel numbers. The unit changes the numbers automatically to the ones signifying the broadcasting stations. These are the numbers used for analog broadcasts. |
| Remote control does not work | <ul style="list-style-type: none"> Check the antenna or cable connection to the main unit. Check the batteries of the remote control. Check if there is an obstacle between the infrared sensor window and the remote control. Test the signal output. If OK, then possible remote sensor trouble. (Refer to "IR Signal Check" on page 45.) Aim the remote control directly at the infrared sensor window on the front of the unit. Reduce the distance to the unit. Re-insert the batteries with their polarities (+/- signs) as indicated. |
| Problems with Closed Caption Feature | |
| T V Misspelled captions are displayed. | <ul style="list-style-type: none"> Closed captioning production companies may broadcast programs without correcting the misspelling in a live broadcast. |
| V Captions are not entirely displayed, or captions are delayed behind the dialogue. | <ul style="list-style-type: none"> Captions that are delayed a few seconds behind the actual dialogue are common for live broadcasts. Most captioning production companies can display a dialogue to a maximum of 220 words per minute. If a dialogue exceeds that rate, selective editing is used to insure that the captions remain up-to-date with the current TV screen dialogue. |
| Captions are displayed as a white box. No caption is displayed in the Closed Caption-supported program. | <ul style="list-style-type: none"> Interference from buildings or weather conditions may cause captioning to be incomplete. Broadcasting station may shorten the program to insert advertisement. The closed caption decoder cannot read the information of the shortened program. |
| No caption is displayed when playing the videotape containing captions. | <ul style="list-style-type: none"> The videotape may be illegally copied, or the caption signal might not have been read during copying. |
| Black box is displayed in the screen. | <ul style="list-style-type: none"> The text mode is selected for caption. Select "CAPTION1", "CAPTION2", "CAPTION3", "CAPTION4" or "OFF". |
| Completely distorted picture or black/white picture with DVD | <ul style="list-style-type: none"> Make sure the disc is compatible with the unit. |
| Picture freezes momentarily during playback. | <ul style="list-style-type: none"> Check the disc for finger prints/scratches and clean with a soft cloth wiping from center to edge. |
| D V D Disc cannot be played. | <ul style="list-style-type: none"> Clean the disc. Ensure the disc is correctly inserted. Check if the disc is defective by trying another disc. Cancel the parental lock or change the control level. Insert a correct disc that plays on this unit. Handle a disc with special care so that it does not have fingerprints, scratches, or dusts on its surface. |
| Buttons do not work or the unit stops responding. | <ul style="list-style-type: none"> To completely reset the unit, unplug the power cord from the power outlet for 5-10 seconds. |
| The unit does not respond to some operating commands during playback. | <ul style="list-style-type: none"> Operations may not be permitted by the disc. Refer to the instructions of the disc. |
| Angle does not switch. | <ul style="list-style-type: none"> The angle cannot be switched for DVD which do not contain multiple angles. In some cases multiple angles are only recorded for specific scenes. |
| Playback does not start when the title is selected. | <ul style="list-style-type: none"> Check the "PARENTAL" setting. |
| The password for rating level has been forgotten. | <ul style="list-style-type: none"> Enter the default password "4737", then your forgotten password will be cleared. |

Note:

- The LCD panel is manufactured to provide many years of useful life. Occasionally a few non active pixels may appear as a fixed point of blue, green or red. This is not to be considered a defect in the LCD screen.
- Some functions are not available in specific modes, but this is not a malfunction. Read the description in this owner's manual for more details on correct operations.
- Playback from a desired track/file and random playback are not available during program playback.
- Some functions are prohibited on some discs.

✓ Glossary

ATSC

Acronym that stands for Advanced Television Systems Committee and the name of the digital broadcasting standards.

Aspect ratio

The width of a TV screen relative to its height. Conventional TVs are 4:3 (in other words, the screen is almost square); widescreen models are 16:9 (the screen is almost twice as wide as its height).

Component Video

This is a video signal format that conveys each of 3 principal colors of light (red, blue and green) through different signal lines. This allows the viewers to experience picture colors as original as it is. There are several signal formats, including Y / Pb / Pr and Y / Cb / Cr.

Dolby Digital

The system developed by Dolby Laboratories to compress digital sound. It offers stereo sound (2ch) or multi-channel audio.

EDTV (enhanced definition TV)

Enhanced digital format that takes 480-line progressive signal.

HDTV (high definition TV)

Ultimate digital format that produces high resolution and high picture quality.

NTSC

Acronym that stands for National Television Systems Committee and the name of the current analog broadcasting standards.

Password

A stored 4-digit number that allows access to parental control features.

Region Code

Regions associate discs and players with particular areas of the world. This unit will only play back discs that have compatible region codes. You can find the region code of your unit by looking on the rear panel. Some discs are compatible with more than one region (or all regions).

SAP (secondary audio program)

Second-audio channel delivered separately from main-audio channel. This audio channel is used as an alternate in bilingual broadcasting.

SDTV (standard definition TV)

Standard digital format that is similar to the NTSC picture quality.

S-video

Offers higher quality images by delivering each signal, color (c) and luminance (y) independently of each other through separate cables.

✓ Maintenance

Cabinet Cleaning

- Wipe the front panel and other exterior surfaces of the unit with a soft cloth immersed in lukewarm water and wrung dry.
- Never use a solvent or alcohol. Do not spray insecticide liquid near the unit. Such chemicals may cause damage and discoloration to the exposed surfaces.

Servicing

Should your unit become inoperative, do not try to correct the problem yourself. There are no user serviceable parts inside. Turn off the unit, unplug the power cord and call our toll free customer support line found on the cover of this manual to locate an authorized service center.

Panel Cleaning

Wipe the panel with a soft cloth. Before cleaning the panel, disconnect the power cord.

If the Laser Optical Pickup Unit is Dirty

- If the unit still does not perform properly when it is operated, while referring to the relevant sections and to "Troubleshooting Guide" in this owner's manual, the laser optical pickup unit may be dirty. Consult your dealer or an Authorized Service Center for inspection and cleaning of the laser optical pickup unit.

Disc Handling

- Handle the discs so that fingerprints and dust do not adhere to the surfaces of the discs.



- Always store the disc in its protective case when it is not used.
- To clean-off, use a soft cloth.
- Do not use a hard cloth since this will mar the disc.
- Wipe the disc in a straight line from center to edge.
- Never wipe with a circular motion.

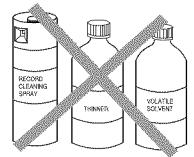
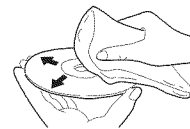

- Do not use detergent or abrasive cleaning agents.

IR Signal Check

If the remote control is not working properly, you can use an AM radio or digital camera (including a cellular phone with built-in camera) to see if it is sending out an infrared signal.

- With an AM radio: Tune the AM radio station to a non-broadcasting frequency. Point the remote control towards it, push any button and listen. If the sound from the radio flutters, it is receiving the remote control's infrared signal.

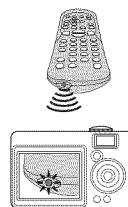
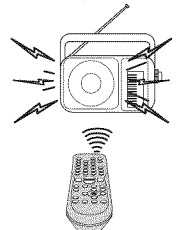

- With a digital camera (including built-in cell phone cameras) Point a digital camera towards the remote control. Push any button on the remote control and look through the digital camera. If the infrared light appears through the camera, the remote control is working.

✓ Cable Channel Designations

If you subscribe to cable TV, the channels are displayed as 1-135. Cable companies often designate channels with letters or letter-number combinations. Please check with your local cable company. The following is a chart of common cable channel designations.

| | | | | | | | | | | | | | | | | | | | | | |
|--------------|------|------|------|------|------|------|------|------|------|------|------|------|------|------|------|------|------|------|------|------|------|
| CATV channel | 5A | 2 | 3 | 4 | 5 | 6 | 7 | 8 | 9 | 10 | 11 | 12 | 13 | A | B | C | D | E | F | G | H |
| TV Display | 1 | 2 | 3 | 4 | 5 | 6 | 7 | 8 | 9 | 10 | 11 | 12 | 13 | 14 | 15 | 16 | 17 | 18 | 19 | 20 | 21 |
| CATV channel | I | J | K | L | M | N | O | P | Q | R | S | T | U | V | W | W+1 | W+2 | W+3 | W+4 | W+5 | W+6 |
| TV Display | 22 | 23 | 24 | 25 | 26 | 27 | 28 | 29 | 30 | 31 | 32 | 33 | 34 | 35 | 36 | 37 | 38 | 39 | 40 | 41 | 42 |
| CATV channel | W+7 | W+8 | W+9 | W+10 | W+11 | W+12 | W+13 | W+14 | W+15 | W+16 | W+17 | W+18 | W+19 | W+20 | W+21 | W+22 | W+23 | W+24 | W+25 | W+26 | W+27 |
| TV Display | 43 | 44 | 45 | 46 | 47 | 48 | 49 | 50 | 51 | 52 | 53 | 54 | 55 | 56 | 57 | 58 | 59 | 60 | 61 | 62 | 63 |
| CATV channel | W+28 | W+29 | W+30 | W+31 | W+32 | W+33 | W+34 | W+35 | W+36 | W+37 | W+38 | W+39 | W+40 | W+41 | W+42 | W+43 | W+44 | W+45 | W+46 | W+47 | W+48 |
| TV Display | 64 | 65 | 66 | 67 | 68 | 69 | 70 | 71 | 72 | 73 | 74 | 75 | 76 | 77 | 78 | 79 | 80 | 81 | 82 | 83 | 84 |
| CATV channel | W+49 | W+50 | W+51 | W+52 | W+53 | W+54 | W+55 | W+56 | W+57 | W+58 | A-5 | A-4 | A-3 | A-2 | A-1 | W+59 | W+60 | W+61 | W+62 | W+63 | W+64 |
| TV Display | 85 | 86 | 87 | 88 | 89 | 90 | 91 | 92 | 93 | 94 | 95 | 96 | 97 | 98 | 99 | 100 | 101 | 102 | 103 | 104 | 105 |
| CATV channel | W+65 | W+66 | W+67 | W+68 | W+69 | W+70 | W+71 | W+72 | W+73 | W+74 | W+75 | W+76 | W+77 | W+78 | W+79 | W+80 | W+81 | W+82 | W+83 | W+84 | W+85 |
| TV Display | 106 | 107 | 108 | 109 | 110 | 111 | 112 | 113 | 114 | 115 | 116 | 117 | 118 | 119 | 120 | 121 | 122 | 123 | 124 | 125 | 126 |
| CATV channel | W+86 | W+87 | W+88 | W+89 | W+90 | W+91 | W+92 | W+93 | W+94 | | | | | | | | | | | | |
| TV Display | 127 | 128 | 129 | 130 | 131 | 132 | 133 | 134 | 135 | | | | | | | | | | | | |

✓ General Specifications



Television Format: ATSC / NTSC-M TV Standard

Closed caption system:

\$15.122/FCC (Digital CC)
\$15.119/FCC (Analog CC)

Channel coverage (ATSC/NTSC):

VHF: 2 ~ 13
UHF: 14 ~ 69
CATV: 2 ~ 13, A ~ W, W+1 ~ W+94,
(analog W+1 ~ W+84), A-5 ~ A-1, 5A

Tuning system:

Channel frequency synthesized tuning system

Channel access:

Direct access keyboard, Programmable scan, and Up/down



Discs (playback compatibility):

DVD Video, DVD-RW/-R, DVD+RW/+R, audio CD, CD-RW/-R

Frequency response:

DVD (linear sound): 20 Hz to 20 kHz (sample rate: 48 kHz)
20 Hz to 44 kHz (sample rate: 96 kHz)
CD: 20 Hz to 20 kHz

Signal-to-noise ratio (S/N ratio):

CD: 75 dB (JEITA)

Total distortion factor:

DVD: 1 kHz 0.008% (JEITA)
CD: 1 kHz 0.008% (JEITA)

✓ Electrical Specification

Sound output: 1W, 8Ω x 2

✓ Other Specifications

Terminals:

Antenna input: VHF/UHF/CATV
75Ω unbalanced (F-type)
Video input: RCA jack x 1 1Vp-p (75Ω)
Audio input: RCA jack x 4 500mV rms
(input impedance: more than 22kΩ)
S-Video input: Mini DIN 4-pin jack x 1 Y: 1Vp-p (75Ω)
C: 286mVp-p (75Ω)

Component video input:

RCA jack x 3
Y: 1Vp-p (75Ω)
Pb: 700mVp-p (75Ω)
Pr: 700mVp-p (75Ω)

Digital audio coaxial output:

Pin jack: 500mVp-p x 1

Headphone:

1/8 inches (3.5mm)

Remote control:

Digital encoded infrared light system

Operating temperature:

41°F (5°C) to 104°F (40°C)

Power requirements:

120 V AC +/- 10%, 60 Hz +/- 0.5%

Power consumption (Maximum):

65W

LCD:

20 inches

Dimensions:

H : 17.9 inches (454mm)
W : 23.4 inches (594mm)
D : 8.1 inches (204mm)

Weight:

13.0 lbs. (5.9 kg)

- Designs and specifications are subject to change without notice and without our legal obligation.
- If there is a discrepancy between languages, the default language will be English.

SYLVANIA

LIMITED WARRANTY

FUNAI CORP. will repair this product, free of charge in the USA in the event of defect in materials or workmanship as follows:

DURATION:

PARTS: FUNAI CORP. will provide parts to replace defective parts without charge for one (1) year from the date of original retail purchase. Certain parts and LCD image burn-in are excluded from this warranty.

LABOR: FUNAI CORP. will provide the labor without charge for a period of ninety (90) days from the date of original retail purchase.

LIMITS AND EXCLUSIONS:

THIS WARRANTY IS EXTENDED ONLY TO THE ORIGINAL RETAIL PURCHASER. A PURCHASE RECEIPT OR OTHER PROOF OF ORIGINAL RETAIL PURCHASE WILL BE REQUIRED TOGETHER WITH THE PRODUCT TO OBTAIN SERVICE UNDER THIS WARRANTY.

This warranty shall not be extended to any other person or transferee.

This warranty is void and of no effect if any serial numbers on the product are altered, replaced, defaced, missing or if service was attempted by an unauthorized service center. This limited warranty does not apply to any product not purchased and used in the United States.

This warranty only covers failures due to defects in material or workmanship which occur during normal use. It does not cover damage which occurs in shipment, or failures which are caused by repairs, alterations or products not supplied by FUNAI CORP., or damage, which results from accident, misuse, abuse, mishandling, misapplication, alteration, faulty installation, improper maintenance, commercial use such as hotel, rental or office use of this product, or damage which results from fire, flood, lightning or other acts of God.

THIS WARRANTY DOES NOT COVER PACKING MATERIALS, ANY ACCESSORIES (EXCEPT REMOTE CONTROL), ANY COSMETIC PARTS, COMPLETE ASSEMBLY PARTS, DEMO OR FLOOR MODELS.

FUNAI CORP. AND ITS REPRESENTATIVES OR AGENTS SHALL IN NO EVENT BE LIABLE FOR ANY GENERAL, INDIRECT OR CONSEQUENTIAL DAMAGES ARISING OUT OF OR OCCASIONED BY THE USE OF OR THE INABILITY TO USE THIS PRODUCT. THIS WARRANTY IS MADE IN LIEU OF ALL OTHER WARRANTIES, EXPRESS OR IMPLIED, AND OF ALL OTHER LIABILITIES ON THE PART OF FUNAI, ALL OTHER WARRANTIES INCLUDING THE WARRANTY OF MERCHANTABILITY AND FITNESS FOR A PARTICULAR PURPOSE, ARE HEREBY DISCLAIMED BY FUNAI AND ITS REPRESENTATIVES IN THE UNITED STATES.

ALL WARRANTY INSPECTIONS AND REPAIRS MUST BE PERFORMED BY AN AUTHORIZED SERVICE CENTER. THIS WARRANTY IS ONLY VALID WHEN THE UNIT IS CARRIED-IN TO AN AUTHORIZED SERVICE CENTER.

THE PRODUCT MUST BE ACCOMPANIED BY A COPY OF THE ORIGINAL RETAIL PURCHASE RECEIPT. IF NO PROOF OF PURCHASE IS ATTACHED, THE WARRANTY WILL NOT BE HONORED AND REPAIR COSTS WILL BE CHARGED.

IMPORTANT:

THIS LIMITED WARRANTY GIVES YOU SPECIFIC LEGAL RIGHTS. YOU MAY HAVE OTHER RIGHTS THAT VARY FROM STATE TO STATE. IF, AT ANY TIME DURING THE WARRANTY PERIOD, YOU ARE UNABLE TO OBTAIN SATISFACTION WITH THE REPAIR OF THIS PRODUCT, PLEASE CONTACT FUNAI CORP.

ATTENTION:

FUNAI CORP. RESERVES THE RIGHT TO MODIFY ANY DESIGN OF THIS PRODUCT WITHOUT PRIOR NOTICE.

WARRANTY STATEMENT REGARDING NON AUTHORIZED REPAIRS:

To obtain warranty service, you must take the product, or deliver the product freight prepaid, in either its original packaging or packaging affording an equal degree of protection, to any AUTHORIZED SERVICE CENTER. FUNAI CORP. will not reimburse you for any service done by unauthorized service providers without prior written approval.

To locate your nearest AUTHORIZED SERVICE CENTER or for general service inquiries, please contact us at:

FUNAI SERVICE CORPORATION

Customer Service

Tel : 1-800-968-3429

www.sylvania-ce.com

5653 Creekside Parkway, Suite A, Lockbourne, OH 43137

SYLVANIA

Televisor Digital con Pantalla LCD de 20" y Reproductor DVD Incorporado

Manual del Usuario

LD200SL9

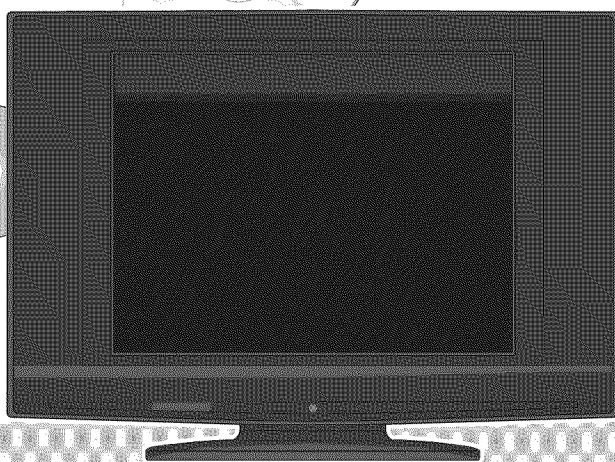
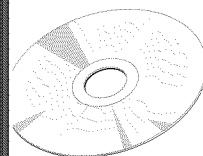
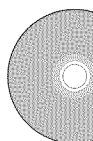
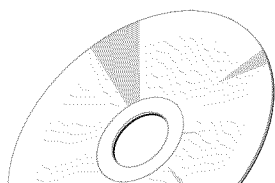
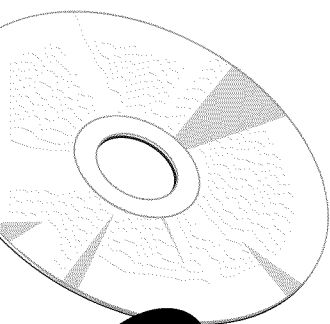

5 inch
Disc ONLY
Discos de 5 pulgadas
solamente



PARA RECIBIR LA SEÑAL DIGITAL/ANALÓGICA, DEBE CONECTAR LA ANTENA.

SI NECESITA AYUDA ADICIONAL CON LA INSTALACIÓN O CON EL FUNCIONAMIENTO
DESPUÉS DE LEER EL MANUAL DEL USUARIO, LLAME AL TELÉFONO GRATUITO
1-800-968-3429, O VISITE NUESTRO SITIO WEB EN **www.sylvania-ce.com**

ADVERTENCIA: PARA REDUCIR EL RIESGO DE INCENDIO O DESCARGA ELÉCTRICA, NO EXPONGA ESTE APARATO A LLUVIA O HUMEDAD.



CAUTION
RISK OF ELECTRIC SHOCK
DO NOT OPEN



CUIDADO: PARA REDUCIR EL RIESGO DE DESCARGA ELÉCTRICA, NO RETIRE LA CUBIERTA (NI LA PLACA TRASERA). EL INTERIOR DE ESTE APARATO NO CONTIENE PIEZAS REPARABLES POR EL USUARIO. DEJE LA REPARACIÓN EN MANOS DE PERSONAL DE SERVICIO TÉCNICO CUALIFICADO.



ESTE SÍMBOLO INDICA QUE EL INTERIOR DEL APARATO CONTIENE TENSIÓN PELIGROSA CON RIESGO DE DESCARGA ELÉCTRICA.



ESTE SÍMBOLO INDICA QUE LA DOCUMENTACIÓN QUE ACOMPAÑA A ESTE APARATO CONTIENE IMPORTANTES INSTRUCCIONES DE FUNCIONAMIENTO Y MANTENIMIENTO.

Las notas importantes están ubicadas en la parte trasera del mueble.

Importante para su Seguridad

- LEA LAS INSTRUCCIONES** - Deben leerse todas las instrucciones de seguridad y de funcionamiento antes de utilizar el aparato.
- CONSERVE LAS INSTRUCCIONES** - Las instrucciones de seguridad y de funcionamiento deben conservarse para futura consulta.
- HAGA CASO DE LAS ADVERTENCIAS** - Todas las advertencias que aparezcan en el aparato y en las instrucciones de funcionamiento deben ser tenidas en cuenta.
- SIGA LAS INSTRUCCIONES** - Deben seguirse todas las instrucciones de funcionamiento y de uso.
- LIMPIEZA** - Desenchufe el televisor de la toma de pared antes de su limpieza. No utilice limpiadores líquidos ni limpiadores en aerosol. Utilice un paño húmedo para la limpieza.
EXCEPCIÓN: Un producto destinado a su servicio interrumpido y que, por alguna razón específica, por ejemplo la posibilidad de pérdida de un código de autorización para un convertidor de CATV, no debe ser desenchufado para su limpieza o cualquier otro fin, puede excluir la referencia a desenchufar el aparato en la descripción de limpieza requerida en el elemento 5.
- CONEXIONES** - No utilice conexiones no recomendadas por el fabricante del televisor, dado que podrían provocar riesgos.
- AGUA Y HUMEDAD** - No utilice este televisor cerca de agua, por ejemplo, cerca de una bañera, un lavabo, un fregadero o una pila de lavado de ropa, en un suelo húmedo o cerca de una piscina o lugares similares.
- ACCESORIOS** - No coloque este televisor sobre un mueble con ruedas, un soporte, un trípode, un soporte vertical o una mesa inestables. El televisor puede caerse, provocando lesiones graves a alguien y serios daños en el propio aparato. Utilícelo solamente con un mueble con ruedas, soporte, trípode, soporte vertical o mesa recomendados por el fabricante o vendidos junto con el televisor.
Cualquier instalación del aparato debe seguir las instrucciones del fabricante y debe utilizar un accesorio de montaje recomendado por el fabricante.
El conjunto de aparato y mueble con ruedas debe moverse con precaución.
Las paradas bruscas, la fuerza excesiva o las superficies irregulares pueden provocar la caída del conjunto de aparato y mueble con ruedas.
- VENTILACIÓN** - El mueble y la parte trasera o inferior del aparato incluyen ranuras y aberturas para ventilación; para garantizar un funcionamiento fiable del televisor y para protegerlo de un posible sobrecalentamiento, dichas aberturas no deben bloquearse ni taparse. Las aberturas no deben bloquearse nunca colocando el televisor sobre una cama, un sofá, una alfombra u otra superficie similar. Este televisor no debe colocarse nunca cerca o encima de un radiador o una rejilla de aire caliente. Este televisor no debe colocarse en una instalación empotrada, por ejemplo una librería o estantería, a menos que se facilite la ventilación adecuada o que se hayan seguido las instrucciones del fabricante.
- FUENTES DE ALIMENTACIÓN** - Este televisor debe utilizarse solamente con el tipo de fuente de alimentación indicada en la etiqueta de fábrica. Si no está seguro del tipo de suministro de alimentación eléctrica de su hogar, consulte con el distribuidor de su aparato o con la empresa eléctrica local. Para televisores destinados a funcionar con alimentación por pilas u otras fuentes, consulte las instrucciones de funcionamiento.
- PUESTA A TIERRA O POLARIZACIÓN** - Este televisor está equipado con un enchufe de línea de corriente alterna polarizada (un enchufe con un contacto plano más ancho que el otro). Este enchufe encajará en la toma de corriente solamente en un sentido. Esto es una característica de seguridad. Si no puede insertar el enchufe totalmente en la toma, intente invertir la posición del enchufe. Si el enchufe sigue sin encajar,



- póngase en contacto con un electricista para sustituir su toma obsoleta. No subestime la finalidad de seguridad del enchufe polarizado.
- PROTECCIÓN DEL CABLE DE ALIMENTACIÓN** - Los cables de alimentación eléctrica deben extenderse de manera que resulte improbable que nadie los pise o que queden pinzados por elementos colocados encima o contra ellos, prestando especial atención a enchufes de los cables, sus tomas de corriente y su punto de salida del aparato.
 - PUESTA A TIERRA DE ANTENA EXTERIOR** - Si hay una antena exterior o un sistema de cable conectado al televisor, asegúrese de que la antena o el sistema de cable está puesto a tierra de manera que proporcione protección contra las subidas de tensión y las cargas de electricidad estática acumulada. El artículo 810 del National Electrical Code (Código Eléctrico Nacional), ANSI/NFPA número 70, proporciona información con respecto a la adecuada puesta a tierra del mástil y la estructura de soporte, puesta a tierra del cable de entrada de corriente a una unidad de descarga de antena, tamaño de los conductores de puesta a tierra, ubicación de la unidad de descarga de antena, conexión a electrodos de puesta a tierra y requisitos para el electrodo de puesta a tierra. (Fig. A)

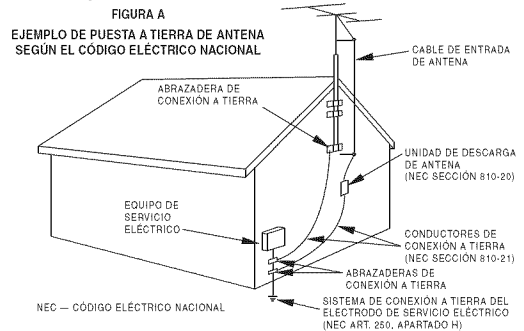

- RAYOS** - Para protección añadida de este receptor de televisión en caso de tormenta eléctrica, o cuando permanezca desatendido y sin utilizar durante largos periodos de tiempo, desenchúfelo de la toma de corriente y desconecte la antena o el sistema de cable. Esto impedirá que se produzcan daños en el televisor debido a daños provocados por rayos y sobretensiones de la línea eléctrica.
- LÍNEAS DE CONDUCCIÓN ELÉCTRICA** - Un sistema de antena exterior no debe colocarse en las proximidades de líneas de conducción eléctrica aéreas u otras líneas de conducción de circuitos eléctricos, o de manera que puedan caer sobre dichas líneas o circuitos eléctricos. Cuando se instale un sistema de antena exterior, debe tenerse el máximo cuidado para no tocar dichas líneas o circuitos eléctricos, dado que el contacto podría resultar mortal.
- SOBRECARGA** - No sobrecargue las tomas de pared ni los cables alargadores, dado que esto puede suponer un riesgo de incendio o descarga eléctrica.
- ENTRADA DE OBJETOS Y LÍQUIDOS** - No fuerce la entrada de objetos de ningún tipo en el interior de este televisor a través de sus aberturas, dado que pueden tocar puntos peligrosos de tensión o provocar un cortocircuito, lo cual podría dar lugar a un incendio o descarga eléctrica. Nunca derrame líquidos de ningún tipo sobre el televisor.
- REPARACIÓN** - No intente reparar usted mismo este televisor, ya que el hecho de abrir o extraer las cubiertas puede exponerle a tensión peligrosa u otros riesgos. Deje toda reparación en manos de personal de servicio técnico cualificado.

19. DAÑOS QUE EXIGEN UNA REPARACIÓN - Desenchufe este televisor de la toma de pared y llévelo a un servicio de reparación cualificado en las situaciones siguientes:

- Cuando el cable o el enchufe de distribución de corriente esté dañado o desgastado.
- Si se ha derramado líquido o han caído objetos en el interior del televisor.
- Si el televisor ha estado expuesto a lluvia o agua.
- Si el televisor no funciona normalmente cuando se siguen las instrucciones de funcionamiento. Ajuste únicamente los controles a los que se refieren las instrucciones de funcionamiento, dado que el ajuste inadecuado de otros controles puede provocar daños y a menudo exigirá una gran cantidad de trabajo por parte de un técnico cualificado para que el televisor pueda volver a funcionar normalmente.
- Si el televisor se ha caído o ha sufrido cualquier tipo de daño.
- Cuando el televisor deje de funcionar con normalidad, esto indica que necesita una reparación.

20. PIEZAS DE REPUESTO - Cuando se necesiten piezas de repuesto, asegúrese de que el personal de servicio técnico utiliza piezas de repuesto especificadas por el fabricante y de las mismas características que la pieza original.

Las sustituciones no autorizadas pueden provocar incendio, descarga eléctrica, lesiones personales u otros riesgos.

- 21. COMPROBACIÓN DE SEGURIDAD** - Al finalizar cualquier servicio o reparación de este televisor, pida al personal de servicio técnico que realice unas comprobaciones de seguridad de rutina para determinar que el televisor está en condiciones correctas de funcionamiento.
- 22. CALOR** - Este televisor debe situarse lejos de fuentes de calor tales como radiadores, rejillas de aire caliente, estufas u otros productos (incluidos amplificadores) emisores de calor.

Precauciones

No coloque la unidad sobre un mueble que pueda volcar si algún niño o adulto lo inclina, empuja, se coloca encima o trepa por él. La caída de la unidad puede provocar lesiones graves e incluso la muerte.

(Hg) LA LÁMPARA DE LA PANTALLA LCD CONTIENE MERCURIO. SE DEBE TIRARLA DE ACUERDO A LA NORMATIVA LOCAL O LA LEY FEDERAL.

CUIDADO: PARA EVITAR LA DESCARGA ELÉCTRICA, HAGA COINCIDIR EL CONTACTO ANCHO DEL ENCHUFE CON LA RANURA ANCHA E INSERTE FIRMEMENTE.

ADVERTENCIA DE LA FCC Este equipo puede generar o utilizar energía de radiofrecuencia. Los cambios o modificaciones en este equipo pueden provocar interferencia perjudicial a menos que las modificaciones estén expresamente aprobadas en el manual. El usuario podría perder la autorización para utilizar este equipo si realiza cambios o modificaciones para los que no tiene autorización.

INTERFERENCIA DE RADIO-TELEVISIÓN

Este equipo ha sido probado y declarado conforme con los límites de un dispositivo digital Clase B, de acuerdo con la Parte 15 de las Normas de la FCC. El objetivo de estos límites es proporcionar una protección razonable contra interferencias perjudiciales en una instalación residencial. Este equipo genera, utiliza y puede emitir energía de radiofrecuencia y, si no se instala y se utiliza de acuerdo con las instrucciones, puede causar interferencias perjudiciales en las comunicaciones por radio. No obstante, no existe garantía de que no pueda producirse una interferencia en una instalación concreta. Si este equipo provoca interferencia perjudicial en la recepción de radio o televisión, lo cual puede determinarse apagando y encendiendo el equipo, el usuario puede intentar corregir la interferencia mediante una o más de las siguientes medidas:

- 1) Reorientar o reubicar la antena receptora.
- 2) Aumentar la separación entre el equipo y el receptor.
- 3) Conectar el equipo a una toma de corriente en un circuito distinto de aquel en el que está conectado el receptor.
- 4) Solicitar la ayuda del distribuidor o de un técnico experimentado de radio/televisión.

Este aparato digital Clase B es conforme con la norma canadiense ICES-003.

Nota para el instalador del sistema CATV:

Esta recordatorio se facilita para llamar la atención del instalador del sistema CATV sobre el Artículo 820-40 de la NEC, que proporciona pautas para una apropiada puesta a tierra, y en particular especifica que la toma de tierra del cable debe estar conectada al sistema de puesta a tierra del edificio lo más cerca posible del punto de entrada del cable.

SEGURIDAD DEL LÁSER

Esta unidad emplea un láser. Sólo el personal de servicio calificado deberá quitar la cubierta o intentar reparar este aparato, ya que de lo contrario podrían producirse lesiones en los ojos.

PRECAUCIÓN: EL USO DE CONTROLES, AJUSTES O PROCEDIMIENTOS DIFERENTES DE LOS ESPECIFICADOS EN ESTE MANUAL PUEDE PRODUCIR UNA EXPOSICIÓN PELIGROSA A LA RADIACIÓN.

PRECAUCIÓN: CUANDO SE ABRE LA UNIDAD Y SE ANULA EL ENCLAVAMIENTO SE PRODUCE UNA RADIACIÓN LÁSER VISIBLE E INVISIBLE. EVITE MIRAR FIJAMENTE AL RAYO.

UBICACIÓN: EN EL INTERIOR, CERCA DEL MECANISMO DE LA PLATINA.

PROTECCIÓN DE COPYRIGHT

No se permiten las copias no autorizadas, las emisiones al aire, la reproducción en público y el préstamo de los discos. Este producto incorpora tecnología de protección de copyright que está protegida por patentes de los EE. UU. y otros derechos de propiedad intelectual. El empleo de esta tecnología de protección de copyright debe estar autorizado por Macrovision, y está concebido solamente para domicilios y otros lugares de visión limitada a menos que sea autorizado para otros casos por Macrovision. Se prohíben la descompilación o el desensamblaje.



Fabricado bajo licencia de Dolby Laboratories. "Dolby" y el símbolo de la doble D son marcas comerciales de Dolby Laboratories.

UBICACIÓN

Para un funcionamiento seguro y un rendimiento satisfactorio del aparato, tenga en cuenta lo siguiente a la hora de seleccionar un lugar para su instalación:

- Debe protegerlo de la luz solar directa y mantenerlo apartado de fuentes de calor intenso.
- Evite lugares polvorientos o húmedos.
- Evite lugares con ventilación insuficiente para una disipación de calor adecuada. No bloquee los orificios de ventilación situados en la parte superior e inferior del aparato. No coloque el aparato sobre una alfombra, porque esto bloqueará los orificios de ventilación.
- Instale el aparato en posición horizontal.
- Evite lugares sometidos a intensas vibraciones.
- No coloque el aparato cerca de campos magnéticos intensos.
- Evite trasladar el aparato a lugares con diferencias extremas de temperatura.
- Asegúrese de desenchufar el cable de alimentación de CA de la toma de corriente antes de transportar la unidad.

PARA EVITAR LOS RIESGOS DE DESCARGA ELÉCTRICA E INCENDIO

- No manipule el cable de alimentación con las manos húmedas.
- No tire del cable de alimentación para desconectarlo de una toma de CA. Agárrelo por el enchufe.
- Si por accidente se derrama agua sobre el aparato, desenchufe inmediatamente el cable de alimentación y lleve el aparato a nuestro centro de servicio autorizado para su reparación.
- No coloque ningún objeto directamente encima del aparato.

ADVERTENCIA SOBRE LA CONDENSACIÓN DE HUMEDAD

- Puede tener lugar condensación de humedad dentro del aparato cuando éste es trasladado desde un lugar frío a otro cálido o luego de calefaccionar una habitación fría o bajo condiciones de alta humedad. Cuando se produzca la condensación en el interior de la unidad, encienda la unidad y déjela secar durante al menos 2 horas.

El número de serie de este producto puede encontrarse en la parte trasera del aparato. Ningún otro producto tiene el mismo número de serie que el suyo. Debe anotar aquí el número y otros datos esenciales y conservar este libro como registro permanente de su compra con el fin de ayudar a su identificación en caso de robo.

| | | |
|-----------------|---------------------------------|----------------------------|
| fecha de compra | nº de teléfono del distribuidor | nº de serie |
| comprado en | nº de modelo | dirección del distribuidor |

Nota sobre reciclado:

Los materiales de embalaje de este producto son reciclables y pueden ser reutilizados. Cualquier material debe eliminarse de acuerdo con la normativa local sobre reciclado.

Las pilas nunca deben tirarse a la basura ni incinerarse, sino ser eliminadas de acuerdo con las normativas locales sobre residuos químicos.

✓ Accesorios Suministrados

manual del usuario
(1EMN23980)

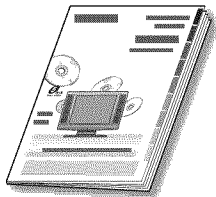

mando a distancia
(NF603UD)

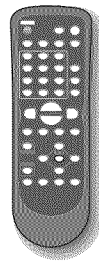

pilas
(AA x 2)

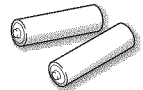

- Si necesita cambiar estos accesorios, consulte el número de pieza que aparece junto a las ilustraciones y llame a nuestro teléfono de atención al cliente, que encontrará en las páginas de garantía de este manual.
- Según su sistema de antena, puede necesitar tipos diferentes de combinadores (mezcladores) o separadores (divisores). Para obtener estos elementos, acuda a su establecimiento de electrónica local.

✓ Base Inclinable

Puede ajustar la base para cambiar el ángulo del televisor (-2,5° a 10°).

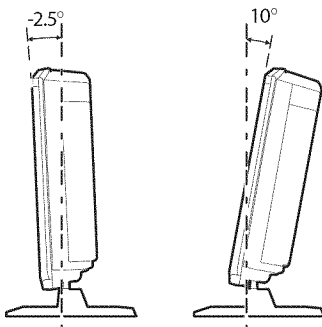

✓ Símbolos Utilizados en este Manual

Ésta es la descripción de los símbolos utilizados en este manual.

La descripción se refiere a:

| FUNCIONES DEL TV | FUNCIONES DEL DVD |
|--|--|
| TV : Funcionamiento de TV analógica | DVD : Reproducción de DVD-video |
| DTV : Funcionamiento de TV digital | CD : Reproducción de CD de audio |
| | MP3 : Reproducción de CD-RW/R con archivos MP3 |
| • Si no aparece ninguno de los símbolos bajo el encabezamiento de función, el funcionamiento es aplicable a ambos. | • Si no aparece un símbolo debajo del encabezamiento de la función, la operación se puede aplicar a todas. |

✓ Contenido

INTRODUCCIÓN

| | |
|--|---|
| Importante para su Seguridad | 2 |
| Precauciones | 3 |
| Accesorios Suministrados | 4 |
| Base Inclinable | 4 |
| Símbolos Utilizados en este Manual | 4 |
| Características | 6 |
| Función de Mando a Distancia | 7 |
| Instalación de las Pilas | 7 |
| Panel de Control | 8 |
| Panel Trasero | 8 |

CONEXIÓN

| | |
|---------------------------------------|----|
| Conexión Básica | 9 |
| Conexión de Dispositivo Externo | 10 |

Funciones del TV

AJUSTE INICIAL

| | |
|---|----|
| Configuración Inicial | 12 |
| Menú Principal | 13 |
| Exploración Automática de Canales | 13 |
| Selección de Idioma | 14 |

PARA VER LA TELEVISIÓN

| | |
|---|----|
| Selección de Canal | 15 |
| Ajuste de Volumen | 15 |
| Para Cambiar entre Cada Modo | 16 |
| Para Cambiar el Modo de Audio | 16 |
| Información de Pantalla | 17 |
| Modo de Visualización de Pantalla del Televisor | 18 |
| Temporizador de Apagado | 18 |

AJUSTE OPCIONAL

| | |
|----------------------------------|----|
| Agregar/Borrar Canales | 19 |
| Ajuste de Imagen | 19 |
| Subtítulos Cerrados | 20 |
| Subtítulos Cerrados en DTV | 21 |
| Estilo DTVCC | 21 |
| Ajuste de Luz de Fondo | 22 |
| Temperatura de Color | 23 |
| V-chip | 23 |

Funciones del DVD

UTILIZACIÓN DEL DVD

| | |
|--|----|
| Medios que se Pueden Reproducir | 26 |
| Medios que no se Pueden Reproducir | 26 |
| Reproducción | 27 |
| Menú DVD | 27 |
| Reanudación de la Reproducción | 27 |
| Pausa | 27 |
| Reproducción Paso a Paso | 28 |
| Avance Rápido / Retroceso Rápido | 28 |
| Avance Lento / Retroceso Lento | 28 |
| Zoom | 28 |
| Reproducción MP3 | 29 |
| Funciones de Búsqueda | 30 |
| Repetición de Reproducción | 31 |
| Repetición de Reproducción A-B | 31 |
| Reproducción Programada | 32 |
| Reproducción Aleatoria | 32 |
| Visualización en Pantalla | 33 |
| Ajustes Especiales | 34 |

AJUSTE DE DVD

| | |
|---|----|
| Ajuste de Idioma en DVD | 37 |
| Ajuste de la Pantalla | 38 |
| Ajuste de Audio de DVD | 39 |
| Ajuste Paterno | 40 |
| Otros | 41 |
| Reposición de los Ajustes Predeterminados | 42 |
| Lista de Códigos de Idiomas | 42 |

SOLUCIÓN DE PROBLEMAS

| | |
|-------------------------------------|----|
| Guía de Solución de Problemas | 43 |
|-------------------------------------|----|

INFORMACIÓN

| | |
|--|----|
| Glosario | 45 |
| Mantenimiento | 45 |
| Denominaciones de Canales de Cable | 46 |
| Especificaciones Generales | 46 |
| Especificación Eléctrica | 46 |
| Otras Especificaciones | 46 |

| | |
|-------------------------|--------------|
| Garantía Limitada | Tapa trasera |
|-------------------------|--------------|

© 2008 Funai Electric Co., Ltd.

Todos los derechos reservados. No se permite la reproducción total o parcial de este manual, ni su copia, transmisión, difusión, transcripción, descarga o almacenamiento en ningún soporte de almacenamiento, en forma alguna o con fin alguno sin la autorización expresa y previa por escrito de Funai.

Además, toda distribución comercial no autorizada de este manual o toda revisión del mismo queda estrictamente prohibida.

La información contenida en este documento puede ser objeto de cambios sin previo aviso. Funai se reserva el derecho de cambiar el contenido de este documento sin la obligación de notificar dichos cambios a ninguna persona u organización.

FUNAI con el diseño  es una marca comercial registrada de Funai Electric Co., Ltd y no se puede utilizar en modo alguno sin la autorización expresa por escrito de Funai. Todas las restantes marcas comerciales utilizadas en este documento siguen siendo propiedad exclusiva de sus respectivos propietarios. Nada de lo contenido en este manual debe ser entendido como concesión, implícita o de otro tipo, de cualquier licencia o derecho de uso de cualquiera de las marcas comerciales en él visualizadas. El uso indebido de cualquier marca comercial o de cualquier otro contenido de este manual queda estrictamente prohibido. Funai hará cumplir enérgicamente sus derechos de propiedad intelectual dentro de los límites máximos establecidos por la ley.

✓ Características

TV

- **DTV/TV/CATV**
 - Puede utilizar su mando a distancia para seleccionar canales emitidos en formato digital, analógico convencional y definición estándar. Además, los suscriptores de cable pueden acceder a sus canales de televisión por cable.
- **Pantalla de Información de Programas (solamente DTV)**
 - Puede visualizar el título, el contenido y otra información del actual programa DTV en la pantalla del televisor.
- **Exploración Automática de Canales**
 - Este aparato explora y memoriza automáticamente los canales disponibles en su zona, eliminando complicados procedimientos de configuración.
- **V-chip**
 - Esta función le permite bloquear el acceso de los niños a programas inapropiados.
- **Decodificador de Subtítulos Cerrados**
 - El decodificador de subtítulos cerrados incorporado muestra el texto de la programación que contiene subtítulos cerrados.
- **Sintonizador MTS/SAP**
 - Puede seleccionarse el idioma de audio desde el mando a distancia.
- **Función de Apagado Automático**
 - Si no hay entrada de señal desde el terminal de antena y no se realiza ninguna operación durante 15 minutos, el aparato se apagará automáticamente.
- **Temporizador de Apagado**
 - Esta función apagará automáticamente el aparato a una hora especificada.
- **Opciones para Idioma de Pantalla**
 - Seleccione el idioma que aparecerá en la pantalla: Inglés, Español o Francés.
- **Sintonización de Frecuencia PLL Sintonizada**
 - Proporciona una selección de canales gratuita y sencilla y le permite sintonizar directamente con cualquier canal mediante los botones de número de canal del mando a distancia.
- **Entrada de Vídeo en Componentes**
- **Entrada de S-video**
- **Entrada AV**
- **Salida de Audio Digital Coaxial**

DVD

- **Sonido Dolby Digital**
 - Disfrute del sonido surround multicanal Dolby Digital cuando conecte la unidad a su decodificador Dolby Digital.
 - **Imagen Fija / Avance Rápido / Cámara Lenta / Reproducción Paso a Paso**
 - Se encuentran disponibles varios modos de reproducción, incluyendo imágenes fijas, avance/retroceso rápido, cámara lenta y paso a paso.
 - **Menús DVD en un Idioma Deseado**
 - Puede visualizar menús DVD en un idioma deseado, si éste se encuentra disponible en un DVD-video.
 - **Salvapantalla**
 - Si no se realiza ninguna operación durante 5 minutos, el salvapantalla se activa.
 - **Bloqueo Paterno**
 - Bloquee la visión de los DVD-video inapropiados para los niños.
 - **Reanudación de la Reproducción**
 - Le permite reanudar la reproducción desde el punto donde ésta se detuvo.
 - **Indicación de la Velocidad de Bits**
 - **Control de gama dinámica (DRC)**
 - Puede controlar la gama del volumen del sonido.
- ➔ **Acceso desde el botón [MODE]**
- Durante la reproducción**
- **Subtítulos en un Idioma Deseado**
 - Puede seleccionar un idioma deseado para visualizar subtítulos, si ese idioma se encuentra disponible en el DVD-video.
 - **Selección de un Ángulo de Cámara**
 - Puede seleccionar el ángulo de cámara deseado, si un DVD contiene secuencias grabadas desde ángulos diferentes.
 - **Zoom**
 - Le permite ampliar el tamaño de la imagen.
 - **Ajuste del Nivel del Negro**
 - **Surround Virtual**
 - **Búsqueda**
 - Búsqueda de Capítulos / Búsqueda de Títulos / Búsqueda de Pistas / Búsqueda por Tiempo
 - **Marcador**
 - La parte designada por el usuario puede volver a ser llamada.
 - **Repetición**
 - Capítulo / Título / Pista / Grupo / Todo / A-B
- En el modo de parada**
- **Reproducción de Programas para CD de Audio y MP3**
 - Puede programar el orden de las pistas/archivos para reproducirlas en el orden designado.
 - **Reproducción Aleatoria para CD de Audio y MP3**
 - Esta unidad puede cambiar el orden de las pistas/archivos para reproducirlas aleatoriamente.
- ➔ **Acceso desde el botón [AUDIO]**
- Durante la reproducción**
- **Opciones para las Funciones de Idioma de Audio y Sonido Estéreo**
 - Seleccione su función de idioma o sonido estéreo deseada cuando su disco disponga de opciones diferentes.

✓ Función de Mando a Distancia

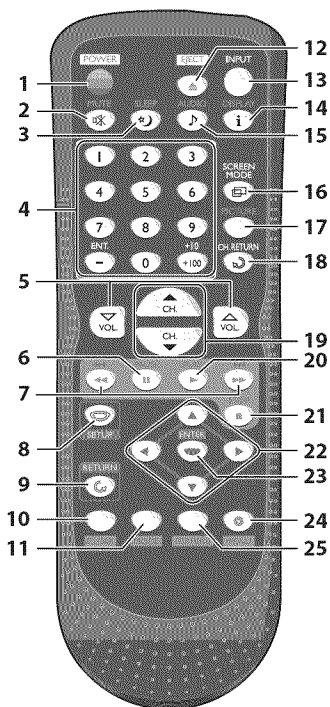

1. **Botón POWER** (p12)
Presione para activar y desactivar la unidad.
2. **Botón MUTE** (p15)
Presione para activar y desactivar el sonido.
3. **Botón SLEEP** (p18)
Presione para activar el temporizador de apagado.
4. **Botones numéricos** (p15)
 - Presione para seleccionar los canales.
 - Presione para seleccionar capítulo o título (DVD) o pista/archivo (CD, MP3).
- Botón -/ENT**
 - Presione para cambiar de canal inferior a superior.
- Botón +10/+100**
 - Presione para seleccionar el canal 100 o superiores. (CATV)
 - Presione para buscar si hay los canales menores en el canal mayor actualmente seleccionado. (DTV)

5. **Botones VOL.** Δ/∇ (p15)
Presione para ajustar el volumen.
6. **Botón PAUSE II** (p27)
Presione para hacer pausa en la reproducción del disco.
7. **Botón SKIP** \lll/\ggg (p30)
 - Presione para saltar hacia delante o hacia atrás capítulos, títulos (DVD), pistas/archivos (CD, MP3).
- Botón REV** \lll (p28)
 - Presione y mantenga presionado comenzar la reproducción de retroceso lento durante el modo pausa (DVD) y la búsqueda hacia atrás en un disco.
- Botón FWD** \ggg (p28)
 - Presione y mantenga presionado comenzar la reproducción de avance lento durante el modo pausa (DVD) y la búsqueda hacia delante en un disco.
8. **Botón SETUP** (p13 / p37)
Presione para visualizar el menú principal.
9. **Botón RETURN** (p19)
Presione para volver a la operación del menú anterior.
10. **Botón CLEAR** (p31)
 - Presione para borrar los números introducidos incorrectamente.
 - Presione para cancelar el punto A para repetición A-B (DVD, CD).
 - Presione para eliminar el número de pista o archivo en la introducción de programas (CD, MP3).
11. **Botón MODE** (p6)
 - Presione para establecer el orden de reproducción o reproducir aleatoriamente (CD, MP3).
 - Presione para activar o desactivar el nivel de negro (DVD) y el surround virtual (DVD, CD, MP3).
 - Presione para cambiar el ángulo de cámara para ver la secuencia reproducida desde un ángulo diferente (DVD).
 - Presione para buscar capítulo, título (DVD), tiempo (DVD, CD) o pista/archivo (CD, MP3).
 - Presione para establecer el marcador (DVD, CD).
 - Presione para repetir la reproducción de capítulo, título (DVD), pista/archivo, disco (CD, MP3), grupo (MP3) repetidamente o entre los puntos designados A y B (DVD, CD).
 - Presione para ampliar una parte de la imagen (aproximadamente 1,3x 2x y 4x : DVD).
 - Presione para seleccionar los subtítulos en un disco (DVD).
12. **Botón EJECT** \blacktriangle (p27)
Presione para expulsar el disco.
13. **Botón INPUT** (p16)
Presione para acceder a un dispositivo externo conectado, por ejemplo un

- videojuego, una cámara de vídeo o un reproductor/grabador de vídeo (VCR).
14. **Botón DISPLAY** (p17 / p33)
 - Modo digital (DTV)**
 - Presione para mostrar el número de canal y la información de programa.
 - Modo analógico (TV)**
 - Presione para mostrar el número de canal.
 - Modo de entrada externa**
 - Presione para visualizar el modo de entrada externa actualmente seleccionado.
15. **Botón AUDIO** (p16 / p34)
 - Modo Digital (DTV)**
 - Presione para seleccionar el idioma de audio.
 - Modo Analógico (TV)**
 - Presione para seleccionar el modo de audio.
 - Modo DVD**
 - Presione para seleccionar el idioma de audio (DVD) o el modo de sonido (CD).
16. **Botón SCREEN MODE** (p18)
Presione para seleccionar las relaciones de aspecto disponibles para la pantalla del televisor.
17. **Botón PICTURE** (p19)
Presione para ajustar la calidad de imagen.
18. **Botón CH. RETURN** (p15)
Presione para volver al canal anterior.
19. **Botones CH.** $\blacktriangle/\blacktriangledown$ (p15)
Presione para seleccionar los canales.
20. **Botón PLAY** \blacktriangleright (p27)
Presione para comenzar la reproducción del disco.
21. **Botón STOP** \blacksquare (p27)
Presione para detener la reproducción del disco.
22. **Botones** $\blacktriangleleft/\blacktriangleright/\blacktriangleup/\blacktriangledown$ (p12)
Presione para desplazarse por los elementos a izquierda/derecha/arriba/abajo.
23. **Botón ENTER** (p12)
Presione para confirmar su selección.
24. **Botón MENU** (p27)
 - Presione para llamar al menú del disco.
 - Presione para llamar a la lista de los archivos. (MP3)
25. **Botón TOP MENU** (p29)
 - Presione para llamar al menú superior del disco. (DVD)
 - Presione para volver al archivo superior de la jerarquía más alta en la lista de programas y de archivos. (MP3)

✓ Instalación de las Pilas

Instale las pilas (AA x 2) de manera que coincida la polaridad indicada en el interior del compartimento de las pilas del mando a distancia.

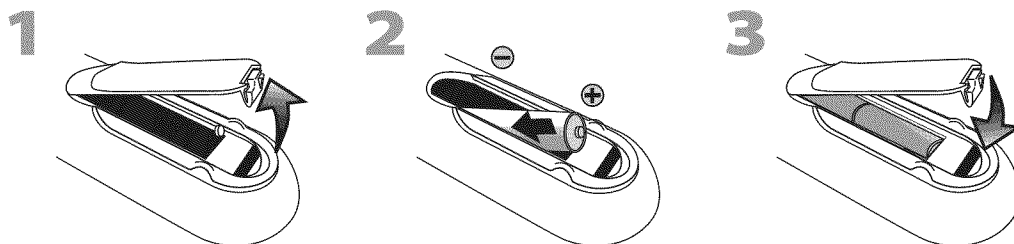

Precauciones Sobre las Pilas:

- Asegúrese de seguir la polaridad correcta según lo indicado en el compartimento de las pilas. Unas pilas en posición invertida pueden causar daños en el dispositivo.
- No mezcle diferentes tipos de pilas (por ejemplo, alcalinas y de carbono-zinc) ni pilas viejas con pilas nuevas.
- Si el dispositivo no se va a usar durante un periodo prolongado de tiempo, quite las pilas para evitar daños o lesiones por posibles fugas de las pilas.
- No intente recargar las pilas; podrían sobrecalentarse y romperse.

✓ Panel de Control

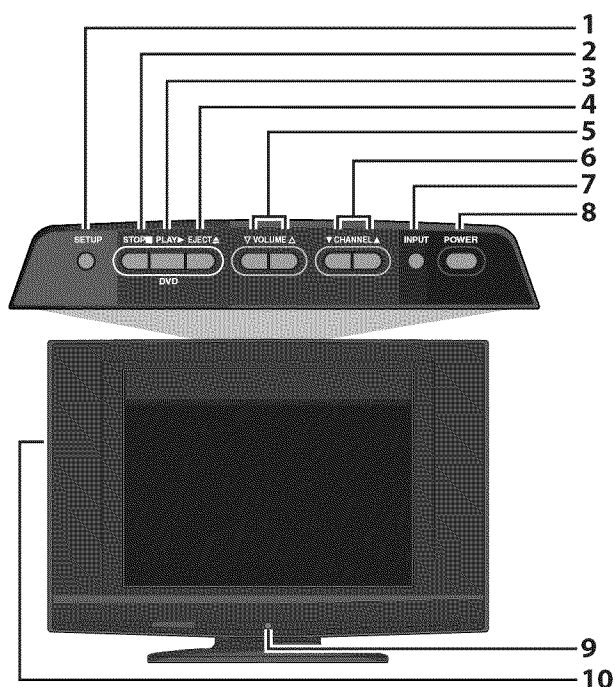

1. **Botón SETUP** (p13 / p37)
Presione para visualizar el menú principal.
2. **Botón STOP** ■ (p27)
Presione para detener la reproducción del disco.
3. **Botón PLAY** ► (p27)
Presione para comenzar la reproducción del disco.
4. **Botón EJECT** ▲ (p27)
Presione para expulsar el disco.
5. **Botón VOLUME** △/▽ (p15)
Presione para ajustar el volumen.
6. **Botón CHANNEL** ▲/▼ (p15)
Presione para seleccionar canales o desplazarse arriba/abajo por los elementos del menú principal.
7. **Botón INPUT** (p16)
Presione para seleccionar la entrada digital, analógica o externa.
8. **Botón POWER** (p12)
Presione para activar y desactivar la unidad.
9. **Ventana del Sensor de Infrarrojos**
Recibe los rayos infrarrojos transmitidos desde el mando a distancia.
10. **Ranura de Carga de Disco** (p27)
Insert un disco con la etiqueta hacia abajo de la unidad.

✓ Panel Trasero

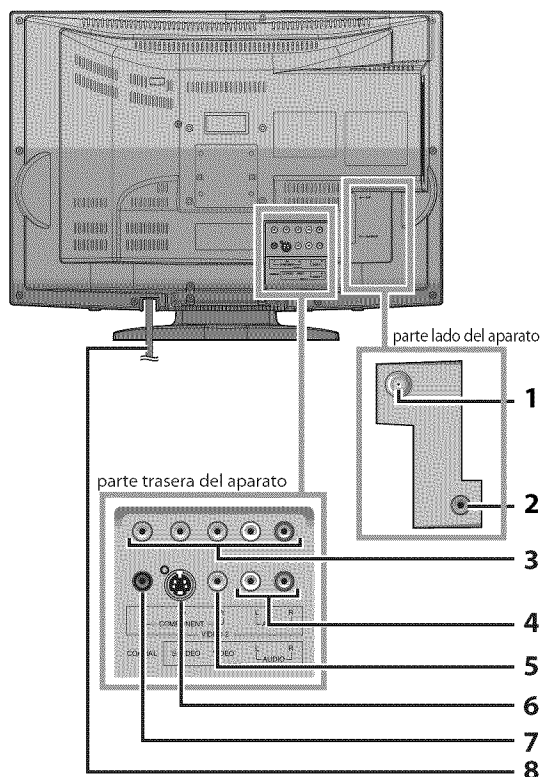

1. **Toma ANT** (p9)
Conexión de cable coaxial RF para su antena o receptor de cable.
2. **Toma HEADPHONE**
Conexión de auriculares para escuchar en privado.
3. **Toma de entrada COMPONENT y AUDIO** (p10)
Conexión de cable de vídeo componente para un aparato externo.
Utilice las toma de salida de audio y vídeo componente de un aparato externo.
4. **Toma de entrada AUDIO** (p10)
Conexión de cable de audio RCA para un aparato externo.
5. **Toma de entrada VIDEO** (p11)
Conexión de cable de vídeo RCA para un aparato externo.
6. **Toma de entrada S-VIDEO** (p10)
Conexión de cable de S-vídeo para un aparato externo.
7. **Toma de Salida COAXIAL (audio digital)** (p11)
Conexión de cable de audio digital coaxial para un decodificador o receptor de radio.
Utilice una toma de entrada de audio digital de un aparato externo.
8. **Cable de Alimentación de CA**
Conéctelo a una toma estándar de CA para suministrar alimentación eléctrica a este aparato.

Cables No Incluidos.

Deberá adquirir los cables necesarios en su establecimiento local.

✓ Conexión Básica

Esta sección describe cómo conectar la unidad a una antena, caja de satélite o receptor de cable.

Nota:

• Asegúrese de que su antena u otro dispositivo está conectada correctamente antes de enchufar el cable de alimentación.

[Conexión de Cable de Antena]

Cuando conecte la unidad a una antena o señal de televisión por cable (sin receptor de cable/ caja de satélite)

Conecte el cable coaxial RF de su toma de corriente a la toma de entrada de antena de este aparato.

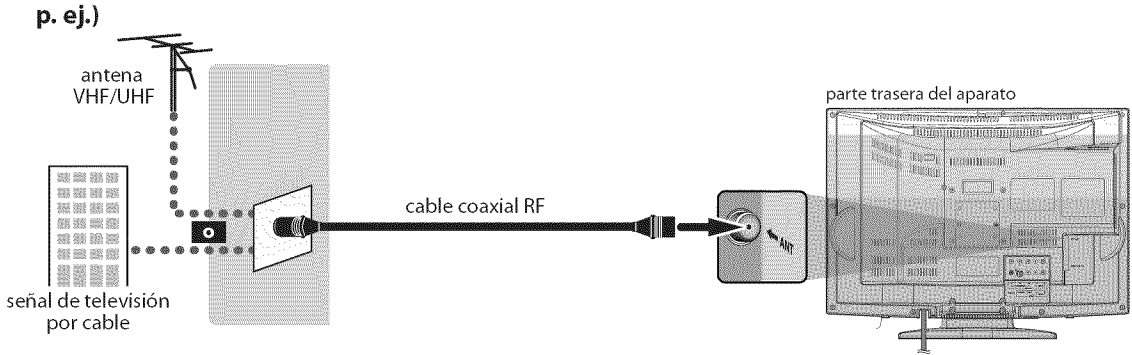

*Una vez completadas las conexiones, encienda el aparato e inicie la configuración inicial.

La exploración de canales es necesaria para que el aparato memorice todos los canales disponibles en su zona. (Consulte "Configuración Inicial" en página 12).

Nota:

- Si tiene alguna duda acerca de la antena del DTV, visite la página www.antennaweb.org para obtener más información.
- Para su seguridad, y para evitar dañar el dispositivo, desenchufe el cable coaxial de RF del conector de entrada de antena antes de cambiar de sitio el aparato.
- Si utiliza una antena para recibir televisión analógica, ésta debería funcionar también para recepción de DTV. Las antenas de exterior o de tejado serán más eficaces que las de versiones de sobremesa.
- Para cambiar fácilmente su fuente de recepción entre antena y cable, instale un selector de antena.
- Si se conecta directamente al sistema de cable, póngase en contacto con el instalador de CATV.

[Conexión al Receptor de Cable o Caja de Satélite]

Utilice el cable RCA de vídeo en componentes para conectar la toma de entrada del vídeo en componentes de la unidad a la toma de salida del vídeo en componentes del receptor de cable/caja de satélite.

Si se conecta a la toma de entrada de vídeo en componentes de la unidad, conecte un cable RCA de audio a la toma de audio L/R (izquierda/derecha) de VIDEO2.

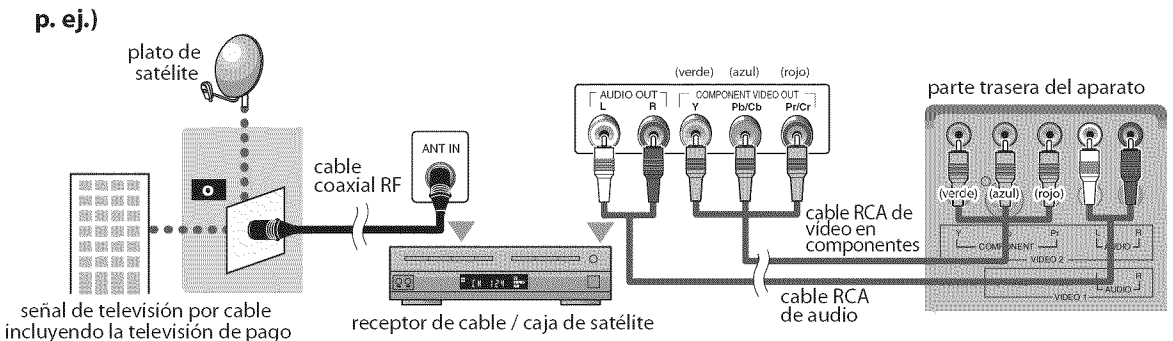

* También puede conectar esta unidad al receptor de cable o caja de satélite, en lugar de a la toma de salida del vídeo en componentes porque quizá tengan tomas de salida diferentes.

* Los cables y métodos de conexión del receptor de cable / caja de satélite, o el canal de disponibilidad para una QAM clara pueden variar en función del proveedor de cable/satélite. Para más información, consulte a su proveedor de satélite/cable.

Cables No Incluidos.

Deberá adquirir los cables necesarios en su establecimiento local.

✓ Conexión de Dispositivo Externo

[Conexión de Cable de Vídeo en Componentes]

La conexión de vídeo en componentes ofrece una mejor calidad de imagen para dispositivos de vídeo conectados al aparato.

Utilice un cable de vídeo en componentes para conectar el aparato a dispositivos de vídeo externos equipados con toma de salida de vídeo en componentes.

Si se conecta a la toma de entrada de vídeo en componentes del aparato, conecte el cable RCA de audio a la toma de audio L/R (izquierda/derecha) de VIDEO2.

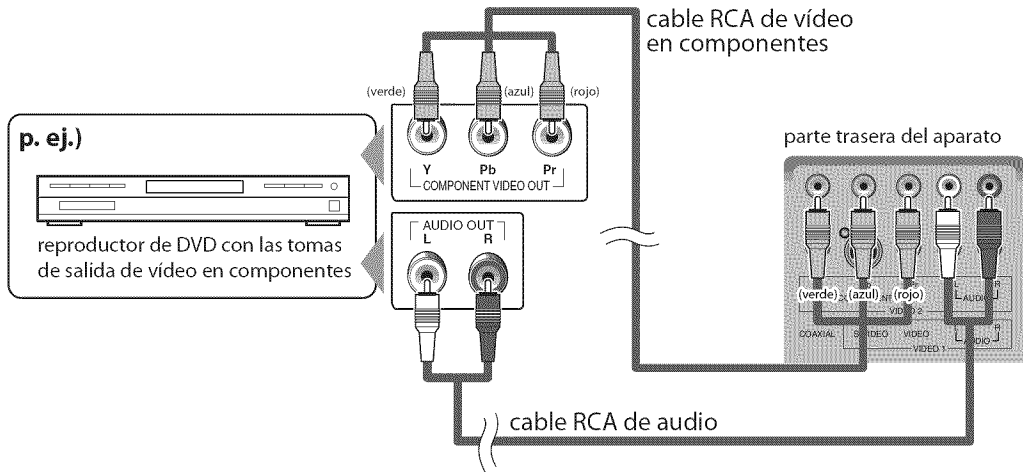

Nota:

- Este aparato acepta señales de vídeo de 480i/480p/1080i simplificadas.
- La señal de vídeo 1080i simplificada es diferida a la señal de vídeo original 1080i porque se muestra después de ser convertida a señal 480p.

[Conexión de Cable de S-video]

La conexión S-video ofrece una buena calidad de imagen para dispositivos de vídeo conectados al aparato.

Utilice un cable S-video para conectar el aparato a dispositivos de vídeo externos equipados con toma de salida S-video.

Si se conecta a la toma de entrada S-video del aparato, conecte el cable RCA de audio a la toma de audio L/R (izquierda/derecha) de VIDEO1.

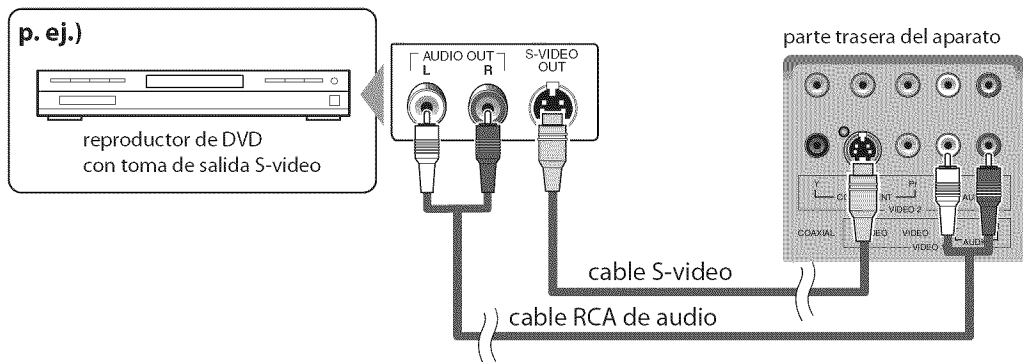

Nota:

- Si se conecta a la toma S-video y a la toma de vídeo al mismo tiempo, tendrá prioridad la conexión S-video.

Cables No Incluidos.

Deberá adquirir los cables necesarios en su establecimiento local.

[Conexión de Vídeo]

La conexión de vídeo ofrece una calidad normal de imagen para dispositivos de vídeo conectados al aparato.

Si se conecta a la toma de entrada de vídeo del aparato, conecte cable RCA de audio a la toma de audio L/R (izquierda/derecha) de VIDEO1.

Cuando la toma de audio del dispositivo de vídeo sea monoaural, conecte el cable RCA de audio a la toma de entrada de audio L (izquierda).

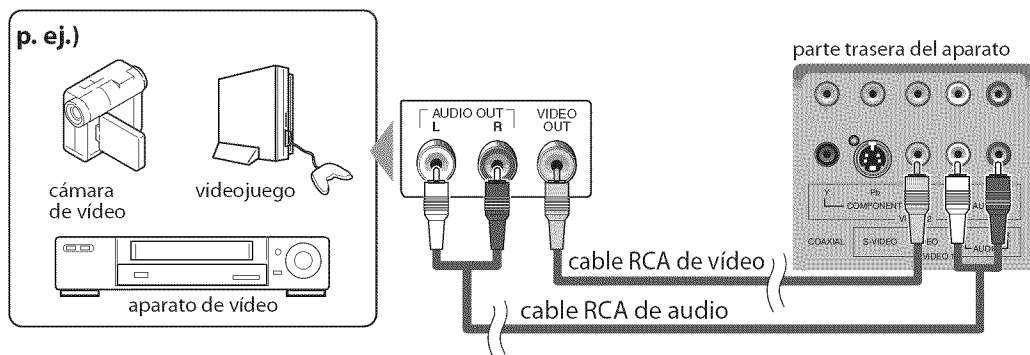

Nota:

• Si se conecta a la toma S-video y a la toma de vídeo al mismo tiempo, tendrá prioridad la conexión S-video.

[Conexión de Salida de Audio Digital]

Si conecta este aparato a un dispositivo de audio digital externo, podrá disfrutar de audio multicanal, como el sonido de emisiones digitales de 5+1 canales (5.1 ch).

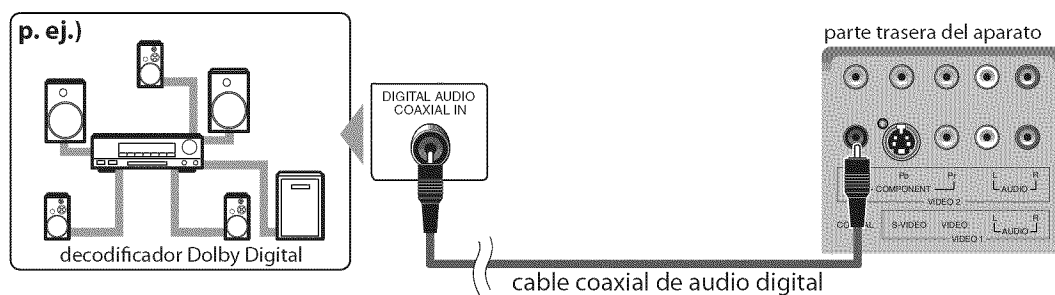

✓ Menú Principal

En esta sección se describen los aspectos generales del menú principal que aparece al presionar [SETUP]. Para más detalles, consulte la página de referencia de cada elemento. El menú principal se compone de los siguientes elementos de ajuste de función.

Presione [SETUP].



p. ej.) modo TV digital



• AJUSTE DE CANAL

Puede explorar automáticamente los canales visibles y eliminar los no deseados. (Consulte "Exploración Automática de Canales" en página 13.)

• AJUSTE DE V-CHIP

Puede ajustar las limitaciones de visión. (Consulte "V-chip" en página 23.)

• IDIOMA

Puede cambiar el idioma (Inglés, Español, Francés) visualizado en el menú principal. (Consulte "Selección de Idioma" en página 14.)

• TITULO

Puede cambiar el formato de pantalla para subtítulos cerrados, que muestran el diálogo de un programa de televisión u otra información en la pantalla del televisor. (Consulte "Subtítulos Cerrados" en página 20.)

• LUZ DE FONDO

Puede ajustar el modo de brillo deseado. (Consulte "Ajuste de Luz de Fondo" en página 22.)

• TENPE. DE COLOR

Puede ajustar la temperatura de color ("NORMAL", "CALIENTE" y "FRÍO"). (Consulte "Temperatura de Color" en página 23.)

• DTVCC

Además de los subtítulos cerrados básicos descritos en la página 20, DTV tiene sus propios subtítulos cerrados denominados DTVCC. (Consulte "Subtítulos Cerrados en DTV" en página 21.)

✓ Exploración Automática de Canales

Si cambia los cables (por ejemplo, entre antena y CATV) o si mueve el televisor a otro lugar después del ajuste inicial, o si recupera un canal DTV eliminado, tendrá que realizar la exploración automática de canales.

Antes de empezar:

Asegúrese de que el aparato está conectada a la antena o al cable.

1 Presione [SETUP] para visualizar el menú principal.



2 Utilice [Cursor ▲/▼] para seleccionar "AJUSTE DE CANAL", y luego presione [ENTER].



p. ej.) modo TV digital



3 Utilice [Cursor ▲/▼] para seleccionar su tipo de presintonía deseado, y luego presione [ENTER].



p. ej.) modo TV digital

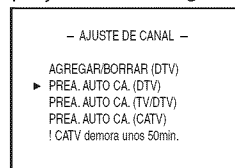

- Cuando tenga una antena aérea conectada, seleccione "PREA. AUTO CA. (TV)", "PREA. AUTO CA. (DTV)" o "PREA. AUTO CA. (TV/DTV)".
- Cuando esté conectado a CATV, seleccione "PREA. AUTO CA. (CATV)".
- Comienza automáticamente la exploración y la memorización de los canales.

p. ej.) modo TV digital

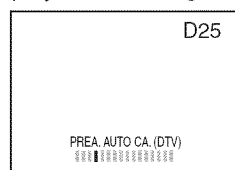

- Cuando la exploración y la memorización han finalizado, se muestra el canal memorizado más bajo.
- Cuando haya seleccionado, "PREA. AUTO CA. (TV/DTV)", se mostrará el canal analógico memorizado más bajo cuando la exploración y la memorización hayan finalizado. Cuando no haya ningún canal analógico, se mostrará el canal digital memorizado más bajo.

Nota:

- Si se conecta directamente al sistema de cable, póngase en contacto con el instalador de CATV.
- Si presiona **[POWER]** o **[SETUP]** durante la exploración automática de canales, se cancelará este ajuste.
- Cuando no pueda recibirse ningún canal mediante la exploración automática de canales, en la pantalla del televisor aparece "NO HAY SEÑAL DE TV".
- Los ajustes de canal se guardarán incluso aunque se produzca un corte de energía.
- Si tiene menús en inglés o en francés y necesita en español, presione **[SETUP]**. Utilice **[Cursor ▲/▼]** para seleccionar "LANGUAGE" o "LANGAGE". Presione **[ENTER]** para seleccionar "ESPAÑOL". Presione **[SETUP]** para eliminar el menú principal.
- Con respecto al canal digital solamente, si usted desenchufa el cable de alimentación de CA antes de apagar esta unidad presionando **[POWER]** es posible que se pierda el ajuste del canal, incluso después de terminar el escaneado.

Selección de Idioma

Puede elegir INGLÉS, ESPAÑOL o FRANCÉS como idioma de pantalla.

- 1 Presione **[SETUP]** para visualizar el menú principal.



- 2 Utilice **[Cursor ▲/▼]** para seleccionar "IDIOMA"; y luego presione **[ENTER]** repetidamente para cambiar el ajuste.



p. ej.) modo TV digital

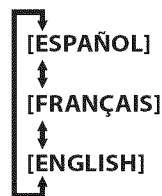

- 3 Presione **[SETUP]** para salir.



✓ Selección de Canal

Seleccione los canales utilizando [CH. ▲/▼] o [los botones numéricos].

- Para seleccionar los canales memorizados, utilice [CH. ▲/▼] o [los botones numéricos].
- Para seleccionar los canales no memorizados, utilice [los botones numéricos].

Para utilizar [los botones numéricos]

TV

- Cuando seleccione el canal analógico 12



DTV

- Cuando seleccione el canal digital 12-1
- Asegúrese de presionar [-/ENT.] antes de introducir el número de canal menor.



- Presione [CH. RETURN] para volver al canal anteriormente visualizado.
- Cuando seleccione un canal superior a 100, presione [+10 / +100] primero. A continuación, utilice [los botones numéricos] para presionar los números inferiores de 2 dígitos.

Acerca de la emisión de televisión digital:

Con su emisión de alta definición, la emisión digital es muy superior a la emisión analógica en su calidad tanto de imagen como de sonido.

¿Qué es el canal menor?

Mediante una tecnología de alta compresión, la emisión digital ofrece un servicio que permite el envío simultáneo de múltiples señales. Por tanto, puede seleccionar más de un programa por canal mayor, dado que la tecnología de emisión digital distingue entre múltiples canales emitidos por una determinada red.

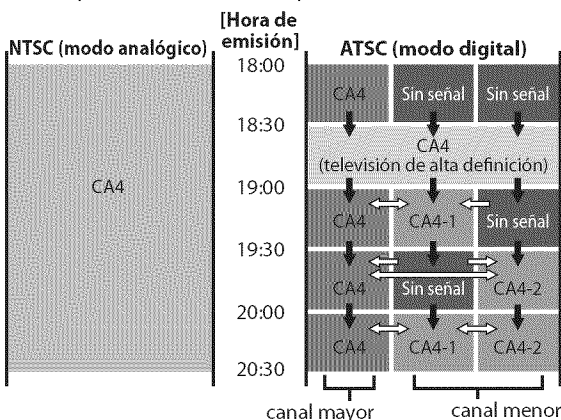

➡ : cambia automáticamente

↔ : cambia manualmente mediante [CH. ▲/▼]

Aunque no pueda ver el programa de TV de alta definición (HDTV), el aparato convierte la señal HDTV en señal de TV de definición estándar.

Nota:

- Aparecerá "SIN SEÑAL" en la pantalla del televisor una vez terminada la emisión del canal menor.

✓ Ajuste de Volumen

En esta sección se describe cómo ajustar el volumen. También se describe la función de silenciamento, que activa y desactiva el sonido.

Utilice [VOL. ▲/▼] para ajustar el volumen de audio.

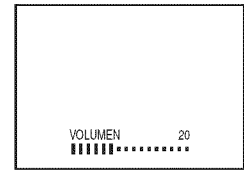

- La barra de volumen se mostrará en la parte inferior de la pantalla del televisor cuando ajuste el volumen.
- La barra de volumen desaparecerá automáticamente dentro de unos segundos.

Presione [MUTE] para activar y desactivar el sonido.

MUTE

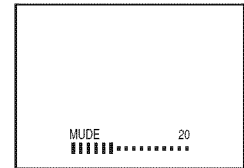

- "MUTE" aparece en la pantalla del televisor durante unos segundos.

Presione nuevamente [MUTE] o utilice [VOL. ▲/▼] para recuperar el volumen original.

✓ Para Cambiar entre Cada Modo

Puede cambiar fácilmente entre DTV (ATSC) y TV (NTSC) o acceder a un dispositivo externo con el mando a distancia cuando estén conectados al aparato.

- 1 Presione **[INPUT]** repetidamente para cambiar los modos de entrada.

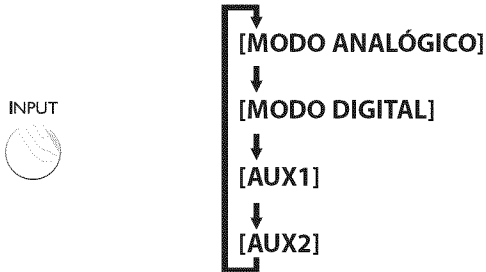

- Para utilizar la toma de entrada de vídeo o de S-video del aparato, seleccione "AUX1".
- Para utilizar la toma de entrada de vídeo en componentes del aparato, seleccione "AUX2".

Nota:

- Cuando cambie del modo analógico al digital, puede tardar un poco en finalizar la selección de canales digitales. Durante el cambio de modo se muestra la siguiente pantalla en el televisor.

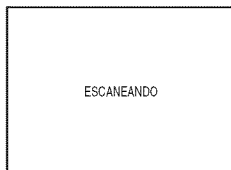

✓ Para Cambiar el Modo de Audio

En esta sección se describe cómo cambiar el audio en el modo analógico y cómo cambiar el idioma de audio en el modo digital.

TV

Durante la recepción de una emisión MTS, presione **[AUDIO]** repetidamente para recorrer los canales de audio disponibles.

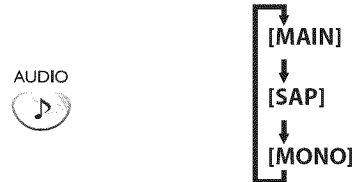

- MAIN** : Emite el audio principal
- SAP** : Emite un segundo programa de audio
- MONO** : Emite audio en mono

- La pantalla de información desaparecerá automáticamente dentro de unos segundos.

DTV

- 1 Presione **[AUDIO]** para visualizar el idioma actualmente seleccionado y el número de idiomas disponibles.



- 2 Presione **[AUDIO]** repetidamente para recorrer los idiomas de audio disponibles.



- Los idiomas disponibles difieren según la emisión. Se muestra "OTRO" cuando no puede obtenerse el idioma de audio o si los idiomas obtenidos no son inglés, español o francés.
- La pantalla de información desaparecerá automáticamente dentro de unos segundos.

Nota:

- Presionando **[AUDIO]** no se controla el dispositivo de audio externo.

✓ Información de Pantalla

Puede visualizar el canal actualmente seleccionado u otra información, por ejemplo el modo de audio, en la pantalla del televisor.

TV

En el modo analógico se visualiza el número del canal actual.

Presione **[DISPLAY]**.

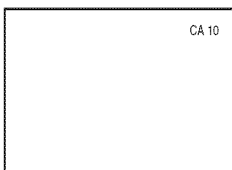

- Se muestra el número del canal actual en la esquina superior derecha de la pantalla del televisor.
- Para borrar la pantalla, presione **[DISPLAY]** nuevamente.

DTV

En el modo digital se visualiza la información de emisión detallada para el canal actual como, por ejemplo, el título del programa y las guías de programas.

Presione **[DISPLAY]** repetidamente para recorrer los modos de visualización disponibles.

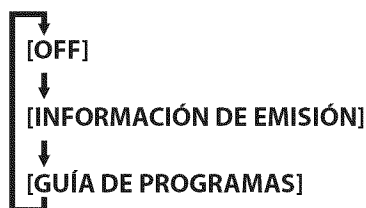

[Información de Emisión]

- Se muestra la siguiente información.
 - 1 número de canal
 - 2 emisora
 - 3 título de programa
 - 4 idioma de audio
 (Consulte "Para Cambiar el Modo de Audio" en página 16.)

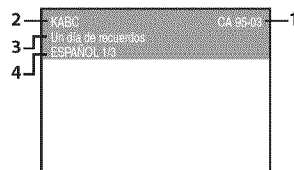

[Guía de Programas]

- Se muestra la guía de programas añadida a información de emisión.

Guía de programas

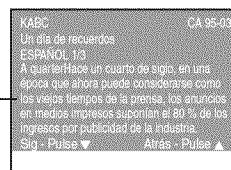

Nota:

- Cuando la guía de programas tenga más de 6 líneas, utilice **[Cursor ▲/▼]** para desplazarse.
- Se visualiza "No se proporciona descripción." cuando no se facilita la guía de programas.
- Mientras se visualiza la guía de programas se interrumpe la función de subtítulos ocultos.
- En el modo de entrada externa, se muestra la siguiente pantalla;

p. ej.) Cuando se ha conectado un dispositivo externo a la toma de entrada VIDEO1.



- La pantalla de información desaparecerá automáticamente dentro de unos segundos cuando los subtítulos cerrados están activados.

✓ **Modo de Visualización de Pantalla del Televisor**

DTV

En el modo digital pueden seleccionarse 2 tipos de modos de visualización cuando la emisora envíe una señal 16:9.

Presione **[SCREEN MODE]** repetidamente para cambiar la relación del aspecto del televisor.

SCREEN
MODE

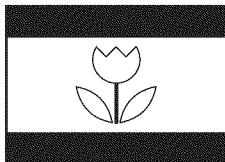

ANCHO BUZÓN

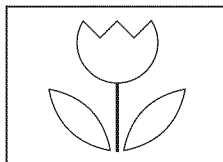

ZOOM

[ANCHO BUZÓN]

Visualiza el programa de soporte digital en pantalla completa.

Aparecen unas franjas negras en la parte superior e inferior de la pantalla.

[ZOOM]

Amplía y muestra la zona central del programa de soporte digital.

Se recortan los lados izquierdo y derecho de la imagen.

Nota:

- Según el programa, es posible que el modo de visualización no cambie.

✓ **Temporizador de Apagado**

El temporizador de apagado puede configurarse para apagar automáticamente la unidad después de un periodo incremental de tiempo.

1 Presione **[SLEEP]** para ajustar el temporizador de apagado.

SLEEP

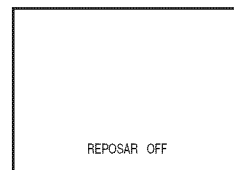

- El temporizador de apagado aparece en la pantalla del televisor.

2 Presione **[SLEEP]** repetidamente para cambiar el tiempo que debe transcurrir hasta el apagado.

SLEEP

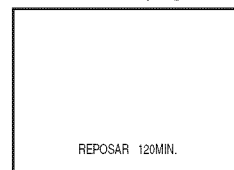

- Puede preparar su unidad para que se apague después de transcurrir un periodo de tiempo (de 30 a 120 minutos).
- Cada presión de **[SLEEP]** aumentará el tiempo en 30 minutos.
- Después del ajuste, puede visualizarse el temporizador de apagado, para su comprobación, presionando **[SLEEP]**.

Para Cancelar el Temporizador de Apagado

Presione **[SLEEP]** repetidamente hasta que aparezca "REPOSAR OFF" en la pantalla del televisor.

Nota:

- La pantalla de ajuste del temporizador de apagado desaparecerá automáticamente en 10 segundos.
- Cuando desconecte el aparato de la toma de CA o cuando se produzca un fallo de suministro eléctrico, el ajuste del temporizador de apagado quedará anulado.

✓ Agregar/Borrar Canales

La función de agregar/borrar canales le permite agregar el canal que no se haya agregado mediante la exploración automática de canales debido al estado de la recepción en el ajuste inicial. También puede eliminar los canales innecesarios.

1 Presione [SETUP] para visualizar el menú principal.



2 Utilice [Cursor ▲/▼] para seleccionar "AJUSTE DE CANAL", y luego presione [ENTER].



p. ej.) modo TV digital



3 Utilice [Cursor ▲/▼] para seleccionar "AGREGAR/BORRAR(DTV)" o "AGREGAR/BORRAR", y luego presione [ENTER].



p. ej.) modo TV digital



4 Seleccione el canal que desea agregar o borrar. (Consulte "Selección de Canal" en página 15.)

p. ej.) modo TV digital

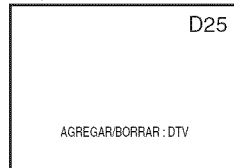

5 Utilice [Cursor ◀/▶] para seleccionar "AGREGAR" o "BORRAR".

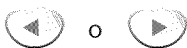

- Para agregar o borrar otros canales, repita los pasos 4-5.
- El color del número de canal visualizado en la parte superior derecha de la pantalla del televisor indica;
 - Azul: Se agregará el canal seleccionado.
 - Rojo: Se borrará el canal seleccionado.

6 Presione [SETUP] para salir.



Nota:

- El menú "AGREGAR/BORRAR (DTV)" o "AGREGAR/BORRAR" desaparecerá automáticamente dentro de unos segundos.
- En el modo digital (DTV), podrá agregar o borrar canales solamente en el canal mayor.
- Una vez borrado un canal DTV, no podrá recuperar el canal sin realizar nuevamente la exploración automática de canales. (Consulte "Exploración Automática de Canales" en página 13.)

✓ Ajuste de Imagen

Puede ajustar el brillo, el contraste, el color, el matiz y la nitidez.

1 Presione [PICTURE] para ajustar el menú principal.



2 Utilice [Cursor ▲/▼] para seleccionar el tipo de calidad de imagen que desea ajustar.

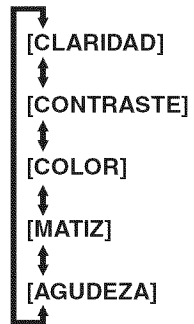

3 En 5 segundos, utilice [Cursor ◀/▶] para ajustar la calidad.

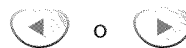

| | Cursor ◀ | Cursor ▶ |
|------------------|---------------------------|----------------------------|
| CLARIDAD | para reducir el brillo | para aumentar el brillo |
| CONTRASTE | para reducir el contraste | para aumentar el contraste |
| COLOR | para reducir el color | para intensificar el color |
| MATIZ | para agregar rojo | para agregar verde |
| AGUDEZA | para suavizar | para aclarar |

4 Presione [RETURN] para salir.



Nota:

- La pantalla de ajuste de imagen desaparecerá automáticamente en dentro de unos segundos.

✓ Subtítulos Cerrados

TV

Puede ver los subtítulos cerrados (cc) para programas de televisión, películas e informativos.

Subtítulo cerrado se refiere al texto de diálogo o descripciones visualizadas en pantalla para personas con problemas auditivos.

1 Presione [SETUP] para visualizar el menú principal.



2 Utilice [Cursor ▲/▼] para seleccionar "TITULO", y luego presione [ENTER] repetidamente para cambiar el ajuste.

p. ej.) modo TV digital

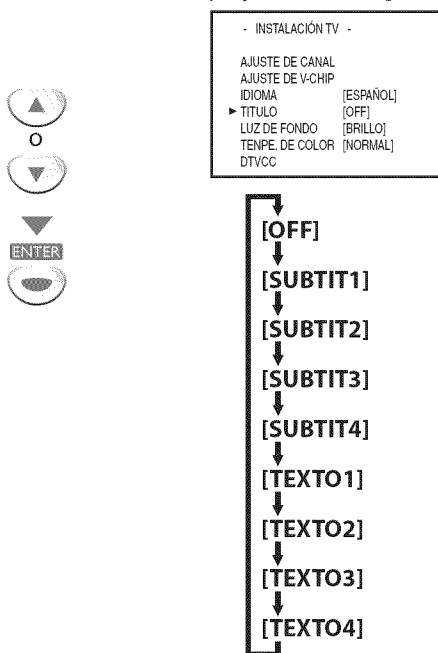

[Modo de Subtítulos]

SUBTIT1 y TEXTO1:

son los servicios primarios de subtítulos y texto. Los subtítulos o el texto se muestran en el mismo idioma que el diálogo del programa (hasta 4 líneas de escritura sobre la pantalla del televisor, sin tapar zonas relevantes de la imagen).

SUBTIT3 y TEXTO3;

sirven como canales de datos preferidos. Los subtítulos o el texto se muestran con frecuencia en un idioma secundario.

SUBTIT2, SUBTIT4, TEXTO2 y TEXTO4;

están raramente disponibles y las emisoras los utilizan solamente en circunstancias especiales, por ejemplo cuando "SUBTIT1" y "SUBTIT3" o "TEXTO1" y "TEXTO3" no están disponibles.

• Hay 3 modos de visualización según los programas:

Modo "Paint-on": Visualiza inmediatamente en la pantalla del televisor los caracteres introducidos.

Modo "Pop-on": Una vez que los caracteres son almacenados en memoria, se muestran todos a la vez.

Modo "Roll-up": Muestra los caracteres continuamente mediante desplazamiento de líneas (máximo 4 líneas).

3 Presione [SETUP] para salir.



Nota:

- Para mostrar los subtítulos cerrados en la pantalla de su televisor, la señal de emisión debe contener los datos de los subtítulos cerrados.
- No todos los programas y anuncios de TV contienen subtítulos cerrados o todo tipo de subtítulos cerrados.
- Los subtítulos y textos pueden no coincidir exactamente con la voz del televisor.
- El cambio de canales puede retrasar los subtítulos unos segundos.
- Ajustar o silenciar el volumen puede retrasar los subtítulos unos segundos.
- Pueden utilizarse abreviaciones, símbolos y otras abreviaturas gramaticales para sincronizar el texto con la acción en pantalla. Esto no supone un problema del aparato.
- Los subtítulos o caracteres de texto no se visualizarán mientras se muestran el menú principal o la pantalla de funciones.
- Si aparece un recuadro negro en la pantalla del televisor, esto significa que los subtítulos cerrados están configurados en modo TEXTO. Para borrar ese recuadro, seleccione "SUBTIT1", "SUBTIT2", "SUBTIT3", "SUBTIT4" u "OFF".
- Si el aparato recibe señales de televisión de calidad deficiente, los subtítulos podrán contener errores, o es posible que no aparezcan los subtítulos. Algunas posibles causas de señales de calidad deficiente son:
 - Ruido de ignición de automóviles
 - Ruido de motor eléctrico
 - Recepción de señal débil
 - Recepción de señal multiplex (imágenes fantasmas o fluctuaciones en pantalla)
- El aparato conserva la configuración de subtítulos cerrados si se produce un corte de suministro eléctrico.

✓ Subtítulos Cerrados en DTV

DTV

Además de los subtítulos cerrados básicos descritos en la página 20, DTV tiene sus propios subtítulos cerrados denominados DTVCC. Utilice este menú para cambiar la configuración de DTVCC.

1 Presione [SETUP] para visualizar el menú principal.



2 Utilice [Cursor ▲/▼] para seleccionar "DTVCC", y luego presione [ENTER].

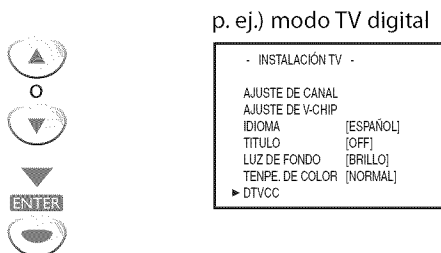

3 Utilice [Cursor ▲/▼] para seleccionar "SERVICIO TÍTULO", y luego presione [ENTER] repetidamente para cambiar el ajuste.

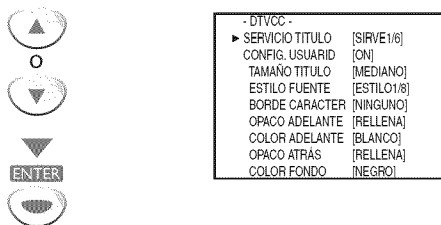

| | | |
|-----------------|----------|---|
| SERVICIO TÍTULO | OFF | Selecciónelo si no desea DTVCC. Éste es el ajuste predeterminado. |
| | SIRVE1~6 | Seleccione uno de ellos antes de cambiar cualquier otro elemento del menú "TÍTULO". Seleccione "SIRVE1/6" en circunstancias normales. |

4 Presione [SETUP] para salir.



Nota:

• "SERVICIO TÍTULO" se puede cambiar dependiendo de la descripción de la emisión.

✓ Estilo DTVCC

DTV

Puede cambiar el estilo de DTV CC, por ejemplo fuente, color o tamaño, etc.

1 Presione [SETUP] para visualizar el menú principal.



2 Utilice [Cursor ▲/▼] para seleccionar "DTVCC" y presione [ENTER].

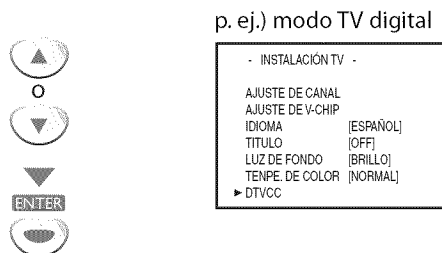

3 Utilice [Cursor ▲/▼] para seleccionar "CONFIG. USUARIID", y luego presione [ENTER] repetidamente para ajustarlo en "ON".

• Los elementos del recuadro de puntos están disponibles solamente cuando "CONFIG. USUARIID" está en "ON".

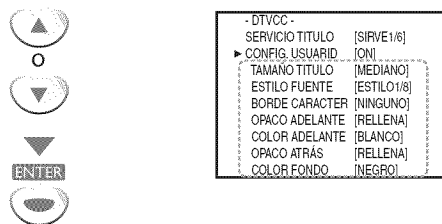

4 Utilice [Cursor ▲/▼] para seleccionar un elemento y luego presione [ENTER] repetidamente para cambiar el ajuste del elemento.

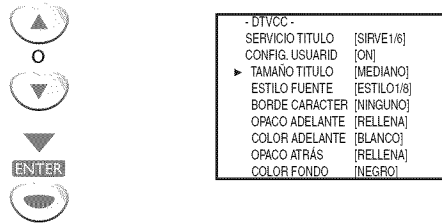

Ajuste de Luz de Fondo

Puede ajustar el modo de brillo deseado.

• TAMAÑO TITULO

El tamaño de fuente de los subtítulos cerrados puede elegirse entre los siguientes:

• ESTILO FUENTE

El estilo de fuente del subtítulo mostrado puede elegirse entre los siguientes:

• BORDE CARACTER

El tipo de borde del subtítulo mostrado puede elegirse entre los siguientes:

• COLOR ADELANTE, COLOR FONDO

El color de fuente y de fondo del subtítulo mostrado puede elegirse entre los siguientes:

• OPACO ADELANTE, OPACO ATRÁS

La opacidad del texto y del fondo del subtítulo mostrado puede elegirse entre las siguientes:

| | | |
|-----------------------|---|--|
| TAMAÑO TITULO | MEDIANO, GRANDE, PEQUEÑO | |
| ESTILO FUENTE | ESTILO1/8 | Fuente proporcional utilizada en la pantalla de menú |
| | ESTILO2/8 | A un espacio con remates |
| | ESTILO3/8 | Espacio proporcional con remates |
| | ESTILO4/8 | A un espacio con remates |
| | ESTILO5/8 | Espacio proporcional sin remates |
| | ESTILO6/8 | Tipo de fuente informal |
| | ESTILO7/8 | Tipo de fuente cursiva |
| | ESTILO8/8 | Minúsculas |
| BORDE CARACTER | NINGUNO, ELEVADO, HUNDIDO, UNIFORME, SOMBRA IZQ., SOMBRA DER. | |
| OPACO ADELANTE | RELLENA, TRANSLUCIDA, DESTELLO | |
| COLOR ADELANTE | BLANCO, NEGRO, ROJO, VERDE, AMARILLO, AZUL, MAGENTA, CYAN, TRANSPARENTE | |
| OPACO ATRÁS | RELLENA, TRANSLUCIDA, DESTELLO | |
| COLOR FONDO | NEGRO, ROJO, VERDE, AZUL, AMARILLO, MAGENTA, CYAN, TRANSPARENTE, BLANCO | |

1 Presione **[SETUP]** para visualizar el menú principal.



2 Utilice **[Cursor ▲ / ▼]** para seleccionar "LUZ DE FONDO", y luego presione **[ENTER]** repetidamente para cambiar el ajuste.



p. ej.) modo TV digital

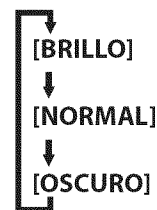
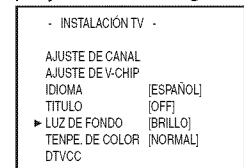

3 Presione **[SETUP]** para salir.



5 Presione **[SETUP]** para salir.



✓ **Temperatura de Color**

Puede ajustar la temperatura de color de la pantalla del televisor.

1 Presione **[SETUP]** para visualizar el menú principal.



2 Utilice **[Cursor ▲/▼]** para seleccionar "TENPE. DE COLOR", y luego presione **[ENTER]** repetidamente para cambiar el ajuste.



p. ej.) modo TV digital

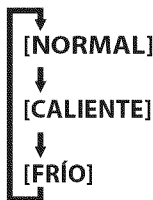

3 Presione **[SETUP]** para salir.



✓ **V-chip**

V-chip lee las clases de los programas, y niega el acceso a los programas que exceden el nivel de clasificación establecido. Con esta función, puede bloquear determinados programas inapropiados para niños.

1 Presione **[SETUP]** para visualizar el menú principal.



2 Utilice **[Cursor ▲/▼]** para seleccionar "AJUSTE DE V-CHIP", y luego presione **[ENTER]**.



p. ej.) modo TV digital



3 Utilice **[los botones numéricos]** para introducir los números de 4 dígitos de su contraseña.

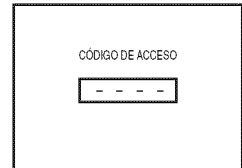
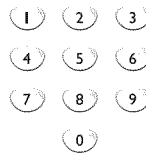

- Cuando no haya configurado su contraseña, introduzca 0000.
 - Cuando la contraseña sea correcta, se muestra el siguiente menú de "AJUSTE DE V-CHIP".
- Consulte la siguiente descripción para ajustar cada elemento.

p. ej.) modo TV digital

A... "A. Clase de TV"

⇒ página 24

B... "B. Clase de MPAA"

⇒ página 25

C... "C. Cambiar Contraseña"

⇒ página 25

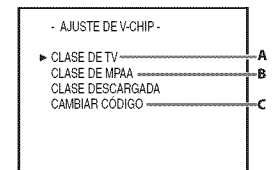

Nota:

- "CLASE DESCARGADA" estará disponible cuando el aparato reciba una emisión digital utilizando el nuevo sistema de clasificación.
- Cuando seleccione una clasificación y la ajuste en "BLOQ.", las clasificaciones más altas quedarán bloqueadas automáticamente. Las clasificaciones más bajas estarán disponibles para su visión.
- Cuando seleccione la clasificación más alta en "MIRAR", todas las clases cambian automáticamente a "MIRAR".
- Si aparece el mensaje "PROGRAMA PROHIBIDO" mientras está viendo la televisión, cambie a un canal que no esté bloqueado. Luego, podrá acceder al menú "AJUSTE DE V-CHIP" y cambiar el ajuste para poder ver todos los canales de televisión.
- Para bloquear cualquier programa inapropiado, establezca sus límites tanto en "CLASE DE TV" como en "CLASE DE MPAA".
- El ajuste V-chip se mantendrá después de producirse un corte en el suministro eléctrico (pero el código de acceso vuelve a 0000).

A. Clase de TV

- 4 Utilice [Cursor ▲/▼] tpara seleccionar "CLASE DE TV", y luego presione [ENTER].



p. ej.) modo TV digital

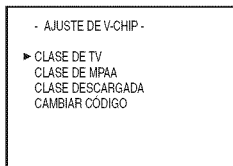

- 5 Utilice [Cursor ▲/▼] tpara seleccionar la clasificación deseada y luego presione [ENTER] repetidamente para cambiar entre "MIRAR" y "BLOQ.".

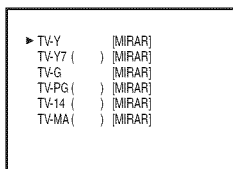

| Clasificación | Categoría | |
|---------------|--|----------------------------|
| TV-Y | Apto para todos los niños | inferior ↑↓ superior |
| TV-Y7 | Apto para todos los niños desde los 7 años | |
| TV-G | Todos los públicos | |
| TV-PG | Se sugiere orientación de los padres | |
| TV-14 | No apto niños menores de 14 años | |
| TV-MA | Exclusivamente para público adulto | |

[Para Ajustar las Subcategorías]

En lo referente a TV-Y7, TV-PG, TV-14 ó TV-MA, puede seguir ajustando las subcategorías para bloquear elementos específicos de la programación. Para ajustar las subcategorías, siga los pasos indicados.

- 1 Utilice [Cursor ▲/▼] para seleccionar la clasificación principal deseada y luego presione [ENTER] dos veces para mostrar sus subcategorías.

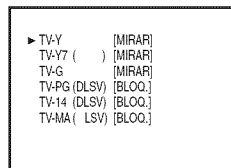

- 2 Utilice [Cursor ▲/▼] y luego presione [ENTER] repetidamente para cambiar el ajuste.

p. ej.) TV-PG

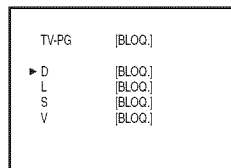

| Subclasificación | Categoría | Clasificación |
|------------------|--------------------|---------------|
| FV | Fantasia Violencia | TV-Y7 |
| V | Violencia | TV-PG |
| S | Situación sexual | TV-14 |
| L | Lenguaje grosero | TV-MA |
| D | Diálogo sugerente | TV-PG, TV-14 |

- 6 Presione [SETUP] para salir.



Nota:

- Las subcategorías bloqueadas aparecerán junto a la categoría de clasificación principal en el menú "CLASE DE TV".
- No podrá bloquear una subcategoría (D, L, S o V) si la clase principal está ajustada en "MIRAR".
- Al cambiar la categoría a "BLOQ." o "MIRAR", cambia automáticamente todas sus subcategorías a lo mismo ("BLOQ." o "MIRAR").

B. Clase de MPAA

Clase de MPAA es el sistema de clasificación creado por la MPAA (Motion Picture Association of America).

- 4 Utilice [**Cursor ▲/▼**] para seleccionar "CLASE DE MPAA" y luego presione [**ENTER**].



p. ej.) modo TV digital

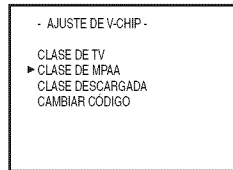

- 5 Utilice [**Cursor ▲/▼**] y luego presione [**ENTER**] repetidamente para cambiar el ajuste.

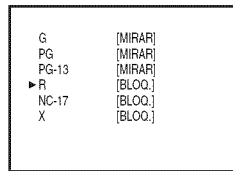

| Clasificación | Categoría |
|---------------|--|
| G | Todos los públicos |
| PG | Se sugiere orientación de los padres |
| PG-13 | No apto para niños menores de 13 años |
| R | Restringido; menores de 17 años tienen que estar acompañados por un progenitor o un tutor adulto |
| NC-17 | No apto para menores de 17 años |
| X | Exclusivamente para público adulto |

- 6 Presione [**SETUP**] para salir.



C. Cambiar Contraseña

Aunque el código predeterminado "0000" viene incorporado con el aparato, usted puede ajustar su propia contraseña.

- 4 Utilice [**Cursor ▲/▼**] para seleccionar "CAMBIAR CÓDIGO" y luego presione [**ENTER**].



p. ej.) modo TV digital

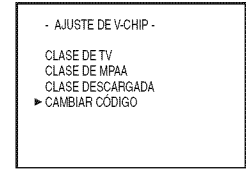

- 5 Presione [**los botones numéricos**] del mando a distancia para introducir la nueva contraseña de 4 dígitos.

• Vuelva a introducir la contraseña en el espacio "CÓDIGO CONFIRMADO".

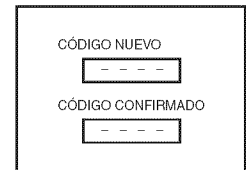

- 6 Presione [**SETUP**] para salir.



Nota:

- Asegúrese de que la nueva contraseña y la contraseña de confirmación son exactamente iguales. Si son diferentes, el espacio queda en blanco para volver a introducirla.
- Su contraseña se borrará y volverá a la predeterminada (0000) cuando se produzca un fallo en la alimentación. Si olvida la contraseña, desenchufe el cable de alimentación durante 10 segundos para restaurar la contraseña en 0000.

Funciones del DVD

✓ Medios que se Pueden Reproducir

| Tipo de medios | Marca (logotipo) | Código regional | Señales grabadas | Tamaño de los medios | Tipo de discos |
|---|------------------|-----------------|-----------------------|----------------------|---|
| DVD-video *1, 2, 4, 6, 10, 11 | | | vídeo digital (MPEG2) | 5 pulgadas (12 cm) | p. ej.) título 1 título 2 capítulo 1 capítulo 2 capítulo 3 capítulo 4 chapter 1 chapter 2 |
| DVD-RW DVD-R * 1, 3, 4, 5, 6, 7, 8, 9, 10 | | — | | | |
| DVD+RW DVD+R * 1, 4, 5, 6, 9, 10 | | — | | | |
| CD de audio * 4, 6, 10 | | — | audio digital | 5 pulgadas (12 cm) | CD de audio p. ej.) pista 1 pista 2 pista 3 pista 4 pista 5 pista 6 |
| CD-RW CD-R * 4, 5, 6, 9, 10 | | — | MP3 | | MP3 p. ej.) carpeta 1 carpeta 2 archivo 1 archivo 2 archivo 3 archivo 4 archivo 5 archivo 6 |

DVD es una marca registrada de DVD Format/Logo Licensing Corporation.

Si no puede reproducir un disco que tiene las marcas indicadas más arriba, verifique las notas siguientes.

- *1: Esta unidad emplea el sistema de color NTSC. Los discos grabados con otros sistemas de color como, por ejemplo, PAL no se pueden reproducir.
- *2: Ciertos DVD-vídeo no funcionan como se describe en este manual debido a las intenciones de los productores del disco.
- *3: Los discos grabados con el formato VR (grabación de vídeo) no se pueden reproducir.
- *4: Los discos rayados o sucios no se pueden reproducir.
- *5: Algunos discos no se pueden reproducir debido a que las condiciones de grabación son incompatibles, a las características de la grabadora o a las propiedades especiales del disco.
- *6: Puede reproducir los discos que tienen las marcas indicadas más arriba. Pero si utiliza discos no estandarizados, puede que la unidad no los reproduzca. Y aunque se reproduzcan, la calidad del sonido o de la imagen se reducirá.
- *7: En las grabadoras DVD de nuestra marca puede reproducir los DVD-RW/-R sin finalizar grabados en el formato de vídeo. Sin embargo, dependiendo del estado de la grabación de un disco, el disco puede que no se reproduzca en absoluto o normalmente (la imagen y el sonido no serán adecuados, etc.). En este caso, necesitará finalizar el disco con la grabadora DVD. Consulte el manual entregado con la grabadora DVD.
- *8: Sólo se pueden reproducir los discos grabados en el formato de vídeo y finalizados. Los discos sin finalizar no se pueden reproducir. Dependiendo del estado de la grabación de un disco, éste puede que no se reproduzca en absoluto, la imagen y el sonido no sean adecuados, etc.
- *9: Si la parte grabada del disco es demasiado pequeña [menos de 55 mm (2 3/16 de pulgada) a lo ancho] puede que el disco no se reproduzca correctamente.
- *10: No pegue papel ni ponga pegatinas en el disco. Éstos pueden dañar el disco, y la unidad puede que no los lea correctamente.
- *11: El número dentro del símbolo indica la región del mundo, y el disco codificado con un formato de región específica sólo puede ser reproducido en una unidad que tenga el mismo código de región.

✓ Medios que no se Pueden Reproducir

- **NUNCA reproduzca los discos siguientes. ¡De lo contrario podrán producirse fallas en el funcionamiento!**
disco Blu-ray, HD DVD, DVD-RAM, DVD-audio, CD-i, photo CD, CD de vídeo, DVD con otros códigos de región que no sean el 1 o la palabra ALL (todos), DTS-CD, DVD-ROM para computadoras personales, CD-ROM para computadoras personales.
- **En los discos siguientes PUEDE QUE NO se oiga el sonido.**
CD de super audio

Nota:

• Sólo se puede reproducir el sonido grabado en la capa CD normal. El sonido grabado en la capa de "CD de super audio" de alta densidad no se puede reproducir.

Se puede acceder a estas operaciones mediante el mando a distancia. Algunas también pueden ser accesibles mediante los mandos del aparato principal.

✓ Reproducción

Antes de empezar:

Encienda el amplificador y cualquier otro equipo que esté conectado a esta unidad. Asegúrese de que el receptor de audio externo está ajustado en el modo de entrada correcto.

1 Presione [POWER] para encender el aparato.



2 Inserte un disco con la etiqueta orientada hacia abajo, desde el lado izquierdo de la unidad.

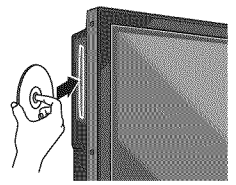

- En caso de que el DVD fue grabado en ambos lados, asegúrese de que la etiqueta del lado que desea reproducir está orientada hacia abajo.
- El aparato pasa al modo DVD cuando estaba en modo TV.

3 Presione [PLAY ▶]. La bandeja se cerrará y empezará la reproducción.



- Si la reproducción no comienza automáticamente, presione otra vez [PLAY ▶].

4 Presione [STOP ■] para interrumpir la reproducción temporalmente.



- Si la reproducción se mantiene interrumpida durante 5 minutos, se activará automáticamente el programa del protector de pantalla cuando "SALVA PANTALLA" esté ajustado en "ENC".

5 Presione [EJECT ▲] para expulsar el disco.



Nota:

- Puede aparecer "⊘" en la zona superior derecha de la pantalla del televisor cuando la operación esté prohibida por el disco o por esta unidad.
- Algunos discos DVD pueden iniciar la reproducción desde el título 2 ó 3 debido a programas específicos.
- Durante la reproducción de un disco de 2 capas, las imágenes pueden interrumpirse durante un instante. Esto sucede mientras la primera capa está cambiando a la segunda capa. Esto no es un fallo de funcionamiento.

✓ Menú DVD



Algunos discos contienen menús de disco que describen el contenido del disco o le permiten personalizar la reproducción del disco, o menú de títulos que enumeran los títulos disponibles en el DVD.

Presione [MENU] para llamar al menú del disco.

Utilice [Cursor ▲ / ▼ / ◀ / ▶] para seleccionar un elemento y luego presione [ENTER] (o [PLAY ▶]).

Nota:

- Las operaciones con menús pueden cambiar dependiendo del disco. Consulte el manual que acompaña al disco para conocer más detalles.

✓ Reanudación de la Reproducción

Presione [STOP ■] durante la reproducción.

En la pantalla del televisor aparecerá un mensaje de reanudación.



Presione [PLAY ▶]. La reproducción se reanudará desde el punto donde se detuvo la reproducción.

Nota:

- Para cancelar la reanudación, presione [STOP ■] una vez más en el modo de parada. En algunos discos, [STOP ■] no funcionará mientras aparece el mensaje de reanudación. Espere a que desaparezca el mensaje.
- Para MP3 la reproducción se reanudarán desde el comienzo de la pista actual.
- La información de reanudación se mantendrá aunque se apague la unidad. No obstante, la función de reanudación se cancelará si se expulsa el disco. La reproducción empezará desde el principio la próxima vez que introduzca el disco.

✓ Pausa

Presione [PAUSE II] durante la reproducción.

- La reproducción hará una pausa y el sonido se silenciará.

Para continuar con la reproducción, presione [PLAY ▶].

Reproducción Paso a Paso

DVD

Cada vez que presiona **[PAUSE III]** en el modo de pausa, el disco avanza un cuadro cada vez.



Para continuar con la reproducción, presione **[PLAY ►]**.

Nota:

- Si las imágenes en el modo de pausa están borrosas, ponga "MODO VISTA FIJA" en "IMAGEN" en el menú "PANTALLA". (Consulte la página 38.)

Avance Rápido / Retroceso Rápido

Mantenga presionado **[REV ◀◀]** o **[FWD ▶▶]** durante la reproducción para seleccionar la velocidad de avance o retroceso requerida.



Para continuar con la reproducción, presione **[PLAY ►]**.

Nota:

- Si las imágenes en el modo de reproducción rápida están borrosas, ponga "MODO VISTA FIJA" en "IMAGEN" en el menú "PANTALLA". (Consulte la página 38.)
- La velocidad de avance rápido / retroceso rápido cambia según el disco.
La velocidad aproximada es de 1(2x), 2(8x), 3(20x), 4(50x) y 5(100x) en DVD y 1(2x), 2(8x), 3(30x) en CD de audio y MP3.
- Para DVD, el sonido se silenciará durante la búsqueda.
- Para CD de audio y MP3, el sonido saldrá intermitentemente durante la búsqueda.

Avance Lento / Retroceso Lento

DVD

Mantenga presionado **[REV ◀◀]** o **[FWD ▶▶]** durante el modo de pausa para seleccionar la velocidad de avance o retroceso requerida.

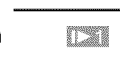

Para continuar con la reproducción, presione **[PLAY ►]**.

Nota:

- La velocidad de avance lento / retroceso lento cambia según el disco.
La velocidad aproximada es de 1(1/16x), 2(1/8x) y 3(1/2x).
- Si las imágenes en el modo de reproducción lenta están borrosas, ponga "MODO VISTA FIJA" en "IMAGEN" en el menú "PANTALLA". (Consulte la página 38.)
- El sonido se silenciará durante la reproducción de avance lento/retroceso lento.

Zoom

DVD

La función del zoom le permite ampliar la imagen y moverse en sentido horizontal por la imagen ampliada.

- 1 Durante la reproducción, presione repetidamente **[MODE]** hasta que aparezca "1.3x (ZOOM)".

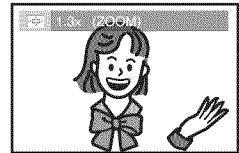

- 2 Presione repetidamente **[ENTER]** para cambiar el factor del zoom: "APDO. (ZOOM)", "1,3x (ZOOM)", "2x (ZOOM)" o "4x (ZOOM)".

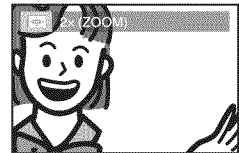

- 3 Una vez establecido el factor de zoom deseado, presione **[RETURN]** para visualizar la guía de posiciones, y luego utilice **[Cursor ▲/▼/◀/▶]** para mover la imagen focalizada a lo ancho de la pantalla del televisor.

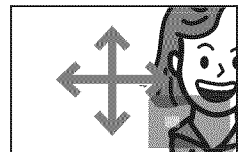
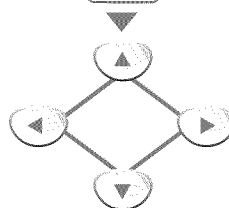

- 4 Para salir del zoom, repita los pasos 1 y 2 de más arriba y presione **[ENTER]** hasta que aparezca "APDO. (ZOOM)".



Nota:

- El recuadro gris con un recuadro azul interior que se visualiza durante la reproducción con zoom es la guía de posición que indica la posición de la imagen focalizada dentro de la imagen total. La guía de posición permanece en la pantalla del televisor hasta que usted presiona **[ENTER]**. Presione **[ENTER]** una vez más para recuperar la guía de posición cuando ésta desaparezca.
- La función del zoom no se activa mientras se visualiza el menú del disco.
- El zoom 4x no está disponible en algunos discos.
- La función del zoom también está disponible durante el modo de pausa.

✓ Reproducción MP3

MP3

MP3 es un método de compresión de archivos. Puede copiar archivos MP3 en discos CD-RW/-R desde la computadora personal y reproducir los archivos en esta unidad.

1 Inserte un CD-RW/-R con archivos MP3, y la reproducción comenzará automáticamente.

- Presione **[PLAY ▶]** si ya hay un disco insertado.
- Presione **[MENU]** cuando quiera llamar a la lista de archivos.

Quando seleccione la carpeta:

- Presione **[Cursor ▶]** cuando quiera ir a la siguiente jerarquía.

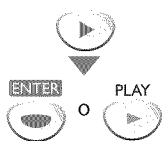

- Presione **[Cursor ◀]** cuando quiera volver a la jerarquía anterior (excepto para la jerarquía superior).
- Si está presionado **[TOP MENU]** cuando se visualiza una lista de archivos, el primer elemento de la jerarquía superior resaltará.
- Presione **[MENU]** o **[RETURN]** para volver a la visualización de la reproducción.

2 Presione una vez **[STOP ■]** para detener temporalmente la reproducción.



- Consulte "Reanudación de la Reproducción" en la página 27.

Nota:

- Algunas selecciones tardarán un rato en ser reconocidas.
- A las carpetas se les llama grupos; y a los archivos se les llama pistas.
- Las carpetas y los archivos MP3 se visualizan respectivamente como [] y [].
- En un disco se puede reconocer un máximo de 255 carpetas o 999 archivos.
- En una carpeta se pueden reconocer hasta 8 jerarquías. Los archivos de las jerarquías 9 o más profundas no se pueden reproducir.
- Esta unidad puede reproducir imágenes y sonidos de datos grabados en los formatos MP3 en discos CD-RW/-R.
- A un archivo con una extensión de ".mp3 (MP3)" se le llama "archivo MP3".
- La unidad puede ejecutar un archivo de imagen que cumpla con la especificación Exif. Exif es un formato de archivo, un formato Exchangeable Image File (Archivo de Imagen Intercambiable) establecido por la Japanese Electronic Industry Development Association (Asociación para el Desarrollo de la Industria Electrónica Japonesa) (JEIDA).
- Los archivos cuya extensión sea otra diferente de ".mp3 (MP3)" no se enumerarán en la lista de archivos.
- Si el archivo no está grabado en el formato MP3 puede que se produzca ruido aunque la extensión del archivo sea ".mp3 (MP3)".
- El nombre de la carpeta o archivos se puede visualizar con un máximo de 25 caracteres. Los caracteres que no se puedan reconocer serán reemplazados por asteriscos.
- Los carpetas o archivos que no se puedan reproducir puede que sean visualizados dependiendo de las condiciones de la grabación.

Para utilizar con esta unidad se recomiendan los archivos grabados bajo las circunstancias siguientes:

| Archivo MP3 aplicable | Observaciones |
|--|--|
| Frecuencia de muestreo: 44,1 kHz ó 48 kHz | Para el archivo MP3 grabado con velocidad de bits variable (VBR), la unidad puede que no visualice el tiempo transcurrido realmente. |
| Velocidad de bits constante: 32 kbps - 320 kbps | |

✓ Funciones de Búsqueda

Búsqueda de Capítulos/Títulos

DVD

Utilizando [MODE]

- Presione repetidamente [MODE] durante la reproducción hasta que aparezca "CH".
 - Si desea realizar la búsqueda de títulos, presione repetidamente [Cursor ▲ / ▼] hasta que aparezca "TT".

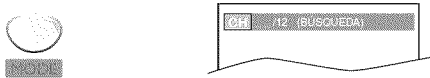

- Presione [los botones numéricos] antes de que pasen 60 segundos para seleccionar el capítulo o el título deseado.

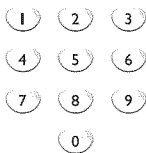

Para reproducir un capítulo o un título de un solo dígito cuando haya más de 10 capítulos o títulos, presione [ENTER] después de introducir el número del capítulo o del título.

- La reproducción comenzará automáticamente desde el capítulo o título que haya seleccionado.

Nota:

- El número total de capítulos/títulos de su disco; con menos de 10 capítulo/título, presione directamente el número de la capítulo/título. Con 10 o más capítulos/títulos, para reproducir una capítulo/título de un solo dígito, presione primero [0] y luego el número de la capítulo/título. (p. ej., para la capítulo 3, presione [0] y [3].) Para reproducir una capítulo/título de dos dígitos, presione el número de la capítulo/título.

Utilizando [SKIP] [◀◀ / ▶▶]

- Presione repetidamente [SKIP] [◀◀ / ▶▶] durante la reproducción hasta seleccionar un capítulo o título deseado.

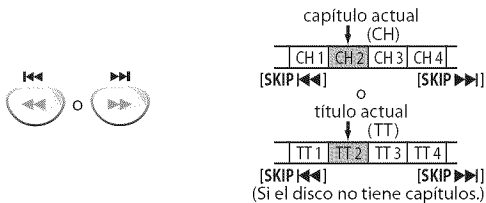

- La reproducción empezará automáticamente desde el capítulo o el título que haya encontrado.

Nota:

- [SKIP] [◀◀ / ▶▶] no se encuentran disponibles cuando la reproducción está parada.
- La búsqueda de capítulos/títulos descrita más arriba sólo puede realizarse durante la reproducción o cuando la unidad ha mantenido la información de reanudación. No puede realizarse en el modo de parada.
- Con algunos DVD no se pueden reproducir capítulos/títulos.

Búsqueda de Pistas

CD

MP3

Utilizando [MODE]

- Presione repetidamente [MODE] durante la reproducción hasta que aparezca "TR".

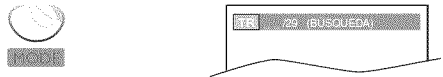

- Presione [los botones numéricos] antes de que pasen 60 segundos para seleccionar la pista deseada.

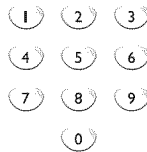

Para reproducir una pista/archivo de un solo dígito cuando haya más de 10 pistas/archivos, presione [ENTER] después de introducir el número de la pista/archivo.

- La reproducción empezará automáticamente desde la pista/archivo que haya seleccionado.

Nota:

- El número total de pistas/archivos de su disco; Con menos de 10 pistas/archivos, presione directamente el número de la pista/archivo. Con 10 o más pistas/archivos, para reproducir una pista/archivo de un solo dígito, presione primero [0] y luego el número de la pista/archivo. (p. ej., para la pista/archivo 3, presione [0] y [3].) Para reproducir una pista/archivo de dos dígitos, presione el número de la pista/archivo. Con 100 ó más archivos, para reproducir una archivo de uno o dos dígitos, presione primero [0], y luego presione directamente el número de la archivo. (p. ej., para la archivo 3, presione [0], [0] y [3]. Para la archivo 26, presione [0], [2] y [6].) Para reproducir una archivo de tres dígitos, presione directamente el número de la archivo.
- La búsqueda de pistas no está disponible para la reproducción programada o aleatoria.

Utilizando [SKIP] [◀◀ / ▶▶]

- Presione repetidamente [SKIP] [◀◀ / ▶▶] durante la reproducción hasta seleccionar la pista/archivo que usted desee.

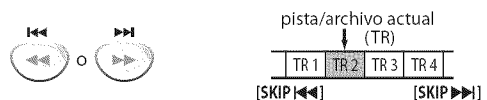

- La reproducción empezará automáticamente desde la pista/archivo que usted seleccionó.

Nota:

- [SKIP] [◀◀ / ▶▶] no se encuentran disponibles cuando la reproducción está parada.
- La búsqueda de pistas descrita más arriba sólo puede realizarse durante la reproducción o cuando la unidad ha mantenido la información de reanudación. No puede realizarse en el modo de parada.

Búsqueda por Tiempo

DVD

CD

- 1 Presione repetidamente **[MODE]** durante la reproducción hasta que aparezca "CH" / "TR".

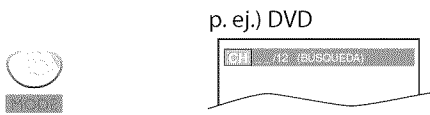

- 2 Utilice repetidamente **[Cursor ▲/▼]** hasta que aparezca "0".

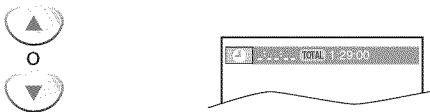

- 3 Presione **[los botones numéricos]** antes de que pasen 60 segundos para seleccionar el intervalo de tiempo deseado.

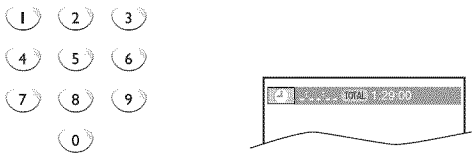

- 4 La reproducción empezará automáticamente a partir de pasar el tiempo que usted haya seleccionado.

Nota:

- Cuando no es necesario introducir un número aparece "0" automáticamente. Por ejemplo, "0:0:_" aparece en el menú de búsqueda por tiempo si el tiempo total del título o de la pista/archivo es inferior a 10 minutos.
- Presione **[CLEAR]** para borrar la entrada incorrecta en el paso 3.
- La búsqueda por tiempo sólo se puede realizar durante la reproducción o cuando la unidad ha mantenido información de reanudación. No se puede realizar en el modo de parada.

Dirija la búsqueda

Presione **[los botones numéricos]** para seleccionar el número de la pista deseada.

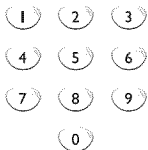

Nota:

- Para seleccionar un número de capítulo, título, pista/archivo de uno dígito, presione directamente el número.
- Para seleccionar un número de capítulo, título, pista/archivo de dos dígitos:
 - Si el disco tiene más de 9 pistas y menos de 100, presione primero **[+10/+100]** y luego introduzca el número de capítulo, título, pista/archivo de dos dígitos.
 - (p. ej., para la pista 26, presione **[+10/+100]**, **[2]** y **[6]**.)
 - Si el disco tiene más de 99 archivos, presione **[+10/+100]** y luego presione **[0]**. Luego introduzca el número de archivos de dos dígitos. O presione primero **[+10/+100]**, luego introduzca el número de la archivos y finalmente presione **[ENTER]**.
- Para seleccionar un número de archivos de tres dígitos, presione primero **[+100/+10]** y luego introduzca el número de archivos de tres dígitos.

✓ Repetición de Reproducción

Puede repetir la reproducción de capítulos, títulos o pistas/archivos de un disco.

- 1 Presione repetidamente **[MODE]** durante la reproducción hasta que aparezca "APDO.". 



- 2 Presione **[Cursor ▲/▼]** para cambiar el modo de repetición.

DVD

- APDO. (repetición desactivada)
- CAPÍTULO (repetición del capítulo actual)
- TÍTULO (repetición del título actual)

CD

- APDO. (repetición desactivada)
- PISTA (repetición de la pista actual)
- TOD0 (repetición del disco completo)

MP3

- APDO. (repetición desactivada)
- PISTA (repetición de la pista actual)
- GRUPO (repetición de la carpeta actual)
- TOD0 (repetición del disco completo)

- 3 Presione **[RETURN]** para salir.



✓ Repetición de Reproducción A-B

DVD

CD

Puede repetir la reproducción entre los puntos A y B de un disco.

- 1 Presione repetidamente **[MODE]** durante la reproducción hasta que aparezca "A-B". 



- 2 Presione **[ENTER]** en el punto de inicio deseado (A).



- 3 Presione **[ENTER]** en el punto de finalización deseado (B).



- El punto B deberá estar en el mismo título o pista que el punto A.
- Dentro de unos pocos segundos, la sección A-B empezará a reproducirse repetidamente.

- 4 Para cancelar la repetición de reproducción A-B, presione repetidamente **[MODE]** hasta que aparezca "A-B". Presione **[ENTER]** para que aparezca "APDO.". 



Nota:

- El ajuste de repetición (excepto "TODO") se cancelará cuando pase a otro título, capítulo, pista/archivo o carpeta.
- Durante la reproducción programada, el ajuste de repetición será efectivo para las pistas/archivos del programa.
- La repetición de reproducción o la repetición de reproducción A-B puede no estar disponible con algunos discos.
- La repetición de reproducción A-B no funciona durante otro modo de repetición.
- Para cancelar el punto A, presione [CLEAR] en el paso 2 de "Repetición de Reproducción A-B".
- Al parar la reproducción se cancelará la repetición de reproducción A-B.

✓ Reproducción Programada

CD

MP3

Puede determinar el orden de la reproducción de las pistas/archivos.

- 1 Presione repetidamente [MODE] en el modo de parada hasta que aparezca el menú "PROGRAMA".

p. ej.) CD de audio

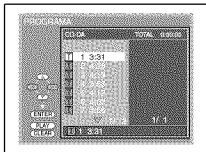

- 2 Utilice [Cursor ▲ / ▼] para seleccionar una pista/archivo deseada y luego presione [ENTER] para guardarla.

- Puede haber pistas/archivos adicionales en otras pantallas. Utilice [Cursor ▲ / ▼] para ir a las páginas siguientes / anteriores.
- Repita este paso hasta que haya seleccionado todas las pistas/archivos que quiera reproducir del programa.

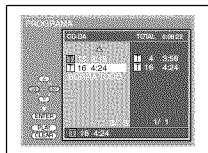
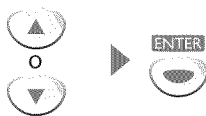

- Se pueden ordenar hasta 99 pistas/archivos.
- Si un programa tiene 8 o más pistas/archivos, utilice [SKIP|◀◀/▶▶] para ver todas las pistas/archivos.

- 3 Presione [PLAY ▶] para iniciar la reproducción programada.

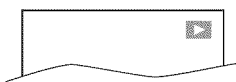

Nota:

- Presione [CLEAR] para borrar la última pista del programa si ha cometido un error.
- Para borrar todas las pistas/archivos programadas de una vez, seleccione "BORRA TODO" y presione [ENTER] en el paso 2.
- Mientras está reproduciéndose un programa, [STOP ■] funciona de la forma siguiente:
 - Al presionar una vez [STOP ■]: La pista/archivo estará en el modo de espera de reanudación. La próxima vez que presione [PLAY ▶], la reproducción se reanudará desde el punto donde se paró en la reproducción programada. (Para archivos MP3, la reproducción se reanudará desde el principio del archivo actual.)
 - Al presionar dos veces [STOP ■]: El modo de reanudación se cancelará. La próxima vez que presione [PLAY ▶], la reproducción se reiniciará desde la primera pista/archivo en el orden original. Sin embargo, su reproducción programada podrá volver a empezar cuando usted siga los pasos de arriba. (Sus programas estarán aún guardados hasta que el disco sea expulsado o hasta que se apague la unidad.)
 - En algunos discos, [STOP ■] no funcionará mientras aparezca el mensaje de reanudación. Espere a que desaparezca el mensaje.
- Para repetir la pista/archivo actual del programa, siga los pasos 1 y 2 de "Repetición de Reproducción" en la página 31 y seleccione "PISTA".
- Para repetir todo el programa, siga los pasos 1 y 2 de "Repetición de Reproducción" en la página 31 y seleccione "TODO".
- Al apagar la unidad o al abrir la bandeja del disco se borrará el programa.
- No puede utilizar [los botones numéricos] para seleccionar otra pista durante la reproducción programada. Utilice [SKIP|◀◀/▶▶] para seleccionar otras pistas/archivos del programa.
- No puede combinar la reproducción aleatoria con la reproducción programada.
- No puede alterar el orden de un programa durante la reproducción.
- Sólo puede iniciar la reproducción programada mientras está en el menú "PROGRAMA".

✓ Reproducción Aleatoria

CD

MP3

Esta función cambia el orden de reproducción de las pistas/archivos en lugar de la reproducción en orden.

- 1 Presione repetidamente [MODE] en el modo de parada hasta que aparezca el menú "ALEATORIO".

p. ej.) CD de audio

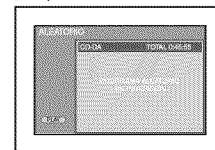

- 2 Presione [PLAY ▶] para iniciar la reproducción aleatoria.

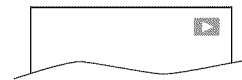

Nota:

- Para repetir la pista/archivo actual en el modo aleatorio, siga los pasos 1 y 2 de "Repetición de Reproducción" en la página 31 y seleccione "PISTA".
- Para repetir toda la reproducción aleatoria, siga los pasos 1 y 2 de "Repetición de Reproducción" en la página 31 y seleccione "TODO".
- La reproducción aleatoria se mantendrá hasta que presione [STOP ■].

Visualización en Pantalla

Presionando [DISPLAY] en el mando a distancia puede verificar la información relacionada con el disco actual.

DVD

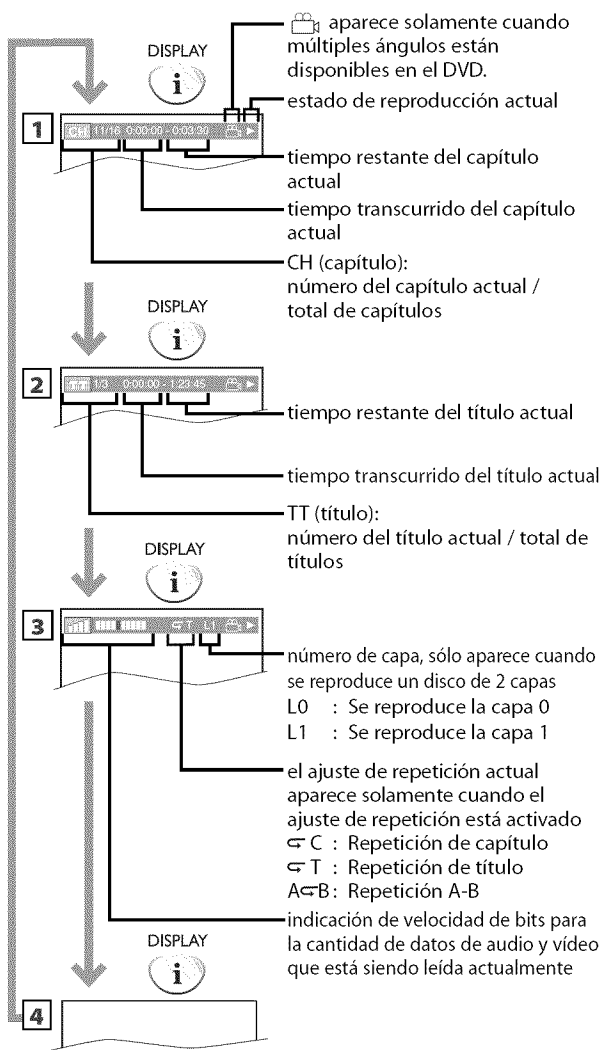

Nota:

• Algunos DVD no le permitirán establecer correctamente la reproducción de capítulos.

CD

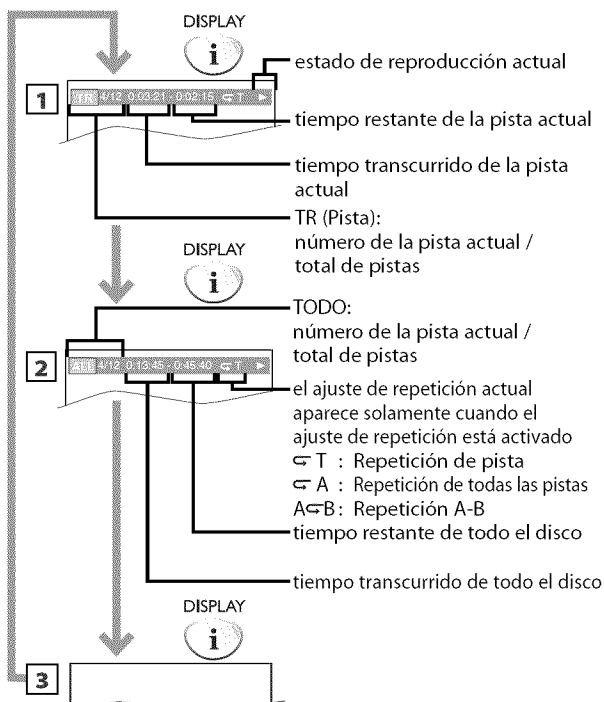

Nota:

• Cuando está reproduciendo un disco en un modo de programa o aleatorio, "PROGRAMA" (o "ALEATORIO") se visualizará en lugar de 2.

MP3

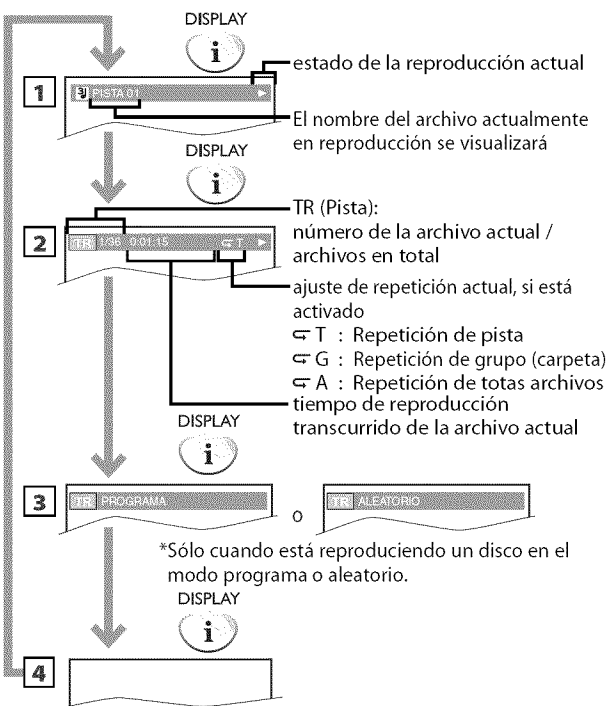

*Sólo cuando está reproduciendo un disco en el modo programa o aleatorio.

✓ Ajustes Especiales

Idioma de Subtítulos

DVD

Esta unidad le permite seleccionar un idioma de subtítulos (si está disponible) durante la reproducción de DVD.

- 1 Presione repetidamente **[MODE]** durante la reproducción hasta que aparezca "1 ENG (SUBTÍTULO)".



- 2 Utilice repetidamente **[Cursor ▲ / ▼]** hasta que aparezca su idioma deseado.

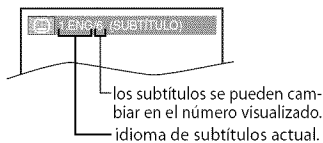

- Cada vez que presiona **[Cursor ▲ / ▼]**, el idioma de los subtítulos cambia como se indica en el ejemplo siguiente:

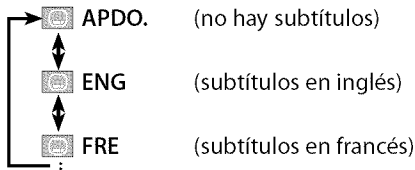

Para cancelar los subtítulos

- 1 Presione repetidamente **[MODE]** durante la reproducción hasta que aparezca "1 ENG (SUBTÍTULO)".

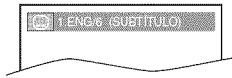

- 2 Utilice repetidamente **[Cursor ▲ / ▼]** hasta que aparezca "APDO. (SUBTÍTULO)".

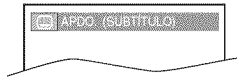

Nota:

- Si su idioma no se visualiza después de presionar varias veces **[Cursor ▲ / ▼]**, puede que el disco no tenga ese idioma. Sin embargo, algunos discos sólo le permiten cambiar el ajuste de los idiomas de subtítulos en el menú del disco. (La operación cambia dependiendo del disco, así que consulte el manual entregado con el disco.)
- Cuando aparece "NO DISPONIBLE" en la pantalla del televisor, esto significa que no hay subtítulo grabado en la escena.
- Si elige un idioma que tiene una abreviatura de 3 letras, la abreviatura se visualizará cada vez que se ajuste el idioma de los subtítulos. Si elige otros idiomas se visualizará "----" en su lugar. (Consulte la página 42.)
- El expulsar de del disco cancelará el ajuste de los subtítulos.

Idioma de Audio

DVD

Esta unidad le permite seleccionar un idioma de audio (si se encuentran disponibles múltiples idiomas) durante la reproducción de DVD.

- 1 Presione repetidamente **[AUDIO]** durante la reproducción hasta que aparezca su idioma deseado.



- Cada vez que presiona **[AUDIO]**, el idioma de audio cambia como se indica en el ejemplo siguiente:

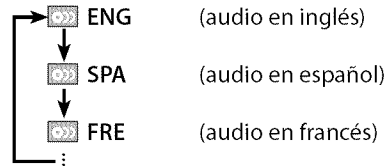

Nota:

- Algunos discos sólo le permiten cambiar el ajuste de audio desde el menú del disco. Consulte el manual entregado con los discos para conocer detalles.
- Si su idioma no se visualiza después de utilizar varias veces **[AUDIO]**, puede que el disco no tenga ese idioma. Sin embargo, algunos discos le permiten cambiar el ajuste de múltiples idiomas de audio en el menú del disco. (La operación cambia dependiendo del disco, así que consulte el manual entregado con el disco.)
- Cuando aparece "NO DISPONIBLE" en la pantalla del televisor, esto significa que el idioma de audio no está disponible.

Ángulos de la Cámara

DVD

Algunos DVD pueden tener escenas que han sido filmadas simultáneamente desde varios ángulos. Usted puede cambiar el ángulo de la cámara si aparece "1/9" en la pantalla del televisor. Si "ICONO DE ÁNGULO" está en "APDO." en el menú "OTROS", "1/9" no aparecerá. (Consulte la página 41.)

- 1 Presione repetidamente **[MODE]** durante la reproducción hasta que aparezca "1/9".



- 2 Utilice repetidamente **[Cursor ▲ / ▼]** hasta que aparezca el ángulo de cámara deseado.

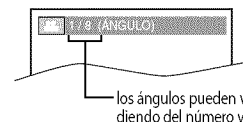

Ajuste del Nivel del Negro

DVD

Ajuste el nivel del negro para hacer que las áreas oscuras de la imagen del televisor tengan más brillo.

- 1 Presione repetidamente **[MODE]** durante la reproducción hasta que aparezca "APDO."

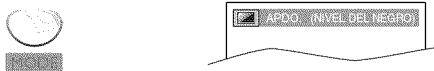

- 2 Utilice **[Cursor ▲/▼]** para ajustar el nivel del negro.

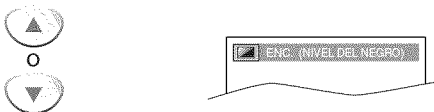

ENC. : Hace que las áreas oscuras aparezcan más brillantes.
APDO.: Visualiza la imagen original como fue grabada.

- 3 Presione **[RETURN]** para salir.



Nota:

• El ajuste se mantendrá aunque se apague la unidad.

Modo de Sonido Estéreo

CD

Esta unidad le permite seleccionar un modo de sonido durante la reproducción de CD de audio.

Presione repetidamente **[AUDIO]** durante la reproducción hasta que aparezca el modo de sonido deseado.

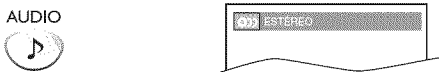

• Cada vez que presione **[AUDIO]**, un modo de sonido cambiará como se visualiza en el ejemplo siguiente.

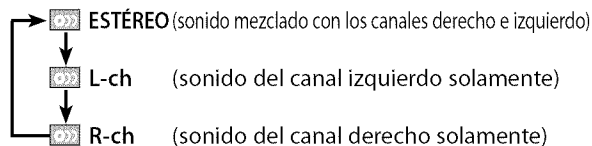

Nota:

• Surround virtual no se puede cambiar cuando el modo de sonido está ajustado en "L-ch" (canal izquierdo) o "R-ch" (canal derecho).

Surround Virtual

En su sistema estéreo de 2 canales actual puede disfrutar surround virtual.

- 1 Presione repetidamente **[MODE]** durante la reproducción hasta que aparezca "APDO."

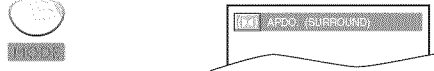

- 2 Utilice **[Cursor ▲/▼]** para seleccionar el nivel del sonido.

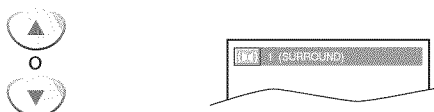

- 1 : Efecto natural
 - 2 : Efecto realzado
- APDO.** : Sin efectos (sonido original)

- 3 Presione **[RETURN]** para salir.



Nota:

- El ajuste se mantendrá aunque se apague la unidad.
- Para CD de audio, surround virtual no será efectivo si el modo de sonido es otro diferente de "ESTÉREO". Consulte "Modo de Sonido Estéreo".
- Si el sonido se distorsiona, baje el nivel o seleccione "APDO."

Puesta de Marcador

Esta característica le permite poner un punto específico en un disco que será llamado posteriormente.

DVD

CD

Para poner un marcador

- 1 Presione repetidamente **[MODE]** durante la reproducción hasta que aparezca "CH"/"TR".
p. ej.) DVD



- 2 Utilice repetidamente **[Cursor ▲/▼]** hasta que aparezca el menú de búsqueda de marcador.

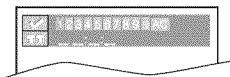

- 3 Utilice **[Cursor ◀/▶]** para seleccionar un marcador disponible dentro de 60 segundos.



- 4 Cuando la reproducción alcance el punto donde quiera poner un marcador, presione **[ENTER]**.
• El marcador queda puesto ahora.



- 5 Presione **[RETURN]** para salir.



Para volver al marcador posteriormente

- 1 Para seleccionar un marcador deseado, repita los pasos 1-3 de "Para poner un marcador" explicados anteriormente.



p. ej.) DVD

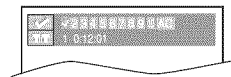

- 2 Presione **[ENTER]** en el marcador deseado para iniciar la reproducción desde el punto específico que usted puso.

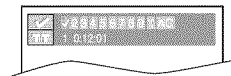

Nota:

- El menú de búsqueda de marcador desaparecerá en unos 60 segundos cuando no se introduzca nada.
- Puede marcar hasta 10 puntos.
- Para borrar un marcador, seleccione el marcador que quiera borrar y luego presione **[CLEAR]**.
- Al expulsar el disco o desconectar la alimentación se borrarán todos los marcadores.
- Al seleccionar "TR" en el paso 3 de la sección "Para poner un marcador" también se borrarán todos los marcadores.

Los ajustes sólo son eficaces cuando la unidad está en el modo DVD y no se reproduce ningún disco.

MENÚ RÁPIDO A SIMPLE VISTA

Si desea ajustar "MODO TV" o "DOLBY DIGITAL", también lo puede hacer entrando desde el menú "RÁPIDO". Utilice [Cursor ▲/▼] para seleccionar "RÁPIDO" y luego presione [ENTER] en el paso 3.

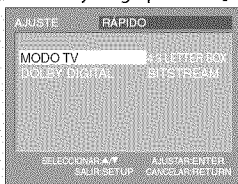

✓ Ajuste de Idioma en DVD

Puede cambiar el idioma deseado para reproducir el disco.

1 En el modo de parada, presione [SETUP] para mostrar el menú "INSTALACIÓN TV".

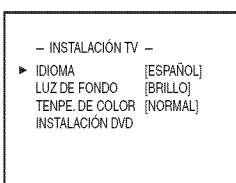

2 Utilice [Cursor ▲/▼] para seleccionar "INSTALACIÓN DVD", y presione [ENTER].

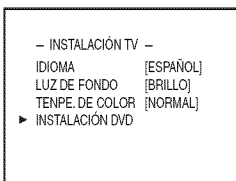

3 Utilice [Cursor ▲/▼] para seleccionar "PERSONALIZ." y presione [ENTER].



4 Utilice [Cursor ▲/▼] para seleccionar "IDIOMA" y presione [ENTER].

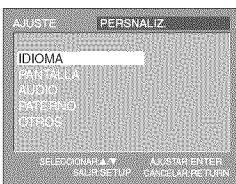

5 Utilice [Cursor ▲/▼] para seleccionar el elemento deseado y presione [ENTER].



6 Utilice [Cursor ▲/▼] para seleccionar el elemento deseado y presione [ENTER].

[AUDIO] *1, *2 (Predeterminado: ORIGINAL)
Seleccione el idioma de audio deseado.

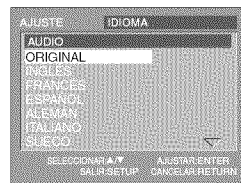

[SUBTÍTULO] *1, *2 (Predeterminado: APDO.)
Seleccione el idioma de subtítulos deseado.

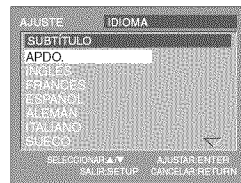

[MENÚ DE DISCO] *1 (Predeterminado: INGLÉS)
Seleccione el idioma deseado en el menú de disco.



Nota:

• Para cambiar el idioma de la pantalla, llame al menú "INSTALACIÓN TV" presionando una vez [SETUP] y seleccione el idioma deseado. (Consulte "Selección de idioma" en página 14).

*1

• Las opciones de idioma no están disponibles en determinados discos.

• Si se selecciona "OTRO" en el menú "AUDIO", "SUBTÍTULO" o "MENÚ DE DISCO", presione el número de dígito 4 para introducir el código del idioma deseado. (Consulte "Lista de códigos de idiomas" en página 42).

• Solamente pueden seleccionarse los idiomas compatibles con el disco.

*2

• Utilice [MODE] para seleccionar los subtítulos disponibles en el DVD.

• Utilice [AUDIO] para seleccionar el audio disponibles en el DVD.

• Si los ajustes predeterminados de audio y subtítulos del DVD están en el mismo idioma, es posible que los subtítulos no aparezcan a menos que usted los active.

7 Presione [SETUP] para salir.



✓ Ajuste de la Pantalla

Puede cambiar la relación de aspecto de la pantalla del televisor y la claridad del modo de imagen fija con el menú "PANTALLA".

- 1 Presione **[SETUP]** en el modo de parada para visualizar "INSTALACIÓN TV".

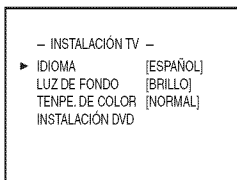

- 2 Utilice **[Cursor ▲/▼]** para seleccionar "INSTALACIÓN DVD" y luego presione **[ENTER]**.

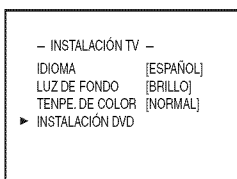

- 3 Utilice **[Cursor ▲/▼]** para seleccionar "PERSONALIZ." y luego presione **[ENTER]**.



- 4 Utilice **[Cursor ▲/▼]** para seleccionar "PANTALLA" y luego presione **[ENTER]**.



- 5 Utilice **[Cursor ▲/▼]** para seleccionar el elemento deseado y luego presione **[ENTER]**.

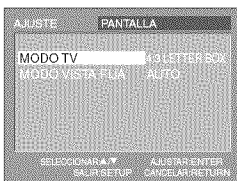

- 6 Utilice **[Cursor ▲/▼]** para seleccionar el elemento deseado y luego presione **[ENTER]**.

[MODO TV] (Ajuste predeterminado: 4:3 LETTER BOX)
Seleccione la relación de aspecto del televisor deseada.

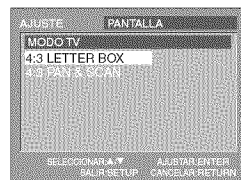

[MODO VISTA FIJA] (Ajuste predeterminado: AUTO)
Seleccione el modo de imagen fija deseado.



Nota: MODO TV:

- Seleccione "4:3 LETTER BOX" para que puedan aparecer barras negras en la parte superior e inferior de la pantalla del televisor.
- Seleccione "4:3 PAN & SCAN" para que la imagen ocupe toda la pantalla con ambos lados ajustados.

MODO VISTA FIJA:

- Seleccione normalmente "AUTO".
- Si selecciona "IMAGEN", la imagen del modo de imagen fija se estabilizará.
- Si selecciona "CUADRO", la imagen del modo de imagen fija tendrá una definición alta.

- 7 Presione **[SETUP]** para salir.



✓ **Ajuste de Audio de DVD**

Elija el ajuste de audio apropiado para su equipo. Éste sólo se aplicará durante la reproducción de discos DVD.

- 1** Presione **[SETUP]** en el modo de parada para visualizar "INSTALACIÓN TV".

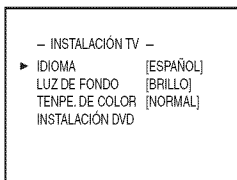

- 2** Utilice **[Cursor ▲/▼]** para seleccionar "INSTALACIÓN DVD" y luego presione **[ENTER]**.

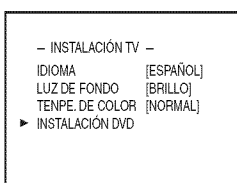

- 3** Utilice **[Cursor ▲/▼]** para seleccionar "PERSONALIZ." y luego presione **[ENTER]**.



- 4** Utilice **[Cursor ▲/▼]** para seleccionar "AUDIO" y luego presione **[ENTER]**.



- 5** Utilice **[Cursor ▲/▼]** para seleccionar el elemento deseado y luego presione **[ENTER]**.

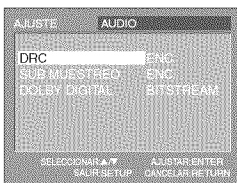

- 6** Utilice **[Cursor ▲/▼]** para seleccionar el elemento deseado y luego presione **[ENTER]**.

[DRC] (Ajuste predeterminado: ENC.)

Ajusta el control de la gama dinámica.

Esta función sólo se encuentra disponible en los discos que están grabados en el formato Dolby Digital.

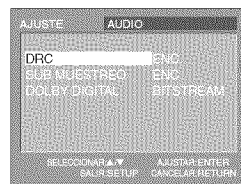

ENC. : Comprime la gama entre los sonidos suaves y altos.

APDO. : Sin efectos (sonido original).

[SUB MUESTREO] (Ajuste predeterminado: ENC.)

Esta función sólo se encuentra disponible en la salida digital de un disco grabado en 96kHz.



ENC. : Cuando se da salida en 48kHz

APDO. : Cuando se da salida en sonido original.

Nota:

• Cuando se reproduzca un disco de 96 kHz con protección de derechos de autor o cuando surround virtual se ajuste en 1 o 2, el sonido se muestreará descendentemente a 48 kHz y saldrá como audio digital aunque "SUB MUESTREO" esté en "APDO."

[DOLBY DIGITAL] (Ajuste predeterminado: BITSTREAM)

Elija "BITSTREAM" cuando esta unidad esté conectada a un decodificador Dolby Digital. Sólo disponible en DVD.

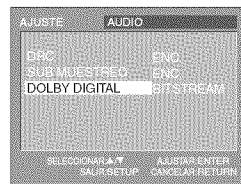

BITSTREAM : Da salida a señales Dolby Digital.

PCM : Convierte Dolby Digital en PCM. (2 canales)

- 7** Presione **[SETUP]** para salir.



AJUSTE DE DVD

✓ Ajuste Paterno

El ajuste paterno impide que sus hijos puedan ver programas que no sean apropiados para ellos. (Protección mediante contraseña.) La reproducción se detiene si la calificación excede los niveles que usted ha establecido.

1 Presione [SETUP] en el modo de parada para visualizar "INSTALACIÓN TV".

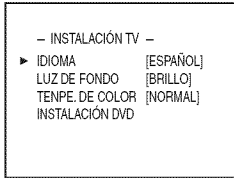

2 Utilice [Cursor ▲/▼] para seleccionar "INSTALACIÓN DVD" y luego presione [ENTER].



3 Utilice [Cursor ▲/▼] para seleccionar "PERSONALIZ." y luego presione [ENTER].



4 Utilice [Cursor ▲/▼] para seleccionar "PATERNO" y luego presione [ENTER].



5 Utilice [los botones numéricos] para introducir un número de 4 dígitos para su contraseña y luego presione [ENTER].

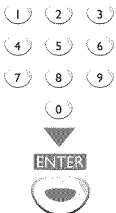

- Si ya ha puesto la contraseña, utilice [los botones numéricos] para introducir la contraseña actual de 4 dígitos.
- Para reproducir un DVD no puede utilizar la contraseña preajustada (4737).

6 Utilice [Cursor ▲/▼] para seleccionar "NIVEL PATERNO" y luego presione [ENTER].



7 Utilice [Cursor ▲/▼] para seleccionar el elemento deseado y luego presione [ENTER].



NIVEL PATERNO

TODO : todos los bloqueos paternos están cancelados.

8 [ADULTO] : se pueden reproducir programas de todas las calificaciones (adultos/general/niños).

7 [NC-17]-2 [G] : sólo se pueden reproducir DVD para uso general y niños.

1 [TOLERADO] : sólo se pueden reproducir DVD para niños.

8 Presione [SETUP] para salir.



Cambio de la contraseña

6 Siga los pasos 1 a 5. Utilice [Cursor ▲/▼] para seleccionar "CAMB. CONTRAS." y luego presione [ENTER].



7 Utilice [los botones numéricos] para introducir la nueva contraseña de 4 dígitos y luego presione [ENTER].

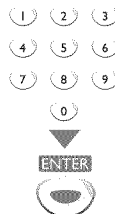

Nota:

- DVD-video puede no responder a los ajustes de bloqueo paterno. Asegúrese de que esta función se active con su DVD-video.
- Anote su contraseña por si la olvida.
- Si olvida su contraseña, presione [4], [7], [3] y [7] y luego introduzca la contraseña nueva. La contraseña se borrará y los niveles paternos se ajustarán en "TODO".
- Un fallo en el suministro de alimentación no borrará su contraseña.

8 Presione [SETUP] para salir.



✓ Otros

Puede cambiar otras funciones.

- 1 Presione **[SETUP]** en el modo de parada para visualizar "INSTALACIÓN TV".

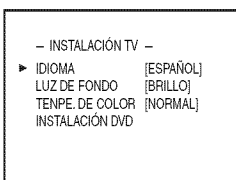

- 2 Utilice **[Cursor ▲/▼]** para seleccionar "INSTALACIÓN DVD" y luego presione **[ENTER]**.

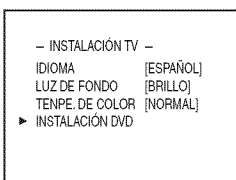

- 3 Utilice **[Cursor ▲/▼]** para seleccionar "PERSONALIZ." y luego presione **[ENTER]**.



- 4 Utilice **[Cursor ▲/▼]** para seleccionar "OTROS" y luego presione **[ENTER]**.

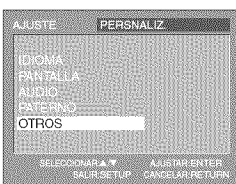

- 5 Utilice **[Cursor ▲/▼]** para seleccionar el elemento deseado y luego presione **[ENTER]**.



- 6 Utilice **[Cursor ▲/▼]** para seleccionar el elemento deseado y luego presione **[ENTER]**.

[ICONO DE ÁNGULO] (Ajuste predeterminado: ENC.)
 Póngalo en "ENC." para visualizar el icono de ángulo cuando se encuentren disponibles múltiples ángulos de cámara durante la reproducción de un DVD.



[SALVA PANTALLA] (Ajuste predeterminado: APDO.)
 Si selecciona "ENC." el salvapantalla se activará cuando no se introduzca nada desde la unidad durante 5 minutos en el modo de parada.



- 7 Presione **[SETUP]** para salir.



✓ Guía de Solución de Problemas

Si el aparato no funciona correctamente cuando se siguen las instrucciones de este manual del usuario, compruebe la siguiente tabla antes de llamar al servicio técnico.

| Síntoma | Solución |
|--|---|
| No hay corriente | <ul style="list-style-type: none"> • Asegúrese de que el cable de alimentación está enchufado. • Si se produce un corte de alimentación, desenchufe el cable de alimentación durante 30 minutos para permitir que el aparato se reinicie. |
| No hay imagen ni sonido | <ul style="list-style-type: none"> • Compruebe si el aparato está encendido. • Compruebe la conexión eléctrica. • Compruebe la conexión de antena o de cable con el aparato principal. • Cuando se utilice la antena exterior, compruebe el estado del cable y de la conexión. • Vea otros canales de televisión. El problema podría limitarse a una emisora. • Apague el aparato y espere aproximadamente 1 minuto para volver a encenderlo. |
| No hay color | <ul style="list-style-type: none"> • Compruebe la conexión de antena o de cable con el aparato principal. • Cuando se utilice la antena exterior, compruebe el estado del cable y de la conexión. • Vea otros canales de televisión. El problema podría limitarse a una emisora. • Ajuste el "COLOR" en la pantalla de configuración. |
| Sonido correcto, imagen deficiente | <ul style="list-style-type: none"> • Compruebe la conexión de antena o de cable con el aparato principal. • Cuando se utilice la antena exterior, compruebe el estado del cable y de la conexión. • La interferencia eléctrica de aparatos cercanos puede afectar a la calidad de la imagen. • Ajuste "CONTRASTE" y "CLARIDAD" en el menú principal. • Vea otros canales de televisión. El problema podría limitarse a una emisora. |
| Imagen distorsionada | <ul style="list-style-type: none"> • Cuando se utilice la antena exterior, compruebe el estado del cable y de la conexión. • Vea otros canales de televisión. El problema podría limitarse a una emisora. |
| Imagen débil | <ul style="list-style-type: none"> • Compruebe la conexión de antena o de cable con el aparato principal. • Cuando se utilice la antena exterior, compruebe el estado del cable y de la conexión. • Ajuste "CONTRASTE" y "CLARIDAD" en el menú principal. • Vea otros canales de televisión. El problema podría limitarse a una emisora. |
| Líneas o rayas en la imagen | <ul style="list-style-type: none"> • Cuando se utilice la antena exterior, compruebe el estado del cable y de la conexión. • La interferencia eléctrica de aparatos cercanos puede afectar a la calidad de la imagen. • Vea otros canales de televisión. El problema podría limitarse a una emisora. |
| Imagen borrosa | <ul style="list-style-type: none"> • Cuando se utilice la antena exterior, compruebe el estado del cable y de la conexión. • Vea otros canales de televisión. El problema podría limitarse a una emisora. |
| Imágenes fantasmas en la imagen | <ul style="list-style-type: none"> • Compruebe la conexión de antena o de cable con el aparato principal. • Cuando se utilice la antena exterior, compruebe el estado del cable y de la conexión. • La interferencia eléctrica de aparatos cercanos puede afectar a la calidad de la imagen. • Vea otros canales de televisión. El problema podría limitarse a una emisora. |
| Barras en la pantalla del televisor | <ul style="list-style-type: none"> • Cuando se utilice la antena exterior, compruebe el estado del cable y de la conexión. • La interferencia eléctrica de aparatos cercanos puede afectar a la calidad de la imagen. |
| La imagen se desplaza verticalmente | <ul style="list-style-type: none"> • Cuando se utilice la antena exterior, compruebe el estado del cable y de la conexión. • La interferencia eléctrica de aparatos cercanos puede afectar a la calidad de la imagen. • Vea otros canales de televisión. El problema podría limitarse a una emisora. |
| Marcas de diferente color en la pantalla del televisor | <ul style="list-style-type: none"> • Separe el aparato de los aparatos eléctricos cercanos. Apague el aparato y espere aproximadamente 30 minutos para volver a encenderla. • Vea otros canales de televisión. El problema podría limitarse a una emisora. |
| Recepción deficiente en determinados canales | <ul style="list-style-type: none"> • Compruebe la conexión de antena o de cable con el aparato principal. • Cuando se utilice la antena exterior, compruebe el estado del cable y de la conexión. • La interferencia eléctrica de aparatos cercanos puede afectar a la calidad de la imagen. • Vea otros canales de televisión. El problema podría limitarse a una emisora. |
| Imagen correcto, sonido deficiente | <ul style="list-style-type: none"> • Vea otros canales de televisión. El problema podría limitarse a una emisora. |
| No se reciben señales digitales | <ul style="list-style-type: none"> • Asegúrese de que la exploración automática ha finalizado. (Consulte "Exploración Automática de Canales" en página 13). La exploración automática de canales debe haberse finalizado cuando configure el aparato por primera vez o cuando la traslade a un lugar donde se emitan canales anteriormente no disponibles. • Es posible que el canal seleccionado no se esté emitiendo. • Cuando la exploración automática se interrumpe y no se finaliza, algunos canales no se recibirán. Asegúrese de finalizar. (Consulte "Exploración Automática de Canales" en página 13). |
| El número de canal introducido cambia automáticamente | <ul style="list-style-type: none"> • Muchos canales digitales tienen números de canal alternativos. El aparato cambia dichos números automáticamente a los correspondientes a las emisoras activas. Estos son los números utilizados para emisiones analógicas. |

| Síntoma | Solución |
|--|--|
| El mando a distancia no funciona | <ul style="list-style-type: none"> • Compruebe la conexión de antena o de cable con el aparato principal. • Compruebe las pilas del mando a distancia. • Compruebe si hay algún obstáculo entre el sensor y el mando a distancia. • Pruebe la salida de la señal. Si es correcta, es posible que haya algún problema con el sensor de infrarrojos. (Consulte "Comprobación de la señal de infrarrojos (IR)" en página 45.) • Con el mando a distancia, apunte directamente hacia la ventana del sensor de infrarrojos en la parte delantera del aparato. • Reduzca la distancia con respecto al aparato. • Reinserte las pilas con sus polaridades (signos +/-) como indicadas. |
| Problemas con la Función de Subtítulos Cerrados | |
| Aparecen subtítulos con faltas de ortografía. | <ul style="list-style-type: none"> • Las empresas de producción de subtítulos cerrados pueden emitir programas sin corregir la ortografía en una emisión en directo. |
| Los subtítulos no se muestran enteros, o aparecen retrasados con respecto al diálogo. | <ul style="list-style-type: none"> • Los subtítulos que se retrasan unos segundos con respecto al diálogo real son habituales en las emisiones en directo. La mayoría de las empresas de producción de subtítulos pueden mostrar un diálogo hasta un máximo de 220 palabras por minuto. Si un diálogo supera ese límite, se utiliza una edición selectiva para garantizar que los subtítulos se mantienen actualizados con el diálogo de la pantalla del televisor en cada momento. |
| Los subtítulos aparecen en un recuadro blanco. No aparece ningún subtítulo en el programa de soporte de Subtítulos cerrados. | <ul style="list-style-type: none"> • Las interferencias procedentes de edificios o condiciones climatológicas pueden hacer que los subtítulos aparezcan incompletos. • La emisora puede acortar el programa para insertar publicidad. El decodificador de subtítulos cerrados no puede leer la información del programa acortado. |
| No aparece ningún subtítulo cuando se reproduce una cinta de vídeo con subtítulos. | <ul style="list-style-type: none"> • Es posible que la cinta de vídeo se haya copiado ilegalmente o que la señal de subtítulos no se haya leído durante la copia. |
| Aparece un recuadro negro en la pantalla. | <ul style="list-style-type: none"> • Se ha seleccionado el modo "Texto" para subtítulos. Seleccione "SUBTIT1", "SUBTIT2", "SUBTIT3", "SUBTIT4" u "OFF". |
| Imagen completamente distorsionada o imagen en blanco y negro con DVD. | <ul style="list-style-type: none"> • Asegúrese de que el disco es compatible con la unidad. |
| La imagen se congela momentáneamente durante la reproducción. | <ul style="list-style-type: none"> • Inspeccione el disco por si tiene huellas dactilares/rayas, y límpielo con un paño blando pasándolo desde el centro hacia el borde. |
| No se puede reproducir el disco. | <ul style="list-style-type: none"> • Limpie el disco. • Asegúrese de que el disco esté introducido correctamente. • Compruebe si el disco está defectuoso probando con otro disco. • Cancele el bloqueo paterno o cambie el nivel del control. • Introduzca un disco que se pueda reproducir en esta unidad. • Maneje el disco con un cuidado especial para que no se manche con huellas dactilares, se raye o acumule polvo en su superficie. |
| Los botones no funcionan o la unidad no responde. | <ul style="list-style-type: none"> • Para reponer completamente la unidad, desenchufe el cable de la alimentación de la toma de corriente entre 5 y 10 segundos. |
| La unidad no responde a algunos comandos de operación durante la reproducción. | <ul style="list-style-type: none"> • Puede que las operaciones no sean permitidas por el disco. Consulte las instrucciones del disco. |
| No cambia el ángulo. | <ul style="list-style-type: none"> • No se puede cambiar el ángulo de los DVD que no tienen imágenes tomadas desde múltiples ángulos. En algunos casos, los ángulos múltiples sólo han sido grabados para escenas específicas. |
| La reproducción no empieza cuando se ha seleccionado el título. | <ul style="list-style-type: none"> • Compruebe el ajuste "PATERNO". |
| Ha olvidado la contraseña para el nivel de calificación. | <ul style="list-style-type: none"> • Introduzca la contraseña predeterminada "4737" y la contraseña que usted ha olvidado se borrará. |

Nota:

- El panel LCD ha sido fabricado de manera que puede tener muchos años de vida útil. Ocasionalmente, pueden aparecer píxeles inactivos, como un punto fijo de color azul, verde o rojo. Esto no debe considerarse un defecto de la pantalla LCD.
- Algunas funciones no se encuentran disponibles en ciertos modos específicos pero esto no significa un fallo en el funcionamiento. Lea la descripción en este manual del usuario para conocer más detalles de las operaciones correctas.
- La reproducción desde una pista/archivo deseada o la reproducción aleatoria no se encuentran disponibles durante la reproducción programada.
- Algunas funciones están prohibidas en algunos discos.

✓ Glosario

ATSC

Acronimo de "Advanced Television Systems Committee" (Comité de sistemas avanzados de televisión) y el nombre de unas normas de emisión digital.

Código de Región

Las regiones asocian discos y reproductores con específicas regiones del mundo. Este aparato reproducirá únicamente discos que tengan códigos compatibles de región. Usted puede encontrar el código de región de su equipo mirando en el panel trasero. Algunos discos son compatibles con más de una región (o todas las regiones).

Contraseña

Un número almacenado de 4 dígitos que permite el acceso a las funciones de control parental.

Dolby Digital

El sistema desarrollado por Dolby Laboratories para comprimir el sonido digital. Ofrece un sonido estéreo (2 canales) o audio multicanal.

EDTV

(televisión de definición mejorada)

Formato digital mejorado que utiliza la señal progresiva de 480 líneas.

HDTV (televisión de alta definición)

Reciente formato digital que produce una alta resolución y una elevada calidad de imagen.

NTSC

Acronimo de "National Television Systems Committee" (Comité de sistemas nacionales de televisión) y el nombre de unas normas de emisión analógica.

Relación de Aspecto

La anchura de una pantalla de televisión con respecto a su altura. Los televisores convencionales son de 4:3 (en otras palabras, la pantalla del televisor es casi cuadrada); los modelos de pantalla ancha son de 16:9 (la pantalla del televisor es casi dos veces más ancha que alta).

SAP (programa de audio secundario)

Segundo canal de audio transmitido por separado del canal de audio principal. Este canal de audio se utiliza como alternativo en la emisión bilingüe.

SDTV

(televisión de definición estándar)

Formato digital estándar similar a la calidad de imagen de NTSC.

S-video

Ofrece imágenes de mayor calidad al transmitir cada señal, color (c) y luminancia (y) de manera independiente entre sí a través de cables separados.

Vídeo en Componentes

Se trata de un formato de señal de vídeo que transmite cada uno de los 3 colores principales de luz (rojo, azul y verde) a través de diferentes líneas de señal. Esto permite a los espectadores experimentar colores de imagen muy similares a los originales. Existen diversos formatos de señal, incluidos el denominado Y/Pb/Pr y el denominado Y/Cb/Cr.

✓ Mantenimiento

Limpeza del Mueble

- Limpie el panel delantero y otras superficies exteriores del aparato con un trapo suave inmerso en agua templada y bien escurrido.
- No utilice nunca disolvente ni alcohol. No suelte líquido insecticida en aerosol cerca del aparato. Estos productos químicos pueden causar daños y decoloración en las superficies expuestas.

Reparación

Si su aparato deja de funcionar, no intente corregir el problema usted mismo. En su interior no contiene piezas que puedan ser reparadas por el usuario. Apague el aparato, desenchufe el cable de alimentación y llame a nuestro teléfono gratuito de atención al cliente, que encontrará en la portada de este manual para localizar un centro de servicio autorizado.

Limpeza de la Pantalla LCD

Limpie la pantalla LCD del aparato con un paño suave. Antes de limpiar la pantalla LCD, desconecte el cable de alimentación.

Si Está Sucia la Unidad del Lente Óptico de Láser

- Si la unidad sigue sin funcionar correctamente al utilizarla, mientras se consultan las secciones pertinentes y la "Guía de Solución de Problemas" del Manual del propietario, puede que la unidad del lector óptico de láser esté sucia. Consulte a su concesionario o centro de servicio autorizado para inspeccionar y limpiar la unidad del lector óptico de láser.

Manejo de los Discos

- Maneje los discos con cuidado de no manchar sus superficies con huellas dactilares y polvo.



- Guarde siempre los discos en sus cajas de protección cuando no los utilice.
- Para limpiarlos, utilice un paño suave.
- No utilice un paño duro porque estropeará el disco.
- Limpie el disco pasando el paño en línea recta desde el centro hacia el borde.
- No pase nunca el paño en sentido circular.

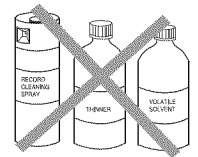

- No utilice detergente ni agentes de limpieza abrasivos.

Comprobación de la Señal de Infrarrojos (IR)

Si el mando a distancia no funciona correctamente, puede utilizar una radio AM o una cámara digital (incluso un teléfono móvil con cámara incorporada) para comprobar si está enviando una señal de infrarrojos.

• Con una radio AM:

Sintonice la emisora de radio AM en una frecuencia de no emisión. Apunte con el mando a distancia hacia ella, presione cualquier botón y escuche. Si el sonido de la radio fluctúa, significa que está recibiendo la señal de infrarrojos del mando a distancia.

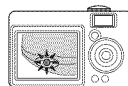

• Con una cámara digital

(incluidas las cámaras incorporadas en teléfonos móviles)
Apunte con la cámara digital hacia el mando a distancia. Presione cualquier botón del mando a distancia y mire en el visor de la cámara digital.

Si la luz infrarroja aparece en la cámara, el mando a distancia funciona.

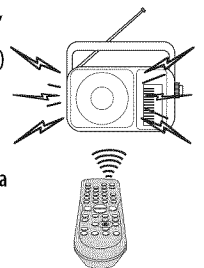

Denominaciones de Canales de Cable

Si se suscribe a la televisión por cable, los canales se muestran como 1-135. Las empresas de cable a menudo denominan los canales con letras o combinaciones de letra-número. Compruebe este detalle con su empresa local de cable. La tabla siguiente incluye las denominaciones de canal de cable habituales.

| | | | | | | | | | | | | | | | | | | | | | |
|----------------|------|------|------|------|------|------|------|------|------|------|------|------|------|------|------|------|------|------|------|------|------|
| Canal CATV | 5A | 2 | 3 | 4 | 5 | 6 | 7 | 8 | 9 | 10 | 11 | 12 | 13 | A | B | C | D | E | F | G | H |
| Pantalla de TV | 1 | 2 | 3 | 4 | 5 | 6 | 7 | 8 | 9 | 10 | 11 | 12 | 13 | 14 | 15 | 16 | 17 | 18 | 19 | 20 | 21 |
| Canal CATV | I | J | K | L | M | N | O | P | Q | R | S | T | U | V | W | W+1 | W+2 | W+3 | W+4 | W+5 | W+6 |
| Pantalla de TV | 22 | 23 | 24 | 25 | 26 | 27 | 28 | 29 | 30 | 31 | 32 | 33 | 34 | 35 | 36 | 37 | 38 | 39 | 40 | 41 | 42 |
| Canal CATV | W+7 | W+8 | W+9 | W+10 | W+11 | W+12 | W+13 | W+14 | W+15 | W+16 | W+17 | W+18 | W+19 | W+20 | W+21 | W+22 | W+23 | W+24 | W+25 | W+26 | W+27 |
| Pantalla de TV | 43 | 44 | 45 | 46 | 47 | 48 | 49 | 50 | 51 | 52 | 53 | 54 | 55 | 56 | 57 | 58 | 59 | 60 | 61 | 62 | 63 |
| Canal CATV | W+28 | W+29 | W+30 | W+31 | W+32 | W+33 | W+34 | W+35 | W+36 | W+37 | W+38 | W+39 | W+40 | W+41 | W+42 | W+43 | W+44 | W+45 | W+46 | W+47 | W+48 |
| Pantalla de TV | 64 | 65 | 66 | 67 | 68 | 69 | 70 | 71 | 72 | 73 | 74 | 75 | 76 | 77 | 78 | 79 | 80 | 81 | 82 | 83 | 84 |
| Canal CATV | W+49 | W+50 | W+51 | W+52 | W+53 | W+54 | W+55 | W+56 | W+57 | W+58 | A-5 | A-4 | A-3 | A-2 | A-1 | W+59 | W+60 | W+61 | W+62 | W+63 | W+64 |
| Pantalla de TV | 85 | 86 | 87 | 88 | 89 | 90 | 91 | 92 | 93 | 94 | 95 | 96 | 97 | 98 | 99 | 100 | 101 | 102 | 103 | 104 | 105 |
| Canal CATV | W+65 | W+66 | W+67 | W+68 | W+69 | W+70 | W+71 | W+72 | W+73 | W+74 | W+75 | W+76 | W+77 | W+78 | W+79 | W+80 | W+81 | W+82 | W+83 | W+84 | W+85 |
| Pantalla de TV | 106 | 107 | 108 | 109 | 110 | 111 | 112 | 113 | 114 | 115 | 116 | 117 | 118 | 119 | 120 | 121 | 122 | 123 | 124 | 125 | 126 |
| Canal CATV | W+86 | W+87 | W+88 | W+89 | W+90 | W+91 | W+92 | W+93 | W+94 | | | | | | | | | | | | |
| Pantalla de TV | 127 | 128 | 129 | 130 | 131 | 132 | 133 | 134 | 135 | | | | | | | | | | | | |

Especificaciones Generales

TV

Formato de TV: ATSC / NTSC-M TV estándar

Subtítulos cerrados (CC) sistema:

§15.122/FCC (Subtítulos cerrados digitales)
§15.119/FCC (Subtítulos cerrados analógicos)

Cobertura de canales (ATSC/NTSC):

VHF: 2 ~ 13
UHF: 14 ~ 69
CATV: 2 ~ 13, A ~ W, W+1 ~ W+94
(analógico W+1 ~ W+84), A-5 ~ A-1, 5A

Sistema de sintonización: Sistema de sintonización sintetizada de frecuencia de canales

Acceso a los canales: Teclado de acceso directo, exploración programable y arriba/abajo

DVD

Discos (compatibilidad de reproducción):

DVD Video, DVD-RW/-R,
DVD+RW/+R, CD de audio, CD-RW/-R

Respuesta de frecuencia:

DVD (sonido lineal): 20 Hz a 20 kHz (frecuencia de muestreo: 48 kHz)
20 Hz a 44 kHz (frecuencia de muestreo: 96 kHz)

CD: 20 Hz a 20 kHz

Relación señal a ruido (relación S/N)

CD: 75 dB (JEITA)

Factor de distorsión total:

DVD: 1 kHz 0,008% (JEITA)
CD: 1 kHz 0,008% (JEITA)

Especificación Eléctrica

Salida de sonido: 1W, 8Ω x 2

Otras Especificaciones

Terminales:

Entrada de antena: VHF/UHF/CATV

75Ω desequilibrados (tipo F)

Entrada de video: Toma RCA x 1 1Vp-p (75Ω)

Entrada de audio: Toma RCA x 4 500mV rms
(impedancia de entrada: más de 22 kΩ)

Entrada de S-video: Minitoma DIN de 4 patillas x 1 Y: 1Vp-p (75Ω)
C: 286mVp-p (75Ω)

Entrada de video en componentes:

Toma RCA x 3

Y: 1Vp-p (75Ω)

Pb: 700mVp-p (75Ω)

Pr: 700mVp-p (75Ω)

Salida de audio digital coaxial:

Toma RCA x 1: 500mVp-p (75Ω)

Headphone: 1/8 pulg. (3,5mm)

Mando a distancia: Sistema de luz infrarroja codificada digitalmente

Temperatura de funcionamiento:

41°F (5°C) a 104°F (40°C)

Potencia: 120 V AC +/- 10%, 60 Hz +/- 0,5%

Consumo de potencia (máximo):

65W

LCD: 20 pulg.

Dimensions:

H : 17,9 pulg. (454mm)

W : 23,4 pulg. (594mm)

D : 8,1 pulg. (204mm)

Peso: 13,0 lbs. (5,9 kg)

- Los diseños y las especificaciones pueden ser objeto de modificaciones sin previo aviso y sin obligaciones legales por nuestra parte.
- Si se produce una discrepancia entre idiomas, el idioma predeterminado será el inglés.

SYLVANIA

GARANTÍA LIMITADA

FUNAI CORP. reparará este producto, de forma gratuita en Estados Unidos, en caso de defecto de materiales o fabricación, del modo siguiente:

DURACIÓN:

PIEZAS:

FUNAI CORP. suministrará piezas de repuesto de las piezas defectuosas de forma gratuita durante un (1) año desde la fecha de compra minorista original. Determinadas piezas y el efecto de persistencia de la imagen en la pantalla LCD están excluidas de esta garantía.

MANO DE OBRA: FUNAI CORP. suministrará la mano de obra de forma gratuita durante un periodo de noventa (90) días desde la fecha de compra minorista original.

LÍMITES Y EXCLUSIONES:

ESTA GARANTÍA SE EXTIENDE SOLAMENTE AL COMPRADOR MINORISTA ORIGINAL. UN RECIBO DE COMPRA U OTRA PRUEBA DE COMPRA MINORISTA ORIGINAL SERÁ EXIGIDA JUNTO CON EL PRODUCTO PARA OBTENER SERVICIO BAJO ESTA GARANTÍA.

Esta garantía no se extenderá a ninguna otra persona o beneficiario.

Esta garantía quedará invalidada y sin efecto en caso de alteración, sustitución, borrado o pérdida de los números de serie del producto o si se intentó una reparación por parte de un centro de servicio no autorizado. Esta garantía limitada no se aplica a ningún producto no comprado y utilizado en Estados Unidos.

Esta garantía solamente cubre los fallos debidos a defectos de material o fabricación que se produzcan durante su uso normal. No cubre daños producidos durante el transporte, ni daños ocasionados por reparaciones, alteraciones o productos no suministrados por FUNAI CORP., o daños resultantes de accidente, uso indebido, abuso, trato indebido, aplicación indebida, alteración, instalación defectuosa, mantenimiento inadecuado, uso comercial (por ejemplo, el uso de este producto en hoteles, establecimientos de alquiler u oficinas) o daños resultantes de incendio, inundación, tormenta eléctrica o catástrofes naturales.

ESTA GARANTÍA NO CUBRE LOS MATERIALES DE EMBALAJE, NINGÚN TIPO DE ACCESORIOS (EXCEPTO EL MANDO A DISTANCIA), NINGUNA PIEZA DE ADORNO, PIEZAS DE MONTAJE COMPLETAS, MODELOS DE DEMOSTRACIÓN O DE TALLER.

FUNAI CORP. Y SUS REPRESENTANTES O AGENTES NO SERÁN EN NINGÚN CASO CONSIDERADOS RESPONSABLES DE DAÑOS GENERALES, INDIRECTOS O CONSECUENCIALES, RESULTANTES DE O PROVOCADOS POR EL USO O LA IMPOSIBILIDAD DE USO DE ESTE PRODUCTO. ESTA GARANTÍA SUSTITUYE A CUALQUIER OTRA GARANTÍA, EXPRESA O IMPLÍCITA, Y CUALQUIER OTRA RESPONSABILIDAD CIVIL POR PARTE DE FUNAI, CUALQUIER OTRA GARANTÍA QUE INCLUYA LA GARANTÍA DE COMERCIABILIDAD E IDONEIDAD PARA UN FIN CONCRETO, QUEDAN POR LA PRESENTE EXCLUIDAS POR DE FUNAI Y SUS REPRESENTANTES EN ESTADOS UNIDOS.

TODAS LAS INSPECCIONES Y REPARACIONES BAJO GARANTÍA DEBEN SER EFECTUADAS POR UN CENTRO DE SERVICIO AUTORIZADO.

ESTA GARANTÍA ES VÁLIDA EXCLUSIVAMENTE CUANDO EL APARATO SEA ENTREGADO A UN CENTRO DE SERVICIO AUTORIZADO.

EL PRODUCTO DEBE IR ACOMPAÑADO POR UNA COPIA DEL RECIBO DE COMPRA MINORISTA ORIGINAL. SI NO SE ADJUNTA PRUEBA DE COMPRA, LA GARANTÍA NO SE APLICARÁ Y SE COBRARÁN LOS COSTES DE LA REPARACIÓN.

IMPORTANTE:

ESTA GARANTÍA LIMITADA LE OTORGA DERECHOS LEGALES ESPECÍFICOS. ES POSIBLE QUE SEA USTED BENEFICIARIO DE OTROS DERECHOS QUE VARIÉN DE UN ESTADO A OTRO. SI, EN CUALQUIER MOMENTO DURANTE EL PERIODO DE GARANTÍA, NO PUEDE USTED OBTENER SATISFACCIÓN CON RESPECTO A LA REPARACIÓN DE ESTE PRODUCTO, LE ROGAMOS QUE SE PONGA EN CONTACTO CON FUNAI CORP.

ATENCIÓN:

FUNAI CORP. SE RESERVA EL DERECHO DE MODIFICAR CUALQUIER DISEÑO DE ESTE PRODUCTO SIN PREVIO AVISO.

DECLARACIÓN DE GARANTÍA CON RESPECTO A REPARACIONES NO AUTORIZADAS:

Para obtener servicio de garantía, debe usted aceptar el producto, o hacer entrega del producto con portes pagados, ya sea en su embalaje original o en un embalaje que proporcione el mismo grado de protección, a cualquier CENTRO DE SERVICIO AUTORIZADO. FUNAI CORP. no efectuará reembolso por ningún servicio realizado por proveedores de servicio no autorizados sin autorización previa por escrito.

Para localizar su CENTRO DE SERVICIO AUTORIZADO más próximo o para solicitudes generales de servicio, puede ponerse en contacto con nosotros en:

FUNAI SERVICE CORPORATION
Servicio de atención al cliente
Tel : 1-800-968-3429
www.sylvania-ce.com

5653 Creekside Parkway, Suite A, Lockbourne, OH 43137