

TurboPOWER™ Self-Propelled WindTunnel™ with Powered Hand Tool by HOOVER

Congratulations on your purchase!

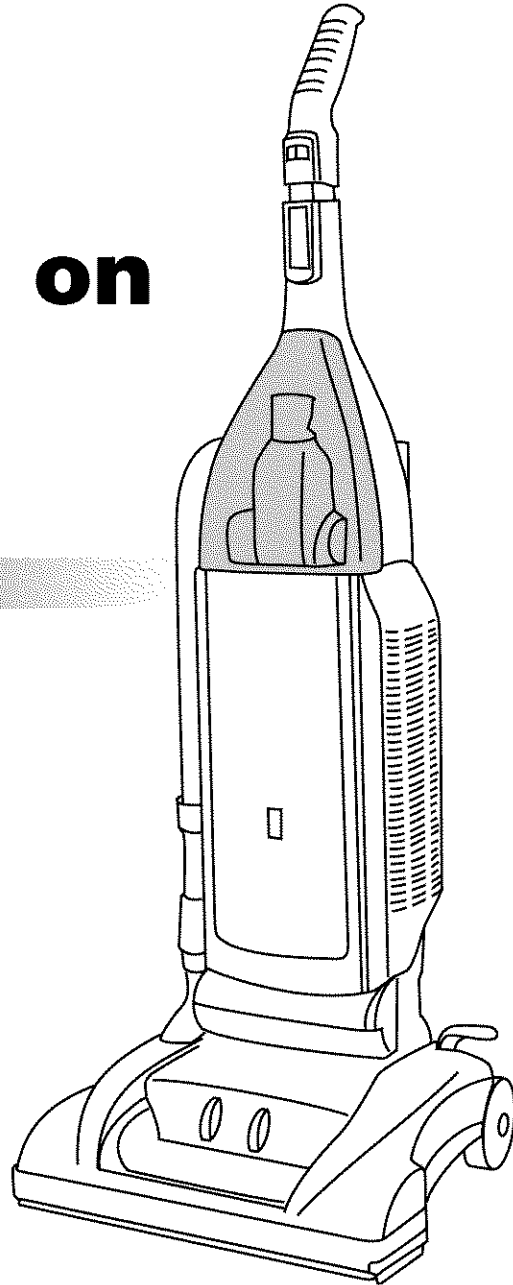

**This WindTunnel™ vacuum cleaner takes
HOOVER® HEPA Filtration Type “Y” filter bags**

**This product was designed for easy
Assembly (See page 3)**



Owner's Manual

ENGLISH → pp. 1-14
ESPAÑOL → pág. 15-23
FRANÇAIS → p. 25-32

Review this manual before operating cleaner

Fill in and retain

The model and serial number are located on the back of the handle as shown.

For your personal records, please enter the COMPLETE model and serial number in the spaces provided and retain this information.

Your cleaner is model _____

and has serial number _____

It is suggested that you attach your sales receipt to this owner's manual. Verification of date of purchase may be required for warranty service of your HOOVER product.

Be sure to fill out and return the product registration card included with your cleaner.

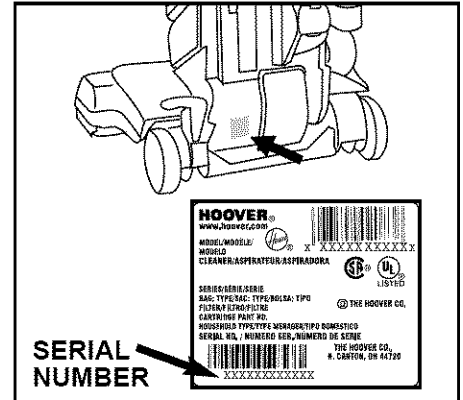

Important Safeguards!

When using an electrical appliance, always follow basic precautions, including the following:

READ ALL INSTRUCTIONS BEFORE USING THIS APPLIANCE

Warning:

To reduce the risk of fire, electric shock, or injury:

- Do not use outdoors or on wet surfaces.
- Close supervision is necessary when any appliance is used by or near children. Do not allow vacuum cleaner to be used as a toy or to run unattended at any time.
- Keep hair, loose clothing, fingers, feet and all parts of body away from openings, rotating agitator and other moving parts. Do not operate cleaner in bare feet or when wearing open toe shoes or sandals.
- Do not pick up anything that is burning or smoking, such as cigarettes, matches, or hot ashes.
- Do not use to pick up flammable or combustible liquids such as gasoline or fine wood sandings or use in areas where they may be present.
- Avoid picking up hard, sharp objects with the cleaner. They may damage the cleaner and the bag.
- Always turn off this appliance before connecting or disconnecting hose.
- Do not use without dust bag or filters in place. Change bag frequently when picking up very fine materials such as powder.
- Use extra care when cleaning on stairs.
- Do not put any object into openings. Do not use with any opening blocked; keep free of dust, lint, hair, or anything that may reduce air flow.
- Do not pull or carry by cord, use cord as a handle, close door on cord or pull cord around sharp edges or corners. Do not run appliance over cord. Keep cord away from heated surfaces.
- Always disconnect cord from electrical outlet before servicing the cleaner.
- Unplug cleaner when not in use. Turn off all controls before unplugging.
- Do not unplug by pulling on cord. To unplug, grasp the plug, not the cord. Never handle plug or appliance with wet hands.
- The use of an extension cord is not recommended.
- Do not use with damaged cord or plug. If appliance is not working as it should, has been dropped, damaged, left outdoors, or dropped into water, take it to a Hoover Factory Service Center or Authorized Hoover Warranty Service Dealer (Depot).
- Use vacuum cleaner only for its intended use as described in the instructions. Use only attachments recommended by The Hoover Company; others may cause hazards.



Save these instructions!

Index

Assembling Cleaner	3-4
Carton Contents	3
How To Use	
Cleaner Descriptions	5
Cleaning Tools	7-8
Embedded Dirt FINDER™ Feature	6
Upright Cleaner	5-7
Self-Propel Feature	5
Important Safeguards	2
Maintenance	
Authorized Service	13
Cleaning Filters	9
Lubrication	12
Replacing Belts	10-11
Replacing Power Hand Tool Belt	12
Replacing Brush Roll	10, 11
Replacing Power Hand Tool Agitator Brush Roll	11-12
Replacing Edge Groomers	12
Replacing Filter Bag	8
Replacing Headlight	9-10
Thermal Protector	12
Trouble Shooting	13
Clearing Blockages	13-14
Warranty	14

1. Assembling cleaner

This cleaner was inspected and packaged carefully before being shipped from the factory. If you should happen to need assistance during assembly or operation,

Visit us online at www.hoover.com to find the service outlet nearest you (click on "Service" button) or
Call **1-800-944-9200** for an automated referral of authorized service outlet locations (U.S. only) or
Call 1-330-499-9499 to speak with a representative in our Consumer Response Center.

Carton contents

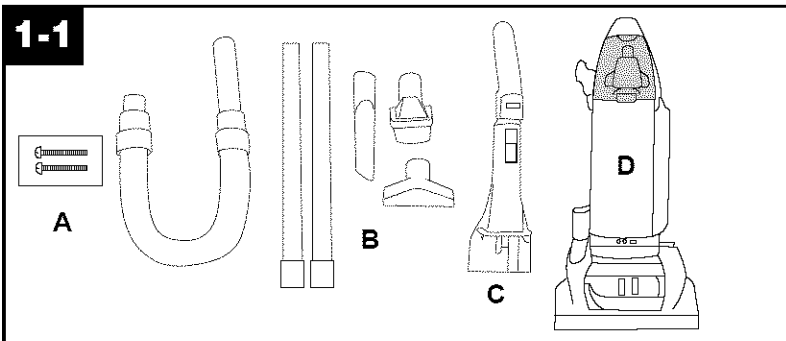

Remove all parts from carton and identify each item shown. Make sure all parts are located before disposing of packing.

- A. Handle screws (in bag with owner's manual)
- B. Hose, cleaning tools and wands (packed on cleaner)
- C. Handle
- D. Cleaner-Powered Hand Tool packed in storage area

STEP I Attach handle

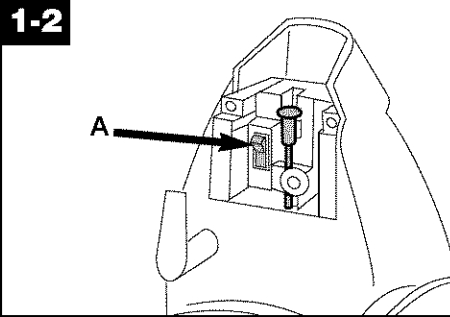

Looking at the back of the cleaner, make sure switch (A) is in the OFF position.

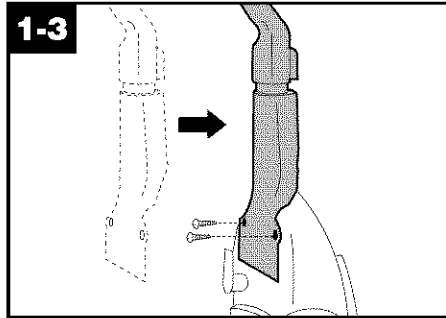

Slide handle into back of cleaner. Push screws into holes on back of handle.

Using a Phillips screw driver, tighten screws securely.

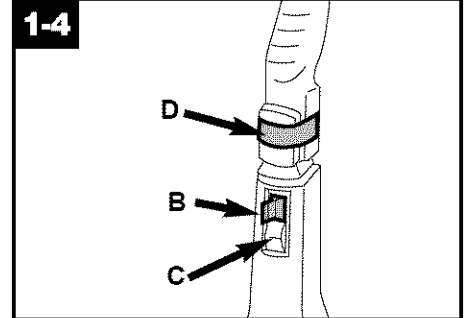

Remove switch lock (B) above ON-OFF switch (C) on front of handle by pulling it straight out. Dispose of lock.

If switch lock has come off during assembly, make sure switch is in OFF position (down) before plugging cord into electrical outlet.

Remove label (D) from self-propel button.

STEP II Attach hose

NOTE: Hose must be connected as shown for all operations.

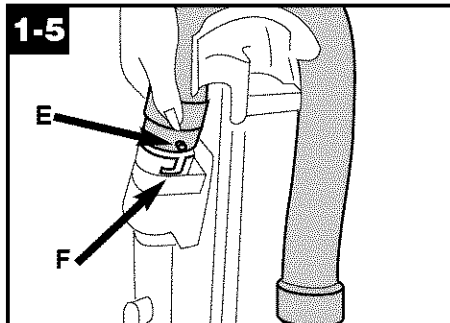

Align end of hose with projection (E) over slots (F) in dirt duct on **back of handle**.

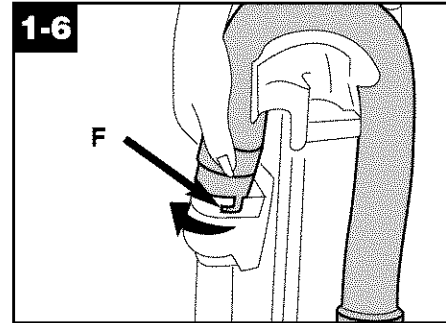

Slide hose into (F) and twist hose to lock it into place.

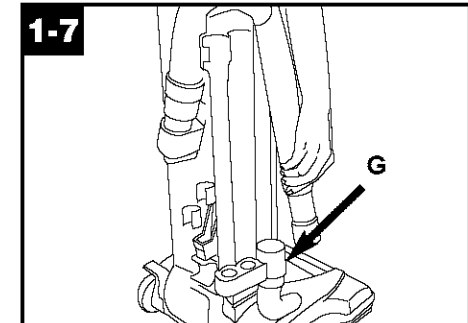

Position hose over rack and into hose tube (G).

STEP III Position tools

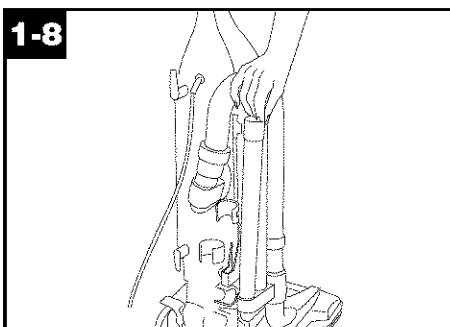

Place smaller diameter end of wand, into bottom of rack. Snap wand into clip at the top. Repeat with other wand.

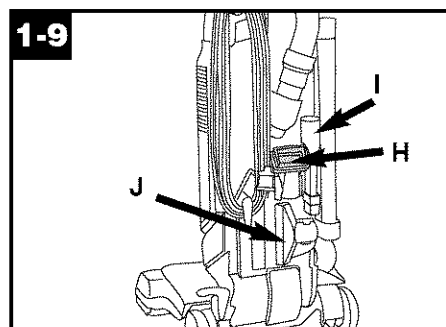

Snap dusting brush (H), crevice tool (I) and furniture nozzle (J) into storage area on back of cleaner.

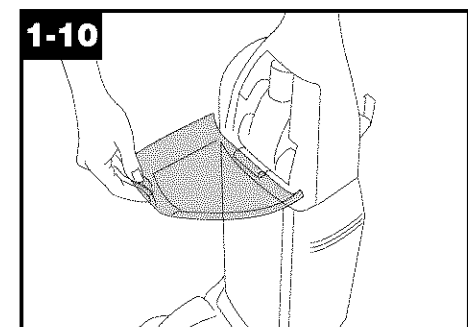

Open tool cover. The powered hand tool is shipped in a plastic bag for protection. Remove tool from storage area and discard bag. Reposition tool and close tool cover.

2. How to use

Cleaner description

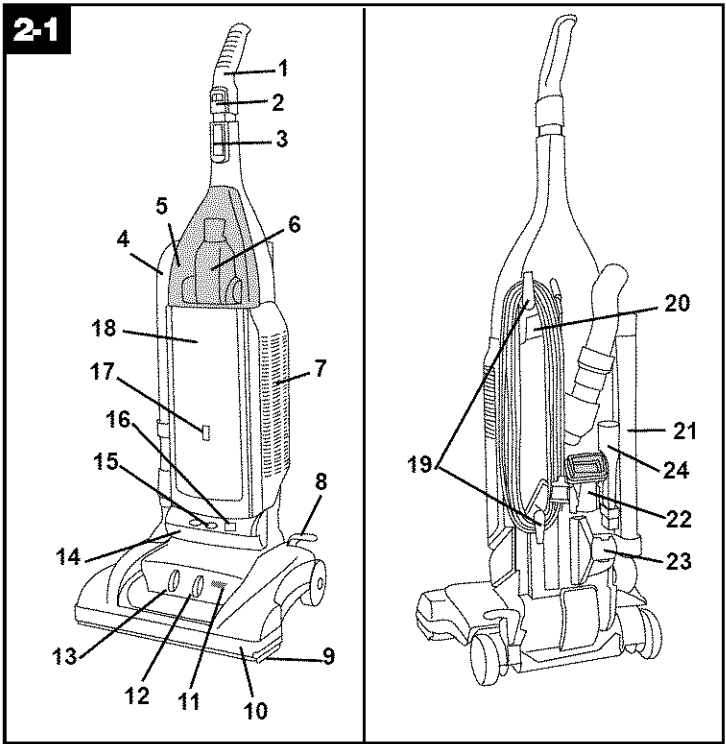

The assembled cleaner will look like the drawing.

- 1. **Handle**
- 2. **Self-propel button**
- 3. **ON-OFF switch**
- 4. **Hose**
- 5. **Tool cover**
- 6. **Powered hand tool**
- 7. **Final filter door**
- 8. **Handle release lever:** step on lever to lower handle to operating or low positions.
- 9. **Edge groomers**
- 10. **Furniture guard:** helps prevent cleaner from marking furniture.
- 11. **Automatic brush roll indicator: (some models)** shows when brush roll is rotating or stopped.
- 12. **Brush roll control:** slide control to "Carpet" for cleaning with brush roll ON or to "Hard" for cleaning with brush roll OFF.
- 13. **Carpet height control:** slide knob to correct setting for height of carpet being cleaned.
- 14. **Headlight**
- 15. **'Dirt FINDER' display (some models)**
- 16. **Embedded 'Dirt FINDER' sensitivity switch (some models)**
- 17. **Check bag indicator**
- 18. **Bag door**
- 19. **Cord hooks:** wrap cord around hooks for storage. The top hook can be rotated right or left for easy cord release.
- 20. **Carrying handle**
- 21. **Wands**
- 22. **Dusting brush**
- 23. **Furniture nozzle**
- 24. **Crevice tool**

Operate cleaner only at voltage specified on data plate on bottom of cleaner.

This cleaner is intended for household use.

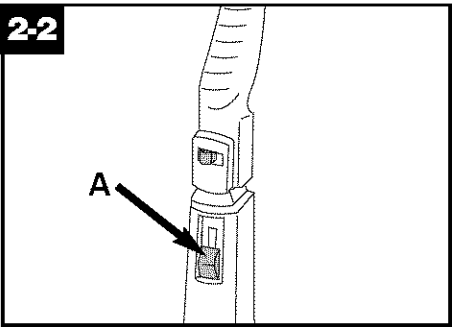

ON-OFF Switch

Plug cord into electrical outlet.
 To turn cleaner ON, push switch up.
 To turn cleaner OFF, push switch down.
 Note: To reduce the risk of electric shock, this appliance has a polarized plug (one blade is wider than the other). This plug will fit in a polarized outlet only one way. If the plug does not fit fully in the outlet, reverse the plug. If it still does not fit, contact a qualified electrician to install the proper outlet. Do not change the plug in any way.

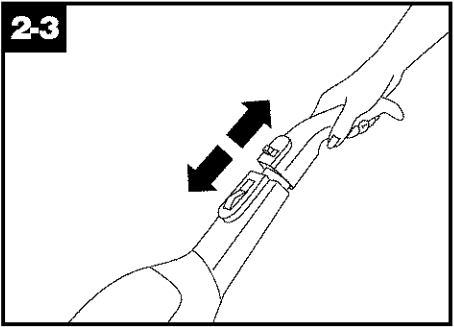

Self-propel feature

This feature allows you to control how quickly the cleaner moves.
Note: The self-propel feature operates only when the cleaner switch and the self propel button are both ON.
To move forward, push handle forward and guide cleaner away from you.
To move backward, gently pull handle back and guide the cleaner toward you.
 Guide cleaner carefully at first until you have adjusted to the ease of operation.
For increased control in tight places (e.g., around and under furniture, non-carpeted floors), slide the self-propel button to OFF to deactivate the feature.

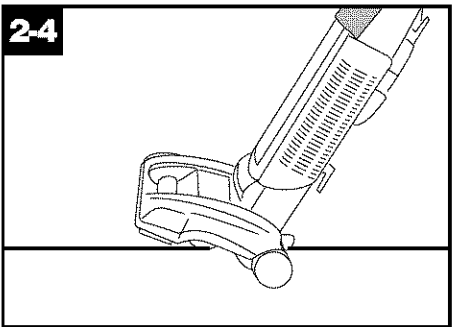

Transporting cleaner

To move your cleaner from room to room, put handle in upright position, tilt cleaner back on rear wheels and push forward.

Continued →

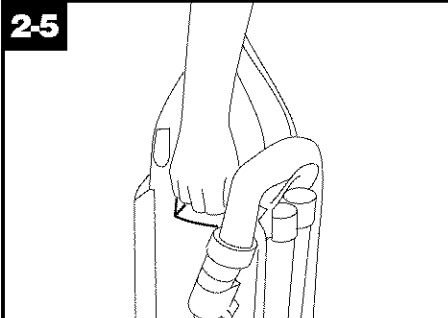

2-5 Carrying cleaner

The cleaner can be moved by using the carrying handle located on the back of the cleaner.

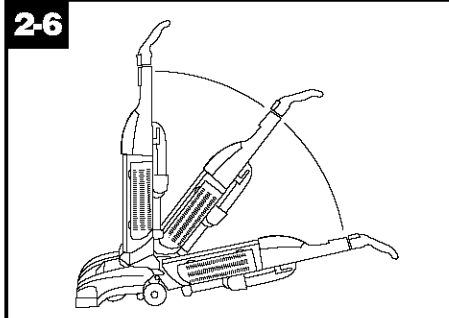

2-6 Handle positions

The handle of your cleaner has three positions; **upright** for storage and when using cleaning tools; **operating position** for general operation on carpet and floors; **low** for reaching under low furniture.

Step on handle release lever to lower handle.

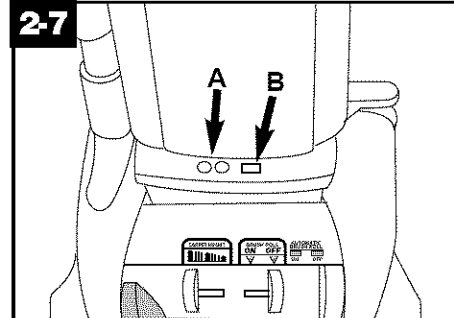

2-7 Embedded Dirt FINDER™ feature (some models)

With red and green lights (A), the 'Dirt FINDER' system alerts the user to areas of carpet that may need more cleaning attention. It is able to sense when larger amounts of dirt particles, especially embedded dirt, are removed.

To let you know that the 'Dirt FINDER' feature is ready the red light will come on when the cleaner is first turned on. After a few seconds, the red light will go off and the **green light** will come on.

Cleaning may then begin.

The **green light will remain on** throughout cleaning **except** when the detector senses that a **larger amount of dirt** is being picked up; then the **red light** will come on.

(Fig. 2-7 continued)

When the **red light** is on, you should **take additional cleaning strokes** in the area until it changes to green.

- The red light may seldom come on during cleaning. This means that your cleaner is picking up primarily fine surface dust and lint which the system may not detect, or that the carpet is generally clean. **To increase** the feature's **sensitivity to dirt**, set the switch (B) to the "Hi" position.

- At other times, the red light may stay on for a considerable amount of time. This means that the carpet contains a high level of dirt which is being removed by the cleaner. **To decrease** the feature's **sensitivity to dirt**, set the switch to the "Reg." (Regular) position.

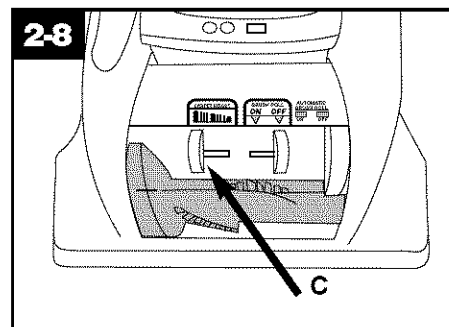

2-8 Carpet height adjustment

When it is necessary to raise and lower the front of the cleaner for various carpet pile heights, slide the carpet height control (C) to the desired setting.

For maximum cleaning performance, the following carpet height settings are recommended:

- Low setting: for all types of carpet
- Higher settings: for very deep pile carpet where easier pushing effort is desired, while maintaining good cleaning performance.

Note: If the cleaner is difficult to push, slide control to the next higher setting.

For ease in sliding knob, place handle in the upright position and tilt cleaner forward.

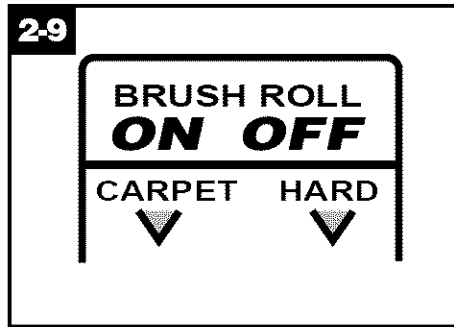

2-9 Brush roll control

Note: When handle is in upright position, brush roll is automatically OFF.

Move the brush roll control only when the handle is in the upright position.

Slide control to "Carpet" to turn brush roll ON for cleaning carpet or rugs.

Slide control to "Hard" to turn brush roll OFF when cleaning bare floors.

For ease in sliding knob, place handle in the upright position and tilt cleaner forward.

2-10

AUTOMATIC BRUSH ROLL



Automatic brush roll indicator (some models)

When red is in the OFF window, brush roll is STOPPED.

When red is in the ON window brush roll is ROTATING.

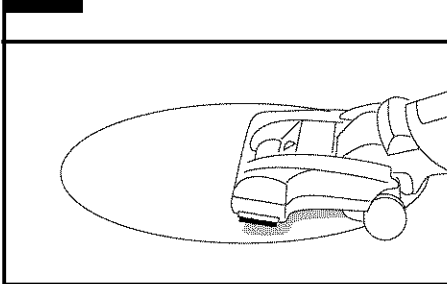
2-11

Cleaning lightweight flexible rugs

Stand on one end of rug and move cleaner toward other end or edge. Before reaching edge, push down on handle. This will lift up the front of cleaner as shown and will prevent rug from clinging to cleaner.

Continue to lift front of cleaner so that when you have reached the edge, it is completely off the rug. Move cleaner back to start again, lower front of cleaner, and use only forward strokes.

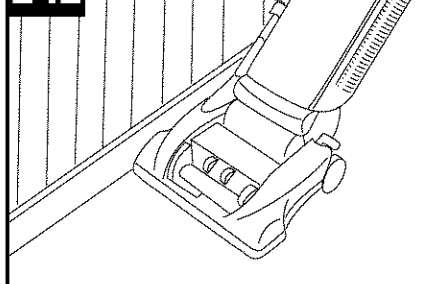
2-12

Edge cleaning

Special edge groomers are provided on both sides of the front of the cleaner to remove dirt in carpet near baseboards and furniture.

Guide either side parallel to the edge of carpet or furniture.

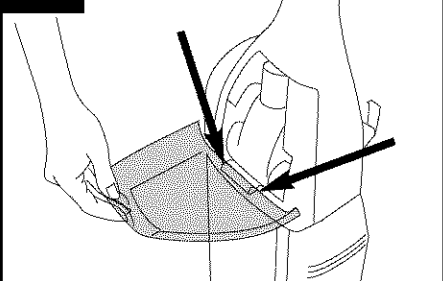
2-13

How to attach tool cover

The tool cover is designed with a "break-away" feature which allows it to snap free if it is pushed open too far.

To reattach, align hinges of cover with slots on sides of tool storage area.

Push cover down to secure in place.

How to clean tools

To clean the hose, wipe off dirt with a cloth dampened in a mild detergent. Rinse with a damp cloth.

Cleaning tools may be washed in warm water with a detergent. Rinse and air dry before using.

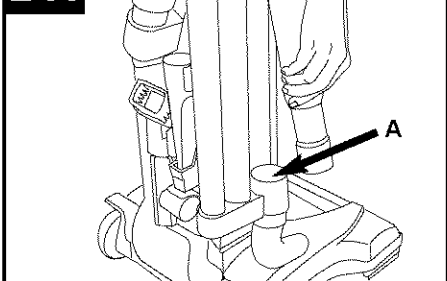
2-14

Cleaning tools

When using cleaning tools, cleaner handle should be in the upright position to activate the automatic "brush roll OFF" and for convenience in moving the cleaner from one area to another.

Turn cleaner OFF before disconnecting and connecting hose to hose tube (A).

To use hose, lift hose end as shown.

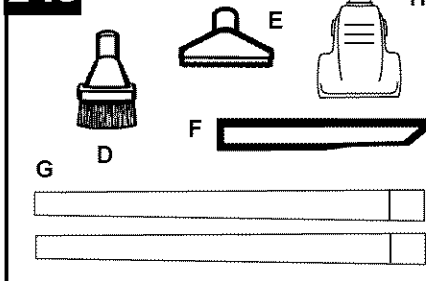
2-15

Select proper tool

D. Dusting brush may be used for carved furniture, table tops, books, lamps, lighting fixtures, venetian blinds, baseboards, shutters, and registers.

E. Furniture nozzle may be used for upholstered furniture, draperies, mattresses, clothing, automobile interiors, and carpeted stairs.

F. Crevice tool may be used in tight spaces, corners and along edges in such places as dresser drawers, upholstered furniture, stairs and baseboards.

G. Wands are used to give extra length to your hose. Use them with any of the above tools.

H. Powered hand tool may be used for upholstered furniture, carpeted stairs and hard-to-reach places.

Continued →

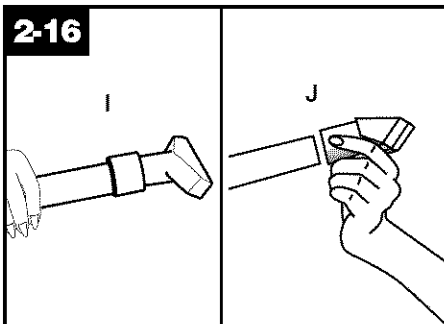

Attach wand and tools

Attach any tool or wand to the hose (I) by pushing it firmly into hose.

Attach second wand or tool to wand (J) by pushing it firmly onto the wand.

Twist wand or tool slightly to tighten or loosen the connection.

Stair Cleaning

Use the hose and powered hand tool or furniture nozzle for stair cleaning.

CAUTION: To prevent the cleaner from falling, always place it at the bottom of the stairs.

With handle in upright position, clean from bottom to top.

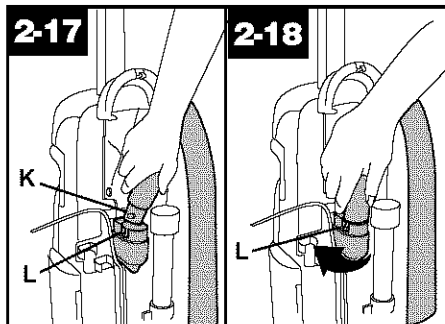

Extra reach hose*

Follow the steps below for attaching and detaching the hose.

1. Push ON/OFF switch to OFF position.
2. Remove regular hose from cleaner.
3. Align end of extra reach hose with projections (K) over slots (L) in dirt duct (Fig. 2-17).
4. Slide hose into (L) and twist hose to lock it into place (Fig. 2-18).

(To detach hose, reverse procedure.)

5. Attach wands or tools to the other end of hose.

*available at additional cost if not included with your cleaner

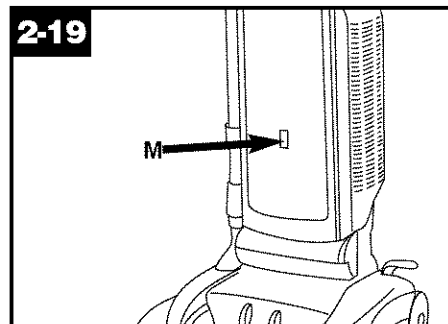

Check bag indicator

The indicator (M) will begin to show red as the filter bag fills with dirt.

There are three conditions that will cause the indicator to become completely red:

1. If the bag is full; change the bag.
2. If very fine materials have been picked up, clogging the bag pores; change the bag.
3. If there is a blockage at the front of the cleaner, in the hose, tools or at the bag opening; remove the blockage (see "Clearing blockages" section).

3. Maintenance

Familiarize yourself with these home maintenance tasks as proper use and care of your cleaner will ensure continued cleaning effectiveness.

Filter bag

When to replace

Check filter bag from time to time. It is recommended that you change the filter bag before debris reaches the bottom of the bag collar. If more dirt than this accumulates, your cleaner will not operate effectively.

Note: All new carpet has loose fibers which can fill the bag quickly while vacuuming. This type of debris does not activate the "Check Bag" indicator, available on some models.

So, if you are using the cleaner on new carpet, be sure to change the filter bag often, even if you have a "Check Bag" indicator and it does not show red.

CAUTION: Very fine materials, such as face powder or cornstarch, may seal the filter bag and may cause it to burst even though it is only partially full of dirt. When cleaner is used to remove material of this nature, change filter bag often.

Where to buy

Filter bags may be purchased from Authorized Hoover Dealers, Leading Retailers, from Hoover Factory Service Centers, or through The Hoover Company on-line at www.hoover.com.

What to buy

To assure cleaning effectiveness, use only **Genuine HOOVER® HEPA Filtration Type Y disposable filter bags.**



It is imperative that you use only genuine HOOVER filter bags distributed by The Hoover Company to assure your cleaner operates at peak performance. HOOVER bags can be identified by these trademarks —

Hoover®



Changing filter bag

Disconnect cleaner from electrical outlet.

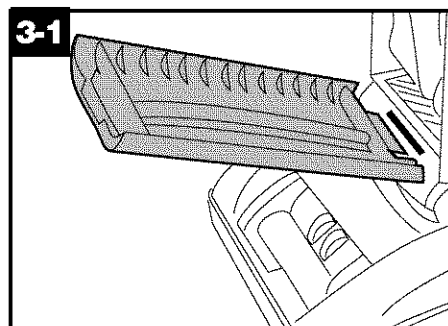

Removing bag door

To change filter bag, grasp top of bag door and pull door forward.

Remove door.

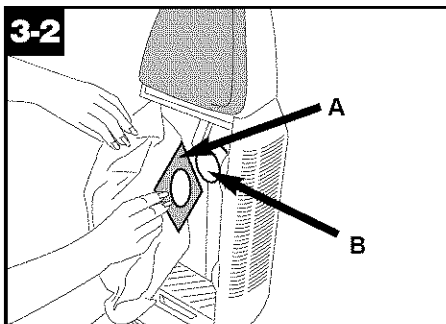

3-2 Removing and installing filter bag

Grasp filter bag collar (A) and pull collar from tube (B).

Note: Do not clean out old filter bag and reuse. Discard used filter bag.

Hold new filter bag as shown. Align opening in filter bag with (B).

Push (A) firmly onto (B).

Tuck in filter bag.

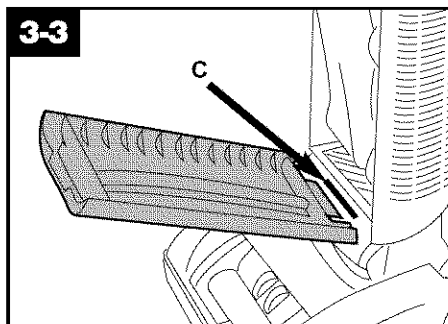

3-3 Replacing bag door

Reposition bag door by placing tab on bottom of door into opening (C).

Press top of door to snap securely shut.

Secondary and final filters

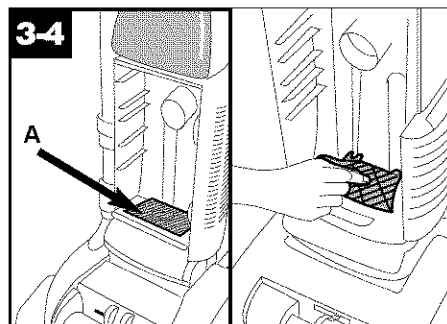

3-4 Cleaning secondary filter

Disconnect cleaner from electrical outlet.

The **secondary filter (A)**, located behind the grill in the bottom of bag compartment, protects the motor from dirt particles.

If filter becomes dirty, pull off grill and lift out filter.

Hand wash filter in cold water with mild detergent, then air dry.

Reposition dry filter and grill.

Should you want to replace this filter, ask for HOOVER **part No. 38765019**.

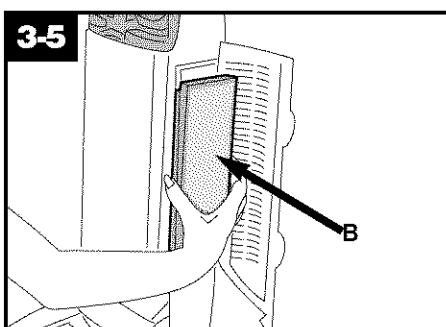

3-5 Replacing final filter

The **final filter** assists in the filtration process to return clean air to the room.

The final filter can be washed in the same manner as the secondary filter and reused.

To remove final filter, first open the door on the side of the cleaner (Fig. 3-6).

Grasp filter (B) and pull it straight out.

Reposition new filter by reversing this procedure.

Should you want to replace this filter, ask for HOOVER **part No. 40110006**.

Do not operate cleaner without both the secondary and final filter in place.

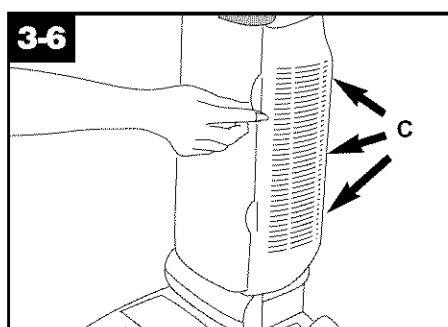

3-6 How to reattach filter door

The filter door is designed with a "break-away" feature which allows it to snap free if it is pushed open too far.

To reattach, align hinges (C) of cover with slots on sides of filter area.

Press door back into place.

Check brush roll channels

Because your WindTunnel™ cleaner picks up so well, we strongly recommend you check for debris accumulation in the channels next to the brush roll **when you check the filters**. Removing this debris will help maintain your cleaner's excellent pick up and suction. Remove debris as follows:

Disconnect cleaner from electrical outlet.

Check for debris accumulation by removing bottom plate (Fig. 3-9) and looking in the channels next to the brush roll (Fig. 3-18).

Remove any accumulation.

Reposition bottom plate (Fig. 3-13).

Headlight replacement

What to buy

This cleaner uses a 12 volt, wedge base type 912 bulb, Hoover **part No. 27313101**.

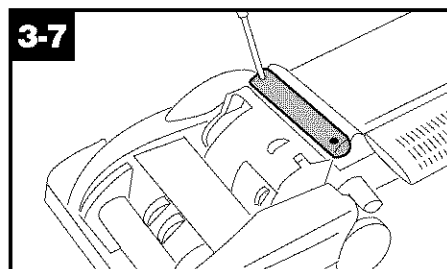

3-7 Removing lens

Disconnect cleaner from electrical outlet.

Using a Phillips screwdriver, remove the two screws as shown and lift off lens.

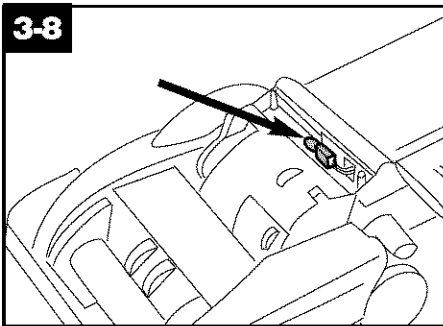
3-8

Installing bulb and replacing lens

Pull old bulb straight out of socket. Push new bulb straight into socket until locked in place.

Excessive force is not required.

Reposition lens and secure with the two screws.

Belt replacement

The belts are located under the bottom plate of the cleaner and should be checked from time to time to be sure they are in good condition.

The **flat (wide) belt** is described below; the other is described under "Brush roll replacement".

When to replace

Disconnect cleaner from electrical outlet.

Warning - Brush roll can start suddenly. Unplug cleaner when it is turned over.

To check the flat belt, remove bottom plate as shown in Fig. 3-9. Replace belt if it is stretched, cut or broken.

What to buy

To assure effective operation, use only genuine HOOVER belts with your cleaner. When purchasing a new belt, ask for: Flat belt - HOOVER part No. **38528035**.

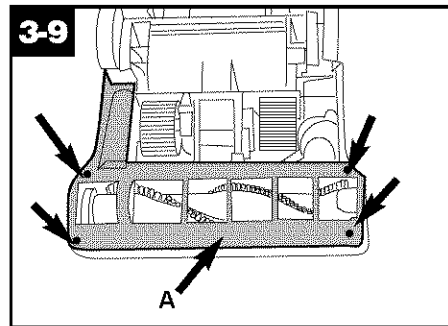
3-9

Replacing flat belt

Removing bottom plate

Disconnect cleaner from electrical outlet.

Warning - Brush roll can start suddenly. Unplug cleaner when it is turned over.

Place handle in low position and turn cleaner over so bottom side is up.

Remove the 4 screws as shown with a Phillips screw driver.

Lift off bottom plate (A).

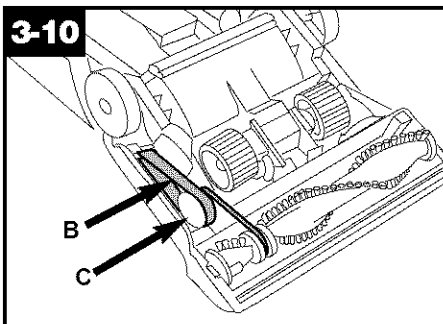
3-10

Removing belt

Flat belt (B) operates the self-propel feature and indirectly drives the brush roll. Remove used belt (B) from large pulley (C) and discard.

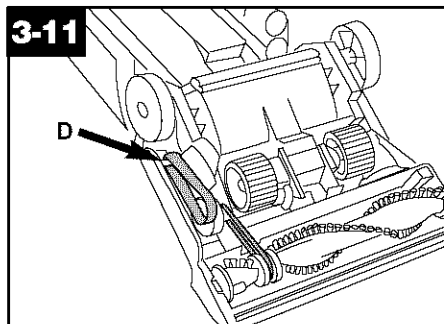
3-11

Positioning back of belt

With lettering on outside of belt, slide new belt over motor shaft (D).

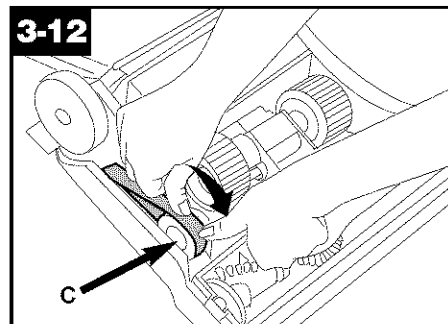
3-12

Positioning front of belt

Place other end of belt over large pulley (C) while rolling the pulley in direction shown.

Extra effort may be required to stretch belt onto pulley.

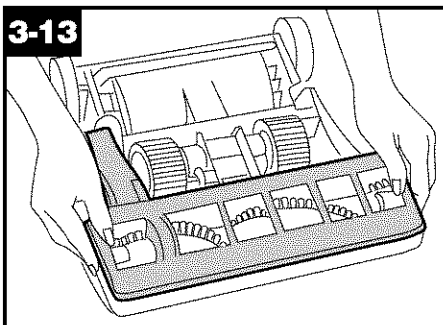
3-13

Replacing bottom plate

Reposition bottom plate and 4 Phillips head screws. Tighten screws securely.

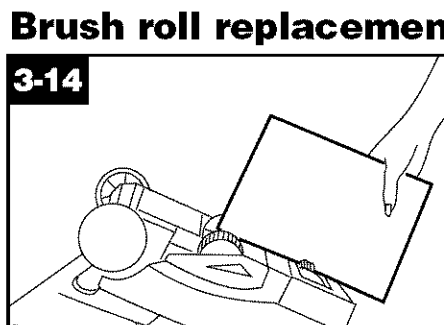
3-14

Brush roll replacement

When to replace

Disconnect cleaner from electrical outlet.

Warning - Brush roll can start suddenly. Unplug cleaner when it is turned over.

When brush roll brushes are worn, it should be replaced.

To check condition of brushes, move the edge of a card across bottom plate while turning brush roll. To maintain cleaning effectiveness, replace brush roll if brushes do not touch card.

What to buy

When purchasing a new brush roll, ask for HOOVER part No. **48414069**.

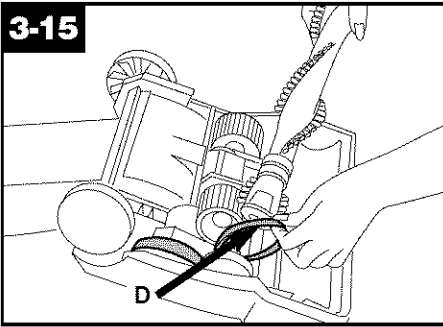

Replacing brush roll

Removing brush roll

Slide Brush Roll Control (Fig. 2-9) to "Hard" (OFF) position.

Turn cleaner over and remove bottom plate (Fig. 3-9).

Lift up brush roll and slide V-belt (D) off brush roll.

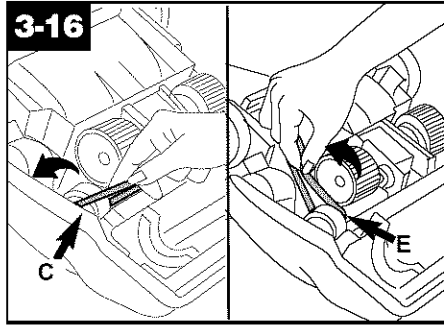

Inspecting V-belt

The V-belt is designed to last for a long time and is not normally replaced. However, if V-belt is cracked, gouged or broken, now is a good time to replace it as follows.

Slide flat belt off large pulley as shown in Fig. 3-10.

To remove V-belt, slide **back of belt** over pulley (C). Then firmly **pull** on belt and "snap" it out.

Discard used belt. Replace with **HOOVER part No. 38528034**.

To install new belt (with lettering on outside of belt), **slide back of belt** over pulley and **pull front of belt toward groove (E)** next to pulley.

Belt will "pop" into place.

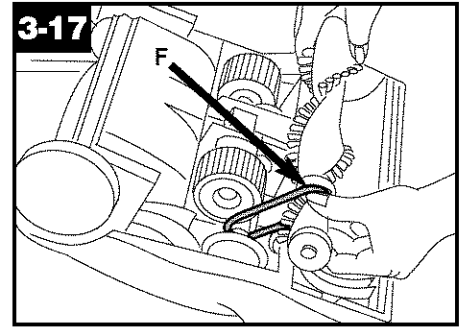

Positioning belt on brush roll

Before positioning belt onto brush roll, check for debris accumulation as described in Fig. 4-2.

Insert brush roll through belt and position belt in groove (F) on brush roll.

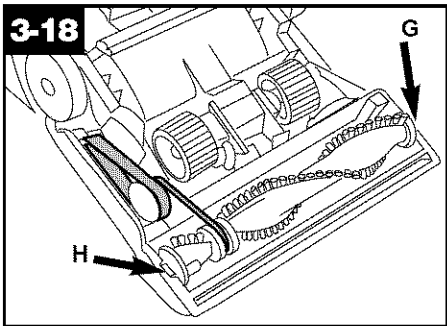

Installing brush roll

Grasp brush roll and fit it into position by first sliding end, opposite the belt, into the rectangular slot (G) on side of cleaner.

Push other side of brush roll (H) into place. Belt may fit loosely when properly installed.

Reposition flat belt and bottom plate (Figs. 3-12 and 3-13).

Powered hand tool

Agitator brush roll replacement

When agitator brush roll brushes are worn, the brush roll should be replaced. Ask for **HOOVER part No. 48414088**.

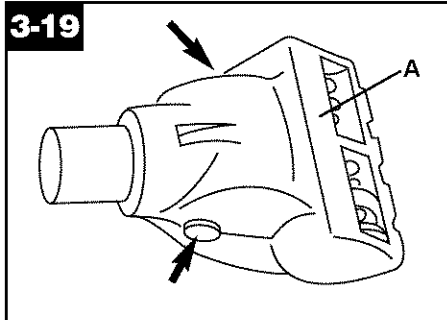

How to replace

1. Remove tool from hose and turn it so bottom faces up. Press the latches on either side of tool and remove bottom plate (A).

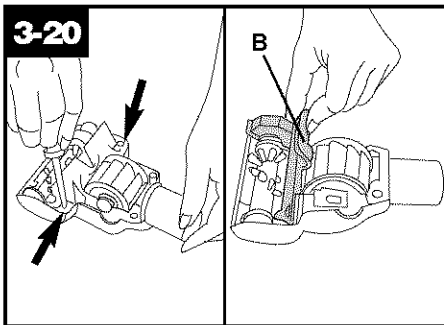

2. Unscrew the two Phillips screws and remove belt guard (B).

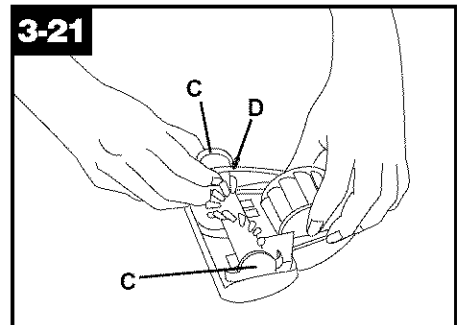

3. Remove agitator including end plates (C) and discard.

4. Inspect belt to ensure that it is in good condition. If belt is cracked, gouged or broken, replace it (see following section).

5. Insert brush roll through belt and position belt over gear teeth (D) on brush roll.

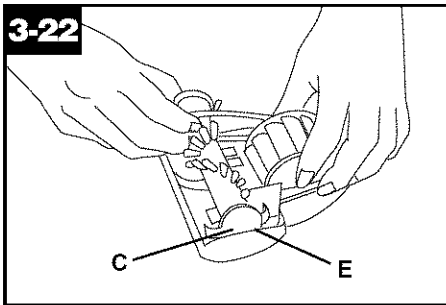

6. With curved ends down, slide end plates (C) of brush roll into slots (E) on tool.

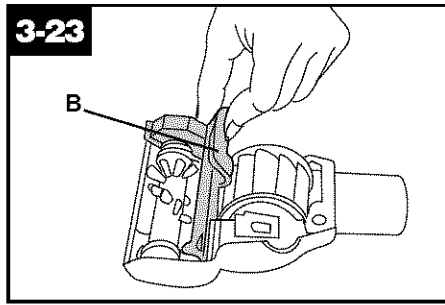

7. Replace belt guard (B) making sure not to pinch brush bristles in guard. Turn agitator, making sure it rotates freely. Replace and tighten screws.

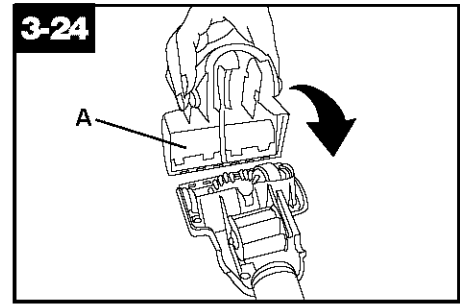

8. To replace bottom plate (A), insert the four tabs on edge of bottom plate into slots on front of tool. Pivot bottom plate down and snap closed.

Powered hand tool Belt replacement

The powered hand tool belt is designed to last a long time and is not normally replaced. However, if the belt is cracked, gouged or broken, it should be replaced.

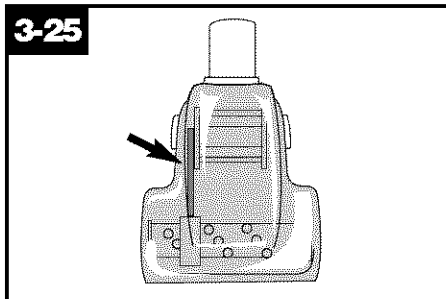

The belt can be seen through the top of the nozzle or by removing the bottom plate and belt guard (Figs. 3-19 and 3-20).

Replacing belt

When replacing belt, ask for **HOOVER part No. 38528037**.

1. Remove bottom plate, belt guard and brush roll as described in Figs. 3-19 through 3-21.

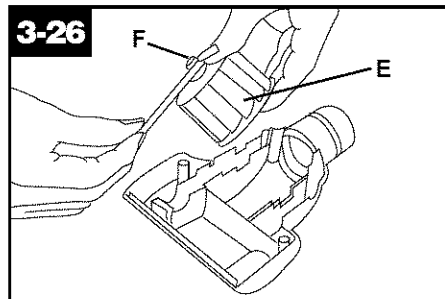

2. Grasp turbine (E) and pull firmly to remove.
3. Remove belt from turbine pulley (F). Replace with new belt.

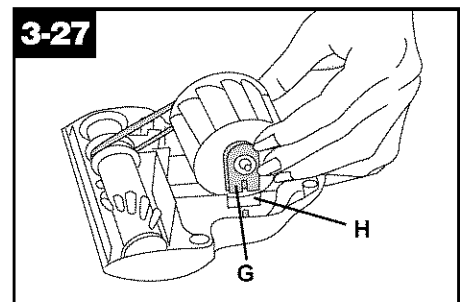

4. With flat sides of turbine retainers (G) pointing down, slide retainers into grooves (H) in tool housing and snap into place.
5. Replace brush roll, belt guard, and bottom plate as described in Figs. 3-21 through 3-24.

Edge groomer replacement

When to replace

The edge groomers, located on both sides of the front of the cleaner, should be replaced when they appear worn.

What to buy

When purchasing edge groomers, ask for **HOOVER part No. 39511004**.

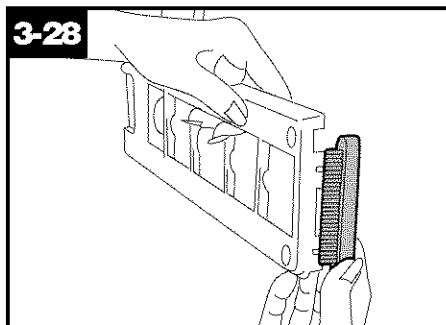

Replacing edge groomers

Disconnect cleaner from electrical outlet.

Warning - Brush roll can start suddenly. Unplug cleaner when it is turned over.

Remove bottom plate as described in Fig. 3-9.

Lift off both old edge groomers and slide new edge groomers into position as shown.

Reposition bottom plate and secure with 4 Phillips head screws (Fig. 3-13).

Lubrication

The motor is equipped with bearings that contain sufficient lubrication for the life of the motor. The addition of lubricant could cause damage. **Therefore, do not add lubricant to motor bearings.**

The agitator is equipped with two ball bearings that should be lubricated periodically by a Hoover Factory Service Center or an Authorized Hoover Warranty Service Dealer (Depot).

Thermal protector

An internal thermal protector has been designed into your cleaner to protect it from overheating.

When the thermal protector activates, the cleaner will stop running. If this happens, proceed as follows:

1. Turn the cleaner OFF and disconnect it from the electrical outlet.
2. Check secondary and final filters for dirt accumulation.
3. Refer to "Clearing blockages" section.

4. **When cleaner is unplugged and the motor cools for 30 minutes**, the thermal protector automatically resets and cleaning may continue.

If the thermal protector continues to activate after following the above steps, your cleaner may need servicing (see "Service" section).

Service

To obtain approved HOOVER service and genuine HOOVER parts, locate the nearest **Hoover Factory Service Center or Authorized Hoover Warranty Service Dealer (Depot)** by:

- checking the Yellow Pages under "Vacuum Cleaners - Household" OR-
- checking the list of Factory Service Centers provided with this cleaner OR -
- checking the Service section of The Hoover company on-line at www.hoover.com OR-
- calling **1-800-944-9200** for an automated referral of authorized service outlet locations (U.S. only).

Do not send your cleaner to The Hoover Company in North Canton for service, this will only result in delay.

If further assistance is needed, contact The Hoover Company Consumer Response Center, North Canton, Ohio 44720 Phone: 330-499-9499.

In Canada, contact Hoover Canada, Burlington, Ontario L7R 4A8, Phone: 1-800-263-6376.

Always identify your cleaner by the **complete** model number when requesting information or ordering parts. (The model number appears on the back of the handle.)

Hoover Cleaning Performance

This Hoover Cleaning Performance System is for comparing the relative progressive performance of **Hoover uprights only** and not for comparison with any other brands. The majority of this rating is based upon the ASTM International Carpet Cleaning Effectiveness Testing (ASTM Test F608). Other performance factors include Hose Power (ASTM Test F558), Surface Litter Cleaning, Hard Floor Cleaning, Edge Cleaning, Cleaning Width, and Air Filtration.

4. Trouble shooting

If a minor problem occurs, it usually can be solved quite easily when the cause is found by using the checklist below.

Problem: Cleaner won't run

Possible Cause

Possible Solution

- **Not firmly plugged in**
 - Plug unit in firmly
- **No voltage in wall plug**
 - Check fuse or breaker
- **Blown fuse or tripped breaker**
 - Replace fuse or reset breaker
- **Thermal protector activated**
 - Allow cleaner to cool for 30 minutes (this will reset the thermal protector)

Problem: Cleaner / tools won't pick up

Possible Cause

Possible Solution

- **Broken or worn belt(s)**
 - Replace belt(s)
- **Brush roll worn**
 - Replace brush roll
- **Filter bag full**
 - Change filter bag
- **Incorrect carpet height setting**
 - Move carpet height control to lower setting
- **Blockage in air flow passage**
 - Clear blockage (see "Clearing blockages section")

Problem: Cleaner hard to push

Possible Cause

Possible Solution

- **Incorrect carpet height setting**
 - Move carpet height control to a higher setting

Problem: Cleaner won't self-propel

Possible Cause

Possible Solution

- **Flat belt broken or worn**
 - Replace belt
- **Self-propel button in OFF position**
 - Slide button to ON

Problem: Brush roll not turning

Possible Cause

Possible Solution

- **Brush roll in OFF position**
 - Move brush roll control to ON position (carpet)
- **Flat belt broken or worn**
 - Replace belt

Problem: Smoky/burning smell detected

Possible Cause

Possible Solution

- **Belt broken or stretched**
 - Replace agitator brush roll belt as described in Figs. 3-16 through 3-18 in the Maintenance section.

Problem: Powered hand tool brush roll won't turn

Possible Cause

Possible Solution

- **Too much pressure being applied to tool**
 - Continue using tool applying **light** pressure
- **Blockage in turbine channel**
 - Remove blockage
- **Broken or worn belt**
 - Replace belt
- **Low cleaner suction**
 - Check items under "Cleaner suction low"

Clearing blockages

Disconnect cleaner from electrical outlet.

Warning - Brush roll can start suddenly. Unplug cleaner when it is turned over.

Low suction or pick up may be due to a blockage in the system. Refer to the following steps to check for blockages **continuing with each step until the blockage is found:**

1. Check fullness of filter bag; change if needed.

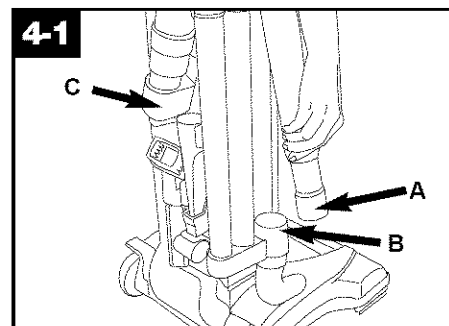

Checking airflow path

2. Plug cleaner in and turn ON. Check for suction at end of hose (A).
 - a. If there is **suction**, continue with step 3.
 - b. If there is **no suction**, check for blockage in hose and dirt tube as follows:
 - 1) Disconnect hose from dirt duct (C) by reversing procedure for "Attach hose" on p. 4, Figs. 1-5 and 1-6.
 - 2) Clear out hose.
 - 3) Look into (C) and remove blockage.
3. Check connection at hose tube (B); remove any blockage.
4. Turn cleaner OFF and unplug.

Continued → 13

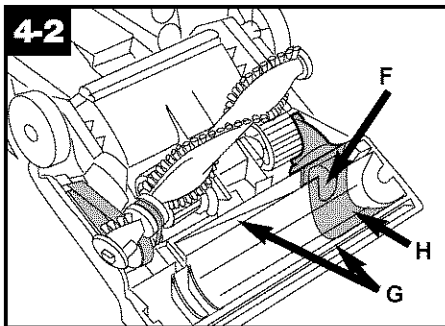

4-2 Checking under bottom plate

5. Remove bottom plate (Fig. 3-9) and brush roll (Fig. 3-15).

Look into opening (F), in channels (G) and around liner (H), and remove any accumulated debris.

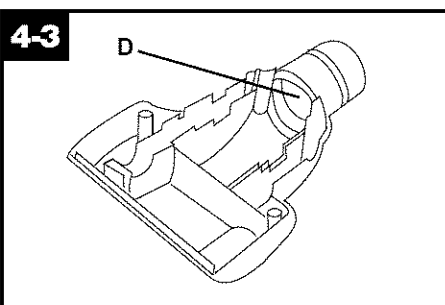

4-3 If blockage occurs during powered hand tool use

1. Disconnect powered hand tool from hose. Remove bottom plate, belt guard and turbine as described in Figs. 3-19, 3-20 and 3-27.

Remove any blockage from turbine channel (D).

Replace belt turbine, brush roll, belt guard and bottom plate.

Full Two Year Warranty (Domestic Use)

Your HOOVER® appliance is warranted in normal household use, in accordance with the Owner's Manual against original defects in material and workmanship for a period of two full years from date of purchase. This warranty provides, at no cost to you, all labor and parts to place this appliance in correct operating condition during the warranted period. This warranty applies when the appliance is purchased in the United States including its territories and possessions, or in Canada or from a U. S. Military Exchange. Appliances purchased elsewhere are covered by a limited two year warranty which covers the cost of parts only. This warranty does not apply if the appliance is used in a commercial or rental application.

This warranty only applies when the product is in use in the country or territory in which it is purchased.

Warranty service can only be obtained by presenting the appliance to one of the following authorized warranty service outlets. Proof of purchase will be required before service is rendered.

1. Hoover Factory Service Centers.
2. Hoover Authorized Warranty Service Dealers (Depots).

For an automated referral of authorized service outlets in the U.S.A., phone 1-800-944-9200 OR

visit The Hoover Company on-line at www.hoover.com

This warranty does not cover pick up, delivery, or house calls; however, if you mail your appliance to a Hoover Factory Service Center for warranty service, transportation will be paid one way.

While this warranty gives you specific legal rights, you may also have other rights which vary from state to state.

If further assistance is needed, or if there are questions concerning this warranty or the availability of warranty service outlets, write or phone the Consumer Response Center, The Hoover Company, 101 East Maple St., North Canton, Ohio 44720. Phone 1-330-499-9499.

In Canada, contact Hoover Canada, Burlington, Ontario L7R 4A8, 1-800-263-6376.

Manual del usuario

ENGLISH → pp. 1-14

ESPAÑOL → pág. 15-23

FRANÇAIS → p. 25-32

Lea este manual antes de usar la aspiradora

Anote y guarde

El modelo y número de serie se encuentran en la parte posterior del mango, como se muestra.

Para sus registros personales, por favor anote los números COMPLETOS de modelo y de serie en los espacios provistos y guarde esta información.

Su aspiradora es modelo _____

y tiene el número de serie _____

Se sugiere que usted adjunte su recibo de compra a este manual del propietario. Puede requerirse la verificación de la fecha de compra para obtener el servicio de garantía de su producto HOOVER.

Llene y remita la tarjeta de registro del producto que se incluye con su aspiradora.

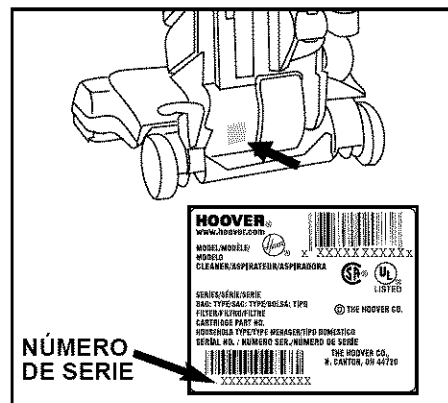

¡Salvaguardias importantes!

Al usar un artefacto eléctrico observe siempre las precauciones básicas, incluyendo la siguientes:

LEA TODA LAS INSTRUCCIONES ANTES DE USAR ESTE ARTEFACTO

Advertencia:

Para reducir el riesgo de incendio, choque eléctrico o lesiones:

- No use el artefacto a la intemperie o sobre superficies mojadas.
- Es necesaria una supervisión estricta cuando cualquier artefacto es utilizado por o cerca de los niños. No permita que la aspiradora sea usada como un juguete ni que funcione sin atención en ningún momento.
- Mantenga el cabello, las ropas holgadas, los dedos, los pies y todas las partes del cuerpo alejados de las aberturas, el agitador rotatorio o de otras piezas móviles. No opere la aspiradora con los pies descalzos o cuando use zapatos con los dedos descubiertos o sandalias.
- No aspire nada que esté ardiendo o humeando, tal como cigarrillos, fósforos o cenizas ardientes.
- No use este aparato para aspirar líquidos inflamables o combustibles como gasolina o restos de madera lijada, ni en áreas donde pudieran encontrarse presentes.
- Evite aspirar objetos duros o filosos con la aspiradora. Los mismos pueden dañar la aspiradora y la bolsa.
- Siempre apague el artefacto antes de conectar o desconectar la manguera.
- No la use sin la bolsa para polvo o los filtros. Cambie la bolsa frecuentemente al aspirar materiales muy finos tales como polvo de talco.
- Ejerza más cuidado al limpiar escaleras.
- No coloque ningún objeto en las aberturas. No la use con ninguna abertura bloqueada; manténgala libre de polvo, pelusa, cabello, o cualquier cosa que pueda reducir el flujo de aire.
- No tire del, ni la transporte por el cordón, no use el cordón como un mango, no cierre la puerta sobre el cordón ni tire del cordón alrededor de los cantos agudos ni esquinas. No pase el artefacto sobre el cordón. Mantenga el cordón alejado de las superficies calientes.
- Desconecte siempre el cordón de la toma de corriente antes de prestar servicio a la aspiradora.
- Desenchufe la aspiradora cuando no se usa. Apague todos los controles antes de desenchufar.
- No desenchufe tirando del cordón. Para desenchufar, tome el enchufe, no el cordón. Nunca manipulee el enchufe ni el artefacto con las manos húmedas.
- No se recomienda el uso de un cordón de extensión.
- No use con un cordón ni con un enchufe dañado. Si el artefacto no está funcionando como debe, se ha caído, se ha averiado, se ha dejado al aire libre, o se ha caído al agua, llévele al Centro de Servicio de Fábrica Hoover, o al Concesionario Autorizado de Servicio de Garantía de Hoover (Depósito).
- Use la aspiradora sólo para su uso específico según se describe en las instrucciones. Use solamente los accesorios recomendados por The Hoover Company; otros pueden causar riesgos.

¡Guarde estas instrucciones!



Indice

Cómo ensamblar la aspiradora	16
Contenido de la caja	16
Cómo usar	
Descripción de la aspiradora	16-17
Accesorios de limpieza	18
Detector Embedded Dirt FINDER™	17
Aspiradora vertical	16-18
Mecanismo de autopropulsión	17
Salvaguardias importantes	15
Mantenimiento	
Servicio autorizado	21
Limpieza de los filtros	19
Lubricación	21
Reemplazo de las correas	21
Reemplazo de la correa del accesorio de mano turboaccionado	20-21
Reemplazo de las escobillas del agitador	20
Reemplazo del rodillo de escobillas del agitador del accesorio de mano turboaccionado	20
Reemplazo del limpiaorillas	21
Reemplazo de la bolsa de filtro	18-19
Reemplazo del foco delantero	19
Protector térmico	21
Localización de averías	21-22
Desatascamiento de obstrucciones	22
Garantía	22

1. Cómo ensamblar la aspiradora

Esta aspiradora fue inspeccionada y empacada cuidadosamente antes de salir de fábrica. En caso de necesitar ayuda durante el ensamble u operación, llame al

1-800-944-9200 para una referencia automática de la ubicación de los centros de servicio autorizados (EE.UU. solamente) O

1-330-499-9499 para hablar con un representante en el Centro de Respuesta al Cliente de Hoover.

Contenido de la caja

1-1 Desempaque la aspiradora de la caja de cartón e identifique las piezas que se muestran. Asegúrese de ubicar todas las piezas antes de desechar todo el material de empaquetar.

A. Tornillos del mango (en la bolsa con el manual del usuario)

B. Manguera, accesorios de limpieza y tubos de extensión (incorporados en la aspiradora)

C. Mango

D. Aspiradora-Accesorio eléctrico de mano empacado en el compartimiento de almacenamiento

PASO I Ensamble el mango

1-2 Mirando la parte trasera de la aspiradora, asegúrese que el interruptor (A) está apagado (OFF).

1-3 Deslice el mango en la parte trasera de la aspiradora.

Introduzca los tornillos en la parte posterior del mango.

Con un destornillador de cruz (Phillips), apriete los tornillos firmemente.

1-4 Quite la traba (B) que se encuentra encima del interruptor de encender/apagar (C) en la parte delantera del mango, tirándola recta hacia fuera. Tirela a la basura.

Si la traba se desprendió durante el ensamblado, asegúrese que el interruptor está **APAGADO** (posición abajo) antes de enchufar el cordón a la toma de corriente eléctrica.

Quite la etiqueta (D) que está cubriendo el botón de control de autopropulsión.

PASO II Conecte la manguera

NOTA: Para todas las operaciones, se debe conectar la manguera como se muestra en las ilustraciones.

1-5 Alinee el extremo de la manguera con la proyección (E) encima de las ranuras (F) en el tubo de polvo ubicado en la parte trasera del mango.

1-6 Deslice la manguera dentro de (F) y gírela para trazarla en posición.

1-7 Pase la manguera por encima del soporte e insértela en el tubo para manguera (G).

PASO III Coloque los accesorios

1-8 Coloque el extremo de diámetro más pequeño del tubo de extensión en la parte inferior del soporte. Encaje el tubo en el clip en la parte superior. Repita el procedimiento con el otro tubo.

1-9 Encaje el cepillo para polvo (H), el accesorio para hendiduras (I) y la boquilla para muebles (J) en el compartimiento de almacenamiento en la parte posterior de la aspiradora.

1-10 Abra la cubierta de los accesorios. El accesorio eléctrico de mano viene en una bolsa de plástico para su protección. Saque el accesorio del compartimiento de almacenamiento y deseche la bolsa. Coloque el accesorio en el compartimiento y cierre la cubierta.

2. Cómo usar

Descripción de la aspiradora

2-1 La aspiradora ensamblada se verá como se muestra en el dibujo.

1. Mango
2. Botón de control de autopropulsión
3. Interruptor de encender-apagar (ON-OFF)
4. Manguera
5. Cubierta de los accesorios
6. Accesorio de mano turboaccionado
7. Puerta del filtro final
8. Pedal para destrabar el mango: pise el pedal para bajar el mango a las posiciones operativa o baja.
9. Limpiaorillas
10. Banda protectora de muebles: ayuda a evitar que la aspiradora raye los muebles
11. Indicador del rodillo de cepillos automático: (en algunos modelos) indica si el rodillo está desactivo o girando.
12. Control del rodillo de cepillos: deslice el botón controlador hacia "Carpet" (alfombra) para aspirar con el rodillo de cepillos GIRANDO o hacia "Hard" (piso desnudo) para aspirar con el rodillo DESACTIVADO.
13. Botón de control de altura: deslice el botón adecuándolo a la altura de la alfombra que se desea limpiar.
14. Foco delantero
15. Indicador 'Dirt FINDER' (en algunos modelos)
16. Detector Embedded 'Dirt FINDER' (en algunos modelos)
17. Indicador de "revisar la bolsa"
18. Puerta de la bolsa
19. Ganchos para el cordón eléctrico: para guardar el cordón, enróllelo en los ganchos. El gancho superior se puede girar a la derecha o izquierda para descolgar fácilmente el cordón.
20. Mango transportador
21. Wands
22. Cepillo para polvo
23. Boquilla para muebles

24. Boquilla para hendiduras

Haga funcionar la aspiradora solamente al voltaje especificado en la placa de datos que se encuentra en la parte inferior de la aspiradora.

Esta aspiradora está diseñada para uso doméstico.

2-2 Interruptor de encender-apagar

Enchufe el cordón en la toma de corriente eléctrica.

Para encender la aspiradora, empuje el interruptor hacia arriba.

Para apagarla, empuje el interruptor hacia abajo.

Nota: Para reducir el riesgo de choque eléctrico, este artefacto eléctrico tiene un enchufe polarizado (una clavija es más ancha que la otra). Este enchufe calza en una toma de corriente polarizada de una manera solamente. Si no entra totalmente en la toma de corriente, invierta el enchufe. Si todavía no calza, pida a un electricista calificado que le instale una toma de corriente apropiada. No le haga ninguna modificación al enchufe.

2-3 Mecanismo de autopropulsión

Este mecanismo le permite controlar la velocidad con que se mueve la aspiradora.

Nota: Este mecanismo de autopropulsión se activa solamente cuando el interruptor de la aspiradora y el botón de control de autopropulsión están encendidos (ON).

Para mover hacia adelante, empuje la empuñadura del mango hacia adelante y dirija la aspiradora delante de usted.

Para mover hacia atrás, tire suavemente la empuñadura del mango hacia atrás y dirija la aspiradora hacia usted.

Dirijala primero cuidadosamente hasta que usted se acostumbre a la facilidad de manejarla.

Para tener mayor control de la aspiradora en los lugares estrechos tal como alrededor y debajo de muebles, o en pisos no alfombrados, empuje el botón de control de autopropulsión a la posición OFF para desactivar el mecanismo de autopropulsión.

2-4 Para trasladar

Para trasladar la aspiradora de una habitación a otra, ponga el mango en posición vertical, incline la aspiradora hacia atrás apoyada sobre las ruedas traseras y empuje hacia adelante.

2-5 Para transportar

La aspiradora también se puede transportar usando el mango transportador ubicado en la parte trasera.

2-6 Posiciones del mango

El mango de su aspiradora tiene tres posiciones: **vertical** para guardarla y para usar los accesorios; **operativa** para uso general en alfombras y pisos; **baja** para limpiar debajo de los muebles de poca altura.

Para bajar el mango, pise el pedal para destrabar ubicado en la parte trasera de la aspiradora.

2-7 Detector Embedded Dirt FINDER™ (en algunos modelos)

Con luces roja y verde (A), el sistema 'Dirt FINDER' avisa al usuario sobre las áreas de la alfombra que necesitan más limpieza, al detectar que se está aspirando una mayor cantidad de polvo, especialmente el que está impregnado en la alfombra.

Para que usted sepa que el detector 'Dirt FINDER' está listo para funcionar, una luz roja se ilumina cuando usted recién enciende la aspiradora. Después de unos pocos segundos, la luz roja se apaga y se ilumina una **luz verde. Ahora puede comenzar la limpieza.**

La **luz verde permanece** iluminada durante toda la limpieza **excepto** cuando el sistema detecta que se está aspirando una **cantidad mayor de polvo**; entonces se ilumina la luz roja.

Cuando la **luz roja** está iluminada, usted debe hacer **unas pasadas adicionales** con la aspiradora en esta área hasta que la luz cambie a verde.

- La luz roja rara vez se ilumina durante la limpieza. Eso significa que la aspiradora está aspirando principalmente el polvo fino y las pelusas superficiales los que probablemente el sistema no puede detectar, o que la alfombra está generalmente limpia. **Para aumentar la sensibilidad del detector al polvo, ponga el botón (B) en la posición "Hi" (alta).**

- Otras veces, la luz roja permanece encendida por largo rato. Eso significa que la alfombra tiene mucho polvo y la aspiradora lo está aspirando. **Para disminuir la sensibilidad del detector al**

polvo, ponga el interruptor en la posición "Reg" (regular).

2-8 Ajuste según la altura de la alfombra

En caso de ser necesario elevar y bajar el frente de la aspiradora para las distintas alturas del pelo de la alfombra, deslice el botón controlador de altura (C) a la posición deseada.

Para obtener el máximo de eficiencia de limpieza, se recomiendan los ajustes de altura siguientes:

- Posición baja: para todo tipo de alfombras
- Posiciones más altas: para alfombra de pelo muy denso cuando se desea disminuir el esfuerzo de empuje en tanto que se mantiene una buena eficiencia de limpieza.

Nota: Si le cuesta mucho empujar la aspiradora, deslice el botón a la posición más alta siguiente.

Para facilitar el deslizamiento del control, el mango debe estar en la posición vertical.

2-9 Control del rodillo de escobillas

Nota: Cuando el mango está en posición vertical, el rodillo está automáticamente fijo o desactivado (OFF).

Mueva el botón controlador del rodillo de escobillas solamente cuando el mango está en posición vertical.

Deslice el botón a la posición "Carpet" (alfombras) para activar el rodillo para limpiar alfombras o alfombrillas livianas.

Deslice el botón a la posición "Hard" (pisos desnudos) para desactivar el rodillo cuando limpie pisos desnudos.

Para facilitar el deslizamiento del control, el mango debe estar en la posición vertical.

2-10 Indicador del rodillo de escobillas automático (en algunos modelos)

Cuando la ventanilla OFF está de color rojo, el rodillo de escobillas está fijo o desactivado (OFF).

Cuando la ventanilla ON está de color rojo, el rodillo de escobillas está girando o activado (ON).

2-11 Limpieza de alfombrillas livianas

Párese en un extremo de la alfombrilla y mueva la aspiradora hacia el otro extremo u orilla. Antes de llegar a la orilla, empuje hacia abajo el mango. Al hacerlo levantará el frente de la aspiradora como se muestra e impedirá que la alfombrilla se pegue a la aspiradora.

Continúe levantando el frente de la aspiradora de modo que al llegar a la orilla esté totalmente fuera de la alfombrilla. Mueva hacia atrás la aspiradora para comenzar nuevamente, baje el frente de la aspiradora, y dirijala solamente hacia adelante.

2-12 Limpieza de las orillas

La aspiradora tiene limpiaorillas especiales en ambos costados de la parte delantera para recoger el polvo de la alfombra cerca de los zócalos y muebles.

Dirija cualquiera de los costados paralelo a la orilla de la alfombra o mueble.

2-13 Cómo colocar la cubierta de los accesorios

La cubierta de los accesorios está diseñada con un dispositivo "desprendible" el cual permite que se suelte rápidamente si se abre demasiado.

Para volverla a colocar, alinee las bisagras de la cubierta con la ranura en los costados del compartimiento para guardar los accesorios.

Empuje la cubierta hacia abajo para fijarla en su lugar.

Cómo limpiar los accesorios

Para limpiar la manguera, quite el polvo con un trapo humedecido en un detergente líquido. Enjuague con un trapo húmedo.

Puede lavar los accesorios de limpieza en agua caliente con detergente. Enjuague y deje secar al aire antes de usar.

2-14 Accesorios de limpieza

Cuando use los accesorios de limpieza, coloque el mango en posición vertical para desactivar (OFF) el rodillo de cepillos automático y para poder mover cómodamente la aspiradora de un lugar a otro.

Antes de conectar y desconectar la manguera del tubo (A), APAGUE la aspiradora.

Para usar la manguera, levante su extremo como se muestra.

Manguera de alcance suplementario*

Siga los pasos indicados abajo para sujetar o quitar la manguera.

1. Oprima el interruptor ON/OFF a la posición OFF (apagado).
2. Extraiga la manguera regular de la aspiradora.

2-15 Escoja el accesorio adecuado

D. Cepillo para polvo - se puede usar para muebles tallados, cubiertas de mesas, libros, lámparas, apliques, persianas venecianas, zócalos, celosías y tomas de aire.

E. Boquilla para muebles - se puede usar para muebles tapizados, cortinajes, colchones, ropa, interior de automóviles y escaleras alfombradas.

F. Boquilla para hendiduras - se puede usar en espacios estrechos, rincones y a lo largo de los bordes en lugares como cajones de cómodas, muebles tapizados, escaleras y zócalos.

G. Tubos de extensión - se usan para alargar la manguera. Puede usarlos con cualquiera de los accesorios antes mencionados.

H. Accesorio de mano turboaccionado - se puede usar para muebles tapizados, escaleras alfombradas y lugares de acceso difícil.

2-16 Conecte el tubo y los accesorios

Conecte cualquier accesorio o tubo de extensión a la manguera (I) encajándolo firmemente en la manguera.

Conecte el segundo tubo de extensión o accesorio al tubo (J), insertándolo firmemente en el tubo de extensión.

Gire ligeramente el tubo de extensión o el accesorio para apretar o soltar la conexión.

Limpieza de escaleras

Use la manguera y el accesorio de mano turboaccionado o la boquilla para muebles para la limpieza de las escaleras.

PRECAUCION: Para evitar que la aspiradora se caiga, siempre colóquela al pie de la escalera.

Con el mango en posición vertical, empiece a limpiar de abajo hacia arriba.

2-17 3. Alinee el extremo de la manguera de largo alcance con las proyecciones (K) encima de las ranuras (L) en el tubo de tierra.

2-18 4. Inserte la manguera en (L) y tuérzala para trazarla en su lugar. (Para desconectar la manguera, procesa en orden inverso.)
5. Conecte los tubos de extensión o los accesorios a otro extremo de la manguera.

*puede obtenerse por un costo adicional si no está incluida con la aspiradora

2-19 Indicador de "revisar la bolsa"

El indicador (M) se pone de color rojo cuando la bolsa de filtro está llena de polvo.

Existen tres condiciones debido a las cuales el indicador se pone totalmente rojo:

1. Si la bolsa está llena; cambie la bolsa.
2. Si ha recogido materiales muy finos que obturaron los poros de la bolsa; cambie la bolsa.
3. Si hay una obstrucción en el frente de la aspiradora, en la manguera, en los accesorios o en la boca de la bolsa; quite la obstrucción (vea la sección "Desatascamiento de obstrucciones").

3. Mantenimiento

Familiarícese con estas labores de mantenimiento domésticas ya que el uso y el cuidado apropiados de su aspiradora le asegurarán un buen funcionamiento continuo.

Bolsa de filtro Cuándo reemplazarla

Revise la bolsa de filtro de vez en cuando. Se recomienda cambiar la bolsa de filtro cuando la suciedad llegue a la parte inferior del collar de la bolsa. Si se acumula más polvo que eso, la aspiradora no funcionará como es debido.

Nota: Toda alfombra nueva tiene fibras sueltas que pueden llenar la bolsa rápidamente cuando se les pasa la aspiradora. Este tipo de basura no activa el indicador de "revisar la bolsa", disponible en algunos modelos.

Por lo tanto, cuando pase la aspiradora en una alfombra nueva, asegúrese de cambiar frecuentemente la bolsa de

filtro, aunque tenga el indicador de "revisar la bolsa" y no esté indicando rojo.

PRECAUCION: Los materiales muy finos, tales como el talco facial o la maicena podrían sellar la bolsa de filtro y ocasionar que se rompa aunque esté solo parcialmente llena de polvo. Cuando use la aspiradora para extraer material de esa naturaleza, cambie la bolsa más frecuentemente.

Dónde comprarlas

Las bolsas de filtro puede comprarlas del Concesionario Autorizado de Hoover (Depósito) o de un Centro de Servicio de Fábrica Hoover.

Qué comprar

Para mantener la eficacia de limpieza, use únicamente las bolsas de filtro desechables **genuinas HOOVER® de filtración de alergenos HEPA tipo Y.**

Es imperativo que use únicamente las bolsas de filtro genuinas HOOVER distribuidas por The Hoover company para asegurar que su aspiradora funcione al máximo de su eficacia. Las bolsas de papel HOOVER se identifican por estas marcas comerciales -



3-1 Cómo cambiar la bolsa

Desenchufe la aspiradora de la toma de corriente eléctrica.

Cómo sacar la puerta de la bolsa

Para cambiar la bolsa de filtro, tome la parte superior de la puerta y tírela hacia adelante.

Saque la puerta.

3-2 Cómo sacar e instalar la bolsa de filtro

Tome el collar (A) de la bolsa de filtro y extraígallo del tubo (B).

Nota: No limpie la bolsa de papel vieja ni la reutilice. Tírela a la basura.

Sujete la bolsa nueva como se muestra. Alinee la boca de la bolsa con (B).

Empuje (A) firmemente contra (B).

Acomode la bolsa de filtro dentro del compartimiento.

3-3 Colocación de la puerta de la bolsa

Para volver a colocar la puerta, inserte la lengüeta de la parte inferior de la puerta en la ranura (C).

Empuje la puerta para que encaje y cierre firmemente.

Filtros secundario y final

3-4 Limpieza del filtro secundario

Desenchufe la aspiradora de la toma de corriente eléctrica.

El **filtro secundario (A)**, ubicado detrás de la rejilla en la base del compartimiento de la bolsa, protege el motor contra las partículas de polvo.

Cuando el filtro está sucio, extraiga la rejilla y saque el filtro.

Lave el filtro a mano en agua fría con detergente suave y después deje secar al aire.

Vuelva a colocar el filtro seco y la rejilla. En caso de querer cambiar el filtro, pida el **No. de pieza 38765019 HOOVER.**

3-5 Cómo cambiar el filtro final

El **filtro final** ayuda durante el proceso de filtración para devolver el aire puro a la habitación.

El filtro final se puede lavar de la misma manera que el filtro secundario y ser reutilizado.

Para quitar el filtro final, primero abra la puerta en el costado de la aparato (Fig. 3-5).

Tome el filtro (B) y tírelo recto hacia afuera. Para colocar el filtro nuevo, proceda en orden inverso.

Si quiere reemplazar este filtro, pida la **pieza no. 40110006 de HOOVER.**

No utilice el aparato sin tener colocados tanto el filtro secundario como el filtro final.

3-6 Cómo colocar la puerta del filtro

La puerta del filtro está diseñada con un dispositivo "desprendible" el cual permite que se suelte rápidamente si se abre demasiado.

Para volverla a colocar, alinee las bisagras (C) de la cubierta con las ranuras en los costados del

compartimiento del filtro.

Empuje la puerta para colocarla en su lugar.

Revise los canales del rodillo de escobillas

Debido a que la aspiradora WindTunnel™ recoge tan eficazmente el polvo, le recomendamos que revise la acumulación de partículas en los canales al lado del rodillo de escobillas **cuando revise los filtros.** Al quitarle todas esas partículas su aspiradora continuará recogiendo y aspirando eficazmente. Para quitar la basura proceda de la manera siguiente:

Desenchufe la aspiradora de la toma de corriente.

Quite la placa inferior (Fig. 3-9) e inspeccione los canales al lado del rodillo de escobillas (Fig. 3-18).

Quite la basura que se pueda haber acumulado.

Vuelva a colocar la placa inferior (Fig. 3-13).

Reemplazo del foco delantero

Qué comprar

Esta aspiradora usa un foco 912 de 12 voltios, con base de **cuña pieza no. 27313101** de Hoover.

3-7 Cómo sacar el cristal

Desenchufe la aspiradora de la toma de corriente.

Con la ayuda de un destornillador de cruz (Phillips), saque los dos tornillos como se muestra y levante el cristal.

3-8 Instalación del foco y el cristal

Saque recto del receptáculo el foco viejo. Coloque el nuevo en el receptáculo hasta que quede trabado en su lugar.

No se requiere mucha fuerza.

Vuelva a colocar el cristal y fíjelo con los dos tornillos.

Reemplazo de las correas

Las correas están ubicadas debajo de la placa inferior de la aspiradora y se

deben revisar de vez en cuando para asegurarse que están en buen estado.

A continuación describimos la **correa plana (ancha)**; la otra se describe en la sección "Reemplazo del rodillo de escobillas".

Cuándo reemplazar

Desenchufe la aspiradora de la toma de corriente eléctrica.

Advertencia: El rodillo de escobillas puede empezar a girar repentinamente.

Desenchufe la aspiradora cuando la invierta.

Para revisar la correa plana, saque la placa inferior como se muestra en la Fig. 3-9. Cambie la correa si está estirada, cortada o rota.

Qué comprar

Para asegurar el funcionamiento efectivo, use solamente correas originales HOOVER con su aspiradora. Cuando compre una correa nueva, pida: correa plana - No. de pieza 38528035 de HOOVER.

3-9 Reemplazo de la correa plana

Cómo quitar la placa inferior

Desenchufe la aspiradora de la toma de corriente.

Advertencia: El rodillo de escobillas puede empezar a girar repentinamente. Desenchufe la aspiradora cuando la invierta.

Coloque el mango en la posición más baja e invierta la aspiradora de manera que la parte inferior quede vuelta hacia arriba.

Con un destornillador de cruz (Phillips) saque los 4 tornillos como se muestra.

Levante y saque la placa inferior (A).

3-10 Cómo sacar la correa

La correa plana (B) acciona el mecanismo de autopulsión e impulsa indirectamente el rodillo de escobillas.

Extraiga la correa vieja (B) de la polea grande (C) y tírela a la basura.

3-11 Colocación de la parte trasera de la correa

Con la escritura en el lado exterior de la correa, deslice la correa nueva por encima del eje del motor (D).

3-12 Colocación de la parte delantera de la correa

Coloque el otro extremo de la correa por

encima de la polea grande (C) mientras hace girar la polea en el sentido que se muestra.

Se podría requerir de esfuerzo adicional para estirar la correa sobre la polea.

3-13 Colocación de la placa inferior

Vuelva a colocar la placa inferior y los 4 tornillos de cabeza en cruz (Phillips). Apriete firmemente los tornillos.

Reemplazo del rodillo de escobillas

3-14 Cuándo reemplazar

Desenchufe la aspiradora de la toma de corriente eléctrica.

Advertencia: El rodillo de escobillas puede empezar a girar repentinamente. Desenchufe la aspiradora cuando la invierta.

Cuando las escobillas del rodillo se desgastan, hay que reemplazarlo.

Para inspeccionar la condición de las escobillas, pase el borde de una tarjeta a lo ancho de la placa inferior mientras hace girar el agitador. Para mantener una

limpieza eficaz, reemplace el agitador si las escobillas no tocan la tarjeta.

Qué comprar

Cuando compre un rodillo de escobillas nuevo, pida el No. de pieza 48414069 de Hoover.

3-15 Colocación del rodillo de escobillas

Cómo sacar el rodillo de escobillas

Deslice el botón controlador del rodillo (Fig. 2-9) a la posición "Hard" (pisos desnudos) (OFF).

Invierta la aspiradora y quite la placa inferior (Fig. 3-9).

Levante y saque el rodillo y deslice la correa en V (D) fuera del rodillo.

3-16 Inspección de la correa

La correa en V (trapezoidal) está diseñada para durar largo tiempo y normalmente no es necesario cambiarla. Sin embargo, si se agrieta, corta o rompe, es un buen momento para cambiarla de la manera siguiente.

Deslice la correa plana fuera de la polea grande como se muestra en la figura 3-10. Para sacar la correa en V, deslice la **parte trasera** de la correa por encima de la polea (C). Después, **tire** firmemente de la correa y sáquela.

Tire la correa vieja a la basura.

Reemplácela con una del No. de pieza 38528034 de HOOVER.

Para instalar la correa nueva (con la escritura en el lado exterior), **deslice la parte trasera** de la correa encima de la polea y **tire de la parte delantera de la correa hacia la ranura (E)** al lado de la polea. La correa encajará en su lugar.

3-17 Colocación de la correa en el rodillo de escobillas

Antes de colocar la correa en el rodillo de escobillas, ver si hay partículas de basura acumuladas como se describe en la figura 4-2.

3-18 Instalación del rodillo de escobillas

Tome el rodillo y encájelo en su lugar, deslizando primero el extremo opuesto a la correa, en la ranura rectangular (G) en el costado de la aspiradora.

Empuje el otro lado del rodillo de escobillas (H) a su lugar. La correa debe calzar bien suelta cuando está correctamente colocada.

Ver si hay partículas de basura acumuladas en los canales (I) al lado del rodillo de escobillas.

Vuelva a colocar la correa plana y la placa inferior. (Figs. 3-12 y 3-13).

Accesorio de mano turboaccionado Reemplazo del rodillo de escobillas del agitador

Cuando las escobillas del rodillo de escobillas del agitador estén gastadas, se deberá reemplazar el rodillo de escobillas del agitador. Pida la **pieza No. 48414088 de HOOVER.**

Cómo reemplazarlo

3-19 1. Desprenda el accesorio de la manguera y voltéelo de manera que la parte inferior esté hacia arriba. Oprima las trabas a ambos lados del accesorio y retire la placa inferior (A).

3-20 2. Destornille los dos tornillos Phillips de cabeza en cruz y retire el protector de la correa (B).

3-21

3. Retire el agitador incluyendo las placas de los extremos (C) y deséchelo.

4. Examine la correa para ver si está en buenas condiciones. Reemplace la correa si está agrietada, cortada o rota (vea la siguiente sección).

5. Coloque el rodillo de escobillas a través de la correa y coloque la correa sobre los dientes de la rueda dentada (D) del rodillo de escobillas.

3-22

6. Con los extremos curvados hacia abajo, deslice las placas de los extremos (C) del rodillo de escobillas dentro de las ranuras (D) del accesorio.

3-23

7. Vuelva a colocar el protector de la correa (B) asegurándose de no pinchar las cerdas de las escobillas en el protector. Haga girar el agitador para asegurarse que lo hace libremente.

Vuelva a colocar los tornillos y apriételes.

3-24

8. Para volver a colocar la placa inferior (A), introduzca las cuatro lengüetas en las ranuras del accesorio.

Gire la placa inferior hacia abajo y encájela en su lugar para cerrarla.

Accesorio de mano turboaccionado

Reemplazo de la correa

La correa del accesorio de mano turboaccionado ha sido diseñada para que dure mucho tiempo y normalmente no necesita ser reemplazada. Sin embargo, la correa deberá ser reemplazada si está agrietada, cortada o rota.

3-25

La correa puede verse por la ventana de la parte superior de la boquilla o retirando la placa inferior y el protector de la correa (figuras 3-19 y 3-20).

Reemplazo de la correa

Cuando reemplace la correa, pida la **pieza No. 38528037 de HOOVER**.

1. Retire la placa inferior, el protector de la correa y el rodillo de escobillas como se muestra en las figuras 3-19 a 3-21.

3-26

2. Sostenga la turbina (E) y jálela con firmeza para sacarla.

3. Saque la correa de la polea de la turbina (F). Reemplace la correa con una nueva.

3-27

4. Con los lados planos de los retenedores (G) de la turbina orientados hacia abajo, deslice los retenedores

dentro de las ranuras (H) en la caja del accesorio y encájelos en su sitio.

5. Vuelva a colocar el rodillo de escobillas, el protector de la correa y la placa inferior como se muestra en las figuras 3-21 a 3-24.

Reemplazo del limpiaorillas

Cuándo reemplazar

Los limpiaorillas de bordes situados a ambos lados de la boquilla se deben reemplazar cuando aparecen desgastados.

Qué comprar

Cuando compre un limpiaorillas, pida el **No. de pieza 39511004 de HOOVER**.

3-28 Cómo reemplazar el limpiaorillas

Desenchufe la aspiradora de la toma de corriente eléctrica.

Advertencia: El rodillo de escobillas puede empezar a girar repentinamente.

Desenchufe la aspiradora cuando la invierta.

Saque la placa inferior como se describe en la Fig. 3-9.

Levante y saque los limpiaorillas viejos y deslice los nuevos a su lugar como se muestra.

Vuelva a colocar la placa y fíjela con los 4 tornillos de cabeza en cruz (Phillips) (Fig. 3-14).

Lubricación

El motor tiene cojinetes que contienen lubricación suficiente para que dure toda la vida útil del motor. El exceso de lubricación podría dañar el motor. **Por lo tanto, no añada lubricante a los cojinetes del motor.**

El agitador tiene dos cojinetes de bolas los que deberá lubricar periódicamente un Centro de Servicio de Fábrica Hoover o un Concesionario Autorizado de Servicio de Garantía Hoover (Depósito).

Protector térmico

Su aspiradora tiene incorporado un protector térmico para impedir que se sobrecaliente.

Cuando el protector térmico se activa, la aspiradora se apaga. Si esto sucede, proceda de la manera siguiente:

1. **APAGUE** la aspiradora y desconéctela de la toma de corriente eléctrica.

2. Revise si se ha acumulado polvo en los filtros secundario y final.

3. Consulte la sección "Desatascamiento de obstrucciones".

4. **Cuando la aspiradora se de-senchufe y el motor se haya enfriado por 30 minutos** el protector térmico se reposiciona automáticamente y se puede seguir pasando la aspiradora.

Si el protector térmico sigue activándose después de efectuar los pasos anteriores, es probable que su aspiradora necesita servicio (vea la sección "Servicio").

Servicio

Para obtener el servicio aprobado HOOVER y piezas originales HOOVER, localice el **Centro de Servicio de Fábrica Hoover o el Concesionario Autorizado de Servicio de Garantía de Hoover (Depósito) más cercano:**

- buscando en las Páginas Amarillas bajo "Vacuum Cleaners - Household" ("Aspiradoras - Artículos del Hogar") O -
- buscando en la lista de Centros de Servicio de Fábrica provista con esta aspiradora O -
- llamando al 1-800-944-9200 para una referencia automática de la ubicación de los centros de servicio autorizados (EE.UU. solamente)

No envíe su aspiradora a The Hoover Company en North Canton para servicio, esto sólo resultará en demoras.

Si requiere asistencia adicional, consulte con The Hoover Company Consumer Response Center, North Canton, Ohio 44720: Teléfono (330) 499-9200.

En Canadá, consulte con Hoover Canada, Burlington, Ontario L7R 4A8. Teléfono 1-800-263-6376.

Al solicitar información o pedir piezas, identifique siempre su aspiradora por el número **completo** de modelo. (El número de modelo figura en la parte inferior de la aspiradora.)

Rendimiento de limpieza de Hoover

Este sistema de rendimiento de limpieza de Hoover sirve para comparar el rendimiento progresivo relativo entre las aspiradoras verticales de Hoover

solamente y no para realizar comparaciones con ninguna de las otras marcas. Esta clasificación se basa en las

pruebas de efectividad de limpieza de alfombras (ASTM Test F608) de la ASTM International. Otros factores que afectan el rendimiento incluyen la potencia de las mangueras (ASTM Test F558), la limpieza de suciedad superficial, limpieza de pisos duros, limpieza de bordes, amplitud de limpieza, y filtración de aire.

4. Localización de averías

Si ocurre un problema menor, generalmente puede resolverse con bastante facilidad cuando se halla la causa, utilizando la lista de verificación siguiente.

Problema: La aspiradora no funciona

Causa posible
Solución posible

- No está firmemente enchufada
- Enchufarla firmemente
- No hay voltaje en la toma de corriente de la pared
- Revisar el fusible o el interruptor de circuito
- Fusible quemado/interruptor disparado
- Cambiar el fusible o reposicionar el interruptor
- Protector térmico activado
- Dejar que la aspiradora se enfríe por 30 minutos (eso reposicionará el protector térmico).

Problema: La aspiradora/ accesorios no aspiran

Causa posible
Solución posible

- La correa (correas) está rota o desgastada
- Cambiar la correa (correas)
- Las escobillas del rodillo están desgastadas
- Cambiar el rodillo de escobillas
- La bolsa de filtro está llena
- Cambiar la bolsa de filtro
- Ajuste de altura incorrecto para el pelo de la alfombra
- Mover el botón controlador de altura a una posición más baja
- Obstrucción en el conducto de paso de aire
- Destapar la obstrucción (ver los "Desatascamiento de obstrucciones")

Problema: Cuesta mucho empujar la aspiradora

Causa posible
Solución posible

- Ajuste de altura incorrecto para el pelo de la alfombra
- Mover el botón controlador de altura a una posición más alta

Problema: El mecanismo de autopropulsión no funciona

Causa posible
Solución posible

- La correa plana está rota o desgastada
- Cambiar la correa
- El botón de control de autopropulsión está desactivado (OFF)
- Deslizarlo a la posición activado (ON)

Problema: El rodillo de escobillas no gira

Causa posible
Solución posible

- El rodillo de escobillas está en la posición de apagado (OFF)
- Mueva el control del rodillo de escobillas a la posición de encendido (ON) para aspirar alfombras (carpet)
- La banda plana está rota o desgastada
- Cambie la banda por una nueva

Problema: Se detecta un olor a humo/quemado

Causa posible
Solución posible

- Correa rota o estirada
- Reemplace la correa del rodillo de escobillas del agitador como se describe en las figuras 3-16 a 3-18 en la sección de Mantenimiento.

Problema: El rodillo de escobillas del accesorio de mano turboaccionado no gira

Causa posible
Solución posible

- Se está aplicando demasiada presión al accesorio.
- Continúe usando el accesorio aplicando una presión ligera
- Bloqueo en el canal de la turbina
- Retire la obstrucción
- La correa está rota o desgastada
- Cambie la correa
- Hay muy poca succión
- Vea la sección "Hay pérdida de succión"

Desatascamiento de obstrucciones

Desenchufe la aspiradora de la toma de corriente eléctrica.

Advertencia: El rodillo de escobillas puede empezar a girar repentinamente. Desenchufe la aspiradora cuando la invierta.

La aspiradora aspira o recoge muy poco debido a una obstrucción en el sistema. Vea los pasos siguientes para buscar obstrucciones, **continuando con cada paso hasta encontrarla:**

1. Vea si la bolsa de filtro está llena; cámbiela si es necesario.

4-1 Inspección del paso de aire

2. Enchufe la aspiradora y enciéndala. Pruebe la fuerza de aspiración en el extremo de la manguera (A).
 - a. Si hay **aspiración**, continúe con el paso 3.
 - b. Si **no hay aspiración**, busque obstrucciones en la manguera y el tubo para polvo de la manera siguiente:
 - 1) Desconecte la manguera del tubo para polvo (C), invirtiendo el procedimiento de "conexión de la manguera" descrito en la página 4, Figs. 1-5 y 1-6.
 - 2) Destape la manguera.
 - 3) Mire el interior de (C) y quite la obstrucción.
3. Revise la conexión en el tubo para la manguera (B); y si hay una obstrucción, quítela.
4. Apague la aspiradora y desenchúfela.

4-2 Comprobación debajo de la placa inferior

5. Retire la placa inferior (Fig. 3-9) y el rodillo con cepillos (Fig. 3-15).
Mire en la abertura (F), los conales (G) y alrededor del forro (H), y saque los residuos que se puedan haber acumulado.

4-3 Si ocurre una obstrucción mientras se usa el accesorio de mano turboaccionado

1. Desconecte el accesorio eléctrico de la manguera. Retire la placa inferior, el protector de la correa y la turbina como se muestra en las figuras 3-19, 3-20 y 3-27.

Retire la obstrucción del canal (D) de la turbina.

Vuelva a colocar la correa, la turbina, el rodillo de escobillas, el protector de la correa y la placa inferior.

Garantía completa por dos años (Uso doméstico)

Su aspiradora HOOVER® está garantizada durante uso doméstico normal contra defectos en el material y fabricación por un período de dos años a contar de la fecha de compra. Esta garantía cubre, totalmente gratis, toda la mano de obra y los componentes para volver a dejar este producto en condiciones de operación durante el período de garantía. Esta garantía es válida cuando el artefacto es comprado en los Estados Unidos de América incluidos sus territorios y posesiones, o en Canadá o algún comisariato militar norteamericano. Los artefactos comprados en otro lugar están amparados por una garantía limitada de dos años que cubre el costo de los componentes solamente. Esta garantía no es válida si el artefacto es usado en una aplicación comercial o de alquiler.

Esta garantía solamente es válida cuando el producto se usa en el país o territorio en el cual fue comprado.

El servicio de garantía para este producto se obtiene solamente llevando el artefacto a uno de los siguientes centros de servicio de garantía autorizados por Hoover. Antes de hacerse el trabajo se deberá presentar el comprobante de compra.

1. Centro de Servicio de Fábrica Hoover.
2. Distribuidores de Servicio de Garantía autorizados por Hoover (Depósitos).

Para un listado automatizado de los centros de servicio autorizados en EE.UU., llame al teléfono 1-800-944-9200.

Esta garantía no cubre los viajes de recogida, entrega o visitas a domicilio; sin embargo si usted envía por correo el artefacto a un Centro de Servicio de Fábrica Hoover para servicio de garantía, se pagará el transporte en un sentido.

Esta garantía le da derechos legales específicos, y usted también puede tener otros derechos los que varían de un estado a otro.

Ante cualquier duda respecto a esta garantía, o para consultar sobre la disponibilidad de centros de servicio de garantía, escriba o llame al Consumer Response Center, The Hoover Company, 101 East Maple Street, North Canton, Ohio (44720). Teléfono (330) 499-9499.

En Canadá, contactar a Hoover Canada, Burlington, Ontario L7R 4A8, 1-800-263-6376.

Manuel de l'utilisateur

ENGLISH → pp.1-14
ESPAÑOL → pág. 15-23
FRANÇAIS → p. 25-32

Lire ce manuel avant d'utiliser l'aspirateur

À remplir et à conserver

Le numéro de modèle et le numéro de série sont sur l'arrière du manche comme indiqué.

Pour vos dossiers personnels, veuillez entrer le numéro de modèle et le numéro de série COMPLETS dans l'espace ci-dessous, et conserver cette information.

N° de modèle de l'aspirateur _____

et n° de série _____

Il est recommandé d'accrocher le talon d'achat sur ce manuel de l'utilisateur. La vérification de la date d'achat peut être nécessaire pour les réparations sous garantie des produits HOOVER.

Assurez-vous de remplir et de renvoyer la carte d'enregistrement de produit incluse avec l'aspirateur.

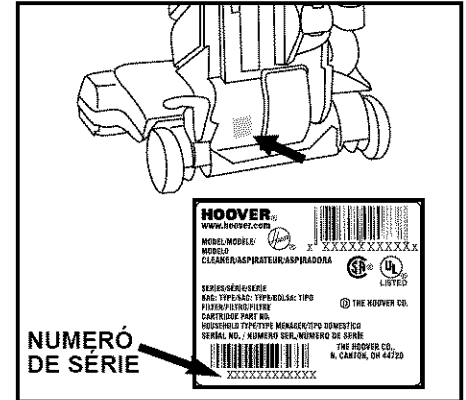

Précautions importantes !

Lors de l'utilisation d'un appareil électrique, observez toujours les précautions de base, en particulier les suivantes :

LISEZ TOUTES LES INSTRUCTIONS AVANT D'UTILISER CET APPAREIL

Avertissement :

Pour réduire le risque d'incendie, d'électrocution ou de blessure :

- N'utilisez pas l'appareil en plein-air ni sur des surfaces mouillées.
- Il est nécessaire d'exercer une surveillance étroite lorsqu'un appareil est utilisé par des enfants ou à leur proximité. Cet aspirateur n'est pas un jouet, et il ne doit jamais être laissé sans surveillance.
- Gardez les cheveux, les vêtements lâches, les doigts, les pieds et toutes les parties du corps à l'écart des ouvertures, de l'agitateur en rotation et de toutes les autres pièces en mouvement. N'utilisez pas l'appareil pieds nus ni en portant des sandales ou des chaussures à bout ouvert.
- N'aspirez aucun objet en combustion ni fumant, comme des cigarettes, des allumettes ou des cendres chaudes.
- Ne pas utiliser l'aspirateur pour ramasser des liquides inflammables ou combustibles comme de l'essence ou de la sciure, ou dans des endroits où de tels composés sont présents.
- Évitez d'aspirer des objets durs et pointus. Ils pourraient détériorer l'aspirateur et le sac.
- Coupez toujours cet appareil avant de brancher et de débrancher le boyau.
- N'utilisez pas l'aspirateur sans le sac à poussières et les filtres en place. Changez fréquemment de sac lors de l'aspiration de fines particules telles que de la poudre.
- Soyez particulièrement prudent lors du nettoyage des escaliers.
- Ne mettez rien dans les ouvertures. N'utilisez pas l'aspirateur avec une ouverture bouchée ; gardez l'appareil sans poussière, fibres, cheveux, ni quoi que ce soit qui puisse réduire le débit d'air.
- Ne tirez pas et ne portez pas l'appareil par le fil, n'utilisez pas le fil comme une poignée, ne fermez pas une porte sur le fil et ne tirez pas le fil autour des angles ou des bords vifs. Ne faites pas passer l'appareil sur le fil. Gardez le fil éloigné des surfaces chauffées.
- Débranchez toujours le fil de la prise murale avant d'entretenir l'aspirateur.
- Débranchez l'aspirateur lorsqu'il ne sert pas. Coupez toutes les commandes avant de le débrancher.
- Ne débranchez pas l'appareil en tirant sur le fil. Saisissez la prise pour la débrancher, pas le fil. Ne manipulez jamais la prise ni l'appareil avec des mains mouillées.
- Il n'est pas recommandé d'utiliser de rallonge électrique.
- N'utilisez pas l'aspirateur avec une prise ou un fil détériorés. Si l'appareil est défectueux, s'il est tombé, détérioré, s'il a été laissé en plein-air ou s'il est tombé dans l'eau, portez-le dans un centre de réparation en usine Hoover ou dans un centre de réparation sous garantie agréé Hoover. (dépôt)
- N'utilisez l'aspirateur qu'aux fins prévues dans les instructions. N'utilisez que les accessoires recommandés par la Société Hoover ; les autres peuvent être dangereux.

Utilisez les intructions en français avec les schémas étape par étape du manuel d'instruction en anglais.



Conservez ces instructions !

© 1998 The Hoover Company

Index

Assemblage de l'aspirateur	26
Contenu de la caisse	26
Mode d'emploi	
Description de l'aspirateur	26
Accessoires de nettoyage	28
Fonction Dirt FINDER ^{MC} intégrée	27
Aspirateur balai	26 à 28
Auto-propulsion	27
Précautions importantes	25
Entretien	
Réparation autorisée	31
Nettoyage des filtres	29
Graissage	31
Remplacement des courroies	29 à 30
Remplacement de la courroie de accessoire portatif à turbine.....	30
Remplacement de l'agitateur	30
Remplacement du rouleau-brosse de accessoire portatif à turbine	30
Remplacement des peignes latéraux.....	31
Remplacement du sac filtrant	28 à 29
Remplacement du phare	29
Disjoncteur thermique	31
Dépannage.....	31 à 32
Débouchages.....	32
Garantie	32

1. Assemblage de l'aspirateur

Cet aspirateur a été inspecté et soigneusement emballé avant d'être expédié de l'usine. Si vous avez besoin d'aide pendant l'assemblage ou le fonctionnement, veuillez appeler le :

Hoover Canada –1-800-463-3923
(Montréal)

Contenu de la caisse

1-1 Sortez toutes les pièces de la caisse et identifiez chaque article illustré. Assurez-vous d'avoir trouvé toutes les pièces avant de jeter l'emballage.

- A. Visserie du manche (dans le sac avec le manuel de l'utilisateur)
- B. Boyau, accessoires et raccords (incorporés à l'appareil)
- C. Manche
- D. Aspirateur-Accessoire portatif à turbine emballé dans l'espace de rangement

ÉTAPE 1 Fixer le manche

1-2 En regardant l'arrière de l'aspirateur, assurez-vous que le commutateur (A) soit dans la position ARRÊT.

1-3 Glissez le manche sur l'arrière de l'aspirateur. Poussez les vis dans les trous au dos du manche. Avec un tournevis cruciforme, vissez fermement les vis.

1-4 Retirez le verrou de commutateur (B) au-dessus du commutateur MARCHÉ-ARRÊT (C) sur le devant du manche en le tirant bien droit. Jetez le verrou.

Si le verrou de commutateur s'est détaché pendant l'assemblage, assurez-vous que le commutateur soit dans la position d'arrêt (OFF) (vers le bas) avant de brancher le fil dans la prise d'alimentation.

Retirez l'étiquette (D) du bouton d'auto-propulsion

ÉTAPE 2 Fixation du boyau

REMARQUE : Le boyau doit être connecté conformément à l'illustration pour toutes les opérations.

1-5 Alignez l'extrémité du boyau avec la protubérance (E) sur les fentes (F) dans le conduit de saleté à l'arrière du manche.

1-6 Glissez le boyau dans (F) et tournez-le pour le verrouiller en place.

1-7 Positionnez le boyau sur le support de rangement et dans le tube de boyau (G).

ÉTAPE 3 Rangement des accessoires

1-8 Placez la plus petite extrémité du raccord dans le bas du porte-accessoires. Emboîtez le raccord dans la pince en haut. Répétez la procédure avec l'autre raccord.

1-9 Ranger la brosse à épousseter (H), le bec suceur (I) et l'embout pour mobilier (J) dans l'espace de rangement à l'arrière de l'aspirateur.

1-10 Ouvrez le couvercle du compartiment d'accessoires. L'accessoire portatif à turbine est expédié dans un sac en plas-

tique pour une meilleure protection. Enlever l'embout de l'espace de rangement et jeter le sac au rebut. Replacer l'embout et fermer le couvercle.

2. Mode d'emploi

2-1 Description de l'aspirateur

L'aspirateur assemblé ressemble à l'illustration

1. Manche
2. Bouton d'autopropulsion
3. Commutateur arrêt/marche
4. Boyau
5. Capot d'accessoires
6. Accessoire portatif à turbine
7. Porte de filtre final
8. Levier de dégagement de manche : appuyez du pied sur le levier pour abaisser le manche en position de fonctionnement ou basse.
9. Peignes latéraux
10. Protection de mobilier : empêche l'aspirateur d'abîmer le mobilier.
11. Témoin d'agitateur automatique : (certains modèles) montre quand l'agitateur tourne ou est à l'arrêt.
12. Commande de l'agitateur : glissez la commande sur « carpet » (« tapis ») pour nettoyer avec l'agitateur activé ou sur « hard » (« sols durs ») pour nettoyer avec l'agitateur désactivé.
13. Commande de réglage d'épaisseur de moquette : glissez le bouton pour corriger le réglage d'épaisseur de la moquette à nettoyer.
14. Phare
15. Affichage Dirt FINDER^{MC} (certains modèles)
16. Commutateur de sensibilité Dirt FINDER^{MC} intégré (certains modèles)
17. Témoin de remplissage du sac
18. Porte de compartiment de sac
19. Crochets de fil : enroulez le fil autour des crochets pour le ranger. Le crochet supérieur peut être tourné vers la droite ou la gauche pour dégager le fil.
20. Poignée de transport
21. Raccords
22. Brosse à dépolir
23. Suceur à mobilier
24. Suceur plat

N'utilisez l'aspirateur que sur la tension spécifiée sur la plaque signalétique en bas de l'aspirateur.

Cet aspirateur ne convient qu'à un usage ménager.

2-2 Commutateur ON-OFF (marche-arrêt)

Branchez la prise dans la prise électrique. Pour mettre l'aspirateur en marche, relever le commutateur.

Pour l'arrêter, poussez le commutateur vers le bas.

Remarque : Pour réduire le risque d'électrocution, cet appareil est muni d'une prise polarisée (une lame est plus large que l'autre). Cette prise ne tient dans une prise polarisée que dans un sens. Si la prise ne rentre pas bien dans la prise murale, inversez-la. Si elle ne rentre toujours pas bien, veuillez contacter un électricien et lui demander d'installer une prise murale appropriée. Ne changez pas la prise de l'appareil.

2-3 Fonction d'auto-propulsion

Cette fonction vous permet de commander la vitesse de déplacement de l'aspirateur.

Remarque : La fonction d'autopropulsion ne fonctionne que lorsque le commutateur d'aspirateur et le bouton d'autopropulsion sont sur la position de marche.

Pour faire avancer l'aspirateur : poussez le manche en avant et guidez l'aspirateur devant vous.

Pour faire reculer l'aspirateur : tirez doucement le manche vers vous et guidez l'aspirateur vers vous.

Guidez soigneusement l'aspirateur au début jusqu'à ce que vous soyez habitué à la facilité de fonctionnement.

Pour un meilleur contrôle dans les lieux exigus : (par exemple autour et sous les meubles, sols non recouverts de moquette), glissez le bouton d'autopropulsion sur OFF (ARRÊT) pour désactiver la fonction.

2-4 Déplacement de l'aspirateur

Pour déplacer l'aspirateur d'une pièce à l'autre, mettez le manche en position verticale, inclinez l'aspirateur vers l'arrière sur ses roues arrière et poussez-le en avant.

2-5 Transport de l'aspirateur

L'aspirateur peut être déplacé en utilisant la poignée de transport au dos de l'aspirateur.

2-6 Position du manche

Le manche de l'aspirateur a trois positions ; **verticale** pour le remisage et lors de l'utilisation d'accessoires ; position de **fonctionnement** pour le fonctionnement général sur les moquettes et les sols ; **basse** pour atteindre sous les meubles bas.

Appuyez du pied sur le levier de dégagement de manche pour abaisser le manche.

2-7 Fonction intégrée Dirt FINDER^{MC}

(sur certains modèles uniquement)

Avec les témoins rouge et vert (A), le système Dirt FINDER^{MC} avertit l'utilisateur si des zones de la moquette nécessitent un effort de nettoyage supplémentaire. Il peut détecter l'aspiration de plus grosses quantités de saleté, en particulier de la saleté incrustée.

Pour vous faire savoir que la fonction Dirt FINDER^{MC} est prête, le témoin rouge s'allume dès que l'aspirateur est mis en marche. Au bout de quelques secondes, le témoin rouge s'éteint et le **témoin vert** s'allume. **Vous pouvez alors commencer le nettoyage.**

Le **témoin vert** reste allumé pendant tout le nettoyage **sauf** lorsque le détecteur détecte l'aspiration d'une **plus grosse quantité de saleté**, le **témoin rouge** s'allume alors.

Lorsque le **témoin rouge** est allumé, il faut **passer plusieurs fois l'aspirateur** sur la zone jusqu'à ce que le témoin vert s'allume.

• Le témoin rouge s'allume rarement pendant le nettoyage. Cela signifie que l'aspirateur aspire essentiellement de la poussière fine et des fibres que le système peut ne pas détecter, ou que la moquette est propre en général. Pour **augmenter la sensibilité à la saleté** de la fonction, réglez le commutateur (B) sur la position « **Hi** » (**haute**).

• À d'autres moments, le témoin rouge peut rester allumé pendant longtemps. Cela signifie que la moquette est chargée de saleté, en cours d'aspiration par l'aspirateur. Pour **diminuer la sensibilité à la saleté** de la fonction, réglez le commutateur sur la position « **Reg.** » (**normale**).

2-8 Réglage d'épaisseur de moquette

S'il s'avère nécessaire de lever et d'abais-

ser le suceur pour diverses épaisseurs de moquette, glissez le bouton de réglage d'épaisseur de moquette (C) sur le réglage désiré.

Pour une performance maximum d'aspiration, les réglages suivants d'épaisseur de moquette sont recommandés.

• Réglage le plus bas : pour tous les types de moquette

• Réglages plus hauts : pour faciliter le nettoyage des moquettes très épaisses tout en assurant une bonne performance d'aspiration.

Remarque : S'il est difficile de pousser l'aspirateur, glissez le bouton au réglage suivant.

Le sélecteur coulissera plus facilement si le manche est à la verticale.

2-9 Commande d'agitateur

Remarque : Si le manche est en position verticale, l'agitateur est automatiquement coupé.

Déplacez la commande d'agitateur uniquement si le manche est dans la position verticale.

Glissez la commande sur « **Carpet** » (Moquette) pour activer l'agitateur pour nettoyer les moquettes ou les tapis.

Glissez la commande sur « **Hard** » (sols durs) pour désactiver l'agitateur lors du nettoyage des sols nus.

Le sélecteur coulissera plus facilement si le manche est à la verticale.

2-10 Témoin d'agitateur automatique

(sur certains modèles uniquement)

S'il y a du rouge dans la fenêtre OFF, l'agitateur est coupé.

S'il y a du rouge dans la fenêtre ON le rouleau brosse TOURNE.

2-11 Nettoyage des tapis souples légers

Tenez-vous sur un bout du tapis et poussez l'aspirateur vers l'autre extrémité. Avant d'atteindre le bord, appuyez sur le manche. Ceci soulève le devant de l'aspirateur conformément à l'illustration et empêche le tapis de se coincer dans l'aspirateur.

Continuez de soulever le devant de l'aspirateur pour que quand vous avez atteint le bord, il soit complètement hors du tapis. Ramenez l'aspirateur pour recommencer, abaissez le devant de l'aspirateur et utilisez uniquement des mouvements vers l'avant.

2-12 Nettoyage des bords

Des peignes latéraux spéciaux sont fournis sur les deux côtés à l'avant de l'aspirateur pour retirer la saleté de la moquette près des plinthes et du mobilier.

Guidez chaque côté parallèlement au bord de moquette ou de mobilier.

2-13 Fixation du capot d'accessoires

Le capot d'accessoires est amovible lorsqu'il est ouvert en grand. Pour le refixer, alignez les charnières du capot avec les fentes du compartiment d'accessoires. Appuyez sur le capot pour le bloquer en place.

Nettoyage des accessoires

Pour nettoyer le boyau, essuyez la saleté avec un chiffon imbibé d'un détergent léger. Rincez avec un chiffon humide. Les accessoires peuvent être lavés à l'eau chaude avec du détergent. Rincez et séchez à l'air avant l'emploi.

2-14 Accessoires

Pour utiliser des accessoires, le manche de l'aspirateur doit être en position verticale pour activer l'arrêt automatique de l'agitateur et pour faciliter le déplacement de l'aspirateur d'un endroit à un autre.

Coupez l'aspirateur avant de débrancher et de brancher le boyau au tube de boyau (A).

Pour utiliser le boyau, soulevez l'extrémité du boyau comme illustré.

2-15 Sélection du bon accessoire

D. Brosse à dépoussiérer peut être utilisée pour les meubles sculptés, les dessus de table, les livres, les lampes, les abat-jour, les stores vénitiens, les plinthes, les volets et les registres.

E. Suceur à mobilier peut être utilisé pour les sofas, les rideaux, les matelas, les vêtements, les habitacles de voiture et les escaliers recouverts de moquette.

F. Suceur plat peut être utilisé dans les lieux exigus, les coins et le long des bords de tiroir de commode, des sofas, des escaliers et des plinthes.

G. Raccords sont utilisés pour rallonger le boyau. Utilisez-les avec les accessoires ci-

dessus.

H. Accessoire portable à turbine peut être utilisé pour les meubles rembourrés, escaliers avec tapis et endroits difficiles d'accès.

2-16 Fixation de raccord et accessoires

Fixer n'importe quel embout ou rallonge au tuyau (I) en l'enfonçant bien en place.

Fixez le second raccord ou accessoire au raccord (J) en l'enfonçant fermement sur le raccord.

Tournez légèrement le raccord ou l'accessoire pour serrer ou desserrer la connexion.

Nettoyage des escaliers

Vous pouvez utiliser le tuyau et l'accessoire portable à turbine et le suceur à mobilier pour nettoyer les escaliers.

ATTENTION : Pour empêcher l'aspirateur de tomber, placez-le toujours en bas de l'escalier.

Avec le manche dans la position verticale, nettoyez de bas en haut.

Boyau longue portée*

Suivre les étapes ci-dessous pour fixer et enlever le tuyau.

1. Poussez le commutateur arrêt/marche en position.

2. Déposez le boyau normal de l'aspirateur.

2-17 3. Alignez l'extrémité du boyau longue portée avec les projections (K) sur les fentes (L) du conduit de saleté.

2-18 4. Glissez le boyau dans (L) et tournez-le pour le bloquer en place. (Pour détacher le boyau, inversez la procédure.)
5. Fixez les raccords ou les accessoires à l'autre extrémité du boyau.

*Disponible pour un frais additionnel si non inclus avec votre modèle.

2-19 Témoin de remplissage du sac

Le témoin (M) montre du rouge lorsque le sac filtrant se remplit de saleté. Il y a trois conditions qui font devenir le témoin complètement rouge :

1. Le sac est plein ; changez le sac.
2. Des matériaux très fins ont été aspirés et bouchent les pores du sac ; changez le sac.
3. Le suceur, le boyau, les accessoires ou l'ouverture du sac sont colmatés ;

débouchez-les. (voir la section Débouchages)

3. Entretien

Familiarisez-vous avec ces tâches ménagères car une bonne utilisation et un bon entretien de l'aspirateur assurent une efficacité continue de l'aspiration.

Sac filtrant Fréquence de remplacement

Inspectez le sac filtrant de temps à autre. Il est recommandé de changer le sac filtrant lorsque la poussière atteint la base du collier du sac. Si la saleté s'accumule au-dessus de ce trait, l'aspirateur ne peut pas fonctionner correctement.

Remarque : Toutes les moquettes neuves ont des fibres décollées qui peuvent remplir rapidement le sac lors de l'aspiration. Ce type de débris ne déclenche pas le témoin du sac, existant sur certains modèles.

Par conséquent, si vous utilisez l'aspirateur sur une moquette neuve, assurez-vous de changer souvent le sac filtrant, même si l'aspirateur est équipé d'un témoin de remplissage de sac qui ne montre pas de rouge.

ATTENTION : Des matières très fines, comme la poudre pour le visage ou la fécule de maïs, peuvent sceller le filtre et réduire la succion. Lorsque l'aspirateur est utilisé pour aspirer des matériaux de cette nature, changez souvent le sac filtrant.

Où les acheter

Les sacs filtrants peuvent être achetés chez des commerçants autorisés Hoover (dépôt), dans de grands magasins ou dans des centres de service usine Hoover.

Ce qu'il faut acheter

Afin d'assurer l'efficacité de l'appareil, n'utiliser que des sacs filtrants jetables de type Y HEPA originaux de Hoover.

Il est essentiel de n'utiliser que des sacs filtrants HOOVER d'origine, distribués par Hoover, afin de vous assurer que votre aspirateur fonctionne à un niveau optimal. Les sacs Hoover peuvent être identifiés par ces marques commerciales –

Hoover®



Changement du sac filtrant

Débranchez l'aspirateur de la prise électrique

3-1 Retirez la porte du compartiment de sac

Pour changer le sac filtrant, tirez en avant le dessus de la porte du compartiment de sac et tirez la porte vers l'avant.

Retirez la porte.

3-2 Retirez et installez le sac filtrant

Saisissez le collier du sac filtrant (A) et sortez le collier du tube (B).

Remarque : Il ne faut pas réutiliser un sac filtrant usagé après l'avoir nettoyé. Jetez tout sac filtrant usagé.

Tenez le nouveau sac filtrant comme illustré. Alignez l'ouverture du sac filtrant avec (B).

Poussez (A) fermement sur (B).
Retirez les bords du sac filtrant.

3-3 Remettez la porte du compartiment de sac en place

Repositionnez la porte du compartiment de sac en plaçant la languette centrale sur le bas de la porte dans l'ouverture (C).

Appuyez sur le haut de la porte pour l'emboîter.

Le filtre secondaire et le filtre final

3-4 Nettoyage du filtre secondaire

Débranchez l'aspirateur de la prise.

Le **filtre secondaire** (A), derrière la grille en bas du compartiment de sac, protège le moteur contre les particules de saleté.

Si le filtre se salit, écarterez la grille et sortez le filtre.

Lavez le filtre à la main sous l'eau froide avec un détergent modéré puis séchez-le à l'air.

Repositionnez le filtre sec et la grille.

Si vous voulez remplacer ce filtre, demandez la pièce HOOVER N° 38765019.

3-5 Remplacement du filtre final

Le **filtre final** contribue à la filtration de l'air ; il permet de renvoyer de l'air propre dans la pièce.

Le filtre final peut être lavé de la même manière que le filtre secondaire et réutilisé. Pour enlever le filtre final, ouvrir d'abord la porte située sur le côté de l'aspirateur (fig.

3-6).

Saisissez le filtre (B) et sortez-le bien droit. Repositionnez le nouveau filtre en inversant cette procédure.

Si le remplacement du filtre s'avérait nécessaire, commander la **pièce HOOVER n° 40110006**.

Ne pas faire fonctionner l'aspirateur sans que les deux filtres (secondaire et final) soient mis en place.

3-6 Fixation de la porte du filtre

La porte du filtre est amovible lorsqu'elle est ouverte en grand.

Pour la refixer, alignez les charnières (C) du capot avec les fentes sur les côtés du compartiment de filtre.

Appuyez sur la porte pour la remettre en place.

Vérification des passages de l'agitateur

Comme le WindTunnel^{MC} aspire vraiment bien, nous vous recommandons fortement de rechercher l'accumulation de débris dans les passages à côté de l'agitateur **lorsque vous inspectez les filtres**.

Retirer ces débris permet de maintenir l'excellente aspiration de l'aspirateur. Retirez les débris de la manière suivante :

Débrancher l'aspirateur de la prise électrique.

Recherchez l'accumulation de débris en retirant la plaque inférieure (fig. 3-9) et en regardant dans les passages proches de l'agitateur (fig. 3-18)

Retirez les dépôts.

Remettez en place la plaque inférieure (fig. 3-13)

Remplacement du phare

Qu'acheter

Cet aspirateur utilise une ampoule de type 912 à base à clavette de 12 volts, N° réf. Hoover 27313101.

3-7 Retrait de la lentille

Débrancher l'aspirateur de la prise électrique

Avec un tournevis, déposez les deux vis comme illustré et soulevez la lentille.

3-8 Mise en place de l'ampoule et de la lentille

Sortez la vieille ampoule de la douille. Enfoncez l'ampoule neuve dans la douille jusqu'à ce qu'elle soit bloquée en place.

Il est superflu d'exercer une force excessive.

Remonter la lentille et les vis.

Remplacement de la courroie

Les courroies se trouvent sous la plaque inférieure de l'aspirateur et doivent être inspectées de temps à autre pour vérifier qu'elles sont en bon état.

La **courroie plate (large)** est décrite ci-dessous ; l'autre est décrite sous « remplacement d'agitateur ».

Fréquence de remplacement

Débranchez l'aspirateur de la prise électrique.

Avertissement – l'agitateur peut se mettre en marche soudainement.

Débranchez l'aspirateur lorsqu'il est retourné.

Pour inspecter la courroie plate, déposez la plaque inférieure comme illustré à la figure 3-9. Remplacez la courroie si elle est détendue, coupée ou déchirée.

Ce qu'il faut acheter

Pour assurer l'efficacité du fonctionnement, n'utilisez que des courroies d'origine Hoover avec l'aspirateur. Lors de l'achat d'une nouvelle courroie, demandez : courroie plate – n° réf Hoover 38528035.

3-9 Mode de remplacement de la courroie plate

Retrait de la plaque inférieure

Débranchez l'aspirateur de la prise

Avertissement – l'agitateur peut se mettre en marche soudainement.

Débranchez l'aspirateur lorsqu'il est retourné.

Placez le manche en position basse et retournez l'aspirateur pour que le dessous en soit dirigé vers le haut.

Déposez les 4 vis comme illustré avec un tournevis cruciforme.

Soulevez la plaque inférieure (A).

3-10 Dépose de la courroie

La courroie plate (B) fait fonctionner l'auto-propulsion et entraîne indirectement l'agitateur.

Déposez la courroie usagée (B) de la grande poulie (C) et jetez-la.

3-11 Positionnement de l'arrière de la courroie

Avec le texte imprimé sur l'extérieur de la courroie, glissez la nouvelle courroie sur l'arbre du moteur (D).

3-12 Positionnement de l'avant de la courroie

Placez l'autre extrémité de la courroie sur la grande poulie (C) tout en tournant la poulie dans le sens indiqué.

Un effort supplémentaire peut être requis pour cette opération.

3-13 Remise en place de la plaque inférieure

Repositionnez la plaque inférieure et 4 vis cruciformes. Serrez fermement les vis.

Remplacement de l'agitateur

3-14 Fréquence de remplacement

Débranchez l'aspirateur de la prise Avertissement – l'agitateur peut se mettre en marche soudainement. Débranchez l'aspirateur lorsqu'il est retourné.

Lorsque les brosses de l'agitateur sont usées, l'agitateur doit être remplacé. Pour vérifier l'état des brosses, déplacez le bord d'une carte en travers de la plaque inférieure tout en tournant l'agitateur. Pour maintenir l'efficacité de nettoyage, remplacez l'agitateur si les brosses ne touchent pas la carte.

Remplacement

Lors de l'achat d'un nouvel agitateur, demandez la pièce HOOVER N° 48414069.

3-15 Mode de remplacement

Dépose de l'agitateur

Glissez la commande d'agitateur (fig. 2-9) sur la position « Hard » (dur) (OFF – ARRÊT).

Retournez l'aspirateur et déposez la plaque inférieure (fig. 3-9).

Soulevez l'agitateur et glissez la courroie en V (D) hors de l'agitateur.

3-16 Inspection de la courroie en V

La courroie en V est conçue pour durer longtemps et elle n'est pas remplacée normalement.

Mais, si la courroie en V est fissurée, cassée ou abîmée, il est temps de la remplacer de la manière suivante :

Glissez la courroie plate hors de la grosse poulie comme illustré à la figure 3-10.

Pour déposer la courroie en V, glissez l'arrière de la courroie sur la poulie (C).

Puis tirez **fermement** sur la courroie et décoincez-la.

Jetez la courroie usagée. Remplacez-la par la courroie de N° de réf. **38528034**. Pour installer la nouvelle courroie (avec le texte imprimé sur l'extérieur de la courroie), glissez l'arrière de la courroie sur la poulie et tirez l'avant de la courroie vers la rainure (E) à côté de la poulie.

La courroie se mettra en place.

3-17 Positionnement de la courroie sur la brosse rotative

Avant de placer la courroie sur l'agitateur, vérifiez l'absence de débris comme indiqué par la Figure 4-2.

Insérez la brosse rotative dans la courroie et positionnez la courroie dans la rainure (F) de la brosse rotative.

3-18 Installation de la brosse rotative

Prenez la brosse rotative et mettez-la en place en commençant par glisser l'extrémité, opposée à la courroie, dans la fente rectangulaire (G) sur le côté de l'aspirateur.

Poussez l'autre côté de la brosse rotative (H) en place. La courroie peut tenir lâchement, correctement installée.

Vérifiez l'absence d'accumulation de débris dans les rigoles (I) à côté de la brosse rotative.

Repositionnez la courroie plate et la plaque inférieure (figures 3-12 et 3-13).

Accessoire portatif à turbine Remplacement de l'agitateur de accessoire portatif à turbine

Lorsque les brosses de l'agitateur sont usées, le rouleau-brosse doit être remplacé. Demander la pièce n° 48414088 de HOOVER.

3-19 Comment le remplacer ?

1. Retirer l'embout du tuyau puis le retourner. Enfoncer les loquets de chaque côté de l'embout puis retirer la plaque inférieure (A).

3-20 2. Enlever les deux vis Phillips puis retirer le protège-courroie (B).

3-21 3. Retirer l'agitateur, y compris les plaques d'extrémité (C), puis le mettre au rebut.

4. Inspecter la courroie pour s'assurer

qu'elle est en bonne condition. La courroie doit être remplacée si elle est fendillée, coupée ou sectionnée (voir la section suivante pour son remplacement).

5. Insérer le rouleau-brosse dans la courroie et placer cette dernière sur les dents de l'engrenage (D) du rouleau-brosse.

3-22 6. Vérifier que les extrémités recourbées sont face vers le bas, puis glisser les plaques d'extrémité (C) du rouleau-brosse dans les rainures (D) de l'embout.

3-23 7. Replacer le protège-courroie (B), en s'assurant de ne pas y coincer les brosses. Tournez l'agitateur, pour vous assurer qu'il ne coince pas.

Replacer et serrer les vis.

3-24 8. Pour replacer la plaque inférieure (A), insérer les quatre languettes dans les rainures de l'embout.

Faire pivoter la plaque inférieure vers le bas et appuyer pour fixer en place. Un déclic se fera entendre.

Accessoire portatif à turbine Remplacement de la courroie Inspection de la courroie

Accessoire portatif à turbine est conçu pour durer longtemps et normalement il n'a pas à être remplacé. Il doit toutefois être remplacé si la courroie est fendillée, coupée ou sectionnée.

3-25 La courroie est visible par le hublot situé sur le dessus de l'embout ou en enlevant la plaque inférieure et le protège-courroie (Fig. 3-19 et 3-20).

Remplacement de la courroie

À l'achat d'une nouvelle courroie, demander la pièce n° 38528037 de HOOVER.

1. Retirer la plaque inférieure, le protège-courroie et le rouleau-brosse, tel que décrit aux Figures 3-19 à 3-21.

3-26 2. Saisir fermement la turbine (E) et tirer fermement pour l'enlever.

3. Retirer la courroie de la poulie de la turbine (F). Remplacer par la nouvelle courroie.

3-27 4. Vérifier que les côtés plats des

pièces de retenue de la turbine (G) pointent vers le bas, puis faire glisser ces pièces dans les rainures (H) de chaque côté du boîtier de l'embout. Enfoncer pour fixer en place (un déclic se fera entendre).

5. Replacer la plaque inférieure, le protège-courroie et le rouleau-brosse, tel que décrit aux Figures 3-21 à 3-24.

Les peignes latéraux

Fréquence de remplacement

Les balais latéraux situés des deux côtés de la buse doivent être remplacés lorsqu'ils sont usés.

Remplacement

Lors de l'achat d'une paire de peignes latéraux, demandez la pièce **HOOVER N° 39511004**.

3-28 Mode de remplacement

Débranchez l'aspirateur de la prise électrique.

Avertissement – L'agitateur peut se mettre en marche brusquement.

Débranchez l'aspirateur lorsqu'il est retourné.

Déposez la plaque inférieure comme décrit à la figure 3-9.

Soulevez les deux vieux peignes latéraux et glissez les nouveaux peignes latéraux en place comme illustré.

Repositionnez la plaque inférieure et bloquez-la avec 4 vis à tête cruciforme. (fig. 3-13).

Graissage

Les paliers du moteur sont autolubrifiés. L'addition de lubrifiant pourrait les endommager. **Il ne faut donc pas lubrifier les paliers du moteur.** L'agitateur est équipé de deux roulements à billes à faire graisser régulièrement dans un centre de réparation en usine Hoover ou dans un centre de réparation sous garantie agréé Hoover (dépôt).

Disjoncteur thermique

Un disjoncteur thermique interne a été ajouté à votre aspirateur pour le protéger contre les surchauffes.

Lorsque le disjoncteur thermique se déclenche, l'aspirateur arrête de tourner. Dans ce cas, procédez de la manière suivante :

1. Coupez l'aspirateur et débranchez-le de la prise électrique.
2. Inspectez les filtres secondaire et final

en recherchant les accumulations de poussières.

3. Voir la section « Débouchages »
4. **Lorsque l'aspirateur est débranché et que le moteur refroidit pendant 30 minutes**, le disjoncteur thermique se réarme automatiquement et l'aspiration peut continuer.

Si le disjoncteur thermique continue de se déclencher après la procédure ci-dessus, l'aspirateur peut avoir besoin d'entretien (voir la section « entretien »)

Réparations

Pour obtenir des pièces HOOVER d'origine et un service après-vente approuvé HOOVER, repérez le centre de service après-vente Hoover ou le dépôt de service de garantie Hoover agréé le plus proche :

- en consultant les pages jaunes de l'annuaire sous "Aspirateurs- domestiques" OU
- en examinant la liste des centres de service en usine fournie avec cet aspirateur OU
- en appelant Hoover Canada au 1-800-463-3923 (Montréal)

N'envoyez pas l'aspirateur pour réparation à Hoover Canada, à Burlington. Ceci n'entraînerait qu'un retard inutile.

Pour tout renseignement complémentaire, veuillez vous adresser à Hoover Canada, Burlington, Ontario L7R 4A8. 1-800-463-3923 (Montréal).

Donnez toujours le numéro **complet** du modèle de votre aspirateur lorsque vous demandez des renseignements ou que vous commandez des pièces de rechange. (Le numéro du modèle se trouve au dos du capot de l'aspirateur.)

Performance de nettoyage Hoover

Ce système d'évaluation de performance de nettoyage de Hoover est uniquement conçu pour comparer la progression de la performance relative des aspirateurs verticaux Hoover et non pour les comparer à d'autres marques. La majeure partie de cette évaluation est basée sur le test d'efficacité de nettoyage de tapis de ASTM International (ASTM Test F608). Les autres facteurs de performance incluent la puissance du tuyau (ASTM Test F558), le nettoyage des saletés de surface, le nettoyage des surfaces dures, le nettoyage des rebords, la largeur du nettoyage et la filtration de l'air.

4. Dépannage

En cas de problème mineur, il peut généralement être résolu assez rapidement lorsque la cause en est trouvée par

la liste de contrôles ci-dessous.

Problème : L'aspirateur ne marche pas

Cause possible
Solution possible

- **Mal branché**
 - Branchez fermement l'appareil.
- **Pas de tension dans la prise murale**
 - Pas de tension dans la prise murale
- **Fusible sauté ou disjoncteur déclenché**
 - remplacez le fusible ou réarmez le disjoncteur
- **Disjoncteur thermique déclenché**
 - Laissez l'aspirateur refroidir pendant 30 minutes (ceci réarmera le disjoncteur thermique)

Problème : L'aspirateur/les accessoires n'aspirent pas

Cause possible
Solution possible

- **Courroies cassées ou usées**
 - remplacez les courroies
- **Agitateur usé**
 - remplacez l'agitateur
- **Sac filtrant plein**
 - Changez le sac filtrant
- **Réglage d'épaisseur de moquette incorrect**
 - Abaissez le réglage
- **Colmatage du passage d'air**
 - Débouchez (voir « Débouchages »)

Problème : L'aspirateur est dur à pousser

Cause possible
Solution possible

- **Réglage incorrect d'épaisseur de moquette**
 - Remonter le réglage d'épaisseur de

Problème : L'aspirateur n'est pas autopropulsé

Cause possible
Solution possible

- **Courroie plate casée ou usée**
 - Remplacez la courroie
- **Bouton d'autopropulsion dans la position Off (arrêt)**
 - Glissez le bouton sur ON (marche)

Problème : Le rouleau-brosse ne tourne pas

Cause possible
Solution possible

- **Le rouleau-brosse est à la position OFF**
 - Régler le sélecteur de commande du rouleau-brosse à ON (tapis)
- **La courroie plate est usée ou cassée**
 - Remplacer la courroie

Problème : Odeur de fumée/combustion détectée

Cause possible
Solution possible

- La courroie est sectionnée ou étirée
- Remplacer la courroie du rouleau-brosse tel que décrit aux figures 3-16 à 3-18 de la section « Entretien ».

Problème : Le rouleau-brosse de accessoire portatif à turbine refuse de fonctionner

Cause possible Solution possible

- Pression excessive appliquée sur l'embout
- Continuer l'utilisation de l'embout, en n'appliquant qu'une pression moins forte
- Obstruction dans le conduit de la turbine
- Débloquer l'obstruction
- Courroie brisée ou usée
- Remplacer la courroie
- Faible succion de l'aspirateur
- Consulter la section « Perte de succion »

Débouchages

Débranchez l'aspirateur de la prise.
**Avertissement – L'agitateur peut démar-
rer brusquement. Débranchez l'aspira-
teur lorsqu'il est retourné.**

Une aspiration faible peut être due à un colmatage. Voir la procédure suivante pour rechercher les colmatages en **continuant avec chaque étape jusqu'à identifier le colmatage** :

1. Inspectez le remplissage du sac filtrant ; changez-le le cas échéant.

4-1 Inspection du passage de l'air

2. Branchez l'aspirateur et mettez-le en marche. Vérifiez l'aspiration au bout du boyau (A).
 - a. S'il y a de l'aspiration, allez à l'étape 3.
 - b. Sinon, recherchez le colmatage du boyau et des tubes de saleté de la manière suivante :

- 1) Débranchez le boyau du conduit de saleté (C) en inversant la procédure de "Fixation du boyau" page 4, figures 1-5 et 1-6.
- 2) Débouchez le boyau.
- 3) Regardez dans (C) et débouchez.
3. Inspectez la connexion du tube du boyau (B); débouchez le cas échéant.
4. Coupez l'aspirateur et débranchez-le.

4-2 Vérification sous la plaque inférieure

5. Retire la plaque inférieure (Fig. 3-9) et le rouleau-brosse (Fig. 3-15).

Regardez dans l'ouverture (F), dans les rainures (G) et autour de la membrane (H), puis enlever tous les débris accumulés.

4-3 Si un blocage se produit pendant l'utilisation de accessoire portatif à turbine

1. Débrancher l'embout électrique à main du tuyau. Retirer la plaque inférieure, le protège-courroie et la turbine, tel que décrit aux Fig. 3-19, 3-20 et 3-27.

Enlever toute obstruction dans le conduit de la turbine (D).

Replacer la turbine, le rouleau-brosse, le protège-courroie et la plaque inférieure.

Garantie de deux ans (Utilisation domestique)

Votre appareil HOOVER® est garanti, en cas d'utilisation domestique normale selon le mode d'emploi, contre tout défaut de matériaux et de fabrication pendant une période de deux ans à partir de la date d'achat. La présente garantie couvre gratuitement la main-d'œuvre et les pièces nécessaires pour remettre l'aspirateur en état de bon fonctionnement durant toute la période de garantie. Cette garantie est valide si l'appareil est acheté aux États-Unis, dans ses territoires ou possessions, au Canada ou dans un magasin situé, sur une base militaire. Les appareils achetés ailleurs bénéficient d'une garantie de deux ans limitée aux pièces. Cette garantie s'avère invalide si l'appareil est employé dans le commerce ou en location. Cette garantie ne s'applique que si l'appareil est utilisé dans le pays ou le territoire où il a été acheté.

La réparation sous garantie ne peut être obtenue qu'en présentant l'appareil à l'un des centres agréés pour de telles réparations. La preuve de l'achat doit être présentée avant que le service ne soit effectué.

1. Les centres de réparations en usine Hoover.
2. Les réparateurs agréés Hoover pour les aspirateurs sous garantie.

La présente garantie ne couvre pas le ramassage, la livraison, ni la visite à domicile. Cependant, si vous envoyez votre appareil à un centre de réparations en usine Hoover pour un service de garantie, le prix du transport sera payé sur un aller. Bien que la présente garantie vous donne des droits spécifiques légaux, vous pouvez aussi faire valoir d'autres droits qui peuvent varier d'un état à l'autre ou d'une province à l'autre.

Au cas où une aide supplémentaire serait nécessaire, pour toute question concernant la présente garantie, ou pour obtenir l'adresse des centres et réparateurs agréés, prière d'écrire ou de téléphoner au : Service d'assistance du consommateur, The Hoover Company, 101 East Maple Street, North Canton, Ohio 44720 (É.-U.).
Téléphone:
1-330-499-9499.

Au Canada, contactez Hoover Canada.
Burlington, Ont., L7R 4A8,
1-800-463-3923 (Montréal).

HOOVER y  son marcas registradas

HOOVER et  sont des marques déposées

HOOVER and  are registered trademarks