

OPERATOR'S MANUAL



GARAGE STORAGE SOLUTIONS

FLOOR CABINET - ALL SHELVES



CAUTION: Read and follow all Safety Rules and Operating Instructions before first use of this product.

SAFETY

SAFETY WARNINGS AND CAUTIONS:

- Use appropriate safety equipment when using power and hand tools. Failure to do so may cause personal injury or product damage.
- Use adequate manpower when assembling and moving this unit. Failure to do so may cause personal injury or product damage.
- **DO NOT** stand on this product. You may fall which may cause personal injury.
- **DO NOT** mount this product on a truck bed or any other moving object. This may cause personal injury or product damage.
- Appropriately secure this product before moving it with a forklift.
- **DO NOT** tow with power equipment. The product could tip, which may cause personal injury or product damage.
- **DO NOT** alter this product in any manner. This may cause product damage or personal injury.
- Keep the product on level surfaces. The product may become unstable and tip if stored or moved on an un-level surface, which may cause personal injury or product damage.
- The maximum weight for each shelf in a door is 7 pounds.
- The maximum weight allowed on each full width shelf of the Floor Cabinet is 100 pounds.
- Be sure to secure the Floor Cabinet to a studded or concrete wall. Failure to do so may cause the Floor Cabinet to become unstable and tip. This may cause personal injury or product damage.
- **DO NOT** step on the shelves. You may fall which may cause personal injury.

Tools Required:

Socket Wrench
7/16" Socket
3/8" Socket
3" Socket Extension
3/4" Wrench
Square
Drill
1/8" Drill Bit
Pliers

Hardware Included:

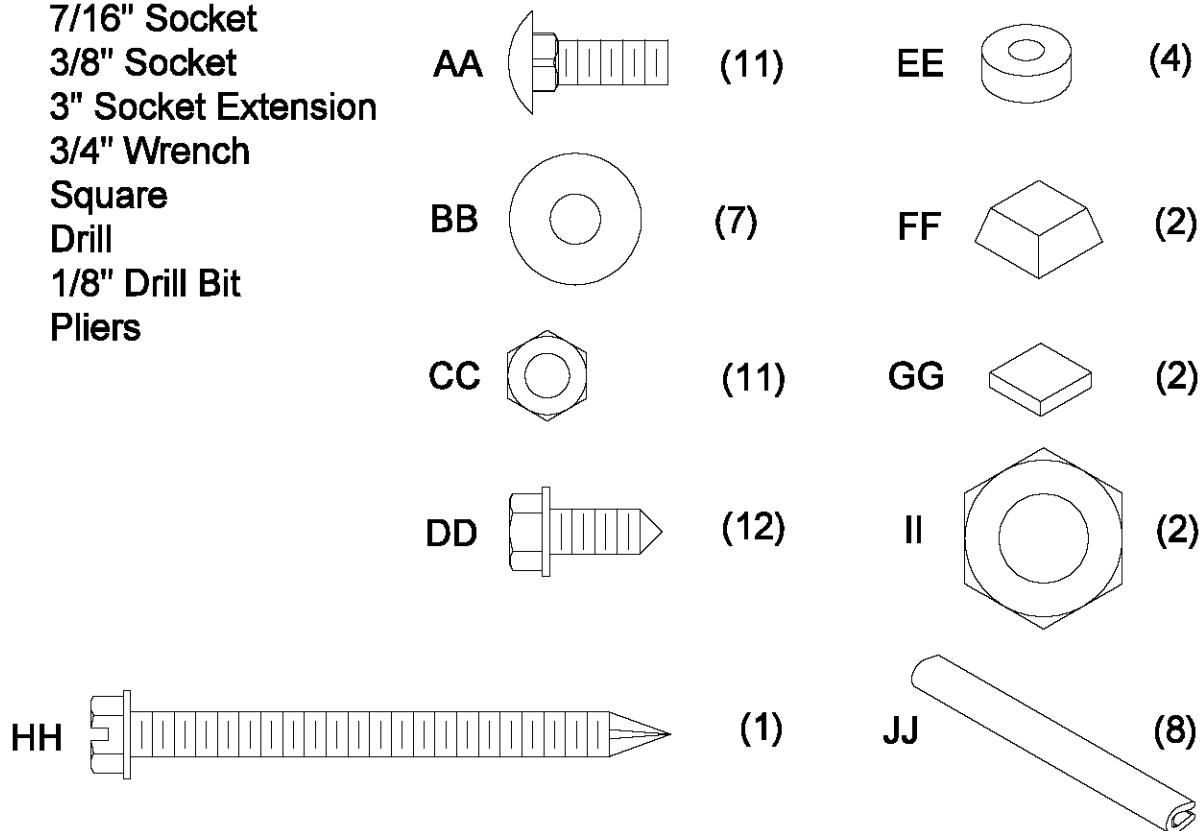

Call 1-800-4MY-HOME (1-800-469-4663) for Service Parts. Refer to Service Parts Drawing for full listing of Service Parts.

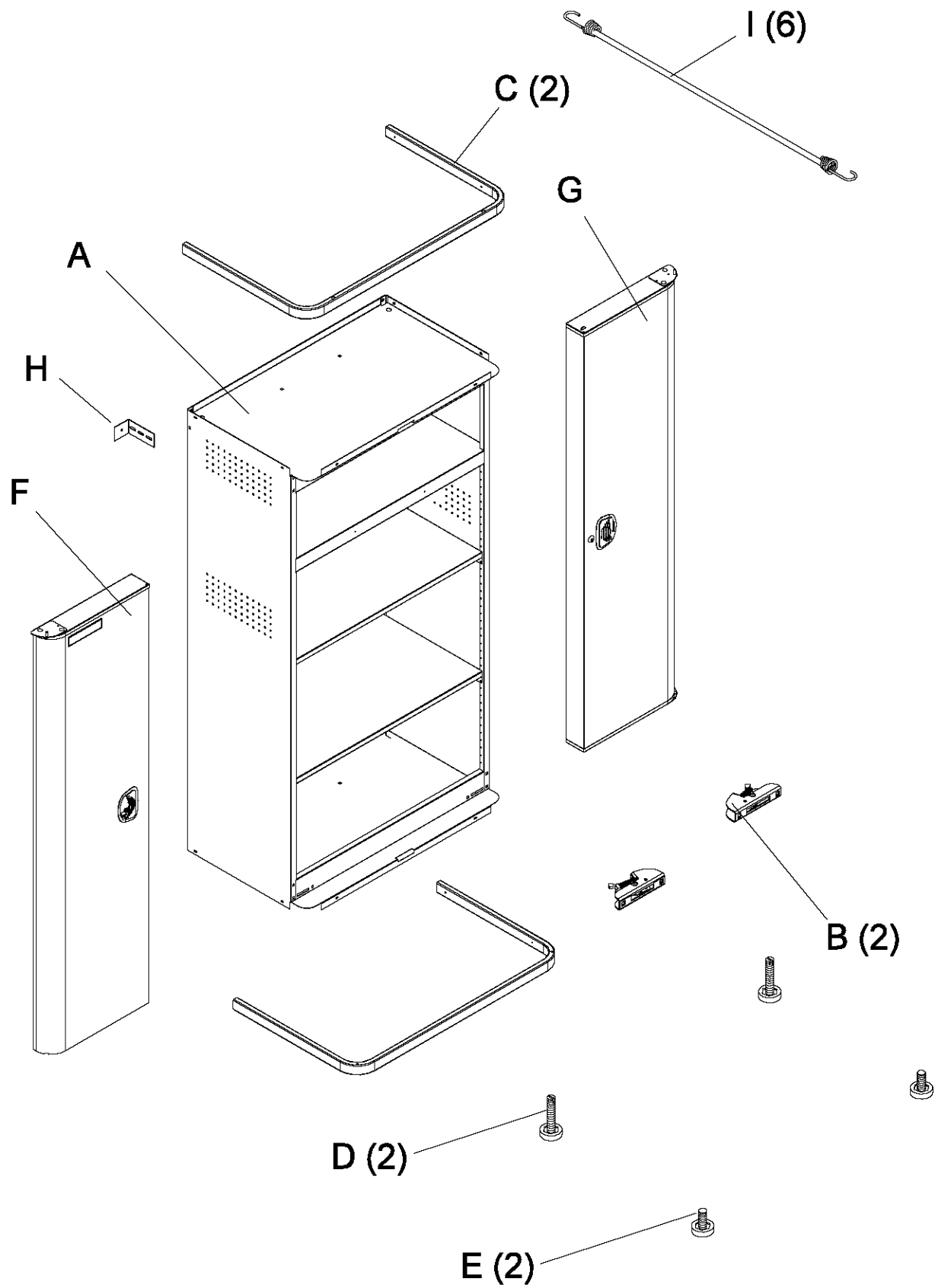

ASSEMBLY

STEP 1:

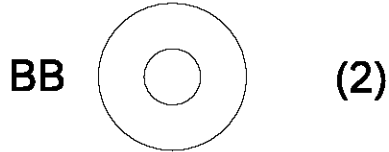
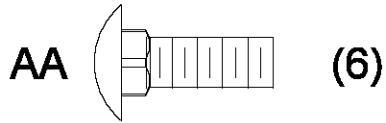

- Finger tighten.

NOTE: Ensure B is oriented correctly on each side.

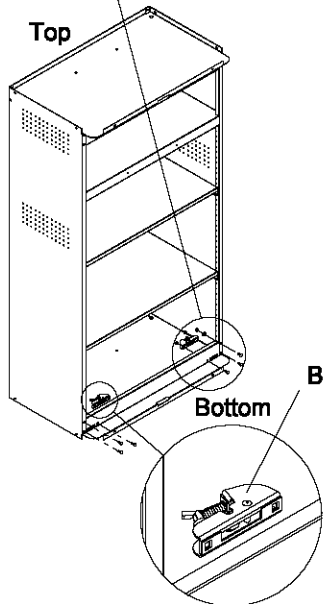
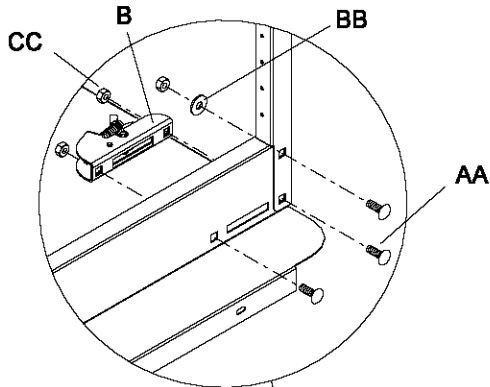

STEP 2:

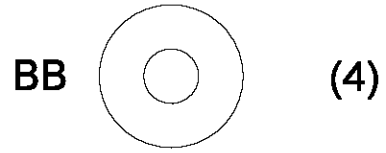
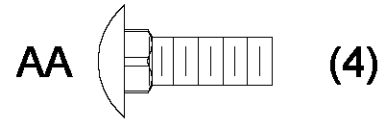

- Finger tighten.

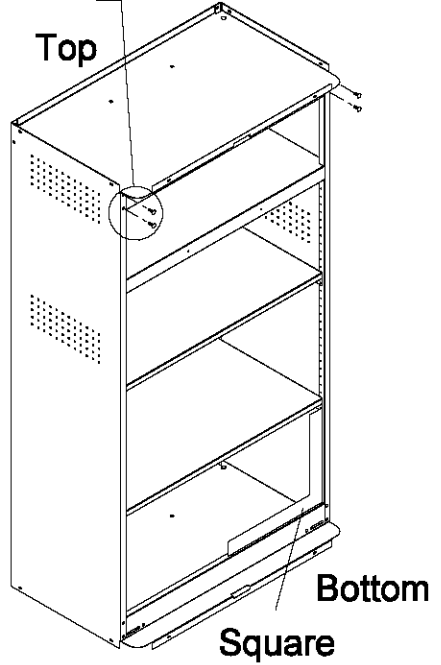
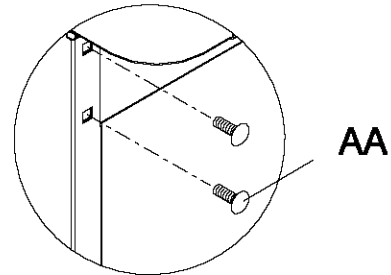

- Square unit and wrench tighten all bolts.

STEP 3:

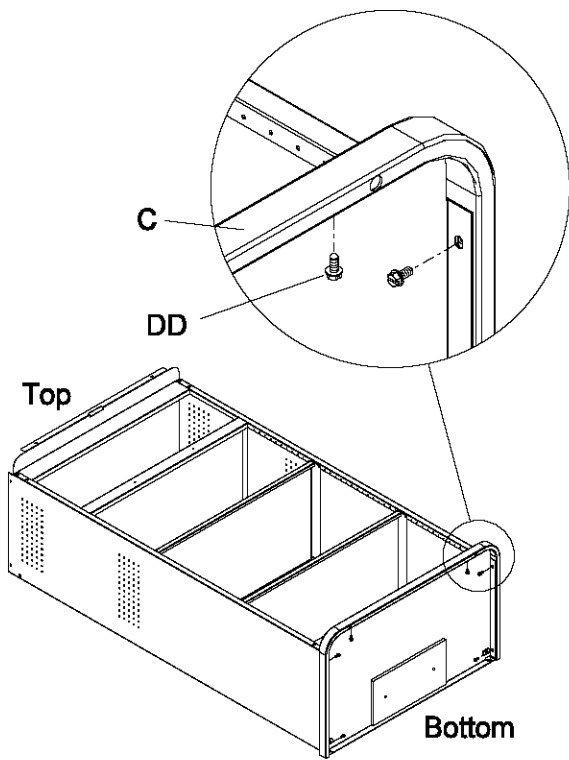
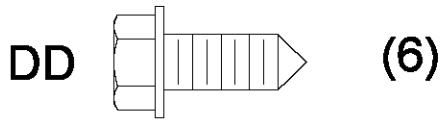

- Wrench tighten to 80 in/lbs.

STEP 4:

NOTE: Steps 4 and 5 attach the leveler feet. Adjustments may need to be made once the Cabinet is in the desired location.

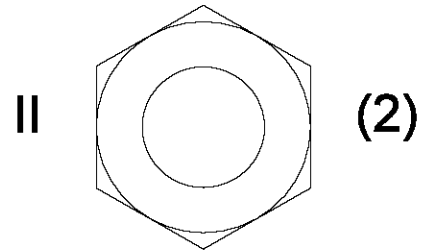

- Attach II to E
- Attach E to C.

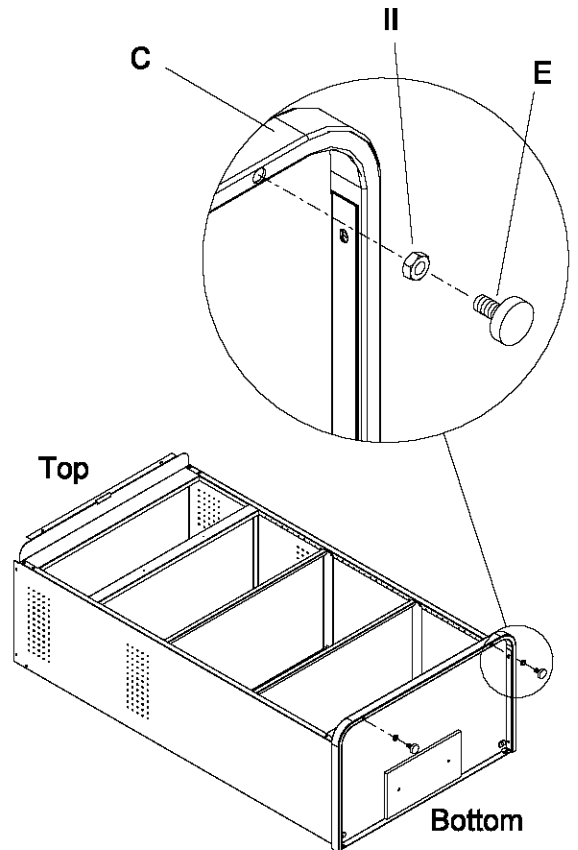

STEP 5:

- Attach D to the Unit

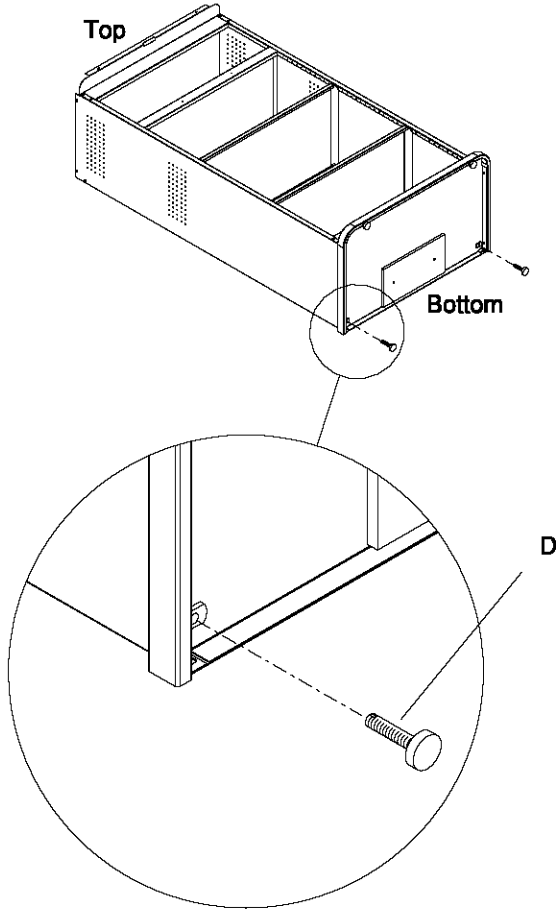

STEP 6:

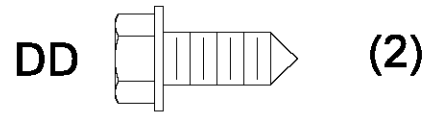

- Loosely attach C with DD (2). Do NOT tighten until after doors are attached.

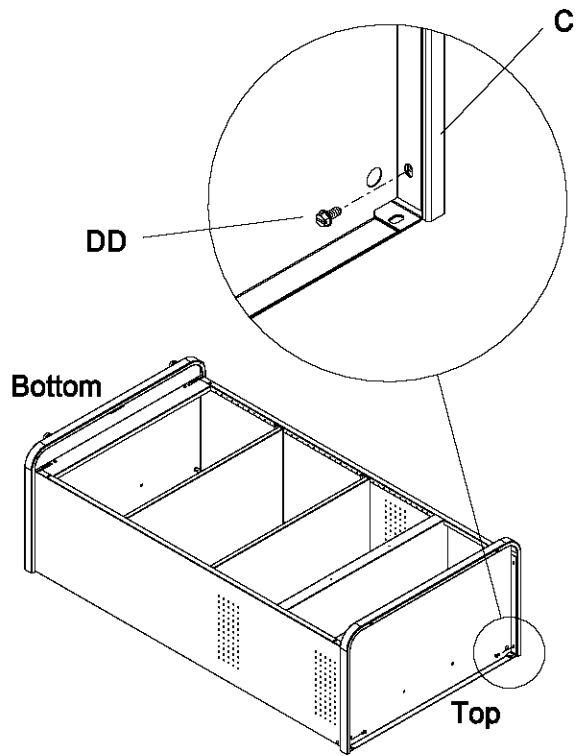

STEP 7:

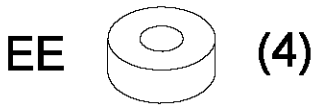

- Rotate C away from unit.
- Install F and G with EE on each end.

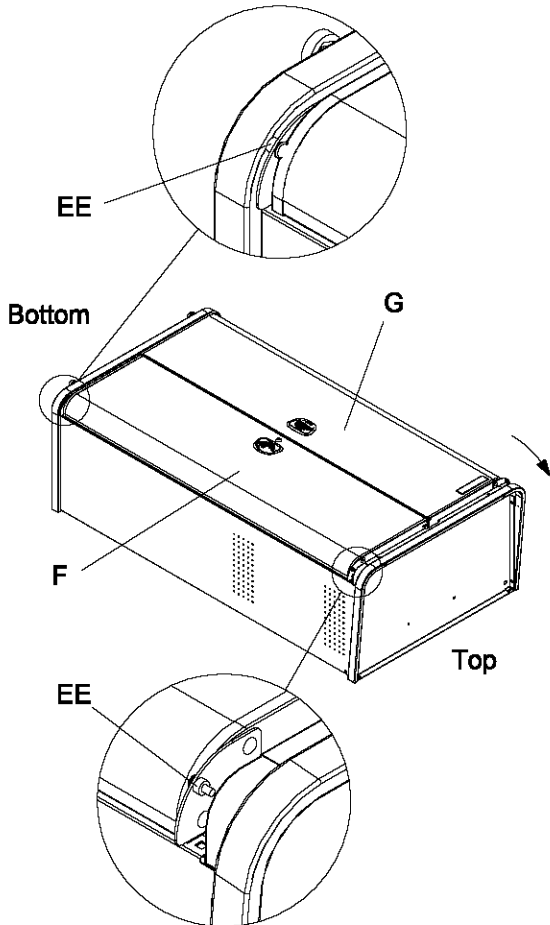

STEP 8:

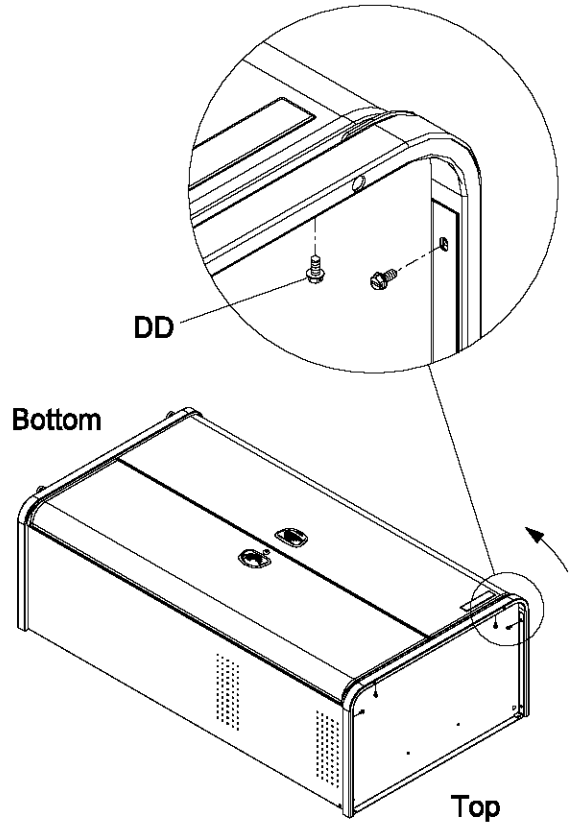
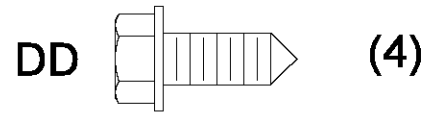

- Wrench tighten DD (6) to 80 in/lbs.

STEP 9:

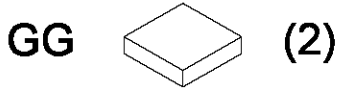
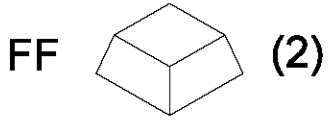

- Attach GG to flange of D at the top and bottom.
- Attach FF to the unit behind D at the top and bottom.

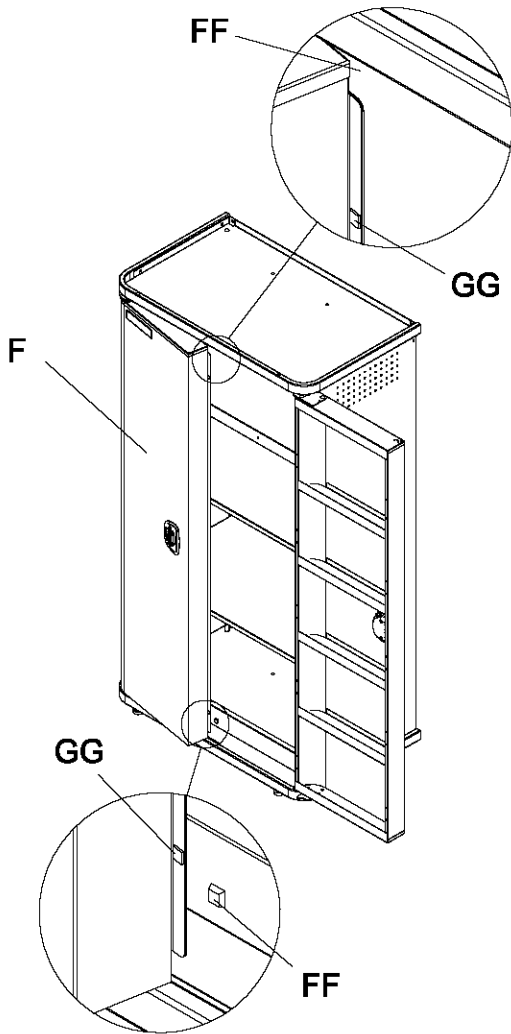

STEP 10:

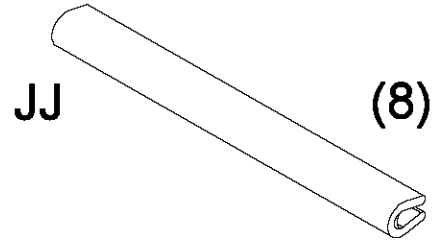

- Attach JJ to front and back of slots in the door.

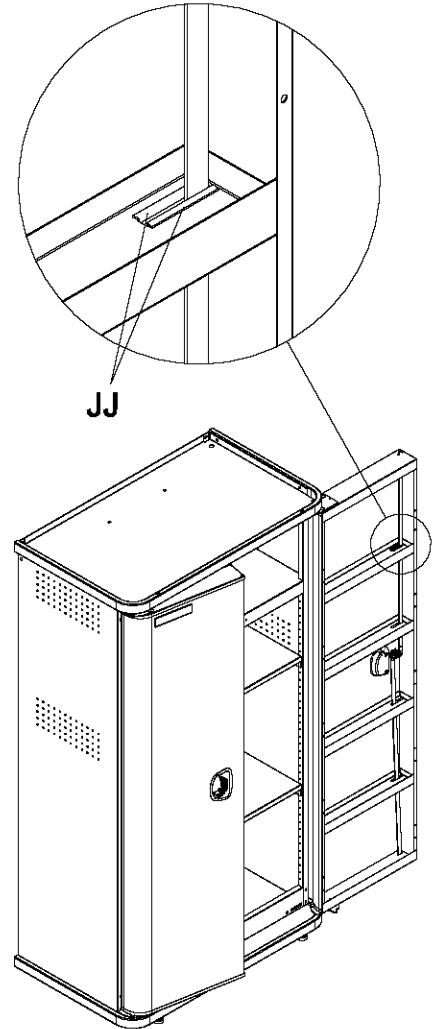

STEP 11:

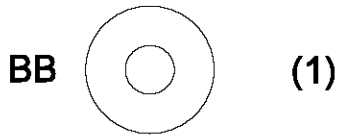
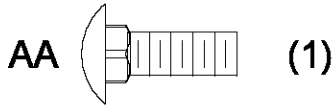

- Attach H to Unit. The part has multiple slots to enable it to be flush with the wall when aligned with a stud.

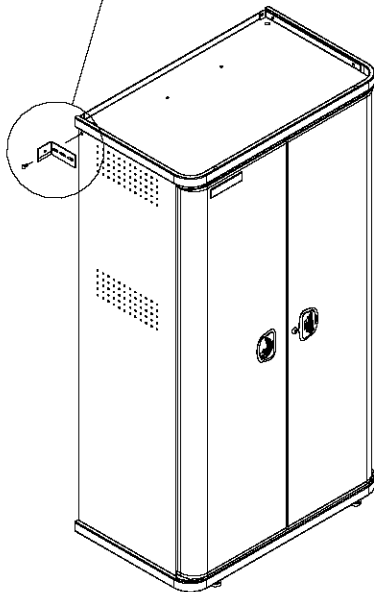
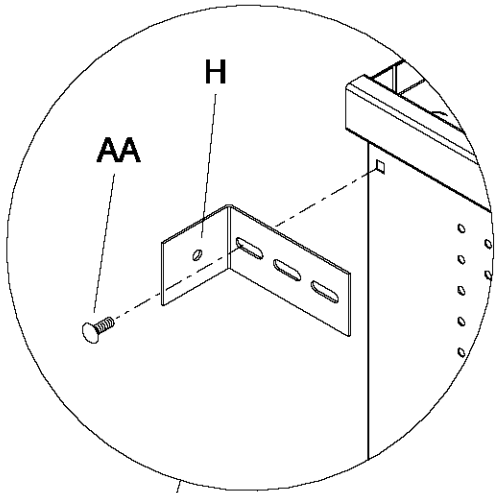

- Wrench tighten.

STEP 12:

WARNING

Cabinet **MUST** be attached to a stud in a wood frame wall. Failure to do so may cause personal injury or product damage.

Hardware provided for wood frame wall use only. Concrete or other surfaces will require other hardware (not provided). Failure to secure Cabinet to a wall may cause personal injury or product damage.

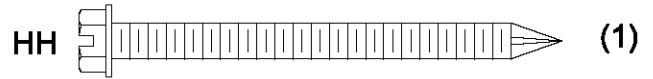

- Align Floor Cabinet with a stud. If it is not possible to align with a stud, use appropriate hardware to anchor to the wall (not provided). Adjust leveler feet if needed.
- Drill 1/8" pilot hole.
- Attach Floor Cabinet to stud using HH.

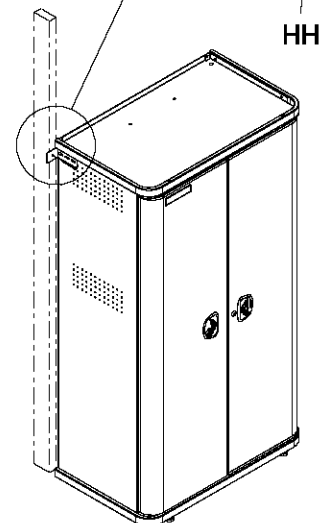
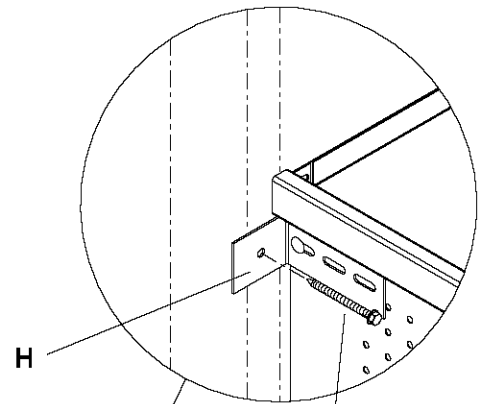

OPERATION

RETAINING CORD ATTACHMENT:

- Attach I to door where desired.

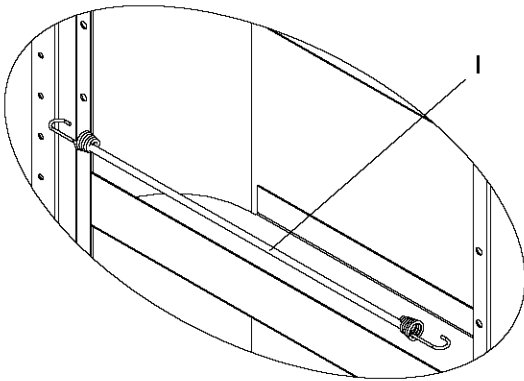

SHELF ADJUSTMENT:

- Remove Screws.

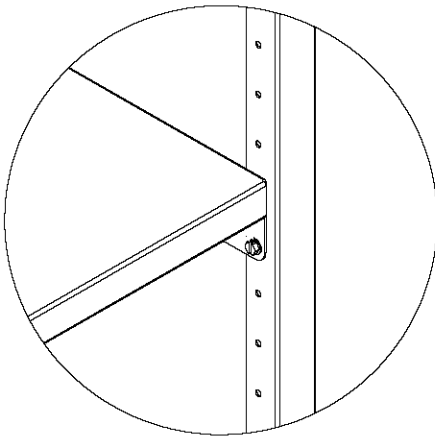

- Position Shelf.
- Reattach Shelf.

DOOR ALIGNMENT:

- Loosen bolts.

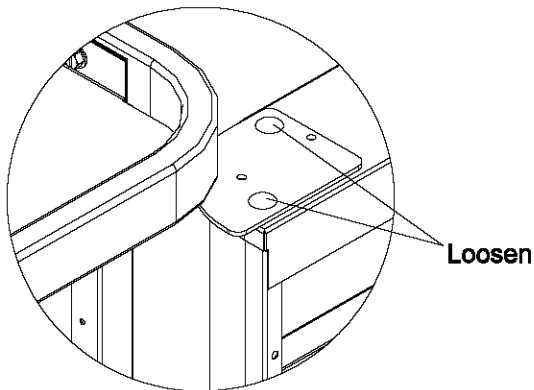

- Align door.
- Tighten bolts.

DETENT ADJUSTMENT:

- Adjust detent when needed.

NOTE: Turn clockwise to tighten, counterclockwise to loosen.

HINT: The more weight in the door the tighter the detent will need to be to work properly.

Adjust

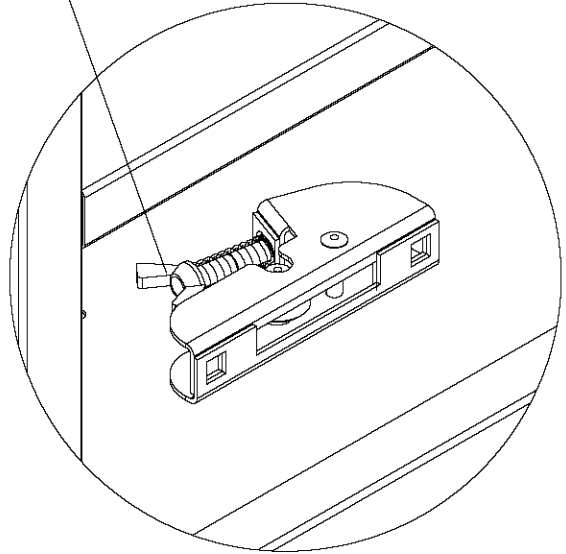

MAINTENANCE

- Lubricate lock with graphite, (yearly).
- Periodically the surfaces should be cleaned with a mild detergent and water.
- Auto wax will preserve the unit's luster finish. Apply the wax as to a car. The wax will also help protect the unit against scratches.
- Grease and oil can be removed with most standard cleaning fluids. For safety, use a nonflammable cleaning fluid.



SOLUCIONES PARA ALMACENAMIENTO EN EL GARAJE

ARMARIO DE PIE - TODAS LAS BALDAS

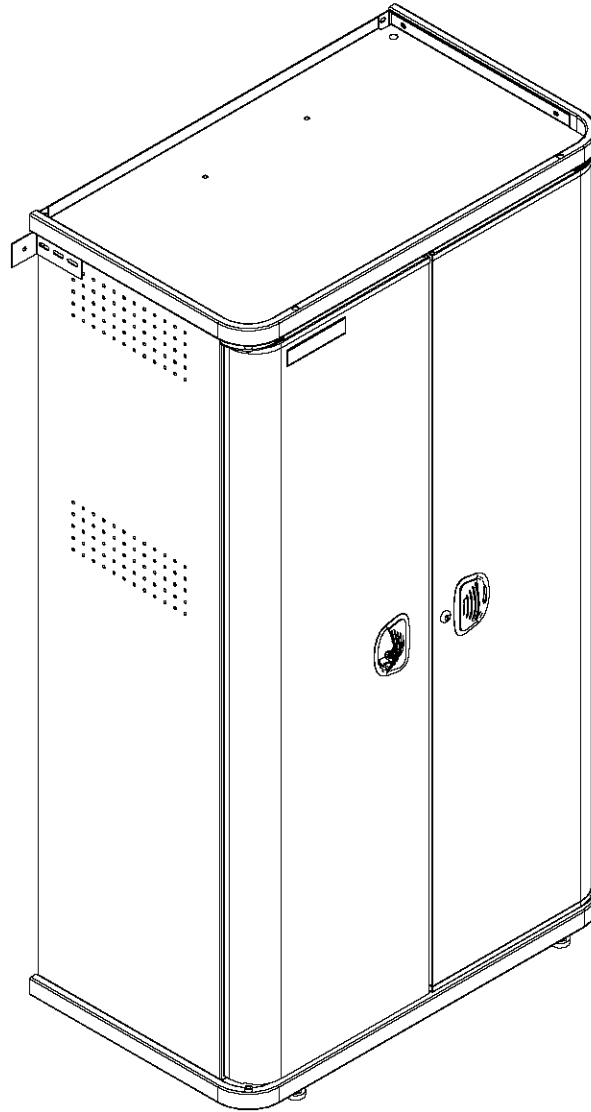

ATENCIÓN: Lea y siga todas las Normas de Seguridad y las Instrucciones de Funcionamiento antes de utilizar por primera vez este producto.

ADVERTENCIAS Y PRECAUCIONES DE SEGURIDAD:

- Utilice un equipo de seguridad apropiado cuando use herramientas eléctricas y manuales. De lo contrario podría ocasionarse lesiones personales o dañar el producto
- Utilice el personal adecuado para el montaje y el traslado de esta unidad. De lo contrario podría ocasionarse lesiones personales o dañar el producto
- **NO** se ponga de pie encima de este producto. Podría caerse y causarse lesiones personales.
- **NO** monte este producto en la plataforma de un camión ni en ningún objeto en movimiento. Esto podría causarle lesiones personales o dañar el producto.
- Asegure de forma adecuada este producto antes de moverlo con una carretilla elevadora.
- **NO** lo remolque con equipo eléctrico. El producto podría volcar lo que podría causarle lesiones personales o dañar el producto.
- **NO** altere este producto de modo alguno. Esto podría dañar el producto o causarle lesiones personales.
- Mantenga el producto sobre superficies planas. El producto puede desestabilizarse y volcar si se almacena o se mueve en superficies no llanas, lo cual podría causar lesiones personales o dañar el producto.
- El peso máximo para cada balda de una puerta es de 7 libras (3,17 kilos).
- El peso máximo permitido en cada balda completa del Armario de Pie es de 100 libras (45,36 kilos).
- Asegúrese de afianzar el Armario de Pie a una pared de cemento o tachonada. De lo contrario el Armario de Pie podría desestabilizarse y caer. Esto podría causarle lesiones personales o dañar el producto
- **NO** se ponga de pie sobre las baldas. Podría caerse y causarse lesiones personales.

Herramientas necesarias:

Llave de tubo

Casquillo adaptador
de 7/16 de pulgada

Casquillo adaptador
de 3/8 de pulgada

Ampliación de
casquillo adaptador
de 3 pulgadas

Llave inglesa de 3/4
de pulgada

Escuadra

Taladro

Broca de 1/8 de pulgada

Alicate

HH

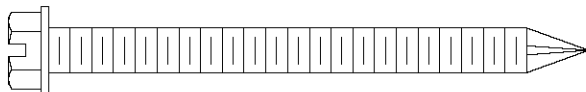

Ferretería incluida:

AA

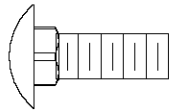

(11)

EE



(4)

BB

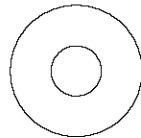

(7)

FF

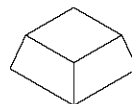

(2)

CC



(11)

GG

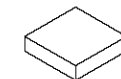

(2)

DD

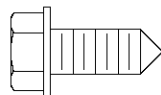

(12)

II

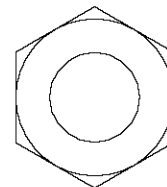

(2)

JJ

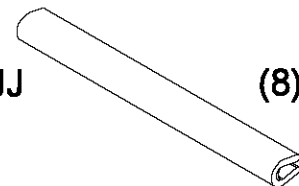

(8)

Llame al 1-800-659-7084 para Piezas de Servicio.
Consulte el dibujo de piezas de servicio si desea un listado completo de piezas de servicio.

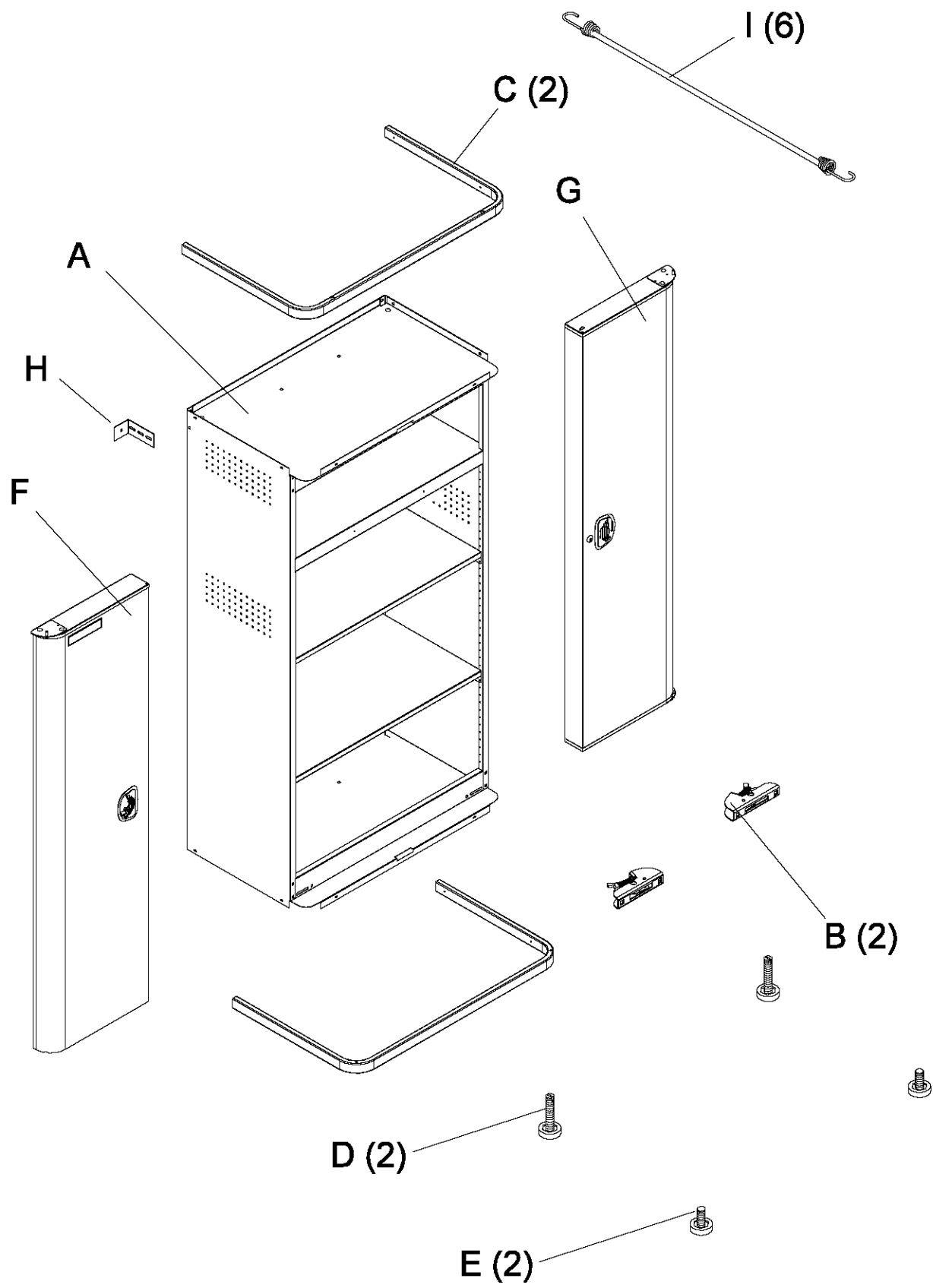

MONTAJE

PASO 1:

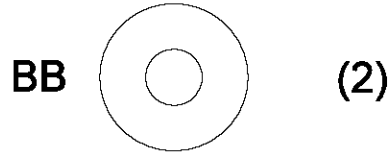
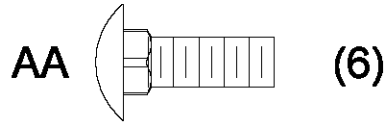

- Apriete a mano.

Nota: Asegúrese de que B está correctamente orientado en cada lado.

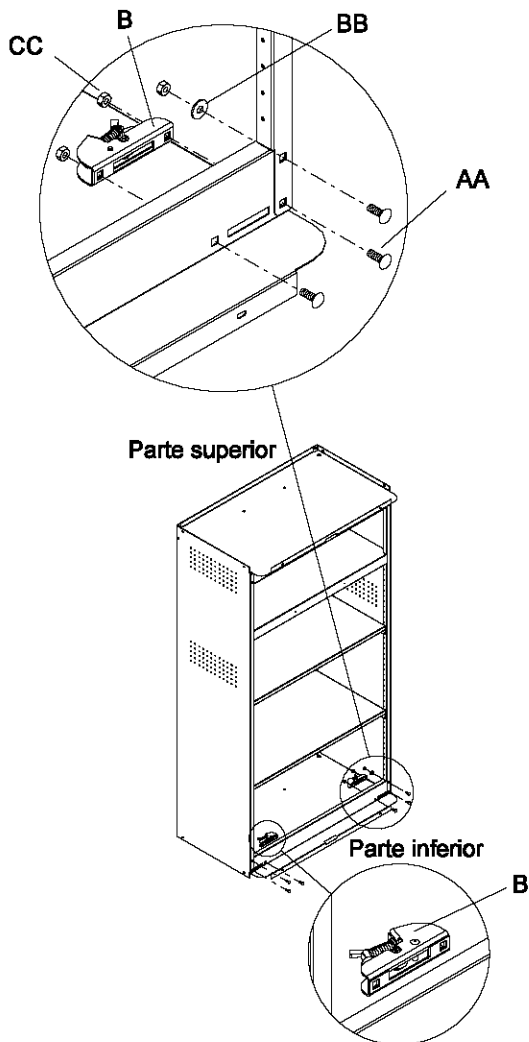

PASO 2:

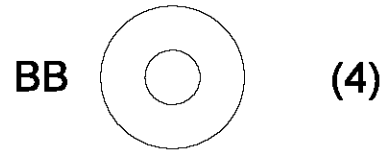
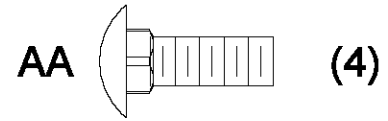

- Apriete a mano.

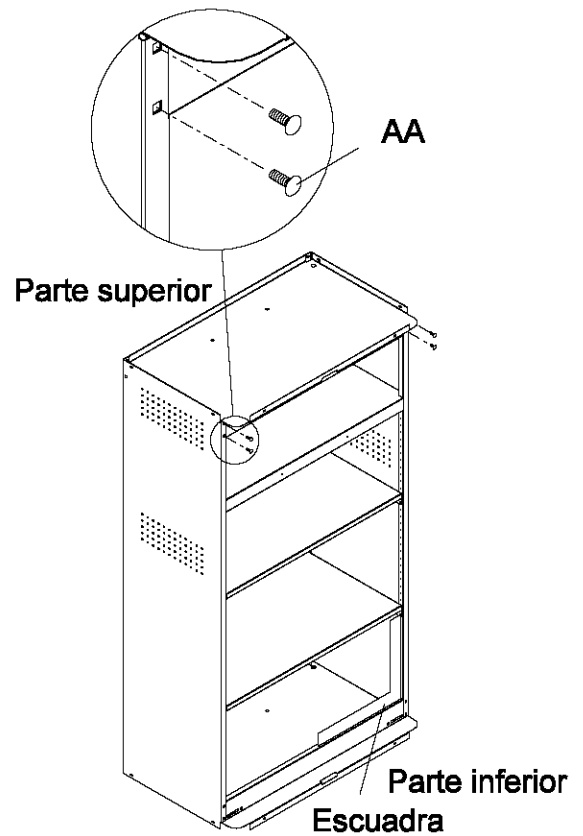

- Ajuste la unidad y apriete todos los pernos con la llave inglesa.

PASO 3:

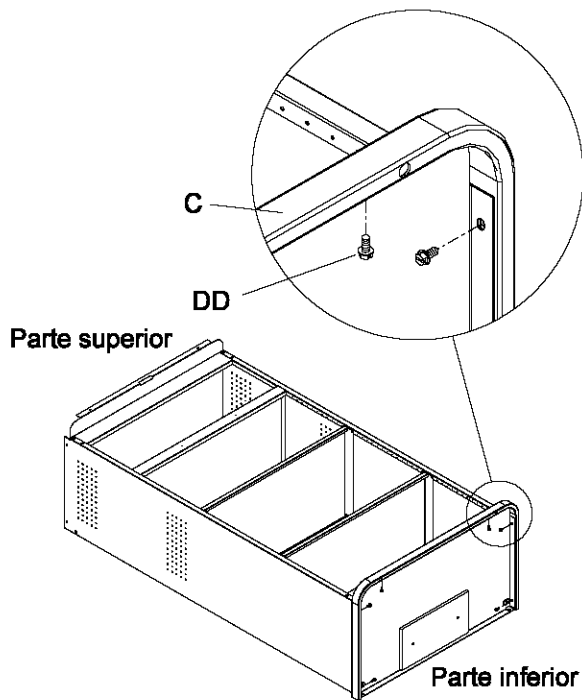
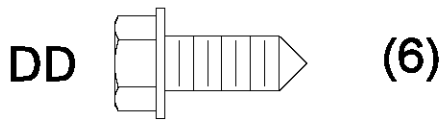

- Apretar con llave inglesa a 80 pulgadas / libra.

PASO 4:

NOTA: En los pasos 4 y 5 se colocan los pies del nivelador. Quizá necesite hacer ajustes una vez el Armario está ubicado en el lugar deseado.

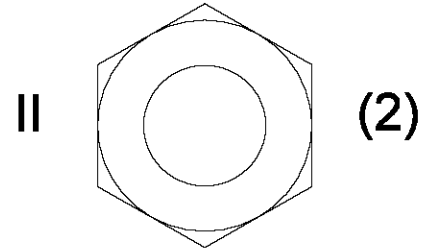

- Coloque II en E.
- Coloque E en C.

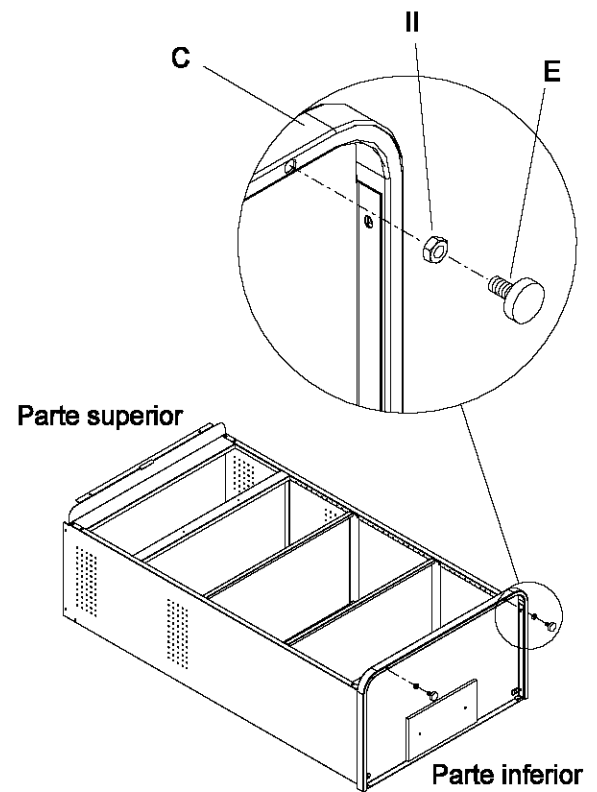

PASO 5:

- Coloque D en la Unidad.

Parte superior

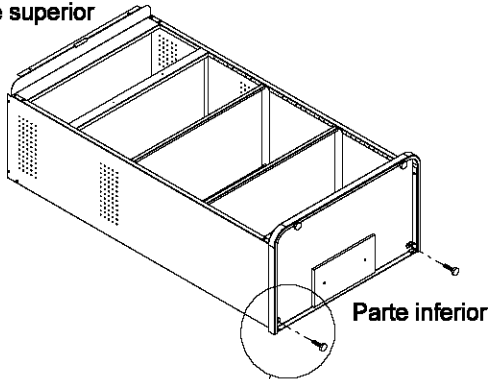

Parte inferior

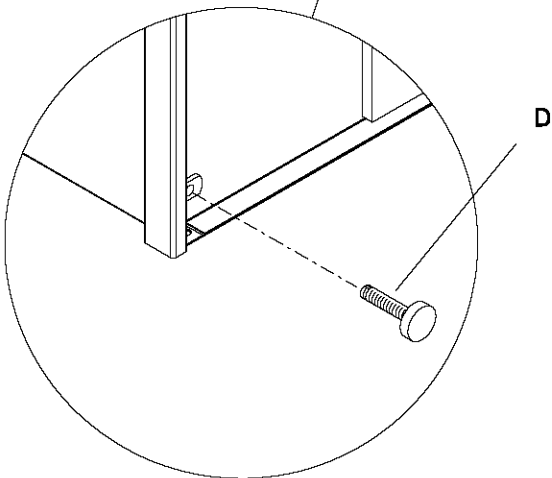

D

PASO 6:

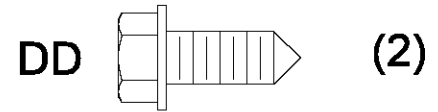

- Coloque C con DD (2) sin apretar. NO apriete hasta que las puertas estén colocadas.

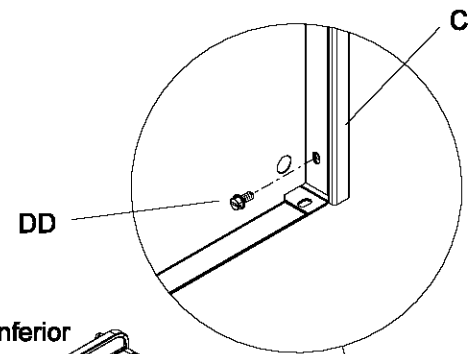

Parte inferior

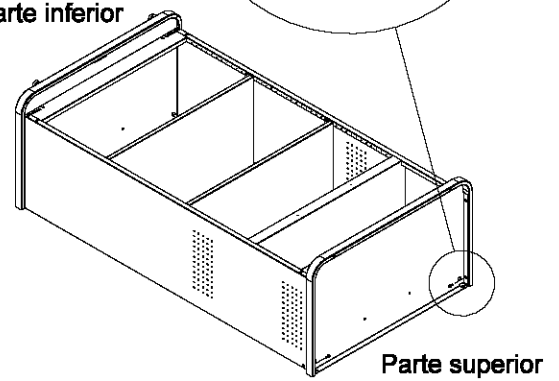

Parte superior

PASO 7:

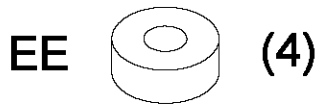

- Rote C alejándolo de la unidad.
- Instale F y G con EE en cada extremo.

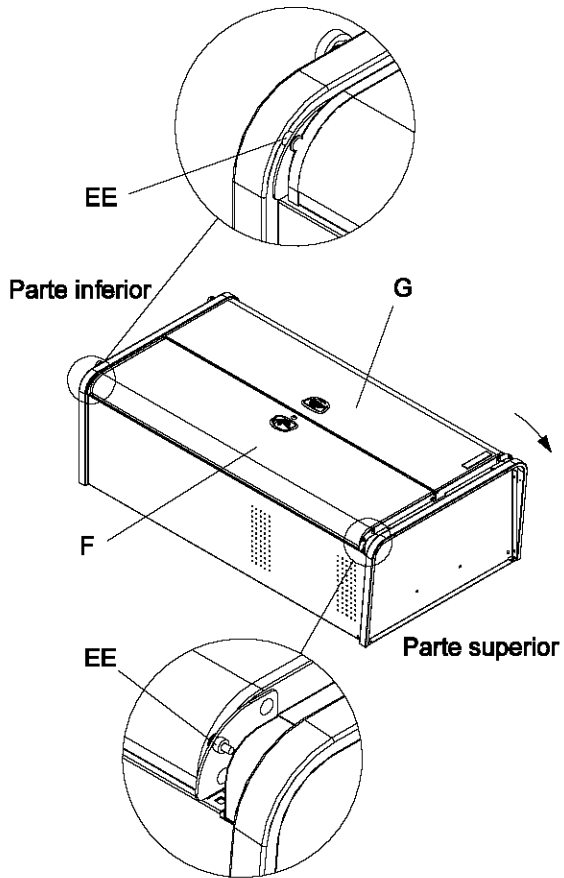

PASO 8:

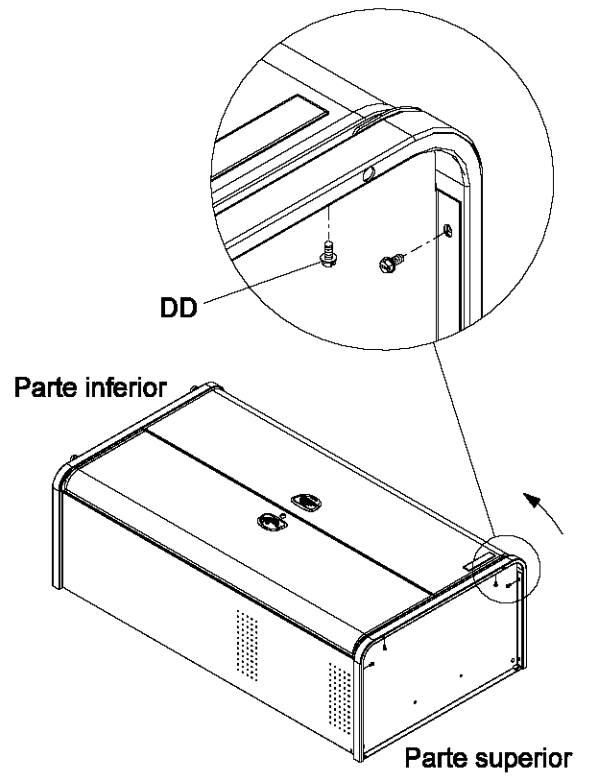
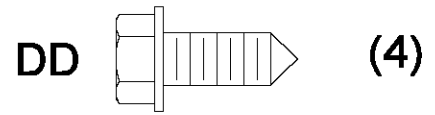

- Apriete DD (6) con una llave inglesa a 80 pulgadas / libra.

PASO 9:

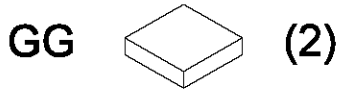
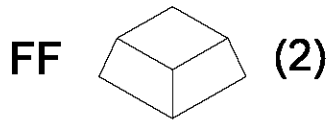

- Coloque GG en el saliente de D en la parte superior y la parte inferior.
- Coloque FF en la unidad posterior a D en la parte superior y la parte inferior.

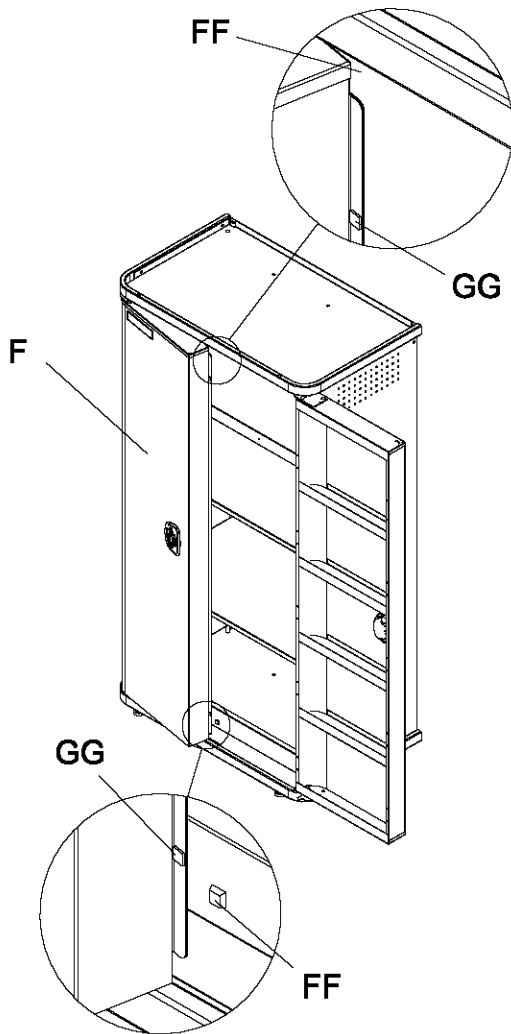

PASO 10:

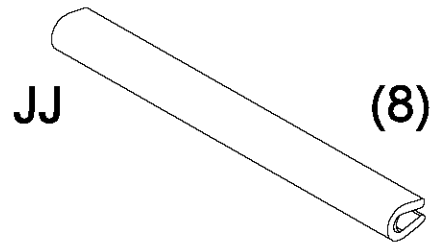

- Coloque JJ en la parte frontal y posterior de las ranuras de la puerta.

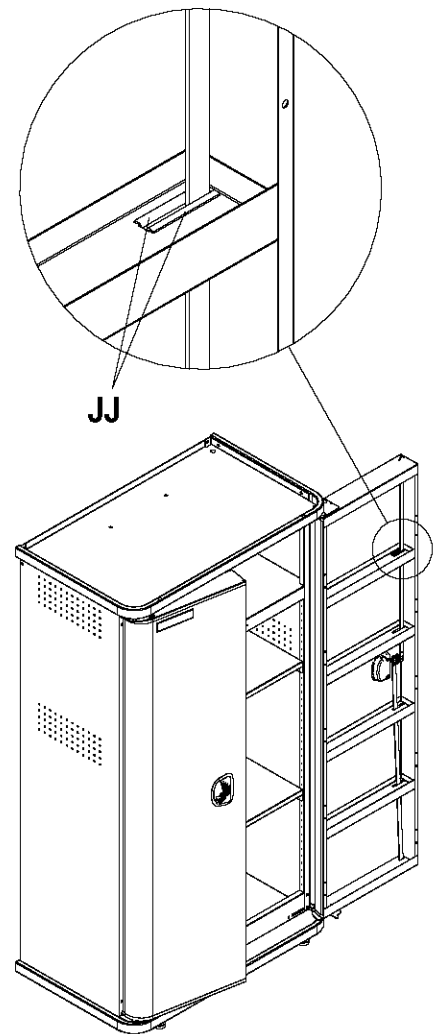

PASO 11:

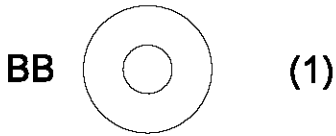
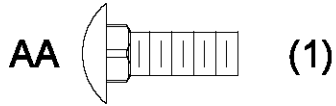

- Coloque H en la Unidad. La pieza tiene múltiples ranuras para permitir que pueda ser nivelada con la pared cuando se alinea con un saliente remachado.

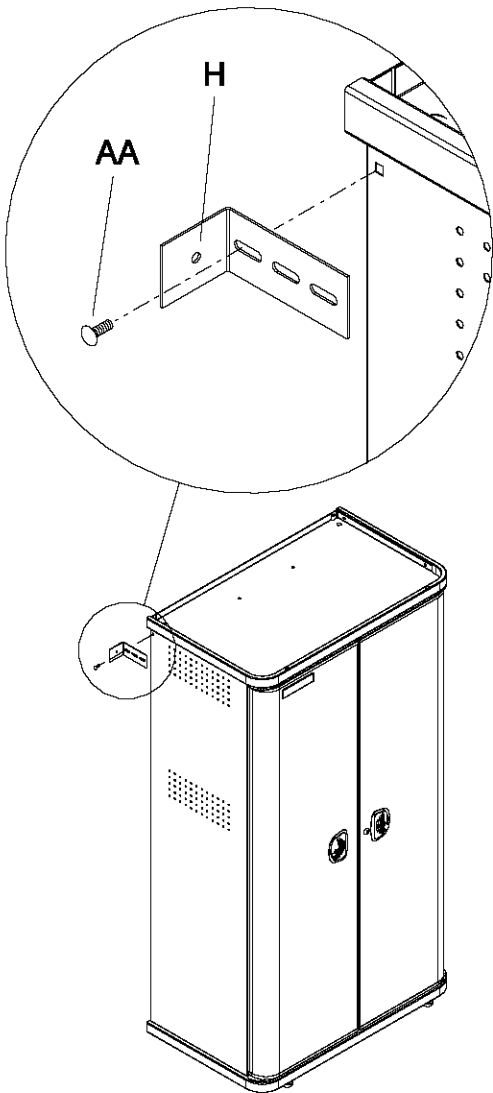

- Apriete con la llave inglesa.

PASO 12:

ATENCIÓN

El Armario **DEBE** ser colocado sobre un saliente tachonado de una pared de marco de madera. De lo contrario podría ocasionarse lesiones personales o dañar el producto.

La ferretería que se suministra es para su uso exclusivo en paredes de marco de madera. Las superficies de cemento o de otro material requerirán otra ferretería (no suministrada). En caso de no afianzar el Armario a una pared puede derivar en lesiones personales o dañar el producto.

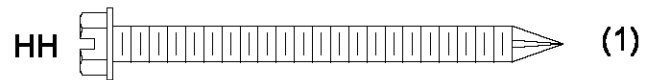

- Alinee el Armario de Pie con un saliente tachonado. Si no es posible alineararlo con un saliente tachonado, utilice la ferretería apropiada para anclarlo a la pared (no suministrada). Ajuste los pies niveladores si es necesario.
- Taladre un agujero piloto de 1/8 de pulgada.
- Sujete el Armario de Pie al saliente tachonado utilizando HH.

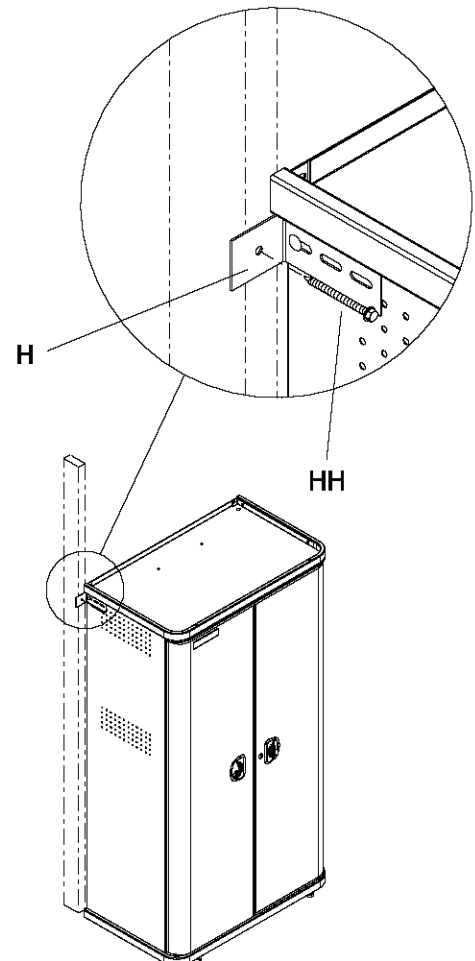

FUNCIONAMIENTO

COLOCACIÓN DE LA CUERDA DE SUJECCIÓN:

- Coloque I en la puerta en el lugar deseado.

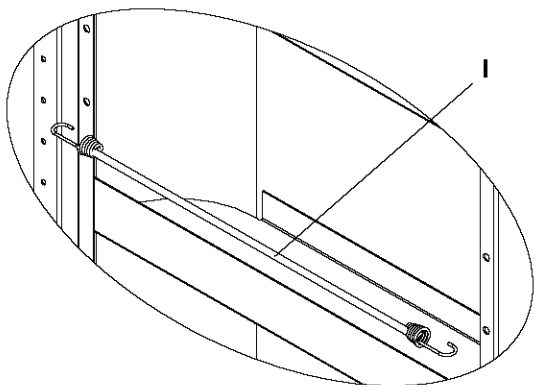

ADJUSTE DE LAS BALDAS:

- Quite los tornillos.

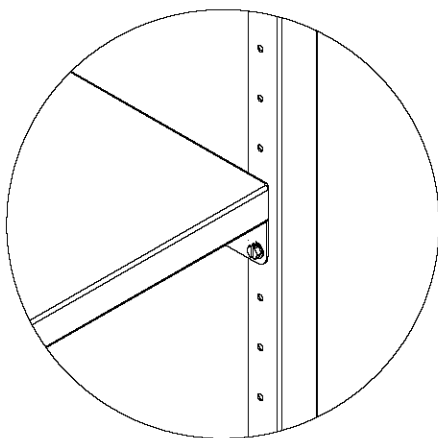

- Ponga la balda en su lugar.
- Vuelva a colocar la balda.

ALINEACIÓN DE LAS PUERTAS:

- Afloje los pernos.

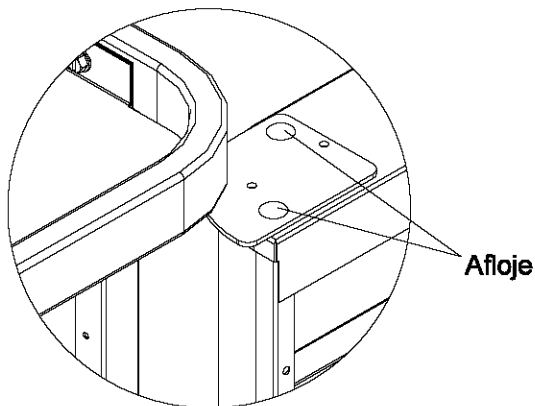

- Alinee la puerta.
- Apriete los pernos.

AJUSTE DEL SEGURO:

- Ajuste el seguro cuando sea necesario.

NOTA: Gire en el sentido de las agujas del reloj para apretar y en el sentido contrario para aflojar.

CONSEJO: Cuanto más peso soporte la puerta, más apretado deberá estar el seguro para funcionar correctamente.

Ajuste

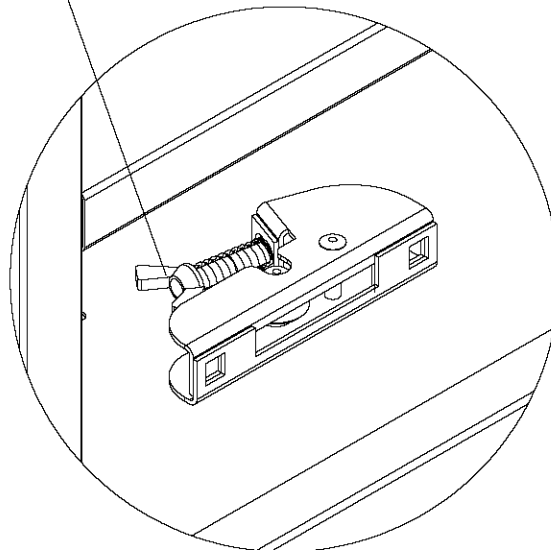

MANTENIMIENTO

- Lubrique el cierre con grafito (una vez al año).
- Debe limpiar las superficies periódicamente con detergente suave y agua.
- La cera de automóvil ayudará a preservar el acabado brillante de la unidad. Aplique la cera como a un coche. La cera también ayudará a proteger la unidad de rayados.
- La grasa y el aceite se pueden limpiar con la mayoría de los líquidos de limpieza estándar. Por seguridad, utilice líquidos de limpieza no inflamables.