

Operator's Manual

# CRAFTSMAN®

1.3 cu. in./21cc 2-Cycle  
17 Inch Cutting Path / .065 In. Line

## GASOLINE WEEDWACKER®

Model No.  
**358.796050**

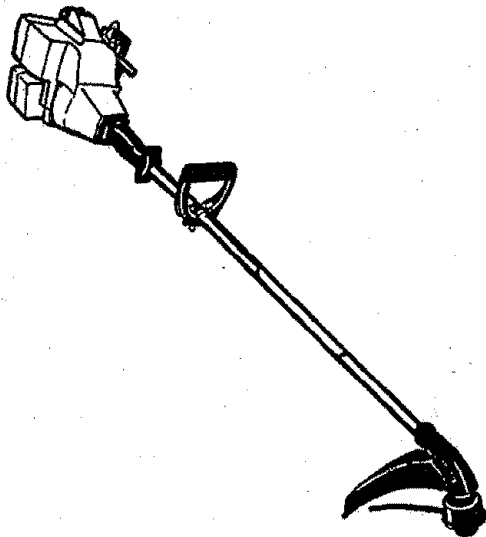

**WARNING:**

Read and follow all Safety Rules and Operating Instructions before first use of this product.



For answers to your questions about this product:  
Call 7 am–7 pm, Mon.–Sat., or 10 am–7 pm, Sun.

**1-800-235-5878** (Hours listed are Central Time)

Sears, Roebuck and Co., Hoffman Estates, IL 60179 USA

530-087366 03/02/98

SAFETY

ASSEMBLY

OPERATION

MAINTENANCE

PARTS LIST

ESPAÑOL

## TABLE OF CONTENTS

|                       |    |                        |      |
|-----------------------|----|------------------------|------|
| Warranty Statement    | 2  | Storage                | 11   |
| Safety Rules          | 2  | Troubleshooting Chart  | 12   |
| Assembly              | 4  | Illustrated Parts List | 13   |
| Operation             | 5  | Spanish                | 16   |
| Maintenance           | 9  | Parts and Ordering     | Back |
| Service & Adjustments | 10 |                        |      |

## WARRANTY STATEMENT

### FULL ONE YEAR WARRANTY ON CRAFTSMAN GAS POWERED WEEDWACKER® LINE TRIMMER

For one year from the date of purchase, when this Craftsman Gas Powered Weedwacker® Line Trimmer is maintained, lubricated, and tuned up according to the operating and maintenance instructions in the Operator's Manual, Sears will repair, free of charge, any defect in materials or workmanship.

This warranty excludes nylon line, spark plug, and air filter, which are expendable parts and become worn during normal use.

If this Weedwacker® Line Trimmer is used for commercial purposes, this warranty applies for only 90 days from the date of purchase. If this Weedwacker® Line Trimmer is used for rental purposes, this warranty applies for only 30 days from the date of purchase. This warranty applies only while this product is in use in the United States.

WARRANTY SERVICE IS AVAILABLE BY RETURNING THE WEEDWACKER® LINE TRIMMER TO THE NEAREST SEARS SERVICE CENTER IN THE UNITED STATES.

This warranty gives you specific legal rights, and you may also have other rights which vary from state to state.

Sears, Roebuck and Co., D/817 WA Hoffman Estates, IL 60179

## SAFETY RULES

**WARNING:** When using gardening appliances, basic safety precautions must always be followed to reduce the risk of fire and serious injury. Read and follow all instructions.

*This power unit can be dangerous!* Operator is responsible for following instructions and warnings on unit and in manual. Read entire Operator's Manual before using unit! Be thoroughly familiar with the controls and the proper use of the unit. Restrict the use of this unit to persons who have read, understand, and will follow the instructions and warnings on the unit and in the manual. Never allow children to operate this unit.



Safety information on the unit

**DANGER:** Never use blades or flailing devices. This unit is designed for line trimmer use only. Use of any other accessories or attachments will increase the risk of injury.



**WARNING:** Trimmer line throws objects violently. You and others can be blinded/injured. Wear eye and leg protection. Keep body parts clear of rotating line. Keep children, bystanders, and animals 50 feet (15 meters)

away. If approached stop unit immediately.

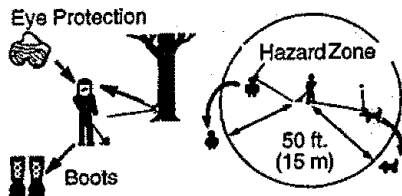

If situations occur which are not covered in this manual, use care and good judgement. If you need assistance, contact your Authorized Service Dealer or call 1-800-235-5878.

### OPERATOR SAFETY

- Always wear safety eye protection.
- Always wear long pants, long sleeves, boots, and gloves. Wearing safety leg guards is recommended. Do not go barefoot or wear sandals. Stay clear of spinning line.
- Secure hair above shoulder length. Secure or remove loose clothing or clothing with loosely hanging ties, straps, tassels, etc. They can be caught in moving parts.
- Do not operate when you are tired, ill, upset, or under the influence of alcohol, drugs, or medication.
- Wear hearing protection if you use unit for more than 1-1/2 hours per day.
- Never start or run inside a closed room or building. Breathing exhaust fumes can kill.
- Keep handles free of oil and fuel.

### UNIT / MAINTENANCE SAFETY

- Disconnect the spark plug before performing maintenance except carburetor adjustments.
- Look for and replace damaged or loose parts before each use. Look for and repair fuel leaks before use. Keep in good working condition.
- Replace trimmer head parts that are chipped, cracked, broken, or damaged in any other way before using the unit.
- Make sure unit is assembled correctly as shown in this manual.
- Make carburetor adjustments with lower end supported to prevent line from contacting any object.

- Keep others away when making carburetor adjustments.
- Use only recommended Craftsman accessories and replacement parts.

### FUEL SAFETY

- Mix and pour fuel outdoors.
- Keep away from sparks or flames.
- Use a container approved for fuel.
- Do not smoke or allow smoking near fuel or the unit.
- Wipe up all fuel spills.
- Move at least 10 feet (3 meters) away from fueling site before starting engine.
- Stop engine and allow to cool before removing fuel cap.

### CUTTING SAFETY

- Use only for trimming, mowing, edging, and sweeping. Do not use for pruning or hedge trimming.
- Inspect the area before each use. Remove objects (rocks, broken glass, nails, wire, etc.) which can be thrown by or become entangled in line. Hard objects can damage the trimmer head and be thrown causing serious injury.
- Keep firm footing and balance. Do not overreach.
- Keep all parts of your body away from muffler and spinning line. Keep engine below waist level. A hot muffler can cause serious burns.
- Cutting on left side of the shield will throw debris away from the operator.

### TRANSPORTING AND STORAGE

- Allow engine to cool; secure unit before storing or transporting in vehicle.
- Empty the fuel tank before storing or transporting the unit. Use up fuel left in the carburetor by starting the engine and letting it run until it stops.
- Store unit and fuel in area where fuel vapors cannot reach sparks or open flames from water heaters, electric motors or switches, furnaces, etc.
- Store unit so line limiter cannot accidentally cause injury. The unit can be hung by the tube.
- Store unit out of reach of children.
- If situations occur which are not covered in this manual, use care and good judgment. If you need assistance, call 1-800-235-5878.

**SPECIAL NOTICE:** This unit is not equipped with a temperature limiting muffler and spark arresting screen which meets the requirements of California Codes 4442 and 4443. All U.S. forest land and the states of California, Idaho, Maine, Minnesota, New Jersey, Oregon, and Washington require by law that many internal combustion engines be equipped with a spark arresting screen. If you operate in a locale where such regulations exist, you are legally responsible for installing and maintaining the operating condition of these parts. Failure to do so is a violation of the law. Refer to the MAINTENANCE section in this manual.

**SPECIAL NOTICE:** Exposure to vibrations through prolonged use of

gasoline powered hand tools could cause blood vessel or nerve damage in the fingers, hands, and joints of people prone to circulation disorders or abnormal swellings. Prolonged use in cold weather has been linked to blood vessel damage in otherwise healthy people. If symptoms occur such as numbness, pain, loss of strength, change in skin color or texture, or loss of feeling in the fingers, hands, or joints, discontinue the use of this tool and seek medical attention. An anti-vibration system does not guarantee the avoidance of these problems. Users who operate power tools on a continual and regular basis must monitor closely their physical condition and the condition of this tool.

## ASSEMBLY

### CARTON CONTENTS

Check carton contents against the following list.

**Model 358.796050**

- Trimmer
- Shield
- Container of Oil
- Fuel Container
- Extra Spool

Examine parts for damage. Do not use damaged parts.

**NOTE:** If you need assistance or find parts missing or damaged, call 1-800-235-5878.

It is normal for the fuel filter to rattle in the empty fuel tank.

Finding fuel or oil residue on muffler is normal due to carburetor adjustments and testing done by the manufacturer.

### ASSEMBLY

**WARNING:** If received assembled, repeat all steps to ensure your unit is properly assembled and all fasteners are secure.

### ADJUSTING THE HANDLE

**WARNING:** When adjusting the handle, be sure it remains between the trigger and the safety label.

- Loosen wing nut or knob on handle.
- Rotate the handle on the tube to an upright position; retighten wing nut.

### ATTACHING THE SHIELD

**WARNING:** The shield must be properly installed. The shield provides partial protection from the risk of thrown objects to the operator and others and is equipped with a line limiter which cuts excess line to the proper length. The line limiter (on underside of shield) is sharp and can cut you.

- Assemble parts as shown.
- Tighten parts securely.

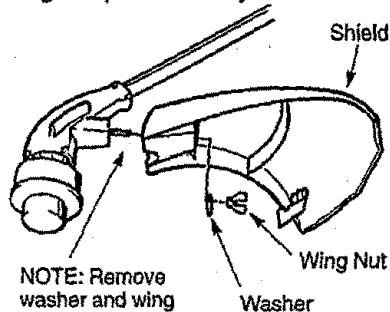

**NOTE:** Remove washer and wing nut from this bolt; use for assembling shield.

## OPERATION

### KNOW YOUR TRIMMER

READ THIS OPERATOR'S MANUAL AND SAFETY RULES BEFORE OPERATING YOUR UNIT. Compare the illustrations with your unit to familiarize yourself with the location of the various controls and adjustments. Save this manual for future reference.

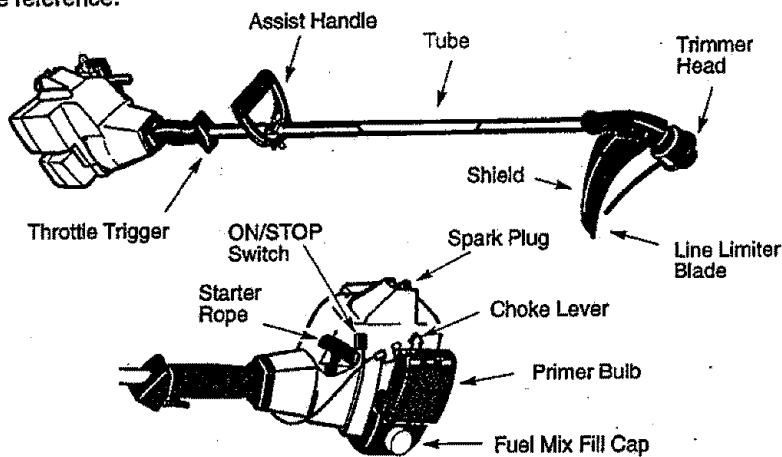

#### ON/STOP SWITCH

The STOP switch is used to stop the engine. Press and hold the switch to stop the unit.

#### PRIMER BULB

The primer bulb removes air from the fuel lines and fills them with fuel. This allows you to start the engine with fewer pulls on the starter rope. Activate the primer bulb by pressing it and

allowing it to return to its original form.

#### CHOKE

The choke helps to supply fuel to the carburetor during starting. This allows you to start a cold engine. Activate the choke by moving the choke lever to the Full position. After the engine has started, move the choke to the Off position.

### BEFORE STARTING ENGINE

**WARNING:** Be sure to read the fuel information in the safety rules before you begin. If you do not understand the safety rules, do not attempt to fuel your unit. Call 1-800-235-5878.

### FUELING ENGINE

This engine is certified to operate on unleaded gasoline. Before operation, gasoline must be mixed with a good quality 2-cycle air-cooled engine oil. We recommend Craftsman brand oil. Mix gasoline and oil at a ratio of 40:1 (A 40:1 ratio is obtained by mixing 3.2 ounces of oil with 1 gallon of unleaded gasoline). DO NOT USE automotive oil or boat oil. These oils will cause

engine damage. When mixing fuel, follow instructions printed on container. Once oil is added to gasoline, shake container momentarily to assure that the fuel is thoroughly mixed. Always read and follow the safety rules relating to fuel before fueling your unit.

### IMPORTANT

Experience indicates that alcohol blended fuels (called gasohol or using ethanol or methanol) can attract moisture which leads to separation and formation of acids during storage. Acidic gas can damage the fuel system of an engine while in storage. To avoid engine problems, empty the fuel system before storage for 30 days or longer. Drain the gas tank, start the

engine and let it run until the fuel lines and carburetor are empty. Use fresh fuel next season.

Never use engine or carburetor cleaner products in the fuel tank or permanent damage may occur.

See the STORAGE section for additional information.

### STOPPING YOUR ENGINE

- Press and hold the ON/STOP switch in the STOP position.
- If engine does not stop, move choke lever to full position.

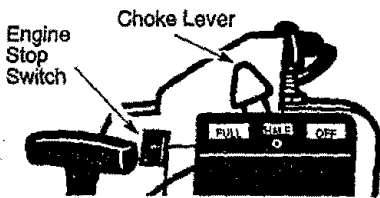

### STARTING YOUR ENGINE

#### COLD ENGINE OR WARM ENGINE AFTER RUNNING OUT OF FUEL

**WARNING:** The trimmer head will turn while starting the engine. Avoid any contact with the muffler. A hot muffler can cause serious burns.

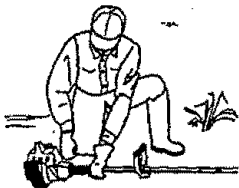

- Rest engine and shield on ground, supporting trimmer head off ground.
- Slowly press the primer bulb 6 times.
- Move the choke lever to the Full Choke position.
- Squeeze and hold the throttle trigger. Keep throttle trigger fully squeezed until the engine runs smoothly.

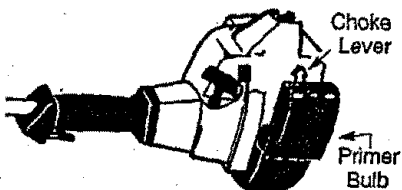

- Pull starter rope sharply 5 times.

**NOTE:** If the engine sounds as if it is trying to start before the 5<sup>th</sup> pull, go to the next step.

- Move the choke lever to the Half Choke position.
- Pull starter rope sharply until engine runs, but no more than 6 pulls.

**NOTE:** If the engine has not started after 6 pulls (at half choke), check to make sure the choke lever is in the proper position. Then, move the choke lever to the Full Choke position and press the primer bulb 6 times; squeeze and hold the throttle trigger and pull the starter rope 2 more times. Move the choke lever to Half Choke and pull the starter rope until the engine runs, but no more than 6 more pulls. If the engine still has not started, it is probably flooded. Proceed to "Starting a Flooded Engine."

- Allow the engine to run 10 seconds, then move the choke lever to Off Choke. Allow the unit to run for 30 more seconds at Off Choke before releasing the throttle trigger.

**NOTE:** If engine dies with the choke lever at the Off Choke position, move the choke lever to Half Choke and pull the rope until engine runs.

### STARTING A WARM ENGINE

- Move the choke lever to the Half Choke position.
- Squeeze and hold the throttle trigger. Keep throttle trigger fully squeezed until the engine runs smoothly.
- Pull starter rope sharply until engine runs, but no more than 5 pulls.
- Allow engine to run 15 seconds, then move the choke lever to Off Choke.

**NOTE:** If engine has not started, pull starter rope 5 more pulls. If engine still does not run, it is probably flooded.

### DIFFICULT STARTING OR STARTING A FLOODED ENGINE

Flooded engines can be started by placing the choke lever in the Off Choke position; then, pull the rope to clear the engine of excess fuel. This could require pulling the starter handle many times depending on how badly the unit is flooded.

If the unit still doesn't start, refer to TROUBLESHOOTING chart or call 1-800-235-5878.

## OPERATING INSTRUCTIONS

### OPERATING POSITION

ALWAYS WEAR:



Cut from your right to your left.

Do not run the engine at a higher speed than necessary. The cutting line will cut efficiently when the engine is run at less than full throttle. At lower speeds, there is less engine noise and vibration. The cutting line will last longer and will be less likely to "weld" onto the spool.

If the trimmer head does not turn when the engine is in operation, make sure the drive shaft housing is properly seated in engine shroud.

Always release the throttle trigger and allow the engine to return to idle speed when not cutting.

To stop engine:

- Release the throttle trigger.
- Press and hold the ON/STOP switch in the STOP position.

### TRIMMER LINE ADVANCE

The trimmer line will advance approximately 2 in. (5 cm) each time the bottom of the trimmer head is tapped on the ground with the engine running at full throttle.

The most efficient line length is the maximum length allowed by the line limiter.

Always keep the shield in place when the tool is being operated.

To Advance Line:

- Operate the engine at full throttle.
- Hold the trimmer head parallel to and above the grassy area.
- Tap the bottom of the trimmer head lightly on the ground one time. Approximately 2 in. (5 cm) of line will be advanced with each tap.

Always tap the trimmer head on a grassy area. Tapping on surfaces such

as concrete or asphalt can cause excessive wear to the trimmer head.

If the line is worn down to 2 in. (5 cm) or less, more than one tap will be required to obtain the most efficient line length.

**WARNING:** Use only .065" (1.6 mm) diameter line. Other sizes of line will not advance properly and can cause serious injury. Do not use other materials such as wire, string, rope, etc. Wire can break off during cutting and become a dangerous missile that can cause serious injury.

### CUTTING METHODS

**WARNING:** Use minimum speed and do not crowd the line when cutting around hard objects (rock, gravel, fence posts, etc.), which can damage the trimmer head, become entangled in the line, or be thrown causing a serious hazard.

- The tip of the line does the cutting. You will achieve the best performance and minimum line wear by not crowding the line into the cutting area. The right and wrong ways are shown below.

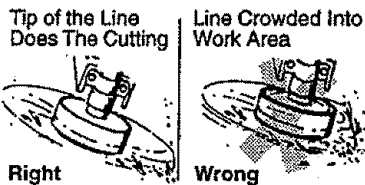

- The line will easily remove grass and weeds from around walls, fences, trees and flower beds, but it also can cut the tender bark of trees or shrubs and scar fences. To help avoid damage especially to delicate vegetation or trees with tender bark, shorten line to 4-5 in. (10-13 cm) and use at less than full throttle.
- For trimming or scalping, use less than full throttle to increase line life and decrease head wear, especially:
  - During light duty cutting.
  - Near objects around which the line can wrap such as small posts, trees or fence wire.
- For mowing or sweeping, use full throttle for a good clean job.

**WARNING:** Always wear eye protection. Never lean over the trimmer head. Rocks or debris can ricochet or be thrown into eyes and face and cause blindness or other serious injury.

**TRIMMING** – Hold the bottom of the trimmer head about 3 in. (8 cm) above the ground and at an angle. Allow only the tip of the line to make contact. Do not force trimmer line into work area.

**Trimming**

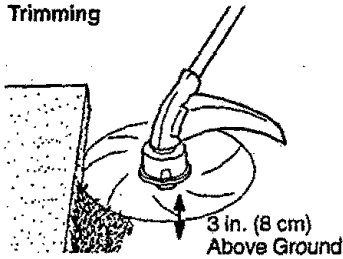

**SCALPING** – The scalping technique removes unwanted vegetation. Hold the bottom of the trimmer head about 3 in. (8 cm) above the ground and at an angle. Allow the tip of the line to strike the ground around trees, posts, monuments, etc. This technique increases line wear.

**Scalping**

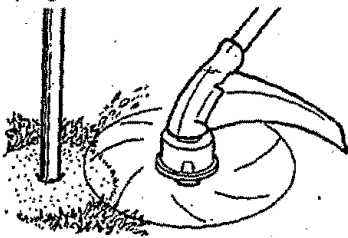

**MOWING** – Your trimmer is ideal for mowing in places conventional lawn mowers cannot reach. In the mowing position, keep the line parallel to the ground. Avoid pressing the head into the ground as this can scalp the ground and damage the tool.

**Mowing**

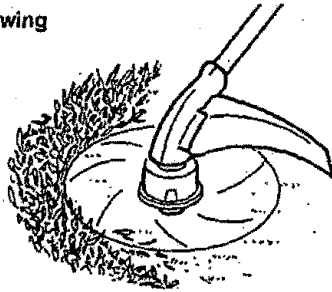

**SWEEPING** – The fanning action of the rotating line can be used for a quick and easy clean up. Keep the line parallel to and above the surfaces being swept and move the tool from side to side.

**Sweeping**

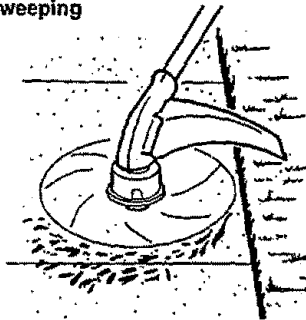



## MAINTENANCE

### MAINTENANCE SCHEDULE

| CARE & MAINTENANCE TASK             | WHEN TO PERFORM            |
|-------------------------------------|----------------------------|
| Check for Loose fasteners and parts | Before each use            |
| Check for damaged or worn parts     | Before each use            |
| Clean unit and labels               | After each use             |
| Clean air filter                    | Every 5 hours of operation |
| Replace spark plug                  | Yearly                     |
|                                     |                            |

### GENERAL RECOMMENDATIONS

The warranty on this unit does not cover items that have been subjected to operator abuse or negligence. To receive full value from the warranty, the operator must maintain unit as instructed in this manual. Various adjustments will need to be made periodically to properly maintain your unit.

### CHECK FOR LOOSE FASTENERS AND PARTS

- Spark Plug Boot
- Air Filter
- Housing Screws
- Assist Handle Screws
- Shield

### CHECK FOR DAMAGED OR WORN PARTS

Refer replacement of damaged/worn parts to your Sears Service Center.

- On/Stop Switch – Ensure On/Stop switch functions properly by pressing the switch to the "Stop" position. Make sure engine stops; then restart engine and continue.
- Fuel Tank – Discontinue use of unit if fuel tank shows signs of damage or leaks.
- Shield – Discontinue use of unit if shield is damaged.

### CLEAN UNIT & LABELS

- Clean the unit using a damp cloth with a mild detergent.
- Wipe off unit with a clean dry cloth.

### CLEAN AIR FILTER

Do not clean filter in gasoline or other flammable solvent to avoid creating a fire hazard or producing harmful evaporative emissions.

A dirty air filter decreases engine performance and increases fuel consumption

and harmful emissions. Always clean after every 5 hours of operation.

- Clean the cover and the area around it to keep dirt from falling into the carburetor chamber when the cover is removed.
- Remove parts as illustrated.
- Wash the filter in soap and water.
- Allow filter to dry.
- Add a few drops of oil to the filter; squeeze the filter to distribute oil.
- Replace parts.

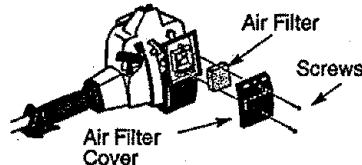

### REPLACE SPARK PLUG

Replace the spark plug each year to ensure the engine starts easier and runs better. Set spark plug gap at .025 in. Ignition timing is fixed and nonadjustable.

- Twist, then pull off spark plug boot.
- Remove spark plug from cylinder and discard.
- Replace with Champion CJ-8Y spark plug and tighten with a 3/4 in. socket wrench (10-12 ft.-lbs).
- Reinstall the spark plug boot.

## SERVICE AND ADJUSTMENTS

### REPLACING THE LINE

- Push and hold the engine stop switch in the stop/off position until the unit has fully stopped.
- Disconnect the spark plug wire.
- Remove the spool by firmly pulling on the tap button.
- Clean entire surface of hub and spool.
- Replace with a pre-wound spool, or cut a length of 20 feet of .065" (1.6 mm) diameter Craftsman® Pro Trimmer line. Never use wire, rope, string, etc., which can break off and become a dangerous missile.
- Insert one end of the line about 1/2 inch (1 cm) into the small hole inside the spool.
- Wind the line evenly and tightly onto the spool. Wind in the direction of the arrow found on the spool.
- Push the line into the notch, leaving 3 to 5 inches (7 – 12 cm) unwound.
- Insert the line into the exit hole in the hub as shown in the illustration.
- Align the notch with the line exit hole.
- Push the spool into the hub until it snaps into place.
- Pull the line extending outside the hub to release it from the notch.

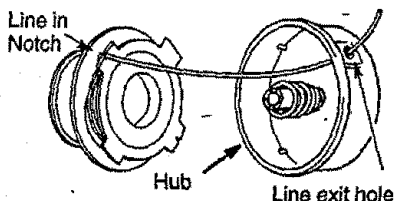
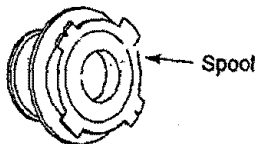

### CARBURETOR ADJUSTMENT

**WARNING:** The trimmer head will be spinning during most of this procedure. Wear your protective equipment and observe all safety precautions. After making mixture adjustments, recheck idle speed.

Carburetor adjustment is critical and if done improperly can permanently damage the engine as well as the carburetor. If you require further assistance or are unsure about performing this procedure, call our customer assistance help line at 1-800-235-5878.

Old fuel, a dirty air filter, a dirty fuel filter, or flooding may give the impression of an improperly adjusted carburetor. Check these conditions before adjusting the carburetor.

The carburetor has been carefully set at the factory. Adjustments may be necessary if you notice any of the following conditions:

- Engine will not idle. See "Idle Speed" under adjusting procedure.
- Engine dies or hesitates instead of accelerating. See "Acceleration Check" under adjusting procedure.
- Loss of cutting power. See "Mixture Adjustment" under adjusting procedure.

There are two adjustment screws on the carburetor.

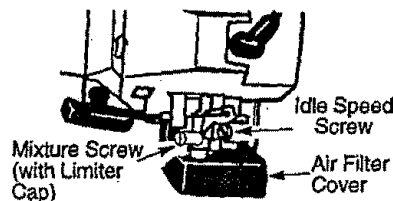

### CARBURETOR PRESETS

When making carburetor preset adjustments, do not force plastic limiter caps beyond stops or damage will occur.

If carburetor presets are not needed, proceed to "Adjusting Procedure, Idle Speed."

To adjust presets:

- Turn mixture screw counterclockwise until it stops.
- Turn the idle speed screw clockwise until it stops. Now turn counterclockwise 4-1/2 turns.
- Start motor, cut grass for 3 minutes, and proceed to the adjustment section. If engine does not start,

refer to troubleshooting chart or call 1-800-235-5878.

- If engine performance is acceptable at the preset positions, no further adjustment is necessary.

## ADJUSTING PROCEDURE

### Idle Speed

Allow engine to idle. Adjust speed until engine runs without stalling.

- Turn clockwise to increase engine speed if engine stalls or dies.
- Turn counterclockwise to decrease speed.

No further adjustments are necessary if performance is satisfactory.

### Mixture Adjustment "H"

DO NOT operate engine at full throttle for prolonged periods while making adjustments. Damage to the engine can occur. Extend line to the length allow by the line limiter and cut some grass.

Based on performance while cutting, turn the mixture adjustment in 1/16-turn increments as follows:

- Clockwise until the engine has good power while cutting with no hesitation.

Do not adjust by sound or speed, but judge by how well the engine performs while cutting.

- Counterclockwise if the engine has speed but dies or lacks power while cutting.

After completing adjustments, check for acceleration. Reset if necessary.

### Acceleration Check

If engine dies or hesitates instead of accelerating, turn mixture adjustment counterclockwise until you have smooth acceleration. Recheck and adjust as necessary for acceptable performance.

## STORAGE

Prepare unit for storage at end of season or if it will not be used for 30 days or more.

### WARNING:

- Allow engine to cool, and secure the unit before storing or transporting.
- Store unit and fuel in a well ventilated area where fuel vapors cannot reach sparks or open flames from water heaters, electric motors or switches, furnaces, etc.
- Store unit with all guards in place. Position unit so that any sharp object cannot accidentally cause injury.
- Store unit and fuel well out of the reach of children.

### EXTERNAL SURFACES

If your unit is to be stored for a period of time, clean it thoroughly before storage. Store in a clean dry area.

- Lightly oil external metal surfaces.

### FUEL SYSTEM

Under Fueling Engine in the Operating Section of this manual, see message labeled **IMPORTANT** regarding the use of gasohol in your engine.

Fuel stabilizer is an acceptable alternative in minimizing the formation of fuel gum deposits during storage. Add

stabilizer to the gasoline in the fuel tank or fuel storage container. Follow the mix instructions found on stabilizer container. Run engine at least 5 minutes after adding stabilizer.

CRAFTSMAN 40:1, 2-cycle engine oil (air cooled) is already blended with fuel stabilizer. If you do not use this Sears oil, you can add a fuel stabilizer to your fuel tank.

### INTERNAL ENGINE

- Remove spark plug and pour 1 teaspoon of 40:1, 2-cycle engine oil (air cooled) through the spark plug opening. Slowly pull the starter rope 8 to 10 times to distribute oil.
- Replace spark plug with new one of recommended type and heat range.
- Clean air filter.
- Check entire unit for loose screws, nuts, and bolts. Replace any damaged, broken, or worn parts.
- At the beginning of the next season, use only fresh fuel having the proper gasoline to oil ratio.

### OTHER

- Do not store gasoline from one season to another.
- Replace your gasoline can if it starts to rust.

## TROUBLESHOOTING CHART

| TROUBLE  | CAUSE  | REMEDY   |
|--|--|--|
| Engine will not start.   | <ul style="list-style-type: none"> <li>• Engine flooded.</li> <li>• Fuel tank empty.</li> <li>• Spark plug not firing.</li> <li>• Fuel not reaching carburetor.</li> <li>• Compression low.</li> </ul>                   | <ul style="list-style-type: none"> <li>• See "Starting Instructions."</li> <li>• Fill tank with correct fuel mixture.</li> <li>• Install new spark plug.</li> <li>• Check for dirty fuel filter; replace. Check for kinked or split fuel line; repair or replace.</li> <li>• Contact your Service Dealer.</li> </ul> |
| Engine will not idle properly.                                 | <ul style="list-style-type: none"> <li>• Idle speed set too low.</li> <li>• Idle speed set too high.</li> <li>• Carburetor requires adjustment.</li> <li>• Crankshaft seals worn.</li> <li>• Compression low.</li> </ul> | <ul style="list-style-type: none"> <li>• Adjust idle speed screw clockwise to increase speed.</li> <li>• Adjust idle speed screw counter-clockwise to reduce speed.</li> <li>• See "Carburetor Adjustments."</li> <li>• Contact your Service Dealer.</li> <li>• Contact your Service Dealer.</li> </ul>              |
| Engine will not accelerate, lacks power, or dies under a load. | <ul style="list-style-type: none"> <li>• Air filter dirty.</li> <li>• Spark plug fouled.</li> <li>• Carburetor requires adjustment.</li> <li>• Carbon build up.</li> <li>• Compression low.</li> </ul>                   | <ul style="list-style-type: none"> <li>• Clean or replace air filter.</li> <li>• Clean or replace spark plug and re-gap.</li> <li>• See "Carburetor Adjustments."</li> <li>• Contact your Service Dealer.</li> <li>• Contact your Service Dealer.</li> </ul>   |
| Engine smokes excessively.                                     | <ul style="list-style-type: none"> <li>• Choke partially on.</li> <li>• Fuel mixture incorrect.</li> <li>• Air filter dirty.</li> <li>• Carburetor requires adjustment.</li> </ul>                                       | <ul style="list-style-type: none"> <li>• Adjust choke.</li> <li>• Empty fuel tank and refill with correct fuel mixture.</li> <li>• Clean or replace air filter.</li> <li>• See "Carburetor Adjustments."</li> </ul>  |
| Engine runs hot.   | <ul style="list-style-type: none"> <li>• Fuel mixture incorrect.</li> <li>• Spark plug incorrect.</li> <li>• Carburetor requires adjustment.</li> <li>• Carbon build up.</li> </ul>                                      | <ul style="list-style-type: none"> <li>• See "Fueling Your Unit."</li> <li>• Replace with correct spark plug.</li> <li>• See "Carburetor Adjustments."</li> <li>• Contact your Service Dealer.</li> </ul>  |



# REPAIR PARTS

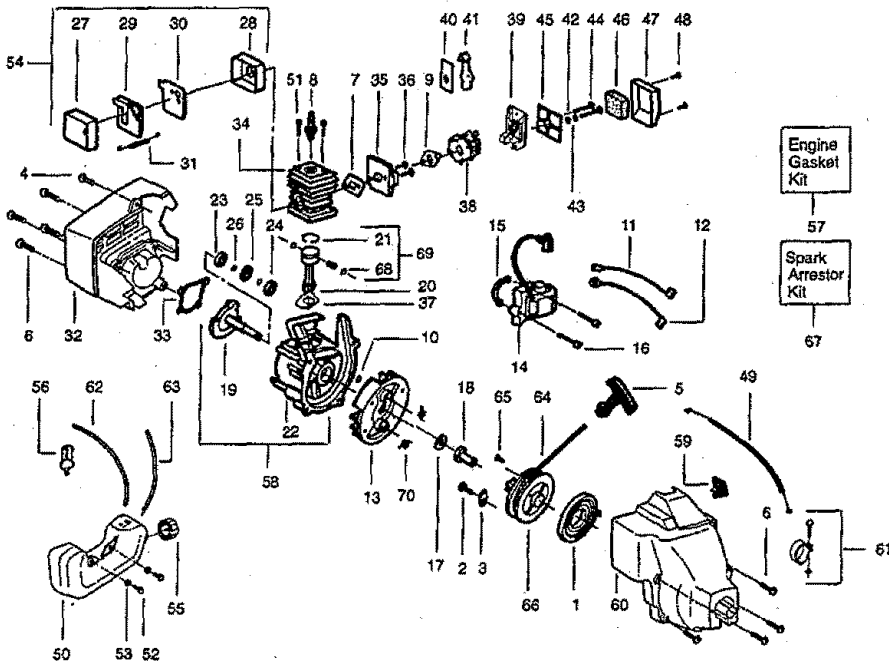

| Ref. | Part No.  | Description                      | Ref. | Part No.  | Description                                  | Ref. | Part No.  | Description                                   |
|------|-----------|----------------------------------|------|-----------|--|------|-----------|---|
| 1.   | 530042085 | Starter Spring                   | 28.  | 530036577 | Muffler Cover                                | 53.  | 530016131 | Washer—Fuel Tank                              |
| 2.   | 530015775 | Screw—Pulley                     | 29.  | 530039602 | Muffler Baffle—Exit                          | 54.  | 530069660 | Muffler Kit                                   |
| 3.   | 530027523 | Retainer—Pulley                  | 30.  | 530036579 | Muffler Baffle—First                         | 55.  | 530014347 | Fuel Cap Assy.                                |
| 4.   | 530015934 | Screw—Shrd/Fan Hsg.              | 31.  | 530016197 | Muffler Spring                               | 56.  | 530014362 | Fuel Pickup Assy                              |
| 5.   | 530027569 | Starter Handle                   | 32.  | 530047991 | Rear Shroud                                  | 57.  | 530069616 | Engine Gasket Kit<br>(incl. 7, 9, 33, 37)     |
| 6.   | 530015810 | Screw                            | 33.  | 530019181 | Gasket—C'case                                | 58.  | 530014729 | C'case/C'shaft Assy.<br>(incl. 10, 19, 22—26) |
| 7.   | 530019233 | Gasket—Cylinder/Carb.            | 34.  | 530069619 | Cylinder                                     | 59.  | 530038114 | On/Off Switch                                 |
| 8.   | Champion  | Spark Plug (RCJ-8Y)              | 35.  | 530069769 | Carb. Adaptor Kit                            | 60.  | 530069766 | Fan Hsg./Shroud                               |
| 9.   | 530019194 | Gasket—Carb.                     | 36.  | 530016014 | Screw—Carb Adptr.                            | 61.  | 530038720 | Nose Cone Clamp<br>Ass'y.                     |
| 10.  | 530015945 | Retainer Ring—C'case             | 37.  | 530019223 | Gasket—Cylinder                              |      |           |   |
| 11.  | 530014663 | Lead Wire Ass'y.                 | 38.  | 530069754 | Carburetor Ass'y. Kit<br>(incl. Limiter Cap) |      |           |   |
| 12.  | 530014662 | Ground Wire Ass'y.               | 39.  | 530052491 | Air Box                                      |      |           |   |
| 13.  | 530039149 | Flywheel Assy.                   | 40.  | 530038747 | Choke Plate                                  | 62.  | 530069247 | Fuel Line—Carb/Purge                          |
| 14.  | 530052266 | Ignition Module                  | 41.  | 530049118 | Choke Shutter                                | 63.  | 530069216 | Vent Line—Tank/Purge                          |
| 15.  | 530036145 | Spacer—Ignit. Module             | 42.  | 530015254 | Washer                                       | 64.  | 530069232 | Rope Kit                                      |
| 16.  | 530015954 | Screw—Ignit. Module              | 43.  | 530015852 | Choke Spacer                                 | 65.  | 530016080 | Screw   |
| 17.  | 530015828 | Washer—Flat                      | 44.  | 530015887 | Screw—Carburetor                             | 66.  | 530069400 | Starter Pulley Kit<br>(incl. 65)              |
| 18.  | 530038604 | Drive Coupling                   | 45.  | 530036569 | Filter Plate                                 |      |           |   |
| 19.  | 530014532 | Crankshaft Assy.                 | 46.  | 530036575 | Air Filter Foam                              | 67.  | 530069380 | Spark Arrestor Kit                            |
| 20.  | 530069615 | Connecting Rod Assy.             | 47.  | 530036568 | Air Filter Cover                             | 68.  | 530015162 | Piston Pin Retainer                           |
| 21.  | 530036404 | Piston Ring                      | 48.  | 530015957 | Screw—Air Box                                | 69.  | 530069621 | Piston Kit<br>(incl. 21, 68 & Pin)            |
| 22.  | 530014861 | Crankcase Assy.<br>(Incl. 23—26) | 49.  | 530036744 | Throttle Cable Assy                          |      |           |   |
| 23.  | 530032125 | Inner Bearing                    | 50.  | 530048296 | Fuel Tank Assy.                              | 70.  | 530016191 | Spring Starter Dog                            |
| 24.  | 530032124 | Outer Bearing                    | 51.  | 530015953 | Screw—Cylinder                               |      |           |   |
| 25.  | 530019179 | C'case Seal                      | 52.  | 530015814 | Screw—Fuel Tank                              |      |           |   |
| 26.  | 530015941 | Ret. Ring/C'shaft                |      |           |  |      |           |   |
| 27.  | 530036578 | Muffler Body                     |      |           |  |      |           |   |

# REPAIR PARTS

Carburetor Assembly Kit WA226 - #530069754

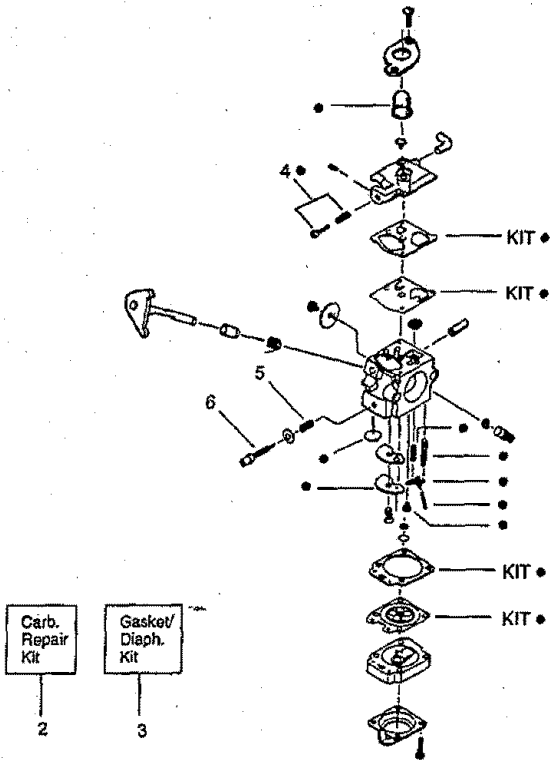

| Ref. | Part No.  | Description                                       |
|------|-----------|---|
| 1.   | 530038404 | Limiter Cap                                       |
| 2.   | 530069842 | Carburetor Repair Kit<br>(• Indicates Contents)   |
| 3.   | 530069844 | Gasket/Diaphragm Kit<br>(KIT= Indicates Contents) |
| 4.   | 530035296 | Idle Screw & Spring Kit                           |
| 5.   | 530035342 | Low Speed Spring                                  |
| 6.   | 530035341 | Low Speed Needle                                  |

## TABLA DE CONTENIDO

|                         |    |                    |            |
|-------------------------|----|--------------------|------------|
| Declaración de Garantía | 16 | Servicio y Ajustes | 24         |
| Reglas de Seguridad     | 16 | Almacenaje         | 25         |
| Montaje                 | 18 | Tabla Diagnóstica  | 26         |
| Uso                     | 19 | Piezas de Repuesto |            |
| Mantenimiento           | 23 | y Encomienda       | Contrarapa |

## DECLARACION DE GARANTIA

### GARANTIA DE UN AÑO COMPLETO PARA LA CORTADORA DE LINEA A GASOLINA WEEDWACKER® DE CRAFTSMAN®

Durante un año, a partir de la fecha de compra, siempre que se haga el mantenimiento, la lubricación y los ajustes a esta Cortadora de Línea a Gasolina Weedwacker de Craftsman según las instrucciones de uso y mantenimiento en el Manual del Usuario, Sears reparará cualquier defecto de materiales o de mano de obra gratuitamente.

Esta garantía excluye la línea de nilón, la bujía y el filtro de aire, que son piezas fungibles que se gastan con el uso normal.

Si se usa esta Cortadora de línea Weedwacker de Craftsman para fines comerciales, esta garantía tendrá validez por sólo 90 días a partir de la fecha de compra. Si se usa esta Cortador de línea Weedwacker de Craftsman para fines de alquiler, esta garantía tendrá validez por sólo 30 días a partir de la fecha de compra. Esta garantía tendrá validez únicamente mientras se use este producto dentro de los Estados Unidos.

SE OBTENDRA SERVICIO BAJO GARANTIA DEVOLVIENDO LA CORTADORA DE LINEA WEEDWACKER AL CENTRO DE SERVICIO SEARS MAS CERCANO EN LOS ESTADOS UNIDOS.

Esta garantía confiere derechos legales específicos al propietario, que tal vez tenga asimismo otros derechos que varían entre estados.

Sears, Roebuck and Co., D/817 WA Hoffman Estates, IL 60179

## REGLAS DE SEGURIDAD

**ADVERTENCIA:** Al usar cualquier herramienta de fuerza de jardinería, deberán observarse precauciones básicas de seguridad en todo momento para reducir el riesgo de incendio y graves heridas. Lea y cumpla con todas las instrucciones.

¡Esta herramienta de fuerza puede ser peligrosa! Cabe al usuario le responsabilidad de cumplir con todas las advertencias e instrucciones. ¡Lea el Manual del Usuario en su totalidad antes de usar el aparato! Esté completamente familiarizado con los controles y con el uso correcto del aparato. Limite el uso de este aparato a aquellas personas que hayan leído y comprendido, y que vayan a obedecer, todas las advertencias e instrucciones tanto en el aparato como en el manual. No permita nunca a los niños que usen este aparato.

**PELIGRO:** Nunca use cuchillas ni dispositivos desgranadores. El aparato fue diseñado para ser usado exclusivamente como cortador a línea. El uso de cualquier otra pieza o accesorio incrementará el peligro de heridas. Este aparato ha sido diseñado exclusivamente como cortador a línea.

**ADVERTENCIA:** La línea de corte arroja objetos violentamente. Ustedes, al igual que otras personas, puede quedar ciego o herido. Use anteojos de seguridad y protección en las piernas. Mantenga todas las partes del cuerpo alejadas de la línea girante.



Mantenga a los niños, los espectadores y animales a una distancia mínima de 15 metros (50 pies). Pare el motor inmediatamente si alguien se le acerca.

INFORMACION  
DE SEGURIDAD  
DEL APARATO





Use anteojos de seguridad

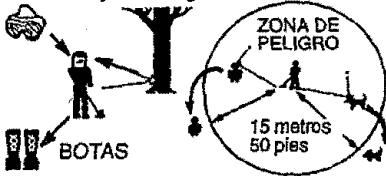

Si acontece alguna situación no prevista en este manual, tenga cuidado y use buen criterio. Si necesita ayuda, entre en contacto con su Centro de Servicio Sears o llame al 1-800-554-6723.

#### SEGURIDAD DEL USUARIO

- Use siempre protección de ojos.
- Use siempre pantalones largos, mangas largas, botas y guantes. Se recomienda el uso de pantorrilleras de seguridad. No use el aparato descalzo, ni con sandalias. Manténgase alejado de la línea girante.
- Mantenga el cabello por encima de los hombros, atándolo para tal efecto si es necesario. No use ropa suelta ni ropa con corbatas, tiras, borlas, etc. que cuelgan libremente. Pueden enredarse en las piezas en movimiento. Si está completamente tapado, estará más protegido de los escombros y pedazos de plantas tóxicas arrojados por la línea girante.
- No haga uso del aparato estando cansado, enfermo, ansioso o bajo la influencia del alcohol, de drogas o de remedios.
- Use protección de oídos si usa el aparato por más de una hora y media por día.
- Nunca ponga el aparato en marcha ni lo deje en marcha dentro de un recinto cerrado. Respirar los vapores del combustible lo puede matar.
- Mantenga las manijas libres de aceite y de combustible.

#### SEGURIDAD DEL APARATO Y EN EL MANTENIMIENTO

- Desconecte la bujía antes de hacer cualquier mantenimiento menos los ajustes al carburador.
- Inspeccione el aparato y cambie las piezas dañadas o flojas antes de cada uso. Repare toda fuga de combustible antes de usar el aparato. Mantenga el aparato en buenas condiciones de uso.
- Cambie todas las piezas del cabezal que estén descantilladas, resquebrajadas, quebradas o dañadas de cualquier otro modo, antes de usar el aparato.

- Asegúrese que el aparato esté correctamente armado como se muestra en el manual.
- Haga los ajustes al carburador con el cabezal apoyado de modo que la línea no pueda tocar nada.
- Mantenga alejadas a las demás personas siempre que haga ajustes al carburador.
- Use exclusivamente los accesorios y repuestos Craftsman recomendados.

#### SEGURIDAD CON EL COMBUSTIBLE

- Mezcle y vierta el combustible al aire libre.
- Manténgalo alejado de las chispas y de las llamas.
- Use recipiente aprobado para el combustible.
- No fume ni permita que se fume cerca del combustible ni del aparato ni mientras éste esté en uso.
- Limpie todo el combustible derramado.
- Aléjese a por lo menos 3 metros (10 pies) del lugar de abastecimiento antes de poner en marcha el motor.
- Pare el motor y permita que se enfríe el aparato antes de retirar la tapa del tanque.

#### SEGURIDAD AL CORTAR

- Use el aparato exclusivamente para recortar, para cortar césped y para barrer. No lo use para cortar bordes, para podar ni para recortar seto.
  - Inspeccione el área antes de cada uso. Retire los objetos (piedras, vidrio roto, clavos, alambre, etc.) que se puedan enredar en la línea o que ésta pueda arrojar. Los objetos duros pueden dañar el cabezal y éste los puede arrojar, causando graves heridas.
  - Inspeccione el área a ser cortada antes de cada uso. Retire los objetos (piedras, vidrio roto, clavos, alambre, hilo, etc.) que se puedan enredar en el cabezal o que éste pueda arrojar.
  - Mantenga el equilibrio, con los pies en una superficie estable. No se extienda demasiado.
  - Mantenga todas las partes del cuerpo alejadas de la línea girante y del silenciador. Mantenga el motor por debajo del nivel de la cintura. El silenciador puede causar graves quemaduras cuando está caliente.
  - Si se corta con la línea del lado izquierdo del protector, los escombros volarán en sentido opuesto al usuario.
- #### TRANSPORTE Y ALMACENAMIENTO
- Espere que el motor se enfríe y fije bien el aparato antes de guardarlo o de transportarlo en un vehículo.

- Vacíe el tanque de combustible antes de guardar el aparato o de transportarlo. Consuma todo el combustible restante en el carburador poniendo el motor en marcha y dejándolo en marcha hasta que le motor se pare solo.
- Guarde el aparato y el combustible en un lugar donde los vapores del combustible no puedan alcanzar chispas ni llamas provenientes de los termotanques, los motores o interruptores eléctricos, los calefactores centrales, etc.
- Guarde el aparato de modo que el limitador de línea no pueda causar heridas accidentales. Se puede colgar el aparato por la caja el eje de propulsión.
- Guarde el aparato fuera del alcance de los niños.

Si acontece alguna situación no prevista en este manual, tenga cuidado y use buen criterio. Si necesita ayuda, llame al 1-800-554-6723.

**AVISO ESPECIAL:** Su sierra no viene equipada con silenciador limitador de temperatura ni con rejilla antichispa que cumpla los requisitos de los Códigos de California 4442 y 4443. Todas las tierras forestadas federales, más los estados de California, Idaho, Maine, Minnesota, Nueva Jersey, Washington y Oregón, requieren por ley que muchos motores de combustión interna estén

equipados con rejilla antichispa. Si usted el aparato donde existen tales reglamento, usted tiene la responsabilidad jurídica de instalar y mantener estas piezas en correcto estado de funcionamiento. De lo contrario, estará en infracción de la ley.

**AVISO ESPECIAL:** El estar expuesto a las vibraciones a través del uso prolongado de herramientas de fuerza a gasolina puede cuasar daños a los vasos sanguíneos o a los nervios de los dedos, las manos y las coyunturas en aquellas personas que tienen propensidad a los trastornos de la circulación o a las hinchazones anormales. El uso prolongado en tiempo frío ha sido asociado con daños a los vasos sanguíneos de personas que por otra parte se encuentran en perfecto estado de salud. Si ocurren síntomas tales como el entumecimiento, el dolor, la falta de fuerza, los cambios en el color o la textura de la piel o falta de sentido en los dedos, las manos o las coyunturas, deje de usar esta máquina inmediatamente y procure atención médica. Los sistemas de anti-vibración no garantizan que se eviten tales problemas. Los usuarios que hacen uso continuo y prolongando de las herramientas de fuerza deben fiscalizar atentamente su estado físico y el estado del aparato.

## MONTAJE

### CONTENIDO DE LA CAJA

Use la siguiente lista para verificar que todas las piezas hayan sido incluidas:  
Modelo 358.796050

- Cortadora
- Cubierta Protectora
- Recipiente de Aceite
- Recipiente de Gasolina
- Bobina

Examine las piezas para verificar que no haya daños. No use piezas dañadas.

**AVISO:** Si necesita ayuda, si faltan piezas o si hay piezas dañadas, llame al número 1-800-235-5878.

Es normal escuchar que el filtro de combustible golpetee en el tanque vacío.

Es normal encontrar residuos de aceite o de gasolina en el silenciador, debido a los ajustes al carburador y a las pruebas efectuadas por el fabricante.

### MONTAJE

**ADVERTENCIA:** Si recibió el aparato ya armado, repita todos los pasos para

asegurar que el mismo se encuentre correctamente armado y que todos los fijadores se encuentren bien ajustados.

### ADJUSTE DEL MANGO

**ADVERTENCIA:** Al ajustar el mango, asegúrese que se mantenga entre el gatillo y rótulo de seguridad.

- Afloje la tuerca mariposa o la perilla en el mango.
- Gire el mango en posición vertical. Vuelva a apretar la tuerca mariposa firmemente.

### INSTALACIÓN DE LA CUBIERTA PROTECTORA

**ADVERTENCIA:** La cubierta protectora deberá ser instalada correctamente. Esta cubierta provee protección parcial contra el riesgo de que objetos arrojados al aire puedan causar accidentes al usuario y otras personas, y viene equipada con un limitador de línea que corta el exceso de línea. El limitador de línea (que se encuentra en la parte inferior de la cubierta protectora) es filoso y puede

cortar. Para conseguir la orientación apropiada vea la ilustración que se encuentra en la sección de Uso.

- Introduzca la ménsula por la ranura como se ilustra.
- Gire el protector hasta que el perno pase por el orificio en la ménsula.
- Enrosque la tuerca mariposa al perno y ajústela bien.

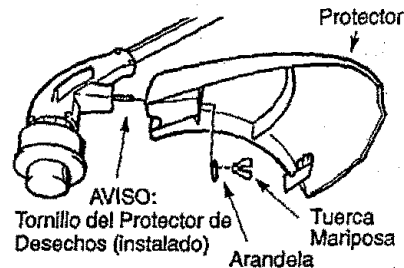

## USO

### CONOZCA SU APARATO

LEA ESTE MANUAL DEL USUARIO Y LAS REGLAS DE SEGURIDAD ANTES DE PONER EL APARATO EN MARCHA. Compare las ilustraciones con su aparato para familiarizarse con la ubicación de los diversos controles y ajustes. Guarde este manual para uso futuro.

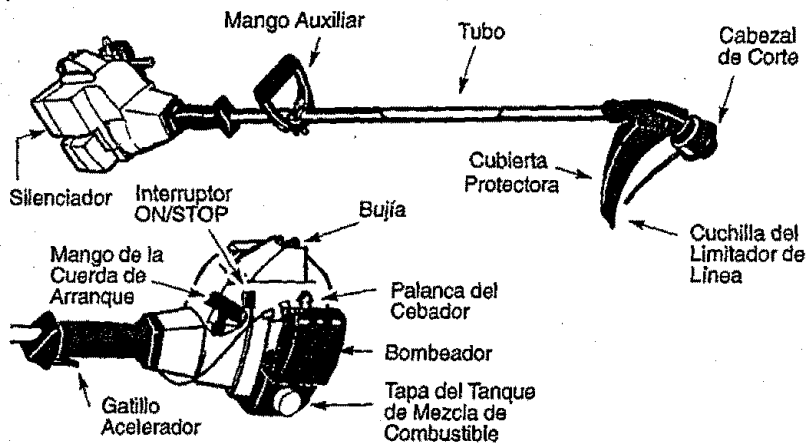

### INTERRUPTOR ON/STOP

Se usa el interruptor para detener el motor. Presione y sostenga el interruptor para detener el motor.

### BOMBEADOR

El bombeador retira el aire de las líneas de combustible y las llena de mezcla de combustible, permitiéndole poner el motor en marcha con menos tirones de la cuerda de arranque. Accione el bombeador oprimiéndolo y

luego dejando que este recobre su forma original.

### CEBADOR

El cebador ayuda a suministrar combustible al carburador durante el arranque. Esto permite la puesta en marcha del motor cuando está frío. Accione el cebador colocando la palanca en la posición Full. Después que el motor se haya puesto en marcha, ponga la palanca del cebador en la posición Off.

### ANTES DE PONER EN MARCHA EL MOTOR

**ADVERTENCIA:** Lea atentamente la información sobre el combustible en las reglas de seguridad antes de comenzar. Si no comprende las reglas de seguridad, no intente abastecer el aparato de combustible. Llame al número 1-800-235-5878.

### ABASTECIMIENTO DEL MOTOR

Este motor está habilitado para funcionar con gasolina sin plomo. Antes de comenzar con el uso, se deberá mezclar la gasolina con un aceite de buena calidad para motores de 2 tiempos enfriados a aire.

Recomendamos el aceite de la marca Craftsman. Mezcle la gasolina con el aceite en la proporción 40:1. (Se obtiene

una proporción de 40:1 mezclando 3.2 onzas de aceite con cada galón de gasolina sin plomo). NO USE aceite para automóviles ni para barcas. Estos aceites dañarán el motor. Al mezclar el combustible, siga las instrucciones impresas en el recipiente. Una vez haya añadido el aceite a la gasolina, agite al recipiente brevemente para asegurar que el combustible esté completamente mezclado. Siempre lea y siga las instrucciones de seguridad que tienen que ver con el combustible antes de abastecer el aparato.

#### IMPORTANTE

La experiencia indica que los combustibles mezclados con alcohol (los llamados gasohol o los que contienen etanol o metanol) pueden atraer la humedad, lo que puede causar la separación y la formación de ácidos durante el almacenaje. La gasolina ácida puede dañar el sistema de combustible del motor durante el almacenaje. Para evitar problemas con el motor, deberá vaciarse el sistema de combustible antes de almacenar el aparato por 30 días o más. Vacíe el tanque de combustible, ponga el motor en marcha y déjelo en marcha hasta que las líneas de combustible y el carburador queden vacíos. Use combustible fresco para la próxima temporada. Nunca use productos de limpieza de motor o carburador en el tanque de combustible ya que de hacerla puede provocar daños permanentes. Vea la sección de ALMACENAJE para información adicional.

#### COMO DETENER EL MOTOR

- Presione y sostenga el interruptor On/Stop en la posición STOP.
- Si el motor no se detiene, mueva la palanca del cebador a la posición Full.

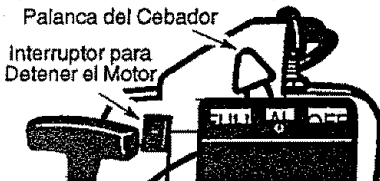

#### COMO PONER EN MARCHA EL MOTOR

#### MOTOR FRIO O CALIENTE DESPUES DE QUEDAR SIN COMBUSTIBLE

**ADVERTENCIA:** El cabezal de corte girará mientras se esté intentando poner en marcha el motor. Evite el hacer ningún tipo de contacto con el silenciador. Un silenciador caliente

podría provocar quemaduras de gravedad si se toca.

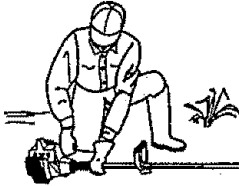

- Apoye el motor y la cubierta protectora en el suelo, permitiendo que el cabezal de corte no haga contacto con el suelo.
- Lentamente, oprima el bombeador 6 veces.
- Mueva la palanca del cebador a la posición Full.
- Apriete y sostenga el gatillo acelerador. Mantenga el gatillo acelerador completamente oprimido hasta que el motor marche sin problemas.

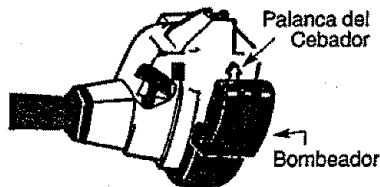

- Firmemente, tire de la cuerda de arranque 5 veces.
- AVISO:** Si el motor parece como si fuera a arrancar antes del quinto tirón de la cuerda de arranque, prosiga con el paso siguiente.
- Mueva la palanca de cebador a la posición Half.
  - Firmemente, tire de la cuerda de arranque hasta que el motor arranque, pero no más de 6 tirones.
- AVISO:** Si el motor no arranca después del sexto tirón de la cuerda de arranque (con la palanca del cebador en la posición Half), asegúrese de que la palanca del cebador se encuentre en la posición correcta. Luego, mueva la palanca del cebador a la posición Full y oprima el bombeador 6 veces; apriete y sostenga el gatillo acelerador y tire de la cuerda de arranque otras 2 veces. Mueva la palanca del cebador a la posición Half y tire de la cuerda de arranque hasta que el motor se ponga en marcha, pero no más de 6 veces. Si el motor no arranca, probablemente se encuentre ahogado. Proceda con la sección "Arranque de Motor Ahogado".
- Permita que el motor marche por 10 segundos, entonces mueva la palanca

del cebador en la posición Off antes de soltar el gatillo acelerador.

**AVISO:** Si el motor se cala con la palanca del cebador en la posición Off, mueva la palanca a la posición Half y tire de la cuerda de arranque hasta que el motor se ponga en marcha.

#### ARRANQUE DE MOTOR CALIENTE

- Mueva la palanca del cebador a la posición Half.
- Oprima y sostenga el gatillo acelerador. Mantenga el gatillo totalmente oprimido hasta que el motor marche sin problemas.
- Firmemente, tire de la cuerda de arranque hasta que el motor se ponga en marcha, pero no más de 5 tirones.
- Permita que el motor marche por 15 segundos, entonces mueva la palanca del cebador a la posición Off.

**AVISO:** Si el motor no arranca, tire de la cuerda otras 5 veces. Si el motor no arranca, probablemente esté ahogado.

#### ARRANQUE DIFÍCIL O ARRANQUE DE MOTOR AHOGADO

Lors motores ahogados pueden ponerse en marcha moviendo la palanca del cebador a la posición Off; luego, tire de la cuerda para aclarar el exceso de combustible. Esto podrá requerir que se tire del mango de la cuerda muchas veces dependiendo cuan ahogado se encuentre el motor.

Si el aparato sigue sin ponerse en marcha, vea la TABLA DIAGNOSTICA o llame al número 1-800-235-5878.

#### INSTRUCCIONES DE USO

##### POSICIÓN DE USO

SIEMPRE USE:



Permita que el motor alcance la velocidad de corte antes de meter el aparato en el material a cortar.

No haga marchar el motor a revoluciones más altas que las necesarias. La línea de corte cortará de una forma más eficiente sin que el motor esté acelerado a fondo. A revoluciones más bajas, habrá menos ruido y menor vibración del motor. La línea de corte durará

más tiempo y tendrá menor probabilidad de "fundirse" en la bobina.

Si el cabezal de corte no gira mientras el motor se encuentra en marcha, asegúrese que todas las piezas de la cortadora se encuentren debidamente en su lugar.

Siempre que no se halle cortando, suelte el gatillo acelerador y permita que el motor vuelva a marcha lenta.

Para detener el motor:

- Suelte el gatillo acelerador.
- Presione y sostenga el interruptor On/Stop hasta que el motor se haya detenido por completo.

#### AVANCE DE LA LÍNEA DE CORTE

La línea de corte avanza aproximadamente 5 cm (2 pulgadas) cada vez que se toca el cabezal contra el suelo con el motor acelerado a fondo.

El largo más eficiente de la línea es el largo máximo permitido por el limitador de línea.

Siempre mantenga la cubierta protectora en su lugar siempre que el aparato esté en uso.

Para avanzar la línea:

- Acelere el motor a fondo.
- Sostenga el cabezal paralelo al suelo, por encima de un área con césped.
- Toque el cabezal de corte contra el suelo levemente una vez. Con cada toque, la línea avanzará aproximadamente 5 cm (2 pulgadas).

**AVISO:** Toque el cabezal contra el suelo siempre en un área con césped. Si se hace tocar contra superficies como el cemento o el asfalto, el cabezal podría sufrir desgaste excesivo.

**AVISO:** Si la línea se ha gastado y cuenta con 5 cm (2 pulgadas) o menos, hará falta más de un toque para obtener el largo de línea más eficiente.

**ADVERTENCIA:** Use únicamente línea con diámetro de 1.6 mm (.065 de pulgada). Las líneas de otros diámetros no avanzarán debidamente y pueden causar graves heridas. No use otros materiales, tales como el alambred, el hilo, la cuerda, etc. El alambre se puede quebrar al cortar, convirtiéndose en un misil muy peligroso y causando heridas de gravedad.

#### MÉTODOS DE CORTE

**ADVERTENCIA:** Use la velocidad mínima y no acerque el aparato demasiado al cortar cerca de objetos sólidos (piedra, gravilla, postes, etc.): estos pueden dañar el cabezal, pueden enredarse en la línea o la línea los

puede arrojar violentamente al aire, causando serio peligro.

- La punta de la línea es la que corta. Se conseguirá mejor rendimiento y el mínimo desgaste si no se mete la línea dentro del material que se está cortando. La ilustración a continuación muestra la forma correcta e incorrecta de cortar.

La punta de la línea es la que corta

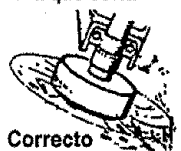

Correcto

La línea está metida dentro del material de trabajo



Incorrecto

- La línea retira fácilmente el césped y las malas hierbas de alrededor de paredes, cercados, árboles y macizos de flores; pero también es capaz de cortar la corteza tierna de árboles y arbustos y de marcar las cercas. Para evitar daños, especialmente a la vegetación delicada o a los árboles con corteza fina, acorte la línea a unos 10 a 13 cm (4 a 5 pulgadas) y use el aparato sin acelerar a fondo.
- Para recortar o escalpar, use el aparato sin acelerar a fondo, para incrementar la vida útil de la línea y disminuir el desgaste del cabezal, especialmente:
  - Al hacer trabajos livianos.
  - Cerca de objetos con los cuales la línea se puede enredar, como son los postes o árboles de poco diámetro y el alambre de las cercas.
- Para cortar césped y barrer, acelere el motor a fondo para lograr un buen trabajo de limpieza.

**ADVERTENCIA:** Use siempre protección para los ojos. Nunca se incline por encima del cabezal. La línea puede arrojar o hacer rebotar piedras o desechos hacia los ojos y la cara, pudiendo causar la pérdida de la vista u otras graves heridas.

**PARA RECORTAR**— Sostenga el cabezal unos 8 cm (3 pulgadas) del suelo y en ángulo. Únicamente la punta de la línea deberá hacer el contacto con el material a cortar. No meta la línea dentro del área que se está cortando.

Para Recortar

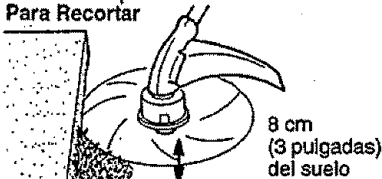

8 cm  
(3 pulgadas)  
del suelo

**PARA ESCALPAR**— La técnica del escalpado retira la vegetación no deseada. Sostenga el cabezal unos 8 cm (3 pulgadas) del suelo y en ángulo. Deje que la punta de la línea golpee contra el suelo cerca de los árboles, los postes, los monumentos, etc. Esta técnica incrementa el desgaste de la línea.

Para Escalpar

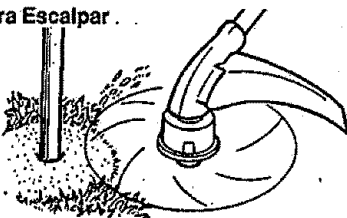

**PARA CORTAR CÉSPED**— Este aparato es ideal para cortar césped en lugares donde las cortadoras convencionales no llegan. En posición de cortar césped, mantenga la línea paralela al suelo. Evite presionar el cabezal contra el suelo, ya que de hacerlo podría escalpar la vegetación y dañar el aparato.

Para Cortar Césped

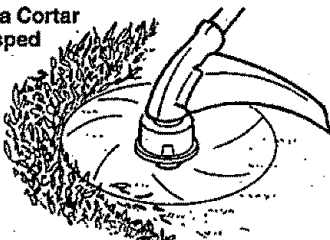

**PARA BARRER**— Se puede usar la acción ventiladora de la línea girante para barrer rápida y fácilmente un área determinada. Mantenga la línea paralela al suelo directamente encima de las superficies que se quiera barrer y mueva el aparato de un lado al otro rápidamente.

Para Barrer

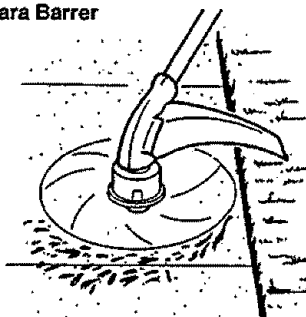

## MANTENIMIENTO

### CRONOGRAMA DE MANTENIMIENTO

| TAREA DE CUIDADO Y MANTENIMIENTO                  | CUANDO HACER        |
|---|---------------------|
| Verificar que no haya piezas ni fijadores sueltos | Antes de cada uso   |
| Verificar que no haya piezas dañadas o gastadas   | Antes de cada uso   |
| Limpiar el aparato y sus placas                   | Después de cada uso |
| Limpiar el filtro de aire                         | Cada 5 horas de uso |
| Cambiar la bujía                                  | Anualmente          |

### RECOMENDACIONES GENERALES

La garantía de este aparato no cubre los artículos que han sido sometidos al abuso o a la negligencia por parte del usuario. Para recibir el valor completo de la garantía, el usuario deberá mantener el aparato según las instrucciones en este manual. Hará falta hacer varios ajustes periódicamente para mantener el aparato de forma debida.

### VERIFIQUE QUE NO HAYA FIJADORES NI PIEZAS SUELTAS

- Cubierta de la Bujía
- Filtro de Aire
- Tornillos de la Caja
- Tornillos del Mango Auxiliar
- Cubierta Protectora

### VERIFIQUE QUE NO HAYA PIEZAS DAÑADAS O GASTADAS

Permita que sea el Centro de Servicio Sears quien efectúe el cambio de piezas dañadas o gastadas.

- Interruptor On/Stop – Asegúrese de que el interruptor funcione correctamente sosteniéndolo en la posición "Stop". Asegúrese de que el motor se haya detenido por completo, luego, ponga el motor en marcha nuevamente y continúe.
- Tanque de Combustible – Deje de usar el aparato si hay señales de daños o pérdidas en el tanque de combustible.
- Cubierta Protectora – Deje de usar el aparato si el protector está dañado.

### LIMPIE EL APARATO Y SUS PLACAS

- Limpie el aparato usando un trapo húmedo con un detergente suave.
- Seque el aparato usando un trapo seco y limpio.

### LIMPIE EL FILTRO DEL AIRE

No limpie el filtro de aire con gasolina ni cualquier otro solvente inflamable para evitar peligro de incendio y de emisiones evaporativas nocivas. Los filtros de aire sucios disminuyen la vida útil y el rendimiento del motor e incrementan el consumo de combustible y de emisiones nocivas. Limpie siempre el filtro de aire después de cada 5 horas de uso.

- Limpie la tapa y el área alrededor de la tapa para evitar que caiga suciedad o desechos en el carburador cuando se saque la tapa.
- Retire las piezas como se ilustra.
- Limpie el filtro con agua y jabón.
- Permita que el filtro se seque.
- Aplique varias gotas de aceite al filtro; exprima el filtro para distribuir el aceite.
- Reponga las piezas.

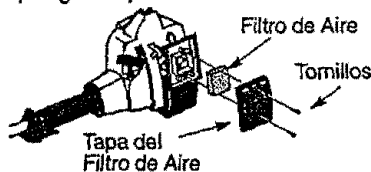

### CAMBIE LA BUJIA

Deberá cambiarse la bujía anualmente para asegurar que el motor arranque fácilmente y tenga un mejor rendimiento. Ajuste la separación de los electrodos a 0.025 de pulgada. El encendido es fijo e inalterable.

- Gire y saque la cubierta de la bujía.
- Retire la bujía del cilindro y deséchela.
- Cámbiela por una bujía Champion CJ-8Y y ajuste la bujía nueva con una llave de cubo de 3/4 de pulgada (10 a 12 libras/pie).
- Instale nuevamente la cubierta de la bujía.

## SERVICE Y AJUSTES

### PARA CAMBIAR LA LÍNEA

- Presione y sostenga el interruptor On/Stop en la posición STOP. Asegúrese de que el motor se haya detenido por completo.
- Gire y saque la cubierta de la bujía.
- Retire la bobina tirando firmemente del botón de toque.
- Limpie la superficie entera del cubo y de la bobina.
- Instale una bobina pre-cargada o corte un largo de unoa 6 metros de línea marca Craftsman con diámetro de 1.6 mm (0,065 de pulgada). Nunca use alambre, sogá, hilo, etc., que se pueden romper y convertirse en proyectiles peligrosos.
- Meta 1 cm (1/2 pulgada) de la punta de la línea por el orificio pequeño en el interior de la bobina.
- Enrosque la línea en la bobina firme y parejamente en la dirección que indica la flecha en la bobina.
- Fije la línea en la mella en la bobina, dejando unos 7 a 12 cm (3 a 5 pulgadas) de línea colgando sin enros-car.
- Meta la punta de la línea por el orificio de salida en el cubo como se ve en la ilustración.
- Alinee la mella con el orificio de salida.
- Coloque la bobina en el cubo y empújela hasta que se fije en posición.
- Tire la línea que sobresale del cubo para liberarla de la mella en el interior del cubo.

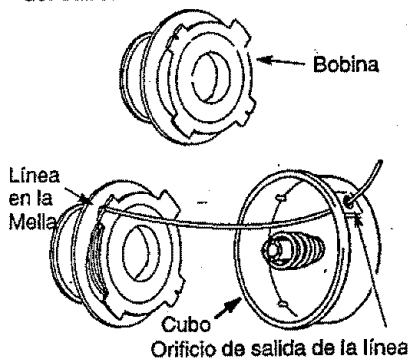

### AJUSTED AL CARBURADOR

**ADVERTENCIA:** El cabezal de corte se mantendrá girando durante la mayor parte de este procedimiento. Use su equipo protector y observe todas las precauciones de seguridad. Verifique

la marcha lenta después de cada ajuste de mezcla.

El ajuste del carburador es de primordial importancia. Si se hace incorrectamente, puede dañar tanto el motor como el carburador permanentemente. Si necesita más ayuda o no está seguro de cómo hacer este procedimiento, llame al número de ayuda al consumidor 1-800-235-5878.

El combustible vencido, el filtro de aire sucio, el filtro combustible sucio o el motor ahogado pueden dar la impresión de carburación desajustada. Verifique estas condiciones antes de hacer cualquier ajuste al carburador.

El carburador ha sido ajustado cuidadosamente en la fábrica. Posiblemente sea necesario hacer ajustes si se nota cualquiera de las siguientes condiciones:

- El motor no anda en marcha lenta. Vea "Marcha Lenta" bajo el procedimiento de ajuste.
- El motor se para o se ahoga cuando debe acelerar. Vea "Verificación de Aceleración" bajo el procedimiento de ajuste.
- Pérdida de potencia de corte. Vea "Ajuste de la Mezcla" bajo el procedimiento de ajuste.

El carburador cuenta con dos tornillos de ajuste.

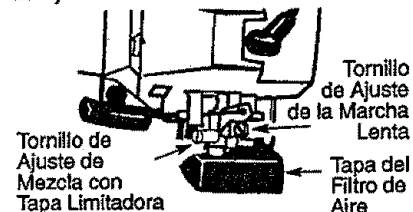

### PUNTOS DE PRECALIBRACION

Al hacer ajustes no fuerce las tapas limitadoras de plástico más allá de los retenedores o puede haber daños. Si no se necesitan los puntos de precalibración, pase a la sección de "Procedimiento de Ajuste, Marcha Lenta". Para ajustar los puntos de precalibración::

- Gire el tornillo de ajuste de mezcla hacia la izquierda hasta que se detenga.
- Gire el tornillo de marcha lenta hacia la derecha hasta que se detenga. Luego gírelo hacia la izquierda 4 vueltas y media.



- Ponga el motor en marcha y corte el césped por 3 minutos, luego proceda con la sección de ajustes. Si el motor no arranca, vea la Tabla Diagnóstica o llame al número 1-800-235-5878.
- Si el funcionamiento del motor es aceptable con las posiciones prefijadas, no hará falta hacer más ajustes.

#### PROCEDIMIENTO DE AJUSTE

##### Marcha Lenta

Deje el motor en marcha lenta. Ajuste las revoluciones hasta que el motor se mantenga en marcha sin calarse.

- Gire el tornillo hacia la derecha para aumentar las revoluciones si el motor se ahoga o se para.
- Gire el tornillo hacia la izquierda para reducir las revoluciones.

No hará falta ningún otro ajuste si el funcionamiento es satisfactorio.

##### Ajuste de la Mezcla "H"

No use el motor con el acelerador a fondo por mucho tiempo al hacer los ajustes ya que daños al motor podrían ocurrir. Extienda la línea el máximo

permitido por el limitador y corte algo de césped. Basándose en el rendimiento durante el corte, ajuste el tornillo de mezcla por incrementos de sólo 1/16 de vuelta, como se detalla a continuación:

- Hacia la derecha hasta que el motor tenga buena potencia al cortar y sin titubeos. No haga los ajustes basados en el sonido ni por las revoluciones, sino juzgue por el buen funcionamiento al cortar.
- Hasta la izquierda si la tiene revoluciones altas pero se par o le falta potencia al cortar.

Después de completar con los ajustes, verifique la aceleración. Ajuste nuevamente si es necesario.

##### Verificación de Aceleración

Si el motor se para o titubea en lugar de acelerar, gire el tornillo de ajuste de mezcla hacia la izquierda hasta que consiga una aceleración pareja. Verifique nuevamente y haga los ajustes necesarios para conseguir un funcionamiento aceptable.

## ALMACENAJE

Prepare el aparato para almacenarlo al final de la temporada o si no lo va a usar por más de 30 días.

#### ADVERTENCIA:

- Permita que el motor se enfríe y fije bien el aparato antes de guardarlo o transportarlo.
- Guarde el aparato y el combustible en un lugar bien ventilado donde los vapores del combustible no puedan entrar en contacto con chispas ni llamas abiertas provenientes de calentadores de agua, motores o interruptores eléctricos, calefactores centrales, etc.
- Guarde el aparato con todos los protectores en su lugar y colóquelo de modo que las piezas cortantes no puedan causar heridas por accidente.
- Guarde el aparato y el combustible en un lugar completamente fuera del alcance de los niños.

#### SUPERFICIES EXTERNAS

Si va a almacenar el aparato durante un periodo largo de tiempo, límpielo rigurosamente antes de guardarlo. Almacene en un área limpia y seca.

- Aplique una pequeña cantidad de aceite a las superficies externas metálicas.

#### SISTEMA DE COMBUSTIBLE

Vea el mensaje marcado como **IMPORTANTE**, que se refiere al uso de combustibles con mezcla de alcohol en su aparato, en la sección de Uso, bajo Abastecimiento del Motor.

Los estabilizadores de combustible son una alternativa aceptable para minimizar la formación de depósitos de goma durante el almacenaje. Añada estabilizador a la gasolina en el tanque de combustible o en el recipiente para almacenar el mismo. Siga las instrucciones de mezcla que se encuentran impresas en el envase. Ponga el motor en marcha y déjelo en marcha por unos 5 minutos después de haberle puesto estabilizador.

El aceite CRAFTSMAN 40:1 para motores a 2 tiempos (enfriados a aire) viene mezclado con estabilizador de combustible. Si no usa este aceite de Sears, usted podrá añadir estabilizador al tanque de combustible.

#### INTERIOR DEL MOTOR

- Retire la bujía y vierta una cucharadita de aceite 40:1 para motores a 2 tiempos (enfriados a aire) por la abertura para la bujía. Lentamente, tire de la cuerda de arranque de 8 a 10 veces para distribuir el aceite.

- Cambie la bujía por una nueva del tipo y de la gama de calor recomendados.
- Limpie el filtro de aire.
- Examine todo el aparato para verificar que no haya tornillos, tuercas ni pernos sueltos. Cambie todas las piezas dañadas, quebradas o gastadas.
- Al principio de la próxima temporada,

use exclusivamente combustible fresco con la proporción correcta de gasolina a aceite.

#### OTROS

- No guarde la gasolina de una temporada a la próxima.
- Cambie el recipiente de gasolina si se empieza a oxidar.

#### TABLA DIAGNOSTICA

| SINTOMA  | CAUSA   | SOLUCION  |
|--|---|---|
| El motor no arranca  | <ul style="list-style-type: none"> <li>• El motor se encuentra ahogado.</li> <li>• El tanque de combustible está vacío.</li> <li>• La bujía no está haciendo chispa.</li> <li>• El combustible no está llegando al carburador.</li> <li>• Baja compresión.</li> </ul> | <ul style="list-style-type: none"> <li>• Vea las "Instrucciones de Arranque".</li> <li>• Llene el tanque con la mezcla correcta de combustible.</li> <li>• Instale una bujía nueva.</li> <li>• Verifique que el filtro de combustible no esté sucio; cámbielo. Inspeccione la línea de combustible; repárela o cámbiela si se encuentra partida o torcida.</li> <li>• Entre en contacto con su Centro de Servicio Sears.</li> </ul> |
| El motor no mantiene debidamente la marcha lenta             | <ul style="list-style-type: none"> <li>• La marcha lenta está fijada muy baja.</li> <li>• La marcha lenta está fijada muy alta.</li> <li>• El carburador requiere ajuste.</li> <li>• Las juntas del cigüeñal están gastadas.</li> <li>• Baja compresión.</li> </ul>   | <ul style="list-style-type: none"> <li>• Ajuste el tornillo de marcha lenta hacia la derecha para aumentar las revoluciones.</li> <li>• Ajuste el tornillo de marcha lenta hacia la izquierda para reducir las revoluciones.</li> <li>• Vea "Ajustes al Carburador".</li> <li>• Entre en contacto con su Centro de Servicio Sears.</li> <li>• Entre en contacto con su Centro de Servicio Sears.</li> </ul>                         |
| El motor no acelera, le falta potencia, o se para bajo carga | <ul style="list-style-type: none"> <li>• Filtro de aire sucio.</li> <li>• La bujía está carbonizada.</li> <li>• El carburador requiere ajuste.</li> <li>• Carbonización.</li> <li>• Baja compresión.</li> </ul>   | <ul style="list-style-type: none"> <li>• Limpie o cambie el filtro de aire.</li> <li>• Limpie o cambie la bujía y recalibre la separación.</li> <li>• Vea "Ajustes al Carburador".</li> <li>• Entre en contacto con su Centro de Servicio Sears.</li> <li>• Entre en contacto con su Centro de Servicio Sears.</li> </ul>   |
| El motor humea excesivamente                                 | <ul style="list-style-type: none"> <li>• El cebador está parcialmente activado.</li> <li>• La mezcla de combustible está equivocada.</li> <li>• Filtro de aire sucio.</li> <li>• El carburador requiere ajuste.</li> </ul>  | <ul style="list-style-type: none"> <li>• Mueva el cebador a la posición Off.</li> <li>• Vacíe el tanque de combustible y llénelo con la mezcla correcta.</li> <li>• Limpie o cambie el filtro de aire.</li> <li>• Vea "Ajustes al Carburador".</li> </ul>   |
| El motor se calienta demasiado                               | <ul style="list-style-type: none"> <li>• La mezcla de combustible está equivocada.</li> <li>• La bujía no es la que corresponde.</li> <li>• El carburador requiere ajuste.</li> <li>• Carbonización.</li> </ul>   | <ul style="list-style-type: none"> <li>• Vea "Abastecimiento del Motor".</li> <li>• Cambie por la bujía correcta.</li> <li>• Vea "Ajustes al Carburador".</li> <li>• Entre en contacto con su Centro de Servicio Sears.</li> </ul>  |



For the repair or replacement parts you need  
delivered directly to your home  
Call 7 am – 7 pm, 7 days a week

**1-800-366-PART**

(1-800-366-7278)

Para ordenar piezas con entrega a  
domicilio – 1-800-659-7084

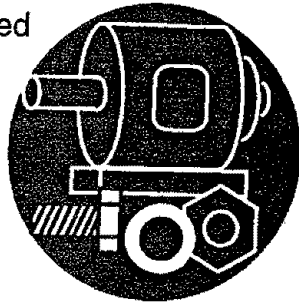

For in-house major brand repair service  
Call 24 hours a day, 7 days a week

**1-800-4-REPAIR**

(1-800-473-7247)

Para pedir servicio de reparación a  
domicilio – 1-800-676-5811



For the location of a Sears Parts and  
Repair Center in your area  
Call 24 hours a day, 7 days a week

**1-800-488-1222**

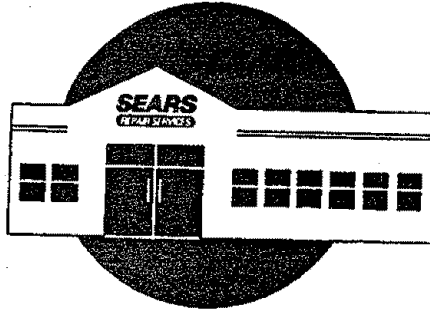

For information on purchasing a Sears  
Maintenance Agreement or to inquire  
about an existing Agreement  
Call 9 am – 5 pm, Monday–Saturday

**1-800-827-6655**



When requesting service or ordering  
parts, always provide the following  
information:

- Product Type
- Part Number
- Model Number
- Part Description

**SEARS**  
**REPAIR SERVICES**  
*America's Repair Specialists*