

Installation Instructions

30" Free-Standing Dual Fuel

Instructions d'installation

Français - Cuisinière à gaz autonome à bi-énergie de 76,2 cm (30 po)



 **Electrolux**

INSTALLATION INSTRUCTIONS FOR FREESTANDING DUAL FUEL

INSTALLATION AND SERVICE MUST BE PERFORMED BY A QUALIFIED INSTALLER. IMPORTANT: SAVE FOR LOCAL ELECTRICAL INSPECTOR'S USE. READ AND SAVE THESE INSTRUCTIONS FOR FUTURE REFERENCE.



Refer to your serial plate for applicable agency certifications

Provide Proper Fuel Type

Before Proceeding: Your range is preset to operate on Natural Gas only.

Important Note to the Consumer

- Keep these instructions with your **Use & Care Guide** for future reference.
- As when using any appliance generating heat, there are certain safety precautions you should follow. These are listed in the **Use & Care Guide**, read it carefully.
- Be sure your range is installed and grounded properly by a qualified installer or service technician.
- Make sure the wall coverings around the range can withstand the heat generated by the range.
- To eliminate the need to reach over the surface elements or burners, cabinet storage space directly above the range should be avoided.

Important Notes to the Installer

- Read all instructions contained in these installation instructions before installing range.
- Remove all packing material from the oven compartments before connecting the gas and electrical supply to the range.
- Observe all governing codes and ordinances.
- Be sure to leave these instructions with the consumer.



⚠ WARNING

- ALL RANGES CAN TIP
- INJURY TO PERSONS COULD RESULT
- INSTALL ANTI-TIP DEVICE PACKED WITH RANGE
- SEE INSTALLATION INSTRUCTIONS

⚠ WARNING If the information in this manual is not followed exactly, a fire or explosion may result causing property damage, personal injury or death.

FOR YOUR SAFETY:

- Do not store or use gasoline or other flammable vapors and liquids in the vicinity of this or any other appliance.
- **WHAT TO DO IF YOU SMELL GAS:**
 - Do not try to light any appliance.
 - Do not touch any electrical switch; do not use any phone in your building.
 - Immediately call your gas supplier from a neighbor's phone. Follow the gas supplier's instructions.
 - If you cannot reach your gas supplier, call the fire department.
- Installation and service must be performed by a qualified installer, service agency or the gas supplier.

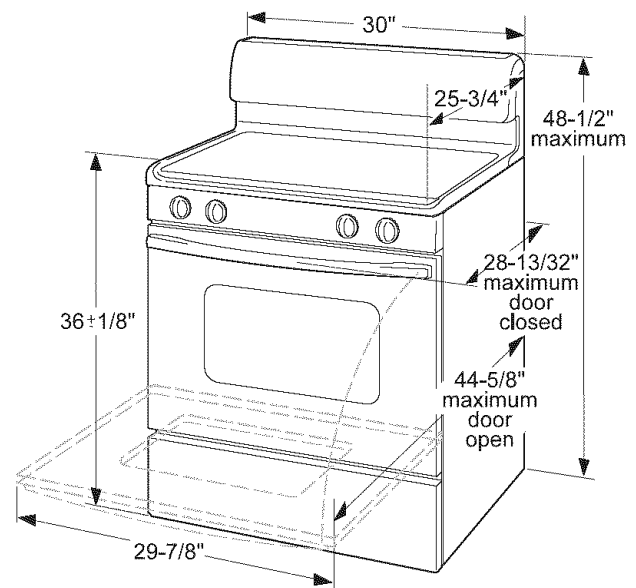

Clearances and Dimensions

Location: Check location where the range will be installed. Check for proper electrical and gas supply, and the stability of the floor.

Dimensions that are shown must be used. Given dimensions provide minimum clearance. Contact surface must be solid and level.

INSTALLATION INSTRUCTIONS FOR FREESTANDING DUAL FUEL

IMPORTANT SAFETY INSTRUCTIONS

Installation of this range must conform with local codes or, in the absence of local codes, with the National Fuel Gas Code ANSI Z223.1 — latest edition when installed in the United States.

When installed in a manufactured (mobile) home, installation must conform with the Manufactured Home Construction and Safety Standard, Title 24 CFR, Part 3280 [formerly the Federal Standard for Mobile Home Construction and Safety, Title 24, HUD (Part 280)] or, when such standard is not applicable, the Standard for Manufactured Home Installations, ANSI/NCSCS A225.1, or with local codes.

Proper Installation— Be sure your appliance is properly installed and grounded by a qualified technician in accordance with the National Fuel Gas Code ANSI Z223- latest edition, or in Canada CAN/CGA B149.1 and CAN/GGA B149.2, and the National Electrical Code ANSI/NFPA No.70-latest edition, or in Canada CSA Standard C22.1, Canadian Electrical Code, Part 1, and local code requirements. Install only per installation instructions provided in the literature package for this range.

This range has been design certified by CSA International. As with any appliance using gas and generating heat, there are certain safety precautions you should follow. You will find them in the Use & Care Guide, read it carefully.

Special instructions for appliances installed in the State of Massachusetts: This appliance can only be installed in the State of Massachusetts by a Massachusetts licensed plumber or gas fitter. When using a flexible gas connector, it must not exceed 3 feet (36 inches) in length. A "T" handle type manual gas valve must be installed in the gas supply line to this appliance.

- **Be sure your range is installed and grounded properly by a qualified installer or service technician.**
- **This range must be electrically grounded in accordance with local codes or, in their absence, with the National Electrical Code ANSI/NFPA No. 70 — latest edition when installed in the United States.** See "Grounding Instructions" on page 7-9 in the Installation Steps.
- **Before installing the range in an area covered with linoleum or any other synthetic floor covering, make sure the floor covering can withstand heat at least 90°F above room temperature without shrinking, warping or discoloring.** Do not install the range over carpeting unless you place an insulating pad or sheet of 1/4-inch thick plywood between the range and carpeting.

- **Make sure the wall coverings around the range can withstand the heat generated by the range.**
- **Do not obstruct the flow of combustion air at the oven vent nor around the base or beneath the lower front panel of the range.** Avoid touching the vent openings or nearby surfaces as they may become hot while the oven is in operation. This range requires fresh air for proper burner combustion.
- **Do not store items of interest to children in the cabinets above the range.** Children could be seriously burned climbing on the range to reach items.
- **To eliminate the need to reach over the surface burners, cabinet storage space above the burners should be avoided.**
- **Adjust surface burner flame size so it does not extend beyond the edge of the cooking utensil.** Excessive flame is hazardous.
- **Do not use the oven as a storage space.** This creates a potentially hazardous situation.
- **Never use your range for warming or heating the room.** Prolonged use of the range without adequate ventilation can be dangerous.
- **Do not store or use gasoline or other flammable vapors and liquids near this or any other appliance.** Explosions or fires could result.
- **Reset all controls to the "off" position after using a programmable timing operation.**

⚠ WARNING DO NOT MAKE ANY ATTEMPT TO OPERATE THE ELECTRIC IGNITION OVEN DURING AN ELECTRICAL POWER FAILURE. RESET ALL OVEN CONTROLS TO "OFF" IN THE EVENT OF A POWER FAILURE.

The electric ignitor will automatically re-ignite the oven burner when power resumes if the oven thermostat control was left in the "ON" position.

When an electrical power failure occurs during use, the surface burners will continue to operate.

During a power outage, the surface burners can be lit with a match. Hold a lighted match to the burner, then slowly turn the knob to the  (lite) position. Use extreme caution when lighting burners this way.

FOR MODELS WITH SELF-CLEAN FEATURE:

- **Remove broiler pan, food and other utensils before self-cleaning the oven.** Wipe up excess spillage. Follow the cleaning instructions in the Use & Care Guide.
- **Unlike the standard gas range, THIS COOKTOP IS NOT REMOVABLE.** Do not attempt to remove the cooktop.

INSTALLATION INSTRUCTIONS FOR FREESTANDING DUAL FUEL

Tools you will need

(Wear safety glasses when using tools):

For leveling legs and Anti-Tip Bracket:

- Adjustable wrench or channel lock pliers (Fig. 5).
- 1/4" & 5/16" Nutdriver or flat head screwdriver (Fig. 6).
- Electric drill & 1/8" dia. bit (5/32" Masonry drill bit if installing in concrete (Fig. 7).
- Level (Fig. 22).

For gas supply connection:

- Pipe wrench (Fig. 8).

For burner flame adjustment:

- Phillips head and small blade-type screwdrivers (Figs. 9 & 10).

Additional materials you may need:

- Anti-Tip Template (Fig. 12), Anti-Tip bracket, 2 mounting screws (bracket and screws are supplied with range - Fig. 13) and masking tape (Fig. 14).
- Pipe joint sealant that resists action of LP/Propane gas (Fig. 15).
- Gas line manual shut-off valve (Fig. 16).
- 1/2" NPT 90° black pipe elbow (Fig. 17).
- A new flexible metal appliance conduit (1/2" NPT x 3/4" or 1/2" I.D.) must be design certified by CSA International (Fig. 18). Because solid pipe restricts moving the range we recommend using a new flexible conduit (**48" MAXIMUM LENGTH**) for each new installation and additional reinstallations.
- Always use the (2) new flare adapters (1/2" NPT x 3/4" or 1/2" I.D.) supplied with the new flexible appliance conduit for connection of the range (Fig. 19).
- 4 or 3 wire, 40/50 ampere rated wall receptacle and mounting plate (**may be required for new or modified installations** - Fig. 21).
- Copper electrical wiring and metal conduit (for hard wiring installation only).

Tools



Fig. 5

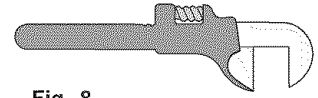

Fig. 8

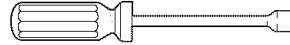

Fig. 6

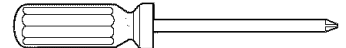

Fig. 9

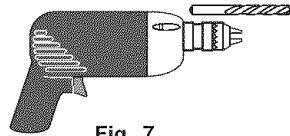

Fig. 7

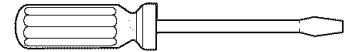

Fig. 10

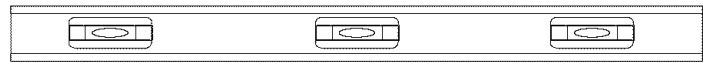

Fig. 22

Materials

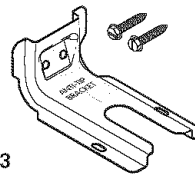

Fig. 13

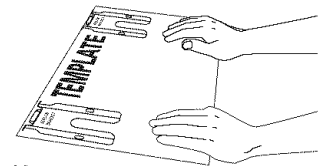

Fig. 12



Fig. 15

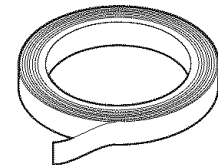

Fig. 14



Fig. 16



Fig. 17

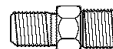

Fig. 19

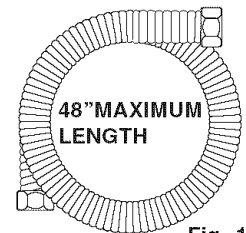
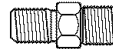

Fig. 18

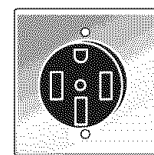

Fig. 21

INSTALLATION INSTRUCTIONS FOR FREESTANDING DUAL FUEL

Cabinet and countertop dimensions

- Check for wall and cabinet clearances where the range will be installed.
- Check the stability of the floor where the range will be installed.
- Check for proper electrical and gas supply.

Note: All dimensions provided are minimal unless otherwise stated.

To eliminate the risk of burns or fire by reaching over heated surface units, cabinet storage space located above the surface units should be avoided. If cabinet storage is to be provided, the risk can be reduced by installing a range hood that projects horizontally a minimum of 5" beyond the bottom of the cabinets.

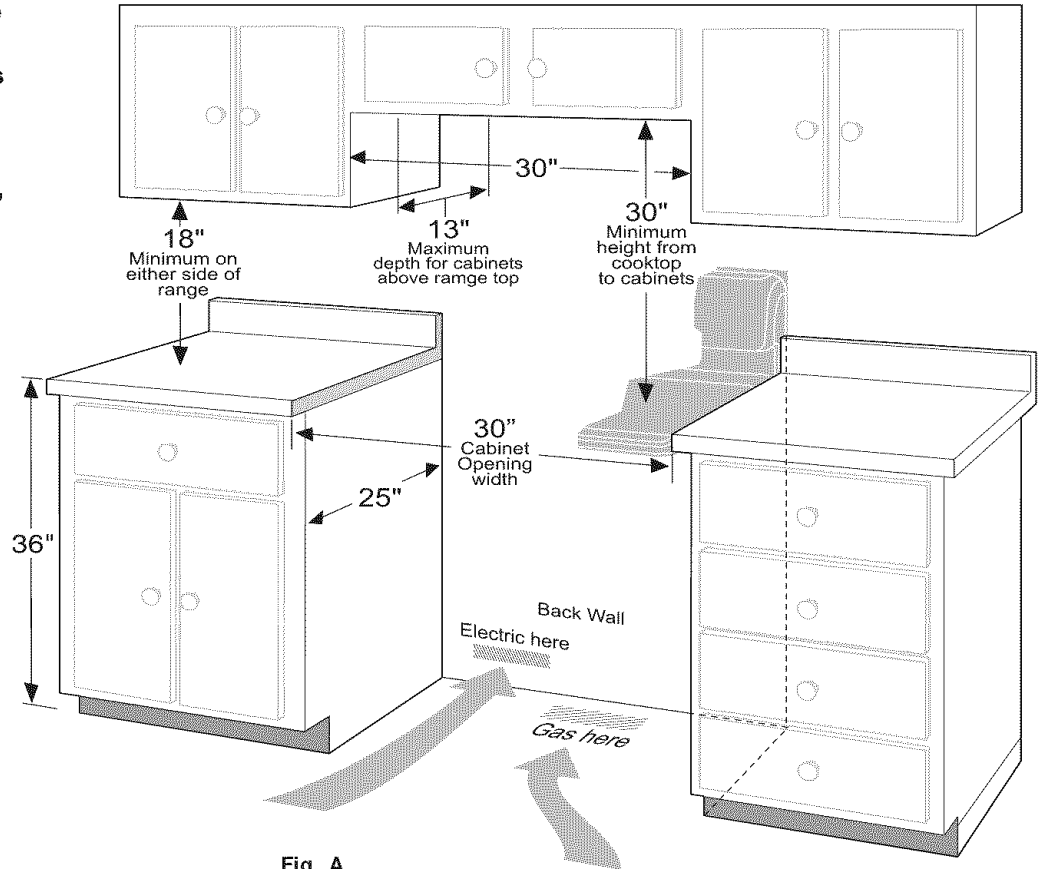
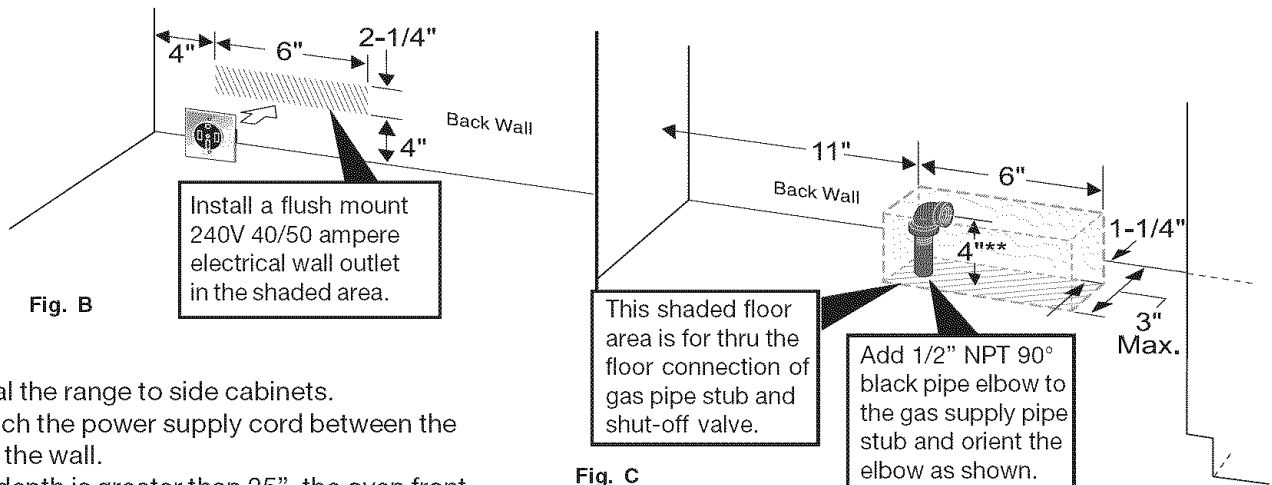

Fig. A



- Do not seal the range to side cabinets.
- Do not pinch the power supply cord between the range and the wall.
- If cabinet depth is greater than 25", the oven front frame must extend beyond cabinet front by 1/2" minimum.

All openings in the wall or floor where the range is to be installed must be sealed.

Note: The gas supply pipe stub and elbow assembly centerline should not exceed 4" height from the floor.

INSTALLATION INSTRUCTIONS FOR FREESTANDING DUAL FUEL

Installation with cabinets and wall

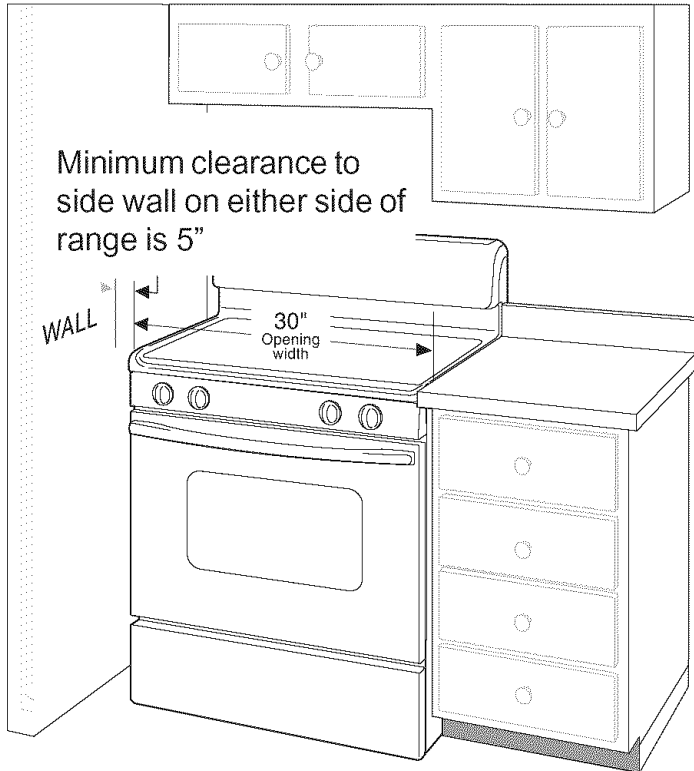

Fig. D

Anti-tip installation

IMPORTANT SAFETY WARNING!

To reduce the risk of tipping of the range, the range must be secured to the floor by properly installed anti-tip bracket and screws packed with the range. Failure to install the anti-tip bracket will allow the range to tip over if excessive weight is placed on an open door or if a child climbs upon it. Serious injury might result from spilled hot liquids or from the range itself.

If range is ever moved to a different location, the anti-tip brackets must also be moved and installed with the range.

Instructions are provided for installation in wood or cement fastened to either the floor or wall. When installed to the wall, make sure that screws completely penetrate dry wall and are secured in wood or metal. When fastening to the floor or wall, be sure that screws do not penetrate electrical wiring or plumbing.

Anti-tip bracket installation instructions

- 1. Locate the Bracket Using the Template** - (Bracket may be positioned on either the left or right side of the range. Refer to Figs. 24 thru 26 to position the bracket if template is not available). Mark the floor or wall where left or right side of the range will be located. If rear of range is against wall or no further than 1-1/4" from wall when installed, you may use the wall or floor mount method. If molding is installed and does not allow the bracket to fit flush against wall, remove molding or mount bracket to floor. For wall mount (Fig. 24), locate the bracket by placing the back edge of the template against rear wall and the side edge of template on the mark made referencing the side of the range. Place bracket on top of template and mark location of the screw holes in wall. If rear of range is further than 1-1/4" from wall when installed, attach bracket to the floor. For floor mount (Figs. 24 or 25), locate the bracket by placing back edge of the template where the rear of the range will be located. Mark the location of the screw holes shown in template.
- 2. Drill Pilot Holes & Fasten Bracket** - Drill 1/8" pilot hole where screws are to be located (Fig. 23). If bracket is to be mounted to the wall, drill pilot hole at an approximate 20° downward angle. If bracket is to be mounted to masonry or ceramic floors, drill 3/16" pilot hole 1-3/4" deep. The screws provided may be used in wood or concrete material. Use 5/16" nut-driver or flat head screwdriver to secure the bracket in place.
- 3. Level & Position Range** - Level range by adjusting the (4) leveling legs with a wrench. Note: A min. clearance of 1/8" is required between bottom of range and leveling legs to allow room for bracket. Slide range back into position (Fig. 26). Remove lower panel or storage drawer to visually check that rear leveling leg is inserted into and fully secured by the bracket. For models with a warmer drawer or broiler compartment, grasp the top rear edge of the range and carefully attempt to tilt it forward. Use a level to check your adjustments (Fig. 27).

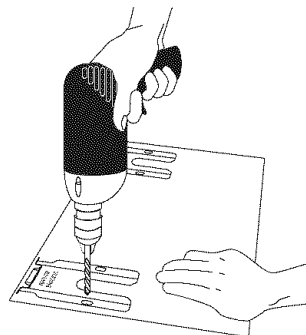
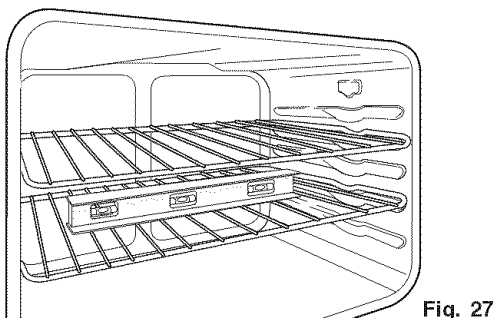
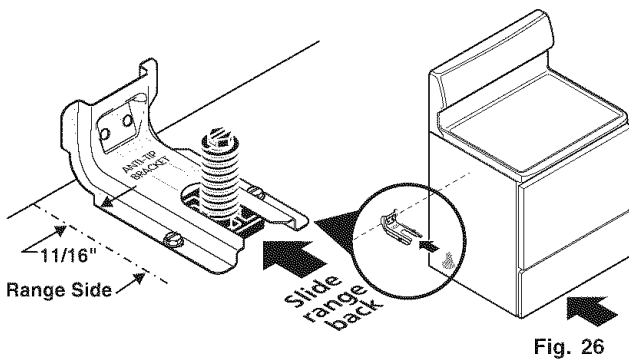
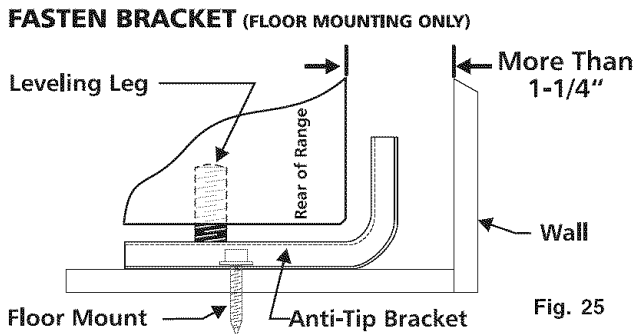
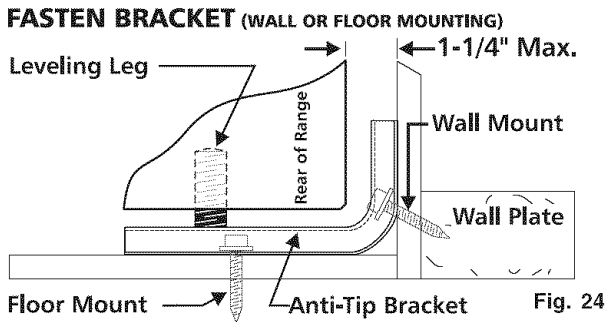

Fig. 23

INSTALLATION INSTRUCTIONS FOR FREESTANDING DUAL FUEL

Anti-tip bracket installation instructions



Electrical requirements

3 & 4 - Wire electrical wall Receptacle types and recommended mounting orientation on wall

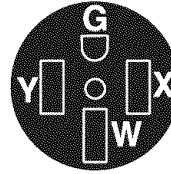

Required for new and remodeled installations

4 Wire Wall Receptacle (14-50R)

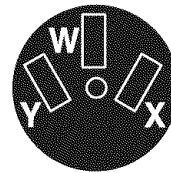

Allowed for existing installations

3 Wire Wall Receptacle (10-50R)

Fig. 28

Electrical connection requirements

This appliance must be properly installed and grounded by a qualified technician in accordance with the National Electrical Code ANSI/NFPA No. 70 -- latest edition -- and local electrical code requirements.

This appliance may be connected by means of permanent "Hard Wiring" or "Power Supply Cord Kit."

When hard wiring, do not leave excess wire in range compartment. Excess wire in the range compartment may not allow the access cover to be replaced properly, and could create a potential electrical hazard if wires become pinched.

INSTALLATION INSTRUCTIONS FOR FREESTANDING DUAL FUEL

Range installation instructions

A Provide an adequate gas supply.

This range is pre-set to operate on 4" natural gas manifold pressure. A convertible Pressure Regulator is connected to the manifold and **MUST** be connected in series with the gas supply line (Refer to Fig. 37).

Care must be taken during installation of range not to obstruct the flow of combustion and ventilation air. The gas supply line should be 1/2" or 3/4" I.D.

For proper operation, the maximum inlet pressure to the regulator should be no more than 14 inches of water column pressure. The inlet pressure to the regulator must be at least 1 inch greater than regulator manifold pressure. Examples: If regulator is set for natural gas 4 inch manifold pressure, inlet pressure must be at least 5 inches.

Leak testing of the appliance shall be conducted according to the instructions in Step C.

B Seal the wall and floor openings (Refer to Figs. 1, 2 & 3).

Seal any openings in the wall behind the range and in the floor under the range after gas supply line is installed.

C Connect the range to the gas supply (refer to Fig. 37).

Before connecting gas supply to range, **review the suggested power source location drawings** (Figs. 1, 3 & 4). To prevent leaks apply pipe joint sealant on all male (outside) pipe threading. The Pressure Regulator can be found mounted to the lower left rear of range (See Fig 37). To install the gas supply:

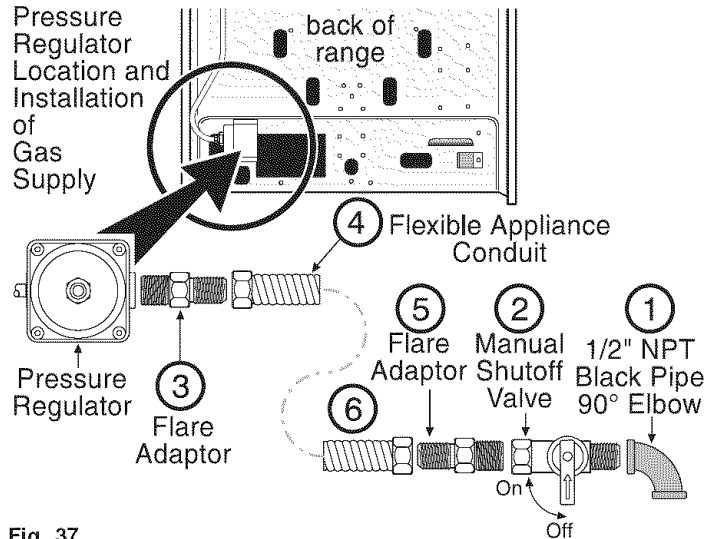

Fig. 37

- 1.) Install 1/2" NPT 90° Black Pipe Elbow to the gas supply pipe stub (See Figs. 3, 17 & 37)
- 2.) Install an external gas Shut-Off Valve (manual) to gas supply line in an easily-accessible location outside of the range. Be sure you know how and where to shut-off the gas supply to the range (Figs. 16 & 37).
- 3.) Install Flare Adapter* to gas Pressure Regulator (Figs. 19 & 37).

CAUTION Do not allow the Pressure Regulator to turn on pipe when tightening fittings.

- 4.) Attach flexible Appliance Conduit to Flare Adapter on Pressure Regulator (Figs. 18 & 37).
- 5.) Install 2nd Flare Adapter* to external manual Shut-Off Valve (Figs. 19 & 37).
- 6.) Attach flexible Appliance Conduit to Flare Adapter on Shut-Off Valve (Fig. 37).
- 7.) After making these connections, check for gas leaks. Turn the gas supply on to the range and use a liquid leak detector at all joints and conduits to check for leaks in the system.***Note:** Be sure to use the 2 Flare Adapters supplied with the Flexible Conduit Kit.

WARNING Do not use a flame to check for gas leaks.

INSTALLATION INSTRUCTIONS FOR FREESTANDING DUAL FUEL

Range installation instructions (cont'd)

Checking Manifold Gas Pressure:

Disconnect the range and its individual shut-off valve from the gas supply piping system during any pressure testing of that system at test pressures greater than 14" of water column pressure (approximately 1/2" psig). The appliance must be isolated from the gas supply piping system by closing its individual manual shut-off valve during any pressure testing of the gas supply piping system at test pressures equal to or less than 14" of water column pressure (approximately 1/2" psig).

If it should be necessary to check the manifold gas pressure, connect manometer (water gauge) or other pressure device to the top burner right rear orifice. Using a rubber hose with inside diameter of approximately 1/4," hold tubing down tight over orifice. Turn burner valve on. For an accurate pressure check have at least two (2) other top burners burning. Be sure the gas supply (inlet) pressure is at least one inch above specified range manifold pressure. The gas supply pressure should never be over 14" water column. When properly adjusted for Natural Gas the manifold pressure is 4" (For LP/Propane Gas the manifold pressure is 10").

D **Read the electrical connection details below. Plug the range into the wall receptacle.**

⚠ WARNING Before servicing, disconnect electrical supply at circuit breaker, fuse or Power Cord.

⚠ WARNING PLEASE READ CAREFULLY! For personal safety, this product must be properly grounded.

E **Carefully slide range into cabinet opening.**

Carefully slide range into cabinet opening while inserting rear leveling leg into and FULLY ENGAGING THE ANTI-TIP BRACKET (See Fig. 26). Make sure that the flexible appliance conduit (Fig. 18) and the power cord (Fig. 20) folds into the remaining open floor area behind the range warmer or storage drawer. **Make sure that the flexible appliance conduit does not become pinched or kinked!** Pre-shape the flexible appliance conduit and power cord if necessary to insure that the range slides into cabinet opening properly. Be sure to check level of the range by placing a level horizontally on an oven rack (See Fig. 27).

Range installations steps

F **Surface burner heads, cap & grates.**

It is very important to make sure that all of the surface burner heads, surface burner caps and surface burner grates are installed correctly.

Your appliance was shipped with the burner heads and burner caps assembled in the correct locations (Fig. 38).

Should you need to re-install the burner caps please refer to the Use & Care guide for more information.

REMEMBER — DO NOT ALLOW SPILLS, FOOD, CLEANING AGENTS OR ANY OTHER MATERIAL TO ENTER THE

GASORIFICE HOLDER OPENING. Always keep the Burner Caps and Burner Heads in place whenever the surface burners are in use.

INSTALLATION INSTRUCTIONS FOR FREESTANDING DUAL FUEL

Range installation instructions (cont'd)

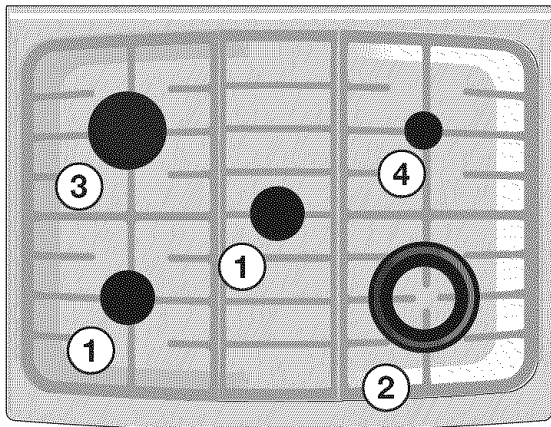

Fig. 38

1. 2 Standard burners - 9,500 BTU.
2. Min-2-Max™ - double burner - 18,000 BTU (some models) or Large burner - 16,000 BTU (some models).
3. Large burner - 14,000 BTU.
4. Perfect Simmer burner™ - 5,000 BTU

G Check electric ignition of surface burners.

Operation of electric igniters should be checked after range and supply line connectors have been carefully checked for leaks and range has been connected to electric power.

1. To check for proper lighting, **push in and turn** surface burner knob **counterclockwise** to the ☆ (lite) position. You will hear the igniter sparking (Fig. 39).
2. The surface burner should light when gas is available to the top burner. Purge air from supply lines by leaving knob in the ☆ (lite) position until burner ignites. Each burner should light within four (4) seconds in normal operation after air has been purged from supply lines.
3. Visually check that the burner has lit. Once the burner lites, turn the control knob out of the ☆ (lite) position.
4. The range has separate electrodes (igniters) for each burner. Try each knob separately until all burner valves have been checked.

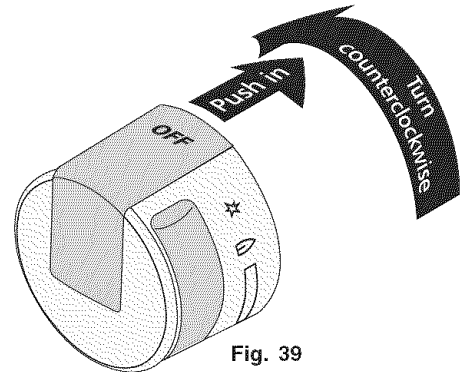

Fig. 39

H Adjust the "LO" setting of surface burner valve (for linear flow valves only).

If burner goes out, reset control to OFF. Remove the burner control knob. Use a thin-bladed screwdriver and adjust the inner burner flame size with the right-hand set screw (See Fig. 40). Adjust the outer burner flame size with the lower set screw (See Fig. 40). Turn counterclockwise to increase flame size. Turn clockwise to decrease flame size. Test to verify if "LO or LOW" setting should be adjusted (right front position ONLY):

1. Push in and turn knob to (lite) until burner ignites.
2. Push in and quickly turn knob to LOWEST POSITION.
3. If burner goes out, reset control to OFF.
4. Remove the burner control knob.
5. Use a thin-bladed screwdriver and adjust the inner burner flame size with the right-hand set screw (See Fig. 40). Adjust the outer burner flame size with the lower set screw (some models - See Fig. 40). Turn counterclockwise to increase flame size. Turn clockwise to decrease flame size.

Right-hand burner (some models)

Inner burner flame adjustment screw

Outer burner flame adjustment screw

All other surface burners

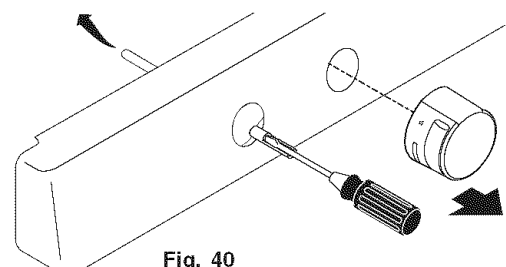

Fig. 40

INSTALLATION INSTRUCTIONS FOR FREESTANDING DUAL FUEL

Range installation instructions (cont'd)

Test to verify if "LO or LOW" setting should be adjusted (all other positions):

1. Follow steps a thru d above.
2. Insert a thin-bladed screwdriver into the hollow valve stem and engage the slotted screw inside. Flame size can be increased or decreased with the turn of the screw. Turn counterclockwise to increase flame size. Turn clockwise to decrease flame size.

I After installation is complete, make all controls are left in the OFF position.

Care, cleaning and maintenance

Refer to the Use & Care Guide for cleaning instructions. If removing the range is necessary for cleaning or maintenance, shut off the gas supply. Disconnect the gas and electrical supply. If the gas or electrical supply is inaccessible, lift the range slightly at the front and pull out away from the wall. Pull only as far as necessary to disconnect the gas and electrical supply. Finish removing the range for servicing and cleaning. Reinstall in reverse order making sure to level the range and check gas connections for leaks. See anti-tip instructions for proper anti-tip anchoring instructions.

Before you call for service

Refer to the Use & Care Guide for cleaning instructions. If removing the range is necessary for cleaning or maintenance, shut off the gas supply. Disconnect the gas and electrical supply. If the gas or electrical supply is inaccessible, lift the range slightly at the front and pull out away from the wall. Pull only as far as necessary to disconnect the gas and electrical supply. Finish removing the range for servicing and cleaning. Reinstall in reverse order making sure to level the range and check gas connections for leaks. See page 3 of this document for proper anti-tip anchoring instructions.

Model and serial number location

The Serial Plate is located on the right-hand surface of the oven front frame at the storage or warmer drawer; or the lower panel area (See Fig. 41).

When ordering parts for or making inquires about your range, always be sure to include the model and serial numbers and a lot number or letter from the Serial Plate on your range. The Serial Plate will also inform you of the rating of the burners, the type of fuel and the pressure the range was adjusted for when it left the factory.

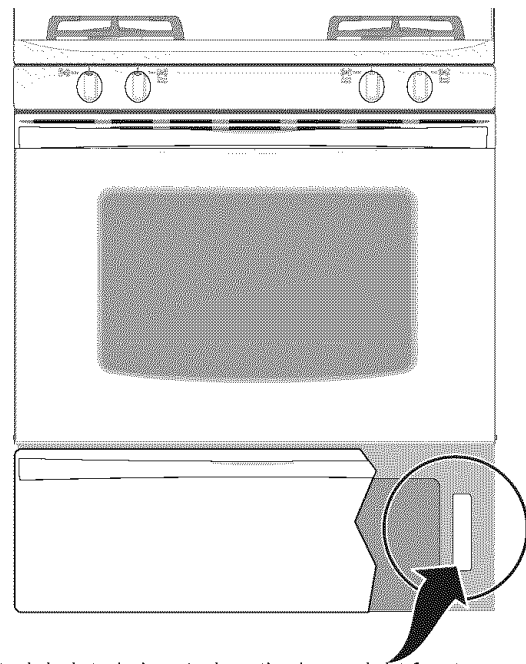

Serial plate is located on the lower right front frame of the appliance. Alternate location may be under cooktop.

Fig. 41

INSTRUCTIONS D'INSTALLATION DE LA CUISINIÈRE À GAZ AUTONOME À BI-ÉNERGIE

L'INSTALLATION ET L'ENTRETIEN DOIVENT ÊTRE RÉALISÉS PAR UN INSTALLATEUR QUALIFIÉ. IMPORTANT : CONSERVEZ CES INSTRUCTIONS EN PRÉVISION D'UN USAGE ÉVENTUEL PAR L'INSPECTEUR EN ÉLECTRICITÉ DE VOTRE LOCALITÉ. VEUILLEZ LIRE ET CONSERVER CES INSTRUCTIONS POUR VOUS Y REPORTER ULTÉRIEUREMENT.



Reportez-vous à la plaque signalétique pour connaître les certifications reconnues.

Type de gaz approprié

Avant de commencer : Votre cuisinière a été réglée pour fonctionner au gaz naturel seulement.

Remarque importante pour l'utilisateur

- Conservez ces instructions avec le **guide d'utilisation et d'entretien** pour vous y reporter ultérieurement.
- Comme pour tout appareil fonctionnant au gaz et produisant de la chaleur, il est nécessaire de suivre certaines règles de sécurité. Ces règles de sécurité figurent dans votre **Guide d'utilisation et d'entretien**. Lisez-les attentivement.
- Assurez-vous que votre cuisinière est installée et mise à la terre de façon appropriée par un installateur qualifié ou un technicien de service.
- Assurez-vous que le revêtement des murs qui se trouve autour de la cuisinière peut supporter la chaleur produite par celle-ci.
- Pour éliminer le besoin d'avoir à se pencher au-dessus des éléments ou des brûleurs, vous devriez éviter de ranger des articles dans les armoires situées au-dessus de la cuisinière.

Remarques importantes pour l'installateur

- Lisez toutes les instructions contenues dans ce guide avant de procéder à l'installation de la cuisinière.
- Retirez tout le matériel d'emballage des compartiments du four avant de connecter la cuisinière à l'alimentation en gaz et à l'alimentation en électricité.
- Respectez tous les codes et toutes les ordonnances.
- Assurez-vous de laisser ces instructions à l'utilisateur.



AVERTISSEMENT Si les directives contenues dans ce guide ne sont pas suivies à la lettre, un feu ou une explosion pourrait se produire et entraîner des dommages matériels, des blessures ou même la mort.

POUR VOTRE SÉCURITÉ :

- Vous ne devez ni entreposer, ni utiliser d'essence ou d'autres vapeurs ou liquides inflammables à proximité de cet appareil ou de tout autre appareil électroménager.
- **QUE FAIRE SI VOUS DÉTECTEZ UNE ODEUR DE GAZ :**
 - Ne mettez pas d'appareil en marche.
 - Ne touchez à aucun commutateur électrique; ne vous servez pas du téléphone de la demeure.
 - En utilisant le téléphone d'un voisin, appelez immédiatement le fournisseur de gaz. Suivez les directives données par votre fournisseur de gaz.
 - Si vous ne pouvez joindre votre fournisseur de gaz, appelez les pompiers.
- L'installation et l'entretien de cet appareil doivent être réalisés par un installateur qualifié, un technicien de service ou le fournisseur de gaz.

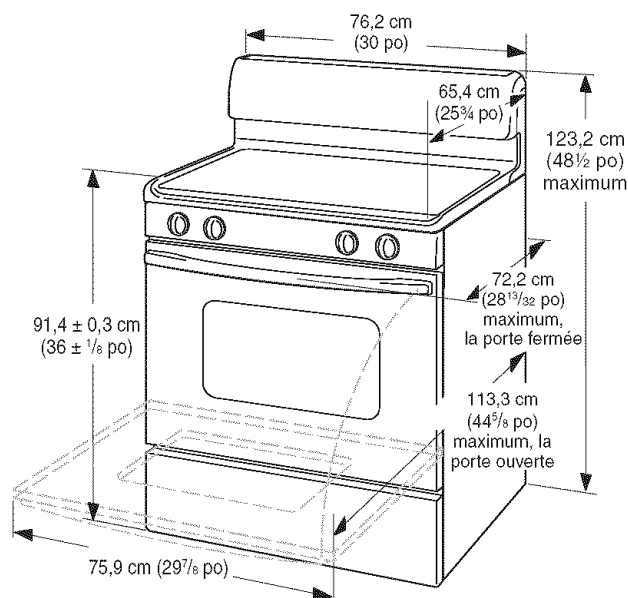

Dégagements et dimensions

Emplacement : Vérifiez l'emplacement où sera installée la cuisinière. Vérifiez s'il y a une source d'électricité et une source de gaz appropriées, ainsi que la stabilité du plancher. Les dimensions données sur l'image doivent être respectées. Les dimensions données procurent un dégagement minimal. La surface qui supportera l'appareil doit être solide et de niveau.

MESURES DE SÉCURITÉ IMPORTANTES

L'installation de cette cuisinière doit être faite conformément aux codes locaux ou, si ce type de code n'existe pas, au code national sur le gaz combustible ANSI Z223.1 (dernière édition si l'appareil est installé aux États-Unis).

Si la cuisinière est installée dans une maison préfabriquée (maison mobile), l'installation doit être conforme à la norme Manufactured Home Construction and Safety Standard, titre 24 CFR, partie 3280 (anciennement désignée comme la Federal Standard for Mobile Home Construction and Safety, titre 24, HUD [partie 280]) ou, si cette norme ne s'applique pas, l'installation doit être conforme à la norme ANSI/NCSBCS A225.1 de la Standard for Manufactured Home Installations, ou aux codes locaux.

Installation adéquate : assurez-vous que l'appareil est correctement installé et mis à la terre par un technicien qualifié, conformément à la dernière édition du National Fuel Gas Code ANSI Z223 aux États-Unis ou aux normes CAN/ACG B149.1 et CAN/ACG B149.2 au Canada, et conformément à la dernière édition du National Electrical Code ANSI/NFPA n° 70 aux États-Unis ou à la norme C22.1 de la CSA, Code canadien de l'électricité, partie 1, au Canada, ainsi qu'aux codes locaux. N'installez la cuisinière que selon les instructions d'installation données dans la documentation fournie avec l'appareil.

La conception de cette cuisinière a été approuvée par CSA International. Comme dans le cas de tous les appareils fonctionnant au gaz et produisant de la chaleur, il est nécessaire de suivre certaines règles de sécurité. Vous les trouverez dans le Guide d'utilisation et d'entretien. Lisez-les attentivement.

Instructions particulières pour les appareils installés dans l'État du Massachusetts : Cet appareil ne peut être installé dans l'État du Massachusetts que par un plombier ou un monteur d'installations au gaz qualifiés de cet État. Si vous utilisez un raccord de gaz flexible, celui-ci ne doit pas excéder 0,91 m (3 pi) de longueur. Un robinet de gaz manuel en « T » doit être installé à la conduite de gaz qui est branchée à cet appareil.

- **Assurez-vous que votre cuisinière est installée et mise à la terre de façon appropriée par un installateur qualifié ou un technicien de service.**
- **Cette cuisinière doit être mise à la terre conformément aux codes locaux ou, en l'absence de tels codes, conformément au National Electrical Code ANSI/NFPA n° 70 (dernière édition lorsque l'installation est faite aux États-Unis).** Reportez-vous aux étapes d'installation des instructions de mise à la terre des pages 7 à 9.
- **Avant d'installer la cuisinière dans un endroit recouvert de linoléum ou de tout autre type de revêtement de sol synthétique, assurez-vous que ce revêtement peut supporter une chaleur se situant au moins à 32,2 °C (90 °F) au-dessus de la température de la pièce sans qu'il ne rétrécisse, ne gauchisse ou ne se décolore.** N'installez pas la cuisinière sur de la moquette, à moins que vous placiez une plaque isolante en contreplaqué d'une épaisseur de 0,6 cm (¼ po) entre l'appareil et la moquette.
- **Assurez-vous que le revêtement des murs qui se trouve autour de la cuisinière peut supporter la chaleur produite par celle-ci.**

- **N'obstruez pas le débit d'air ni au niveau de l'évent du four, ni autour de sa base. Ne bloquez pas non plus le panneau avant inférieur de la cuisinière.** Évitez de toucher aux ouvertures de l'évent ou à la région située près des surfaces, car celles-ci peuvent devenir très chaudes lorsque le four fonctionne. Cette cuisinière nécessite de l'air frais pour permettre une bonne combustion des brûleurs.
- **Ne rangez pas d'articles pouvant intéresser les enfants dans les armoires se situant au-dessus de la cuisinière.** En voulant atteindre ces articles, les enfants risqueraient de se brûler gravement.
- **Pour éliminer le besoin d'avoir à se pencher au-dessus des brûleurs de surface, vous devriez éviter de ranger des articles dans les armoires situées au-dessus des brûleurs.**
- **Réglez la flamme du brûleur de surface pour qu'elle ne dépasse pas du bord de l'ustensile de cuisson.** Les flammes excessives sont dangereuses.
- **N'utilisez pas le four comme espace de rangement.** Cela pourrait créer une situation potentiellement dangereuse.
- **N'utilisez jamais votre cuisinière pour réchauffer ou chauffer une pièce.** Une utilisation prolongée de la cuisinière sans aération adéquate peut s'avérer dangereuse.
- **N'entrez pas et n'utilisez pas d'essence ni d'autres liquides et vapeurs inflammables près de la cuisinière ou de tout autre appareil électroménager.** Cela pourrait causer des explosions ou des incendies.
- **Remettez toutes les commandes à la position « OFF » (arrêt) après avoir utilisé la fonction de programmation de la minuterie.**

⚠ AVERTISSEMENT N'ESSAYEZ PAS DE FAIRE FONCTIONNER LE FOUR À ALLUMAGE ÉLECTRIQUE DURANT UNE PANNE D'ÉLECTRICITÉ. REMETTEZ TOUTES LES COMMANDES DU FOUR À LA POSITION « OFF » (ARRÊT) EN CAS DE PANNE D'ÉLECTRICITÉ.

L'allumeur électrique rallumera automatiquement le brûleur du four lorsque l'électricité reviendra, si les commandes du thermostat du four ont été laissées à « ON » (marche).

Lorsqu'une panne d'électricité survient durant l'utilisation, les brûleurs de surface continueront de fonctionner.

Durant une panne d'électricité, les brûleurs de surface peuvent être allumés au moyen d'une allumette. Tenez une allumette allumée près du brûleur, puis faites tourner lentement le bouton

à la position  « LITE » (allumage). Faites preuve d'une grande prudence lorsque vous allumez les brûleurs de cette façon.

POUR LES MODÈLES MUNIS DE LA FONCTION D'AUTONETTOYAGE :

- **Enlevez la lèchefrite, les aliments et les autres ustensiles avant de procéder à l'autonettoyage du four.** Essayez les surplus de renversement. Suivez les instructions de nettoyage contenues dans le Guide d'utilisation et d'entretien.
- **Contrairement à la cuisinière à gaz standard, CETTE TABLE DE CUISSON N'EST PAS AMOVIBLE.** Ne tentez pas de retirer la table de cuisson.

Outils nécessaires

(Portez des lunettes de sécurité lorsque vous utilisez les outils) :

Pour l'ajustement des pieds de mise à niveau et l'installation du support anti-renversement :

- Clé à molette ou pince multiprise ordinaire (Fig. 5).
- Tournevis à douille de 1/4 po et 5/16 po ou tournevis à tête plate (Fig. 6).
- Perceuse électrique munie d'une mèche de 1/8 po de diamètre (si l'installation est faite dans le béton, utilisez une mèche à maçonnerie de 5/32 po) (Fig. 7).
- Niveau (Fig. 22).

Pour le raccord d'alimentation en gaz :

- Clé à tuyau (Fig. 8).

Pour l'ajustement de la flamme du brûleur :

- Tournevis Phillips et petit tournevis à lame plate (Fig. 9 et 10).

Autres articles dont vous aurez besoin :

- Gabarit anti-renversement (Fig. 12), support anti-renversement, 2 vis de montage (le support et les vis sont fournis avec la cuisinière - Fig. 13) et ruban masque (Fig. 14).
- Pâte à joint pour tuyau résistant au gaz propane/GPL (Fig. 15).
- Robinet d'arrêt manuel sur la conduite d'alimentation en gaz (Fig. 16).
- Tuyau noir de 1/2 po NPT avec coude de 90° (Fig. 17).
- Conduite flexible en métal neuve pour appareil électroménager (1/2 po de NPT x 3/4 po ou 1/2 po de dia. int.) qui doit être approuvée par CSA International (Fig. 18). En raison du fait que les tuyaux rigides restreignent le déplacement de la cuisinière, nous recommandons l'utilisation d'une conduite flexible neuve (**d'une LONGUEUR MAXIMALE DE 121,9 cm [48 pi]**) pour chaque nouvelle installation ou réinstallation.
- Utilisez toujours les (2) raccords-unions à évasement neufs (1/2 po de NPT x 3/4 po ou 1/2 po de dia. int.) fournis avec la nouvelle conduite flexible pour appareil électroménager afin d'effectuer le raccordement de la cuisinière (Fig. 19).
- Prise murale à 4 ou 3 alvéoles avec courant nominal de 40/50 ampères et plaque de montage (**peut être requise pour les nouvelles installations ou les installations modifiées** - Fig. 21).
- Câblage électrique en cuivre et conduite en métal (pour installation avec câblage réel seulement).

Outils



Fig. 5

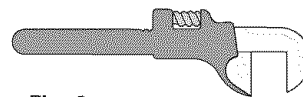

Fig. 8



Fig. 6

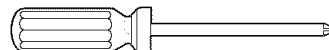

Fig. 9

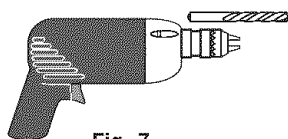

Fig. 7

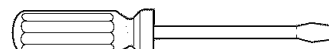

Fig. 10

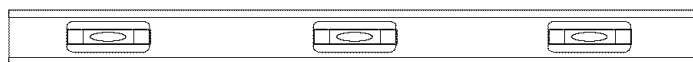

Fig. 22

Matériels

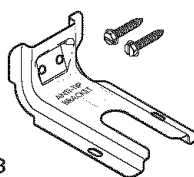

Fig. 13

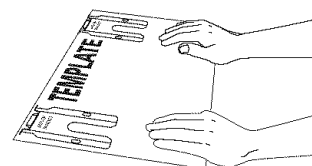

Fig. 12



Fig. 15

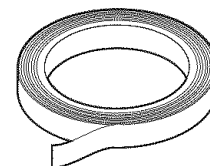

Fig. 14



Fig. 16



Fig. 17

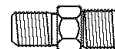

Fig. 19

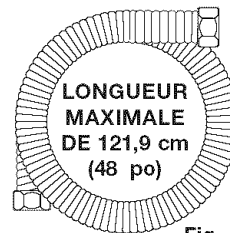
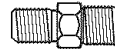

Fig. 18

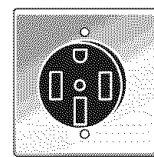

Fig. 21

Dimensions des armoires et du comptoir

Pour éliminer les risques de brûlure ou d'incendie qui peuvent survenir en vous penchant au-dessus d'un élément de surface chaud, vous devriez éviter de ranger des articles dans les armoires situées au-dessus de la cuisinière. Si vous utilisez les armoires situées au-dessus de la cuisinière pour le rangement, vous pouvez réduire les risques d'accident en installant une hotte qui dépasse d'au moins 12,7 cm (5 po) à l'horizontale en dessous des armoires.

- Vérifiez l'espace libre au niveau du mur et des armoires où sera installée la cuisinière.
- Vérifiez la stabilité du plancher où sera installée la cuisinière.
- Vérifiez s'il y a une source d'électricité et une source de gaz appropriées.

Remarque : Toutes les dimensions fournies sont les dimensions minimales, à moins d'indication contraire.

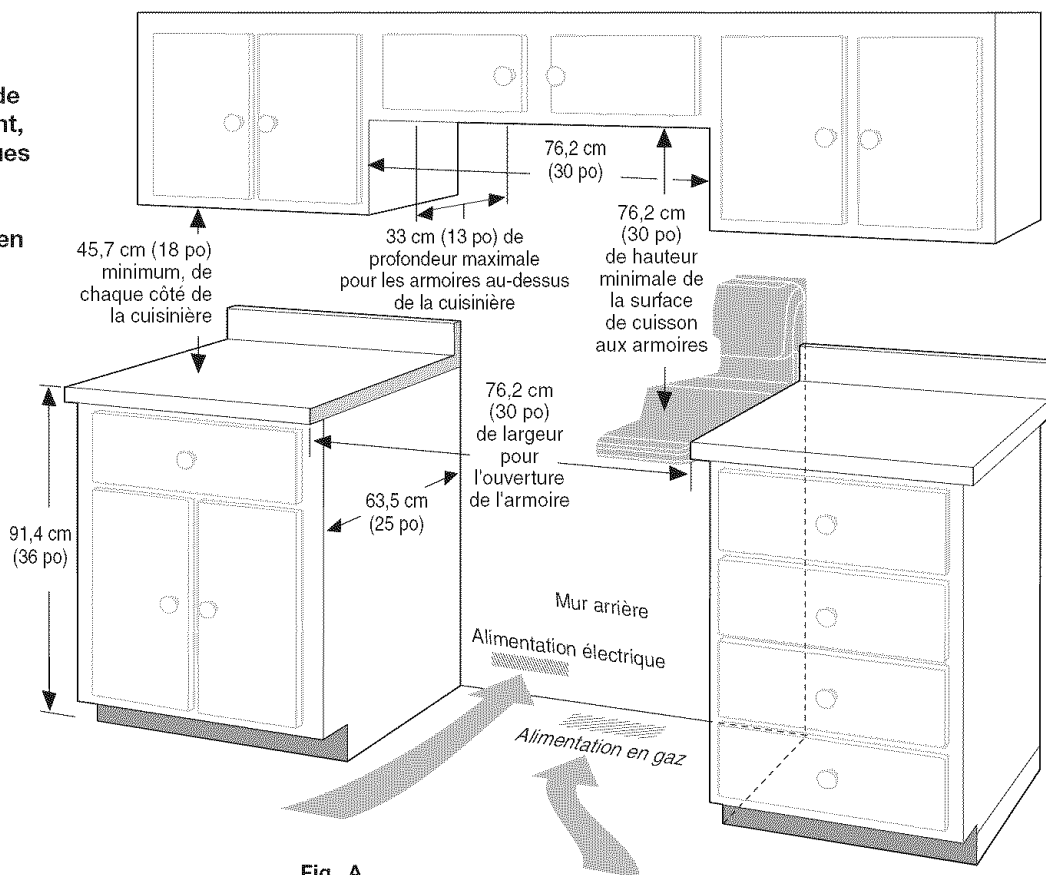

Fig. A

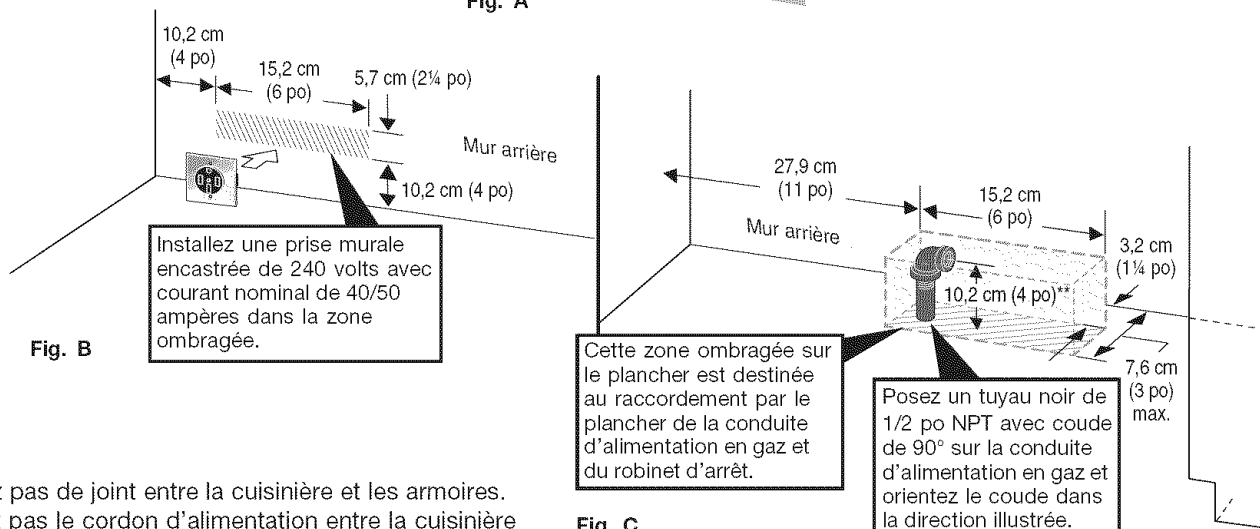

Fig. B

Fig. C

- N'effectuez pas de joint entre la cuisinière et les armoires.
- Ne coincez pas le cordon d'alimentation entre la cuisinière et le mur.
- Lorsque la profondeur des armoires est supérieure à 63,5 cm (25 po), le cadre avant du four doit dépasser des armoires d'au moins 1,3 cm (1/2 po).

Vous devez calfeutrer toutes les ouvertures dans le mur ou le plancher où sera installée la cuisinière.

Remarque : L'axe de la conduite d'alimentation en gaz et du tuyau-coude ne doit pas dépasser de plus de 10,2 cm (4 po) du plancher.

Installation avec armoires et mur

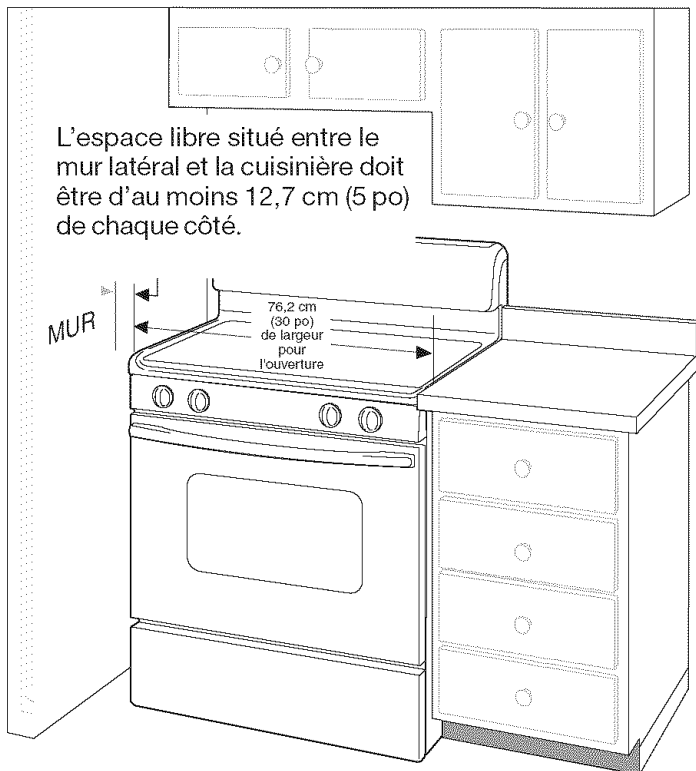

Fig. D

Installation du dispositif anti-renversement

AVIS DE SÉCURITÉ IMPORTANT!

Afin de réduire les risques de renversement, la cuisinière doit être fixée au plancher de façon appropriée au moyen du support anti-renversement et des vis fournis avec la cuisinière. Ne pas installer le support anti-renversement peut faire en sorte que la cuisinière bascule si un poids excessif est placé sur la porte ouverte ou si un enfant grimpe sur l'appareil. Des blessures graves peuvent être causées par le renversement de liquides chauds ou par la cuisinière elle-même.

Si vous devez changer l'emplacement de la cuisinière, les supports anti-renversement doivent également être installés au nouvel endroit.

Des instructions sont fournies pour l'installation dans le bois ou dans le ciment, sur le plancher ou sur le mur. Lorsque vous faites l'installation sur le mur, assurez-vous que les vis sont bien enfoncées dans la cloison sèche et qu'elles sont fixées dans du bois ou du métal. Lorsque vous faites l'installation sur le plancher ou sur le mur, assurez-vous que les vis ne s'enfoncent pas dans des fils électriques ou de la tuyauterie.

Instructions d'installation du support anti-renversement

1. **Installez le support à l'aide du gabarit** - (Le support peut être installé sur le côté gauche ou sur le côté droit de la cuisinière. Reportez-vous aux figures 24 à 26 pour l'installation du support si aucun gabarit n'est fourni.) Faites une marque sur le plancher ou sur le mur à l'endroit où le côté gauche ou le côté droit de l'appareil se trouvera. Si l'arrière de la cuisinière repose contre le mur ou se trouve à moins de 3,2 cm (1¼ po) de celui-ci une fois installée, vous pouvez utiliser la méthode de montage sur le plancher ou sur le mur. S'il y a une moulure et que celle-ci empêche d'appuyer complètement le support contre le mur, enlevez-la ou montez le support sur le plancher. Pour effectuer le montage sur le mur (Fig. 24), installez le support en plaçant le bord arrière du gabarit contre le mur qui se trouve à l'arrière de la cuisinière et le bord latéral du gabarit sur la marque servant de repère pour l'emplacement du côté de la cuisinière. Placez le support sur le dessus du gabarit et faites des marques sur le mur pour indiquer à quel endroit seront insérées les vis. Si l'arrière de la cuisinière se trouve à plus de 3,2 cm (1¼ po) du mur lorsqu'elle est installée, fixez le support au plancher. Pour effectuer le montage sur le plancher (Fig. 24 ou 25), installez le support en plaçant le bord arrière du gabarit à l'endroit où l'arrière de la cuisinière se trouvera. Marquez les endroits où les vis seront enfoncées, tel qu'illustré sur le gabarit.
2. **Perçage d'avant-trous et fixation du support** - Percez un avant-trou de 0,3 cm (1/8 po) à l'endroit où les vis seront insérées. Si le support doit être monté sur le mur, percez les avant-trous dans un angle descendant d'environ 20°. Si le support doit être installé sur un plancher en béton ou en céramique, percez des avant-trous de 0,5 cm (3/16 po) et d'une profondeur de 4,5 cm (1¾ po). Les vis fournies peuvent être utilisées dans le bois ou dans le béton. Servez-vous d'un tournevis à douille de 5/16 po ou d'un tournevis à tête plate pour fixer le support en place.
3. **Mise à niveau et positionnement de la cuisinière** - Mettez la cuisinière de niveau en ajustant les quatre (4) pieds de mise à niveau à l'aide d'une clé. Remarque : Il est nécessaire de laisser un espace libre d'au moins 0,3 cm (1/8 po) entre la partie inférieure de la cuisinière et le pied de mise à niveau pour disposer d'un espace suffisant pour le support. Faites glisser la cuisinière pour la remettre en place (Fig. 26). Retirez le panneau inférieur ou le tiroir de rangement pour vérifier si le pied de mise à niveau arrière est inséré et solidement fixé à l'aide du support. Dans le cas des modèles comportant un tiroir réchaud ou un tiroir-gril, agrippez le bord supérieur arrière de la cuisinière et, avec précaution, tentez de la pencher vers l'avant. Utilisez un niveau pour vérifier vos ajustements (Fig. 27).

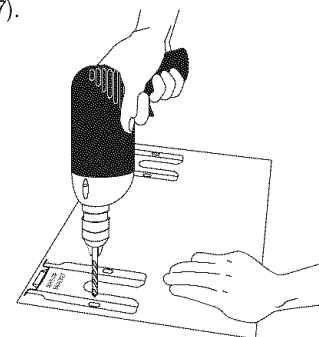

Fig. 23

Instructions d'installation du support anti-renversement

FIXATION DU SUPPORT

(SUR LE PLANCHER OU SUR LE MUR)

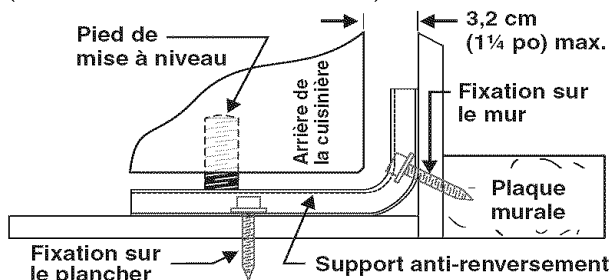

Fig. 24

FIXATION DU SUPPORT

(SUR LE PLANCHER SEULEMENT)

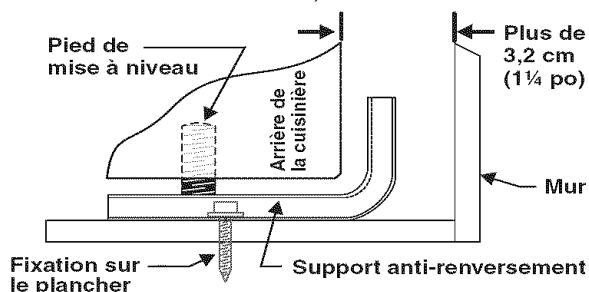

Fig. 25

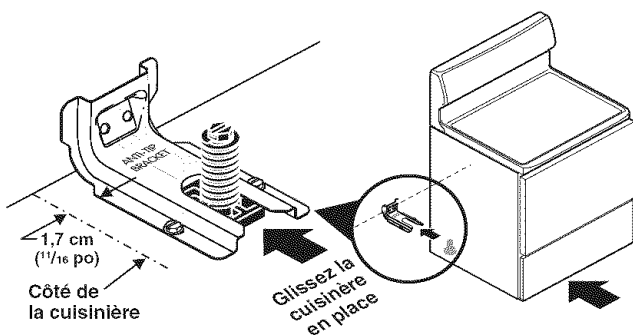

Fig. 26

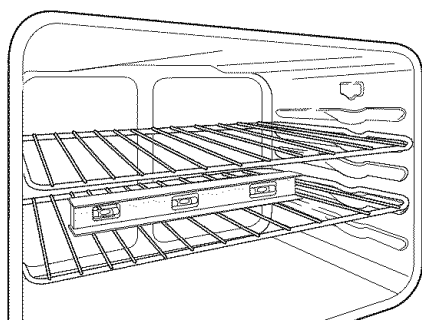
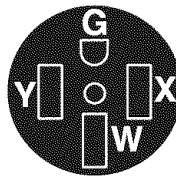

Fig. 27

Exigences électriques

Prises murales électriques à 3 et 4 alvéoles et emplacement recommandé pour l'installation



Requis pour les installations nouvelles ou rénovées

Prise murale à 4 alvéoles (14-50R)



Permis pour les installations existantes

Prise murale à 3 alvéoles (10-50R)

Fig. 28

Exigences en matière de branchements électriques

Cet appareil doit être installé et mis à la terre correctement par un technicien qualifié, conformément à la dernière édition du Code national de l'électricité ANSI/NFPA n° 70, ainsi qu'aux codes locaux.

Cet appareil peut être raccordé au moyen d'un branchement avec « câblage réel » permanent ou « cordon d'alimentation ».

Si vous choisissez un branchement avec câblage réel, évitez de laisser un excédent de fil dans le compartiment de la cuisinière. En laissant un excédent de fil dans le compartiment de la cuisinière, vous risquez d'être incapable de remettre le panneau d'accès correctement, ce qui pourrait présenter un danger électrique si les fils sont coincés.

Instructions d'installation de la cuisinière

A Fournissez une alimentation en gaz appropriée.

Cette cuisinière est pré réglée pour fonctionner au moyen d'une pression au collecteur de 10,2 cm (4 po). Un détendeur convertible est raccordé au collecteur et DOIT être branché en série avec la conduite d'alimentation en gaz (reportez-vous à la Fig. 37).

Lors de l'installation de la cuisinière, il est important de s'assurer que le débit d'air nécessaire à la combustion et à la ventilation n'est pas obstrué. La conduite d'alimentation en gaz doit être d'un diamètre intérieur de ½ po ou de ¾ po.

Pour assurer le bon fonctionnement de la cuisinière, la pression d'admission maximale allant vers le détendeur ne doit pas dépasser 35,6 cm (14 po) par rapport à la colonne d'eau. La pression d'admission allant vers le détendeur doit être supérieure d'au moins 2,5 cm (1 po) à la pression au collecteur du détendeur. Exemples : Si le détendeur est réglé à une pression au collecteur de 10,2 cm (4 po) pour le gaz naturel, la pression d'admission doit être d'au moins 12,7 cm (5 po).

Veillez procéder à la détection des fuites en suivant les instructions de l'étape C.

B Calfeutrez les ouvertures dans le mur et le plancher (reportez-vous aux figures 1, 2 et 3).

Après avoir installé la conduite d'alimentation en gaz, bouchez toutes les ouvertures qui se trouvent dans le mur situé derrière la cuisinière ainsi que ceux se trouvant dans la partie du plancher située sous la cuisinière.

C Raccordez la cuisinière à la conduite d'alimentation en gaz (reportez-vous à la figure 37).

Avant de raccorder la conduite d'alimentation en gaz à la cuisinière, **consultez de nouveau les illustrations suggérant l'emplacement de la source d'alimentation** (Fig. 1, 3 et 4). Pour éviter les fuites, appliquez de la pâte à joint pour tuyau sur tous les raccords de tuyau de type mâle (vers l'extérieur). Le détendeur est situé à l'arrière de la cuisinière dans la partie inférieure gauche (reportez-vous à la figure 37). Pour installer l'alimentation en gaz :

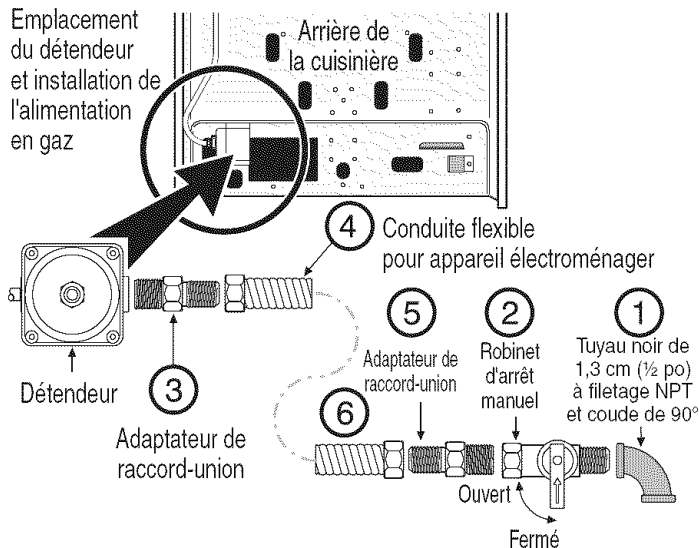

- 1.) Posez le tuyau noir de ½ po NPT avec coude de 90° à la conduite d'alimentation en gaz (reportez-vous aux figures 3, 17 et 37).
- 2.) Installez un robinet d'arrêt externe (manuel) sur la conduite d'alimentation en gaz dans un endroit facilement accessible situé à l'extérieur de la cuisinière. Assurez-vous de connaître l'endroit où se trouve le robinet d'arrêt ainsi que la façon d'arrêter l'alimentation en gaz de la cuisinière (Fig. 16 et 37).
- 3.) Posez l'adaptateur évasé* sur le détendeur de gaz (Fig. 19 et 37).

ATTENTION N'ouvrez pas le détendeur lorsque vous effectuez le serrage des raccords.

- 4.) Fixez la conduite flexible pour appareil électroménager à l'adaptateur évasé du détendeur de gaz (Fig. 18 et 37).
- 5.) Posez le deuxième adaptateur évasé* sur le robinet d'arrêt manuel externe (Fig. 19 et 37).
- 6.) Fixez la conduite flexible pour appareil électroménager à l'adaptateur évasé du robinet d'arrêt (Fig. 37).
- 7.) Après avoir effectué ces raccordements, vérifiez la présence de fuites de gaz. Ouvrez l'alimentation en gaz de la cuisinière et servez-vous d'un détecteur de fuite de liquide au niveau de tous les joints et de toutes les conduites pour vérifier s'il y a des fuites dans le système. ***Remarque :** Assurez-vous d'utiliser les deux (2) adaptateurs évasés fournis avec l'ensemble de conduite flexible.

AVERTISSEMENT N'utilisez pas de flamme pour détecter les fuites de gaz.

Instructions d'installation de la cuisinière (suite)

Vérification de la pression de gaz au collecteur :

Débranchez la cuisinière et son robinet d'arrêt de la canalisation de gaz si la vérification de la pression de l'alimentation en gaz indique une pression qui dépasse 35,6 cm (14 po) à la colonne d'eau, soit environ 3,54 kPa (½ lb/po²). L'appareil doit être isolé de la canalisation de gaz en fermant son robinet d'arrêt manuel si la vérification de la pression de la canalisation de gaz indique une pression égale ou inférieure à 35,6 cm (14 po) à la colonne d'eau, soit environ 3,54 kPa (½ lb/po²).

S'il s'avère nécessaire de vérifier la pression de gaz au collecteur, branchez un manomètre (hydromètre) ou un autre appareil de vérification de pression au gicleur du brûleur de surface arrière droit. Tenez un tuyau en caoutchouc d'environ 0,6 cm (¼ po) de diamètre intérieur relié à l'appareil de vérification, bien serré contre le gicleur. Ouvrez la soupape du brûleur. Pour obtenir une vérification précise de la pression, faites fonctionner au moins deux (2) autres brûleurs de surface pendant la vérification. Assurez-vous que la pression d'alimentation en gaz (pression d'admission) est supérieure d'au moins 2,5 cm (1 po) à la pression du collecteur. La pression de l'alimentation en gaz ne doit jamais être supérieure à 35,6 cm (14 po) à la colonne d'eau. La pression au collecteur est de 10,2 cm (4 po) lorsque celle-ci est ajustée de façon appropriée pour le gaz naturel (la pression au collecteur est de 25,4 (10 po) pour le propane/GPL).

D Lisez les détails suivants concernant les connexions électriques. Branchez le cordon de la cuisinière dans la prise murale.

⚠ AVERTISSEMENT Avant d'effectuer une réparation, débranchez l'alimentation électrique au niveau du disjoncteur, du fusible ou du cordon d'alimentation.

⚠ AVERTISSEMENT VEUILLEZ LIRE ATTENTIVEMENT CES INSTRUCTIONS! Pour des raisons de sécurité, ce produit doit être correctement mis à la terre.

E Glissez soigneusement la cuisinière dans l'ouverture de l'armoire.

Glissez soigneusement la cuisinière dans l'ouverture de l'armoire en enclenchant COMPLÈTEMENT le pied de mise à niveau arrière dans le SUPPORT ANTI-RENVERSEMENT (reportez-vous à la figure 26). Assurez-vous que la conduite flexible pour appareil électroménager (Fig. 18) et le cordon d'alimentation (Fig. 20) peuvent se plier dans la zone libre au plancher située derrière le tiroir chauffant ou le tiroir de rangement de la cuisinière. **Assurez-vous que la conduite flexible pour appareil électroménager n'est pas coincée ou tortillée.** Formez au préalable la conduite flexible pour appareil électroménager et le cordon d'alimentation au besoin pour vous assurer que la cuisinière glisse correctement dans l'ouverture de l'armoire. Assurez-vous que la cuisinière est de niveau en plaçant un niveau horizontal sur une des grilles du four (reportez-vous à la figure 27).

Étapes pour l'installation de la cuisinière

F Têtes, chapeaux et grille des brûleurs de surface.

Il est très important de s'assurer que tous les chapeaux, têtes et grilles des brûleurs de surface sont correctement installés.

Les têtes et les chapeaux de brûleur de votre appareil sont placés aux bons endroits lorsque celui-ci est expédié de l'usine (Fig. 38).

Dans le cas où vous devez réinstaller les chapeaux de brûleur, reportez-vous au Guide d'utilisation et d'entretien pour obtenir plus de renseignements.

N'OUBLIEZ PAS — NE LAISSEZ PAS DE RENVERSEMENTS, D'ALIMENTS, DE PRODUITS DE NETTOYAGE NI D'AUTRES PRODUITS PÉNÉTRER DANS L'OUVERTURE DU PORTE-GICLEUR. Laissez toujours les chapeaux et les têtes de brûleur en place lorsque les brûleurs de surface sont utilisés.

Instructions d'installation de la cuisinière (suite)

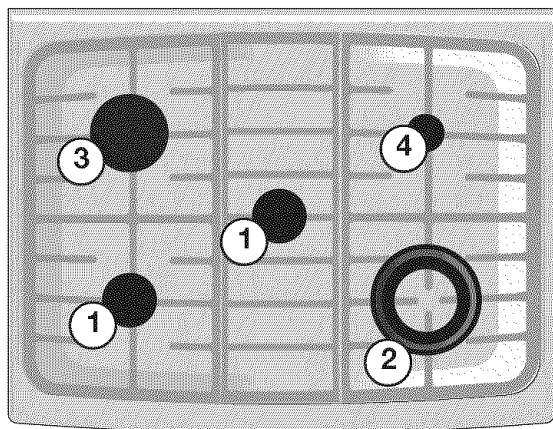

Fig. 38

1. Deux brûleurs standards de 9 500 BTU chacun.
2. Brûleur double Min-2-Max^{MC} de 18 000 BTU (certains modèles) ou grand brûleur de 16 000 BTU (certains modèles).
3. Grand brûleur de 14 000 BTU.
4. Brûleur Perfect Simmer^{MC} de 5 000 BTU.

G Vérifiez l'allumage électrique des brûleurs de surface.

Après vous être assuré que la cuisinière et les raccords de la conduite d'alimentation ne présentent aucune fuite, branchez la cuisinière à l'alimentation en électricité et vérifiez le fonctionnement des allumeurs électriques.

1. Pour vérifier l'allumage, **poussez et tournez** le bouton de l'un des brûleurs de surface **vers la gauche** et mettez-le à la position ☆ « LITE » (allumage). Vous entendrez alors l'allumeur produire des étincelles (Fig. 39).
2. Le brûleur de surface devrait s'allumer lorsque le gaz se rend à son niveau. Faites sortir l'air qui se trouve dans les conduites d'alimentation en laissant le bouton à la position ☆ « LITE » (allumage) jusqu'à ce que le brûleur s'allume. Chaque brûleur devrait s'allumer en l'espace de 4 secondes dans le cas d'un fonctionnement normal après avoir fait sortir l'air qu'il y avait dans les conduites d'alimentation.
3. Vérifiez si le brûleur est allumé. Une fois le brûleur allumé, retirez le bouton de commande de la position ☆ « LITE » (allumage).
4. La cuisinière est munie d'électrodes distinctes (allumeurs) pour chaque brûleur. Essayez chaque bouton séparément jusqu'à ce que tous les robinets des brûleurs aient été vérifiés.

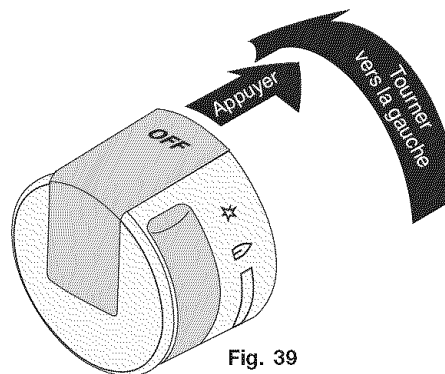
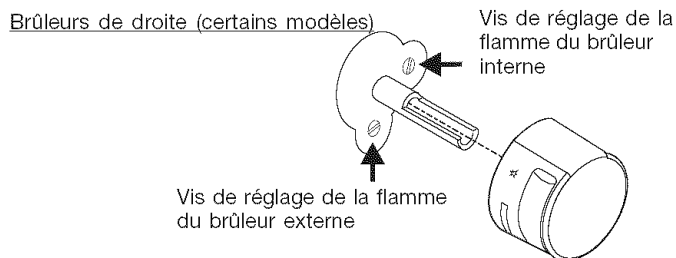

Fig. 39

H Ajustement du réglage à la position « LO » (bas) de la soupape du brûleur de surface (pour les soupapes à débit linéaire seulement).

Si le brûleur s'éteint, remettez le bouton à « OFF » (arrêt). Retirez le bouton de commande du brûleur. Utilisez un tournevis à lame étroite pour régler la taille de la flamme du brûleur intérieur avec la vis de pression de droite (reportez-vous à la figure 40). Réglez la taille de la flamme du brûleur externe avec la vis de pression du bas (fig. 40). Tournez vers la gauche pour augmenter la hauteur de la flamme. Tournez vers la droite pour la diminuer. Vérifiez si le réglage faible « LO ou LOW » doit être ajusté (position avant droite SEULEMENT) :

1. Appuyez sur le bouton de commande et tournez-le à la position « LITE » (allumage) jusqu'à ce que le brûleur s'allume.
2. Appuyez sur le bouton de commande et tournez-le rapidement à la POSITION LA PLUS BASSE (« LOW »).
3. Si le brûleur s'éteint, remettez le bouton à « OFF » (arrêt).
4. Retirez le bouton de commande du brûleur.
5. Utilisez un tournevis à lame étroite pour régler la taille de la flamme du brûleur intérieur avec la vis de pression de droite (reportez-vous à la figure 40). Réglez la taille de la flamme du brûleur externe avec la vis de pression du bas (certains modèles, reportez-vous à la figure 40). Tournez vers la gauche pour augmenter la hauteur de la flamme. Tournez vers la droite pour la diminuer.



Tous les autres brûleurs de surface

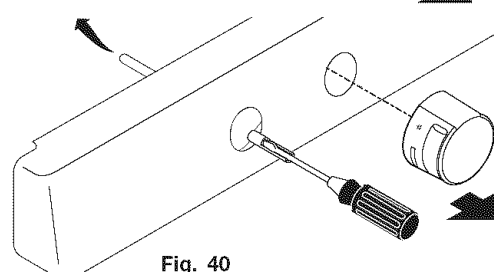

Fig. 40

Instructions d'installation de la cuisinière (suite)

Vérifiez si le réglage faible « LO ou LOW » doit être ajusté (toutes les autres positions) :

1. Suivez les étapes a à d ci-dessus.
2. Insérez un tournevis à lame étroite dans la tige creuse du robinet et tournez la vis à l'intérieur. La hauteur de la flamme peut être augmentée ou diminuée par le réglage de cette vis. Tournez vers la gauche pour augmenter la hauteur de la flamme. Tournez vers la droite pour la diminuer

I **Après avoir terminé l'installation, assurez-vous que toutes les commandes sont à la position « OFF » (arrêt).**

Nettoyage et entretien

Reportez-vous au **Guide d'utilisation et d'entretien** pour obtenir des instructions de nettoyage détaillées. Si le déplacement de la cuisinière est nécessaire pour effectuer le nettoyage et l'entretien, fermez l'alimentation en gaz. Débranchez l'alimentation en gaz et en électricité. Si l'alimentation en gaz ou en électricité est inaccessible, soulevez légèrement la cuisinière par l'avant et tirez-la vers vous pour l'éloigner du mur. Tirez la cuisinière seulement sur la distance nécessaire pour permettre de débrancher l'alimentation en gaz et en électricité. Finissez de déplacer la cuisinière pour effectuer l'entretien et le nettoyage. Réinstallez l'appareil en suivant l'ordre inverse tout en vous assurant de mettre le four de niveau et de vérifier si les raccords d'alimentation en gaz présentent des fuites. Reportez-vous aux instructions concernant le dispositif anti-renversement pour connaître les instructions permettant d'effectuer un ancrage approprié.

Avant de faire appel au service après-vente

Reportez-vous au **Guide d'utilisation et d'entretien** pour obtenir des instructions de nettoyage détaillées. Si le déplacement de la cuisinière est nécessaire pour effectuer le nettoyage et l'entretien, fermez l'alimentation en gaz. Débranchez l'alimentation en gaz et en électricité. Si l'alimentation en gaz ou en électricité est inaccessible, soulevez légèrement la cuisinière par l'avant et tirez-la vers vous pour l'éloigner du mur. Tirez la cuisinière seulement sur la distance nécessaire pour permettre de débrancher l'alimentation en gaz et en électricité. Finissez de déplacer la cuisinière pour effectuer l'entretien et le nettoyage. Réinstallez l'appareil en suivant l'ordre inverse tout en vous assurant de mettre le four de niveau et de vérifier si les raccords d'alimentation en gaz présentent des fuites. Consultez la page 3 de ce document pour connaître les instructions permettant d'effectuer un ancrage approprié.

Emplacement du numéro de modèle et du numéro de série

La plaque signalétique se trouve sur le côté droit du cadre avant du four au niveau du tiroir de rangement ou du tiroir chauffant, ou dans la région du panneau inférieur (reportez-vous à la figure 41).

Lorsque vous commandez des pièces ou que vous désirez obtenir des renseignements à propos de votre cuisinière, assurez-vous de toujours inclure le numéro de série et le numéro de modèle ainsi que la lettre ou le numéro de lot, inscrits sur la plaque signalétique de votre cuisinière. La plaque signalétique donne également de l'information sur la capacité des brûleurs, le type de gaz à utiliser et la pression à laquelle la cuisinière a été ajustée à la sortie de l'usine.

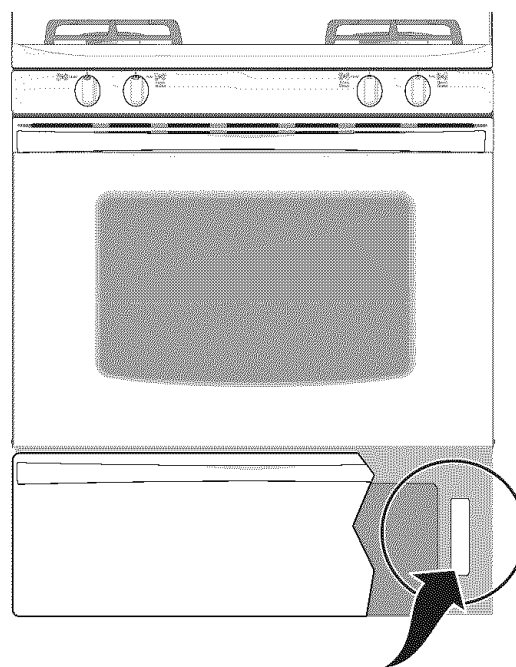

La plaque signalétique est située sur le cadre avant dans la partie inférieure droite de l'appareil. Il est possible également qu'elle se trouve sous la table de cuisson.

Fig. 41

 **Electrolux**
