

# ■ Home Theatre ■ System

Operating Instructions\_\_\_\_\_ **US**

Mode d'emploi\_\_\_\_\_ **FR**

Manual de instrucciones\_\_\_\_\_ **ES**

## HT-CT100



x.v.Color

## WARNING

**To reduce the risk of fire or electric shock, do not expose this apparatus to rain or moisture.**

The unit is not disconnected from the AC power source (mains) as long as it is connected to the wall outlet, even if the unit itself has been turned off.

Batteries or batteries installed apparatus shall not be exposed to excessive heat such as sunshine, fire or the like.

Do not install the appliance in a confined space, such as a bookcase or built-in cabinet.

### For the customers in the U.S.A

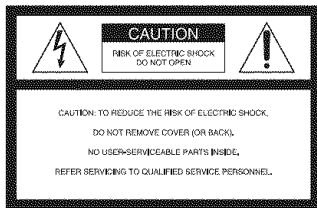

This symbol is intended to alert the user to the presence of uninsulated “dangerous voltage” within the product’s enclosure that may be of sufficient magnitude to constitute a risk of electric shock to persons.



This symbol is intended to alert the user to the presence of important operating and maintenance (servicing) instructions in the literature accompanying the appliance.

### For the customers in Canada

To prevent fire or shock hazard, do not place objects filled with liquids, such as vases, on the apparatus.

This Class B digital apparatus complies with Canadian ICES-003.

## Important Safety Instructions

- 1) Read these instructions.
- 2) Keep these instructions.
- 3) Heed all warnings.
- 4) Follow all instructions.
- 5) Do not use this apparatus near water.
- 6) Clean only with dry cloth.
- 7) Do not block any ventilation openings. Install in accordance with the manufacturer’s instructions.
- 8) Do not install near any heat sources such as radiators, heat registers, stoves, or other apparatus (including amplifiers) that produce heat.
- 9) Do not defeat the safety purpose of the polarized or grounding-type plug. A polarized plug has two blades with one wider than the other. A grounding type plug has two blades and a third grounding prong. The wide blade or the third prong are provided for your safety. If the provided plug does not fit into your outlet, consult an electrician for replacement of the obsolete outlet.
- 10) Protect the power cord from being walked on or pinched particularly at plugs, convenience receptacles, and the point where they exit from the apparatus.
- 11) Only use attachments/accessories specified by the manufacturer.
- 12) Use only with the cart, stand, tripod, bracket, or table specified by the manufacturer, or sold with the apparatus. When a cart is used, use caution when moving the cart/apparatus combination to avoid injury from tip-over.
- 13) Unplug this apparatus during lightning storms or when unused for long periods of time.
- 14) Refer all servicing to qualified service personnel. Servicing is required when the apparatus has been damaged in any way, such as power-supply cord or plug is damaged, liquid has been spilled or objects have fallen into the apparatus, the apparatus has been exposed to rain or moisture, does not operate normally, or has been dropped.



## WARNING

This equipment has been tested and found to comply with the limits for a Class B digital device, pursuant to Part 15 of the FCC Rules. These limits are designed to provide reasonable protection against harmful interference in a residential installation. This equipment generates, uses, and can radiate radio frequency energy and, if not installed and used in accordance with the instructions, may cause harmful interference to radio communications. However, there is no guarantee that interference will not occur in a particular installation. If this equipment does cause harmful interference to radio or television reception, which can be determined by turning the equipment off and on, the user is encouraged to try to correct the interference by one or more of the following measures:

- Reorient or relocate the receiving antenna.
- Increase the separation between the equipment and receiver.
- Connect the equipment into an outlet on a circuit different from that to which the receiver is connected.
- Consult the dealer or an experienced radio/TV technician for help.

## CAUTION

You are cautioned that any changes or modifications not expressly approved in this manual could void your authority to operate this equipment.

## Owner's Record

The model and serial numbers are located at the rear of the active subwoofer. Record the serial numbers in the spaces provided below. Refer to them whenever you call upon your Sony dealer regarding this product.

Model No. HT-CT100

Serial No. \_\_\_\_\_

This system incorporates Dolby® Digital and Pro Logic Surround and the DTS® Digital Surround System.

\* Manufactured under license from Dolby Laboratories.

Dolby, Pro Logic and the double-D symbol are trademarks of Dolby Laboratories.

\*\* Manufactured under license under U.S. Patent #'s: 5,451,942; 5,956,674; 5,974,380; 5,978,762; 6,487,535 & other U.S. and worldwide patents issued & pending. DTS and DTS Digital Surround are registered trademarks and the DTS logos and Symbol are trademarks of DTS, Inc. © 1996-2007 DTS, Inc. All Rights Reserved.

This system incorporates High-Definition Multimedia Interface (HDMI™) technology.

HDMI, the HDMI logo and High-Definition Multimedia Interface are trademarks or registered trademarks of HDMI Licensing LLC.

“BRAVIA” is a trademark of Sony Corporation.

## Precautions

### On safety

- Should any solid object or liquid fall into the system, unplug the system and have it checked by qualified personnel before operating it any further.
- Do not climb on the active subwoofer, as you may fall down and injure yourself, or system damage may result.

### On power sources

- Before operating the system, check that the operating voltage is identical to your local power supply. The operating voltage is indicated on the nameplate at the rear of the active subwoofer.
- If you are not going to use the system for a long time, be sure to disconnect the system from the wall outlet (mains). To disconnect the AC power cord (mains lead), grasp the plug itself; never pull the cord.
- One blade of the plug is wider than the other for the purpose of safety and will fit into the wall outlet (mains) only one way. If you are unable to insert the plug fully into the outlet, contact your dealer.
- AC power cord (mains lead) must be changed only at the qualified service shop.
- Install this system so that the power cord can be unplugged from the wall socket immediately in the event of trouble.

### On heat buildup

Although the system heats up during operation, this is not a malfunction. If you continuously use this system at a large volume, the system temperature of the back and bottom rises considerably. To avoid burning yourself, do not touch the system.

### On placement

- Place the system in a location with adequate ventilation to prevent heat buildup and prolong the life of the system.
- Do not place the system near heat sources, or in a place subject to direct sunlight, excessive dust, or mechanical shock.
- Do not place anything under the speakers that might block the ventilation holes and cause malfunctions.
- Do not place the system near equipment such as a TV, VCR, or tape deck. (If the system is being used in combination with a TV, VCR, or tape deck, and is placed too close to that equipment, noise may result, and picture quality may suffer. This is especially likely when using an indoor antenna. Therefore, we recommend using an outdoor antenna.)

- Use caution when placing the system on surfaces that have been specially treated (with wax, oil, polish, etc.) as staining or discoloration of the surface may result.

### On operation

Before connecting other components, be sure to turn off and unplug the system.

### If you encounter color irregularity on a nearby TV screen

Color irregularities may be observed on certain types of TV sets.

### If color irregularity is observed...

Turn off the TV set, then turn it on again after 15 to 30 minutes.

### If color irregularity is observed again...

Place the active subwoofer or satellite speaker further away from the TV set.

### On cleaning

Clean the system with a soft dry cloth. Do not use any type of abrasive pad, scouring powder or solvent such as alcohol or benzene.

If you have any question or problem concerning your system, please consult your nearest Sony dealer.



# Table of Contents

Precautions .....	4
<b>Getting Started</b>	
Supplied accessories .....	6
Installing the system .....	7
Connecting components with HDMI jacks .....	9
Connecting components without HDMI jacks .....	11
Setting up the sound output of the connected component .....	12
Connecting the DIGITAL MEDIA PORT adapter .....	13

## Playback Options

Index to parts and controls .....	14
Enjoying TV .....	17
Enjoying other components .....	18

## Surround Function

Enjoying the surround effect .....	20
------------------------------------	----

## “BRAVIA” Sync Features

What is “BRAVIA” Sync? .....	21
Preparing for the “BRAVIA” Sync .....	21
Enjoying Blu-ray Disc/DVD .....	24
(One-Touch Play)	
Enjoying the TV sound from the speakers .....	24
(System Audio Control)	
Turning off the TV, system and connected components .....	26
(System Power Off)	

## Advanced Settings

Controlling the connected Sony components with the remote .....	27
Changing the input button assignments of the remote .....	29
Setting up the speakers level .....	31
Settings and adjustments using the amplifier menu .....	31

## Additional Information

Troubleshooting .....	36
Specifications .....	38
Glossary .....	39
Index .....	41

## Getting Started

### Supplied accessories

Please check the following accessories in the package.

**Optical cable (2.5 m) (8 feet 2 inches) (1)**

**Remote commander (RM-AAU029) (1)**

**Size AA (R6) batteries (2)**

**Operating Instructions (1)**

### Inserting batteries into the remote

You can control the system using the supplied remote. Insert two size AA (R6) batteries by matching the + and – ends on the batteries to the markings inside the compartment.

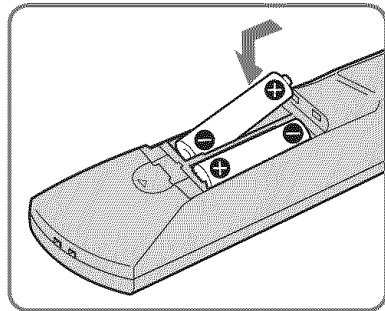
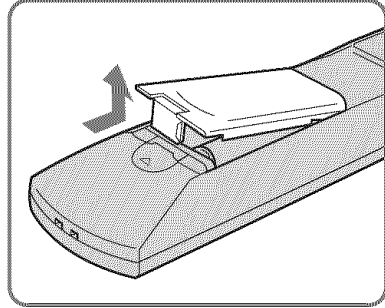

#### Notes

- Do not leave the remote in an extremely hot or humid place.
- Do not use a new battery with an old one.
- Do not drop any foreign object into the remote casing, particularly when replacing the batteries.
- Do not expose the remote sensor to direct light from the sun or lighting apparatus. Doing so may cause a malfunction.
- If you do not intend to use the remote for an extended period of time, remove the batteries to avoid possible damage from battery leakage and corrosion.

## Installing the system

Install an active subwoofer and a satellite speaker as shown in the illustration below. When you install the active subwoofer, allow for a space of at least 30 cm (12 inches) on the active subwoofer's right side.

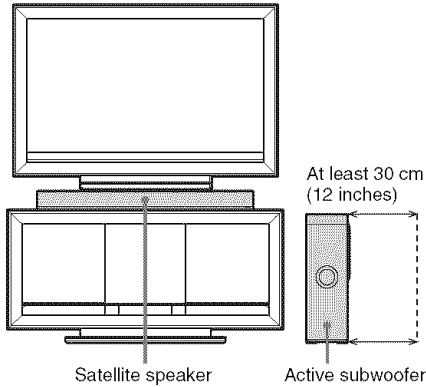

### Note

- Do not block the heat ventilation on the rear panel of the active subwoofer.

### To hang the satellite speaker onto the TV stand

You can hang the satellite speaker onto the following TV stand models (not supplied):

- SU-FL300M
- SU-FL300L

Use the speaker hook (supplied with the TV stand) to hang the satellite speaker onto the TV stand, in the same way as for SS-CT74. For details, refer to the operating instructions supplied with the TV stand.

### To install the satellite speaker on the wall

You can install the satellite speaker on the wall.

- 1 Prepare screws (not supplied) that are suitable for the hook on the back of the satellite speaker. See the illustrations below.**

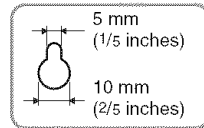
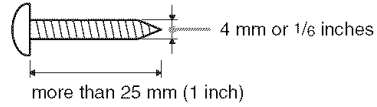

Hook on the back of the satellite speaker

- 2 Fasten the screws to the wall. The screws should protrude 6 to 7 mm (approx. 1/4 inches).**

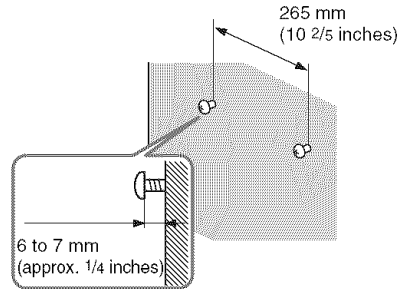

- 3 Hang the satellite speaker onto the screws.**

Align the hooks on the back of the satellite speaker to the screws, then hang the satellite speaker onto the two screws.

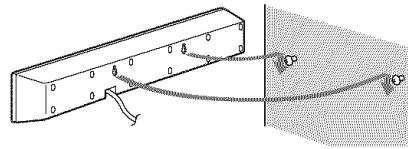

continued

## Notes

- Use screws that are suitable for the wall material and strength. As a plaster board wall is especially fragile, attach the screws securely to a wall beam. Install the satellite speaker on a vertical and flat reinforced area of the wall.
- Be sure to subcontract the installation to Sony dealers or licensed contractors and pay special attention to safety during the installation.
- Sony is not responsible for accidents or damage caused by improper installation, insufficient wall strength, improper screw installation or natural calamity, etc.

## Connecting the system

Connect the active subwoofer and the satellite speaker as shown in the illustration below.

Rear of the active subwoofer

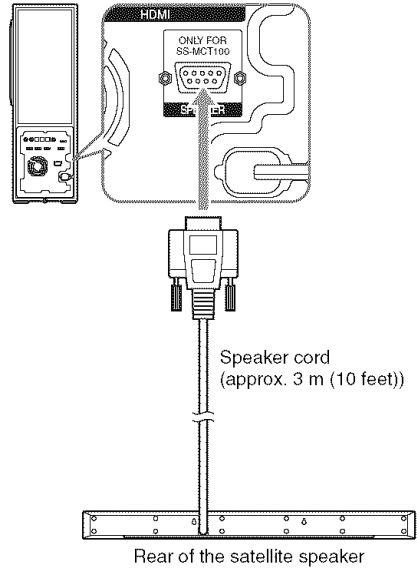

### Connect the speaker cord to the active subwoofer.

Secure the jack by tightening the two screws.

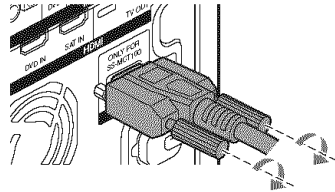



**Notes**

- Refer to page 11 for how to connect a component without an HDMI jack.
- The HDMI jack has priority when you connect the component to the system using HDMI, INPUT COAX and INPUT OPT together.
- The INPUT OPT jack has priority when you connect both the audio output of the TV to the INPUT OPT and AUDIO jack of the system.

**Notes on HDMI connections**

- You can enjoy high quality images using an HDMI cable with an HDMI logo. We recommend that you use a Sony HDMI cable.
- Check the setup of the connected component if an image is poor or the sound does not come out of a component connected via the HDMI cable.
- Audio signals (sampling frequency, bit length, etc.) transmitted from an HDMI jack may be suppressed by the connected component.
- Sound may be interrupted when the sampling frequency or the number of channels of audio output signals from the playback component is switched.
- When the connected component is not compatible with copyright protection technology (HDCP), the image and/or the sound from the HDMI TV OUT jack may be distorted or may be not output.  
In this case, check the specification of the connected component.
- We do not recommend using an HDMI-DVI conversion cable.
- No matter what input is selected for the system, video signals from the HDMI input jack (BD, DVD, SAT) that was selected last time are output from the HDMI TV OUT jack.

## Connecting components without HDMI jacks

When you connect a DVD player (recorder), satellite tuner, "PlayStation 2", etc., that has no HDMI jacks, connect to the system using the INPUT OPT or INPUT COAX jack.

If the satellite tuner does not have the OPTICAL OUT jack, connect the system using the INPUT

COAX jack. In this case, it is not necessary to connect all the cables. Connect the audio cords according to the jacks of your components.

Connect the AC power cord (mains lead) last.

\* "PlayStation 2" is a trademark of Sony Computer Entertainment Inc.

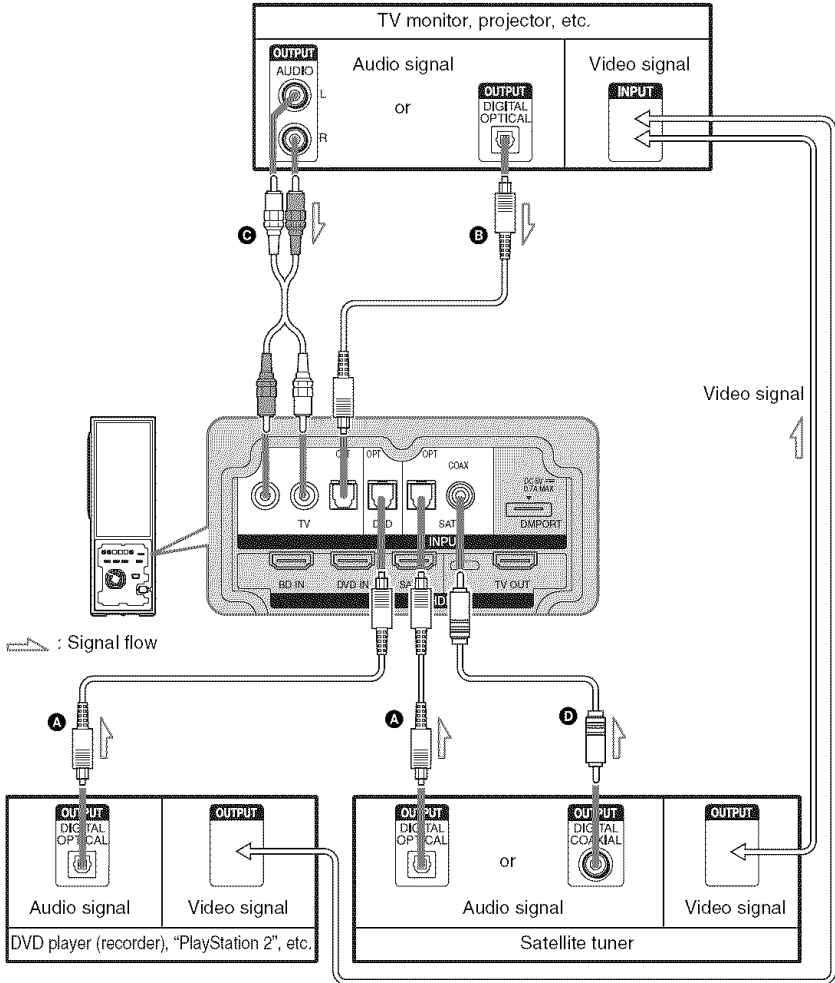

- ▶ **A** Optical cable (not supplied)
- ▶ **B** Optical cable (supplied)
- ▶ **C** Audio cord (not supplied)
- ▶ **D** Coaxial digital cord (not supplied)

continued

**Note**

- The INPUT OPT jack has priority when you connect both the audio output of the TV to the INPUT OPT and AUDIO jack of the system.

**If you connect any of the components with HDMI jacks, and the Control for HDMI function is set to on**

Set “CTRL: HDMI” to “OFF” in the AMP menu of the system for the component connected to the system using the INPUT OPT or INPUT COAX jack (except a TV) individually. For details, refer to “Setting the Control for HDMI function to off for a component without HDMI jacks” (page 23).

**Setting up the sound output of the connected component**

Depending on the audio output settings of the connected component, the sound may output in 2 channel sound format only. In this case, set the connected component to output the sound in multi channel sound format (PCM, DTS, Dolby Digital). For details on audio output settings, refer to the operating instructions supplied with the connected component.



## Connecting the DIGITAL MEDIA PORT adapter

You can enjoy sound from the connected component on the system by connecting the DIGITAL MEDIA PORT adapter.

Connect the AC power cord (mains lead) last.

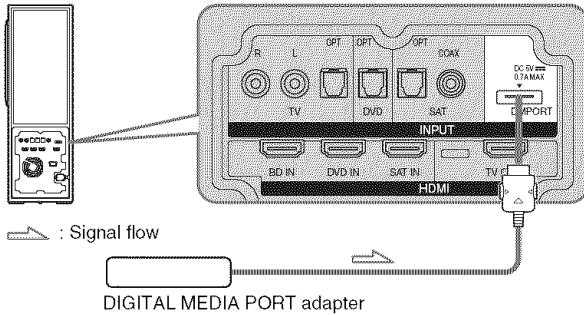

### Notes

- Do not connect or disconnect the DIGITAL MEDIA PORT adapter while the system is turned on.
- When you connect the DIGITAL MEDIA PORT adapter, be sure the connector is inserted with the arrow mark facing toward the arrow mark on the DMPORT jack. To detach the DIGITAL MEDIA PORT adapter, press and hold **A** and then pull out the connector.

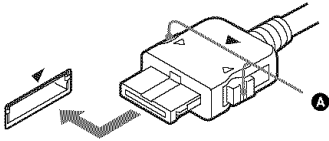

### Index to parts and controls

For more information, refer to the pages indicated in parentheses.

#### Top panel (Active subwoofer)

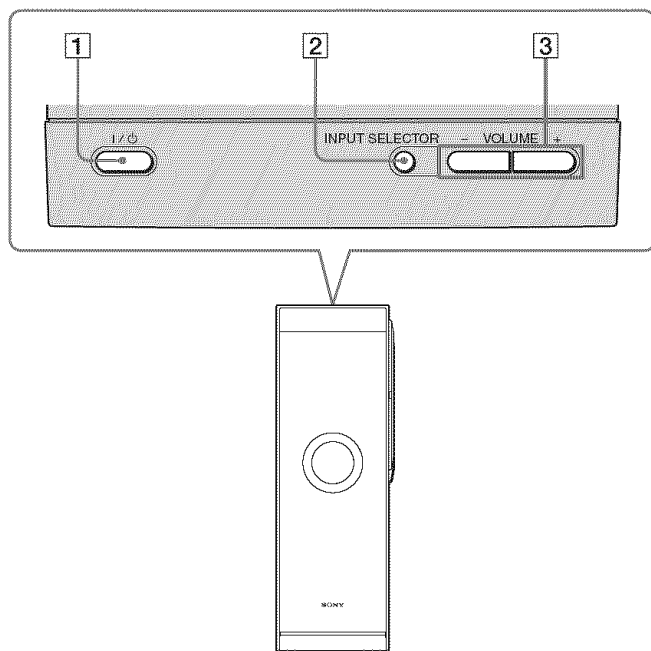

- 1** I/O (on/standby)  
Press to turn the system on or off.
- 2** INPUT SELECTOR  
Press to select the input source to play back.
- 3** VOLUME +/-  
Press to adjust the volume level.

## Front panel display (Active subwoofer)

### About the indications in the front panel display

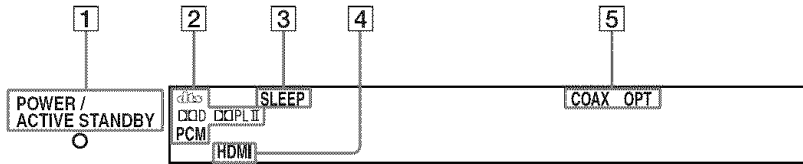

**1 POWER / ACTIVE STANDBY indicator**

Lights as follows:

Green: The system is turned on.

Amber: Control for HDMI function is working while the system is turned off.

Off: The system is turned off, and the Control for HDMI function is not working.

**2 Lights up according to the audio input signals.**

**3 SLEEP (35)**

Flashes when the sleep timer function is active.

**4 HDMI (9, 37)**

Lights up when the HDMI equipment is being used.

**5 COAX/OPT**

Lights up according to the cable which you are using.

## Remote control

Here describes the buttons for amplifier operation only. See page 27 for the buttons for operation of the connected components.

### Note

- Point the remote at the remote sensor  on the satellite speaker.

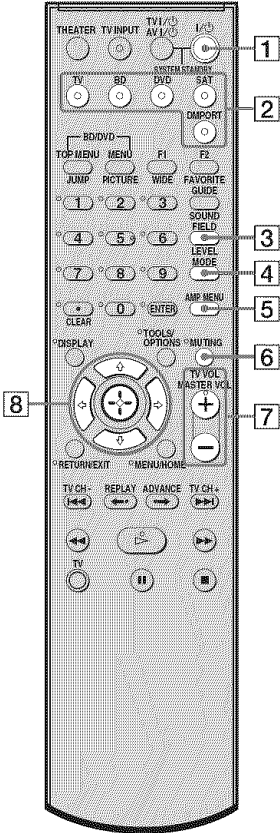

### 1 I/O (on/standby)

Press to turn the system on or off.

### 2 Input buttons

Press one of the buttons to select the component you want to use.

The buttons are factory assigned to control Sony components. You can change the factory settings of the input buttons to suit the components in your system. For details, refer to “Changing the input button assignments of the remote” (page 29).

### 3 SOUND FIELD

Press to select the sound field (page 20).

### 4 LEVEL MODE

Press to adjust the level of the center speaker and the subwoofer (page 31).

### 5 AMP MENU

Press to display the menu of the system (page 31).

### 6 MUTING

Press to turn off the sound.

### 7 MASTER VOL +/-

Press to adjust the volume.

### 8 ←, ↑, ↓, → or (+)

Press ←, ↑, ↓ or → to select the settings. Then press (+) to enter the selection.

\* The 5,  and MASTER VOL + buttons have a tactile dot. Use it as a guide during operation.

# Enjoying TV

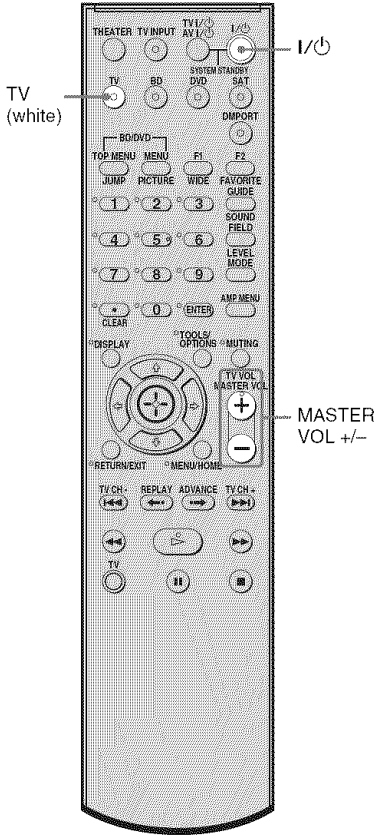

- 1 Turn on the TV and choose a program.**  
Refer to the operating instructions of your TV for details.
- 2 Turn the system on.**
- 3 Press TV (white) on the remote.**
- 4 Adjust the volume of the system.**

### Tips

- When you connect a Sony TV, the audio input of the TV is switched and the image from the TV tuner is displayed on the TV screen automatically, by pressing the TV (white) button. To change this setting, refer to “Changing the input button assignments of the remote” (page 29).
- The sound may be output from the TV’s speaker. In this case, turn the volume of the TV’s speaker down to the minimum.

## Enjoying other components

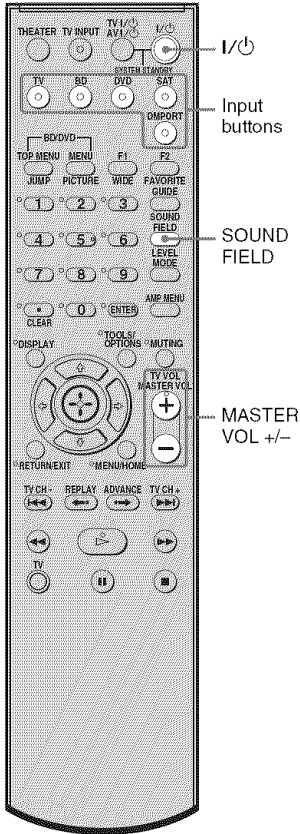

### Enjoying satellite tuner

- 1 Turn on the TV.  
Refer to the operating instructions of your TV for details.
- 2 Turn the satellite tuner and the system on.
- 3 Press SAT on the remote.
- 4 Change the TV input.  
Refer to the operating instructions of your TV for details.
- 5 Adjust the volume of the system.

**Tip**

- The sound may be output from the TV's speaker. In this case, turn the volume of the TV's speaker down to the minimum.

### Enjoying Blu-ray Disc, DVD or "PlayStation 3"

- 1 Turn on the TV.
- 2 Turn the Blu-ray Disc/DVD player (recorder) or "PlayStation 3" and the system on.
- 3 Press BD or DVD on the remote.
- 4 Change the TV input.  
Refer to the operating instructions of your TV for details.
- 5 Play back the disc.

**Tip**

- Even if you playback Dolby True HD, Dolby Digital Plus or DTS HD with a connected component compatible with these sound formats, the system accepts as Dolby Digital or DTS. When you playback these high-quality sound formats, set the connected component to output the sound in multi channel PCM, if possible.

---

## Enjoying a connected component through DMPORT connection

- 1** Press DMPORT on the remote.
- 2** Start playback of the connected component.

**Tip**

- When listening to MP3 or other compressed music files using a portable audio source, you can enhance the sound. Press SOUND FIELD repeatedly until "P. AUDIO" appears in the front panel display.

## Surround Function

# Enjoying the surround effect

## Selecting the sound field

This system can create multi channel surround sound. You can select one of the optimized sound fields from system's preprogrammed sound fields.

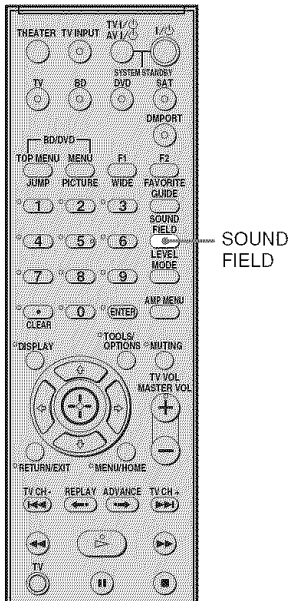

SOUND FIELD

## Available sound fields

Sound field	Effect
STANDARD	You can enjoy normal sound.
MOVIE	You can enjoy powerful sound in which low-pitched sound is emphasized, with enhanced presence.
MUSIC	This sound field is the best for listening to music, and you can enjoy the full surround sound experience.
SPORTS	You can enjoy the atmosphere of a game, and listen to the exciting play-by-play description.
GAME	This sound field is best for playing video games.
P. AUDIO*	You can enjoy enhanced sound when you listen to MP3 or other compressed music files using a portable audio source.

\* "P. AUDIO" appears only when DMPORT is selected for the input source to playback.

### Tips

- The sound fields memorized for each input are retained even if you disconnect the AC power cord (mains lead).
- Multi-channel sound is processed by the surround feature in any sound field. Also, multi-channel sound is processed by the surround feature for any sound in "MOVIE" or "SPORTS."

### Press SOUND FIELD.

The present sound field appears.  
Each time you press the SOUND FIELD button, the display changes cyclically as follows:  
STANDARD → MOVIE → MUSIC →  
SPORTS → GAME → P.AUDIO\*  
Press SOUND FIELD repeatedly until the sound field you want appears.





## “BRAVIA” Sync Features

### What is “BRAVIA” Sync?

By connecting Sony components that are compatible with the “BRAVIA” Sync with an HDMI cable (not supplied), operation is simplified as below:

- **One-Touch Play:** When you play back a component such as a Blu-ray Disc/DVD player (recorder), the system and the TV are turned on automatically and switch to the appropriate HDMI input.
- **System Audio Control:** While watching TV, you can select to output the sound from the TV speaker or the speakers of the system.
- **System Power Off:** When you turn off the TV, the system and the connected components are also turned off simultaneously.

“BRAVIA” Sync is compatible with a Sony TV, Blu-ray Disc/DVD player, AV amplifier, etc., with the Control for HDMI function.

CONTROL FOR HDMI is a mutual control function standard used by CEC (Consumer Electronics Control) for HDMI (High-Definition Multimedia Interface).

### The Control for HDMI function will not operate in the following cases:

- When you connect this system to a component which is not correspond with the Control for HDMI function.
- When you connect the system and components using other than HDMI connection.

We recommend that you connect this system to products featuring “BRAVIA” Sync.

#### Note

- Depending on the connected component, the Control for HDMI function may not work. See the operating instructions of the component.

## Preparing for the “BRAVIA” Sync

To use the “BRAVIA” Sync, set the Control for HDMI function to on for the system and the connected component.

When you connect a Sony TV with the Control for HDMI function, the Control for HDMI function for the system and the connected component can be set simultaneously by setting the Control for HDMI function of the TV.

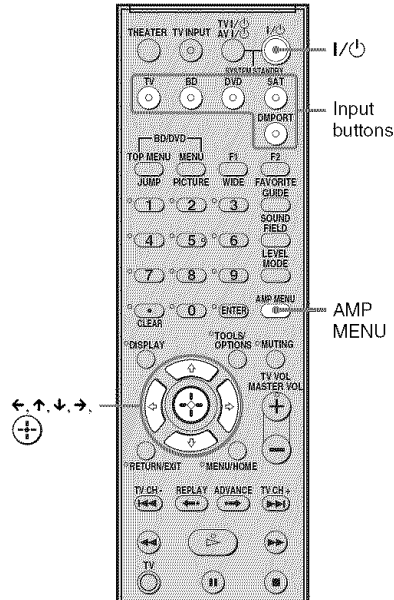

- 1** Make sure that the system is connected to the TV and the connected components (which should be compatible with the Control for HDMI function) using HDMI cables (not supplied).
- 2** Turn on the system, the TV and the connected components.

continued

**3** Select the input of the system connected to the component you want to watch (BD, DVD, SAT), and switch the HDMI input of the TV, so that an image from the connected component is displayed.

**4** Set the Control for HDMI function of the TV to on.

The Control for HDMI function for the system and the connected component is simultaneously set to on.

During the setting, "SCANNING" appears in the front panel display. After you finish the setting, "COMPLETE" appears in the front panel display. Wait until the setting is complete.

### **If "SCANNING" or "COMPLETE" does not appear after performing the steps above**

Set the Control for HDMI function to on for the system and the connected component individually.

**1** Press AMP MENU.

**2** Press ↓/↑ repeatedly until "SET HDMI" appears, then press  or →.

**3** Press ↓/↑ repeatedly until "CTRL: HDMI" appears, then press  or →.

**4** Press ↓/↑ to select "ON."

**5** Press AMP MENU.

The AMP menu turns off. The Control for HDMI function is set to on.

**6** Set the Control for HDMI function of the connected component to on.

For details on setting the connected component, refer to its operating instructions.

**7** Select the input of the system connected to the component you want to use the Control for HDMI function for (BD, DVD, SAT), and repeat step 6.

### **If you add or reconnect the component**

Perform steps of "Preparing for the "BRAVIA" Sync" and "If "SCANNING" or "COMPLETE" does not appear after performing the steps above" again.

#### **Notes**

- During the setting of the Control for HDMI function for the system, the System Audio Control function does not work.
- If the Control for HDMI function for the connected component cannot be set simultaneously by setting "CONTROL FOR HDMI" of the TV, set the Control for HDMI function using the menu of the connected component.
- For details on setting the TV and the connected components, refer to their operating instructions.

#### **Tip**

- The default setting of the Control for HDMI function of the system is "OFF."

## Setting the Control for HDMI function to off for a component without HDMI jacks

To listen to the sound of the component without HDMI jacks when the Control for HDMI function is set to on, set it to off for that component individually.

**Tip**

- When you connect the video output of the DIGITAL MEDIA PORT adapter to the video input of the TV, set the “DMPORT. CTRL” to “OFF.”  
When you connect the DIGITAL MEDIA PORT adapter without video output jack, set the “DMPORT. CTRL” to “ON.”

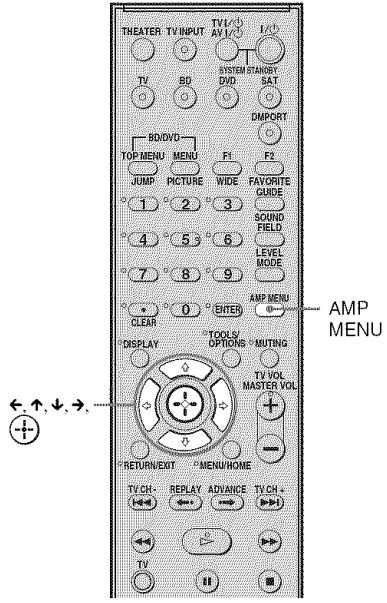

- 1 Press AMP MENU.
- 2 Press ↓/↑ repeatedly until “SET HDMI” appears, then press ⊕ or →.
- 3 Press ↓/↑ to select the component you want to set the Control for HDMI function to off for (DVD CTRL, SAT CTRL or DMPORT. CTRL), then press ⊕ or →.
- 4 Press ↓/↑ to select “OFF.”
- 5 Press AMP MENU.  
The AMP menu turns off.

**Note**

- Unless the Control for HDMI function is set to off for a component without HDMI jacks, the sound of that component may not be output from the system.

## Enjoying Blu-ray Disc/DVD

### (One-Touch Play)

#### Play back a connected component.

The system and the TV are turned on automatically and switch to the appropriate HDMI input.

#### Note

- Depending on the TV, the start of the content may not be output.

#### Tip

- You can enjoy the Blu-ray Disc/DVD player (recorder) connected to the system, even if you turn the system off. The POWER / ACTIVE STANDBY indicator lights up in amber at this time.

## Enjoying the TV sound from the speakers

### (System Audio Control)

You can enjoy the TV sound from the speakers of the system by means of a simple operation. For details, see the operating instructions of the TV.

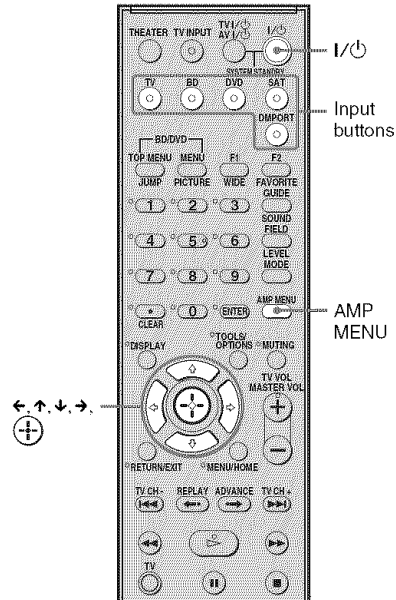

#### Press I/O to turn on the system.

The sound is output from the speaker of the system. The sound is output from the TV's speaker when you turn the system off.

#### Notes

- When the TV is turned on before this system is turned on, the TV sound will not be output for a moment.
- When you connect a TV that does not have System Audio Control function, the System Audio Control function does not work.

#### Tip

- You can adjust the volume and turn off the sound of the system using the TV remote.

## Using the Volume Limit function

When the System Audio Control function is active, and the output method changes from the TV speaker to the system speaker automatically, loud sound may be output depending on the volume level of the system. You can prevent this by limiting the maximum volume level.

- 1 Press AMP MENU.**
- 2 Press  $\uparrow/\downarrow$  repeatedly until "SET HDMI" appears, then press  $\oplus$  or  $\rightarrow$ .**
- 3 Press  $\uparrow/\downarrow$  repeatedly until "VOL LIMIT" appears, then press  $\oplus$  or  $\rightarrow$ .**
- 4 Press  $\downarrow/\uparrow$  to select the maximum volume level you want.**

The maximum volume level changes as follows:

MAX  $\leftrightarrow$  49  $\leftrightarrow$  48.....2  $\leftrightarrow$  1  $\leftrightarrow$  MIN

- 5 Press AMP MENU.**

The AMP menu turns off.

### Notes

- This function is available only when the Control for HDMI function is set to on.
- This function is not available when the output method changes from the system speaker to the TV speaker.

### Tips

- We recommend that you set the maximum volume level to a little lower than the volume you usually listen to.
- Regardless of the maximum volume level you set, the VOLUME +/- button of the system and the MASTER VOL +/- button of the remote are operable.
- If you do not want to limit the maximum volume level, select "MAX."

## Using the input buttons of the remote

The input buttons (TV (white), BD, DVD, SAT) work as follows when the Control for HDMI function is set to on.

- BD, DVD, SAT: Since the input of the TV is also switched automatically, you can watch the image of the selected component on the TV simply by pressing the buttons.
- TV: The input of the TV switches automatically. When you connect a Sony TV, you can watch the TV simply by pressing the buttons.

### Tip

- You can control connected Sony components by pressing the input buttons. For details, refer to "Controlling the connected Sony components with the remote" (page 27).

# Turning off the TV, system and connected components

## (System Power Off)

When you turn the TV off by using the POWER button on the TV's remote, the system and the connected components turn off automatically. Also, when you turn the TV off by using the system's remote, the system and the connected components turn off automatically.

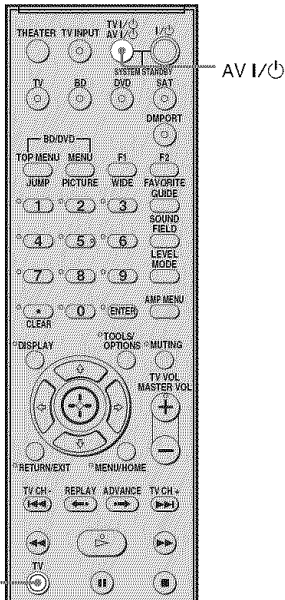

- 1 Hold down TV (orange), and press AV I/⏻.

The TV, the system and the connected component are turned off.

### Note

- Depending on the status, the connected components may not be turned off. For details, see operating instructions supplied with the connected components.

## Advanced Settings

# Controlling the connected Sony components with the remote

You can control connected Sony components with the remote of this system. Some functions cannot be selected depending on the equipment. In that case, select them using the remote control supplied with the equipment.

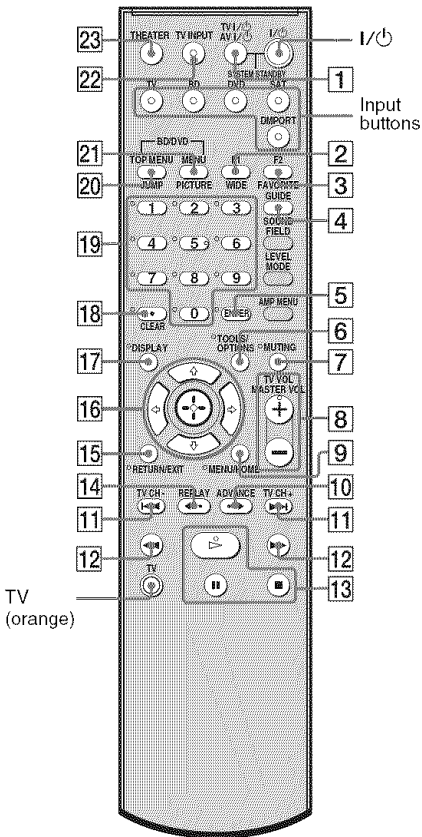

TV (orange)

\* The 5,  $\triangleright$  and MASTER VOL + buttons have a tactile dot. Use it as a guide during operation.

## Controlling the component

**1** Press one of the input buttons (TV, BD, DVD or SAT) to select the component you want to operate.

The component assigned to the selected input button becomes operable.

**2** Referring to the following table, press the corresponding button for the operation.

## Common operations

Remote Button	Function
<b>1</b> TV I/AV I (on/standby)	Turns on or off the Sony TV or audio/video components that the remote is assigned to operate. Press I/AV I and <b>1</b> TV I/AV I at the same time to turn off the system and all other components that the remote is assigned to operate (SYSTEM STANDBY).
<b>5</b> ENTER	Enters the selection.
<b>19</b> Number buttons	Selects channels and tracks directly.

## To control the TV

Press and hold the TV (orange) button while pressing the buttons with an orange dot or orange printing to control the TV.

Remote Button	Function
<b>2</b> WIDE	Press to set the Wide Mode.
<b>3</b> FAVORITE	Press to display the stored favorite channel list.
<b>4</b> GUIDE	Press to display the guide when you are watching analog or digital channels.
<b>6</b> TOOLS/OPTIONS	Enables you to access various viewing options and change/make adjustments according to the source and screen format.
<b>7</b> MUTE	Press to turn off the sound.

continued

Remote Button	Function
<b>8</b> TV VOL +/-	Press to adjust the volume.
<b>9</b> MENU/HOME	Allows you to select channels or input sources and change the settings for your TV.
<b>11</b> TV CH +/-	Press to scan through channels. To scan quickly through channels, press and hold down either +/-.
<b>15</b> RETURN/EXIT	Returns to the previous screen of any displayed menu.
<b>16</b>	Selects a menu item and enters the selection.
<b>17</b> DISPLAY	Press to display the current channel number, etc.
<b>18</b>	Use with the 0-9 and ENTER buttons to select digital channels. For example, to enter 2.1, press  ,  ,  and ENTER.
<b>19</b> Number buttons	Selects channels. Press <b>5</b> ENTER to change channels immediately.
<b>20</b> JUMP	Press to jump back and forth between two channels. The TV alternates between the current channel and the last channel that was selected.
<b>21</b> PICTURE	Press to display the available picture mode.
<b>22</b> TV INPUT	Selects input.
<b>23</b> THEATER	Press to automatically set the optimal picture settings for watching movies, when you connect a Sony TV which is compatible with the THEATER button. Also, the audio is automatically switched to the audio output of this system when you connect the TV and the system with HDMI connection, and the Control for HDMI function is set to on.

## To control the Blu-ray Disc/DVD/ Hard disc recorder

Remote Button	Function
<b>9</b> MENU/HOME	Displays the MENU.
<b>10</b>	Jumps forward while viewing recorded programs.
<b>11</b>	Skips chapters. Jumps forward to the next available chapter.
<b>12</b>	To fast reverse or to fast forward the disc when pressed during playback.
<b>13</b> (playback)/ (pause, press again to resume normal playback)/ (stop)	Play mode buttons.
<b>14</b>	Jumps backward while viewing live or recorded programs.
<b>16</b>	Selects a menu item and enters the selection.
<b>20</b> BD/DVD TOP MENU	Displays the top menu/disc menu.
<b>21</b> BD/DVD MENU	

## To control the Blu-ray Disc/DVD player

Remote Button	Function
<b>2</b> F1	Selects the HDD.
<b>3</b> F2	Selects the Blu-ray disc/DVD.
<b>9</b> MENU/HOME	Displays the MENU.
<b>10</b>	Jumps forward.
<b>11</b>	Skips chapters.
<b>12</b>	To fast reverse or to fast forward the disc when pressed during playback.
<b>13</b> (playback)/ (pause, press again to resume normal playback)/ (stop)	Play mode buttons.
<b>14</b>	Jumps backward.
<b>16</b>	Selects a menu item and enters the selection.



Remote Button	Function
20 BD/DVD TOP MENU	Displays the top menu/disc menu.
21 BD/DVD MENU	

### To control the HDD/DVD COMBO

Remote Button	Function
2 F1	Selects the HDD.
3 F2	Selects the DVD.
9 MENU/HOME	Displays the MENU.
10 • →	Advance.
11 ◀▶▶▶	Specifies the previous/next chapter/track.
12 ◀▶▶▶	To fast reverse or to fast forward the disc when pressed during playback.
13 ▷ (playback)    (pause, press again to resume normal playback) / ■ (stop)	Play mode buttons.
14 ◀ •	Changes to replay mode.
16 ◀, ↑, ↓, →, (+)	Moves the highlight (cursor) and selects the item.
20 BD/DVD TOP MENU	Displays the top menu/disc menu.
21 BD/DVD MENU	

### To control the SAT

Remote Button	Function
4 GUIDE	Displays the guide menu.
9 MENU/HOME	Displays the MENU.
16 ◀, ↑, ↓, →, (+)	Selects a menu item and enters the selection.

#### Note

- The above explanations are intended to serve as an example only. Depending on the component, the above operations may not be possible, or may operate differently than described.

## Changing the input button assignments of the remote

You can change the factory settings of the input buttons to suit the components in your system. For example, if you connect a Blu-ray disc player to the DVD jack on the system, you can set the DVD button on this remote to control the Blu-ray disc player.

You cannot assign any component other than a TV to the TV (white) button of the remote.

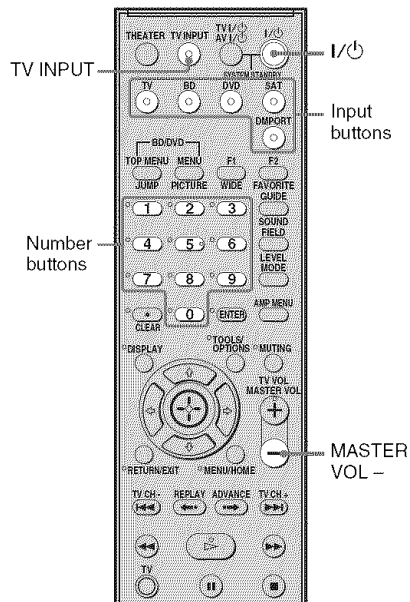

- 1 Hold down the input button you want to change the assignment of.**  
Example: Hold down DVD.
- 2 Referring to the following table, press the corresponding button for the category you want.**  
Example: Press 6.  
Now you can use the DVD button to control the Blu-ray disc player.

continued

## Categories and the corresponding buttons for BD, DVD and SAT

Categories	Press
DVD player/DVD recorder (command mode DVD1)*	1
DVD recorder (command mode DVD3)	2
Euro Digital Satellite Receiver	3
DVR (Digital CATV terminal)	4
DSS (Digital Satellite Receiver)**	5
Blu-ray disc player (command mode BD1)***	6
Blu-ray disc recorder (command mode BD3)	7
Not assigned	0/10

\* The default setting of the DVD button.  
Sony DVD recorders are operated with a DVD1 or DVD3 setting. For details, refer to the operating instructions supplied with the DVD recorders.

\*\* The default setting of the SAT button.

\*\*\* The default setting of the BD button.  
For details on the BD1 or BD3 setting, refer to the operating instructions supplied with the Blu-ray disc player or Blu-ray disc recorder.

## Categories and the corresponding buttons for TV

Categories	Press
TV*	8
TV**	9
Not assigned	0/10

\* The default setting of the TV (white) button.  
When this setting is selected, the audio input of the TV is switched and the image from the TV tuner is displayed on the TV screen automatically, by pressing the TV (white) button.

\*\* When this setting is selected, the audio input of the TV is switched automatically, by pressing the TV (white) button.

## To clear all remote button assignments

Press and hold MASTER VOL  $\leftarrow$ , I/⏻, and then press TV INPUT. The remote is reset to its factory settings.

## Setting up the speakers level

You can adjust the level of the center speaker and the subwoofer. This setting is applied to all sound fields.

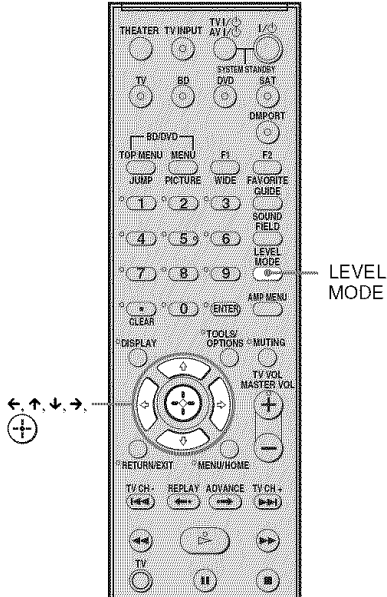

- 1** Start playing a source encoded with multi channel surround effects (DVD, etc.).
- 2** Press LEVEL MODE.
- 3** Press  $\downarrow/\uparrow$  to select "CNT LEVEL (center speaker level)" or "SW LEVEL (subwoofer level)."
- 4** Press  $\oplus$  or  $\rightarrow$ .
- 5** While monitoring the sound, press  $\downarrow/\uparrow$  to select the setting you want.

Default setting: 0 (dB)

You can adjust from -6 (dB) to +6 (dB) in 1 (dB) steps.

- 6** Press LEVEL MODE.

## Settings and adjustments using the amplifier menu

### Using the AMP menu

You can set the following items with AMP MENU on the remote.

The default settings are underlined.

#### AMP MENU

SET	CTRL: HDMI	<u>ON</u>
HDMI*		<u>OFF</u>
	DVD CTRL**	<u>ON</u>
		<u>OFF</u>
	SAT CTRL**	<u>ON</u>
		<u>OFF</u>
	DMPORT. CTRL**	<u>ON</u>
		<u>OFF</u>
	VOL LIMIT**	<u>MAX</u> , 49, 48 ..... 2, 1, MIN
DUAL	<u>MAIN</u>	
MONO	SUB	
	MAIN+SUB	
A/V	<u>ON</u>	
SYNC	<u>OFF</u>	
AUDIO	<u>MAX</u>	
DRC	STD	
	<u>OFF</u>	
DIMMER	<u>ON</u>	
	<u>OFF</u>	
DISPLAY	<u>ON</u>	
	<u>OFF</u>	
SLEEP	<u>OFF</u> , 10M, 20M, ..... 80M, 90M	

\* Refer to "BRAVIA Sync Features" (page 21).

\*\* This setting appears only when "CTRL: HDMI" is set to "ON."

- 1** Press AMP MENU to turn on the AMP menu.

continued

- 2 Press  $\leftarrow/\uparrow/\downarrow/\rightarrow$  repeatedly to select the item and the setting.
- 3 Press AMP MENU to turn off the AMP menu.

The following pages show details for each setting.

## Enjoying multiplex broadcast sound (DUAL MONO)

You can enjoy multiplex broadcast sound when the system receives an AC-3 multiplex broadcast signal.

### Note

- To receive AC-3 signal, you need to connect a digital satellite tuner to the system with an optical cable or coaxial cable, and set the digital output mode of the digital satellite tuner to AC-3.

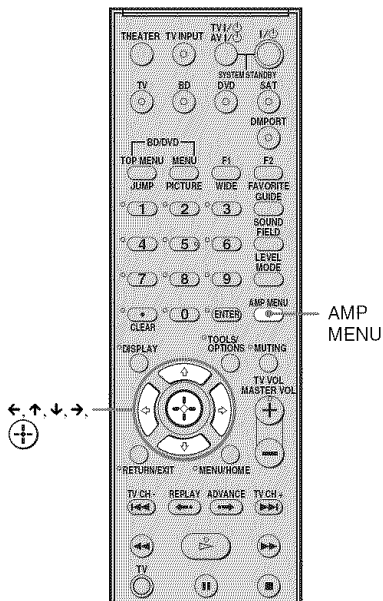

- 1 Press AMP MENU.
- 2 Press  $\downarrow/\uparrow$  repeatedly until "DUAL MONO" appears, then press  $\oplus$  or  $\rightarrow$ .
- 3 Press  $\downarrow/\uparrow$  to select the sound you want.
  - MAIN: Plays back only the main channel.
  - SUB: Plays back only the sub channel.
  - MAIN+SUB: Main sound is output from the left speaker and sub sound is output from the right speaker.

#### 4 Press AMP MENU.

The AMP menu turns off.

## Adjusting the delay between the sound and the image (A/V SYNC)

You can delay the sound using this function when the image is slower than the sound.

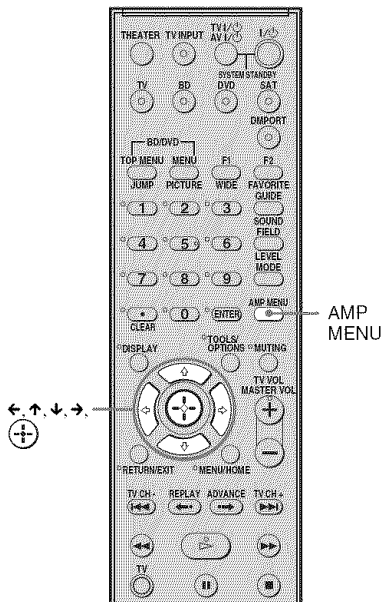

- 1** Press AMP MENU.
- 2** Press  $\uparrow/\downarrow$  repeatedly until “A/V SYNC” appears, then press  $\oplus$  or  $\rightarrow$ .
- 3** Press  $\uparrow/\downarrow$  to select the setting.
  - OFF: Does not adjust.
  - ON: Adjusts the difference between image and sound.
- 4** Press AMP MENU.  
The AMP menu turns off.

#### Notes

- You may not be able to adjust the delay between sound and image perfectly using this function.
- This function is useful only for Dolby Digital, DTS and Linear PCM (2ch) input by coaxial (audio), optical (audio) or HDMI.

continued

## Enjoying Dolby Digital sound at low volume (AUDIO DRC)

Narrows the dynamic range of the sound track. Useful for enjoying movies at low volume. AUDIO DRC only applies to Dolby Digital sources.

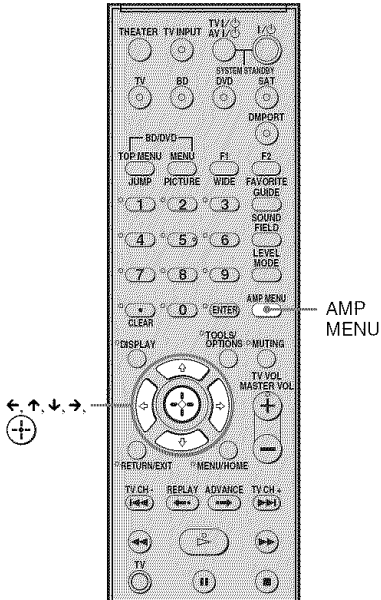

- 1 Press AMP MENU.
- 2 Press  $\uparrow/\downarrow$  repeatedly until "AUDIO DRC" appears, then press  $\oplus$  or  $\rightarrow$ .
- 3 Press  $\downarrow/\uparrow$  to select the setting.
  - OFF: No compression of dynamic range.
  - STD: Reproduces the sound track with the kind of dynamic range that the recording engineer intended.
  - MAX: Compresses dynamic range fully.
- 4 Press AMP MENU.  
The AMP menu turns off.

## Changing the brightness of the front panel display (DIMMER)

The brightness of the front panel display can be set to one of 2 levels.

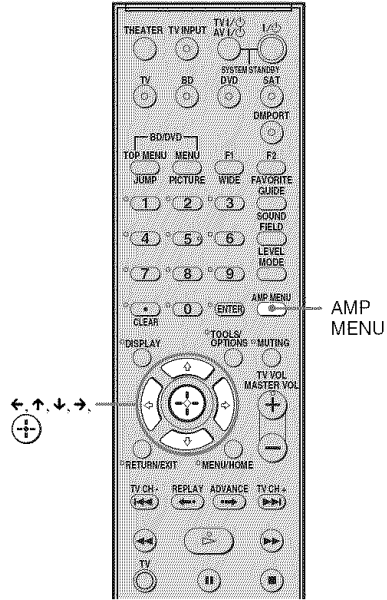

- 1 Press AMP MENU.
- 2 Press  $\uparrow/\downarrow$  repeatedly until "DIMMER" appears, then press  $\oplus$  or  $\rightarrow$ .
- 3 Press  $\uparrow/\downarrow$  to select the brightness of the front panel display.
  - OFF: Bright lighting.
  - ON: Low lighting.
- 4 Press AMP MENU.  
The AMP menu turns off.

## Changing the display setting (DISPLAY)

You can change the display setting.

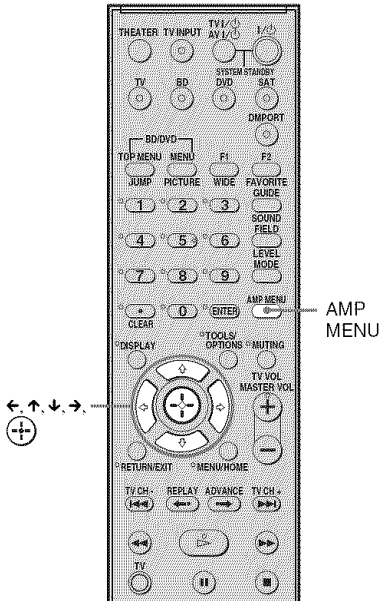

- 1 Press AMP MENU.
- 2 Press  $\uparrow/\downarrow$  repeatedly until "DISPLAY" appears, then press  $\oplus$  or  $\rightarrow$ .
- 3 Press  $\uparrow/\downarrow$  to select the setting of the front panel display.

**Note**

- The display appears all the time when the muting or protection function is working, even if you set the "DISPLAY" to "OFF."

- 4 Press AMP MENU.  
The AMP menu turns off.

## Using the sleep timer (SLEEP)

You can set the system to turn off at a preset time when you sleep listening to music. You can preset the time in 10 minutes decrements.

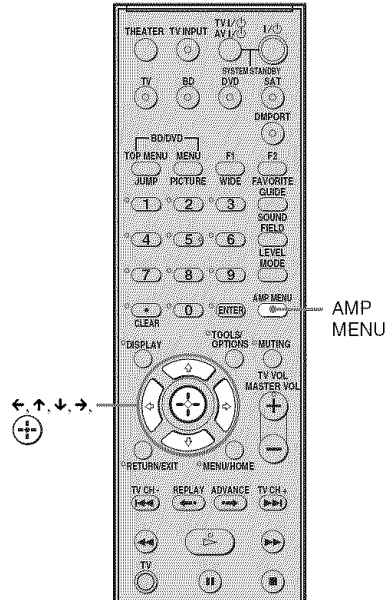

- 1 Press AMP MENU.
- 2 Press  $\uparrow/\downarrow$  repeatedly until "SLEEP" appears, then press  $\oplus$  or  $\rightarrow$ .
- 3 Press  $\uparrow/\downarrow$  to select the preset time.  
The minutes display (the remaining time) changes as follows:

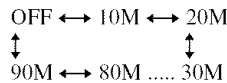

- 4 Press AMP MENU.  
The AMP menu turns off.

**Note**

- This function is only for this system, not for the connected TV or other components.

## Additional Information

### Troubleshooting

If you experience any of the following difficulties while using the system, use this troubleshooting guide to help remedy the problem before requesting repairs. Should any problem persist, consult your nearest Sony dealer. When bringing the system in for repairs, be sure to bring in the entire system.

#### General

##### The power is not turned on.

- Check that the AC power cord (mains lead) is connected securely.

##### If “PROTECTOR” and “PUSH POWER” appears alternately in the front panel display.

Press I/⏻ to turn off the system, and check the following item after “STANDBY” disappears.

- Is anything blocking the ventilation holes of the system?

After checking the above item and fixing any problems, turn on the system. If the cause of the problem cannot be found even after checking the above item, consult your nearest Sony dealer.

##### Dolby Digital or DTS multi channel sound is not reproduced.

- Check that the playing Blu-ray Disc, DVD, etc., is recorded in Dolby Digital or DTS format.
- Check that audio setting (settings for the audio output) of the connected component.

##### The surround effect cannot be obtained.

- Install the active subwoofer allowing for a space of at least 30 cm (12 inches) or more on the active subwoofer’s right side (page 7).
- Depending on the digital signal, the surround processing may not work (page 20).

##### No sound or only a very low-level sound is heard from the speakers.

- Press MASTER VOL + and check the volume level.
- Press MUTING or MASTER VOL + to cancel the muting function.
- Press SOUND FIELD and check the selected sound field.
- Depending on the source, the sound effect of the speakers may be less noticeable.

##### The sound is delayed compared to the image of the TV.

- Set “A/V SYNC” to “OFF” when “A/V SYNC” is set to “ON.”

#### Connected components

##### There is no sound or only a very low-level sound no matter which component is selected.

- Check that this system and components are connected correctly and securely.
- Check that both this system and the selected component are turned on.

##### There is no sound from the selected component.

- Check that the component is connected correctly to the audio input jacks for that component.
- Check that the cords are fully inserted into the jacks on both the component and this system.
- Check that the component is selected correctly.
- If you resume play a disc when volume is maximum, there may be no sound. In this case, turn down the volume, turn off the system and turn on again.

##### Sound is interrupted or there is noise.

- Check the output audio formats supported by this system on page 38.

##### There is no picture on the TV screen.

- Check that the TV is selected correctly.
- Set the TV to the appropriate input mode.



## Control for HDMI

### The Control for HDMI function does not work.

- Check the HDMI connection (page 9).
- Make sure “CTRL: HDMI” is set to “ON” in AMP menu.
- Make sure the connected component is compatible with the Control for HDMI function.
- Check the Control for HDMI settings on the connected component. Refer to the operating instructions supplied with the connected component.
- If you change the HDMI connection, or connect/disconnect the AC power cord (main lead), or if there is a power failure, repeat the procedures of “Preparing for the “BRAVIA” Sync” (page 21).
- The system may not work correctly if you select a component that is not compatible with the Control for HDMI function on the TV side.
- Make sure “DVD CTRL”, “SAT CTRL” or “DMPORT. CTRL” is set to “ON” in AMP menu.

### No sound is output from the system and the TV’s speaker.

- Check the volume of the system and the TV.
- Select the input of the system correctly.

### The sound is output from both the system and the TV.

- If the Control for HDMI function is set to off, or the selected component is not compatible with the Control for HDMI function, turn off the sound of the system or the TV.

### The System Power Off function does not work.

- Change the setting of the TV to turn connected components off automatically when you turn off the TV. For details, refer to the operating instructions of the TV.

### An image does not appear on the TV.

- Check whether HDMI IN and HDMI OUT are connected correctly.

A message stating that the output method has changed from the system speaker to the TV speaker, appears on the TV screen.

- The Control for HDMI function for the selected component is set to off. For details, refer to “Setting the Control for HDMI function to off for a component without HDMI jacks” (page 23).

## Other

### The remote does not function.

- Check that the active subwoofer and the satellite speaker are connected correctly and securely.
- Point the remote at the remote sensor  on the satellite speaker.
- Remove any obstacles in the path between the remote and the satellite speaker.
- Replace both batteries in the remote with new ones, if they are weak.
- Make sure you select the correct input on the remote.

### The volume turns down when the output method changes from the TV speaker to the system speaker.

- The Volume Limit function is working. For details, refer to “Using the Volume Limit function” (page 25).

## If the system still does not operate properly after performing the above measures, reset the system as follows:

Use buttons on the system for the operation.

- 1 Press I/⏻ to turn on the power.
- 2 Press INPUT SELECTOR, VOLUME – and I/⏻ at the same time.  
“COLD RESET” appears and the system is reset. AMP menu, sound field etc., return to the default settings.

# Specifications

## Formats supported by this system

Digital input formats supported by this system are as follows.

Format	Supported/Not supported
Dolby Digital	○
DTS	○
Linear PCM (2ch)*	○
Linear PCM (5.1ch, 7.1ch)* (Only on HDMI)	○
Dolby Digital Plus	×
Dolby True HD	×
DTS-HD	×

\* Linear PCM accepts sampling frequencies of no more than 48 kHz.

## AUDIO POWER SPECIFICATIONS

POWER OUTPUT AND TOTAL HARMONIC DISTORTION (Stereo mode):

With 8 ohms loads, both channels driven, from 180 - 20,000 Hz; rated 40 Watts per channel minimum RMS power, with no more than 1 % total harmonic distortion from 250 milli Watts to rated output.

## Amplifier section

Reference Output Power

Surround mode	Front: 50 Watts/ch (8 ohms at 1 kHz, THD 10 %) Center*: 50 Watts/ch (8 ohms at 1 kHz, THD 10 %) Subwoofer: 100 Watts/ch (4 ohms at 100 Hz, THD 10 %)
---------------	--

\* Depending on the sound field settings and the source, there may be no sound output.

Inputs (Analog)

TV Impedance: 30 kohms

Inputs (Digital)

TV, DVD Optical  
SAT Coaxial, optical

## HDMI section

Connector	HDMI 19pin-standard connector
Video inputs/outputs	BD, DVD, SAT: 640 × 480p@60 Hz 720 × 480p@59.94/60 Hz 1440 × 480p@59.94/60 Hz (pixel sent 2 times) 1280 × 720p@59.94/60 Hz 1920 × 1080i@59.94/60 Hz 1920 × 1080p@59.94/60 Hz 720 × 576p@50 Hz 1440 × 576p@50 Hz (pixel sent 2 times) 1280 × 720p@50 Hz 1920 × 1080i@50 Hz 1920 × 1080p@50 Hz 1920 × 1080p@24 Hz
Audio inputs	BD, DVD, SAT: Linear PCM 7.1ch/ Dolby Digital/DTS

## Satellite speaker (SS-MCT100)

Speaker system	Bass reflex, magnetically shielded
Speaker units	40 × 70 mm (1 5/8 × 2 7/8 inches) cone type
Dimensions (approx.)	800 × 68 × 65 mm (31 1/2 × 2 3/4 × 2 5/8 inches) (w/h/d)
Mass (approx.)	2 kg (4 lb 7 oz)

## Active subwoofer (SA-WCT100)

Speaker system	Bass reflex
Speaker unit	160 mm (6 1/2 inches) cone type
Dimensions (approx.)	160 × 500 × 360 mm (6 3/8 × 19 3/4 × 14 1/4 inches) (w/h/d)
Mass (approx.)	10 kg (22 lb 1 oz)
Power requirements	AC 120 V/60 Hz
Power consumption	On: 70 Watts Active Standby (Control for HDMI is on): Signal in: 5 Watts (maximum) No signal: 1.5 Watts (minimum) Standby (Control for HDMI is off): 0.3 Watts

## Supplied accessories

- Optical cable (2.5 m)  
(8 feet 2 inches) (1)
- Remote commander (RM-AAU029) (1)
- Size AA (R6) batteries (2)
- Operating Instructions (1)

Design and specifications are subject to change without notice.



- Standby power consumption 0.3 W.
- Halogenated flame retardants are not used in the printed wiring boards.
- Over 85 % power efficiency of amplifier block is achieved with the full digital amplifier, S-Master.
- Halogenated flame retardants are not used in cabinets.

## Glossary

### Dolby Digital

This movie theater sound format is more advanced than Dolby Surround Pro Logic. In this format, the surround speakers output stereo sound with an expanded frequency range, and a subwoofer channel for deep bass is independently provided. This format is also called "5.1" with the subwoofer channel designed as the 0.1 channel (since it functions only when a deep bass effect is needed). All six channels in this format are recorded separately for superior channel separation. Furthermore, since all the signals are processed digitally, less signal degradation occurs.

### Dolby Pro Logic II

Dolby Pro Logic II creates five full-bandwidth output channels from 2 channel sources. This is done using an advanced, high-purity matrix surround decoder that extracts the spatial properties of the original recording without adding any new sounds or tonal colorations.

### DTS

Digital audio compression technology developed by Digital Theater Systems, Inc. This technology conforms to 5.1-channel surround. This format comprises of stereo rear channel and there is discrete subwoofer channel in this format. DTS provides the same 5.1 discrete channels of high quality digital audio. The good channel separation is realized due to the all channel data being recorded discretely and processed in digitally.

### HDMI

HDMI (High-Definition Multimedia Interface) is an interface that supports both video and audio on a single digital connection, allowing you to enjoy high quality digital picture and sound. The HDMI specification supports HDCP (High-bandwidth Digital Contents Protection), a copy protection technology that incorporates coding technology for digital video signals.

*continued*

### **PCM (Pulse Code Modulation)**

A method of converting analog audio to digital audio for easy enjoyment of digital sound.

### **S-Force PRO Front Surround**

Sony's long-term involvement in surround technology (and the vast amounts of acoustic data accumulated as a result) has led to the development of all-new processing method and advanced DSP to handle this task effectively, which we call S-Force PRO Front Surround.

Compared with previous front surround technologies, S-Force PRO Front Surround reproduces a more convincing sense of distance and space, resulting in a true surround sound experience without the need for rear speakers.

### **S-Master**

S-Master is an all-digital amplifier technology developed by Sony, which effectively minimizes the occurrence of sound fragmentation and jitter, delivering superb dialog clarity and faithful reproduction of the original sound. The compact amplifier section supports a higher power efficiency and improved thermal performance.

### **x.v.Color**

x.v.Color is a more familiar term for the xvYCC standard proposed by Sony, and is a trademark of Sony. xvYCC is an international standard for color space in video.

This standard can express a wider color range than the currently used broadcast standard.

# Index

## A

- A/V SYNC 33
- AMP menu 31
- AUDIO DRC 34

## B

- Blu-ray Disc player (recorder)
  - connecting 9

## D

- DIGITAL MEDIA PORT
  - connecting 13
- DIMMER 34
- DISPLAY 35
- DUAL MONO 32
- DVD player (recorder)
  - connecting 9, 11

## H

- HDMI
  - connecting 9

## I

- Installing 7

## P

- “PlayStation 3”
  - connecting 9

## R

- Remote
  - assignments 29
  - before use 6
  - operating 16, 27

## S

- Satellite tuner
  - connecting 9, 11
- Sleep timer 35
- Sound field 20
- Speakers level 31

## AVERTISSEMENT

**Afin de réduire les risques d'incendie ou de choc électrique, n'exposez pas cet appareil à la pluie ni à l'humidité.**

Le récepteur n'est pas déconnecté du secteur tant qu'il reste branché sur la prise secteur, même si l'appareil proprement dit a été mis hors tension.

Les piles ou les appareils contenant des piles ne doivent pas être exposés à une chaleur excessive comme aux rayons du soleil, à du feu, etc.

N'installez pas cet appareil dans un endroit confiné, comme sur une étagère ou un meuble TV intégré.

### Pour les clients aux États-Unis



Ce symbole est destiné à avertir l'utilisateur de la présence d'une « tension dangereuse » non isolée dans le boîtier du produit dont l'amplitude peut être suffisante pour constituer un risque d'électrocution.



Ce symbole est destiné à avertir l'utilisateur de la présence d'instructions d'utilisation et de maintenance (entretien) importantes dans la documentation qui accompagne l'appareil.

### Pour les clients au Canada

Pour prévenir tout risque d'incendie ou d'électrocution, ne placez pas d'objets remplis de liquides, comme des vases, sur l'appareil.

Cet appareil numérique de la classe B est conforme à la norme NMB-003 du Canada.

## Consignes de sécurité importantes

- 1) Lisez ces instructions.
- 2) Conservez ces instructions.
- 3) Tenez compte de tous les avertissements.
- 4) Respectez toutes les instructions.
- 5) N'utilisez pas cet appareil à proximité de l'eau.
- 6) Nettoyez l'appareil uniquement avec un chiffon sec.
- 7) Ne bloquez pas les ouvertures de ventilation. Installez l'appareil conformément aux instructions du fabricant.
- 8) N'installez pas l'appareil à proximité d'une source de chaleur, telle qu'un radiateur, un poêle, une cuisinière ou d'autres appareils (notamment des amplificateurs) qui dégagent de la chaleur.
- 9) Pour des raisons de sécurité, veillez à utiliser une fiche polarisée ou une fiche avec terre. Une fiche polarisée possède deux lames dont une est plus large que l'autre. Une fiche avec terre possède deux lames et une broche de mise à la masse. La lame large ou la troisième broche sont prévues pour votre sécurité. Si la fiche fournie n'est pas adaptée à la prise, consultez un électricien pour remplacer la prise obsolète.
- 10) Protégez le cordon d'alimentation afin d'éviter qu'il soit piétiné ou pincé, en particulier au niveau des fiches, des prises multiples et du point de sortie de l'appareil.
- 11) Utilisez uniquement des options/accessoires spécifiés par le fabricant.
- 12) Utilisez l'appareil uniquement avec le chariot, le socle, le trépied, le support ou la table spécifiés par le fabricant ou vendus avec l'appareil. Si vous utilisez un chariot, soyez prudent lors du déplacement de la combinaison chariot/appareil afin d'éviter de vous blesser lors du transport.



- 13) Débranchez l'appareil pendant les orages ou lorsque vous ne l'utilisez pas pendant des périodes prolongées.
- 14) Tout entretien ne peut être effectué que par un technicien qualifié. Un entretien est nécessaire si l'appareil a été endommagé d'une quelconque manière, par exemple si le cordon ou la fiche d'alimentation est endommagé, si du liquide a pénétré dans l'appareil ou si des objets sont tombés à l'intérieur de celui-ci, s'il a été exposé à la pluie ou à l'humidité, s'il ne fonctionne pas normalement ou s'il a subi une chute.

## AVERTISSEMENT

Cet appareil a été soumis à l'essai et s'est avéré conforme aux limites pour un appareil numérique de classe B, conformément à la section 15 de la réglementation FCC. Ces normes sont conçues pour assurer une protection raisonnable contre les interférences nuisibles dans un environnement résidentiel. Cet appareil génère, utilise et peut émettre de l'énergie radioélectrique et, s'il n'est pas installé ou utilisé selon les directives, peut causer des interférences nuisibles aux communications radio. Cependant, il n'existe aucune garantie que des interférences ne se produiront pas dans une installation particulière. Si ce matériel est la source d'interférences nuisibles pour la réception radio ou télévision, ce qui peut être déterminé en éteignant, puis en rallumant l'appareil, il est recommandé d'éliminer ces interférences en appliquant une ou plusieurs des mesures suivantes :

- Réorienter ou déplacer l'antenne réceptrice ;
- Éloigner l'appareil du récepteur ;
- Brancher l'appareil dans une prise d'un circuit différent de celui qui alimente le récepteur ;
- Consulter le détaillant ou un technicien radio ou télévision qualifié pour obtenir de l'aide.

## PRÉCAUTIONS

L'utilisateur est avisé que toute modification non expressément approuvée dans ce mode d'emploi pourrait entraîner l'annulation des droits d'utilisation de cet appareil.

## Archives du propriétaire

Les numéros de modèle et de série se trouvent à l'arrière du caisson de graves actif. Indiquez les numéros de série dans les espaces prévus à cet effet ci-dessous. Vous devrez vous y référer lors d'un appel à votre revendeur Sony au sujet de ce produit.

N° de modèle HT-CT100

N° de série \_\_\_\_\_

Ce système intègre les systèmes Dolby® Digital et Pro Logic Surround, ainsi que DTS\*\* Digital Surround System.

\* Fabriqué sous licence de Dolby Laboratories.

Les termes Dolby et Pro Logic, ainsi que le sigle double D sont des marques commerciales de Dolby Laboratories.

\*\* Fabriqué sous licence des brevets américains suivants : 5 451 942 ; 5 956 674 ; 5 974 380 ; 5 978 762 ; 6 487 535, ainsi que d'autres brevets délivrés ou en instance aux États-Unis et dans le monde. DTS et DTS Digital Surround sont des marques déposées et les logos et le symbole DTS sont des marques de commerce de DTS, Inc.  
© 1996-2007 DTS, Inc. Tous droits réservés.

Ce système intègre la technologie High-Definition Multimedia Interface (HDMI™).

HDMI, le logo HDMI et High-Definition Multimedia Interface sont des marques ou des marques déposées de HDMI Licensing LLC.

« BRAVIA » est une marque de Sony Corporation.

## Précautions

### Concernant la sécurité

- Si un objet ou du liquide venait à pénétrer à l'intérieur du système, débranchez-le et faites-le vérifier par un technicien qualifié avant de le remettre en marche.
- Ne grimpez pas sur le caisson de graves actif, car vous risqueriez de tomber et de vous blesser, ou encore d'endommager le système.

### Concernant les sources d'alimentation

- Avant de mettre en marche le système, vérifiez que la tension de fonctionnement est identique à celle de votre source d'alimentation locale. La tension de fonctionnement est indiquée sur l'étiquette située à l'arrière du caisson de graves actif.
- Si vous prévoyez de ne pas utiliser le système pendant une période prolongée, assurez-vous de le déconnecter de la prise secteur. Pour déconnecter le cordon d'alimentation secteur, tirez sur la fiche et non sur le cordon.
- Une des lames de la fiche est plus large que l'autre pour assurer une meilleure sécurité et ne peut être insérée dans la prise secteur que dans un sens. Si vous ne pouvez pas insérer la fiche dans la prise secteur, contactez votre revendeur.
- Le cordon d'alimentation secteur doit être remplacé uniquement dans un centre de service après-vente qualifié.
- Installez ce système de façon à ce que vous puissiez débrancher immédiatement le cordon d'alimentation de la prise murale en cas de problème.

### Concernant l'accumulation de chaleur

Bien que le système chauffe lors du fonctionnement, il ne s'agit pas d'un dysfonctionnement. Si vous utilisez le système continuellement à un volume élevé, la température augmente considérablement au niveau de ses faces inférieure et latérales. Pour éviter de vous brûler, ne touchez pas le système.

### Concernant l'emplacement

- Installez le système dans un endroit correctement ventilé afin d'éviter l'accumulation de chaleur et de prolonger la durée de vie de votre système.
- N'installez pas le système à proximité des sources de chaleur ou dans un endroit exposé aux rayons directs du soleil, à la poussière excessive ou à des chocs mécaniques.

- Ne posez sous les enceintes aucun objet susceptible d'obstruer leurs orifices de ventilation et de provoquer des dysfonctionnements.
- Ne disposez pas le système à proximité d'appareils tels qu'un téléviseur, un magnétoscope ou une platine à cassette. (Si vous utilisez le système conjointement avec un téléviseur, un magnétoscope ou une platine à cassette et si vous le placez trop près d'un tel appareil, cela peut provoquer du bruit et altérer la qualité de l'image. Ce risque est très élevé lorsque vous utilisez une antenne intérieure. Nous vous conseillons donc d'utiliser une antenne extérieure.)
- Faites attention lorsque vous installez le système sur des surfaces traitées (avec de la cire, de l'huile, etc.), car vous risquez de les tacher et de les décolorer.

### Concernant le fonctionnement

Avant de raccorder d'autres composants, assurez-vous d'éteindre et de débrancher le système.

### Si vous remarquez des anomalies de couleur sur l'écran d'un téléviseur situé à proximité

Des anomalies de couleur peuvent être observées sur certains types de téléviseurs.

### Si vous remarquez des anomalies de couleur...

Mettez immédiatement le téléviseur hors tension, puis remettez-le sous tension après 15 à 30 minutes.

### Si vous remarquez encore des anomalies de couleur...

Eloignez davantage le caisson de graves actif ou l'enceinte satellite par rapport au téléviseur.

### Concernant l'entretien

Nettoyez le système avec un chiffon doux et sec. N'utilisez pas de tampons abrasifs, de poudre à récurer ou de solvant tel que de l'alcool ou de la benzène.

Si vous avez des questions ou si vous rencontrez des problèmes avec votre système, consultez votre revendeur Sony le plus proche.



# Table des matières

Précautions .....	4
<b>Mise en route</b>	
Accessoires fournis .....	6
Installation du système .....	7
Raccordement de composants équipés de prises HDMI .....	9
Raccordement de composants dépourvus de prises HDMI .....	11
Réglage du son reproduit par le composant raccordé .....	12
Raccordement de l'adaptateur DIGITAL MEDIA PORT .....	13

## Options de lecture

Index des composants et des commandes .....	14
Regarder la télévision .....	17
Utilisation d'autres composants .....	18

## Fonction surround

Reproduction de l'effet surround .....	20
--	----

## Fonction « BRAVIA » Sync

Qu'est-ce que « BRAVIA » Sync ? .....	21
Préparation pour « BRAVIA » Sync .....	22
Utilisation d'un Blu-ray Disc/DVD .....	24
(Lecture une touche)	
Reproduction du son du téléviseur par l'intermédiaire des enceintes .....	25
(Commande du son du système)	
Mise hors tension du téléviseur, du système et des composants raccordés .....	26
(Mise hors tension du système)	

## Configuration avancée

Utilisation de la télécommande pour piloter les composants Sony raccordés .....	27
Modification de l'affectation de la touche d'entrée de la télécommande .....	30
Réglage du niveau des enceintes .....	31
Sélections et réglages à l'aide du menu de l'amplificateur .....	32

## Informations complémentaires

Dépannage .....	38
Caractéristiques .....	41
Glossaire .....	42
Index .....	44

## Mise en route

### Accessoires fournis

Vérifiez que les accessoires suivants sont fournis dans l'emballage.

**Câble optique (2,5 m) (8 pieds 2 pouces) (1)**

**Télécommande (RM-AAU029) (1)**

**Piles AA (R6) (2)**

**Mode d'emploi (1)**

## Insertion des piles dans la télécommande

Vous pouvez commander le système au moyen de la télécommande fournie. Insérez deux piles AA (R6) en faisant correspondre les pôles + et - des piles avec les inscriptions situées à l'intérieur du compartiment.

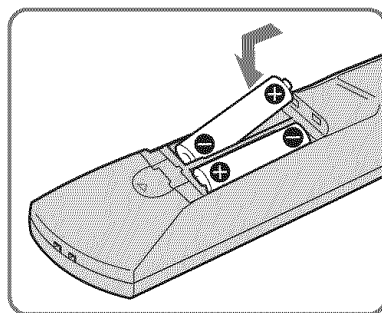
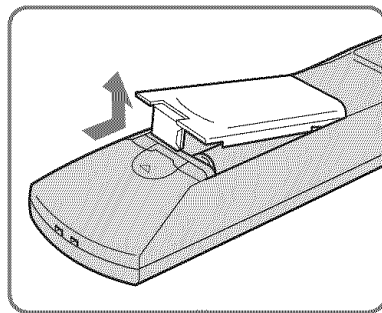

### Remarques

- Ne laissez pas la télécommande dans un endroit extrêmement chaud ou humide.
- N'utilisez pas simultanément une pile neuve et une pile usagée.
- Ne laissez rien tomber dans le boîtier de la télécommande, en particulier lorsque vous remplacez les piles.
- N'exposez pas le capteur de télécommande à la lumière directe du soleil ou d'une lampe. Vous risqueriez de l'endommager.
- Si vous ne prévoyez pas d'utiliser la télécommande pendant une période prolongée, retirez les piles pour éviter qu'elles fuient et génèrent de la corrosion, endommageant ainsi la télécommande.

# Installation du système

Installez un caisson de graves actif et une enceinte satellite de la manière illustrée ci-dessous.

Lorsque vous installez le caisson de graves actif, laissez un espace d'au moins 30 cm (12 pouces) sur son côté droit.

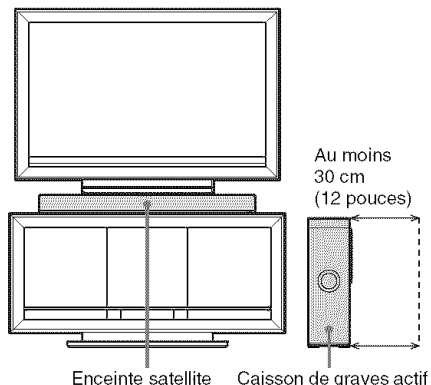

Enceinte satellite Caisson de graves actif

## Remarque

• N'obstruez pas les orifices de ventilation du panneau arrière du caisson de graves actif.

## Pour accrocher l'enceinte satellite au meuble TV

Vous pouvez accrocher l'enceinte satellite aux modèles de meubles TV suivants (non fournis) :

- SU-FL300M
- SU-FL300L

Utilisez le crochet pour enceinte (fourni avec le meuble TV) pour accrocher l'enceinte satellite au meuble TV, comme pour le SS-CT74. Pour plus d'informations, reportez-vous au mode d'emploi fourni avec le meuble TV.

## Pour installer l'enceinte satellite au mur

Vous pouvez installer l'enceinte satellite au mur.

- 1 Préparez les vis (non fournies) adaptées aux crochets situés à l'arrière de l'enceinte satellite. Reportez-vous aux illustrations ci-dessous.**

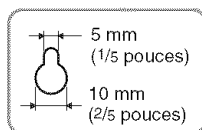
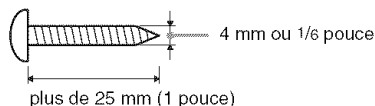

Crochet situé à l'arrière de l'enceinte satellite

- 2 Fixez les vis au mur. Laissez dépasser les vis de 6 à 7 mm (approx. 1/4 pouce).**

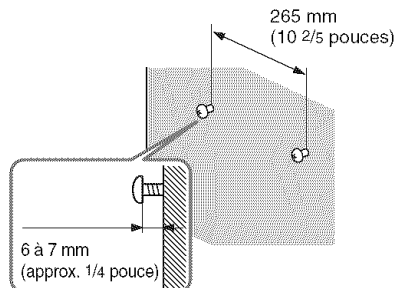

- 3 Accrochez l'enceinte satellite aux vis.**

Alignez les crochets à l'arrière de l'enceinte satellite sur les vis, puis accrochez l'enceinte satellite aux vis.

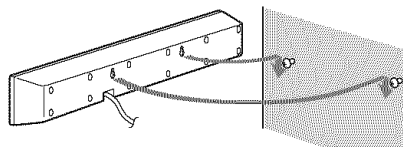

### Remarques

- Utilisez des vis adaptées au matériau et à la résistance du mur. Comme les plaques de plâtre sont particulièrement fragiles, fixez fermement les vis à une poutre du mur. Installez l'enceinte satellite sur une partie verticale et plate du mur qui est renforcée.
- Veillez à confier l'installation à des revendeurs Sony ou à des installateurs agréés et portez une attention particulière aux consignes de sécurité pendant l'installation.
- Sony ne peut être tenu responsable de tout accident ou dégât entraîné par une installation incorrecte, une résistance insuffisante du mur, une mauvaise fixation des vis, une catastrophe naturelle, etc.

## Raccordement du système

Raccordez le caisson de graves actif et l'enceinte satellite de la manière illustrée ci-dessous.

Arrière du caisson de graves actif

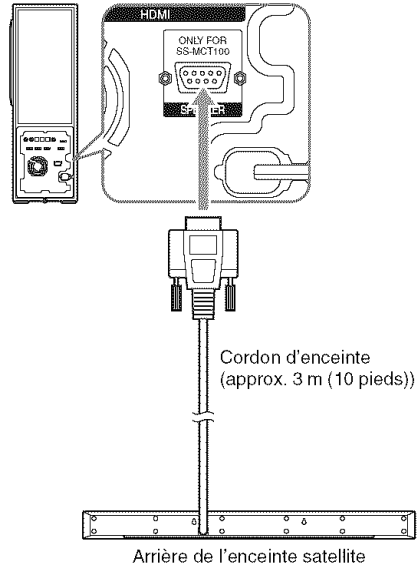

**Raccordez le cordon d'enceinte au caisson de graves actif.**

Fixez la fiche en serrant les deux vis.

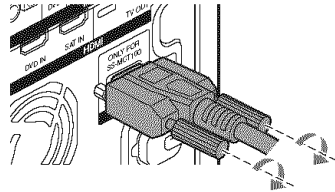

## Raccordement de composants équipés de prises HDMI

Il est recommandé de raccorder les composants au système à l'aide d'un câble HDMI.

HDMI permet de bénéficier aisément d'un son et d'images de haute qualité.

**Il est toutefois nécessaire de raccorder la sortie audio du téléviseur à l'entrée audio du système à l'aide d'un câble optique ou d'un**

**cordon audio pour que le système reproduise le son du téléviseur.**

**Pour plus d'informations sur la fonction Commande pour HDMI, reportez-vous à la section « Fonction « BRAVIA » Sync » (page 21).**

Lorsque vous avez connecté tous les composants au système, raccordez le cordon d'alimentation secteur.

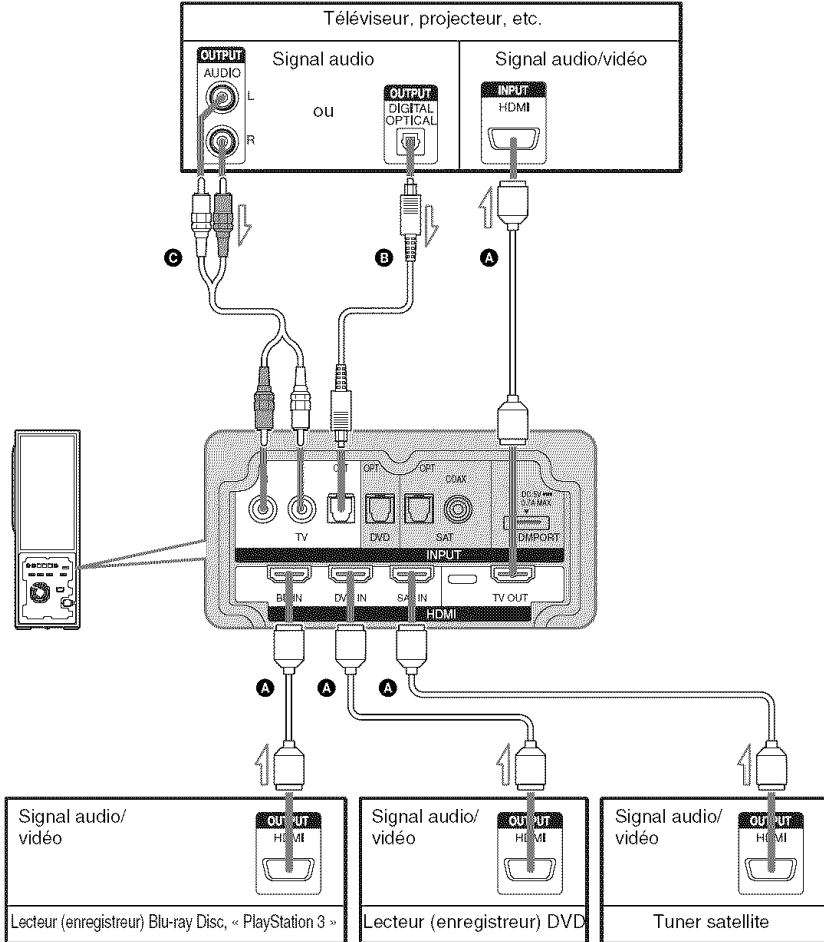

- A** Câble HDMI (non fourni)
- B** Câble optique (fourni)
- C** Cordon audio (non fourni)

↖ : Sens du signal

## Remarques

- Pour savoir comment raccorder un composant dépourvu de prise HDMI, reportez-vous à la page 11.
- La prise HDMI a la priorité lorsque vous connectez le composant au système en utilisant simultanément les prises HDMI, INPUT COAX et INPUT OPT.
- La prise INPUT OPT est prioritaire lorsque vous raccordez à la fois la sortie audio du téléviseur à la prise INPUT OPT et à la prise AUDIO du système.

## Remarques sur les connexions HDMI

- Vous pouvez profiter d'images de haute qualité en utilisant un câble HDMI portant le logo HDMI. Nous vous recommandons d'utiliser un câble HDMI Sony.
- Si la qualité d'image est médiocre ou si le son n'est pas reproduit par un composant connecté à l'aide du câble HDMI, vérifiez la configuration de ce composant.
- Il se peut que les signaux audio (fréquence d'échantillonnage, longueur binaire, etc.) transmis par une prise HDMI soient supprimés par le composant connecté.
- Le son peut être interrompu en cas de modification de la fréquence d'échantillonnage ou du nombre de canaux des signaux audio provenant du composant utilisé pour la lecture.
- Si le composant raccordé n'est pas compatible avec la technologie de protection des droits d'auteur (HDCP), l'image et/ou le son provenant de la prise HDMI TV OUT peuvent être déformés ou absents.  
Dans ce cas, vérifiez les caractéristiques du composant connecté.
- Nous déconseillons d'utiliser un câble de conversion HDMI-DVI.
- Quelle que soit l'entrée sélectionnée pour le système, les signaux vidéo provenant de la prise d'entrée HDMI (BD, DVD, SAT) sélectionnée en dernier sont reproduits par la prise de sortie HDMI TV OUT.

# Raccordement de composants dépourvus de prises HDMI

Lorsque vous raccordez un lecteur (enregistreur) DVD, un tuner satellite, une « PlayStation 2 », etc. dépourvu de prises HDMI, raccordez-le au système à l'aide de la prise INPUT OPT ou INPUT COAX.

Si le tuner satellite est dépourvu de prise OPTICAL OUT, raccordez le système à l'aide de

la prise INPUT COAX. Dans ce cas, il n'est pas nécessaire de raccorder tous les câbles.

Raccordez les cordons audio aux prises correspondantes de vos composants.

Raccordez le cordon d'alimentation secteur en dernier.

\* « PlayStation 2 » est une marque de Sony Computer Entertainment Inc.

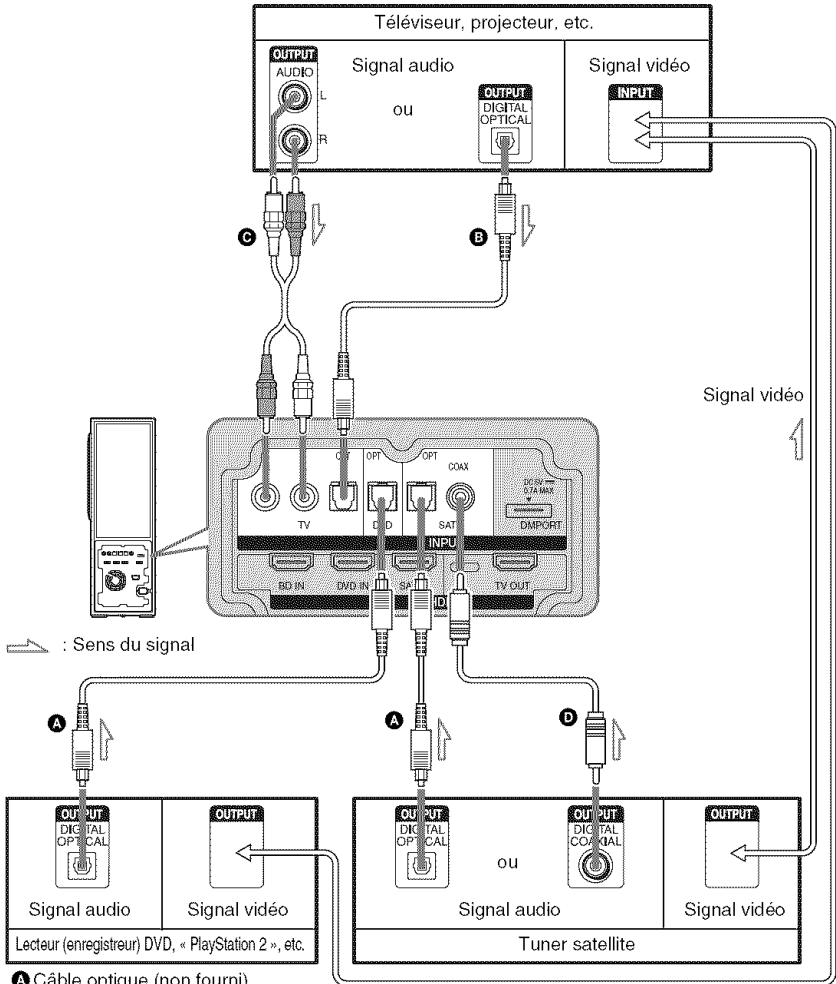

- A** Câble optique (non fourni)
- B** Câble optique (fourni)
- C** Cordon audio (non fourni)
- D** Câble numérique coaxial (non fourni)

**Remarque**

- La prise INPUT OPT est prioritaire lorsque vous raccordez à la fois la sortie audio du téléviseur à la prise INPUT OPT et à la prise AUDIO du système.

**Si vous raccordez un composant équipé de prises HDMI et que la fonction Commande pour HDMI est activée**

Réglez individuellement « CTRL: HDMI » sur « OFF » dans le menu AMP du système pour le composant qui lui est raccordé par l'intermédiaire de la prise INPUT OPT ou INPUT COAX (à l'exception d'un téléviseur). Pour plus de détails, reportez-vous à la section « Désactivation de la fonction Commande pour HDMI pour un composant dépourvu de prises HDMI » (page 23).

**Réglage du son reproduit par le composant raccordé**

Selon les réglages de la sortie audio du composant raccordé, il est possible que le son ne soit reproduit qu'au format 2 canaux. Dans ce cas, réglez la sortie du composant raccordé de manière à ce que le son soit reproduit au format multi-canaux (PCM, DTS, Dolby Digital). Pour plus de détails sur les réglages de sortie audio, reportez-vous au mode d'emploi fourni avec le composant raccordé.



## Raccordement de l'adaptateur DIGITAL MEDIA PORT

Vous pouvez profiter du son provenant du composant raccordé au système en connectant l'adaptateur DIGITAL MEDIA PORT.

Raccordez le cordon d'alimentation secteur en dernier.

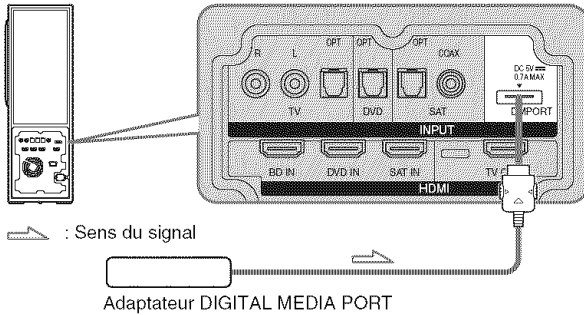

### Remarques

- Ne raccordez ou ne débranchez pas l'adaptateur DIGITAL MEDIA PORT alors que le système est sous tension.
- Lorsque vous raccordez l'adaptateur DIGITAL MEDIA PORT, veillez à ce que la flèche du connecteur se trouve en regard de celle du port DMPORT. Pour débrancher l'adaptateur DIGITAL MEDIA PORT, appuyez sur **A**, maintenez enfoncé et retirez le connecteur.

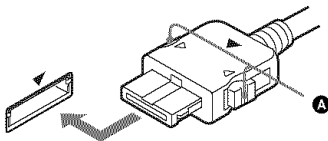

# Index des composants et des commandes

Pour plus de détails, reportez-vous aux pages indiquées entre parenthèses.

## Panneau supérieur (caisson de graves actif)

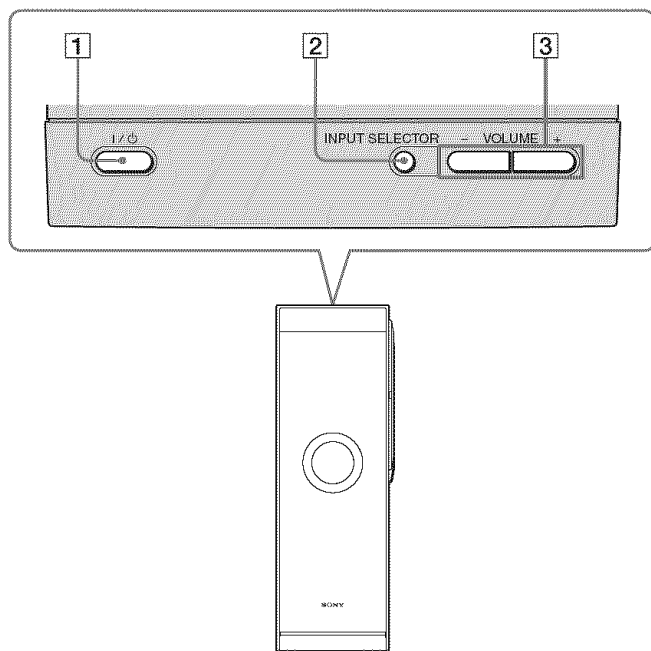

- 1** I/O (marche/veille)  
Appuyez pour mettre le système sous tension ou hors tension.
- 2** INPUT SELECTOR  
Appuyez pour sélectionner la source d'entrée à lire.
- 3** VOLUME +/-  
Appuyez pour régler le niveau de volume.

## Affichage du panneau frontal (caisson de graves actif)

### A propos des indications de l'affichage du panneau frontal

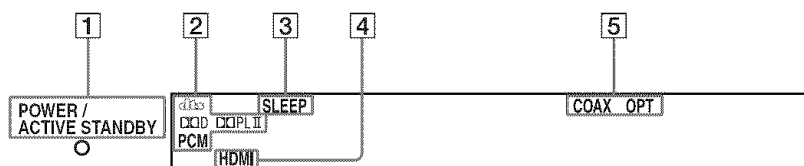

#### 1 Témoin POWER / ACTIVE STANDBY

S'allume comme suit :

Vert : Le système est sous tension.

Orange : La fonction Commande pour HDMI est activée alors que le système est hors tension.

Eteint : Le système est hors tension et la fonction Commande pour HDMI est désactivée.

#### 2 S'allume en fonction des signaux d'entrée audio.

#### 3 SLEEP (36)

Clignote lorsque la minuterie d'endormissement est active.

#### 4 HDMI (9, 39)

S'allume en cas d'utilisation de l'appareil HDMI.

#### 5 COAX/OPT

S'allume en fonction du câble que vous utilisez.

# Télécommande

Seules sont décrites les touches concernant le fonctionnement de l'amplificateur. Reportez-vous à la page 27 pour la description des touches concernant le fonctionnement des composants raccordés.

### Remarque

- Dirigez la télécommande vers le capteur de la télécommande  situé sur l'enceinte satellite.

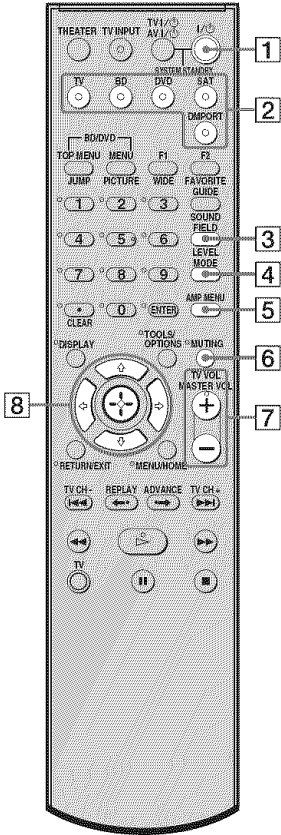

## 1 I/O (marche/veille)

Appuyez pour mettre le système sous tension ou hors tension.

## 2 Touches de sélection d'entrée

Appuyez sur une des touches pour sélectionner le composant que vous souhaitez utiliser.

Par défaut, les touches sont affectées à la commande de composants Sony. Vous pouvez modifier les réglages d'origine des touches de sélection d'entrée en fonction des composants de votre système. Pour plus de détails, reportez-vous à la section « Modification de l'affectation de la touche d'entrée de la télécommande » (page 30).

## 3 SOUND FIELD

Appuyez pour sélectionner le champ acoustique (page 20).

## 4 LEVEL MODE

Appuyez pour régler le niveau de l'enceinte centrale et du caisson de graves (page 31).

## 5 AMP MENU

Appuyez pour afficher le menu du système (page 32).

## 6 MUTING

Appuyez pour couper le son.

## 7 MASTER VOL +/-

Appuyez pour régler le volume.

## 8 ←, ↑, ↓, → ou

Appuyez sur ←, ↑, ↓ ou → pour sélectionner les réglages. Ensuite, appuyez sur  pour valider la sélection.

\* Les touches 5,  et MASTER VOL + possèdent un point tactile qui vous servira de guide au cours de leur utilisation.

# Regarder la télévision

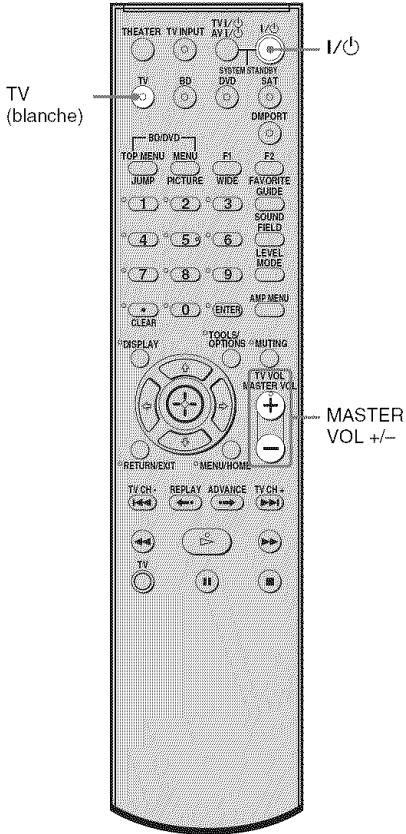

- 1 Mettez le téléviseur sous tension et choisissez un programme.**  
Pour plus de détails, reportez-vous au mode d'emploi de votre téléviseur.
- 2 Mettez le système sous tension.**
- 3 Appuyez sur la touche TV (blanche) de la télécommande.**
- 4 Réglez le volume du système.**

## Conseils

- En cas de raccordement à un téléviseur Sony, l'entrée audio du téléviseur est basculée et l'image du tuner du téléviseur apparaît automatiquement sur l'écran du téléviseur, lorsque vous appuyez sur la touche TV (blanche). Pour modifier ce réglage, reportez-vous à la section « Modification de l'affectation de la touche d'entrée de la télécommande » (page 30).
- Il se peut que le son soit reproduit par le haut-parleur du téléviseur. Dans ce cas, réduisez le volume de ce dernier au minimum.

## Utilisation d'autres composants

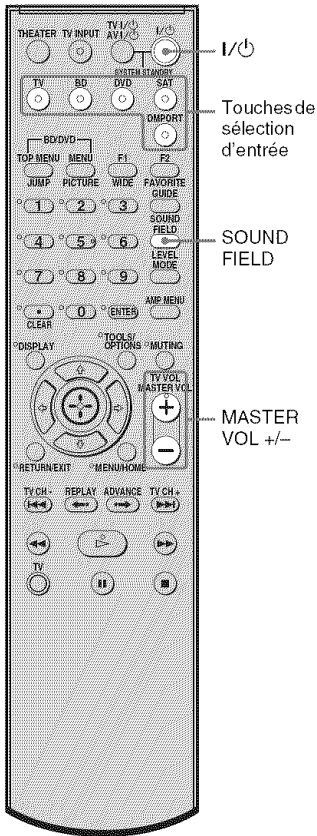

### Utilisation d'un tuner satellite

- 1 Mettez le téléviseur sous tension.**  
Pour plus de détails, reportez-vous au mode d'emploi de votre téléviseur.
- 2 Mettez le tuner satellite et le système sous tension.**
- 3 Appuyez sur la touche SAT de la télécommande.**
- 4 Changez l'entrée du téléviseur.**  
Pour plus de détails, reportez-vous au mode d'emploi de votre téléviseur.
- 5 Réglez le volume du système.**

#### Conseil

- Il se peut que le son soit reproduit par le haut-parleur du téléviseur. Dans ce cas, réduisez le volume de ce dernier au minimum.

### Utilisation d'un Blu-ray Disc, d'un DVD ou d'une « PlayStation 3 »

- 1 Mettez le téléviseur sous tension.**
- 2 Mettez le lecteur (enregistreur) Blu-ray Disc/DVD ou la « PlayStation 3 » et le système sous tension.**
- 3 Appuyez sur la touche BD ou DVD de la télécommande.**
- 4 Changez l'entrée du téléviseur.**  
Pour plus de détails, reportez-vous au mode d'emploi de votre téléviseur.
- 5 Lisez le disque.**

#### Conseil

- Même en cas de lecture Dolby True HD, Dolby Digital Plus ou DTS HD à partir d'un composant raccordé compatible à ces formats de son, le système accepte le son en tant que Dolby Digital ou DTS. Lorsque vous lisez ces formats de son de haute qualité, réglez le composant raccordé de manière à reproduire le son au format PCM multi-canaux, si cela est possible.

---

## Utilisation d'un composant raccordé par l'intermédiaire d'une connexion DMPORT

- 1** Appuyez sur la touche DMPORT de la télécommande.
- 2** Démarrez la lecture sur le composant raccordé.

### Conseil

- Lorsque vous écoutez des fichiers MP3 ou d'autres fichiers musicaux compressés, en utilisant une source audio portable, vous pouvez améliorer le son. Appuyez plusieurs fois sur SOUND FIELD jusqu'à ce que « P. AUDIO » apparaisse sur l'affichage du panneau frontal.

## Fonction surround

# Reproduction de l'effet surround

## Sélection du champ acoustique

Ce système peut créer un son surround multi-canaux. Vous pouvez sélectionner un des champs acoustiques optimisés parmi les champs acoustiques préprogrammés sur le système.

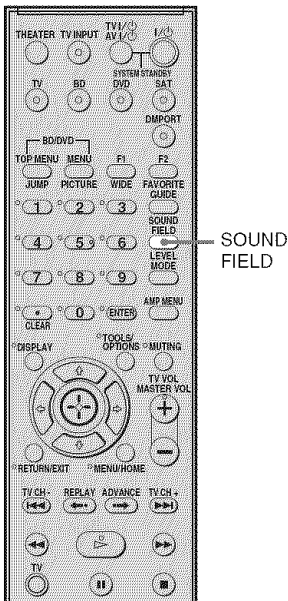

### Appuyez sur SOUND FIELD.

Le champ acoustique en cours apparaît. À chaque pression sur la touche SOUND FIELD, l'affichage change de manière cyclique dans l'ordre suivant :

STANDARD → MOVIE → MUSIC →  
SPORTS → GAME → P.AUDIO\*

Appuyez plusieurs fois sur SOUND FIELD jusqu'à ce que le champ acoustique de votre choix apparaisse.

PCM  
HDMI

STANDARD

## Champs acoustiques disponibles

Champ acoustique	Effet
STANDARD	Vous pouvez écouter un son normal.
MOVIE	Vous pouvez bénéficier d'un son puissant dans lequel les tonalités graves dominant, avec une présence accrue.
MUSIC	Ce champ acoustique est idéal pour écouter de la musique et permet de bénéficier de toute l'expérience d'un son surround.
SPORTS	Vous pouvez profiter de l'atmosphère d'un jeu et écouter la description exaltante partie par partie.
GAME	Ce champ acoustique est particulièrement adapté aux jeux vidéo.
P. AUDIO*	Vous pouvez profiter d'un son amélioré lorsque vous écoutez des fichiers MP3 ou d'autres fichiers musicaux compressés à partir d'une source audio portable.

\* « P. AUDIO » n'apparaît que si DMPORT est sélectionné comme source d'entrée pour la lecture.

### Conseils

- Les champs acoustiques mémorisés pour chaque entrée sont gardés en mémoire, même si vous déconnectez le cordon d'alimentation secteur.
- Le son multi-canaux est traité par la fonction surround, quel que soit le champ acoustique. En outre, le son multi-canaux est traité par la fonction surround quel que soit le son reproduit dans les modes « MOVIE » ou « SPORTS ».



## Fonction « BRAVIA » Sync

### Qu'est-ce que « BRAVIA » Sync ?

En raccordant des composants Sony compatibles avec « BRAVIA » Sync à l'aide d'un câble HDMI (non fourni), l'utilisation est simplifiée de la manière suivante :

- Lecture une touche : Lorsque la lecture s'effectue à partir d'un composant tel qu'un lecteur (enregistreur) Blu-ray Disc/DVD, le système et le téléviseur sont automatiquement mis sous tension et basculent vers l'entrée HDMI appropriée.
- Commande du son du système : Lorsque vous regardez la télévision, vous pouvez décider que le son est reproduit par le haut-parleur du téléviseur ou par les enceintes du système.
- Mise hors tension du système : Lorsque vous regardez la télévision, il est également possible de mettre simultanément hors tension le système et les composants qui lui sont raccordés.

« BRAVIA » Sync est compatible avec un téléviseur Sony, un lecteur Blu-ray Disc/DVD, un amplificateur AV, etc. équipé de la fonction Commande pour HDMI.

COMMANDE POUR HDMI est une norme de commande normalisée utilisée par CEC (Consumer Electronics Control) pour HDMI (High-Definition Multimedia Interface).

### La fonction Commande pour HDMI ne fonctionne pas dans les cas suivants :

- Lorsque vous raccordez ce système à un composant qui ne correspond pas à la fonction Commande pour HDMI.
- Lorsque vous raccordez le système et des composants en n'utilisant pas la connexion HDMI.

Nous vous recommandons de raccorder ce système à des produits possédant « BRAVIA » Sync.

#### Remarque

- Il est possible que la fonction Commande pour HDMI ne fonctionne pas. Cela dépend du composant connecté. Reportez-vous au mode d'emploi du composant.

## Préparation pour « BRAVIA » Sync

Pour utiliser « BRAVIA » Sync, activez la fonction Commande pour HDMI pour le système et le composant raccordé.

Lorsque vous raccordez un téléviseur Sony équipé de la fonction Commande pour HDMI, celles du système et du composant raccordé peuvent être activées simultanément en réglant la fonction Commande pour HDMI du téléviseur.

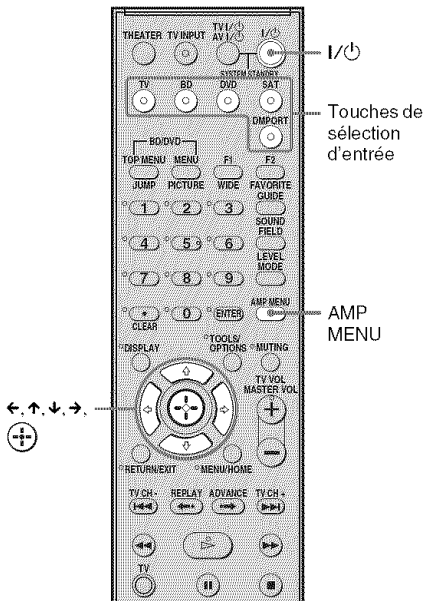

- 1** Assurez-vous que le système est raccordé au téléviseur et aux composants raccordés (qui doivent être compatibles avec la fonction Commande pour HDMI) à l'aide de câbles HDMI (non fournis).
- 2** Mettez sous tension le système, le téléviseur et les composants raccordés.

- 3** Sélectionnez l'entrée du système raccordé au composant que vous souhaitez regarder (BD, DVD, SAT) et réglez l'entrée HDMI du téléviseur afin d'afficher l'image du composant raccordé.

- 4** Activez la fonction Commande pour HDMI du téléviseur.

La fonction Commande pour HDMI s'active simultanément sur le système et le composant raccordé.

Quand ce réglage est en cours,

« SCANNING » apparaît sur l'affichage du panneau frontal. Une fois le réglage terminé, « COMPLETE » apparaît sur l'affichage du panneau frontal. Attendez que le réglage soit terminé.

### Si « SCANNING » ou « COMPLETE » n'apparaît pas au terme de la procédure ci-dessus

Activez séparément la fonction Commande pour HDMI sur le système et sur le composant raccordé.

- 1** Appuyez sur AMP MENU.
- 2** Appuyez plusieurs fois sur ↓/↑ jusqu'à ce que « SET HDMI » apparaisse, puis appuyez sur (+) ou sur →.
- 3** Appuyez plusieurs fois sur ↓/↑ jusqu'à ce que « CTRL: HDMI » apparaisse, puis appuyez sur (+) ou sur →.
- 4** Appuyez sur ↓/↑ pour sélectionner « ON ».
- 5** Appuyez sur AMP MENU.  
Le menu AMP est désactivé. La fonction Commande pour HDMI est activée.
- 6** Activez la fonction Commande pour HDMI du composant connecté.  
Pour plus de détails sur le réglage du composant raccordé, reportez-vous à son mode d'emploi.

**7** Sélectionnez l'entrée du système raccordé au composant pour lequel vous souhaitez utiliser la fonction Commande pour HDMI (BD, DVD, SAT) et répétez l'étape 6.

**Si vous ajoutez ou reconnectez le composant**

Recommencez les procédures « Préparation pour « BRAVIA » Sync » et « Si « SCANNING » ou « COMPLETE » n'apparaît pas au terme de la procédure ci-dessus ».

**Remarques**

- La fonction Commande du son du système ne fonctionne pas pendant le réglage de la fonction Commande pour HDMI pour le système.
- Si la fonction Commande pour HDMI du composant raccordé ne peut pas être réglée simultanément au moyen de « COMMANDE POUR HDMI » du téléviseur, réglez la fonction Commande pour HDMI à l'aide du menu du composant raccordé.
- Pour plus de détails sur le réglage du téléviseur et des composants raccordés, reportez-vous à leurs modes d'emploi.

**Conseil**

- Par défaut, la fonction Commande pour HDMI du système est réglée sur « OFF ».

**Désactivation de la fonction Commande pour HDMI pour un composant dépourvu de prises HDMI**

Pour écouter le son du composant dépourvu de prises HDMI alors que la fonction Commande pour HDMI est activée, désactivez-la pour ce composant uniquement.

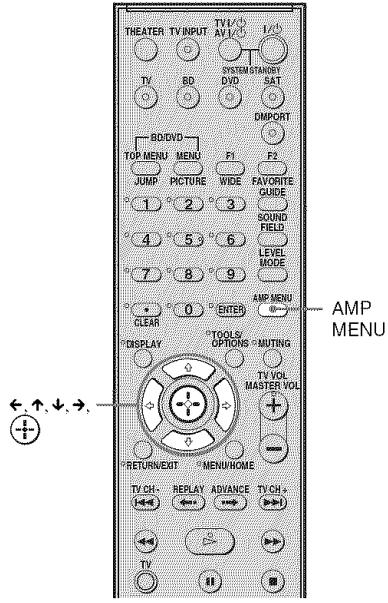

- 1** Appuyez sur AMP MENU.
- 2** Appuyez plusieurs fois sur ↓/↑ jusqu'à ce que « SET HDMI » apparaisse, puis appuyez sur (+) ou sur →.
- 3** Appuyez sur ↓/↑ pour sélectionner le composant pour lequel vous souhaitez activer ou désactiver la fonction Commande pour HDMI (DVD CTRL, SAT CTRL ou DMPORT. CTRL), puis appuyez sur (+) ou →.
- 4** Appuyez sur ↓/↑ pour sélectionner « OFF ».
- 5** Appuyez sur AMP MENU.  
Le menu AMP est désactivé.

**Remarque**

- Si la fonction Commande pour HDMI n'est pas désactivée pour un composant dépourvu de prises HDMI, le son de ce composant risque de ne pas être reproduit par le système.

**Conseil**

- Lorsque vous raccordez la sortie vidéo de l'adaptateur DIGITAL MEDIA PORT à l'entrée vidéo du téléviseur, réglez « DMPORT. CTRL » sur « OFF ». Lorsque vous raccordez l'adaptateur DIGITAL MEDIA PORT sans prise de sortie vidéo, réglez « DMPORT. CTRL » sur « ON ».

## Utilisation d'un Blu-ray Disc/DVD

**(Lecture une touche)****Lisez le contenu d'un composant raccordé.**

Le système et le téléviseur sont automatiquement mis sous tension et basculent vers l'entrée HDMI appropriée.

**Remarque**

- Selon le téléviseur, il est possible que le début du contenu ne soit pas reproduit.

**Conseil**

- Vous pouvez utiliser le lecteur (enregistreur) Blu-ray Disc/DVD raccordé au système, même si vous mettez celui-ci hors tension. Le témoin POWER/ACTIVE STANDBY s'allume alors en orange.

# Reproduction du son du téléviseur par l'intermédiaire des enceintes

(Commande du son du système)

Vous pouvez reproduire le son du téléviseur par l'intermédiaire des enceintes du système en suivant une procédure très simple. Pour plus de détails, reportez-vous au mode d'emploi du téléviseur.

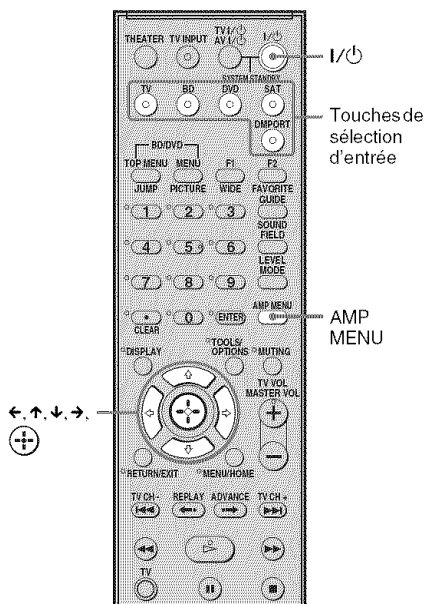

**Appuyez sur I/O pour mettre le système sous tension.**

Le son est reproduit par les enceintes du système. Le son est reproduit par le haut-parleur du téléviseur lorsque vous mettez le système hors tension.

**Remarques**

- Lorsque le téléviseur est mis sous tension avant ce système, il faut quelques instants avant que le son du téléviseur soit reproduit.

- La fonction Commande du son du système ne fonctionne pas si vous raccordez un téléviseur qui en est dépourvu.

**Conseil**

- Vous pouvez régler le volume et couper le son du système à l'aide de la télécommande du téléviseur.

## Utilisation de la fonction Limitation du volume

Lorsque la fonction Commande du son du système est active, les enceintes du système reproduisent automatiquement le son en lieu et place du haut-parleur du téléviseur, ce qui peut entraîner une augmentation du niveau du son en fonction du niveau de volume du système. Vous pouvez l'empêcher en limitant le niveau de volume maximal.

- 1 Appuyez sur AMP MENU.**
- 2 Appuyez plusieurs fois sur ↓/↑ jusqu'à ce que « SET HDMI » apparaisse, puis appuyez sur ⊕ ou sur →.**
- 3 Appuyez plusieurs fois sur ↓/↑ jusqu'à ce que « VOL LIMIT » apparaisse, puis appuyez sur ⊕ ou sur →.**
- 4 Appuyez sur ↓/↑ pour sélectionner le niveau de volume maximal souhaité.**  
Le niveau de volume maximal change comme suit :  
MAX ↔ 49 ↔ 48....2 ↔ 1 ↔ MIN
- 5 Appuyez sur AMP MENU.**  
Le menu AMP est désactivé.

**Remarques**

- Cette fonction n'est disponible que si la fonction Commande pour HDMI est activée.
- Cette fonction n'est pas disponible lorsque le son est reproduit par le haut-parleur du téléviseur plutôt que par les enceintes du système.

**Conseils**

- Nous vous recommandons de régler le niveau de volume maximal à un niveau légèrement inférieur au volume habituel.
- Quel que soit le niveau de volume maximal que vous réglez, vous pouvez continuer à utiliser la touche

VOLUME +/- du système et la touche MASTER VOL +/- de la télécommande.

- Si vous ne souhaitez pas limiter le niveau de volume maximal, sélectionnez « MAX ».

## Utilisation des touches de sélection d'entrée de la télécommande

Les touches de sélection d'entrée (TV (blanche), BD, DVD, SAT) ont les effets suivants lorsque la fonction Commande pour HDMI est activée.

- BD, DVD, SAT : Comme l'entrée du téléviseur est également commutée automatiquement, vous pouvez regarder sur le téléviseur l'image du composant sélectionné en appuyant simplement sur les touches.
- TV : L'entrée du téléviseur est automatiquement commutée. Lorsque vous raccordez un téléviseur Sony, vous pouvez regarder la télévision en appuyant simplement sur les touches.

### Conseil

- Vous pouvez commander des composants Sony raccordés en appuyant sur les touches de sélection d'entrée. Pour plus de détails, reportez-vous à la section « Utilisation de la télécommande pour piloter les composants Sony raccordés » (page 27).

## Mise hors tension du téléviseur, du système et des composants raccordés

(Mise hors tension du système)

Lorsque vous mettez le téléviseur hors tension à l'aide de la touche POWER de sa télécommande, le système et les composants raccordés sont automatiquement mis hors tension.

De même, lorsque vous mettez le téléviseur hors tension à l'aide de la télécommande du système, ce dernier et les composants raccordés sont automatiquement mis hors tension.

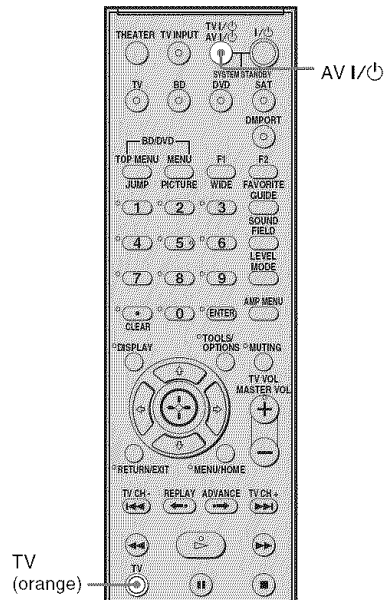

### 1 Maintenez la touche TV (orange) enfoncée et appuyez sur AV I/O.

Le téléviseur, le système et le composant raccordé sont mis hors tension.

### Remarque

- Selon l'état, il est possible que les composants raccordés ne soient pas mis hors tension. Pour plus de détails, reportez-vous aux modes d'emploi fournis avec les composants raccordés.



Télécommande	Fonction
4 GUIDE	Appuyez pour afficher le guide lorsque vous regardez des chaînes analogiques ou numériques.
6 TOOLS/ OPTIONS	Permet d'accéder à différentes options d'affichage et de modifier/effectuer des réglages selon la source et le format d'affichage.
7 MUTING	Appuyez pour couper le son.
8 TV VOL +/-	Appuyez pour régler le volume.
9 MENU/HOME	Permet de sélectionner des chaînes ou des sources d'entrée et de modifier les réglages de votre téléviseur.
11 TV CH +/-	Appuyez pour balayer les chaînes. Pour balayer rapidement les chaînes, appuyez sur une des touches +/- et maintenez-la enfoncée.
15 RETURN/EXIT	Permet de revenir à l'écran précédent d'un menu affiché.
16 ←, ↑, ↓, →, (+)	Permettent de sélectionner un élément du menu et d'entrer dans la sélection.
17 DISPLAY	Appuyez pour afficher le menu de la chaîne en cours, etc.
18 ○	Utilisez les touches 0-9 et ENTER pour sélectionner les chaînes numériques. Par exemple, pour entrer 2.1, appuyez sur (2), (.), (1) et ENTER.
19 Touches numériques	Permettent de sélectionner les chaînes. Appuyez sur [5] ENTER pour changer immédiatement de chaîne.

Télécommande	Fonction
20 JUMP	Appuyez pour basculer entre deux chaînes. Le téléviseur bascule entre la chaîne en cours et la dernière chaîne sélectionnée.
21 PICTURE	Appuyez pour afficher le mode d'image disponible.
22 TV INPUT	Permet de sélectionner l'entrée.
23 THEATER	Appuyez pour définir automatiquement les réglages d'image optimaux pour regarder des films, lorsque vous raccordez un téléviseur Sony compatible avec la touche THEATER. En outre, le son est automatiquement basculé vers la sortie audio de ce système lorsque vous raccordez le téléviseur et le système à l'aide d'une connexion HDMI et que la fonction Commande pour HDMI est activée.

### Pour commander l'enregistreur avec disque dur/Blu-ray Disc/DVD

Télécommande	Fonction
9 MENU/HOME	Permet d'afficher le MENU.
10 • →	Permet de faire un saut en avant lors du visionnage de programmes enregistrés.
11 ⏪	Permet de passer d'un chapitre à l'autre.
⏩	Permet de passer au chapitre suivant disponible.
12 ⏮ ⏭	Permettent d'effectuer un retour ou une avance rapides sur le disque lorsque vous appuyez sur ces touches pendant la lecture.



Télécommande	Fonction
13  (lecture)/ (pause, appuyez à nouveau pour reprendre une lecture normale)/ (arrêt)	Touches de mode de lecture.
14	Permet de faire un saut en arrière lors du visionnage de programmes en direct ou enregistrés.
16	Permettent de sélectionner un élément du menu et d'entrer dans la sélection.
20 BD/DVD TOP MENU	Permet d'afficher le menu principal/menu du disque.
21 BD/DVD MENU	

### Pour commander le lecteur Blu-ray Disc/DVD

Télécommande	Fonction
2 F1	Permet de sélectionner le disque dur.
3 F2	Permet de sélectionner le Blu-ray disc/DVD.
9 MENU/HOME	Permet d'afficher le MENU.
10	Saute vers l'avant.
11	Permet de passer d'un chapitre à l'autre.
12	Permettent d'effectuer un retour ou une avance rapides sur le disque lorsque vous appuyez sur ces touches pendant la lecture.
13  (lecture)/ (pause, appuyez à nouveau pour reprendre une lecture normale)/ (arrêt)	Touches de mode de lecture.
14	Saute vers l'arrière.
16	Permettent de sélectionner un élément du menu et d'entrer dans la sélection.
20 BD/DVD TOP MENU	Permet d'afficher le menu principal/menu du disque.
21 BD/DVD MENU	

### Pour commander un HDD/DVD COMBO

Télécommande	Fonction
2 F1	Permet de sélectionner le disque dur.
3 F2	Permet de sélectionner le DVD.
9 MENU/HOME	Permet d'afficher le MENU.
10	Permet d'avancer.
11	Permet de spécifier le chapitre/la plage précédent(e)/suivant(e).
12	Permettent d'effectuer un retour ou une avance rapides sur le disque lorsque vous appuyez sur ces touches pendant la lecture.
13  (lecture)/ (pause, appuyez à nouveau pour reprendre une lecture normale)/ (arrêt)	Touches de mode de lecture.
14	Permet de passer en mode de relecture.
16	Permettent de déplacer la surbrillance (curseur) et de sélectionner l'élément.
20 BD/DVD TOP MENU	Permet d'afficher le menu principal/menu du disque.
21 BD/DVD MENU	

### Pour commander le satellite

Télécommande	Fonction
4 GUIDE	Permet d'afficher le menu de guidage.
9 MENU/HOME	Permet d'afficher le MENU.
16	Permettent de sélectionner un élément du menu et d'entrer dans la sélection.

#### Remarque

- Les explications ci-dessus sont données à titre d'exemple. Selon le composant, il est possible que ces opérations fonctionnent différemment ou que vous ne puissiez pas les réaliser.

## Modification de l'affectation de la touche d'entrée de la télécommande

Vous pouvez modifier les réglages d'origine des touches de sélection d'entrée en fonction des composants de votre système.

Par exemple, si vous raccordez un lecteur Blu-ray disc à la prise DVD du système, vous pouvez régler la touche DVD de la télécommande afin qu'elle pilote le lecteur Blu-ray disc.

Vous ne pouvez affecter qu'un téléviseur comme composant de la touche TV (blanche) de la télécommande.

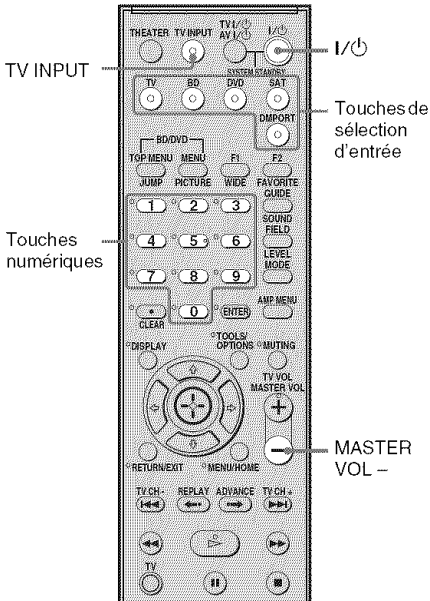

### 1 Maintenez enfoncée la touche de sélection d'entrée dont vous souhaitez modifier l'affectation.

Exemple : Maintenez la touche DVD enfoncée.

### 2 En vous reportant au tableau suivant, appuyez sur la touche correspondant à la catégorie souhaitée.

Exemple : Appuyez sur 6.

Vous pouvez maintenant utiliser la touche DVD pour commander le lecteur Blu-ray disc.

### Catégories et touches correspondantes pour BD, DVD et SAT

Catégories	Appuyez sur
Lecteur DVD/enregistreur DVD (mode de commande DVD1)*	1
Enregistreur DVD (mode de commande DVD3)	2
Récepteur satellite numérique européen	3
Enregistreur vidéo numérique (Borne câble numérique)	4
DSS (Récepteur satellite numérique)**	5
Lecteur Blu-ray disc (mode de commande BD1)***	6
Enregistreur Blu-ray disc (mode de commande BD3)	7
Non affecté	0/10

\* Le réglage par défaut de la touche DVD. Les enregistreurs DVD Sony sont commandés à l'aide d'un réglage DVD1 ou DVD3. Pour plus de détails, reportez-vous aux modes d'emploi fournis avec les enregistreurs DVD.

\*\* Le réglage par défaut de la touche SAT.

\*\*\* Le réglage par défaut de la touche BD. Pour plus de détails sur les réglages BD1 ou BD3, reportez-vous aux modes d'emploi fournis avec le lecteur Blu-ray disc ou l'enregistreur Blu-ray disc.

### Catégories et touches correspondantes pour TV

Catégories	Appuyez sur
TV*	8
TV**	9
Non affecté	0/10

\* Le réglage par défaut de la touche TV (blanche). Lorsque ce réglage est sélectionné, l'entrée audio du téléviseur est permutee et l'image du tuner TV

apparaît automatiquement sur l'écran du téléviseur, en appuyant sur la touche TV (blanche).

\*\* Lorsque ce réglage est sélectionné, l'entrée audio du téléviseur est automatiquement permutée, en appuyant sur la touche TV (blanche).

## Pour effacer toutes les affectations des touches de la télécommande

Appuyez simultanément sur les touches MASTER VOL – et I/⏻, maintenez-les enfoncées et appuyez sur TV INPUT. La télécommande est réinitialisée et retrouve ses réglages d'origine.

## Réglage du niveau des enceintes

Vous pouvez régler le niveau de l'enceinte centrale et du caisson de graves. Ce réglage s'applique à tous les champs acoustiques.

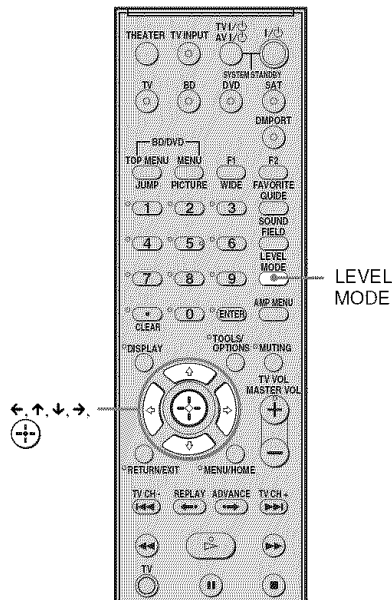

- 1 Reproduisez une source encodée avec des effets surround multi-canaux (DVD, etc.).
- 2 Appuyez sur LEVEL MODE.
- 3 Appuyez sur ↓/↑ pour sélectionner « CNT LEVEL (niveau de l'enceinte centrale) » ou « SW LEVEL (niveau du caisson de graves) ».
- 4 Appuyez sur ⊕ ou →.
- 5 Tout en contrôlant le son, appuyez sur ↓/↑ pour sélectionner le réglage de votre choix.  
Réglage par défaut : 0 (dB)  
Vous pouvez sélectionner une valeur comprise entre -6 (dB) et +6 (dB) par incréments de 1 (dB).
- 6 Appuyez sur LEVEL MODE.

# Sélections et réglages à l'aide du menu de l'amplificateur

## Utilisation du menu AMP

Vous pouvez effectuer les réglages suivants avec la touche AMP MENU de la télécommande. Les réglages par défaut sont soulignés.

- 1 Appuyez sur la touche AMP MENU pour activer le menu AMP.
- 2 Appuyez plusieurs fois sur ←/↑/↓/→ pour sélectionner l'élément et le réglage.
- 3 Appuyez sur la touche AMP MENU pour quitter le menu AMP.

Les pages suivantes décrivent chaque réglage.

### AMP MENU

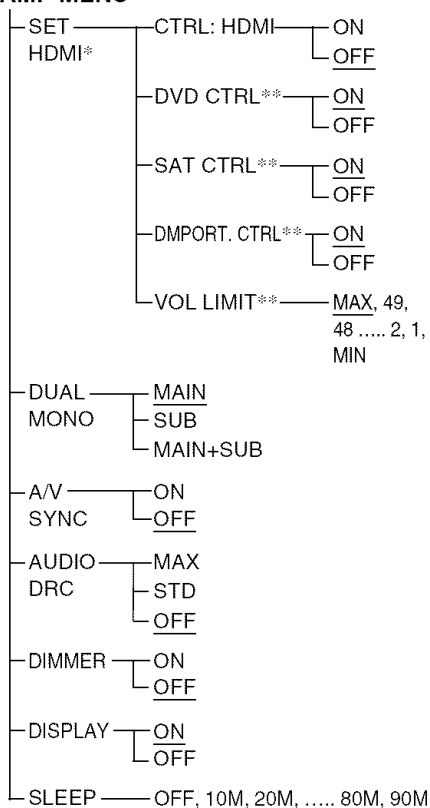

\* Reportez-vous à la section « Fonction « BRAVIA » Sync » (page 21).

\*\* Ce réglage n'apparaît que si « CTRL: HDMI » est réglé sur « ON ».

## Reproduction d'un son diffusé en multiplex (DUAL MONO)

Vous pouvez écouter un son diffusé en multiplex lorsque le système reçoit un signal diffusé en multiplex AC-3.

### Remarque

- Pour recevoir un signal AC-3, vous devez raccorder un tuner satellite numérique au système à l'aide d'un câble optique ou coaxial et régler le mode de sortie numérique du tuner satellite numérique sur AC-3.

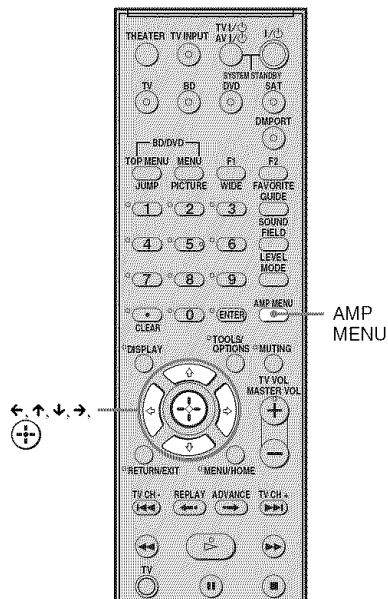

- 1 Appuyez sur AMP MENU.
- 2 Appuyez plusieurs fois sur ↓/↑ jusqu'à ce que « DUAL MONO » apparaisse, puis appuyez sur (+) ou sur →.
- 3 Appuyez sur ↓/↑ pour sélectionner le son de votre choix.
  - MAIN : Lecture du canal principal seulement.
  - SUB : Lecture du canal secondaire seulement.
  - MAIN+SUB : Le son principal est reproduit par l'enceinte gauche et le son secondaire par l'enceinte droite.

- 4 Appuyez sur AMP MENU.  
Le menu AMP est désactivé.

## Réglage du décalage entre le son et l'image (A/V SYNC)

Vous pouvez retarder le son à l'aide de cette fonction lorsque l'image est plus lente que le son.

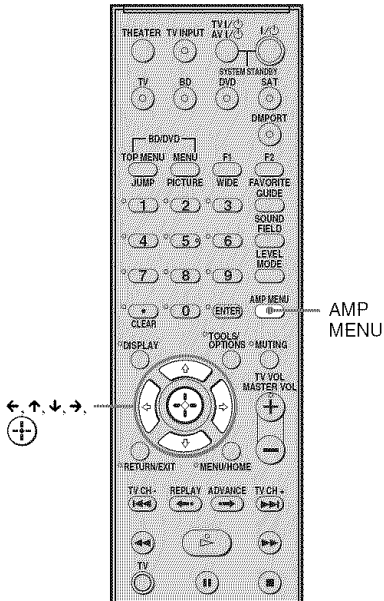

- 1 Appuyez sur AMP MENU.
- 2 Appuyez plusieurs fois sur  $\uparrow/\downarrow$  jusqu'à ce que « A/V SYNC » apparaisse, puis appuyez sur  $\oplus$  ou sur  $\rightarrow$ .
- 3 Appuyez sur  $\uparrow/\downarrow$  pour sélectionner le réglage.
  - OFF : Aucun réglage.
  - ON : Règle le décalage entre l'image et le son.
- 4 Appuyez sur AMP MENU.  
Le menu AMP est désactivé.

### Remarques

- Il se peut que vous soyez incapable de régler parfaitement le décalage entre le son et l'image à l'aide de cette fonction.
- Cette fonction n'est utile qu'en cas d'entrée Dolby Digital, DTS ou PCM linéaire (2 canaux) via une prise coaxiale (audio), optique (audio) ou HDMI.

## Reproduction du son Dolby Digital à faible volume (AUDIO DRC)

Permet de réduire la gamme dynamique du son de la plage. Utile pour regarder des films à faible volume. AUDIO DRC s'applique uniquement aux sources Dolby Digital.

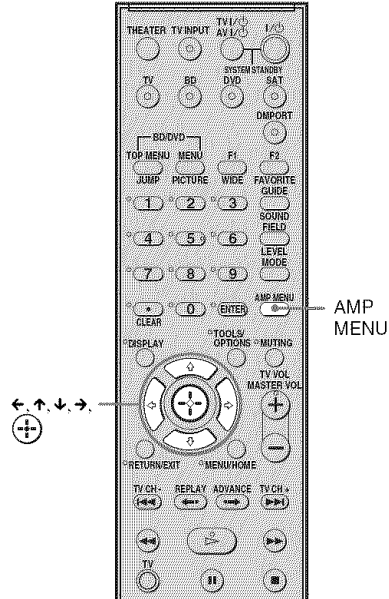

- 1 Appuyez sur AMP MENU.
- 2 Appuyez plusieurs fois sur  $\downarrow/\uparrow$  jusqu'à ce que « AUDIO DRC » apparaisse, puis appuyez sur  $\oplus$  ou sur  $\rightarrow$ .
- 3 Appuyez sur  $\downarrow/\uparrow$  pour sélectionner le paramètre de votre choix.
  - OFF : Aucune compression de la gamme dynamique.
  - STD : Reproduit la plage audio en respectant la gamme dynamique prévue par l'ingénieur du son au moment de l'enregistrement.
  - MAX : Comprime complètement la gamme dynamique.

- 4** Appuyez sur AMP MENU.  
Le menu AMP est désactivé.

## Modification de la luminosité de l'affichage du panneau frontal (DIMMER)

La luminosité de l'affichage du panneau frontal peut être réglée sur l'un ou l'autre de ces 2 niveaux.

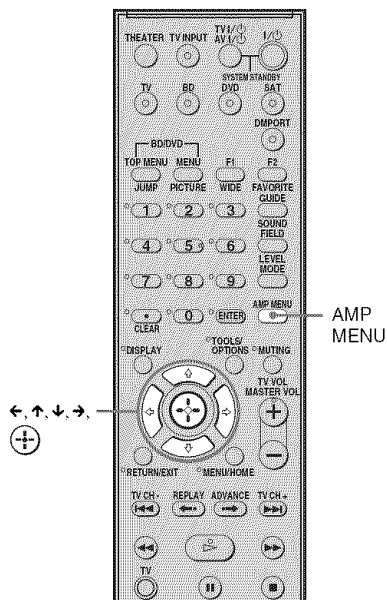

- 1** Appuyez sur AMP MENU.
- 2** Appuyez plusieurs fois sur  $\uparrow/\downarrow$  jusqu'à ce que « DIMMER » apparaisse, puis appuyez sur  $\uparrow/\downarrow$  ou sur  $\rightarrow$ .
- 3** Appuyez sur  $\uparrow/\downarrow$  pour sélectionner la luminosité dans la fenêtre d'affichage du panneau frontal.
  - OFF : Eclairage lumineux.
  - ON : Eclairage faible.
- 4** Appuyez sur AMP MENU.  
Le menu AMP est désactivé.

## Modification du réglage de l'affichage (DISPLAY)

Vous pouvez modifier le réglage de l'affichage.

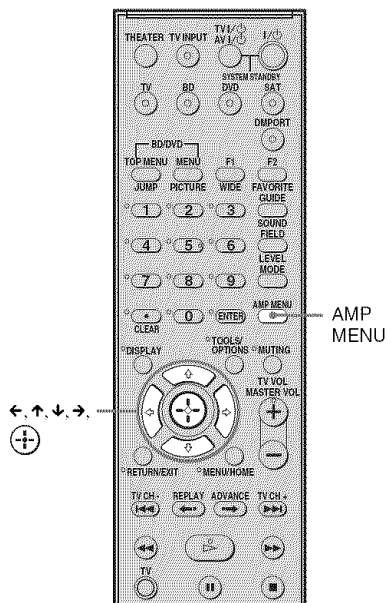

- 1 Appuyez sur AMP MENU.
- 2 Appuyez plusieurs fois sur ↓/↑ jusqu'à ce que « DISPLAY » apparaisse, puis appuyez sur ⊕ ou sur →.
- 3 Appuyez sur ↓/↑ pour sélectionner le réglage de l'affichage du panneau frontal.
  - ON : L'affichage apparaît en permanence.
  - OFF : L'affichage apparaît momentanément lorsque vous utilisez le système.

### Remarque

- L'affichage apparaît en permanence lorsque la fonction de mise en sourdine ou de protection est activée, même si vous réglez « DISPLAY » sur « OFF ».

- 4 Appuyez sur AMP MENU.  
Le menu AMP est désactivé.

## Utilisation de la minuterie d'endormissement (SLEEP)

Vous pouvez programmer l'extinction du système à une heure déterminée et vous endormir ainsi au son de la musique. Vous pouvez régler cette heure par incréments de 10 minutes.

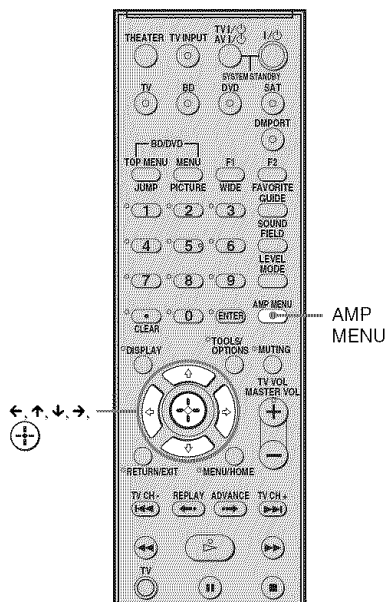

- 1 Appuyez sur AMP MENU.
- 2 Appuyez plusieurs fois sur ↓/↑ jusqu'à ce que « SLEEP » apparaisse, puis appuyez sur ⊕ ou sur →.
- 3 Appuyez sur ↓/↑ pour sélectionner l'heure prédéfinie.

L'affichage des minutes (temps restant) change comme suit :

OFF ↔ 10M ↔ 20M  
 ↓ ↑  
 90M ↔ 80M ..... 30M



## 4 Appuyez sur AMP MENU.

Le menu AMP est désactivé.

### Remarque

- Cette fonction est disponible uniquement sur ce système et ne fonctionne pas sur le téléviseur raccordé ou sur d'autres composants.

## Informations complémentaires

### Dépannage

Si vous rencontrez l'une des difficultés suivantes lors de l'utilisation de ce système, consultez ce guide de dépannage pour tenter de remédier au problème. Si le problème persiste, consultez votre revendeur Sony le plus proche. Vous devez rapporter la totalité du système lorsque vous le faites réparer.

#### Caractéristiques générales

**L'appareil ne se met pas sous tension.**

- Vérifiez que le cordon d'alimentation est correctement raccordé.

**Si les messages « PROTECTOR » ou « PUSH POWER » apparaissent en alternance sur l'affichage du panneau frontal.**

Appuyez sur **I/⏻** pour désactiver le système, puis vérifiez le point suivant une fois le message « STANDBY » disparu.

- Les orifices de ventilation du système ne sont-ils pas obstrués ?

Une fois le point ci-dessus vérifié et les problèmes éventuels résolus, mettez le système sous tension. Si vous ne trouvez pas la cause du problème alors que vous avez vérifié le point ci-dessus, consultez le revendeur Sony le plus proche.

**Le son multi-canaux Dolby Digital ou DTS n'est pas reproduit.**

- Vérifiez que le Blu-ray Disc, le DVD, etc. en cours de lecture est enregistré en Dolby Digital ou DTS.
- Vérifiez le réglage audio (réglages de la sortie audio) du composant raccordé.

**Vous n'arrivez pas à obtenir les effets surround.**

- Installez le caisson de graves actif en laissant un espace d'au moins 30 cm (12 pouces) sur son côté droit (page 7).
- Il est possible que le traitement surround ne fonctionne pas. Cela dépend du signal numérique (page 20).

**Aucun son ou un son très faible uniquement est diffusé par les enceintes.**

- Appuyez sur MASTER VOL + et vérifiez le niveau du volume.
- Appuyez sur MUTE ou MASTER VOL + pour annuler la fonction de mise en sourdine.
- Appuyez sur SOUND FIELD, puis vérifiez le champ acoustique sélectionné.
- Selon la source, il est possible que l'effet de son des enceintes soit moins perceptible.

**Le son est décalé par rapport à l'image du téléviseur.**

- Réglez « A/V SYNC » sur « OFF » si « A/V SYNC » est réglé sur « ON ».

#### Composants raccordés

**Aucun son n'est reproduit ou le son est extrêmement faible, indépendamment du composant sélectionné.**

- Vérifiez que ce système et les composants sont raccordés correctement.
- Vérifiez que ce système et le composant sélectionné sont sous tension.

**Le composant sélectionné ne reproduit aucun son.**

- Vérifiez que le composant est correctement raccordé aux prises d'entrée audio correspondantes.
- Vérifiez que les cordons sont bien insérés dans les bornes du composant et du système.
- Vérifiez que le composant est correctement sélectionné.
- Si vous reprenez la lecture d'un disque alors que le volume est réglé au maximum, il est possible qu'aucun son ne soit émis. Le cas échéant, diminuez le volume, éteignez le système et rallumez-le.

**Le son est interrompu ou s'accompagne de parasites.**

- Vérifiez les formats audio de sortie pris en charge par ce système à la page 41.

---

**L'écran du téléviseur ne reproduit aucune image.**

- Vérifiez que le téléviseur est correctement sélectionné.
  - Réglez le téléviseur sur le mode d'entrée adéquat.
- 

**Commande pour HDMI****La fonction Commande pour HDMI ne fonctionne pas.**

- Vérifiez la connexion HDMI (page 9).
  - Assurez-vous que « CTRL: HDMI » est réglé sur « ON » dans le menu AMP.
  - Assurez-vous que le composant raccordé est compatible avec la fonction Commande pour HDMI.
  - Vérifiez les paramètres de la Commande pour HDMI au niveau du composant raccordé. Reportez-vous au mode d'emploi fourni avec le composant raccordé.
  - Si vous modifiez la connexion HDMI ou si vous branchez/débranchez le cordon d'alimentation secteur, ou en cas de panne de courant, répétez les procédures de la section « Préparation pour « BRAVIA » Sync » (page 22).
  - Il est possible que le système ne fonctionne pas correctement si vous sélectionnez un composant qui n'est pas compatible avec la fonction Commande pour HDMI au niveau du téléviseur.
  - Assurez-vous que « DVD CTRL », « SAT CTRL » ou « DMPORT. CTRL » est réglé sur « ON » dans le menu AMP.
- 

**Aucun son n'est reproduit par les enceintes du système et le haut-parleur du téléviseur.**

- Vérifiez le volume du système et du téléviseur.
  - Sélectionnez correctement l'entrée du système.
- 

**Le son est reproduit à la fois par le système et le téléviseur.**

- Si la fonction Commande pour HDMI est désactivée ou si le composant sélectionné n'est pas compatible avec la fonction Commande pour HDMI, coupez le son du système ou du téléviseur.
- 

**La fonction Mise hors tension du système ne fonctionne pas.**

- Modifiez le réglage du téléviseur pour éteindre automatiquement les composants raccordés lorsque vous éteignez le téléviseur. Pour plus de détails, reportez-vous au mode d'emploi du téléviseur.
- 

**Aucune image n'apparaît sur l'écran du téléviseur.**

- Vérifiez si HDMI IN et HDMI OUT sont correctement raccordées.
- 

**L'écran du téléviseur affiche un message signalant que la méthode de sortie a changé et que le son n'est plus reproduit par les enceintes du système, mais bien par le haut-parleur du téléviseur.**

- La fonction Commande pour HDMI est désactivée pour le composant sélectionné. Pour plus de détails, reportez-vous à la section « Désactivation de la fonction Commande pour HDMI pour un composant dépourvu de prises HDMI » (page 23).
- 

**Autres****La télécommande ne fonctionne pas.**

- Vérifiez que le caisson de graves actif et l'enceinte satellite sont correctement et solidement raccordés.
  - Dirigez la télécommande vers le capteur de la télécommande  situé sur l'enceinte satellite.
  - Retirez tous les obstacles se trouvant entre la télécommande et l'enceinte satellite.
  - Si les piles de la télécommande sont usées, remplacez-les.
  - Assurez-vous de sélectionner la bonne entrée sur la télécommande.
- 

**Le volume diminue lorsque la méthode de sortie change et que le son n'est plus reproduit par le haut-parleur du téléviseur, mais par les enceintes du système.**

- La fonction Limitation du volume est active. Pour plus de détails, reportez-vous à la section « Utilisation de la fonction Limitation du volume » (page 25).
-

**Si après avoir suivi les étapes ci-dessus le système ne fonctionne toujours pas correctement, réinitialisez-le en procédant comme suit :**

Utilisez les touches situées sur le système.

**1** Appuyez sur I/⏻ pour mettre l'appareil sous tension.

**2** Appuyez simultanément sur INPUT SELECTOR, VOLUME – et I/⏻.

« COLD RESET » s'affiche et le système est réinitialisé. Le menu AMP, le champ acoustique, etc. retrouvent leurs réglages par défaut.

# Caractéristiques

## Formats pris en charge par ce système

Ce système prend en charge les formats d'entrée numériques ci-dessous.

Format	Pris en charge/Non pris en charge
Dolby Digital	○
DTS	○
PCM linéaire (2 canaux)*	○
PCM linéaire (5.1 canaux, 7.1 canaux)* (Uniquement sur HDMI)	○
Dolby Digital Plus	×
Dolby True HD	×
DTS-HD	×

\* PCM linéaire accepte des fréquences d'échantillonnage jusqu'à 48 kHz.

## CARACTERISTIQUES DE PUISSANCE AUDIO

### PUISSANCE DE SORTIE ET DISTORSION

#### HARMONIQUE TOTALE (Mode stéréo) :

Avec des charges de 8 ohms, les deux canaux étant excités, de 180 à 20 000 Hz ; puissance RMS minimale de 40 W par canal, avec une distorsion harmonique totale de 1 % max. de 250 mW à la puissance de sortie nominale.

### Partie amplificateur

Puissance de sortie de référence

Mode surround	Avant : 50 W/canal (8 ohms à 1 kHz, DHT 10 %)
	Centre* : 50 W/canal (8 ohms à 1 kHz, DHT 10 %)
	Caisson de graves : 100 W/canal (4 ohms à 100 Hz, DHT 10 %)

\* Suivant les réglages du champ acoustique et de la source, il est possible qu'aucun son ne soit émis.

Entrées (analogiques)  
TV  
Entrées (numériques)  
TV, DVD  
SAT

Impédance : 30 kilohms  
Optique  
Coaxial, optique

### Partie HDMI

Connecteur

Connecteur HDMI standard 19 broches

Entrées/sorties vidéo

BD, DVD, SAT:  
640 × 480p@60 Hz  
720 × 480p@59,94/60 Hz  
1440 × 480p@59,94/60 Hz (pixel transmis 2 fois)  
1280 × 720p@59,94/60 Hz  
1920 × 1080i@59,94/60 Hz  
1920 × 1080p@59,94/60 Hz  
720 × 576p@50 Hz  
1440 × 576p@50 Hz (pixel transmis 2 fois)  
1280 × 720p@50 Hz  
1920 × 1080i@50 Hz  
1920 × 1080p@50 Hz  
1920 × 1080p@24 Hz  
BD, DVD, SAT : PCM linéaire 7.1 canaux/  
Dolby Digital/DTS

Entrées audio

### Enceinte satellite (SS-MCT100)

Enceinte Bass reflex, blindée  
Haut-parleurs Coniques de 40 × 70 mm (1 5/8 × 2 7/8 pouces)  
Dimensions (approx.) 800 × 68 × 65 mm (31 1/2 × 2 3/4 × 2 5/8 pouces) (l/h/p)  
Poids (approx.) 2 kg (4 li. 7 on.)

### Caisson de graves actif (SA-WCT100)

Enceinte Bass reflex  
Haut-parleurs Coniques de 160 mm (6 1/2 pouces)  
Dimensions (approx.) 160 × 500 × 360 mm (6 3/8 × 19 3/4 × 14 1/4 pouces) (l/h/p)  
Poids (approx.) 10 kg (22 li. 1 on.)  
Puissance requise 120 V CA/60 Hz

## Consommation électrique

Marche : 70 W

Veille active (Commande pour HDMI activée) :

Entrée de signal : 5 W (maximum)

Absence de signal : 1,5 W (minimum)

Veille (Commande pour HDMI désactivée) :  
0,3 W

## Accessoires fournis

Câble optique (2,5 m)

(8 pieds 2 pouces) (1)

Télécommande (RM-AAU029) (1)

Piles AA (R6) (2)

Mode d'emploi (1)

La conception et les spécifications sont sujettes à modification sans préavis.

## Glossaire

### Dolby Digital

Ce format de son pour les cinémas est plus avancé que la technologie Dolby Surround Pro Logic. Dans ce format, le son stéréo émis par les enceintes surround avec une gamme de fréquences étendue et un canal de caisson de graves pour les graves profonds est produit indépendamment. Ce format est aussi appelé « 5.1 », car le canal du caisson de graves compte pour 0.1 canal (étant donné qu'il ne fonctionne que lorsqu'un effet de graves renforcé est requis). Les six canaux de ce format sont enregistrés séparément pour obtenir une meilleure séparation des canaux. De plus, étant donné que tous les signaux sont traités numériquement, ils sont moins dégradés.

### Dolby Pro Logic II

La technologie Dolby Pro Logic II crée cinq canaux de sortie à large bande passante à partir de sources limitées à 2 canaux. Ceci est réalisé à l'aide d'un décodeur surround à matrice haute-fidélité qui extrait les propriétés spatiales de l'enregistrement original sans l'ajout de nouveaux sons ou de colorations sonores.

### DTS

Technologie de compression audio numérique développée par Digital Theater Systems, Inc. Cette technologie est compatible avec le son surround à 5.1 canaux. Ce format comprend le canal arrière stéréo et intègre également un canal de caisson de graves discret. Le DTS fournit les mêmes 5.1 canaux discrets de haute qualité audio numérique. Une séparation efficace des canaux est possible car toutes les données des canaux sont enregistrées de façon discrète et traitées de façon numérique.

## **HDMI**

Interface prenant en charge à la fois les signaux audio et vidéo sur une même connexion numérique, vous permettant de bénéficier d'un son et d'une image numériques de haute qualité. La spécification HDMI (High-Definition Multimedia Interface) prend en charge la technologie HDCP (High-bandwidth Digital Contents Protection) de protection contre la copie qui intègre une technologie de codage des signaux vidéo numériques.

## **PCM (Pulse Code Modulation)**

Méthode de conversion du son analogique en son numérique permettant de bénéficier aisément d'un son numérique.

## **S-Force PRO Front Surround**

Sony est impliqué depuis longtemps dans la technologie surround (et a ainsi pu accumuler une somme considérable de données acoustiques), ce qui a permis le développement d'une toute nouvelle méthode de traitement et d'un nouveau DSP avancé pour mener à bien cette tâche. Cette nouvelle technologie, nous l'avons baptisée S-Force PRO Front Surround. Par rapport aux anciennes technologies surround avant, S-Force PRO Front Surround restitue une impression d'espace et de distance plus convaincante, recréant ainsi un véritable son surround sans nécessiter d'enceintes arrière.

## **S-Master**

S-Master est une technologie d'amplification entièrement numérique développée par Sony, qui réduit efficacement la fragmentation du son et le scintillement pour restituer des voix cristallines et le son original avec une parfaite fidélité. La section d'amplification compacte présente une puissance élevée et des performances thermiques améliorées.

## **x.v.Color**

x.v.Color est un terme plus familier pour la norme xvYCC proposée par Sony, et est une marque de Sony. xvYCC est une norme internationale pour l'espace couleur de vidéo. Cette norme peut exprimer une plus grande plage de couleurs que la norme de diffusion utilisée actuellement.

# Index

## A

A/V SYNC 34  
AUDIO DRC 34

## C

Champ acoustique 20

## D

DIGITAL MEDIA PORT  
    raccordement 13  
DIMMER 35  
DISPLAY 36  
DUAL MONO 33

## H

HDMI  
    raccordement 9

## I

Installation 7

## L

Lecteur (enregistreur) Blu-ray Disc  
    raccordement 9  
Lecteur (enregistreur) DVD  
    raccordement 9, 11

## M

Menu AMP 32  
Minuterie d'endormissement 36

## N

Niveau des enceintes 31

## P

« PlayStation 3 »  
    raccordement 9

## T

Télécommande  
    affectations 30  
    avant l'utilisation 6  
    utilisation 16, 27  
Tuner satellite  
    raccordement 9, 11



## ADVERTENCIA

**Para reducir el riesgo de incendio o descarga eléctrica, no exponga este aparato a la lluvia ni a la humedad.**

Aunque apague la unidad, no se desconectará de la fuente de alimentación de CA mientras permanezca conectada a la toma de pared.

Las pilas o los aparatos instalados con pilas no deben exponerse al calor excesivo como a la luz solar, el fuego o similar.

No instale el aparato en un espacio cerrado, como una estantería o un armario empotrado.

### Para los clientes en Estados Unidos

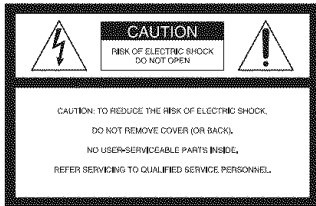

La traducción del texto de las etiquetas es la siguiente:

### PRECAUCIÓN

**RIESGO DE DESCARGA ELÉCTRICA  
NO ABRIR**

**PRECAUCIÓN: PARA REDUCIR EL RIESGO DE DESCARGA ELÉCTRICA, NO RETIRE LA CUBIERTA (O TAPA POSTERIOR).**

**EL INTERIOR DE LA UNIDAD NO CONTIENE NINGÚN COMPONENTE QUE PUEDA REPARAR EL USUARIO.**

**ACUDA A PERSONAL CUALIFICADO PARA CUALQUIER TAREA DE REPARACIÓN.**



Este símbolo tiene por objeto advertir al usuario de la presencia de "voltaje peligroso" desprovisto de aislamiento en el interior del producto que puede ser de suficiente magnitud como para presentar un riesgo de descarga eléctrica para las personas.



Este símbolo tiene por objeto advertir al usuario de la presencia de instrucciones importantes de funcionamiento y mantenimiento (servicio técnico) en la documentación que acompaña a este aparato.

### Para los clientes en Canadá

Para evitar el riesgo de incendio o electrocución, no coloque sobre el aparato objetos que contengan líquidos como, por ejemplo, un jarrón.

Este aparato digital de la Clase B cumple con la normativa canadiense ICES-003.

### Instrucciones importantes de seguridad

- 1) Lea estas instrucciones.
- 2) Conserve estas instrucciones.
- 3) Respete todas las advertencias.
- 4) Siga todas las instrucciones.
- 5) No utilice este aparato cerca del agua.
- 6) Limpie el aparato únicamente con un paño seco.
- 7) No bloquee las aberturas de ventilación. Siga las instrucciones del fabricante para instalar el aparato.
- 8) No instale el aparato cerca de fuentes de calor como radiadores, salidas de calefacción, estufas u otros aparatos (incluidos amplificadores) que generen calor.
- 9) No ponga a prueba la función de seguridad del enchufe polarizado o de tipo de conexión a tierra. Un enchufe polarizado tiene dos patas, una más ancha que la otra. Un enchufe de tipo conexión a tierra tiene dos patas y una tercera de conexión a tierra. La pata ancha o la tercera clavija se suministra para su seguridad. Si el enchufe suministrado no cabe en la toma de corriente, póngase en contacto con un electricista para sustituir la toma de corriente obsoleta.
- 10) Para proteger el cable de alimentación, sitúelo en un lugar fuera de paso o donde pueda ser aplastado, especialmente en los enchufes, los receptáculos y el punto donde sale del aparato.
- 11) Utilice únicamente los accesorios que especifica el fabricante.

- 12) Utilice el aparato únicamente con el carro, base, trípode, soporte o mesa que especifique el fabricante o que se venda con el aparato. Si utiliza un carro, tenga precaución al mover el conjunto del carro y el aparato para evitar dañarse en el caso de una caída.



- 13) Desconecte el aparato durante tormentas eléctricas o si no lo va a utilizar durante períodos prolongados de tiempo.
- 14) Ponga cualquier tipo de reparación en manos de personal de asistencia técnica cualificado. Es necesario llevar a cabo una reparación cuando se ha deteriorado el aparato de alguna manera, como cuando se ha dañado un cable de fuente de alimentación o enchufe, se ha vertido líquido o se ha caído algún objeto dentro del aparato, el aparato se ha expuesto a la lluvia o a la humedad, no funciona normalmente o se ha caído.

## ADVERTENCIA

Este equipo se ha probado y cumple con las restricciones de los aparatos digitales de Clase B, de acuerdo con la sección 15 del reglamento de la FCC. Estas restricciones se han diseñado para proporcionar protección suficiente contra interferencias nocivas en instalaciones domésticas. Este equipo genera, utiliza y puede irradiar energía de radio frecuencia y, si no se instala y utiliza siguiendo las instrucciones, puede provocar interferencias en las radiocomunicaciones. Sin embargo, no se garantiza que no se produzcan interferencias en una instalación determinada. Si el equipo produce interferencias en la recepción de radio y televisión, lo que se puede determinar conectando y desconectando el equipo, el usuario debería intentar corregir las interferencias siguiendo uno o varios de los siguientes procedimientos:

- Reorientar o reubicar la antena receptora.
- Aumentar la separación entre el equipo y el receptor.
- Conectar el equipo a una toma o a un circuito distinto al que está conectado el receptor.
- Ponerse en contacto con el distribuidor o con un técnico con experiencia en radio y televisión para obtener asistencia.

## PRECAUCIÓN

Le advertimos de que cualquier cambio o modificación que no se apruebe de modo explícito en este manual podría anular su autorización para utilizar este equipo.

## Registro del propietario

Los números de modelo y de serie están situados en la parte posterior del altavoz potenciador de graves activo. Anote los números de serie en los espacios indicados a continuación. Utilícelos siempre que consulte a un distribuidor Sony acerca de este producto.

N.º de modelo HT-CT100

N.º de serie \_\_\_\_\_

Este sistema incorpora Dolby® Digital, Pro Logic Surround y el sistema DTS\*\* Digital Surround.

\* Fabricado bajo licencia de Dolby Laboratories. Dolby, Pro Logic y el símbolo de la doble D son marcas comerciales de Dolby Laboratories.

\*\* Fabricado bajo licencia amparado por las patentes de los Estados Unidos: 5.451.942, 5.956.674, 5.974.380, 5.978.762, 6.487.535 y otras patentes estadounidenses e internacionales emitidas y pendientes. DTS y DTS Digital Surround son marcas comerciales registradas y los logotipos y el símbolo de DTS son marcas comerciales de DTS, Inc. © 1996-2007 DTS, Inc. Todos los derechos reservados.

Este sistema incorpora tecnología High-Definition Multimedia Interface (HDMI™).

HDMI, el logotipo de HDMI y High-Definition Multimedia Interface son marcas comerciales o marcas comerciales registradas de HDMI Licensing LLC.

“BRAVIA” es una marca comercial de Sony Corporation.

ES

# Precauciones

## Seguridad

- Si se introduce algún objeto o cae líquido en el sistema, desenchúfelo y haga que lo revise un técnico especializado antes de volver a utilizarlo.
- No se suba en el altavoz potenciador de graves. Podría caerse o dañar el sistema.

## Fuente de alimentación

- Antes de utilizar el sistema, verifique que el voltaje de funcionamiento coincide con el suministro de alimentación del país en el que va a utilizarlo. Puede encontrar el voltaje de funcionamiento en la placa situada en la parte posterior del altavoz potenciador de graves activo.
- Si no va a utilizar el sistema durante un período prolongado de tiempo, no olvide desconectarlo de la toma de pared. Para desconectar el cable de alimentación de CA, tire del enchufe, nunca del cable.
- Una punta del enchufe es más ancha que el resto por motivos de seguridad: sólo encaja en la toma de pared de una sola forma. Si no consigue insertar el enchufe por completo en la toma, póngase en contacto con su distribuidor.
- El cable de alimentación de CA sólo deberá ser sustituido en un establecimiento cualificado.
- Instale este sistema de tal forma que pueda desenchufar el cable de alimentación de la toma de pared inmediatamente en caso de emergencia.

## Acumulación de calor

Aunque el sistema se caliente durante el funcionamiento, no se trata de un funcionamiento defectuoso. Si utiliza este sistema de manera continuada y con el volumen alto, la temperatura de las partes posterior e inferior del sistema aumenta considerablemente. Para evitar quemaduras, no toque el sistema.

## Ubicación

- Coloque el sistema en un lugar con ventilación adecuada para evitar la acumulación de calor y prolongar la vida del sistema.
- No coloque el sistema junto a fuentes de calor ni bajo la luz solar directa, expuesto a polvo excesivo o a sacudidas mecánicas.
- No coloque ningún objeto que pueda bloquear los orificios de ventilación o causar fallos de funcionamiento bajo los altavoces.

- No coloque el sistema junto a equipos tales como televisores, videograbadoras o pletinas de cassetes. (Si el sistema se utiliza en combinación con uno de estos equipos y se coloca demasiado cerca de él, puede generarse ruido y puede disminuir la calidad de imagen. Las probabilidades de que esto suceda son especialmente altas si se utiliza una antena interior. Por tanto, se recomienda utilizar una antena exterior.)
- Tenga cuidado cuando coloque el sistema en superficies con tratamientos especiales (de cera, aceite, abrillantador, etc.), ya que podría desteñir o decolorar la superficie.

## Funcionamiento

Antes de conectar otros componentes, verifique que ha apagado y desenchufado el sistema.

### Si el color es irregular habiendo una pantalla de televisión cerca

Es posible que se observen irregularidades cromáticas en determinados tipos de televisores.

### Si observa irregularidades cromáticas...

Apague el equipo de televisión y vuelva a encenderlo transcurridos de 15 a 30 minutos.

### Si vuelve a observar irregularidades cromáticas...

Aleje el altavoz potenciador de graves activo o el altavoz satélite del equipo de televisión.

## Limpieza

Limpie el sistema con un paño suave y seco. No utilice estropajos abrasivos, detergente en polvo ni disolventes, como alcohol o bencina.

Si desea realizar alguna consulta o solucionar algún problema relacionado con el sistema, póngase en contacto con el distribuidor Sony más cercano.

# Índice

Precauciones .....	4
<b>Procedimientos iniciales</b>	
Accesorios suministrados.....	6
Instalación del sistema .....	7
Conexión de componentes con tomas	
HDMI .....	9
Conexión de componentes sin tomas	
HDMI.....	11
Configuración de la salida de sonido del	
componente conectado .....	12
Conexión del adaptador DIGITAL	
MEDIA PORT.....	13
<b>Opciones de reproducción</b>	
Índice de componentes y controles .....	14
Ver la televisión .....	17
Utilización de otros componentes.....	18
<b>Función de sonido envolvente</b>	
Cómo disfrutar del efecto de sonido	
envolvente.....	20
<b>Características “BRAVIA”</b>	
<b>Sync</b>	
¿Qué es “BRAVIA” Sync? .....	21
Cómo preparar el sistema para utilizar	
“BRAVIA” Sync .....	21
Disfrute de discos Blu-ray Disc/DVD ...	24
(Reproducción mediante una	
pulsación)	
Escuchar el sonido del televisor desde los	
altavoces .....	24
(Control de audio del sistema)	
Apagar el televisor, el sistema y los	
componentes conectados .....	26
(Apagado del sistema)	

## Ajustes avanzados

Control de los componentes Sony	
conectados con el mando a	
distancia .....	27
Cómo cambiar las asignaciones de botón	
de entrada del mando a distancia ....	30
Ajuste del nivel de los altavoces .....	31
Configuración y ajustes mediante el menú	
del amplificador .....	32

## Información complementaria

Solución de problemas .....	37
Especificaciones .....	39
Glosario .....	41
Índice alfabético .....	42

## Procedimientos iniciales

### Accesorios suministrados

Compruebe que se incluyen los siguientes accesorios en el paquete.

**Cable óptico (2,5 m) (8 pies y 2 pulgadas) (1)**

**Mando a distancia (RM-AAU029) (1)**

**Pilas de tamaño AA (R6) (2)**

**Manual de instrucciones (1)**

## Inserción de las pilas en el mando a distancia

Es posible controlar el sistema mediante el mando a distancia suministrado. Inserte dos pilas de tamaño AA (R6) de modo que los polos + y - de éstas coincidan con las marcas del interior del compartimento.

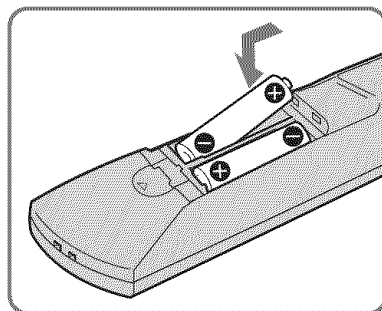
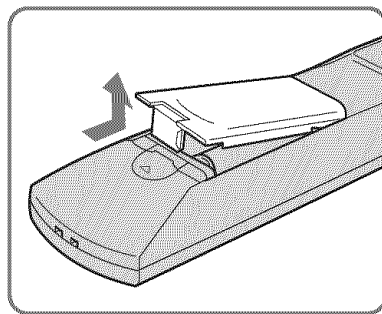

### Notas

- No deje el mando a distancia en lugares extremadamente cálidos o húmedos.
- No utilice pilas nuevas con pilas usadas.
- No permita que se introduzcan sustancias extrañas en el mando a distancia, especialmente al sustituir las pilas.
- No exponga el sensor del mando a distancia a la luz directa del sol ni a dispositivos de iluminación. De lo contrario, podría ocasionar un fallo de funcionamiento.
- Cuando no vaya a utilizar el mando a distancia durante mucho tiempo, extraiga las pilas para evitar posibles daños por fugas y corrosión de las mismas.

## Instalación del sistema

Instale un altavoz potenciador de graves activo y un altavoz satélite tal y como muestra la ilustración a continuación.

Al instalar el altavoz potenciador de graves activo, deje un espacio de al menos 30 cm (12 pulgadas) en el lateral derecho de éste.

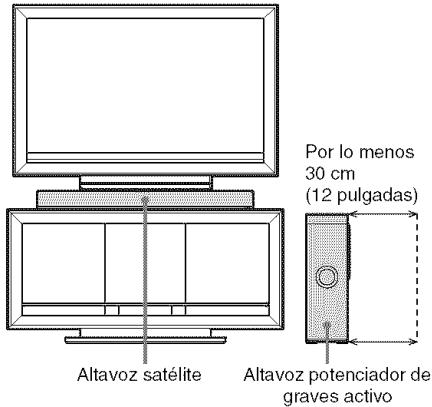

### Nota

- No bloquee la ventilación térmica del panel posterior del altavoz potenciador de graves activo.

### Cómo colgar el altavoz satélite del soporte del televisor

Puede colgar el altavoz satélite en estos modelos de soporte de televisor (no suministrados):

- SU-FL300M
- SU-FL300L

Utilice el enganche del altavoz (suministrado con el soporte del televisor) para colgar el altavoz satélite en el soporte del televisor, tal y como lo haría con el modelo SS-CT74. Para obtener más información, consulte el manual de instrucciones incluido con el soporte del televisor.

## Cómo instalar el altavoz satélite en la pared

Puede instalar el altavoz satélite en la pared.

- 1 Prepare unos tornillos (no suministrados) adecuados para el enganche de la parte posterior del altavoz satélite. Consulte las ilustraciones que se incluyen a continuación.

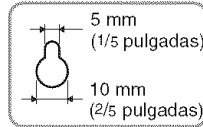
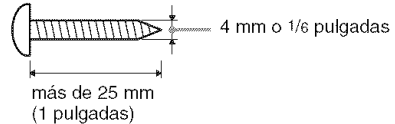

Enganche de la parte posterior del altavoz satélite

- 2 Fije los tornillos a la pared. Los tornillos deben sobresalir de 6 a 7 mm (aprox. 1/4 pulgadas).

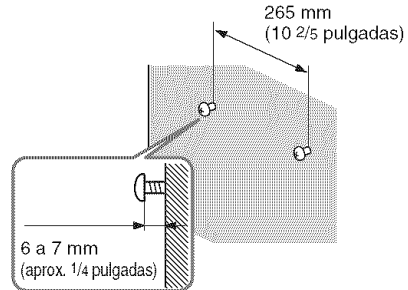

- 3 Cuelgue el altavoz satélite de los tornillos.

Alinee los ganchos de la parte posterior del altavoz satélite con los tornillos y, a continuación, cuelgue el altavoz satélite en los dos tornillos.

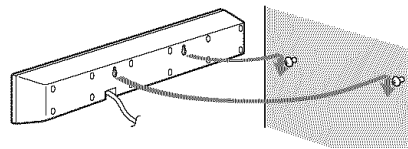

continúa

## Notas

- Utilice tornillos adecuados para el material y la resistencia de la pared. Puesto que una pared de placa de yeso es especialmente frágil, introduzca los tornillos en una viga y fíjelos en la pared. Coloque el altavoz satélite en una zona reforzada, vertical y plana de la pared.
- Asegúrese de subcontratar la instalación a distribuidores Sony o contratistas con licencia y preste especial atención a la seguridad durante la instalación.
- Sony no se hace responsable de ningún accidente o daño originado por una instalación inadecuada, por el uso de paredes sin resistencia suficiente, por una mala colocación de los tornillos, desastres naturales, etc.

## Conexión del sistema

Conecte el altavoz potenciador de graves activo y el altavoz satélite tal y como muestra la ilustración a continuación.

Parte posterior del altavoz potenciador de graves activo

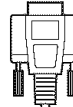
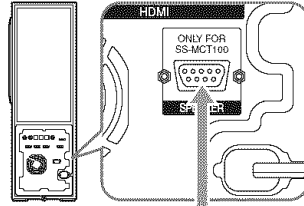

Cable del altavoz  
(aprox. 3 m (10 pies))



Parte posterior del altavoz satélite

**Conecte el cable del altavoz al altavoz potenciador de graves activo.**

Fije la toma apretando correctamente los dos tornillos.

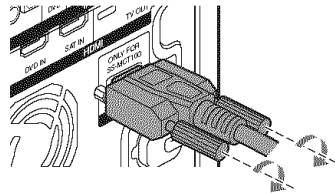

## Conexión de componentes con tomas HDMI

Se recomienda que conecte los componentes al sistema mediante un cable HDMI.

Con la interfaz HDMI, es posible disfrutar fácilmente de sonido e imágenes de alta calidad.

**Sin embargo, para poder escuchar el sonido de televisión desde el sistema, es necesario conectar la salida de audio del televisor a la**

**entrada de audio del sistema mediante un cable óptico o un cable de audio.**

**Para obtener más información acerca de la función Control por HDMI, consulte “Características “BRAVIA” Sync” (página 21).** Conecte el cable de alimentación de CA cuando haya finalizado la conexión de todos los componentes al sistema.

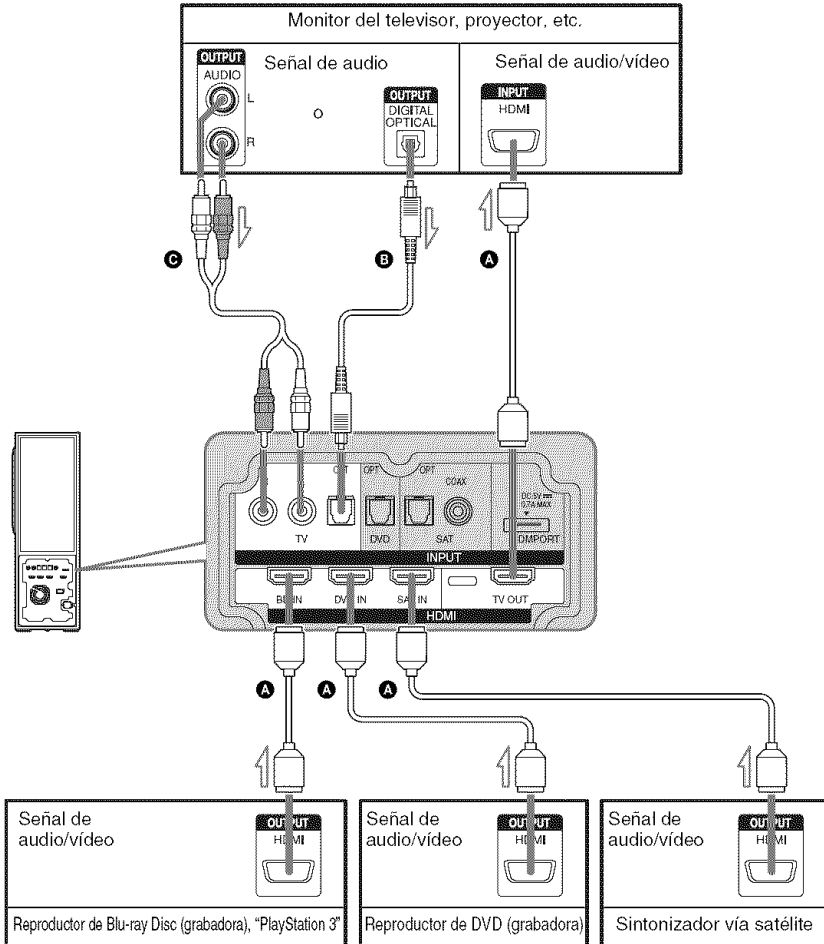

- A** Cable HDMI (no suministrado)
- B** Cable óptico (suministrado)
- C** Cable de audio (no suministrado)

: flujo de la señal

continúa



## Notas

- Consulte página 11 para saber cómo conectar un componente que no disponga de toma HDMI.
- La toma HDMI tiene prioridad cuando conecta el componente al sistema mediante HDMI, INPUT COAX y INPUT OPT simultáneamente.
- La toma INPUT OPT tiene prioridad al conectar la salida de audio del televisor a las tomas INPUT OPT y AUDIO del sistema.

## Notas acerca de las conexiones HDMI

- Podrá disfrutar de imágenes con la más alta calidad con un cable HDMI que tenga el logotipo de HDMI. Se recomienda utilizar el cable HDMI de Sony.
- Compruebe la configuración del componente conectado si la imagen es de baja calidad o si el componente no emite audio mediante el cable HDMI.
- Es posible que el componente conectado cancele las señales de audio (frecuencia de muestreo, longitud de bits, etc.) que se transmiten desde una toma HDMI.
- Es posible que se interrumpa el sonido si se modifican la frecuencia de muestro o el número de canales de las señales de emisión de audio del componente en reproducción.
- Si el componente conectado no es compatible con la tecnología de protección de derechos de autor (HDCP), es posible que la imagen y/o el sonido de la toma HDMI TV OUT aparezca distorsionado o no se emita.  
En este caso, compruebe las especificaciones del componente conectado.
- No es recomendable el uso de un cable de conversión HDMI-DVI.
- Independientemente de la entrada que se seleccione para el sistema, las señales de vídeo de la toma de entrada HDMI (BD, DVD, SAT) seleccionadas la última vez se emiten desde la toma HDMI TV OUT.

# Conexión de componentes sin tomas HDMI

Al conectar un reproductor de DVD (grabadora), un sintonizador vía satélite, un sistema "PlayStation 2", etc., sin tomas HDMI, conéctelo al sistema mediante la toma INPUT OPT o INPUT COAX.

Si el sintonizador vía satélite no dispone de toma OPTICAL OUT, conecte el sistema mediante la

toma INPUT COAX. En este caso no es necesario conectar todos los cables. Conecte el cable de audio según las tomas de los componentes.

Conecte el cable de alimentación de CA por último.

\* "PlayStation 2" es una marca comercial de Sony Computer Entertainment Inc.

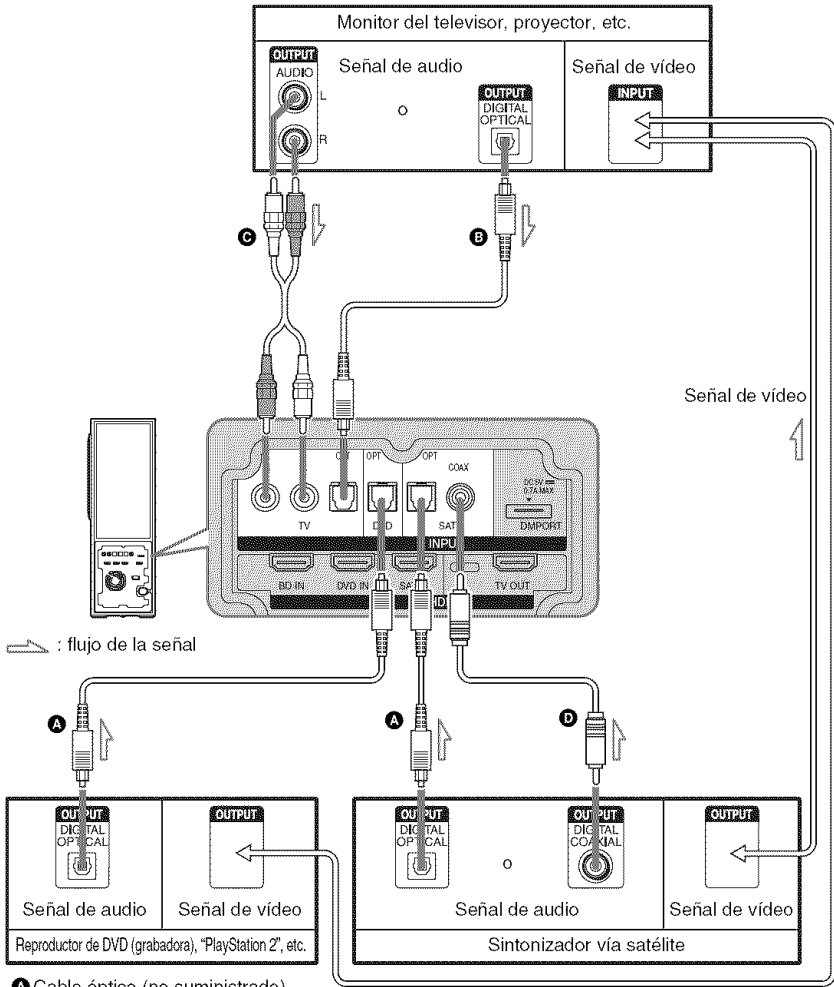

- A** Cable óptico (no suministrado)
- B** Cable óptico (suministrado)
- C** Cable de audio (no suministrado)
- D** Cable digital coaxial (no suministrado)

continúa

**Nota**

- La toma INPUT OPT tiene prioridad al conectar la salida de audio del televisor a las tomas INPUT OPT y AUDIO del sistema.

**Si conecta alguno de los componentes con tomas HDMI y la función Control por HDMI está activada**

Ajuste "CTRL: HDMI" en "OFF" en el menú AMP del sistema para el componente conectado al sistema mediante la toma INPUT OPT o INPUT COAX (excepto un televisor) por separado. Para obtener más información, consulte la página "Desactivar la función Control por HDMI para un componente sin tomas HDMI" (página 23).

**Configuración de la salida de sonido del componente conectado**

En función de los ajustes de salida de audio del componente conectado, el sonido puede emitirse exclusivamente en formato de sonido de 2 canales. En tal caso, ajuste el componente conectado para que emita el sonido en formato de sonido multicanal (PCM, DTS, Dolby Digital). Para obtener más información sobre los distintos ajustes de salida de audio, consulte el manual de instrucciones suministrado con el componente conectado.



## Índice de componentes y controles

Para obtener más información, consulte las páginas indicadas entre paréntesis.

### Panel superior (altavoz potenciador de graves activo)

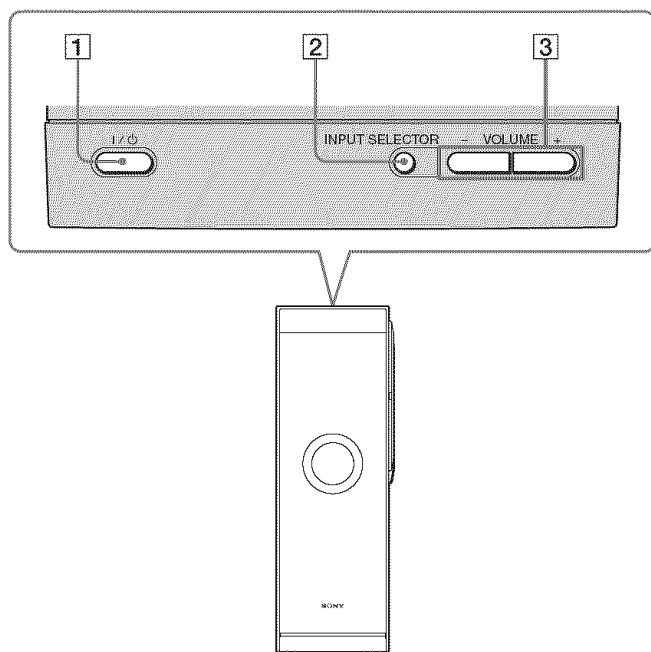

- 1** I/O (encendido/en espera)  
Pulse este botón para encender y apagar el sistema.
- 2** INPUT SELECTOR  
Pulse este botón para seleccionar la fuente de entrada que desea reproducir.
- 3** VOLUME +/-  
Pulse este botón para ajustar el nivel de volumen.

## Visor del panel frontal (altavoz potenciador de graves activo)

### Acerca de las indicaciones del visor del panel frontal

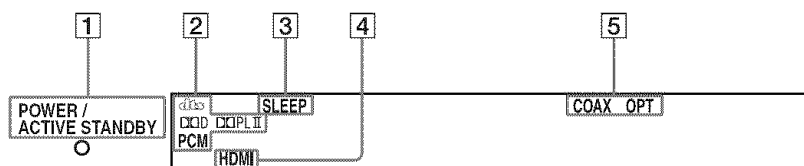

#### 1 Indicador POWER / ACTIVE STANDBY

Se ilumina de la siguiente manera:

Verde: el sistema está encendido.

Ámbar: la función Control por HDMI está funcionando mientras el sistema se encuentra apagado.

Apagado: el sistema se encuentra apagado y la función Control por HDMI está desactivada.

#### 2 Se enciende en función de las señales de entrada de audio.

#### 3 SLEEP (36)

Parpadea cuando la función de temporizador de apagado se encuentra activa.

#### 4 HDMI (9, 38)

Se ilumina al utilizar el equipo HDMI.

#### 5 COAX/OPT

Se ilumina según el cable que utiliza.

## Mando a distancia

A continuación se describen los botones únicamente para el funcionamiento del amplificador. Consulte la página 27 para saber qué botones se utilizan en los componentes conectados.

### Nota

- Oriente el mando a distancia hacia el sensor remoto  del altavoz satélite.

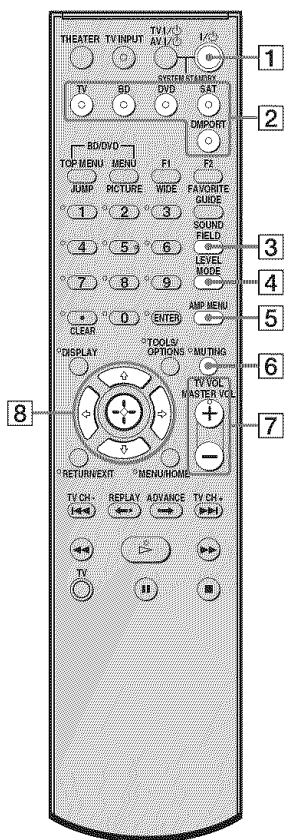

### 1 I/O (encendido/en espera)

Pulse este botón para encender y apagar el sistema.

### 2 Botones de entrada

Pulse uno de los botones para seleccionar el componente que desea utilizar. Los botones están asignados de fábrica para controlar componentes Sony. Puede cambiar los ajustes de fábrica de los botones de entrada para adaptarlos a los componentes del sistema. Para obtener más información, consulte la página “Cómo cambiar las asignaciones de botón de entrada del mando a distancia” (página 30).

### 3 SOUND FIELD

Pulse este botón para seleccionar el campo acústico (página 20).

### 4 LEVEL MODE

Pulse este botón para ajustar el nivel del altavoz central y del altavoz potenciador de graves (página 31).

### 5 AMP MENU

Pulse este botón para que aparezca el menú del sistema (página 32).

### 6 MUTING

Pulse este botón para desactivar el sonido.

### 7 MASTER VOL +/-

Pulse este botón para ajustar el volumen.

### 8 ←, ↑, ↓, → o ⊕

Pulse ←, ↑, ↓ o → para seleccionar los ajustes. A continuación, pulse ⊕ para introducir la selección.

\* Los botones 5, ▷ y MASTER VOL+ disponen de un punto táctil. Utilice los puntos táctiles como guía durante el uso del mando a distancia.

# Ver la televisión

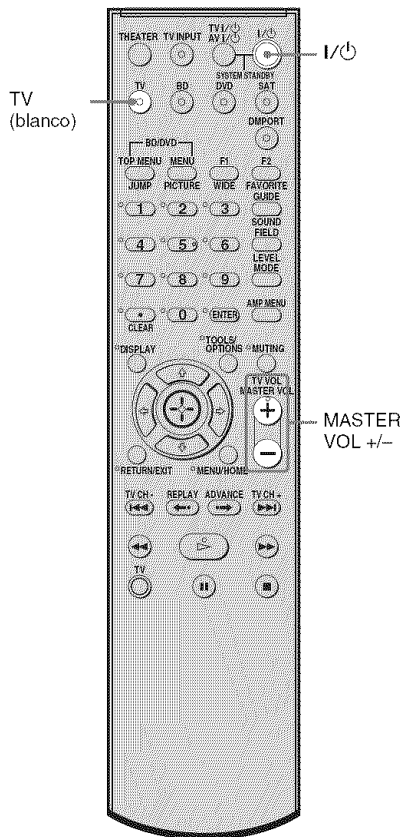

- 1 Encienda el televisor y elija un programa.**  
Para obtener más información, consulte el manual de instrucciones del televisor.
- 2 Encienda el sistema.**
- 3 Pulse TV (blanco) en el mando a distancia.**
- 4 Ajuste el volumen del sistema.**

## Consejos

- Al conectar un televisor Sony, la entrada de audio del televisor cambia y la imagen del sintonizador de televisión se muestra automáticamente en la pantalla del televisor si pulsa el botón TV (blanco). Para saber cómo cambiar este ajuste, consulte "Cómo cambiar las asignaciones de botón de entrada del mando a distancia" (página 30).
- Es posible que el sonido se emita desde el altavoz del televisor. En tal caso, ajuste el volumen del altavoz del televisor al mínimo.



## Utilización de otros componentes

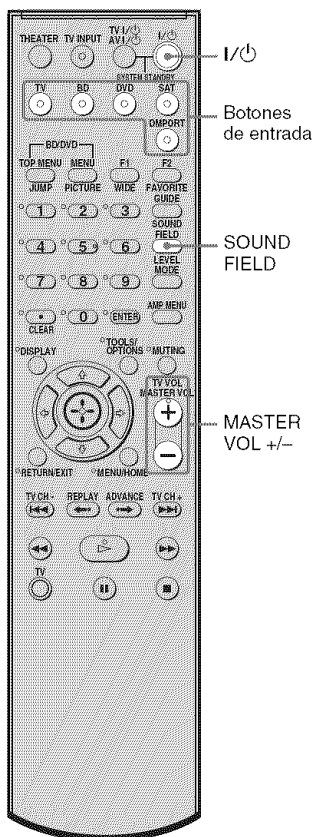

### Uso del sintonizador vía satélite

- 1 Encienda el televisor.**  
Para obtener más información, consulte el manual de instrucciones del televisor.
- 2 Encienda el sintonizador vía satélite y el sistema.**
- 3 Pulse SAT en el mando a distancia.**
- 4 Cambie la entrada del televisor.**  
Para obtener más información, consulte el manual de instrucciones del televisor.
- 5 Ajuste el volumen del sistema.**

#### Consejo

- Es posible que el sonido se emita desde el altavoz del televisor. En tal caso, ajuste el volumen del altavoz del televisor al mínimo.

### Disfrutar de un Blu-ray Disc, DVD o "PlayStation 3"

- 1 Encienda el televisor.**
- 2 Encienda el reproductor (grabadora) de Blu-ray Disc/DVD, el sistema "PlayStation 3" y el sistema.**
- 3 Pulse BD o DVD en el mando a distancia.**
- 4 Cambie la entrada del televisor.**  
Para obtener más información, consulte el manual de instrucciones del televisor.
- 5 Reproduzca el disco.**

#### Consejo

- Aunque reproduzca contenido de formato Dolby True HD, Dolby Digital Plus o DTS HD con un componente conectado compatible con dichos formatos de sonido, el sistema lo identificará como Dolby Digital o DTS. Al reproducir estos formatos de alta calidad de sonido, ajuste el componente conectado para que emita el sonido en PCM multicanal, siempre que sea posible.

---

## Disfrute de un componente conectado mediante una conexión DMPORT

- 1** Pulse DMPORT en el mando a distancia.
- 2** Inicie la reproducción del componente conectado.

### Consejo

- Al escuchar MP3 u otros archivos de música comprimidos con una fuente de sonido portátil, puede mejorar la calidad del sonido. Pulse SOUND FIELD varias veces hasta que aparezca "P. AUDIO" en el visor del panel frontal.

## Función de sonido envolvente

# Cómo disfrutar del efecto de sonido envolvente

## Selección del campo acústico

Este sistema puede crear sonido envolvente multicanal. Puede seleccionar uno de los campos acústicos optimizados de los campos de sonido preprogramados del sistema.

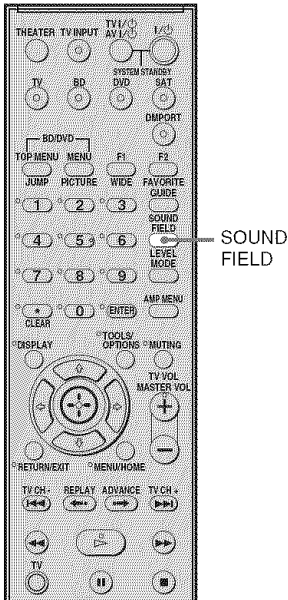

### Pulse SOUND FIELD.

Aparecerá el campo acústico actual.  
Cada vez que pulsa el botón SOUND FIELD, la visualización cambia de manera cíclica como sigue:  
STANDARD → MOVIE → MUSIC →  
SPORTS → GAME → P.AUDIO\*  
Pulse SOUND FIELD varias veces hasta que aparezca el campo acústico que desee.

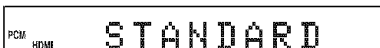

## Campos acústicos disponibles

Campo acústico	Efecto
STANDARD	Disfrute de sonido normal.
MOVIE	Disfrute de un potente sonido en el que se resaltan los bajos y se mejora la presencia.
MUSIC	Este campo acústico es el mejor para escuchar música y permite disfrutar de la experiencia del sonido envolvente completa.
SPORTS	Disfrute del ambiente de los deportes y escuche una descripción emocionante y detallada.
GAME	Este campo acústico es idóneo para jugar a videojuegos.
P. AUDIO*	Disfrute de sonido mejorado al escuchar MP3 u otros formatos de archivo de música comprimidos con una fuente de sonido portátil.

\* "P. AUDIO" sólo aparece si se selecciona DMPOR para la fuente de entrada de reproducción.

### Consejos

- Los campos acústicos de memorizan para cada entrada y se guardan incluso si desconecta el cable de alimentación de CA.
- El sonido multicanal se procesa mediante la característica de sonido envolvente en cualquier campo acústico. Además, el sonido multicanal se procesa mediante la función de sonido envolvente para cualquier sonido dentro de los campos "MOVIE" o "SPORTS".

## Características "BRAVIA" Sync

### ¿Qué es "BRAVIA" Sync?

Al conectar componentes Sony compatibles con "BRAVIA" Sync con un cable HDMI (no suministrado), el funcionamiento se simplifica tal y como se indica a continuación:

- Reproducción mediante una pulsación: al reproducir un componente como un reproductor (grabadora) de Blu-ray Disc/DVD, el sistema y el televisor se encienden automáticamente y pasan a la entrada HDMI adecuada.
- Control de audio del sistema: al ver televisión, puede elegir emitir el sonido desde el altavoz del televisor o desde los altavoces del sistema.
- Apagado del sistema: al apagar el televisor, el sistema y los componentes conectados se apagan también simultáneamente.

"BRAVIA" Sync es compatible con un televisor Sony, con un reproductor de Blu-ray Disc/DVD, con un amplificador de AV, etc. que disponga de la función Control por HDMI.

CONTROL POR HDMI es una función de control mutuo estándar utilizada por CEC (Consumer Electronics Control) para HDMI (High-Definition Multimedia Interface).

### La función Control por HDMI no funcionará en los siguientes casos:

- Si conecta el sistema a un componente que no se corresponde con la función Control por HDMI.
- Si conecta el sistema y los componentes mediante una conexión que no sea HDMI.

Se recomienda conectar el sistema a productos que dispongan de la función "BRAVIA" Sync.

#### Nota

- Según el componente conectado, la función Control por HDMI puede no funcionar. Consulte el manual de instrucciones del componente.

## Cómo preparar el sistema para utilizar "BRAVIA" Sync

Para utilizar "BRAVIA" Sync, active la función Control por HDMI en el sistema y en los componentes conectados.

Si conecta un televisor Sony que disponga de la función Control por HDMI, se podrá ajustar automáticamente la función Control por HDMI del sistema y de los componentes conectados si ajusta la función Control por HDMI en el televisor.

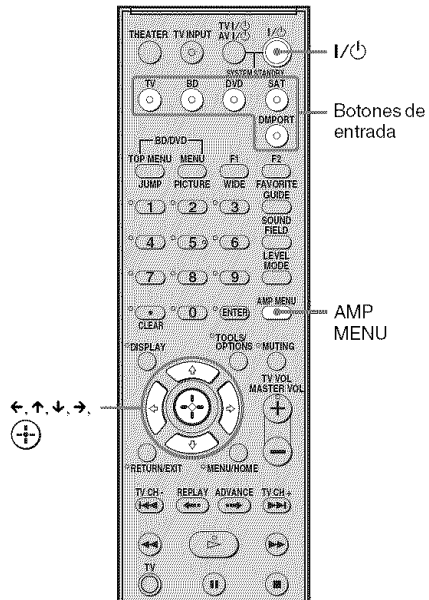

- 1 Asegúrese de que el sistema está conectado al televisor y a los componentes conectados (que deberían ser compatibles con la función Control por HDMI) mediante cables HDMI (no suministrados).
- 2 Encienda el sistema, el televisor y los componentes conectados.

**3** Seleccione la entrada del sistema conectada al componente que desea ver (BD, DVD, SAT) y cambie la entrada HDMI del televisor hasta que pueda ver las imágenes del componente conectado.

**4** Active la función Control por HDMI del televisor.

La función Control por HDMI del sistema y del componente conectado se activará de forma simultánea.

Durante el ajuste, "SCANNING" aparece en el visor del panel frontal. Cuando haya finalizado el ajuste, "COMPLETE" aparecerá en el visor del panel frontal. Espere a que se complete el ajuste.

### **Si una vez realizados los pasos anteriores no aparece "SCANNING" o "COMPLETE"**

Active la función Control por HDMI del sistema y del componente conectado por separado.

**1** Pulse AMP MENU.

**2** Pulse ↓/↑ varias veces hasta que aparezca "SET HDMI" y, a continuación, pulse  o →.

**3** Pulse ↓/↑ varias veces hasta que aparezca "CTRL: HDMI" y, a continuación, pulse  o →.

**4** Pulse ↓/↑ y seleccione "ON".

**5** Pulse AMP MENU.

El menú AMP se desactivará. La función Control por HDMI se activará.

**6** Active la función Control por HDMI del componente conectado.

Para obtener más información acerca de la configuración del componente conectado, consulte el manual de instrucciones correspondiente.

**7** Seleccione la entrada del sistema conectada al componente que desee que utilice la función Control por HDMI (BD, DVD, SAT) y repita el paso 6.

### **Si añade o vuelve a conectar un componente**

Siga de nuevo los pasos indicados en los apartados "Cómo preparar el sistema para utilizar "BRAVIA" Sync" y "Si una vez realizados los pasos anteriores no aparece "SCANNING" o "COMPLETE"".

#### **Notas**

- Durante la configuración de la función Control por HDMI para el sistema, la función de control de audio del sistema no funciona.
- Si la función Control por HDMI para el componente conectado no se puede ajustar simultáneamente mediante el ajuste de "CONTROL POR HDMI" del televisor, ajuste la función Control por HDMI mediante el menú del componente conectado.
- Para obtener más información acerca de la configuración del televisor y de los componentes conectados, consulte los manuales de instrucciones correspondientes.

#### **Consejo**

- El ajuste predeterminado de la función Control por HDMI del sistema es "OFF".

## Desactivar la función Control por HDMI para un componente sin tomas HDMI

Para escuchar el sonido del componente sin tomas HDMI cuando la función Control por HDMI está activada, desactívela exclusivamente para dicho componente.

**Nota**

• A menos que la función Control por HDMI esté desactivada para un componente que no disponga de tomas HDMI, el sonido de dicho componente no se emitirá a través del sistema.

**Consejo**

• Cuando conecte la salida de vídeo del adaptador DIGITAL MEDIA PORT a la entrada de vídeo del televisor, ajuste la opción "DMPORT. CTRL" en "OFF".  
 Cuando conecte el adaptador DIGITAL MEDIA PORT sin la toma de salida de vídeo, ajuste la opción "DMPORT. CTRL" en "ON".

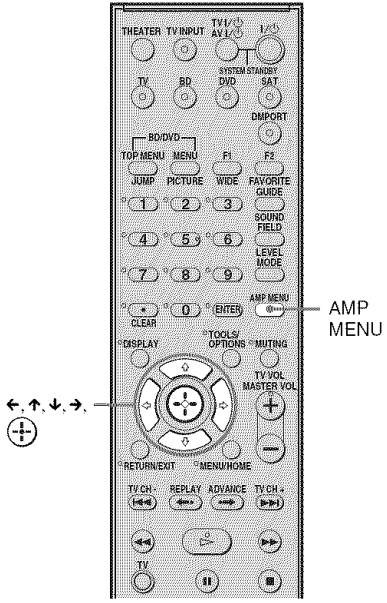

- 1** Pulse AMP MENU.
- 2** Pulse ↓/↑ varias veces hasta que aparezca "SET HDMI" y, a continuación, pulse o →.
- 3** Pulse ↓/↑ para seleccionar el componente para el que desea desactivar la función Control por HDMI (DVD CTRL, SAT CTRL o DMPORT. CTRL) y, a continuación, pulse o →.
- 4** Pulse ↓/↑ y seleccione "OFF".
- 5** Pulse AMP MENU.  
El menú AMP se desactivará.

## Disfrute de discos Blu-ray Disc/DVD

(Reproducción mediante una pulsación)

### Reproducir un componente conectado.

El sistema y el televisor se encienden automáticamente y pasan a la entrada HDMI adecuada.

#### Nota

- Según el televisor, puede no emitirse el inicio del contenido.

#### Consejo

- Puede utilizar un reproductor (grabadora) de Blu-ray Disc/DVD conectado al sistema aunque éste esté apagado. El indicador POWER/ACTIVE STANDBY se iluminará en ámbar.

## Escuchar el sonido del televisor desde los altavoces

(Control de audio del sistema)

Puede escuchar el sonido del televisor desde los altavoces del sistema a través de una operación muy sencilla. Para obtener más información, consulte el manual de instrucciones del televisor.

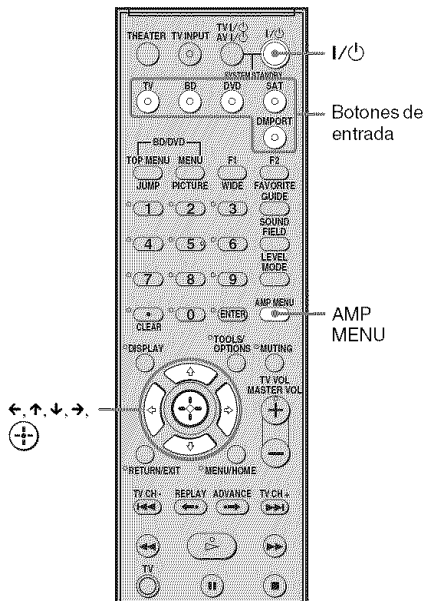

### Pulse I/⏻ para encender el sistema.

El sonido se emite desde el altavoz del sistema. Si apaga el sistema, el sonido se emite desde el altavoz del televisor.

#### Notas

- Si el televisor está encendido antes de encender el sistema, el sonido del televisor dejará de emitirse por un instante.
- Al conectar un televisor sin la función de control de audio del sistema, ésta no funcionará.

#### Consejo

- Puede ajustar el volumen y apagar el sonido del sistema con el mando a distancia del televisor.

## Cómo utilizar la función de límite de volumen

Si la función de control de audio del sistema está activa, y el método de salida pasa del altavoz del televisor al altavoz de sistema de forma automática, puede emitirse sonido a alto volumen en función del nivel de volumen del sistema. Puede evitar que esto suceda limitando el nivel máximo de volumen.

**1 Pulse AMP MENU.**

**2 Pulse ↓/↑ varias veces hasta que aparezca "SET HDMI" y, a continuación, pulse  o →.**

**3 Pulse ↓/↑ varias veces hasta que aparezca "VOL LIMIT" y, a continuación, pulse  o →.**

**4 Pulse ↓/↑ para seleccionar el nivel máximo de volumen deseado.**

El nivel máximo de volumen cambia de esta forma:

MAX ↔ 49 ↔ 48.....2 ↔ 1 ↔ MIN

**5 Pulse AMP MENU.**

El menú AMP se desactivará.

### Notas

- Esta función sólo está disponible si la función Control por HDMI está activada.
- Esta función no está disponible si el método de salida pasa del altavoz del sistema al altavoz del televisor.

### Consejos

- Se recomienda ajustar el volumen máximo a un nivel algo más bajo que el volumen utilizado habitualmente.
- Sea cual sea el nivel máximo de volumen ajustado, el botón VOLUME +/- del sistema y el botón MASTER VOL +/- del mando a distancia siguen operativos.
- Si no desea limitar el nivel máximo de volumen seleccione "MAX".

## Cómo utilizar los botones de entrada del mando a distancia

Si la función Control por HDMI está activada, los botones de entrada (TV (blanco), BD, DVD, SAT) funcionan de la siguiente forma.

- BD, DVD, SAT: como la entrada del televisor se cambia de forma automática, puede ver la imagen del componente seleccionado en el televisor pulsando estos botones.
- TV: la entrada del televisor cambia automáticamente. Al conectar un televisor Sony puede ver la televisión con tan solo pulsar estos botones.

### Consejo

- Puede controlar los componentes Sony conectados pulsando los botones de entrada. Para obtener más información, consulte la página "Control de los componentes Sony conectados con el mando a distancia" (página 27).



# Apagar el televisor, el sistema y los componentes conectados

## (Apagado del sistema)

Si apaga el televisor utilizando el botón POWER del mando a distancia del televisor, el sistema y los componentes conectados se apagarán automáticamente.

Si apaga el televisor utilizando el mando a distancia del sistema, el sistema y los componentes conectados se apagarán automáticamente.

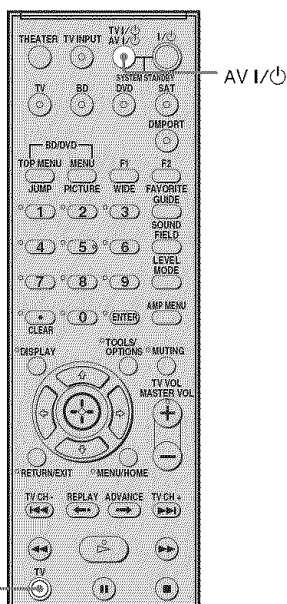

## 1 Mantenga pulsado TV (naranja) y pulse AV I/⏻.

El televisor, el sistema y el componente conectado se apagan.

### Nota

- Según el estado, es posible que los componentes conectados no se apagen. Para obtener más información, consulte los manuales de instrucciones suministrados con los componentes conectados.

## Ajustes avanzados

# Control de los componentes Sony conectados con el mando a distancia

Puede controlar los componentes Sony conectados con el mando a distancia de este sistema.

Es posible que no se puedan seleccionar determinadas funciones según el equipo. En tal caso, selecciónelas mediante el mando a distancia suministrado con el equipo.

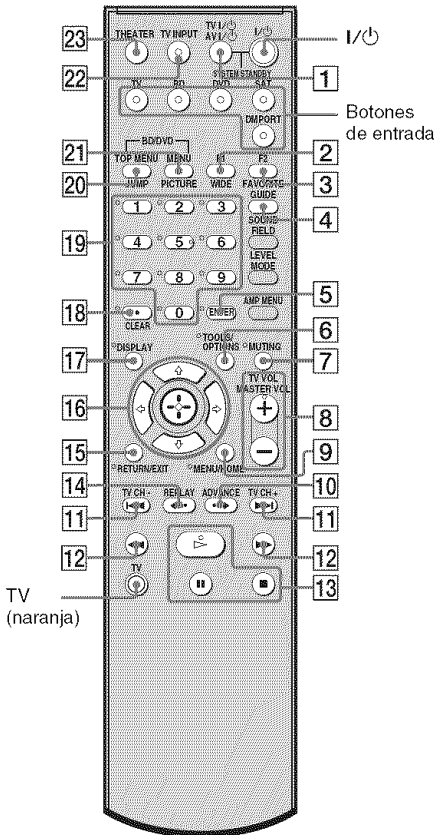

\* Los botones 5,  $\Delta$  y MASTER VOL+ disponen de un punto táctil. Utilice los puntos táctiles como guía durante el uso del mando a distancia.

## Control del componente

**1** Pulse uno de los botones de entrada (TV, BD, DVD o SAT) para seleccionar el componente que desea utilizar.

El componente asignado al botón de entrada seleccionado se activará.

**2** Consulte la tabla que aparece a continuación y pulse el botón correspondiente para realizar la operación que desee.





## Operaciones más frecuentes

Botón del mando a distancia	Función
<b>1</b> TV I/Power AV I/Power (encendido/en espera)	Permite encender y apagar el televisor o los componentes de audio/vídeo Sony que el mando a distancia tiene asignados. Pulse I/Power y <b>1</b> TV I/Power/AV I/Power al mismo tiempo para apagar el sistema y todos los componentes que el mando a distancia tiene asignados (SYSTEM STANDBY).
<b>5</b> ENTER	Permite introducir la selección.
<b>19</b> Botones numéricos	Permiten seleccionar canales y pistas directamente.

## Para controlar el televisor

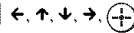







Para controlar el televisor, mantenga pulsado el botón TV (naranja) mientras pulsa los botones con un punto o con una sobreimpresión naranja.

Botón del mando a distancia	Función
<b>2</b> WIDE	Pulse este botón para ajustar el modo Wide.
<b>3</b> FAVORITE	Pulse este botón para mostrar la lista de canales favoritos.

Botón del mando a distancia	Función
<b>4</b> GUIDE	Pulse este botón para mostrar la guía mientras esté viendo canales analógicos o digitales.
<b>6</b> TOOLS/ OPTIONS	Permite acceder a distintas opciones de visualización y cambiar/realizar ajustes en función del formato de la fuente y la pantalla.
<b>7</b> MUTING	Pulse este botón para desactivar el sonido.
<b>8</b> TV VOL +/-	Pulse este botón para ajustar el volumen.
<b>9</b> MENU/HOME	Permite seleccionar canales o fuentes de entrada y modificar los ajustes del televisor.
<b>11</b> TV CH +/-	Pulse este botón para recorrer los canales. Para recorrer rápidamente los canales, pulse y mantenga pulsado +/-.
<b>15</b> RETURN/EXIT	Permite volver a la última pantalla de cualquier menú que se haya mostrado.
<b>16</b> 	Selecciona un elemento de menú e introduce la selección.
<b>17</b> DISPLAY	Pulse este botón para mostrar el número de canal actual, etc.
<b>18</b> 	Utilícelo junto con los botones 0-9 y ENTER para seleccionar canales digitales. Por ejemplo, introduzca 2.1, pulse  ,  y ENTER.
<b>19</b> Botones numéricos	Permiten seleccionar canales. Pulse <b>5</b> ENTER para cambiar de canal inmediatamente.
<b>20</b> JUMP	Pulse este botón para saltar entre dos canales. El televisor pasa alternativamente entre el canal actual y el último canal seleccionado.

Botón del mando a distancia	Función
<b>21</b> PICTURE	Pulse este botón para mostrar el modo de imagen disponible.
<b>22</b> TV INPUT	Permite seleccionar la entrada.
<b>23</b> THEATER	Pulse este botón para establecer automáticamente los ajustes de imagen óptimos para ver películas al conectar un televisor Sony compatible con el botón THEATER. El audio también pasa automáticamente a la salida de audio de este sistema al conectar el televisor y el sistema con conexión HDMI, y siempre que la función Control por HDMI esté activada.

## Para controlar la grabadora de Blu-ray Disc/DVD/disco duro

Botón del mando a distancia	Función
<b>9</b> MENU/HOME	Muestra el MENU.
<b>10</b> 	Permite avanzar durante la visualización de programas grabados.
<b>11</b> 	Avanza y retrocede los capítulos.
	Permite avanzar al siguiente capítulo disponible.
<b>12</b> 	Permite el retroceso o el avance rápido del disco si se pulsa durante la reproducción.
<b>13</b>  (reproducción)/  (pausa, púlselo de nuevo para reanudar la reproducción normal)/  (parada)	Botones del modo de reproducción.
<b>14</b> 	Permite retroceder mientras se visualizan programas grabados o en directo.

Botón del mando a distancia	Función
<b>16</b>	Selecciona un elemento de menú e introduce la selección.
<b>20</b> BD/DVD TOP MENU	Muestra el menú de disco/ menú principal.
<b>21</b> BD/DVD MENU	

## Para controlar el reproductor de Blu-ray Disc/DVD

Botón del mando a distancia	Función
<b>2</b> F1	Permite seleccionar el HDD.
<b>3</b> F2	Permite seleccionar el Blu-ray Disc/DVD.
<b>9</b> MENU/HOME	Muestra el MENU.
<b>10</b>	Avance.
<b>11</b>	Avanza y retrocede los capítulos.
<b>12</b>	Permite el retroceso o el avance rápido del disco si se pulsa durante la reproducción.
<b>13</b> (reproducción)/ (pausa, púlselo de nuevo para reanudar la reproducción normal)/ (parada)	Botones del modo de reproducción.
<b>14</b>	Retroceso.
<b>16</b>	Selecciona un elemento de menú e introduce la selección.
<b>20</b> BD/DVD TOP MENU	Muestra el menú de disco/ menú principal.
<b>21</b> BD/DVD MENU	

## Para controlar el HDD/DVD COMBO

Botón del mando a distancia	Función
<b>2</b> F1	Permite seleccionar el HDD.
<b>3</b> F2	Permite seleccionar el DVD.
<b>9</b> MENU/HOME	Muestra el MENU.

Botón del mando a distancia	Función
<b>10</b>	Permite avanzar.
<b>11</b>	Permite especificar el capítulo o pista anterior o siguiente.
<b>12</b>	Permite el retroceso o el avance rápido del disco si se pulsa durante la reproducción.
<b>13</b> (reproducción)/ (pausa, púlselo de nuevo para reanudar la reproducción normal)/ (parada)	Botones del modo de reproducción.
<b>14</b>	Permite cambiar al modo de repetición.
<b>16</b>	Permite desplazar el resaltado (cursor) y selecciona el elemento.
<b>20</b> BD/DVD TOP MENU	Muestra el menú de disco/ menú principal.
<b>21</b> BD/DVD MENU	

## Para controlar el receptor de televisión por satélite

Botón del mando a distancia	Función
<b>4</b> GUIDE	Muestra el menú de guía.
<b>9</b> MENU/HOME	Muestra el MENU.
<b>16</b>	Selecciona un elemento de menú e introduce la selección.

### Nota

- Las explicaciones anteriores se muestran a modo de ejemplo. En función del componente, tal vez no sea posible realizar todo lo descrito anteriormente o bien se pueda realizar de forma distinta a la descrita.

## Cómo cambiar las asignaciones de botón de entrada del mando a distancia

Puede cambiar los ajustes de fábrica de los botones de entrada para adaptarlos a los componentes del sistema.

Por ejemplo, sin conecta un reproductor de Blu-ray Disc a la toma de DVD del sistema, puede ajustar el botón DVD del mando a distancia para que controle el reproductor de Blu-ray Disc. No puede asignar un componente que no sea un televisor al botón TV (blanco) del mando a distancia.

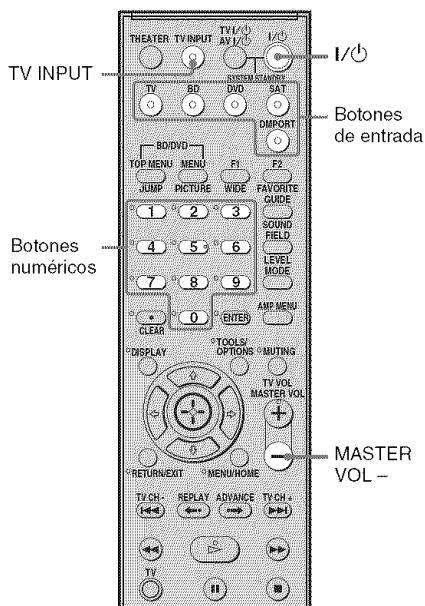

### 1 Mantenga pulsado el botón de entrada para el que desee cambiar la asignación.

Por ejemplo: mantenga pulsado DVD.

### 2 Consultando esta tabla, pulse el botón que corresponda a la categoría deseada.

Por ejemplo: pulse 6.

Ya puede usar el botón DVD para controlar el reproductor de Blu-ray Disc.

### Categorías y botones correspondientes para BD, DVD y SAT

Categorías	Pulsar
Reproductor de DVD/Grabadora de DVD (modo de mando DVD1)*	1
Grabadora de DVD (modo de mando DVD3)	2
Receptor Satélite Euro Digital (terminal de televisión por cable digital)	3
DVR	4
DSS (receptor digital vía satélite)**	5
Reproductor de Blu-ray Disc (modo de mando BD1)***	6
Grabadora de Blu-ray Disc (modo de mando BD3)	7
Sin asignar	0/10

- \* Ajuste predeterminado del botón DVD. Las grabadoras de DVD Sony se utilizan con un ajuste DVD1 o DVD3. Para obtener más información, consulte el manual de instrucciones suministrado con las grabadoras de DVD.
- \*\* Ajuste predeterminado del botón SAT.
- \*\*\* Ajuste predeterminado del botón BD. Para obtener más información acerca de la configuración BD1 o BD3, consulte el manual de instrucciones suministrado con el reproductor o la grabadora de Blu-ray Disc.

## Categorías y botones correspondientes para el televisor

Categorías	Pulsar
TV*	8
TV**	9
Sin asignar	0/10

\* Ajuste predeterminado del botón TV (blanco).  
Al seleccionar este ajuste, la entrada de audio del televisor cambia y la imagen del sintonizador de televisión se muestra automáticamente en la pantalla del televisor pulsando el botón TV (blanco).

\*\* Al seleccionar este ajuste, se cambia automáticamente la entrada de audio del televisor pulsando el botón TV (blanco).

## Para borrar todas las asignaciones de botones del mando a distancia

Mantenga pulsado MASTER VOL - y I/O y, a continuación, pulse TV INPUT. El mando a distancia recupera sus ajustes de fábrica.

## Ajuste del nivel de los altavoces

Puede ajustar el nivel del altavoz potenciador de graves y del central. Este ajuste se aplica a todos los campos acústicos.

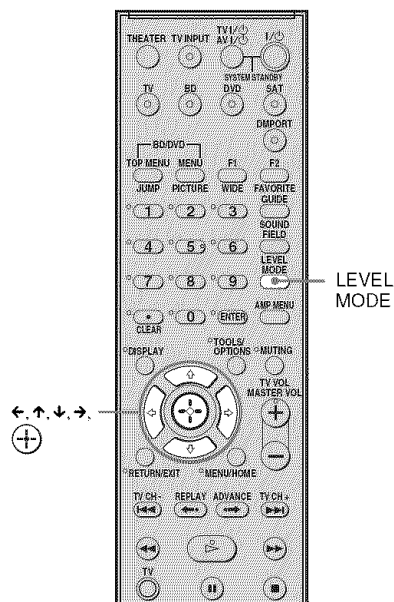

- 1 Comience a reproducir una fuente codificada con efecto envolvente multicanal (DVD, etc.).
- 2 Pulse LEVEL MODE.
- 3 Pulse  $\uparrow$ / $\downarrow$  para seleccionar “CNT LEVEL (nivel del altavoz central)” o “SW LEVEL (nivel del altavoz potenciador de graves)”.
- 4 Pulse  $\oplus$  o  $\rightarrow$ .
- 5 Mientras supervisa el sonido, pulse  $\downarrow$ / $\uparrow$  para seleccionar el ajuste que desee.  
Ajuste predeterminado: 0 (dB)  
Es posible ajustar entre -6 (dB) y +6 (dB) en pasos de 1 (dB).
- 6 Pulse LEVEL MODE.

# Configuración y ajustes mediante el menú del amplificador

## Utilización del menú AMP

Es posible ajustar los siguientes elementos con AMP MENU en el mando a distancia. Los valores predeterminados aparecerán subrayados.

### AMP MENU

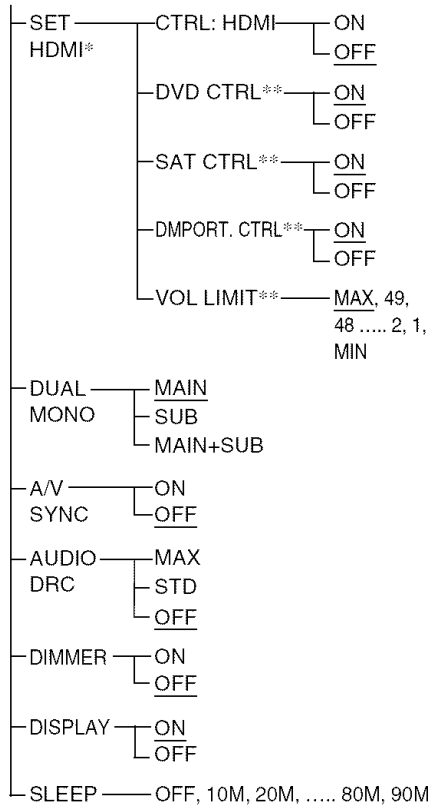

\* Consulte "Características "BRAVIA" Sync" (página 21).

\*\* Este ajuste sólo aparece si "CTRL: HDMI" está ajustado a "ON".

- 1 Pulse AMP MENU para acceder al menú AMP.
- 2 Pulse ←/↑/↓/→ varias veces para seleccionar el elemento y el ajuste.
- 3 Pulse AMP MENU para salir del menú AMP.

En las siguientes páginas se incluye información detallada de cada ajuste.

## Escuchar sonido de emisión multiplex (DUAL MONO)

Puede disfrutar del sonido de emisión multiplex si el sistema recibe la señal de emisión multiplex AC-3.

### Nota

- Para recibir la señal AC-3, debe conectar un sintonizador digital vía satélite al sistema mediante un cable óptico o un cable coaxial y establecer el modo de salida digital de dicho sintonizador en AC-3.

- MAIN+SUB: El sonido principal se emite desde el altavoz izquierdo y el secundario, desde el derecho.

## 4 Pulse AMP MENU.

El menú AMP se desactivará.

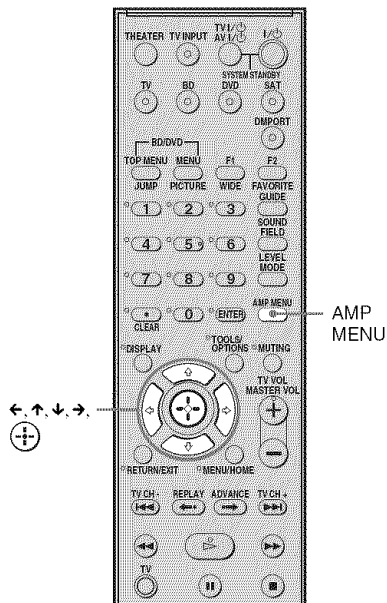

## 1 Pulse AMP MENU.

## 2 Pulse ↓/↑ varias veces hasta que aparezca "DUAL MONO" y, a continuación, pulse (+) o →.

## 3 Pulse ↓/↑ para seleccionar el sonido que desea.

- MAIN: Solamente se reproducirá el canal principal.
- SUB: Solamente se reproducirá el canal secundario.

continúa



## Ajuste del retardo entre el sonido y la imagen (A/V SYNC)

Es posible retardar el sonido mediante esta función cuando la imagen es más lenta que el sonido.

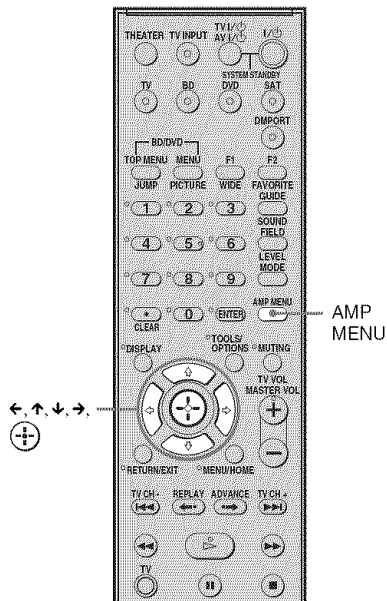

- 1 Pulse AMP MENU.
- 2 Pulse  $\uparrow/\downarrow$  varias veces hasta que aparezca "A/V SYNC" y, a continuación, pulse  $\oplus$  o  $\rightarrow$ .
- 3 Pulse  $\uparrow/\downarrow$  para seleccionar el ajuste.
  - OFF: No realiza el ajuste.
  - ON: Ajusta la diferencia entre la imagen y el sonido.

### 4 Pulse AMP MENU.

El menú AMP se desactivará.

#### Notas

- Es posible que no pueda ajustar el retardo entre el sonido y la imagen a la perfección mediante esta función.
- Esta función sólo es útil para entrada Dolby Digital, DTS y PCM lineal de 2 canales con audio coaxial, audio óptico o HDMI.

## Disfrutar de sonido Dolby Digital a un volumen moderado (AUDIO DRC)

Reduce el rango dinámico de la pista de sonido. Es útil para disfrutar de películas a un volumen moderado. AUDIO DRC sólo funciona con fuentes Dolby Digital.

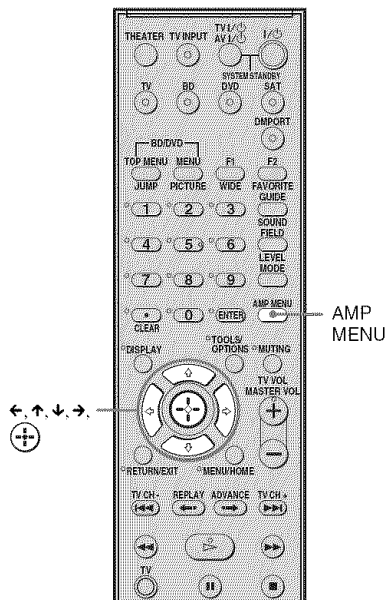

- 1 Pulse AMP MENU.
- 2 Pulse  $\downarrow/\uparrow$  varias veces hasta que aparezca "AUDIO DRC" y, a continuación, pulse  $\oplus$  o  $\rightarrow$ .
- 3 Pulse  $\downarrow/\uparrow$  para seleccionar el ajuste.
  - OFF: No comprime el rango dinámico.
  - STD: Reproduce la pista de sonido con el tipo de rango dinámico diseñado por el ingeniero de grabación.
  - MAX: Comprime totalmente el rango dinámico.

### 4 Pulse AMP MENU.

El menú AMP se desactivará.

## Cambio del brillo del visor del panel frontal (DIMMER)

Puede ajustar el brillo del visor del panel frontal en cualquiera de los 2 niveles.

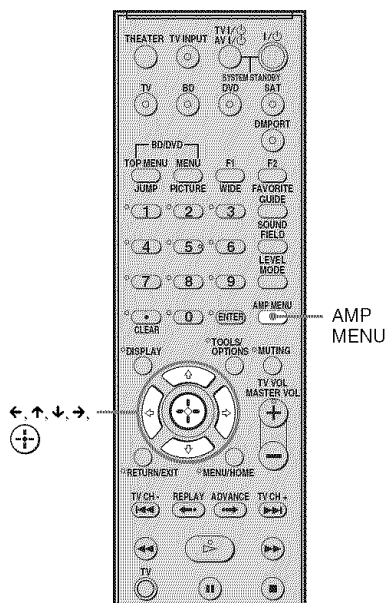

- 1 Pulse AMP MENU.
- 2 Pulse ↓/↑ varias veces hasta que aparezca "DIMMER" y, a continuación, pulse  $\oplus$  o  $\ominus$ .
- 3 Pulse ↑/↓ para seleccionar el brillo del visor del panel frontal.
  - OFF: Luz brillante.
  - ON: Luz débil.
- 4 Pulse AMP MENU.  
El menú AMP se desactivará.

## Cambio del ajuste del visor (DISPLAY)

Es posible cambiar el ajuste del visor.

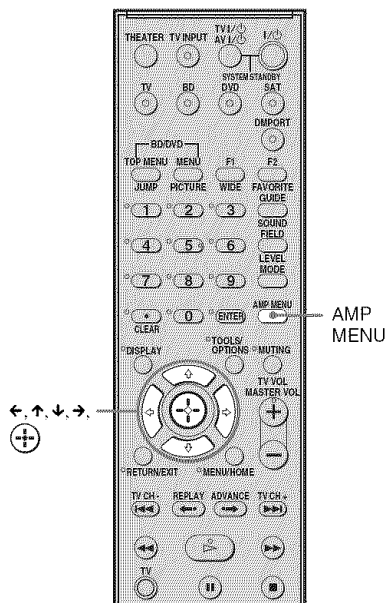

- 1 Pulse AMP MENU.
- 2 Pulse ↓/↑ varias veces hasta que aparezca "DISPLAY" y, a continuación, pulse  $\oplus$  o  $\ominus$ .
- 3 Pulse ↓/↑ para seleccionar el ajuste del visor del panel frontal.
  - ON: El visor aparece permanentemente.
  - OFF: El visor aparece un instante al trabajar con el sistema.

### Nota

- El visor aparece permanentemente mientras las funciones de desactivación del sonido o protección están activadas, incluso si se ha ajustado "DISPLAY" en "OFF".

- 4 Pulse AMP MENU.  
El menú AMP se desactivará.

## Uso del temporizador de apagado (SLEEP)

Puede ajustar el sistema para que se apague en un tiempo predeterminado; de esta forma podrá quedarse dormido escuchando música. El tiempo puede programarse en intervalos de 10 minutos.

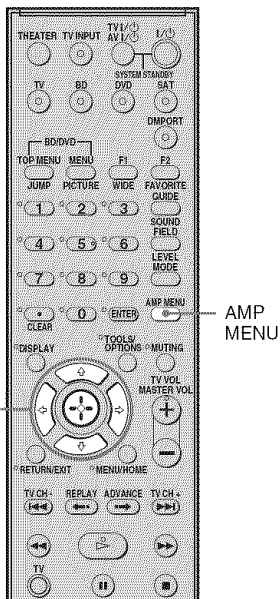

- 1 Pulse AMP MENU.
- 2 Pulse ↓/↑ varias veces hasta que aparezca "SLEEP" y, a continuación, pulse o .
- 3 Pulse ↓/↑ para seleccionar la hora preajustada.

La presentación de los minutos (el tiempo restante) cambia de esta forma:

OFF ↔ 10M ↔ 20M  
↑ ↓  
90M ↔ 80M ..... 30M

## 4 Pulse AMP MENU.

El menú AMP se desactivará.

### Nota

- Esta función sólo es válida para este sistema, no para el televisor conectado ni para el resto de componentes.

### Solución de problemas

Si le surge cualquiera de las siguientes dificultades mientras emplea el sistema, utilice esta guía de solución de problemas para resolver el problema antes de solicitar asistencia técnica. Si el problema persiste, consulte con el distribuidor Sony más próximo. Asegúrese de entregar el sistema completo cuando lo lleve a un centro de servicio técnico para su reparación.

#### Especificaciones generales

##### La alimentación no se activa.

- Compruebe que el cable de alimentación de CA está correctamente conectado.

##### Si aparece alternativamente "PROTECTOR" y "PUSH POWER" en el visor del panel frontal.

Pulse I/⏻ para apagar el sistema y compruebe que el elemento que sigue a "STANDBY" desaparece.

- Compruebe que no hay nada que bloquee los orificios de ventilación del sistema. Una vez haya realizado dicha comprobación y solucionado cualquier problema, encienda el sistema. Si no es capaz de detectar la causa del problema incluso después de haber comprobado el elemento anterior, póngase en contacto con su distribuidor Sony más cercano.

##### El sonido Dolby Digital o DTS multicanal no se reproduce.

- Compruebe que el Blu-ray Disc, el DVD, etc., que está reproduciendo se ha grabado en formato Dolby Digital o DTS.
- Compruebe la configuración de audio (ajustes de la salida de audio) del componente conectado.

##### No es posible obtener el efecto de sonido envolvente.

- Instale el altavoz potenciador de graves activo, dejando un espacio de al menos 30 cm (12 pulgadas) en el lateral derecho de éste (página 7).

- En función de la señal digital, es posible que el procesamiento de sonido envolvente no funcione (página 20).

##### No hay sonido o sólo se emite sonido muy bajo desde los altavoces.

- Pulse MASTER VOL + y compruebe el nivel del volumen.
- Pulse MUTE o MASTER VOL + para cancelar la función de silenciamiento.
- Pulse SOUND FIELD y verifique el campo acústico seleccionado.
- Según la fuente, el efecto de sonido de los altavoces puede ser menos perceptible.

##### El sonido aparece con retraso en comparación con la imagen del televisor.

- Ajuste "A/V SYNC" en "OFF" si "A/V SYNC" está ajustado en "ON".

#### Componentes conectados

##### No hay sonido o el que hay es muy bajo, independientemente del componente que se seleccione.

- Compruebe que este sistema y los componentes están correctamente conectados y con firmeza.
- Compruebe que tanto el sistema como el componente seleccionado están encendidos.

##### El componente seleccionado no emite ningún sonido.

- Verifique que el componente esté conectado correctamente a las tomas de entrada de audio de dicho componente.
- Compruebe que los cables estén totalmente insertados en las tomas del componente y del sistema.
- Compruebe que el componente está correctamente seleccionado.
- Si reanuda la reproducción de un disco con el volumen al máximo, es posible que no se produzca ningún sonido. En este caso, baje el volumen, apague el sistema y vuelva a encenderlo.

---

**El sonido se interrumpe o se escucha ruido.**

- Consulte los formatos de audio de salida compatibles con este sistema en la página 39.

---

**No hay ninguna imagen en la pantalla del televisor.**

- Compruebe que el televisor está correctamente seleccionado.
- Ajuste el televisor en el modo de entrada correcto.

---

**Control por HDMI**

---

**La función Control por HDMI no funciona.**

- Compruebe la conexión HDMI (página 9).
- Asegúrese de que "CTRL: HDMI" está ajustado en "ON" en el menú AMP.
- Asegúrese de que el componente conectado es compatible con la función Control por HDMI.
- Compruebe los ajustes de Control por HDMI en el componente conectado. Consulte el manual de instrucciones suministrado con el componente conectado.
- Si cambia la conexión HDMI o conecta/desconecta el cable de alimentación de CA, o si hay un fallo de corriente, repita los pasos de "Cómo preparar el sistema para utilizar "BRAVIA" Sync" (página 21).
- Si selecciona un componente no compatible con la función Control por HDMI en el lado del televisor, el sistema puede no funcionar correctamente.
- Asegúrese de que "DVD CTRL", "SAT CTRL" o "DMPOR. CTRL" está ajustado en "ON" en el menú AMP.

---

**El altavoz del televisor no emite ningún sonido.**

- Compruebe el volumen del sistema y del televisor.
- Seleccione correctamente la entrada del sistema.

---

**Se emite sonido desde el sistema y desde el televisor.**

- Si la función Control por HDMI está desactivada o el componente seleccionado no es compatible con la función Control por HDMI, apague el sonido del sistema o del televisor.

---

**La función de apagado del sistema no funciona.**

- Cambie la configuración del televisor para apagar automáticamente los componentes conectados al apagar el televisor. Para obtener más información, consulte el manual de instrucciones del televisor.

---

**No aparece ninguna imagen en el televisor.**

- Compruebe si HDMI IN y HDMI OUT están bien conectados.

---

**En la pantalla del televisor aparece un mensaje señalando que el método de salida ha pasado del altavoz del sistema al del televisor.**

- La función Control por HDMI del componente seleccionado está desactivada. Para obtener más información, consulte la página "Desactivar la función Control por HDMI para un componente sin tomas HDMI" (página 23).

---

**Otros**

---

**El mando a distancia no funciona.**

- Compruebe que el altavoz potenciador de graves activo y que el altavoz satélite están bien conectados y de forma segura.
- Oriente el mando a distancia hacia el sensor remoto  del altavoz satélite.
- Retire cualquier obstáculo que impida la comunicación entre el mando a distancia y el altavoz satélite.
- Sustituya las dos pilas del mando a distancia por otras nuevas si ya no tienen carga.
- Verifique que ha seleccionado la entrada correcta en el mando a distancia.

El volumen baja cuando el método de salida pasa del altavoz del televisor al del sistema.

- La función de límite del volumen está en funcionamiento. Para obtener más información, consulte la página “Cómo utilizar la función de límite de volumen” (página 25).

**Si el sistema sigue sin funcionar después de llevar a cabo las medidas descritas anteriormente, restablezca el sistema del modo siguiente:**

Utilice los botones del sistema para hacerlo.

- 1** Pulse I/⏻ para encender la unidad.
- 2** Pulse INPUT SELECTOR, VOLUME – y I/⏻ a la vez.

Aparecerá “COLD RESET” y se restablecerá el sistema. El menú AMP, el campo acústico, etc., vuelven a sus ajustes iniciales.

## Especificaciones

### Formatos compatibles con este sistema

Los formatos de entrada digital compatibles con este sistema son los siguientes:

Formato	Compatible/No compatible
Dolby Digital	○
DTS	○
PCM lineal de 2 canales*	○
PCM lineal (de 5.1, 7.1 canales)* (Sólo en HDMI)	○
Dolby Digital Plus	×
Dolby True HD	×
DTS-HD	×

\* El PCM lineal acepta frecuencias de muestreo no superiores a los 48 kHz.

### ESPECIFICACIONES DE POTENCIA DE AUDIO

#### SALIDA DE POTENCIA Y DISTORSIÓN HARMÓNICA TOTAL (modo estéreo):

Con cargas de 8 ohmios, en ambos canales, de 180 a 20.000 Hz; potencia RMS mínima de 40 W de potencia nominal por canal, con no más de un 1% de distorsión armónica total a partir de 250 milivatios de salida nominal.

#### Sección del amplificador

Potencia de salida de referencia

Modo envolvente	Frontal: 50 W/canal (8 ohmios a 1 kHz, THD 10 %) Central*: 50 W/canal (8 ohmios a 1 kHz, THD 10 %) Altavoz potenciador de graves: 100 W/canal (4 ohmios a 100 Hz, THD 10 %)
-----------------	---

\* Es posible que no se emita ningún sonido en función de los ajustes de campo acústico y de la fuente.

Entradas (analógicas)	
TV	Impedancia: 30 kilohmios
Entradas (digitales)	
TV, DVD	Óptico
SAT	Coaxial, óptico

## Sección HDMI

Conector	Conector HDMI estándar de 19 contactos
Entradas/salidas de vídeo	BD, DVD, SAT: 640 × 480p@60 Hz 720 × 480p@59,94/60 Hz 1440 × 480p@59,94/60 Hz (píxel enviado 2 veces) 1280 × 720p@59,94/60 Hz 1920 × 1080i@59,94/60 Hz 1920 × 1080p@59,94/60 Hz 720 × 576p@50 Hz 1440 × 576p@50 Hz (píxel enviado 2 veces) 1280 × 720p@50 Hz 1920 × 1080i@50 Hz 1920 × 1080p@50 Hz 1920 × 1080p@24 Hz
Entradas de audio	BD, DVD, SAT: PCM lineal de 7.1 canales/ Dolby Digital/DTS

## Altavoz satélite (SS-MCT100)

Sistema de altavoces	Reflejo de graves, protegido magnéticamente
Unidades de altavoz	40 × 70 mm (1 5/8 × 2 7/8 pulgadas), tipo cono
Dimensiones (aprox.)	800 × 68 × 65 mm (31 1/2 × 2 3/4 × 2 5/8 pulgadas) (an/al/prf)
Peso (aprox.)	2 kg (4 lb 7 oz)

## Altavoz potenciador de graves activo (SA-WCT100)

Sistema de altavoces	Reflejo de graves
Unidad de altavoz	160 mm (6 1/2 pulgadas), tipo cono
Dimensiones (aprox.)	160 × 500 × 360 mm (6 3/8 × 19 3/4 × 14 1/4 pulgadas) (an/al/prf)
Peso (aprox.)	10 kg (22 lb 1 oz)
Requisitos de alimentación	CA de 120 V/60 Hz

Consumo de energía	
Encendido: 70 W	
Modo en espera activo (Control por HDMI activado):	Señal: 5 W (máximo) Sin señal: 1,5 W (mínimo)
En modo de espera (Control por HDMI desactivado): 0,3 W	

## Accesorios suministrados

Cable óptico (2,5 m) (8 pies y 2 pulgadas) (1)  
Mando a distancia (RM-AAU029) (1)  
Pilas de tamaño AA (R6) (2)  
Manual de instrucciones (1)

El diseño y las especificaciones están sujetos a cambios sin previo aviso.

## Glosario

### **Dolby Digital**

Este formato de sonido para salas de cine es más avanzado que el sonido Dolby Surround Pro Logic. En este formato, los altavoces envolventes emiten sonido estéreo con una gama de frecuencias ampliada y se proporciona independientemente un canal de potenciación de graves para obtener graves intensos. Este formato también se denomina "5.1", en el que el canal de potenciación de graves se contabiliza como canal 0.1 (puesto que funciona solamente cuando se necesita un efecto de graves intensos). Los seis canales de este formato se graban por separado para proporcionar una separación óptima entre canales. Además, puesto que todas las señales se procesan digitalmente, se obtiene una degradación menor de las señales.

### **Dolby Pro Logic II**

Dolby Pro Logic II crea cinco canales de salida de ancho de banda completo a partir de fuentes de 2 canales. Esto se consigue mediante un avanzado decodificador de sonido envolvente de matriz de alta pureza, que extrae las propiedades espaciales de la grabación original sin añadir sonidos nuevos ni matices tonales.

### **DTS**

Tecnología de compresión de audio digital desarrollada por Digital Theater Systems, Inc. Esta tecnología es compatible con sonido envolvente de 5.1 canales. Este formato incluye un canal posterior estéreo y un canal de potenciación de graves independiente. DTS proporciona los mismos 5.1 canales independientes de sonido digital de alta calidad. La óptima separación entre canales se obtiene gracias a que los datos de todos los canales se registran por separado y se procesan digitalmente.

### **HDMI**

HDMI (High-Definition Multimedia Interface) es una interfaz que admite vídeo y audio en una sola conexión digital y que le permitirá disfrutar de un sonido y una imagen digitales de alta calidad. La especificación HDMI admite HDCP (High-bandwidth Digital Contents Protection), una tecnología de protección contra copias que incorpora tecnología de codificación para señales de vídeo digitales.

### **PCM (Pulse Code Modulation, modulación de códigos de pulsos)**

Método para convertir audio analógico a digital y disfrutar de sonido digital fácilmente.

### **S-Force PRO Front Surround**

El largo compromiso de Sony con la tecnología de sonido envolvente (y las inmensas cantidades de datos acústicos que se han acumulado como consecuencia) ha conducido al desarrollo de un método de procesamiento totalmente nuevo y un DSP avanzado para poder ocuparse de esta tarea que llamamos S-Force PRO Front Surround de manera efectiva. Comparado con tecnologías de sonido envolvente frontales anteriores, S-Force PRO Front Surround reproduce una sensación de distancia y espacio más convincente, dando como resultado una verdadera experiencia de sonido envolvente sin necesidad de utilizar los altavoces posteriores.

### **S-Master**

S-Master es una tecnología de amplificador digital (all-digital) desarrollada por Sony, que minimiza de manera efectiva las incidencias de fragmentación de sonido e inestabilidad, emitiendo una claridad de los diálogos magnífica y una reproducción fiel del sonido original. La sección del amplificador compacta ostenta una mayor eficacia de potencia y una mejora del rendimiento térmico.

### **x.v.Color**

x.v.Color es un término más familiar para referirse al estándar xvYCC propuesto por Sony y es una marca comercial de Sony. xvYCC es un estándar internacional para el espacio de colores en vídeo.

Este estándar puede expresar una gama de colores más amplia que el estándar de emisión que se usa actualmente.



# Índice alfabético

## A

A/V SYNC 34  
AUDIO DRC 34

## C

Campo acústico 20

## D

DIGITAL MEDIA PORT  
conexión 13  
DIMMER 35  
DISPLAY 35  
DUAL MONO 33

## H

HDMI (High-Definition Multimedia  
Interface)  
conexión 9

## I

Instalación 7

## M

Mando a distancia  
antes del uso 6  
asignaciones 30  
utilización 16, 27  
Menú AMP 32

## N

Nivel de los altavoces 31

## P

“PlayStation 3”  
conexión 9

## R

Reproductor de Blu-ray Disc (grabadora)  
conexión 9  
Reproductor de DVD (grabadora)  
conexión 9, 11

## S

Sintonizador vía satélite  
conexión 9, 11

## T

Temporizador de apagado 36



\* 3 2 8 9 6 3 9 1 1 \* (1)