

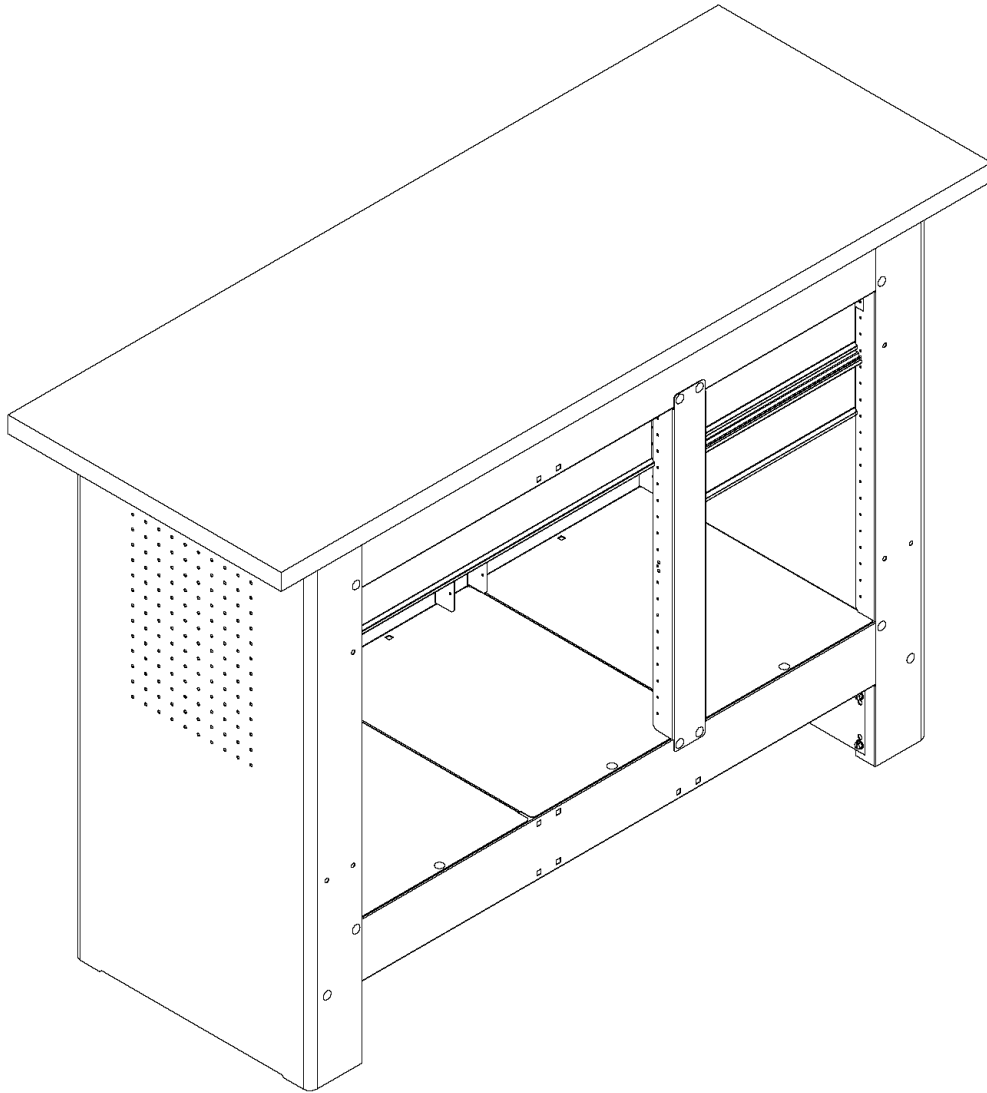

WORKBENCH



CAUTION: Read and follow all Safety Rules and Operating Instructions before first use of this product.

SAFETY WARNINGS AND CAUTIONS:

- Use appropriate safety equipment when using power and hand tools. Failure to do so may cause personal injury or product damage.
- Use adequate manpower when assembling and moving this unit. Failure to do so may cause personal injury or product damage.
- **DO NOT** stand on this product. You may fall which may cause personal injury.
- **DO NOT** mount this product on a truck bed or any other moving object. This may cause personal injury or product damage.
- Appropriately secure this product before moving it with a forklift.
- **DO NOT** tow with power equipment. The product could tip, which may cause personal injury or product damage.
- **DO NOT** alter this product in any manner. For example, do not weld external lockbars or attach electrical equipment. This may cause product damage or personal injury.
- Keep the product on level surfaces. The product may become unstable and tip if stored or moved on an un-level surface, which may cause personal injury or product damage.
- **BE CAREFUL** when opening more than one drawer. The product may become unstable and tip, which may cause personal injury or product damage.
- **DO NOT** step in the drawers. You may fall which may cause personal injury.
- The maximum weight for each drawer should be no more than 35 pounds.
- Maximum combined weight limit not to exceed 1,450 pounds. If the limit is exceeded, the product could collapse and cause personal injury or product damage.

Tools Required:

3/8" Wrench
 7/16" Wrench
 11/32" Wrench
 Drill
 1/8" Drill bit
 Screwdriver, Phillips
 Screwdriver, Flathead

Hardware Included:

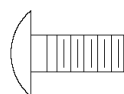

AA (34)

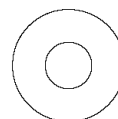

EE (34)



BB (20)



FF (34)



CC (12)



GG (12)

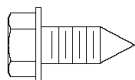

DD (6)

Call 1-800-4MY-HOME (1-800-469-4663) for Service Parts. Refer to Service Parts Drawing for full listing of Service Parts.

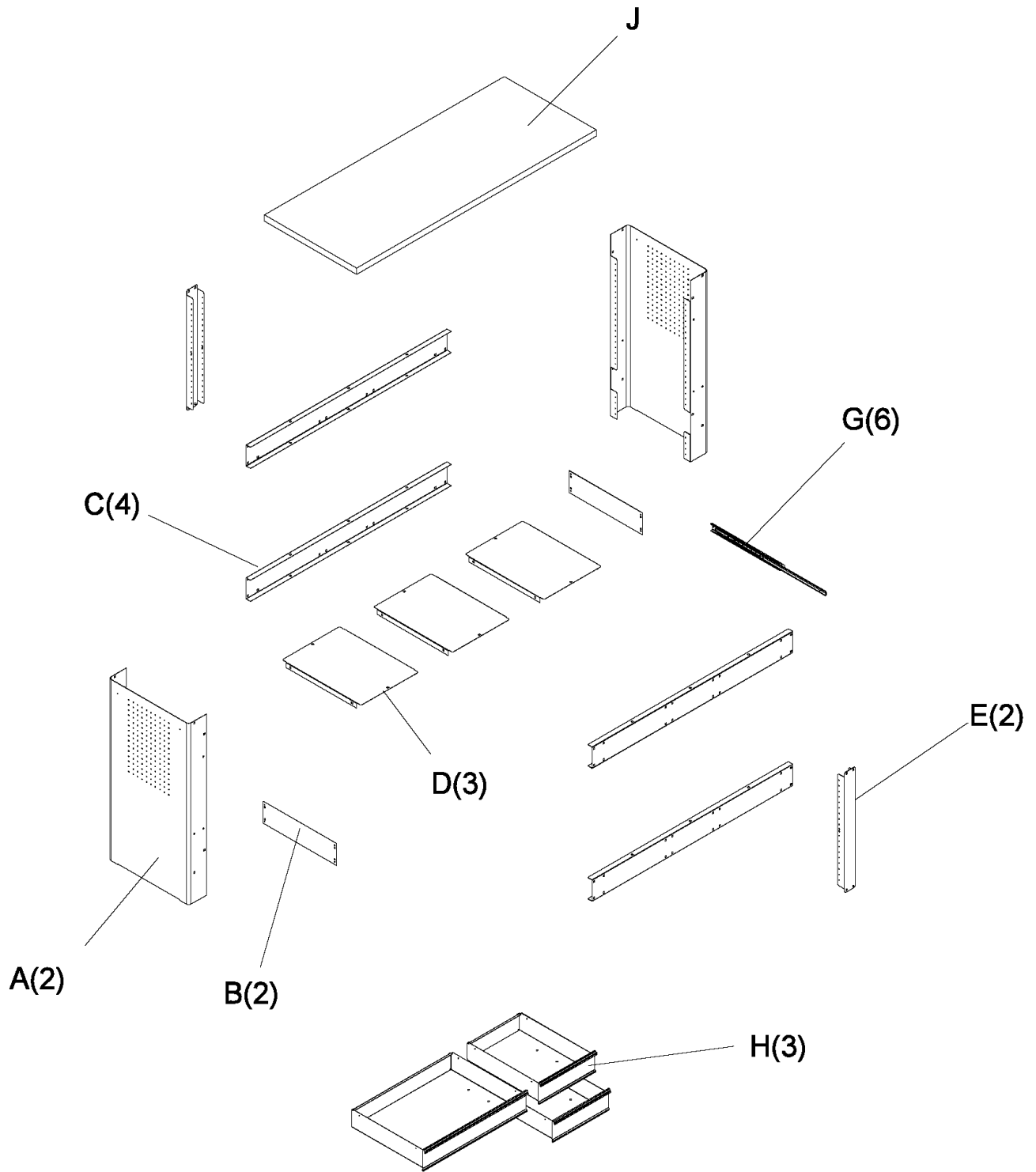

ASSEMBLY

STEP 1



- Attach B to A with BB.

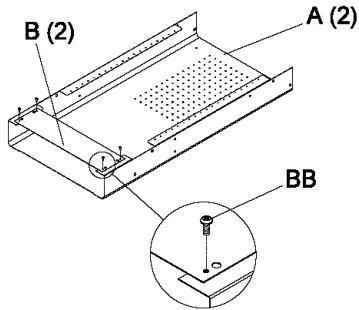

- Assemble A(2) and C(4).

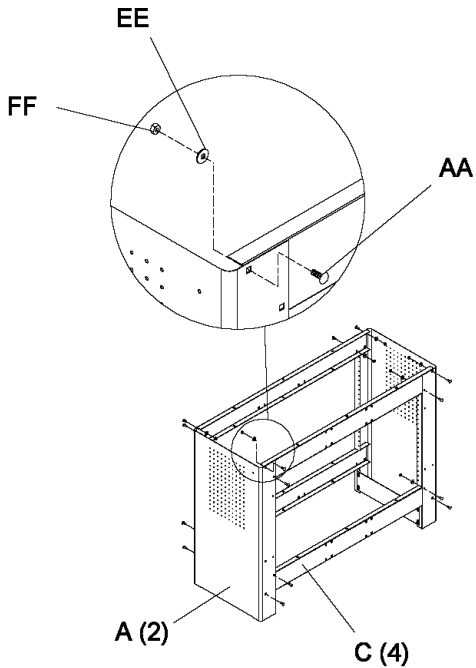

- Square unit and wrench tighten to 40-50 in/lbs. (Finger tighten and approximately 1/2 wrench turn).

STEP 2



Note: It may be easier to turn unit upside down for steps 2 and 3.

- Attach D(3).

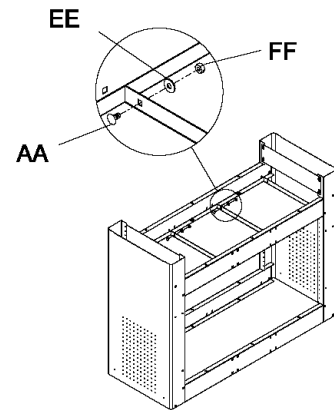
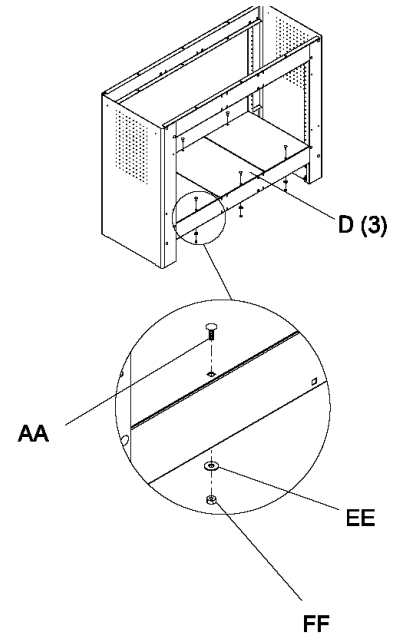

- Wrench tighten to 40-50 in/lbs (finger tighten and approximately 1/2 wrench turn).

STEP 3



- Attach E(2).

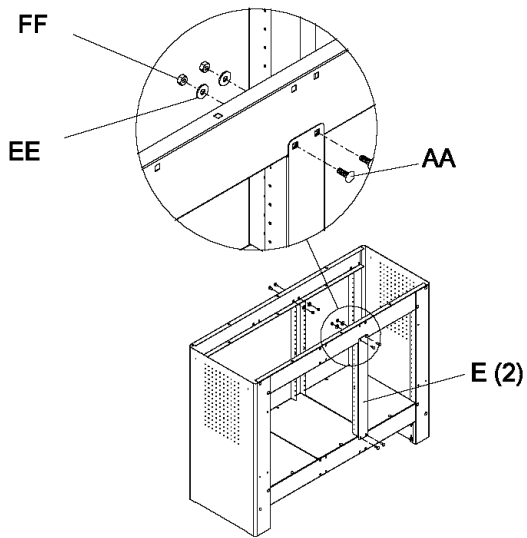

- Wrench tighten to 40-50 in/lbs (finger tighten and approximately 1/2 wrench turn).

STEP 4

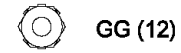

- Separate slide parts.

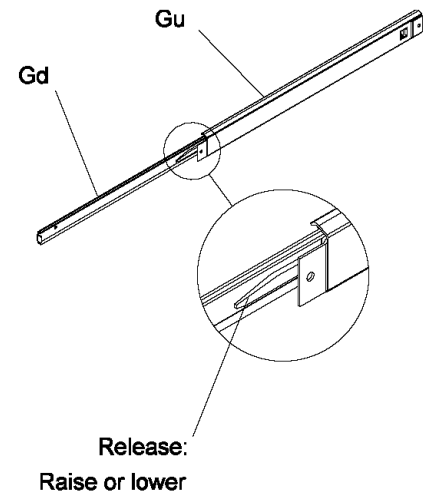

- Attach (2) Gd to each H.

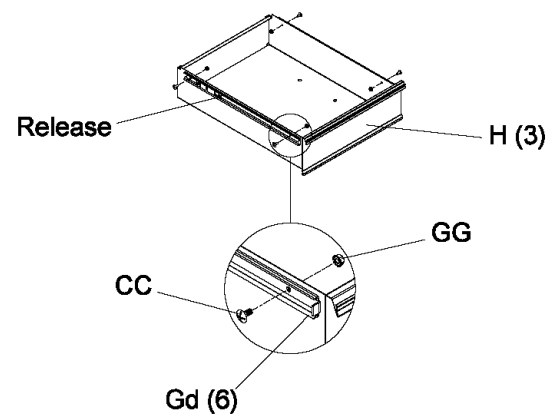

- Wrench tighten.

STEP 4 Continued

- Attach Gu(6) to unit.

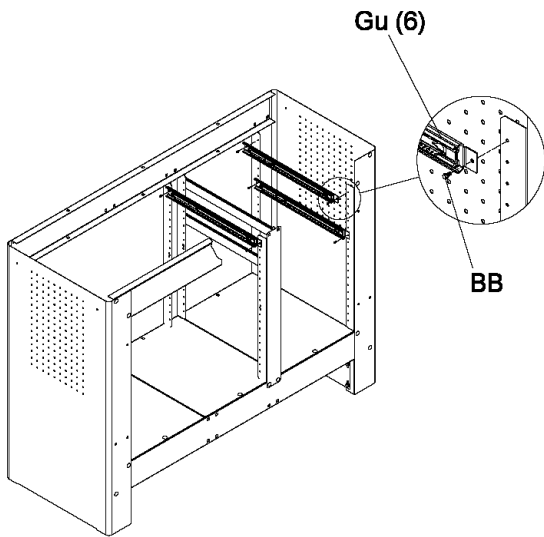

NOTE: Drawers may be organized in several configurations, below is the slide positioning for the recommended drawer configuration.

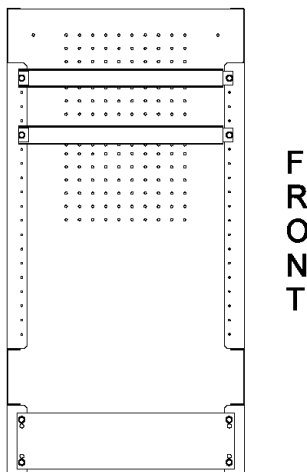

STEP 5

NOTE

If Backwall with Metal Pegboard is purchased with this Workbench, see Backwall instructions for assembly before continuing to assemble the Workbench. Do **NOT** assemble top before returning to these instructions.

- Position J as desired.
- Mark centers of (6) square mounting holes.

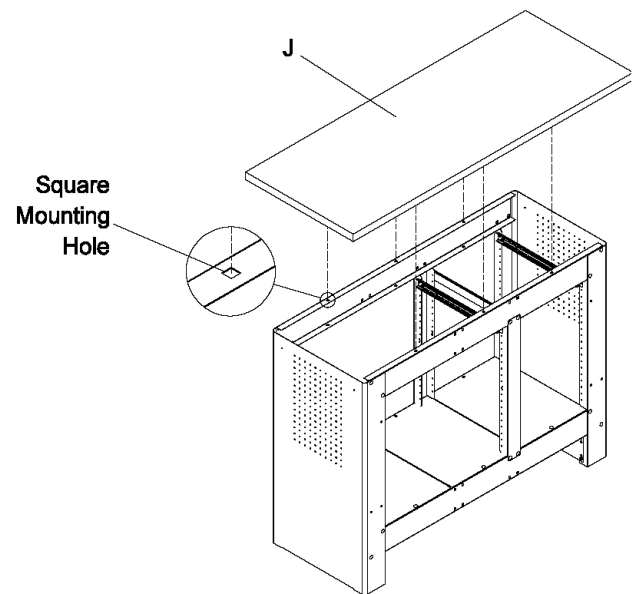

- Turn J over. (Use packaging material to avoid scratching).
- Drill (6) 1/8" pilot holes 1/2" deep.

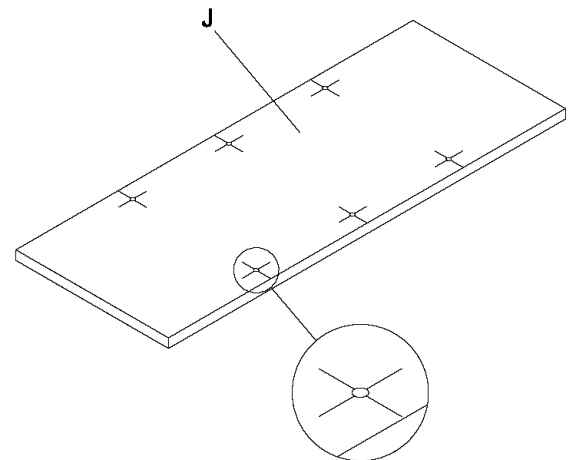

STEP 5 - Continued

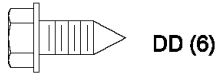

- Reposition J on unit.

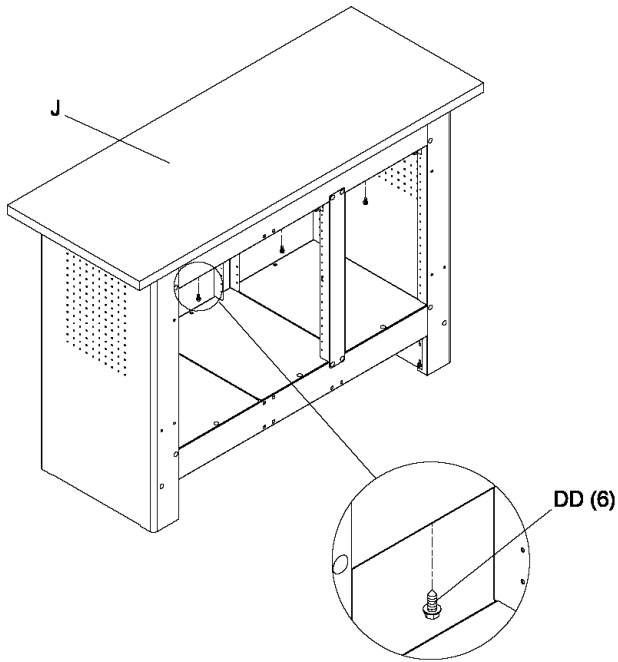

- Attach with DD (6).

STEP 6

- Insert the drawer slides (Gd) into the workbench slides (Gu) and push all of the way to the back.
- Pull the drawer open until it stops to ensure proper assembly.

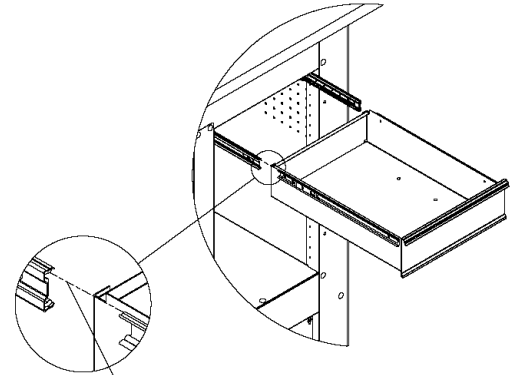

Carefully align slides and push drawer into unit until drawer stops.

OPERATION

REMOVING AND INSTALLING DRAWERS:

- Empty the drawer.
- Fully extend the drawer.

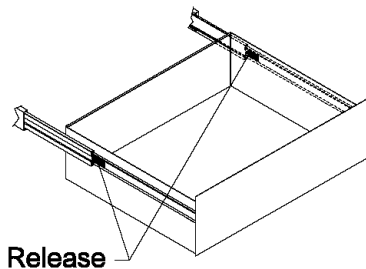

- **Lever style-** Lift or lower (depending on the slide) the release lever on both sides and pull drawer out to remove.
- **Tab style-** Depress the release tabs on both sides and pull drawer out to remove.
- To reinstall, carefully align the slides and push the drawer into the unit until the drawer stops.

MAINTENANCE

- Lubricate the slides with grease or equivalent, (twice yearly).
- Periodically the drawer fronts, drawer trim, and other surfaces should be cleaned with a mild detergent and water.
- Auto wax will preserve the unit's luster finish. Apply the wax as to a car. The wax will also help protect the unit against scratches.
- Grease and oil can be removed with most standard cleaning fluids. For safety, use a nonflammable cleaning fluid.



BANCO DE TRABAJO

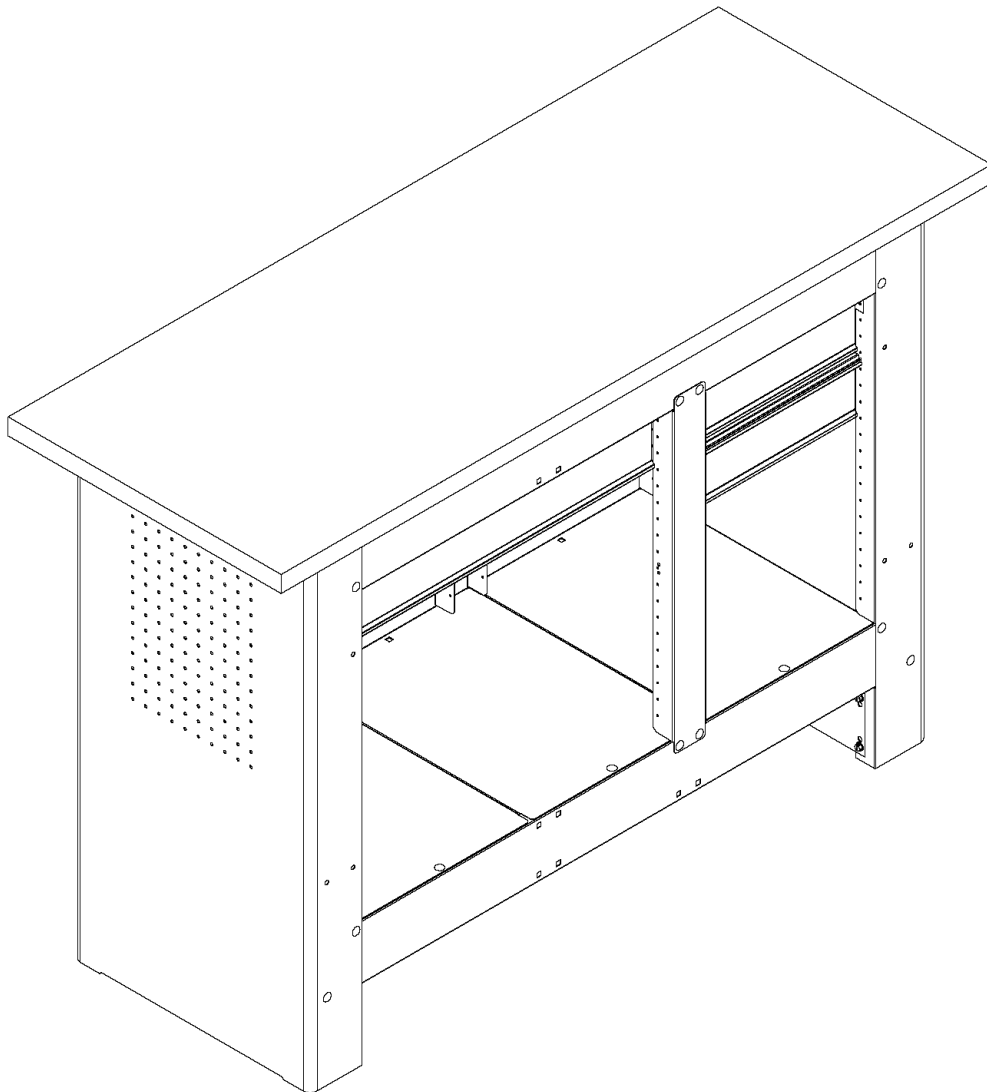

ATENCIÓN: Lea y siga todas las Normas de Seguridad y las Instrucciones de Funcionamiento antes de utilizar por primera vez este producto.

ADVERTENCIAS Y PRECAUCIONES DE SEGURIDAD:

- Utilice un equipo de seguridad apropiado cuando use herramientas eléctricas y manuales. De lo contrario podría ocasionarse lesiones personales o dañar el producto.
- Utilice el personal adecuado para el montaje y el traslado de esta unidad. De lo contrario podría ocasionarse lesiones personales o dañar el producto.
- **NO** se ponga de pie encima de este producto. Podría caerse y causarse lesiones personales.
- **NO** monte este producto en la plataforma de un camión ni en ningún objeto en movimiento. Esto podría causarle lesiones personales o dañar el producto.
- Asegure de forma adecuada este producto antes de moverlo con una carretilla elevadora.
- **NO** lo remolque con equipo eléctrico. El producto podría volcar lo que podría causarle lesiones personales o dañar el producto.
- **NO** altere este producto de modo alguno. Esto podría dañar el producto o causarle lesiones personales.
- Mantenga el producto sobre superficies planas. El producto puede desestabilizarse y volcar si se almacena o se mueve en superficies no llanas, lo cual podría causar lesiones personales o dañar el producto.
- **TENGA CUIDADO** al abrir más de un cajón. El producto podría desestabilizarse y volcar lo que podría causarle lesiones personales o dañar el producto.
- **NO** se ponga de pie encima de los cajones. Podría caerse y causarse lesiones graves.
- El peso máximo en cada gaveta no debe ser mayor de 35 libras.
- El peso máximo combinado no debe exceder a las 1,450 libras. Si se excede este límite, el producto podría derrumbarse y causar lesiones personales o dañar el producto.

Herramientas necesarias:

Llave Inglesa de 3/8"
 Llave inglesa de 7/16"
 Llave Inglesa de 11/32"
 Talladro
 Broca de 1/8 de pulgada
 Destornillador Philips
 Destornillador
 de cabeza plana

Ferretería incluida:

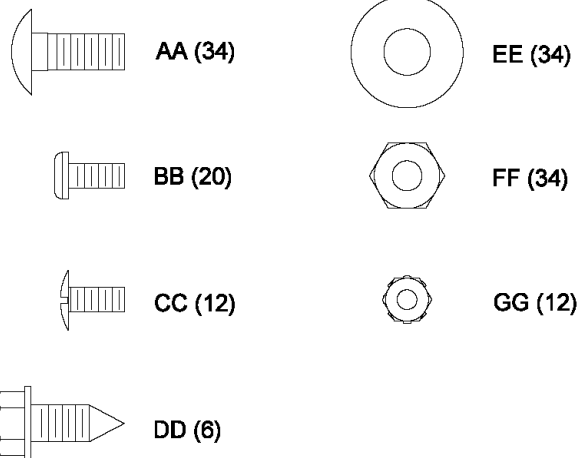

Llame al 1-800-659-7084 para Piezas de Servicio. Consulte el dibujo de piezas de servicio si desea un listado completo de piezas de servicio.

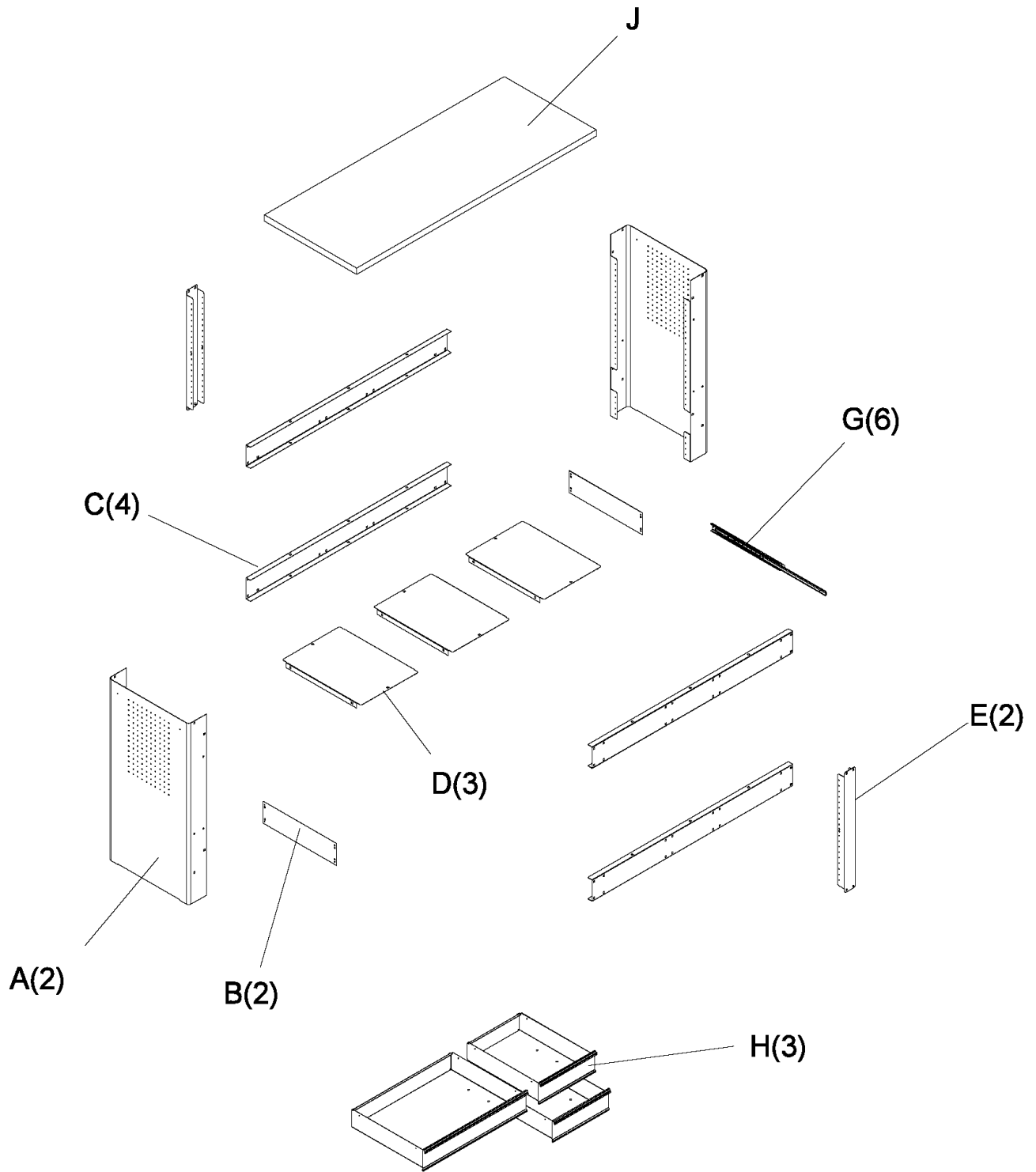

MONTAJE

PASO 1



AA (16)



BB (8)



EE (16)



FF (16)

- Coloque B en A usando BB.

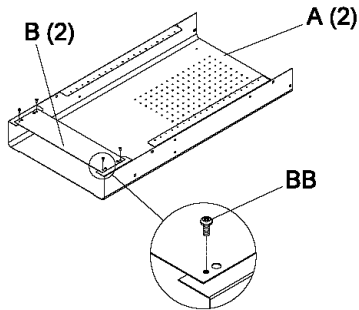

- Colocar A(2) y C(4).

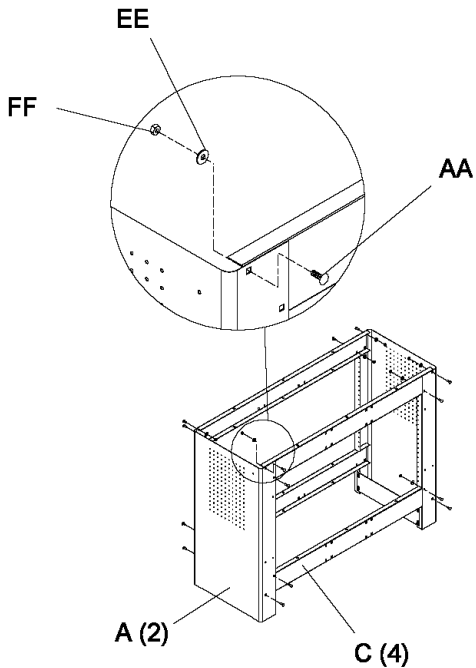

- Ajuste la unidad y apriete con la llave inglesa a 40-50 pulgadas/libra (apriete a mano y dé aproximadamente media vuelta con la llave inglesa).

PASO 2



AA (10)



EE (10)



FF (10)

Nota: Puede resultar más fácil poner la unidad boca abajo para los pasos 2 y 3.

- Coloque D(3).

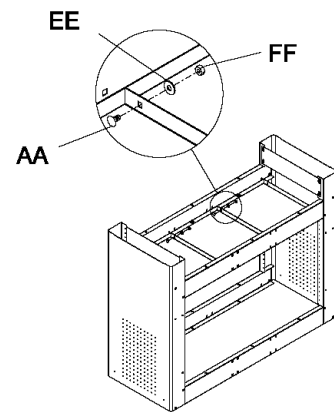
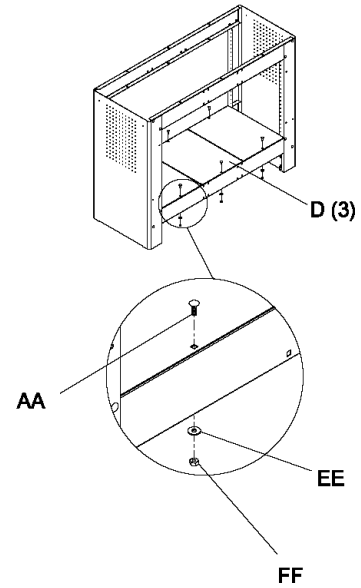

- Apriete con la llave inglesa a 40-50 pulgadas/libra (apriete a mano y dé aproximadamente media vuelta con la llave inglesa).

PASO 3



- Coloque E(2)

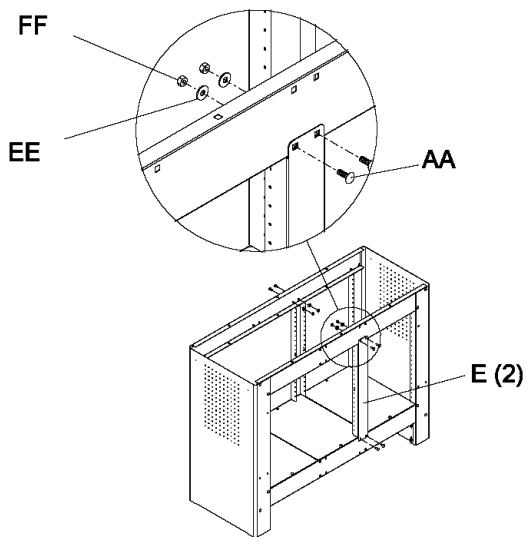

- Apriete con la llave inglesa a 40-50 pulgadas/libra (apriete a mano y dé aproximadamente media vuelta con la llave inglesa).

PASO 4



- Separe las piezas de las guías.

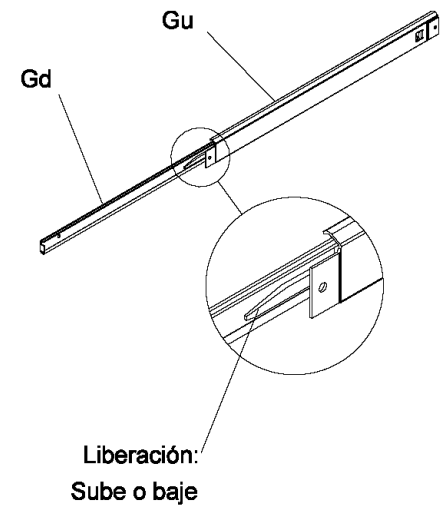

- Coloque (2) Gd en cada H.

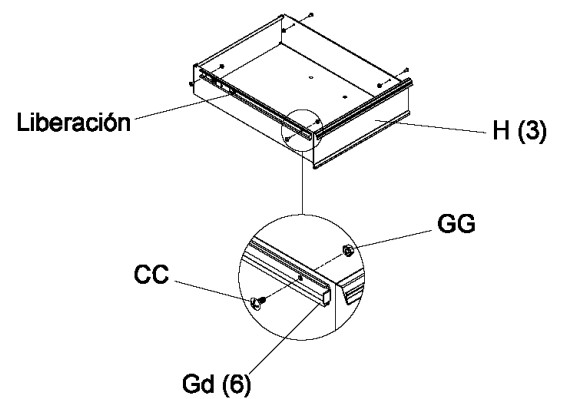

- Apriete con la llave inglesa.

PASO 4 - Continuación

- Coloque Gu(6) en unidad.

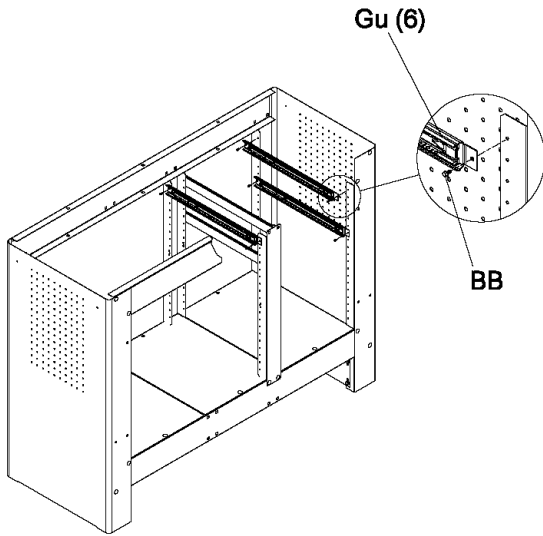

NOTA: Los cajones pueden ser organizados en diversas configuraciones. A continuación encontrará la ubicación de las guías para la configuración de cajones recomendada.

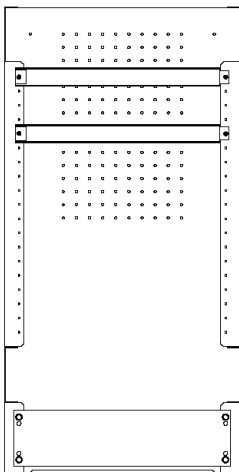

F
r
o
n
t
a
l

PASO 5

NOTA

Si adquiere el Panel Posterior con tablero de metal junto con este banco de trabajo, vea las instrucciones de montaje del panel posterior antes de continuar montando el banco de trabajo. **NO** monte la parte superior antes de revisar estas instrucciones.

- Coloque J como desee.
- Marque los centros de 6 agujeros cuadrados de montaje.

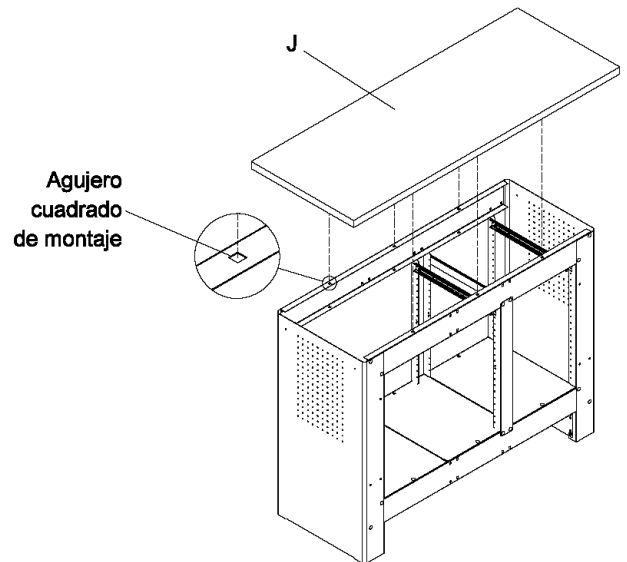

- Dé la vuelta a J. (Utilice para ellos el material de empaquetado para evitar que se raye).
- Haga 6 agujeros de 1/8 de pulgada con una profundidad de media pulgada.

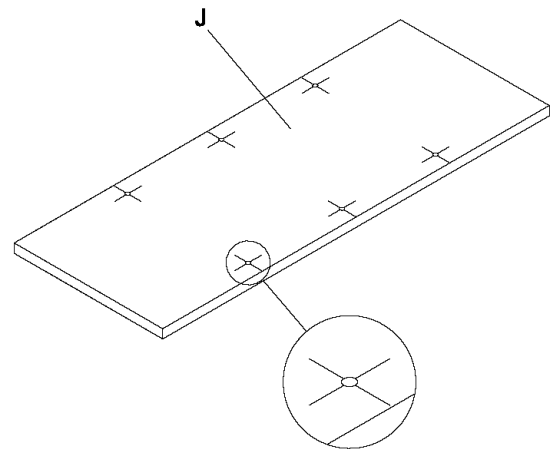

PASO 5 - Continuación



- Vuelva a colocar J en la unidad.

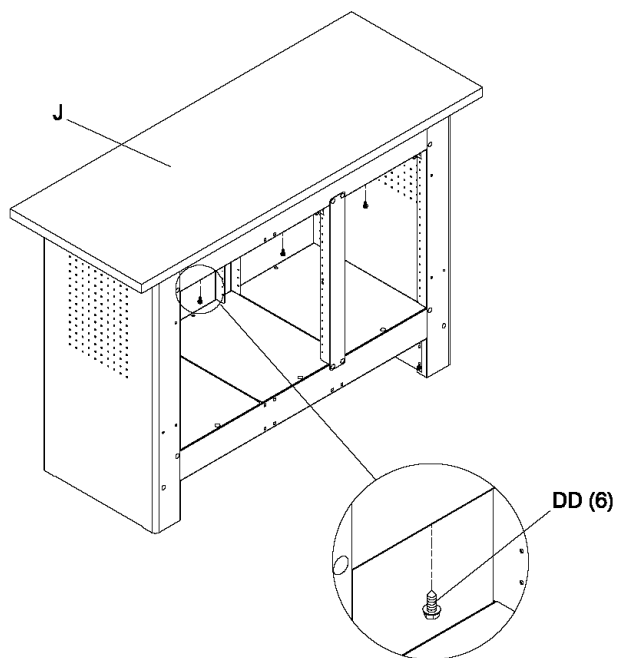

- Coloque usando DD (6).

PASO 6

- Inserte las guías del cajón (Gd) en las guías del banco de trabajo y empuje hasta el fondo.
- Saque totalmente el cajón hasta que haga tope para asegurarse de que está adecuadamente instalado.

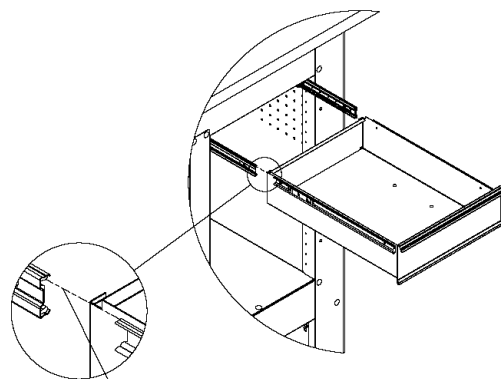

Alinee con cuidado las guías y empuje el cajón hasta que sa pared.

FUNCIONAMIENTO

QUITAR E INSTALAR CAJONES:

- Vacíe el cajón.
- Saque el cajón por completo.

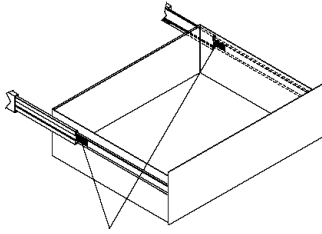

Dispositivo de liberación

- **Estilo palanca** - Suba o baje (dependiendo de la guía) la palanca de liberación de ambos lados (esto permite que las guías se salten los topes). Tire para sacar.
- **Estilo lengüeta** - Presione las lengüetas de liberación en ambos lados (esto permite que las guías se salten los topes). Tire para sacar.
- Para volver a colocarlo, meta el cajón en la unidad hasta que haga tope.

MANTENIMIENTO

- Lubrique las guías con grasa o equivalente (dos veces por año).
- Limpie con detergente suave y agua los frontales y los bordes laterales de los cajones y las demás superficies
- La cera de automóvil ayudará a preservar el acabado brillante de la unidad. Aplique la cera como a un coche. La cera también ayudará a proteger la unidad de rayados.
- La grasa y el aceite se pueden limpiar con la mayoría de los líquidos de limpieza estándar. Por seguridad, utilice líquidos de limpieza no inflamables.