

Danby
Silhouette

**OWNER'S MANUAL
MANUEL D'UTILISATION
MANUAL DEL PROPIETARIO**

**Model • Modèle • Modelo
DWC283BLS**

CAUTION:

Read and follow all safety rules and operating instructions before first use of this product.

PRÉCAUTION:

Veillez lire attentivement les consignes de sécurité et les instructions d'utilisation avant l'utilisation initiale de ce produit.

PRECAUCIÓN:

Lea y observe todas las reglas de seguridad y las instrucciones de operación antes de usar este producto por primera vez.

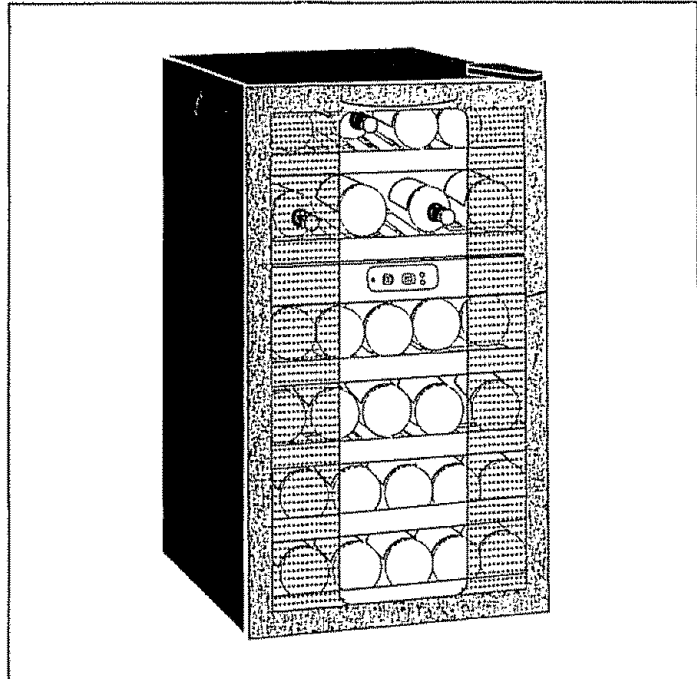

DELUXE 2 TEMP ZONE WINE COOLER

Owner's Manual1-5

- Safety Instructions
- Installation
- Operation
- Care and Maintenance

CABINET À VIN DE LUXE À DEUX TEMPÉRATURES

Manuel d'utilisation6-10

- Consignes de sécurité
- Installation
- Fonctionnement
- Soins et entretien

**REFRIGERADOR PARA VINOS DELUXE CON 2
COMPARTIMIENTOS DE REFRIGERACIÓN
INDEPENDIENTES**

Manual del propietario11-15

- Instrucciones de seguridad
- Instalación
- Operación
- Cuidado y Mantenimiento

Danby Products Limited, PO Box 1778, Ontario, Canada N1H 6Z9
Danby Products Inc., PO Box 669, Findlay, Ohio, USA 45839-0669

Danby
Silhouette

LIMITED PRODUCT WARRANTY

This quality product is warranted to be free from manufacturer's defects in material and workmanship, provided that the unit is used under the normal operating conditions intended by the manufacturer.

This warranty is available only to the person to whom the unit was originally sold by Danby or by an authorized distributor of Danby, and is non-transferable.

TERMS OF WARRANTY

Plastic parts (ie. evaporator door, door rails, covers and trays) are warranted for thirty (30) days only from purchase date, with no extensions provided.

2 Years During the first two years (2), any electrical parts of this product found to be defective, including any sealed system units, will be repaired or replaced, at warrantor's option, at no charge to the ORIGINAL purchaser. Consumable parts (ie. light bulbs) are not warranted or guaranteed for any length of time.

Third Through Fifth Year During the next three years (3) any part of the sealed system found to be defective (consisting of compressor, condenser, evaporator, dryer and all related tubing) will be replaced without charge. The purchaser shall pay for all labour and return freight during this three year (3) period for repair or replacement of any sealed system components. Any unit being diagnosed as non-functional due to sealed system failure and warranting an exchange during the existing three (3) years will be subject to an appropriate depreciation or user fee, including any and all freight charges being levied against the consumer.

To obtain Service Danby reserves the right to limit boundaries of "In Home Service" due to the proximity of an Authorized Service Depot. Any appliance requiring service outside the limited boundaries of "In Home Service", it will be the customer's responsibility to transport the appliance to the closest Authorized Service Depot at their own expense. Contact your dealer from whom your unit was purchased, or contact your nearest authorized Danby service depot, where service must be performed by a qualified service technician. If service is performed on the units by anyone other than an authorized service depot, or the unit is used for commercial application, all obligations of Danby under this warranty shall be at an end.

The following clause refers to single and double door refrigerators, supplied with or without a separate freezer section. Nothing within this warranty shall imply that Danby will be responsible or liable for any spoilage or damage to food or other contents of this appliance, whether due to any defect of the appliance, or its use, whether proper or improper.

EXCLUSIONS

Save as herein provided, Danby Products Limited (Canada) or Danby Products Inc. (U.S.A.), there are no other warranties, conditions, representations or guarantees, express or implied, made or intended by Danby Products Limited or its authorized distributors and all other warranties, conditions, representations or guarantees, including any warranties, conditions, representations or guarantees under any Sale of Goods Act or like legislation or statute is hereby expressly excluded. Save as herein provided, Danby Products Limited (Canada) or Danby Products Inc. (U.S.A.), shall not be responsible for any damages to persons or property, including the unit itself, howsoever caused or any consequential damages arising from the malfunction of the unit and by the purchase of the unit, the purchaser does hereby agree to indemnify and save harmless Danby Products Limited from any claim for damages to persons or property caused by the unit.

GENERAL PROVISIONS

No warranty or insurance herein contained or set out shall apply when damage or repair is caused by any of the following:

- 1) Power Failure.
- 2) Damage in transit or when moving the appliance.
- 3) Improper power supply such as low voltage, defective house wiring or inadequate fuses.
- 4) Accident, alteration, abuse or misuse of the appliance such as inadequate air circulation in the room or abnormal operating conditions, (extremely high or low room temperature).
- 5) Use for commercial or industrial purposes.
- 6) Fire, water damage, theft, war, riot, hostility, acts of God such as hurricanes, floods etc.
- 7) Service calls resulting in customer education.

Proof of purchase date will be required for warranty claims; so, please retain bills of sale. In the event warranty service is required, present this document to our AUTHORIZED SERVICE DEPOT.

Warranty Service	
With-In Canada	With-In United State
In Home	In Home

Danby Products Limited
PO Box 1778, 5070 Whitelaw Road,
Guelph, Ontario, Canada N1H 6Z9
Telephone: (519) 837-0920 FAX: (519) 837-0449

B/DZ

Danby Products Inc.
PO Box 669, 101 Bentley Court,
Findlay, Ohio, U.S.A. 45833-0669
Telephone: (419) 425-8627 FAX: (419) 425-0629

SAFETY INSTRUCTIONS

GROUNDING INSTRUCTIONS

This wine cooler must be grounded in the event of an electrical short circuit. Grounding reduces the risk of electrical shock. This wine cooler is equipped with a power cord having a grounding wire with a grounding plug. The wine cooler plug must be plugged into a properly installed and grounded electrical outlet.

WARNING IMPROPER USE OF THE GROUNDING PLUG CAN RESULT IN THE RISK OF ELECTRIC SHOCK. Consult a qualified electrician or service person if the grounding instructions are not completely understood.

CAUTION: Read and follow all safety rules and operating instructions before using this product.

INSTALLATION INSTRUCTIONS

Remove the exterior and interior packaging. Use a soft dry cloth to thoroughly wipe the outside of the wine cooler. Use a wet, lukewarm cloth to wipe the inside of the wine cooler.

Air must circulate freely in front of the wine cooler. Avoid placing the wine cooler near any heat source, direct sunlight or moisture. Direct sunlight may affect the finish of the wine cooler. Nearby heat sources will cause higher electricity consumption.

INSTALLATION OF SHELVES

WOOD SHELVES

1. Place wood shelves on grooves at height desired.
2. Insert metal stoppers (knobs) in the holes (pre-drilled) on both sides of black liner.



Attention

- Store wine in sealed bottles.
- Do not overload the cabinet.
- Do not open the door unless necessary
- DO NOT cover shelves with aluminum foil or any other shelf material which may prevent air circulation.
- Should the wine cooler be stored without use for long periods it is suggested, after a careful cleaning, to leave the door ajar to allow air to circulate inside the cabinet in order to avoid possible formations of condensation, mold or odors.

DOOR REVERSAL

TO FACILITATE DOOR REVERSAL, WE RECOMMEND SOMEONE ASSIST YOU DURING THIS PROCESS.

TOOLS REQUIRED: PHILLIPS SCREWDRIVER

1. Lay the unit in it's back.
2. Remove the three (3) screws from the bottom hinge. Remove the bottom hinge
NOTE: Keep this hinge in a safe place in the event you ever need to revert back to a right hand door swing.
3. Remove the door from the cabinet and carefully set aside.
4. Remove the two (2) plastic screw covers located on top of the hinge cover.
5. Remove the screws holding the hinge cover to the top hinge.
6. Remove the three (3) screws from the top hinge.
7. Remove the top hinge
8. Remove the three (3) plastic screw covers from the top left side of the cabinet.
9. Install the top hinge on the left side of the unit and secure with three (3) screws.
10. Install the hinge cover back on the top hinge
11. Install the two (2) plastic screw covers on the hinge cover.
12. Install the three (3) plastic screw covers to the top right hand side of the cabinet.
13. Carefully install the door on the cabinet. (Insert upper door into top hinge pin)
14. Using the left hand bottom hinge supplied with your unit, insert the hinge pin into the bottom of the door.
(Align the hinge holes with the holes in the cabinet, and secure to cabinet with three (3) screws.
15. Check alignment of door and door seal before tightening screws.
16. Tighten all hinge screws.
17. Place unit in the upright position.

NOTE: Allow the unit to stand upright for 1 hour before putting the unit into operation.

OPERATION:

Before starting the wine cooler, ensure that the cabinet is level. This will eliminate any vibrations.

NOTE: The power (RUN) indicator light is located on the LED control panel inside the unit and illuminates when the compressor (cooling) cycle is operational, turns off when the compressor (cooling) cycle is finished.

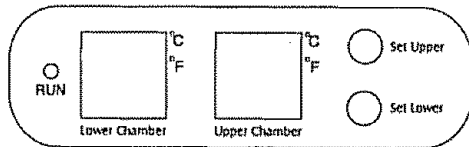

SETTING THE TEMPERATURE CONTROLS: Each cooling compartment of the wine cooler (upper & lower) are independently controlled. To set the temperature;

1. Connect the power cord to a properly grounded outlet. In the event of a power interruption, all previous temperature settings are automatically erased and each compartment will default to a pre-set temperature setting of: 12° C (54° F)-Upper Compartment
6° C (43° F)-Lower Compartment

2. Set the desired cooling temperature by pressing the buttons adjacent to the "Set Upper/Set Lower" program. Each depression of the buttons will scroll through the available temperature settings (for each compartment) in increments of 1 degree. The temperature selected will flash in the LED display for approximately 5 seconds, then revert back to display the temperature of the internal cabinet.

Upper Compartment: The temperature setting can be adjusted from 10° C ~ 18° C (50° F ~ 64° F)

Lower Compartment: The temperature setting can be adjusted from 5° C ~ 10° C (41° F ~ 50° F)

3. To view the "set" temperature, (anytime) press and hold the corresponding button for approximately 5 seconds, the "set" temperature will temporarily "flash" in the LED display for 5 seconds.

Flashing LED = Set Temperature
Steady LED = Cabinet Temperature

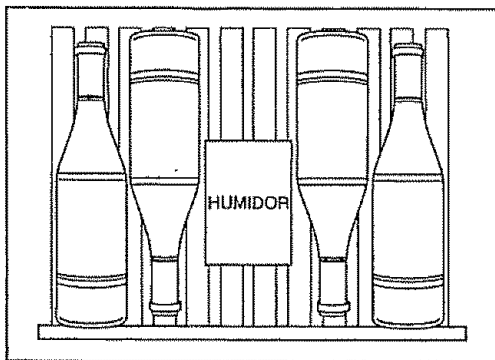

4. This unit has the option to display temperatures in either Celsius or Fahrenheit. To change the setting, press and hold both buttons (Set Upper/Set Lower) simultaneously for approximately 5 seconds, a prompt (beep) will sound and the blue pilot light adjacent to the C or F mode illuminates.

NOTE: To temporarily disconnect (stop) the cooling cycle, you must disconnect the power cord from the electrical outlet. NOTE: There is no "OFF" position on the electronic control panel. When disengaging cooling (operation) for long periods of time, leave the door partially open to prevent mold/mildew from forming inside the cabinet.

NOTE: Always wait 3 to 5 minutes before restarting the unit if operation has been interrupted.

INTERIOR LIGHTS

The two (2) interior lights operate "automatically" with the opening/closing of the door. The light turns on when the door is open and turns off when the door is closed.

DEFROSTING/CONDENSATION

Your wine cooler is designed with an "Auto-Cycle" defrost system. During the "Off Cycle" the refrigerated surfaces of the wine cooler (interior rear wall) defrost automatically. The defrost water is channeled into a condensate drain pan which is located at the back of the wine cooler next to the compressor from where it evaporates.

CARE & MAINTENANCE

Upon receiving your wine cooler, leave the door open for 24 hours. When cleaning the inside of the wine cooler you can use a solution of a tablespoon of baking soda to one (1) quart of water, or a mild soap suds solution, or some mild detergent. Wood shelving does not require cleaning. To clean the exterior cabinet of your wine cooler, use a soft damp cloth with mild detergent or appliance cleaner.

STORAGE OF WINE

The upper compartment is for storing "Red" wine. (10 Bottle Capacity + Humidor)
The lower compartment is for storing "White" wine. (20 Bottle Capacity + Humidor)
The humidor should be positioned in the center of the top rack in each compartment.
To achieve maximum storage capacity it will be necessary to position (store) the bottles alternately on the racks. (see below diagram)

HUMIDITY MAINTENANCE SYSTEM

The wine cooler is equipped with a system for maintaining the correct level of humidity. If humidity is too low, insert the small plastic reservoir on to the top rack of the wine cooler. Fill this reservoir 3/4 full with water. Check water level occasionally and refill as necessary.

STORING YOUR WINE COOLER

If you intend not to use the wine cooler for short periods of time, leave the control panel at its usual settings.

During longer periods of absences:

1. Remove bottles from wine cooler.
2. Unplug wine cooler from the electrical outlet.
3. Thoroughly clean the inside and outside of the wine cooler.
4. Leave the door open to avoid possible formations of condensation, mold or odors.

WHAT TO DO REGARDING POWER FAILURE

Most power failures are corrected within a short period of time. An hour or two loss of power will not affect your wine cooler temperatures. To protect your wines while the power is off, you should minimize the number of door openings. For power failures of longer durations, take steps to protect your wine.

IF YOU HAVE TO MOVE YOUR WINE COOLER

Remove ALL bottles from the wine cooler and securely fasten down all loose items inside the wine cooler. To avoid damaging the levelling legs, turn them all the way into the base of the unit.

HUMIDITY MAINTENANCE SYSTEM

The wine cooler is equipped with a system for maintaining the correct level of humidity. If humidity is too low, snap the small plastic reservoir on to the top rack of the wine cooler. Fill this reservoir 3/4 full with water. Check water level occasionally to refill.

REPLACING INTERIOR LIGHT BULBS

To replace an interior light bulb:

1. Remove the screw holding the light bulb cover. Remove the cover.
2. Unscrew light bulb. Replace the light bulb. NOTE: The light bulb should not exceed 15 watts.
3. Replace light bulb cover. Re-install screw to secure cover.

FEATURES AND BENEFITS

Powder coated, heavy duty steel cabinet with high density thermal insulation.

1. **DIGITAL ELECTRONIC THERMOSTAT:** Controls the temperature inside the wine cooler. The compressor will cycle on/off as soon as the temperature rises/falls above the desired cooling level.
2. **WOODEN SHELVES:** Slide-out for easy access to your wine.
3. **MAGNETIC DOOR GASKET:** Tight fitting magnetic door seal keeps all the cooling power and humidity sealed inside.
4. **TEMPERED GLASS DOOR:** Tinted for UV protection and allows for easy interior viewing.
5. **DUAL INTERIOR LIGHTS:** Illuminate when door opened.

Danby

Silhouette

GARANTIE LIMITÉE

Cet appareil de qualité est garanti exempt de tout vice de matière première et de fabrication, s'il est utilisé dans les conditions normales recommandées par le fabricant.

Cette garantie n'est offerte qu'à l'acheteur initial de l'appareil vendu par Danby ou par l'un des ses distributeurs agréés et elle ne peut être transférée.

CONDITIONS

Pièces en plastique (la porte de l'évaporateur, gardes de porte, couvercle et bacs sont couverts par une garantie sans extension de 30 jours de la date d'achat.

Premières Deux années Pendant les deux (2) années, toutes pièces électriques de ce produit s'avèrent défectueuses, y compris les unités ayant des systèmes obstrués, seront réparées ou remplacées, selon le choix du garant, sans frais à l'acheteur INITIAL. Les autres pièces courantes (par ex., les ampoules) ne sont couvertes par aucune garantie.

De la troisième à la cinquième années Pendant les prochaines trois (3) années, les pièces s'avèrent défectueuses (y compris le: compresseur, condensateur, évaporateur, sècheuse, et tous leurs boyaux) seront remplacés sans frais. L'acheteur est responsable envers tous les frais de main-d'oeuvre et de transport pendant cette période de trois (3) ans pour la réparation et le rechange sur tous les composants du système obstrué. Toute unité de diagnostic inadéquate due à un vice du système obstrué et qui exige une unité de rechange pendant ces trois (3) ans subira un taux de dépréciation convenable ou à un frais pour l'acheteur. Ceci inclut tous les frais de transport qui seront imposés contre l'acheteur.

Pour bénéficier du service sous garantie Danby réserve le droit de limiter le rayon du "Service au domicile" selon la proximité d'un dépôt de service autorisé. Le client sera responsable pour le transport et tous les frais d'expédition de tout appareil exigeant le service en dehors des limites du "Service au domicile" au dépôt de service autorisé le plus proche. S'adresser au détaillant qui a vendu l'appareil, ou à la station technique agréée de service la plus proche, où les réparations doivent être effectuées par un technicien qualifié. Si les réparations sont effectuées par quiconque autre que la station de service agréée ou à des fins commerciales, toutes les obligations de Danby en vertu de cette garantie seront nulles et non avenues.

L'article suivante se reporte aux réfrigérateurs à porte simple ou double, avec ou sans une section de congélation. Cette garantie indique en aucun temps la responsabilité de Danby de l'avarie ou dommage de la nourriture ou autre contenu, soit par les vices de l'appareil, ou soit par l'utilisation convenable ou inexacte.

EXCLUSIONS

En vertu de la présente, il n'existe aucune autre garantie, condition ou représentation, qu'elle soit exprimée ou tacite, de façon manifeste ou intentionnelle, par Danby Products Limitée (Canada) ou Danby Products Inc. (E.-U. d'A.) ou ses distributeurs agréés. De même, sont exclues toutes les autres garanties, conditions ou représentations, y compris les garanties, conditions ou représentations en vertu de toute loi régissant la vente de produits ou de toute autre législation ou règlement semblables.

En vertu de la présente, Danby Products Limitée (Canada) ou Danby Products Inc. (E.-U. d'A.) ne peut être tenue responsable en cas de blessures corporelles ou des dégâts matériels, y compris à l'appareil, quelle qu'en soit les causes. Danby ne peut pas être tenue responsable des dommages indirects dus au fonctionnement défectueux de l'appareil. En achetant l'appareil, l'acheteur accepte de mettre à couvert et de dégager Danby Products Limitée de toute responsabilité en cas de réclamation pour toute blessure corporelle ou tout dégât matériel causé par cet appareil.

CONDITIONS GÉNÉRALES

La garantie ou assurance ci-dessus ne s'applique pas si les dégâts ou réparations sont dus aux cas suivants:

- 1) Panne de courant;
- 2) Dommage subis pendant le transport ou le déplacement de l'appareil;
- 3) Alimentation électrique incorrecte (tension faible, câblage défectueux, fusibles incorrects);
- 4) Accident, modification, emploi abusif ou incorrect de l'appareil;
- 5) Utilisation dans un but commercial ou industriel;
- 6) Incendie, dommage causés par l'eau, vol, guerre, émeute, hostilités, cas de force majeure (ouragan, inondation, etc.);
- 7) Visites d'un technicien pour expliquer le fonctionnement de l'appareil au propriétaire.

Une preuve d'achat doit être présentée pour toute demande de réparation sous garantie. Prière de garder le reçu. Pour faire honorer la garantie, présenter ce document à la station technique agréée ou s'adresser à:

Service sous-garantie	
Canada	E.-U. d'A
Domicile	Domicile

Danby Products Limitée
PO Box 1778, 5070 Whitelaw Road,
Guelph, Ontario, Canada N1H 6Z9

Téléphone: (519) 837-0920 Télécopieur: (519) 837-0449

09/02

Danby Products Inc.
PO Box 669, 101 Bentley Court,
Findlay, Ohio, U.S.A. 45839-0669
Telephone: (419) 425-8627 FAX: (419) 425-0629

INSTRUCTIONS DE SÉCURITÉ

MISE À LA TERRE

Ce cabinet à vin doit être mis à la terre au cas où il y aurait un court-circuit.

La mise à la terre réduit les risques de chocs électriques. Le cordon d'alimentation électrique de ce cabinet à vin est prévu pour une mise à la terre. La prise du cabinet doit être branchée dans une prise de courant électrique murale bien installée et mise à la terre.

AVERTISSEMENT : UNE MAUVAISE UTILISATION DE LA PRISE DE COURANT MISE À LA TERRE POURRAIT ENTRAÎNER DES CHOCS ÉLECTRIQUES. Consultez un électricien qualifié ou un spécialiste du service si vous ne comprenez pas complètement les instructions de mise à la terre.

MISE EN GARDE : Lisez et observez toutes les règles de sécurité et les instructions d'utilisation avant d'utiliser ce produit.

INSTRUCTIONS D'INSTALLATION

Retirez les matériaux d'emballage extérieurs et intérieurs. Utilisez un chiffon sec et doux pour essuyer complètement l'extérieur de votre cabinet à vin. Utilisez un chiffon imbibé d'eau tiède pour essuyer l'intérieur du cabinet à vin.

L'air doit circuler librement à l'avant du cabinet à vin. Évitez de placer le cabinet à vin près d'une source de chaleur, sous les rayons solaires directs ou en présence de sources d'humidité. Les rayons solaires directs pourraient ternir le fini du cabinet à vin. Les sources de chaleur à proximité du cabinet à vin feront augmenter la consommation d'électricité.

INSTALLATION DES TABLETTES

TABLETTES EN BOIS

1. Placez les tablettes en bois à la hauteur désirée sur les encoches pratiquées.
2. Insérez les butoirs métalliques (boutons) dans les orifices (déjà perforés) des deux côtés du chemisage noir.



ATTENTION

- Entreposez le vin dans des bouteilles scellées.
- Ne surchargez pas le cabinet.
- N'ouvrez la porte que lorsque c'est nécessaire.
- **NE COUVREZ PAS** les tablettes avec du papier d'aluminium ou avec d'autres matériaux pour les tablettes pour ne pas nuire à la circulation de l'air.
- Si le cabinet à vin n'est pas utilisé pendant de longues périodes, nettoyez le cabinet et laissez la porte entrouverte pour permettre à l'air de circuler à l'intérieur du cabinet de façon à éviter toute formation possible de condensation, de moisissures ou d'odeurs.

POUR FACILITER LE RENVERSEMENT DE LA PORTE, NOUS VOUS RECOMMANDONS DE VOUS FAIRE AIDER LORS DE CE PROCESSUS.
OUTILS NÉCESSAIRES : TOURNEVIS PHILLIPS

1. Placez l'appareil sur son dos.
2. Retirez les trois (3) vis de la charnière inférieure. Retirez la charnière inférieure.
NOTA: Conservez cette charnière à un endroit sûr pour éventuellement la réutiliser si vous devez inverser de nouveau le sens d'ouverture de la porte.
3. Retirez la porte du cabinet et déposez-la de côté avec soin.
4. Retirez les deux (2) couvre-vis en plastique situés sur le dessus du couvre-charnière.
5. Retirez les vis retenant le couvre-charnière sur la charnière supérieure.
6. Retirez les trois (3) vis de la charnière supérieure.
7. Retirez la charnière supérieure.
8. Retirez les trois (3) couvre-vis en plastique du côté supérieur gauche du cabinet.
9. Installez la charnière supérieure du côté gauche de l'appareil et installez les trois (3) vis.
10. Réinstallez le couvre-charnière sur la charnière supérieure.
11. Installez les deux (2) couvre-vis en plastique sur le couvre-charnière.
12. Installez les trois (3) couvre-vis en plastique du côté supérieur droit du cabinet.
13. Installez la porte du cabinet avec soin. (Insérez le haut de la porte dans la tige de la charnière supérieure)
14. Utilisez la charnière inférieure gauche fournie avec votre appareil et insérez la tige de la charnière dans le bas de la porte.
(Alignez les orifices de la charnière et les orifices pratiqués dans le cabinet et fixez tout sur le cabinet à l'aide des trois (3) vis)
15. Vérifiez l'alignement de la porte et des joints étanches avant de serrer les vis.
16. Serrez toutes les vis des charnières.
17. Remettez le cabinet debout.

NOTA: LAISSER L'APPAREIL EN POSITION DEBOUT PENDANT UNE HEURE AVANT DE LE METTRE EN MARCHÉ.

MODE D'UTILISATION

Avant de mettre le cabinet à vin en marche, assurez-vous que le cabinet est au niveau pour éliminer les vibrations.

NOTA : Le voyant indicateur d'alimentation électrique («RUN») se trouve sur le tableau de contrôle à DEL, à l'intérieur du cabinet. Le voyant est allumé lorsque le compresseur (refroidissement) est en marche; le voyant s'éteint lorsque le compresseur s'arrête

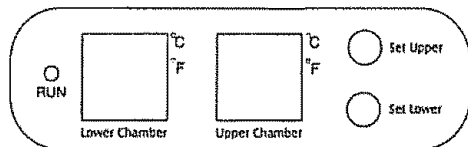

COMMANDES DE RÉGLAGE DE LA TEMPÉRATURE:

Chaque compartiment du cabinet à vin (supérieur et inférieur) a son propre contrôle.

Pour régler la température, procédez comme suit:

1. Branchez le cordon d'alimentation électrique dans une prise de courant comportant une mise à la terre. En cas de panne de courant, tous les réglages antérieurs de température seront supprimés et chaque compartiment reviendra par défaut à la température préétablie de:

12 °C (54 °F)-Compartiment supérieur

6 °C (43 °F)-Compartiment inférieur

2. Réglez la température en appuyant sur les boutons situés à côté du programme «Set Upper/Set Lower» (réglage supérieur/réglage inférieur). Chaque fois que vous appuyez sur les boutons, les différents réglages de températures disponibles défilent (pour chaque compartiment) par tranche d'un degré à la fois. La température choisie clignotera à l'affichage DEL pendant 5 secondes environ avant de revenir à l'affichage de la température à l'intérieur du cabinet.

Compartiment supérieur : La température peut être réglée de 10 °C ~ 18 °C (50 ° ~ 64 °F)

Compartiment inférieur : La température peut être réglée de 5 °C ~ 10 °C (41 °F ~50 °F)

3. Pour voir le réglage de la température, (peu importe le moment) appuyez sur le bouton correspondant pendant 5 secondes environ; la température demandée clignotera pendant 5 secondes environ sur l'affichage à DEL.

DEL clignotante = Régler la température

DEL allumée sans clignotement = Température dans le cabinet à vin

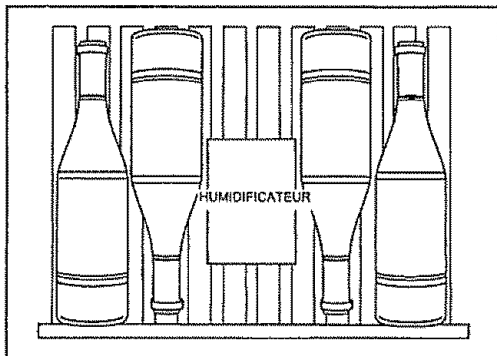

4. Ce cabinet peut afficher la température en degrés Celsius ou Fahrenheit. Pour passer d'une unité de mesure à l'autre, appuyez simultanément sur les boutons (Set Upper/Set Lower) (réglage supérieur/réglage inférieur) et tenez-les enfoncés pendant 5 secondes environ. Vous entendrez un bip et le voyant pilote bleu situé à côté des modes C ou F s'allume.

NOTA : Pour arrêter temporairement le cycle de refroidissement, débranchez le cordon d'alimentation électrique de la prise murale. NOTA: Il n'y a pas de position «OFF» (arrêt) sur le tableau électronique de contrôle. Lorsque vous arrêtez le cycle de refroidissement pendant une longue période, laissez la porte partiellement ouverte pour empêcher la formation de moisissures à l'intérieur du cabinet.

NOTA : Si vous arrêtez le cabinet pendant une courte période, attendez toujours entre 3 et 5 minutes avant de remettre le cabinet en marche.

AMPOULES INTÉRIEURES

Les deux (2) ampoules intérieures fonctionnent «automatiquement» lorsque vous ouvrez/fermez la porte du cabinet. Les ampoules s'allument lorsque vous ouvrez la porte et elles s'éteignent lorsque vous fermez la porte.

DÉGEL/CONDENSATION

Votre cabinet à vin comporte un cycle automatique de dégivrage. Lorsqu'il n'y a pas de réfrigération, les surfaces du cabinet à vin (mur intérieur arrière) se dégivrent automatiquement. L'eau provenant du dégivrage s'écoule dans le plateau à condensat, situé à l'arrière du cabinet à vin, près du compresseur, pour ensuite s'évaporer.

DÉGIVRAGE ET CONDENSATION

Le système de dégivrage de votre cabinet à vin est conçu pour fonctionner en mode "automatique". Pendant le cycle de dégivrage, les surfaces réfrigérées du cabinet à vin se dégivrent automatiquement. L'eau découlant du dégivrage du logement d'entreposage des bouteilles de vin se vidange automatiquement et elle s'évacue dans un bac contenant l'eau de condensation situé à l'arrière du cabinet, à proximité du compresseur. La chaleur produite par le compresseur fait évaporer toute l'eau de condensation contenue dans le bac.

ENTREPOSAGE DES VINS

Le compartiment supérieur est réservé aux vins «rouges».

(capacité de 10 bouteilles + humidificateur)

Le compartiment inférieur est réservé aux vins «biancos».

(capacité de 20 bouteilles + humidificateur)

L'humidificateur devrait être placé au centre du support supérieur de chaque compartiment.

Pour maximiser la capacité d'entreposage des bouteilles, placez les bouteilles alternativement sur les supports. (Voir le schéma ci-dessous)

SYSTÈME DE MAINTIEN DE L'HUMIDITÉ

Le cabinet à vin comprend un système de maintien du bon niveau d'humidité. Si le niveau d'humidité est trop bas, ouvrez le petit réservoir en plastique qui se trouve sur le support supérieur du cabinet à vin et remplissez-le aux trois quarts d'eau. Vérifiez occasionnellement le niveau d'eau et ajoutez-en au besoin.

ENTREPOSAGE DU CABINET À VIN

Si vous avez l'intention de ne pas utiliser votre cabinet pendant une courte période, laissez les commandes à leur réglage habituel.

Si vous comptez vous absenter pendant une période plus longue, procédez comme suit:

1. Retirez les bouteilles de vin du cabinet.
2. Débranchez le cordon d'alimentation électrique du cabinet.
3. Nettoyez à fond l'intérieur du cabinet ainsi que l'extérieur.
4. Laissez la porte entrouverte pour éviter toute formation possible de condensation, de moisissures et d'odeurs.

QUE FAIRE EN CAS DE PANNE ÉLECTRIQUE

La plupart des pannes électriques sont réparées rapidement. Une perte d'alimentation électrique pendant une heure ou deux n'aura pas d'incidence sur la température à l'intérieur de votre cabinet à vin. Pour protéger votre vin pendant une panne d'électricité, minimisez le nombre de fois où vous ouvrez la porte. Si la panne dure longtemps, prenez les mesures nécessaires pour protéger votre vin.

SI VOUS DÉSIREZ DÉMÉNAGER VOTRE CABINET À VIN

Retirez TOUTES les bouteilles du cabinet à vin et fixez bien les objets qui se trouvent à l'intérieur de votre cabinet. Pour ne pas endommager les pattes de mises au niveau, entrez-les complètement dans la base du cabinet.

SYSTÈME DE MAINTIEN DE L'HUMIDITÉ

Le cabinet à vin comprend un système de maintien du bon niveau d'humidité. Si le niveau d'humidité est trop bas, ouvrez le petit réservoir en plastique qui se trouve sur le support supérieur du cabinet à vin et remplissez-le aux trois quarts d'eau. Vérifiez occasionnellement le niveau d'eau et ajoutez-en au besoin.

REPLACEMENT DES AMPOULES INTÉRIEURES

Pour remplacer les ampoules électriques intérieures, procédez comme suit :

1. Retirez la vis retenant le couvre-ampoule. Retirez le couvercle.
2. Dévissez l'ampoule et remplacez-la. **NOTA:** La puissance de l'ampoule ne devrait pas dépasser 15 watts.
3. Remettez le couvre-ampoule en place et réinstallez la vis retenant le couvercle.

CARACTÉRISTIQUES ET AVANTAGES

Cabinet en acier pour service intense enduit de poudre avec isolation thermique à haute densité.

1. THERMOSTAT ÉLECTRONIQUE NUMÉRIQUE : Ce thermostat contrôle la température à l'intérieur du cabinet à vin. Le compresseur se met en marche/s'arrête en fonction de l'augmentation/baisse de la température au-delà des réglages désirés.
2. TABLETTES EN BOIS : Les tablettes coulissantes facilitent l'accès au vin.
3. JOINTS ÉTANCHES MAGNÉTIQUES AUTOUR DE LA PORTE : Le joint étanche magnétique autour de la porte permet de conserver le niveau de température et d'humidité à l'intérieur du cabinet.
4. PORTES EN VERRE TREMPÉ : Le verre est teinté pour protéger le contenu contre les rayons UV tout en permettant de voir facilement le contenu du cabinet.
5. DEUX AMPOULES INTÉRIEURES : Les ampoules s'allument lorsqu'on ouvre la porte du cabinet.

Danby Silhouette. GARANTÍA LIMITADA DEL PRODUCTO

Se garantiza que este producto de calidad se encuentra libre de defectos de fabricación en material y mano de obra, siempre que la unidad se use bajo las condiciones de funcionamiento normales propuestas por el fabricante

Esta garantía se encuentra disponible solamente para la persona a quien Danby o un distribuidor autorizado de Danby vendió originalmente esta unidad, y no se pueda transferir

TÉRMINOS DE LA GARANTÍA

Las partes plásticas (por ej. la puerta del evaporador, las guías de las puertas, las tapas y bandejas) están garantizadas por treinta (30) días solamente desde la fecha de compra, sin prórrogas

A dos años Durante los dos primeros años (2), todas las partes eléctricas de este producto que se encuentren defectuosas, incluyendo todas las unidades selladas del sistema, se repararán o cambiarán, a opción del garante, sin cargo alguno para el comprador ORIGINAL. Las partes que se consumen (por ej. lámparas) no están garantizadas por ningún período de tiempo.

Del segundo al quinto año Durante los siguientes tres años (3) toda parte del sistema sellado que se encuentre defectuosa (compuesto del compresor, condensador, evaporador, secador y todas las tuberías asociadas) se cambiarán sin cargo alguno. El comprador pagará por toda la mano de obra y flete de regreso durante este período de tres años (3) para reparar o cambiar cualquiera de los componentes sellados del sistema. Toda unidad que se diagnostique como no funcional debido a una falla del sistema sellado y a la que corresponda un cambio durante los tres años (3) existentes, estará sujeta a una depreciación correspondiente o cuota de usuario, incluyendo cualquiera y todos los costos de flete que se le exijan al consumidor.

Para obtener servicio Comuníquese con su representante en donde compró la unidad, o con el departamento de servicio autorizado de Danby más cercano, en donde un técnico de servicio competente efectuará la reparación. Si cualquier otro departamento que no sea el autorizado lleva a cabo el servicio de reparaciones en las unidades o si la unidad se usa para una aplicación comercial, todas las obligaciones de Danby bajo esta garantía se serán terminadas.

La siguiente cláusula se refiere a refrigeradores de una puerta o de dos puertas suministrados con o sin una sección de congelador separada. Nada dentro de esta garantía implica que Danby será responsable por cualquier daño que hayan sufrido los alimentos u otros contenidos de este aparato, ya sea debido a un defecto del aparato, o su uso, adecuado o inadecuado.

EXCLUSIONES

Con excepción de lo que se especifica en la presente, Danby Products Limited (Canada) o Danby Products Inc (U.S.A.), no existe ninguna otra garantía, condición o representación, explícita o implícita, hecha o pretendida por Danby Products Limited o sus distribuidores autorizados, y toda otra garantía, condición o representación, incluyendo toda garantía, condición o representación bajo la Ley de Venta de Artículos, u otra legislación o estatuto similar, queda por la presente excluida. Con excepción de lo que se especifica en la presente, Danby Products Limited (Canada) o Danby Products Inc (U.S.A.) no será responsable de ningún perjuicio a personas o propiedad, incluyendo la unidad misma, de cualquier manera que se hubiese causado, ni de ningún perjuicio resultante del malfuncionamiento de la unidad y, con la compra de la unidad, el comprador por la presente acuerda indemnizar y exonerar a Danby Products Limited de todo reclamo por daños y perjuicios a personas o propiedad causados por la unidad.

ESTIPULACIONES GENERALES

Ninguna garantía o seguro contenido en la presente o determinado por la presente corresponderá cuando el perjuicio o la reparación hayan sido causados por cualquiera de las siguientes causas:

- 1) Corte de corriente
- 2) Daño en tránsito o cuando se estaba moviendo el aparato
- 3) Corriente eléctrica inadecuada como baja tensión, conexiones defectuosas en la casa o fusibles inadecuados.
- 4) Accidente, alteración, abuso o mal uso del aparato como circulación inadecuada de aire en la habitación o condiciones de funcionamiento anormales (temperaturas de la habitación demasiado altas o bajas).
- 5) Uso para fines comerciales o industriales
- 6) Incendio, daños causados por agua, robo, guerras, insurrecciones, hostilidades, actos de fuerza mayor como huracanes, inundaciones, etc.
- 7) Llamadas para recibir servicio que resulta en la educación del cliente

Prueba de la fecha de compra será necesaria para los reclamos sobre garantía; de modo que tenga la bondad de guardar la boleta de venta. En caso que se requiera un servicio bajo garantía, presente este documento a nuestro DEPARTAMENTO DE SERVICIO AUTORIZADO.

Servicio de Garantía	
Dentro del Canadá	Dentro de los Estados Unidos
En el hogar	En el hogar

Danby Products Limited
PO Box 1778, 5070 Whitefaw Road,
Guelph, Ontario, Canada N1H 6Z9
Telephone: (519) 837-0920 FAX: (519) 837-0449

09/02

Danby Products Inc
PO Box 669, 101 Bentley Court,
Findley, Ohio, U.S.A. 45639-0669
Telephone: (419) 425-8627 FAX: (419) 425-8629

INSTRUCCIONES DE SEGURIDAD

INSTRUCCIONES DE CONEXIÓN A TIERRA

Este refrigerador de vino debe estar conectado a tierra en caso de cortocircuitos. La conexión a tierra reduce el riesgo de descargas eléctricas. Este refrigerador está equipado con un cable para conexión a tierra con enchufe especial. El enchufe debe conectarse a un tomacorriente debidamente bajado a tierra.

AVERTISSEMENT : TOUTE MAUVAISE UTILISATION DE LA MISE À LA TERRE POURRAIT ENTRAÎNER UN RISQUE DE CHOC ÉLECTRIQUE. Consultez un électricien qualifié si vous ne comprenez pas très bien les instructions concernant la mise à la terre.

PRECAUCIÓN: Lea y cumpla con todas las reglas de seguridad y las instrucciones de operación antes de utilizar el producto.

INSTRUCCIONES DE INSTALACIÓN

Quite las coberturas externas e internas. Use un paño seco y suave para limpiar todo el exterior del refrigerador y un paño humedecido en agua tibia para limpiar el interior.

Debe permitirse que circule aire frente al refrigerador. Evite colocarlo cerca de fuentes de calor, luz solar directa o lugares húmedos. La luz solar directa puede dañar las terminaciones. Las fuentes de calor cercanas al refrigerador producirán un aumento de su consumo eléctrico.

INSTALACIÓN DE ESTANTES

ESTANTES DE MADERA

1. Coloque los estantes de madera sobre las muescas a la altura deseada.
2. Inserte los toques de metal (tarugos) en los hoyos (ya hechos) a ambos lados del forro negro.

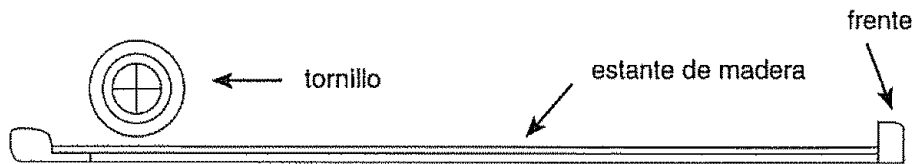

ATENCIÓN

- Almacene el vino en botellas selladas.
- No sobrecargue el gabinete.
- No abra la puerta a menos que sea necesario
- NO cubra los estantes con papel de aluminio o cualquier cubierta para estantes que pueda impedir la circulación del aire
- En caso de no utilizar el refrigerador por largos periodos de tiempo, se sugiere limpiarlo con cuidado y dejar la puerta entreabierta para permitir la circulación de aire dentro de la cabina y evitar así la formación de vapor, moho u olores desagradable.

PARA SIMPLIFICAR EL CAMBIO DE DIRECCIÓN DE LA PUERTA, LE RECOMENDAMOS QUE ALGUIEN LE AYUDE DURANTE EL PROCESO
HERRAMIENTAS NECESARIAS: DESTORNILLADOR PHILLIPS

1. Apoye la unidad sobre su pared posterior
2. Quite los tres (3) tornillos de la bisagra inferior. Saque la bisagra inferior.
3. Saque la puerta del gabinete y con cuidado hágala a un lado.
4. Quite los dos (2) tarugos de plástico ubicados en la parte superior de la cubierta de la bisagra.
5. Quite los tornillos mientras sostiene la cubierta de la bisagra sobre la bisagra superior
6. Quite los tres (3) tornillos de la bisagra superior.
7. Quite la bisagra superior.
8. Quite los tres (3) tarugos de plástico de la parte superior izquierda del gabinete
9. Instale la bisagra superior en el lado izquierdo de la unidad y sujétela con tres (3) tornillos.
10. Vuelva a instalar la cubierta de la bisagra en la bisagra superior.
11. Instale los dos (2) tarugos en la cubierta de la bisagra.
12. Instale los tres (3) tarugos en la parte superior derecha del gabinete.
13. Instale con cuidado la puerta en el gabinete. (inserte la parte superior de la puerta en el eje de la bisagra superior)
14. Utilice la bisagra inferior izquierda que viene con la unidad. Inserte el eje de la bisagra en la parte inferior de la puerta. (Aliñe los tres orificios de la bisagra con los orificios del gabinete y sujétela al gabinete con tres (3) tornillos).
15. Asegúrese de que la puerta esté alineada y que su cierre sea hermético antes de ajustar los tornillos
16. Ajuste todos los tornillos de las bisagras.
17. Vuelva a colocar la unidad en su posición correcta.

NOTA: PERMITA QUE LA UNIDAD PERMANEZCA EN LA POSICIÓN CORRECTA DURANTE UNA HORA ANTES DE QUE COMIENZE A OPERAR.

OPERACIÓN:

Antes de enchufar el refrigerador para vinos asegúrese de que el gabinete esté nivelado. Esto eliminará cualquier vibración.

NOTA: La luz indicador de alimentación eléctrica (RUN) está ubicada en el panel de control LED dentro de la unidad. La misma se enciende cuando el ciclo del compresor (de refrigeración) está en funcionamiento y se apaga una vez finalizado éste.

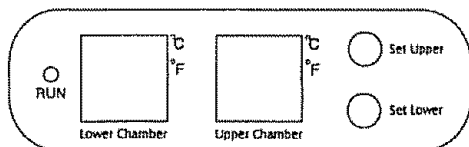

CONFIGURACIÓN DE LOS CONTROLES DE TEMPERATURA:

Cada compartimiento de refrigeración del electrodoméstico (el superior y el inferior) se controlan por separado. Para elegir la temperatura;

1 Enchufe el refrigerador a una salida con conexión a tierra. En caso de un corte de energía, las configuraciones elegidas se borran automáticamente y la temperatura de cada compartimiento regresa al valor preprogramado en fábrica:

12° C (54° F)-Compartimiento superior

6° C (43° F)-Compartimiento inferior

2 Oprima los botones que se encuentran junto al programa "Set Upper/ Set Lower" (Eleva/ descender) para establecer la temperatura de refrigeración deseada. Cada vez que oprima los botones las configuraciones de temperatura disponibles (para cada compartimiento) variarán de a 1 grado. La temperatura elegida titilará en la pantalla LED durante alrededor de 5 segundos y luego la pantalla volverá a mostrar la temperatura del interior del gabinete.

Compartimiento superior: los controles de temperatura van desde 10° C hasta 18° C (50° F ~ 64° F)

Compartimiento inferior: los controles de temperatura van desde 5° C hasta 10° C (41° F ~ 50° F)

3 Para ver la temperatura "elegida" (en cualquier momento) mantenga oprimido el botón correspondiente durante alrededor de 5 segundos. La temperatura "elegida" titilará en la pantalla LED durante alrededor de 5 segundos.

LED titilante = temperatura elegida

LED estable = temperatura interna del gabinete

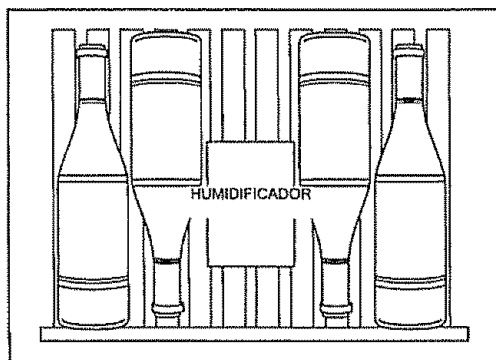

4. Esta unidad cuenta con la opción de ver las temperaturas tanto en escala Celsius como en escala Fahrenheit. Para cambiar de escala, mantenga oprimidos ambos botones (Set Upper/Set Lower –Eleva/ descender) a la vez durante alrededor de 5 segundos. Escuchará un sonido indicador (bip) y la luz azul de piloto ubicada junto al modo C o al modo F se iluminará.

NOTA: Para desconectar (detener) el ciclo de refrigeración durante un determinado periodo de tiempo debe desenchufar el electrodoméstico. NOTA: El panel de control electrónico no cuenta con un interruptor para apagar el equipo.

Cuando interrumpa el ciclo de refrigeración durante largos periodos de tiempo, deje la puerta entreabierta para evitar que se forme moho dentro del gabinete.

NOTA: En caso de haber interrumpido la operación espere siempre entre 3 y 5 minutos antes de reiniciar el refrigerador.

LUCES INTERIORES

Las dos (2) luces interiores son "automáticas" y funcionan al abrir y al cerrar la puerta. La luz se enciende cuando se abre la puerta y se apaga cuando ésta se cierra.

DESCONGELACIÓN/ CONDENSACIÓN

Su refrigerador para vinos está diseñado con un sistema de descongelación "Auto-Cycle". La superficie refrigerada del electrodoméstico (pared posterior interna) se descongelará de forma automática cuando se detenga el ciclo del compresor. El agua descongelada correrá hacia una bandeja ubicada en la parte trasera del refrigerador junto al compresor y una vez allí se evaporará.

CUIDADO Y MANTENIMIENTO

Luego de recibir el congelador, deje la puerta abierta por un periodo de 24 horas. Para limpiar el interior de la unidad puede utilizar una solución de una cucharada de sopa de bicarbonato de sodio disuelto en un (1) cuarto litro de agua, una solución de espuma de jabón suave o detergente suave. Los estantes de madera no requieren limpieza. Para limpiar el exterior del gabinete del refrigerador utilice un paño suave humedecido con detergente suave o limpiador.

ALMACENAMIENTO DE VINO

El compartimiento superior es para almacenar vino "tinto".

(Capacidad para 10 botellas + humidificador)

El compartimiento inferior es para almacenar vino "blanco".

(Capacidad para 20 botellas + humidificador)

El humidificador debe ubicarse en el centro del estante superior de cada compartimiento.

Para lograr una mayor capacidad de almacenamiento será necesario ubicar (almacenar) las botellas sobre los estantes en orden alterno (vea el siguiente diagrama)

SISTEMA DE MANTENIMIENTO DE LA HUMEDAD

El refrigerador está equipado con un sistema para mantener el nivel de humedad apropiado. Si la humedad es demasiado baja, coloque los pequeños depósitos de plástico en el estante superior de la unidad. Llene las 3/4 partes de los depósitos con agua. Revise cada tanto el nivel del agua para ver si es necesario volver a llenar el depósito.

CÓMO GUARDAR SU REFRIGERADOR DE VINO

Si planea no utilizar su refrigerador por breves periodos de tiempo, no cambie la configuración del panel de control.

Durante los largos periodos de tiempo sin uso:

1. Quite las botellas del refrigerador.
2. Desenchufe la unidad.
3. Limpie bien el refrigerador por dentro y por fuera.
4. Deje la puerta abierta para evitar la formación de vapor, moho u olores desagradables.

QUÉ HACER FRENTE A UNA FALLA ELÉCTRICA

La mayoría de las fallas eléctricas se corrigen en un breve periodo de tiempo. La falta de energía por un periodo de una o dos horas no afectará la temperatura del refrigerador. Para proteger los vinos mientras no hay energía sería conveniente que evitara abrir la puerta cuanto fuera posible. Para las fallas eléctricas más prolongadas, tome precauciones para proteger su vino.

SI TIENE QUE MOVER SU REFRIGERADOR DE VINO

Quite TODAS las botellas del refrigerador y ajuste todos los componentes sueltos dentro de la unidad. Para evitar dañar las patas de nivelación, péguelas al cuerpo de la unidad.

SISTEMA DE MANTENIMIENTO DE LA HUMEDAD

El refrigerador está equipado con un sistema para mantener el nivel de humedad apropiado. Si la humedad es demasiado baja, coloque los pequeños depósitos de plástico en el estante superior de la unidad. Llène las 3/4 partes de los depósitos con agua. Revise cada tanto el nivel del agua para ver si es necesario volver a llenar el depósito.

CÓMO CAMBIAR BOMBILLAS INTERIORES DE LUZ

Para remplazar una bombilla interior de luz:

1. Quite el tornillo que sostiene la cubierta de la bombilla. Remueva la cubierta.
2. Desenrosque la bombilla y rémplácela. NOTA: La bombilla no debe ser de más de 15 watts.
3. Coloque y atornille de nuevo la cubierta de la bombilla.

CARACTERÍSTICAS Y BENEFICIOS

Gabinete de acero de gran resistencia cubierto de polvo con aislamiento de alta densidad térmica.

1. **TERMOSTATO ELECTRÓNICO DIGITAL:** Controla la temperatura interior del refrigerador. El compresor se encenderá o se apagará en cuanto la temperatura sea superior o inferior a la elegida.
2. **ESTANTES DE MADERA:** Deslizables hacia afuera para poder alcanzar con facilidad el vino.
3. **SELLO MAGNÉTICO EN LA PUERTA:** El sello magnético evita que escapen el frío y la humedad.
4. **PUERTA DE VIDRIO TEMPLADO:** Polarizada para la protección contra los rayos ultravioletas, le permite ver el interior con facilidad.
5. **LUCES INTERIORES DUALES:** Iluminan cuando se abre la puerta.



Model • Modèle • Modelo
DWC283BLS

For service, contact
your nearest service depot or call:

1-800-26-Danby
to recommend a depot in
your area.

Pour obtenir le service, consultez
votre succursale régionale de
service ou téléphonez:

1-800-26-Danby
qui vous recommandera un
centre régional.

Para servicio, comuníquese con
su departamento de servicios más
cercano o llame al:

1-800-26-Danby
para que le recomienden un
departamento de servicios
en su zona.

DELUXE 2 TEMP ZONE WINE COOLER

The model number of your wine cooler is found on the serial plate located on the back, top left-hand corner of the refrigerator.

All repair parts available for purchase or special order when you visit your nearest service depot. To request service and/or the location of the service depot nearest you, call the toll free number listed to the left in Canada and the U.S.

When requesting service or ordering parts, always provide the following information:

- Product Type
- Model Number
- Part Number
- Part Description

CABINET À VIN DE LUXE À DEUX TEMPÉRATURES

Le numéro de modèle de votre refroidisseur de vin se trouve sur la plaque d'identification qui se trouve sur le coin du haut gauche de l'arrière du réfrigérateur.

Toutes les pièces de rechange sont disponibles immédiatement ou peuvent être commandées de votre Centre de Service régional. Pour obtenir le service et/ou le Centre de Service le plus proche, téléphonez le numéro sans-frais indiqué à gauche pour le Canada et les États-Unis.

Ayez les informations suivantes à la portée de la main lors de la commande de pièces ou service:

- Genre de produit
- Numéro de modèle
- Numéro de pièce
- Description de la pièce

REFRIGERADOR PARA VINOS DELUXE CON 2 COMPARTIMENTOS DE REFRIGERACIÓN INDEPENDIENTES

El número del modelo de su refrigerador para vinos se encuentra en la placa de serie ubicada en el ángulo posterior superior izquierdo del refrigerador.

Todas las piezas de repuesto se encuentran disponibles para la compra o por pedido especial cuando Ud. visite su departamento de servicio más cercano. Para solicitar servicio y/o la ubicación del departamento de servicio más cercano, llame al número de marcando gratis que aparece a la izquierda en el Canadá y en los E.U.

Cuando solicite servicio o encargue repuestos, siempre proporcione la siguiente información:

- Tipo de producto
- Número de modelo
- Número del repuesto
- Descripción del repuesto

Danby Products Limited, PO Box 1778, Ontario, Canada N1H 6Z9
Danby Products Inc., PO Box 669, Findlay, Ohio, USA 45839-0669