



**OWNER'S MANUAL  
GUIDE DU  
PROPRIÉTAIRE**

**Model • Modèle  
461.99609**

**CAUTION:**  
Read and Follow All  
Safety Rules and  
Operating Instructions  
Before First Use of this  
Product.

**ATTENTION :**  
Avant de faire fonctionner  
cet appareil, lisez et suivez  
toutes les consignes de sé-  
curité de ce guide en pre-  
mier lieu.

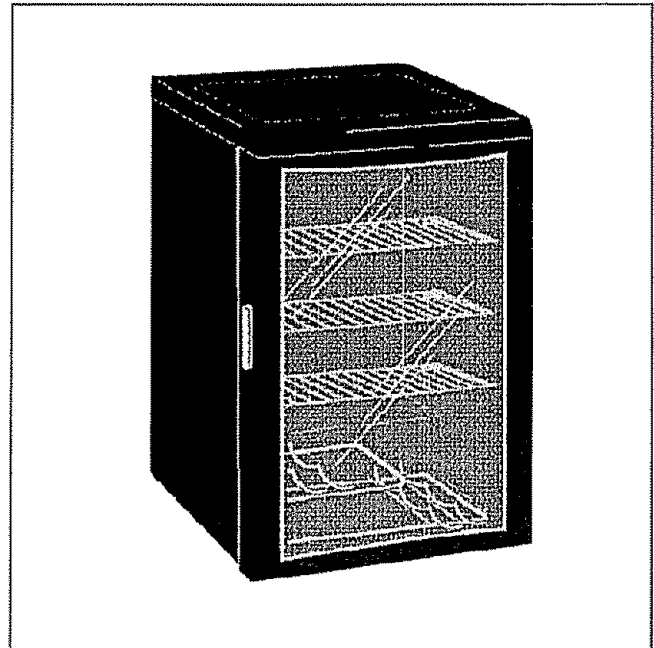

**Table of Contents ..... 2**

**Table des matières ..... 13**

**SAVE THESE INSTRUCTIONS!  
SAUVEGARDEZ CES INSTRUCTIONS!**



**1-800-4MY-HOME  
1-800-469-4663**

Sears, Roebuck and Co., Hoffman Estates, IL 60179 U.S.A  
Sears Canada Inc., Toronto, Ontario, Canada M5B 2B8

---

## WELCOME

This owner's manual provides information necessary for the proper care and maintenance of your new appliance. If properly maintained, your Wine Cooler will give you many years of trouble free operation. To avoid difficulties, read these instructions completely before starting.

For easy reference, you want to attach a copy of your sales receipt to this page. This information is needed when you contact a Customer Service Representative.

### Start Here!...Before using your Wine Cooler

Write down the date of purchase and serial number in the spaces provided below. The serial number is located on a white label on the back of the Wine Cooler.

Model number: 461.99609

Serial number: \_\_\_\_\_

Date purchased: \_\_\_\_\_

---

## NEED HELP?

Before you call for service, there are a few things you can do to help us serve you better...

### **Read this manual**

It contains instructions to help you use and maintain your appliance properly.

### **If you received a damaged appliance...**

Immediately contact the dealer (or builder) that sold you the Wine Cooler.

### **Save time and money**

Check the Trouble Shooting section before calling. This section helps you solve common problems that may occur.

If you do need service, you can relax knowing help is only a phone call away.

Tel: 1-800-4MY-HOME

# TABLE OF CONTENTS

|                                     |    |           |
|-------------------------------------|----|-----------|
| <b>Important Safety Information</b> |    | <b>3</b>  |
| Warning                             | 3  |           |
| Safety Precautions                  | 3  |           |
| Grounding Instructions              | 4  |           |
| Location                            | 4  |           |
| <b>Part Identification</b>          |    | <b>5</b>  |
| <b>Door Reversal</b>                |    | <b>6</b>  |
| <b>Operation</b>                    |    | <b>7</b>  |
| The Controls of your Wine Cooler    | 7  |           |
| Loading Instructions                | 8  |           |
| <b>Care and Cleanig</b>             |    | <b>9</b>  |
| Helpful Hints                       | 9  |           |
| Cleaning the Inside & Outside       | 9  |           |
| Moving & Vacations                  | 9  |           |
| <b>Trouble Shooting</b>             |    | <b>10</b> |
| Before you Call for Service         | 10 |           |
| Warranty                            | 11 |           |

## IMPORTANT SAFETY INFORMATION

READ ALL SAFETY INFORMATION BEFORE USING

### WARNING



#### DANGER, RISK OF CHILD ENTRAPMENT!



An empty refrigerator is a very dangerous attraction to children. Remove either the gasket, latches, lids, lock and/or doors from unused or discarded appliances, or take some other action to guarantee it harmless.

**DON'T WAIT, DO IT NOW!**



#### CAUTION



To avoid installation/operation difficulties, read these instructions thoroughly.

### SAFETY PRECAUTIONS

- This appliance must be grounded. Connect only to a properly grounded outlet (see Grounding Instructions on Page 4).
- Do not operate this appliance if it has a damaged power cord or plug, if it is not working properly, or if the appliance has been damaged or dropped.
- Do not splice the power cord that is equipped with this appliance.
- Keep power cord away from heated surfaces.
- Do not immerse power cord, plug or the appliance itself in water.
- Do not use this product near water (for example, in a wet basement, near a swimming pool or sink).
- Do not use corrosive chemicals or vapors in this appliance.
- Use this appliance only for its intended use, as described in this manual.
- Do not store perishable food items such as (but not limited to) meats and dairy products in your Wine Cooler.
- Store wine in sealed bottles only.
- See door surface cleaning instructions in the Care and Cleaning section of this manual (page 9).
- Do not cover or block any openings on the appliance.
- This appliance is intended for household use only. Do not attempt to operate or store this appliance outdoors.
- This appliance should be serviced only by qualified service personnel. Contact the nearest authorized service facility for examination, repair or adjustment.

SAVE THESE INSTRUCTIONS

## IMPORTANT SAFETY INFORMATION

### GROUNDING INSTRUCTIONS

#### WARNING!

Improper use of the grounding plug can result in a risk of electrical shock.

This appliance must be grounded. In the event of an electrical short circuit, grounding reduces the risk of electric shock by providing an escape wire for the electric current.

This appliance is equipped with a power cord having a grounding wire with a grounding plug. The plug must be plugged into an outlet that is properly installed and grounded.

Consult a qualified electrician or service technician if the grounding instructions are not completely understood, or if doubt exists as to whether the appliance is properly grounded.

If the outlet is a standard 2-prong wall outlet, it is your personal responsibility and obligation to have it replaced with a properly grounded 3-prong wall outlet.

For best operation, plug this appliance into its own electrical outlet to prevent flickering of lights, blowing of fuse or tripping of circuit breaker.

**Do not** under any circumstances cut or remove the third (ground) prong from the power cord.

**Do not** use an adapter plug with this appliance.

**Do not** use an extension cord with this appliance. If the power cord is too short, have a qualified electrician or service technician install an outlet near the appliance.

### Location

#### DO...

- Select a location with a strong, level floor.
- Allow 5 inches of space between the back of the appliance and any adjacent wall.
- Avoid direct sunlight and heat. Direct sunlight may affect the acrylic coating, heat sources nearby will cause higher electricity consumption.

#### DO NOT...

- **Use this appliance outdoors:** This appliance is intended for *household use only*. Do not attempt to operate or store this appliance outdoors.
- **Build this appliance into an enclosure:** This appliance is designed for a free-standing application only and is not intended to be "built-in".

## PART IDENTIFICATION

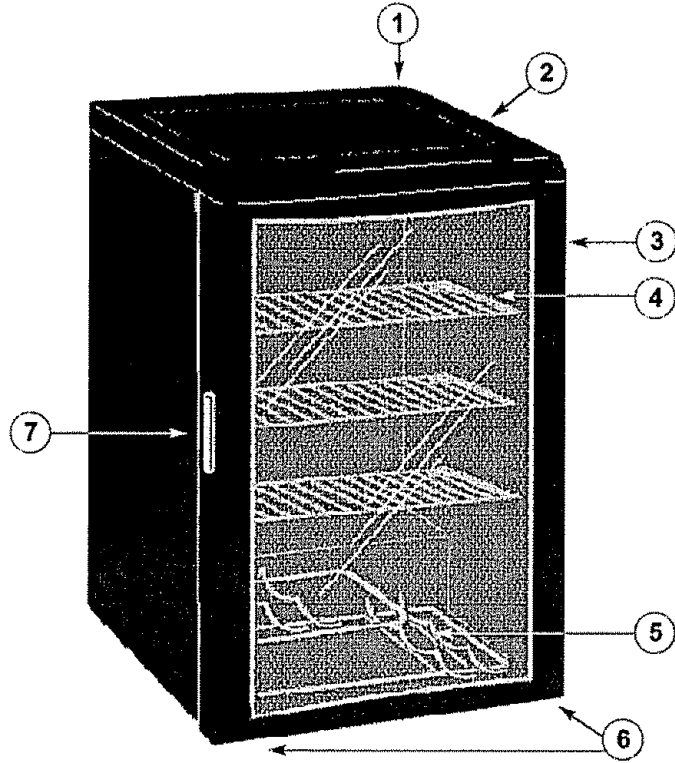

- |  |  |
|--|--|
| <p><b>1. Rear Mounted Mechanical Thermostat</b><br/>Controls the temperature of your Wine Cooler, from 6°C /42.8°F ~ 14°C/ 52.7°F.</p> <p><b>2. Worktop</b></p> <p><b>3. Tempered Glass Door</b><br/>Tinted for UV protection while still allowing for easy interior viewing.</p> <p><b>4. Plastic Coated Wire Racks</b></p> | <p><b>5. Black Staggered Wine Rack</b><br/>Holds up to six (6) bottles of wine.</p> <p><b>6. Leveling Legs</b></p> <p><b>7. Dual Recessed Pocket Handles</b><br/>Accommodates a right or (optional) left hand door opening.</p> <p><b>8. Interior Light (not shown)</b><br/>Illuminates the compartment when the door is open.</p> |
|--|--|

| Specifications |                      |                           |                   |
|----------------|----------------------|---------------------------|-------------------|
| Width          | 17.65 in. / 447.8 mm | Total Net Volume Capacity | 2.5 cu.ft. / 72 L |
| Height         | 20 in. / 508 mm      | Net Weight                | 51 lbs / 23 kg    |
| Depth          | 27 in. / 685.8 mm    |                           |                   |

## DOOR REVERSAL

### IMPORTANT!

REQUIRES: Phillips #2 Screwdriver.

1. Unplug the unit from the electrical outlet (if connected) and lay it on its back.
2. Remove the screws from the **Lower Hinge Assembly**.
3. Pull the door downward to remove it from the cabinet of the Wine Cooler.
4. Remove the upper hinge pin from the top right side of the cabinet and reinstall it on the top left side.
5. Remove the plastic cap from the right side of the door frame and reinstall it on the left side of the door frame (the previous pin location).
6. Carefully reposition the door on the cabinet and push up until the top hinge pin is inserted into the top of the door.
7. While the door remains closed install the lower hinge assembly.
8. Close the door and return the unit to its upright position (**wait 60 minutes before re-connecting power to the Wine Cooler**), verify the door alignment and proper seal against the cabinet.

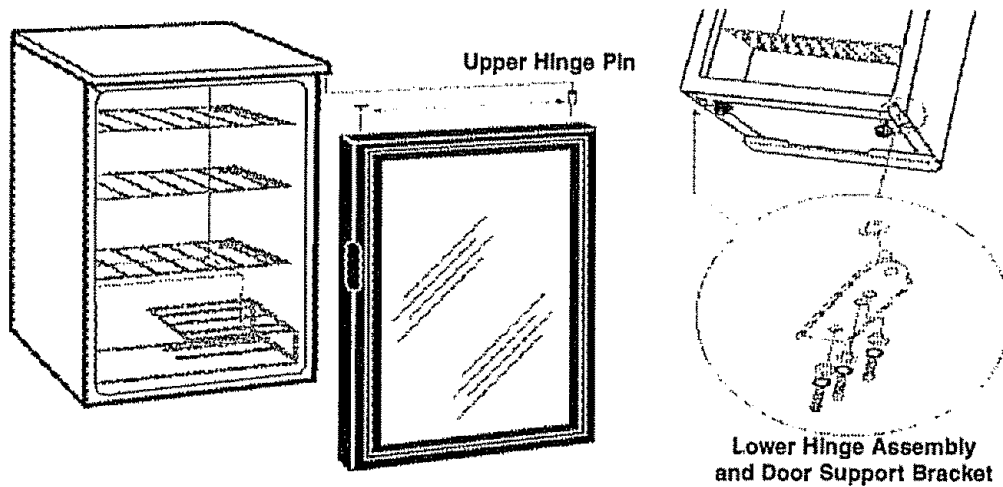

### NOTE

Ensure all screws and fittings are tightly fastened and that the door is squarely aligned with the cabinet before using. Adjust if necessary.

## OPERATION

### The Controls of your Wine Cooler

#### Setting The Temperature Control:

The temperature of the Wine Cooler is controlled by adjusting/setting the thermostat control knob, located on the exterior rear wall of the cabinet.

To start the Wine Cooler and achieve maximum cooling quickly;

- Turn the temperature control knob clockwise to the furthest 'Max' (maximum) setting on the wider blue section of the graduated control dial.
- Allow the unit to run at this setting for 3-4 hours.
- When maximum cooling is achieved, turn back the temperature control knob setting to the 10 o'clock position on the graduated blue control dial. See fig.B.
- To turn off the Wine Cooler, (no cooling) rotate the control knob to the "O" (off) position. See fig.A

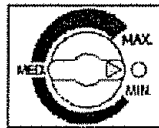

Fig. A



Fig. B

#### NOTE

Wait 3 to 5 minutes before restarting if operation has been interrupted.

Turn the control to the "O" (off) position to temporarily disconnect the cooling cycle. When the Wine Cooler is not to be used for a long period of time, disconnect the plug and leave the door partially open.

#### Defrosting:

Your Wine Cooler is designed with an "Auto-Cycle" defrost system. *What is Auto Cycle defrost?*

The refrigerated surfaces defrost automatically during the "off" cycle of the cold control. (thermostat) Defrost water is disposed of automatically, by means of being channeled onto a drip tray located on the compressor. Heat transfer from the compressor causes the defrost water to evaporate.

### Moving & Vacations

#### IMPORTANT!

If you move, remove or securely fasten down all loose items inside the Wine Cooler. To avoid damaging the leveling screws, turn them all the way into the base.

#### Vacation Time

For short vacation periods, leave the control knobs at their usual settings. During longer absences;

1. Remove all bottles.
2. Disconnect from electrical outlet.
3. Clean the Wine Cooler thoroughly.
4. Leave the door open to avoid formations of condensate, mold or odors.



# OPERATION

## IMPORTANT!

Do not cover racks with aluminum foil or any other covering material that may prevent air circulation within the cabinet.

## Loading Instructions

### IMPORTANT

The maximum\* capacity of the Wine Cooler is twenty-five (25) 750 mL wine bottles.

*\*When stocked as per instructions.*

Store wine in sealed bottles only.

### The Top Rack

Load up to five (5) bottles on to the rack, with the direction of the middle bottle being reversed (see figure below):

**Top Rack: 5 Bottles**

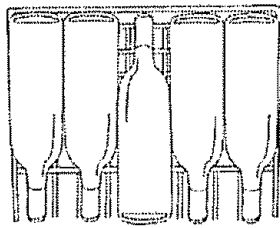

### Middle Racks

Load up to seven (7) bottles onto the wine rack with each bottle neck pointing outwards.

**Middle Racks: 14 Bottles**

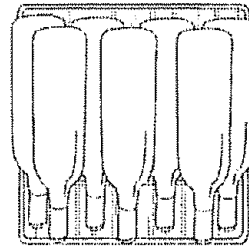

### The Bottom Wine Rack

With all the bottle necks facing the rack's handle: Load the bottom level of the rack with up to three (3) bottles, and then load the top level of the rack with up to another three (3) bottles.

**Bottom Rack: 6 Bottles**

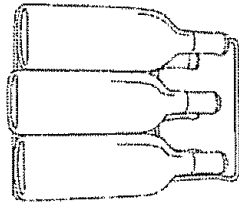

## CARE AND CLEANING

### WARNING!

Be certain the power is off before cleaning any part of this appliance.

### Helpful Hints

Leave the Wine Cooler door open for a few minutes after manual cleaning to allow the air to dry the inside of the cabinet.

### Cleaning the Inside

#### Walls, Floor, Inside Glass and Shelves

Some water deposits and dust can be removed with a dry paper towel, other deposits may require the use of a damp cloth.

### IMPORTANT!

Never use any commercial or abrasive cleaners or sharp objects on any part of the Wine Cooler.

### Cleaning the Outside

#### Door Frame and Glass Outer Case Door

Use only mild, non-abrasive detergents applied with a clean sponge or soft cloth. Do not use cleaning sprays, large amounts of soap and water, abrasive or sharp objects on glass; these can damage it. Some paper towels may also scratch the door glass.

It's important to keep the area clean where the door seals against the cabinet. Clean this area with a mild detergent. Rinse and then dry.

### NOTE

Do not use cleaners containing ammonia or alcohol on the Wine Cooler.

*Ammonia or alcohol can damage the appearance of the appliance.*

## Trouble Shooting

### Before You Call For Service

| Problem  | Possible Cause  | What to do   |
|--|---|--|
| <b>No Power.</b>                                 | A fuse in your home may be blown or the circuit breaker tripped.  | Replace fuse or reset circuit breaker.   |
|  | Power surge.  | Unplug the Wine Cooler, wait a few seconds and then plug it back in.   |
|  | Plug not fully inserted into wall outlet.                         | Make sure the 3-prong plug is fully inserted into outlet.  |
| <b>Cabinet Temperature too High.</b>             | Temperature setting.  | Verify the temperature control setting and adjust if necessary.  |
|  | Door not shut properly or opened excessively.                     | Ensure that the door is fully closed and that the gasket is sealing against the cabinets. Open the doors only as needed and for short periods of time. |
|  | Recently added a large quantity of warm beverages to the cabinet. | Limit the quantity of warm beverages being introduced to the cabinet at the same time. Attempt to stagger the load introduction if possible.           |
| <b>Condensation on the cabinet and/or doors.</b> | High humidity conditions in the home.                             | The condensation will subside once humidity conditions return to normal.   |
|  | Door not shut properly or opened excessively.                     | Ensure that the door is fully closed and that the gasket is sealing against the cabinets. Open the door only as needed and for short periods of time.  |

If none of the above has rectified the situation please contact our customer care department at **1-800-4MY-HOME**



## Kenmore Appliance Warranty

### One Year Limited Warranty

When installed, operated and maintained according to all instructions supplied with the product, if this appliance fails due to a defect in material or workmanship within one year from the date of purchase, call 1-800-4-MY-HOME® to arrange for free repair. If this appliance is used other than for private family purposes, this warranty applies for only 90 days from the date of purchase.

#### TERMS OF WARRANTY

This warranty covers only defects in material and workmanship. Sears will NOT pay for:

- 1 Expendable items that can wear out from normal use, including but not limited to filters, bells, light bulbs, and bags
- 2 A service technician to instruct the user in correct product assembly, operation or maintenance
- 3 A service technician to clean or maintain this product
- 4 Damage to or failure of this product if it is not assembled, operated or maintained according to all instructions supplied with the product
- 5 Damage to or failure of this product resulting from accident, abuse, misuse or use for other than its intended purpose
- 6 Damage to or failure of this product caused by the use of detergents, cleaners, chemicals or utensils other than those recommended in all instructions supplied with the product
- 7 Damage to or failure of parts or systems resulting from unauthorized modifications made to this product

#### EXCLUSIONS

Disclaimer of implied warranties; limitation of remedies

Customer's sole and exclusive remedy under this limited warranty shall be product repair as provided herein. Implied warranties, including warranties of merchantability or fitness for a particular purpose, are limited to one year or the shortest period allowed by law. Sears shall not be liable for incidental or consequential damages. Some states and provinces do not allow the exclusion or limitation of incidental or consequential damages, or limitations on the duration of implied warranties of merchantability or fitness, so these exclusions or limitations may not apply to you.

This warranty applies only while this appliance is used in the United States and Canada. This warranty gives you specific legal rights, and you may also have other rights which vary from state to state.

#### Warranty Service

Carry-In

Sears, Roebuck and Co., Dept. 817WA, Hoffman Estates, IL 60179

Sears Canada Inc., Toronto, Ontario, Canada M5B 2B8

08/07

11

## BIENVENUE

Ce manuel du propriétaire fournit l'information nécessaire pour prendre soin et entretenir votre nouvel appareil ménager. Avec un entretien adéquat votre cabinet à vin vous servira durant de longues années sans ennuis.

Pour éviter les ennuis, lisez ces instructions au complet avant de l'utiliser.

Pour vous servir de référence en cas de besoin, vous pourriez vouloir attacher une copie de votre reçu d'achat à cette page. Ceux-ci seront requis si vous avez besoin de contacter un représentant de service.

## Point de départ...AVANT d'utiliser votre Cabinet à Vin

Enregistrez ici les numéros de modèle et de série. Ces numéros se trouvent sur l'étiquette au dos de l'appareil.

Numéro de modèle 461.99609

Numéro de série \_\_\_\_\_

Date d'achat \_\_\_\_\_

## EN CAS DE BESOIN D'ASSISTANCE

Voici quelques contributions que vous pouvez effectuer avant de faire un appel de service, pour nous aider à mieux vous servir :

### Lisez ce guide

Il comprend des instructions pour vous assister à l'utilisation et l'entretien adéquats de votre refroidisseur de vin.

### Si votre appareil neuf est avarié

Communiquez immédiatement avec le revendeur (ou le manufacturier).

### Épargnez temps et argent

Avant de faire un appel de service, révisez le chapitre intitulé "Dépannage". Ce chapitre vous aidera à solutionner des problèmes communs qui pourraient survenir. Si une réparation est requise, vous pouvez avoir l'esprit tranquille parce que de l'aide ne sera l'affaire que d'un appel téléphonique.

Tél.: 1-800-469-4663

## TABLE DES MATIÈRES

### Informations de Sécurité Importantes

14

|                                 |    |
|---------------------------------|----|
| Avertissement                   | 14 |
| Précautions                     | 14 |
| Instructions de mise à la terre | 15 |
| Emplacement                     | 15 |

### Identification des ÉléMENTS

16

### Inversion du sens d'ouverture de la porte

17

### Fonctionnement

18

|  |    |
|--|----|
| Chargement                                   | 18 |
| Les Réglages de Votre<br>Refroidisseur à vin | 19 |

### Soins et Nettoyage

20

|                                       |    |
|---------------------------------------|----|
| Conseils utiles                       | 20 |
| Nettoyage intérieur et extérieur      | 20 |
| Périodes de vacances et déménagements | 20 |

### En cas de panne

21

|                                     |    |
|-------------------------------------|----|
| Avant de placer un appel de service | 21 |
| Garantie                            | 22 |

## INFORMATIONS DE SÉCURITÉ IMPORTANTES

### LISEZ TOUTES LES INFORMATIONS DE SÉCURITÉ AVANT DE FAIRE FONCTIONNER L'APPAREIL

#### AVERTISSEMENT

#### DANGER : RISQUE D'EMPRISONNEMENT POUR LES ENFANTS!

La cavité d'un refroidisseur à vin vide est une attraction très dangereuse pour les enfants. En situation de mise au rancart, retirez soit le joint d'étanchéité, tout verrou ou loquet, la porte ou couvercle de tout appareil creux ou prenez d'autres mesures pour assurer qu'il soit inoffensif.

**N'ATTENDEZ PAS! FAITES-LE DÈS QUE MIS AU RANCART!**

#### MISE EN GARDE

Pour éviter les difficultés durant l'installation et/ou le fonctionnement, lisez ces directives attentivement.

#### PRÉCAUTIONS

- Cet appareil doit être mis à la terre. Branchez le seulement dans une prise correctement mise à la terre. Référez-vous au chapitre intitulé "Instructions de mise à la terre" à la page 15
- Ne faites pas fonctionner cet appareil s'il a un cordon ou fiche électrique endommagé, s'il ne fonctionne pas correctement, ou si l'appareil a été endommagé ou échappé.
- Ne faites pas d'épissure sur le cordon électrique
- Gardez le cordon électrique éloigné des sources de chaleur
- N'immergez pas le cordon ou sa fiche dans aucun liquide.
- N'utilisez pas cet appareil près de bassins d'eau, par exemple dans un sous-sol détrempé, près d'une piscine ou d'un évier
- N'utilisez pas de produits chimiques ou vapeurs corrosives dans/près de cet appareil
- N'utilisez cet appareil que pour les fins auxquelles il est conçu comme indiqué dans ce guide.
- Ne placez pas de nourriture périssable dans votre refroidisseur à vin. (par exemple les viandes et les produits laitiers)
- Entreposez seulement des bouteilles de vin scellées.
- Référez-vous aux instructions de nettoyage du fini de la porte se trouvant au chapitre de Soins et nettoyage de ce guide (page 20)
- Ne recouvrez pas ou n'obstruez aucune ouverture de l'appareil
- Cet appareil est conçu pour un usage domestique à l'intérieur seulement. Ne pas entreposer ou utiliser cet appareil à l'extérieur
- Cet appareil ne devrait être réparé que par du personnel qualifié. Pour tout examen, réparation ou réglage, contactez votre centre de service le plus rapproché.

**SAUVEGARDEZ CES INSTRUCTIONS**

## INFORMATIONS DE SÉCURITÉ IMPORTANTES

### ▲ INSTRUCTIONS DE MISE À LA TERRE

#### AVERTISSEMENT!

Une utilisation fautive de la fiche mise à la terre peut constituer un danger d'électrocution.

Cet appareil doit être mis à la terre. Dans l'éventualité d'un court-circuit, la mise à la terre procure un chemin direct de contournement du courant pour prévenir l'électrocution des manipulateurs de l'appareil.

Cet appareil est muni d'un cordon comprenant une fiche et fil de mise à la terre.

La fiche doit être branchée dans une prise correctement installée et mise à la terre.

Si les directives de mise à la terre ne sont pas tout à fait comprises ou en cas de tout doute relatif à la mise à la terre appropriée de l'appareil, faites appel à un électricien licencié ou à un technicien de service.

Si la prise murale est une prise à 2 branches, c'est votre obligation, et la responsabilité vous en incombe, de la faire remplacer par une prise à trois branches adéquatement mise à la terre.

Pour un meilleur rendement et pour éviter que les ampoules d'éclairage de la résidence soient affectées d'un affaïssissement de tension, ou que le fusible ou disjoncteur du circuit ne grille ou ne se déclenche, dédez un circuit d'alimentation individuel à l'appareil de refroidissement.

**Sous aucun prétexte il est permis de couper ou d'enlever la troisième branche (mise à la terre) de la fiche du cordon électrique.**

**N'utilisez pas d'adaptateur de fiche avec cet appareil.**

**N'utilisez pas de cordon de rallonge avec cet appareil.** Si le cordon électrique de l'appareil ne rejoint pas la prise murale, faites installer une prise plus rapprochée par un électricien ou un technicien qualifié.

### EMPLACEMENT

#### À FAIRE :

- Choisir un endroit avec un plancher solide et au niveau.
- Laisser un espace de 13 cm (5 po) entre l'arrière de l'appareil et tout mur adjacent.
- Éviter l'exposition au soleil direct et à la chaleur. Le soleil direct peut affecter la couche d'acrylique. Les sources de chaleur à proximité peuvent causer une plus grande consommation d'électricité.

#### À NE PAS FAIRE :

- **Utiliser cet appareil à l'extérieur:** Cet appareil a été conçu pour usage domestique seulement. Ne pas faire fonctionner ou entreposer cet appareil à l'extérieur.
- **Incorporer cet appareil dans une armoire:** Cet appareil est conçu pour une utilisation autonome seulement et n'est pas prévu pour être encastré.



## IDENTIFICATION DES ÉLÉMENTS

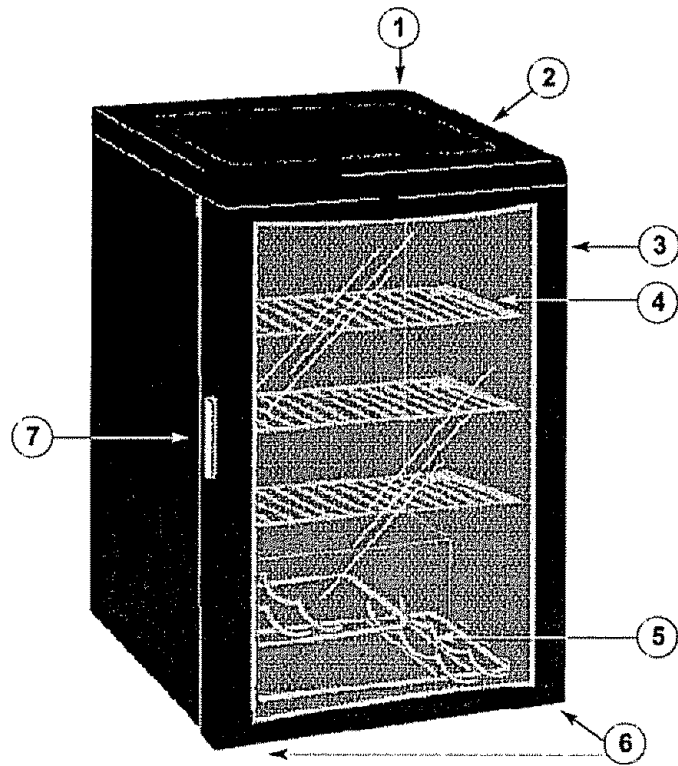

- |   |  |
|---|--|
| <p><b>1. Thermostat mécanique monté à l'arrière</b><br/>Règle la température de votre cabinet à vin entre 6 °C (42,8 °F) et 14 °C (52,7 °F).</p> <p><b>2. Surface de travail</b></p> <p><b>3. Portes En Verre Trempé:</b> Teinté pour protéger contre les rayons UV tout en permettant de voir facilement le contenu du cabinet.</p> <p><b>4. Étagère Plastifiée pour Boutelles</b></p> | <p><b>5. Porte-bouteilles étagé</b><br/>Capacité de six (6) bouteilles de vin.</p> <p><b>6. Pieds Adjustables</b></p> <p><b>7.</b></p> <p><b>8. Lumière Intérieures (non illustré)</b><br/>S'allume lorsqu'on ouvre la porte du cabinet.</p> |
|---|--|

| Spécifications |                     |                  |                |
|----------------|---------------------|------------------|----------------|
| Largeur        | 447,8 mm (17,65 po) | Volume total net | 72 l (2,5 pl3) |
| Hauteur        | 508 mm (20 po)      | Poids net        | 23 kg (51 lb)  |
| Profondeur     | 685,8 mm (27 po)    |                  |                |

## Inversion du sens d'ouverture de la porte

### IMPORTANT !

OUTILS REQUIS : Tournevis Phillips #2

1. Débrancher l'appareil de la prise électrique (si branché) et le déposer avec l'arrière à plat sur le sol.
2. Enlever les vis de la charnière du bas.
3. Tirer la porte vers le bas pour l'enlever du cabinet du refroidisseur de bouteilles de vin.
4. Retirez l'axe de la charnière supérieure en haut à gauche de la porte et l'installez en haut à droite de la porte.
5. Enlever le capuchon de plastique du côté gauche de porte et le réinstaller sur le côté droit de porte (l'endroit de l'axe de la charnière supérieure précédente).
6. Replacer soigneusement la porte sur le cabinet et remontez-la jusqu'à ce que l'axe de la charnière supérieure rentre dans le haut de la porte.
7. Alors que la porte sera fermée, installez la charnière du bas.
8. Fermer la porte et remettre l'appareil debout (attendre 60 minutes avant de brancher à nouveau le refroidisseur à vin), vérifier l'alignement de la porte et l'étanchéité contre le cabinet.

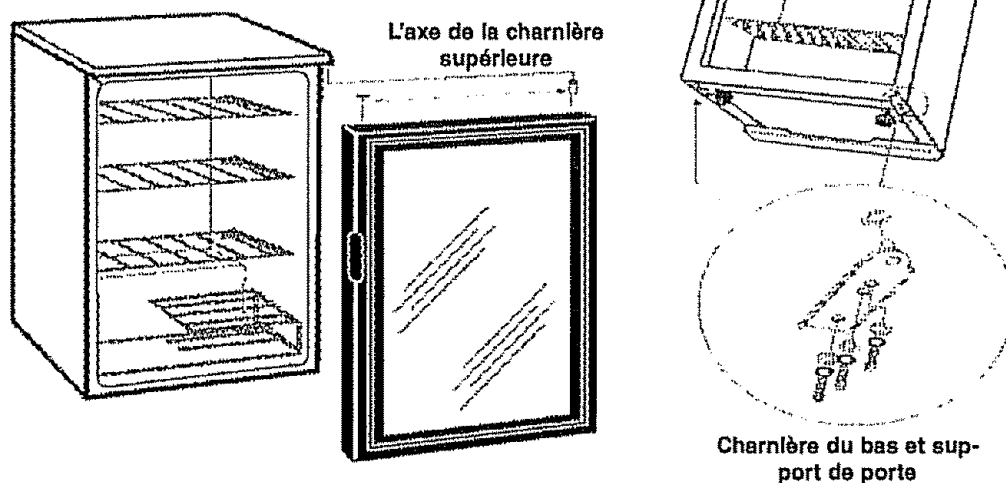

### REMARQUE

Avant d'utiliser votre cabinet à vin, assurez vous que la porte est bien alignée sur le cabinet et que tous les boulons et attaches sont bien serrés, sinon, apportez les correctifs nécessaires.

## Instructions de Fonctionnement

### Les Réglages de Votre Refroidisseur à vin

#### Réglage du contrôle de température

La température du refroidisseur à vin est contrôlée en ajustant/réglant la roulette de contrôle de température, située à l'arrière du cabinet.

Pour démarrer le refroidisseur à vin et obtenir un refroidissement maximum rapidement :

- Tourner la roulette de contrôle de température au réglage 'Max' (maximum) à la section (large) bleu foncé du cadran gradué de contrôle.
- Laisser l'appareil fonctionner à ce réglage pour 3-4 heures.
- Lorsque le refroidissement maximum est atteint, tourner la roulette de contrôle de température à la position « 10 heures » sur le cadran bleu de contrôle gradué. Voir fig. B.
- Pour arrêter le refroidisseur de vin, (pas de refroidissement) tourner la roulette de contrôle à la position "O". Voir fig. A.

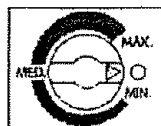

Fig. A



Fig. B

#### REMARQUE

Après avoir rebranché l'appareil, attendez entre 3 à 5 minutes avant de tourner son contrôle de température.

Mette le contrôle à la position "O" pour arrêter temporairement le cycle de refroidissement.

Si vous prévoyez ne pas vous servir de votre refroidisseur à vin pour une longue période de temps, débranchez le du réceptacle mural et laissez la porte entrouverte.

#### Dégivrage

La conception de votre cabinet à vin comprend un circuit de cyclage de dégivrage automatique. Qu'est-ce que le cycle de dégivrage automatique?

Les surfaces réfrigérantes se dégivrent automatiquement durant le temps d'arrêt de la commande de refroidissement (Thermostat). L'eau de fonte du givre s'évapore automatiquement en étant acheminée dans un plateau au dessus du compresseur et dont la chaleur produit ce travail.

### Périodes de vacances et déménagements

#### IMPORTANT

Si vous déménagez, retirez ou fixez solidement tout article restant à l'intérieur du cabinet. Pour ne pas endommager les vis de mise à niveau, vissez les complètement dans la base.

#### Périodes de vacances

Pour les courtes absences, laissez le bouton de commande à son réglage usuel.

Pour les longues absences :

1. Retirez toutes les bouteilles du cabinet.
2. Débranchez l'appareil de la prise électrique.

3. Nettoyez le cabinet à vin de fond en comble.

4. Laissez la porte ouverte pour prévenir la formation de condensat, de moisissures et de mauvaises odeurs.

# FONCTIONNEMENT

## IMPORTANT !

**Ne recouvrez PAS** les étagères de feuilles d'aluminium ou de tout autre membrane qui préviendrait la circulation de l'air à l'intérieur du cabinet.

## Chargement

### IMPORTANT

Le cabinet à vin peut accepter un maximum\* de vingt-cinq (25) bouteilles de vin de 750 ml.

\*Lorsque chargées selon les instructions.

Entreposez le vin dans des bouteilles scellées seulement.

### L'étagère du haut

Chargez jusqu'à cinq (5) bouteilles sur l'étagère en plaçant la bouteille du centre en sens inverse (voir la figure ci-dessous)

**L'étagère du haut : 5 bouteilles**

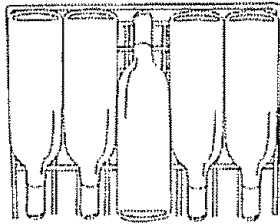

### Les étagères médianes

Chargez jusqu'à sept (7) bouteilles sur les étagères en plaçant tous les goulots de bouteilles en direction vers l'extérieur.

**Étagères médianes : 14 bouteilles**

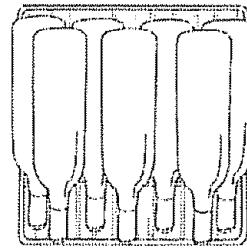

### L'étagère du bas

Avec tous les goulots de bouteilles en direction de la poignée du support, chargez, d'un maximum de trois (3) bouteilles, le niveau inférieur du support et puis chargez le niveau supérieur d'un autre trois (3) bouteilles.

**Étagère du bas ; 6 bouteilles**

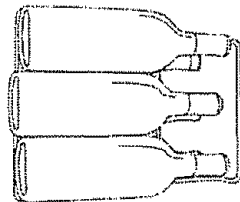

## SOINS ET NETTOYAGE

### MISE EN GARDE!

Assurez vous que l'alimentation est coupée avant de nettoyer n'importe quelle partie de cet appareil.

### Conseils utiles

Après un nettoyage manuel, laissez la porte du cabinet à vin ouverte durant quelques minutes pour aérer et assécher l'intérieur de du cabinet.

### Nettoyage intérieur

**Parois internes, plancher, intérieur de la porte vitrée et étagères**

Certaines traces d'eau évaporée et la poussière peuvent être essuyées avec des essuie-tout mais d'autres taches peuvent nécessiter un linge humide.

#### IMPORTANT

**Ne jamais utiliser de nettoyeurs industriels ou abrasifs ou des objets acérés sur n'importe quelle partie de votre cabinet à vin**

### Nettoyage extérieur

#### Finis extérieur

Il est important de garder la région de scellement de la porte sur l'armoire propre. Nettoyez la région avec un chiffon savonneux puis rincez et asséchez.

#### Porte vitrée

Essuyez avec un chiffon humide et asséchez à fond avec un chiffon sec. N'utilisez pas de nettoyeurs en aérosol ou de grandes quantités d'eau savonneuse ou d'abrasifs / d'objets acérés sur la surface vitrée car ceux-ci pourrait l'endommager. Certains essuie-tout peuvent aussi égratigner la vitre de la porte.

#### REMARQUE

**Ne pas utiliser de nettoyeurs contenant de l'ammoniaque ou de l'alcool sur le cabinet à vin.**

*L'ammoniaque ou l'alcool peut altérer le fini du cabinet.*

#### Cadre de porte

N'utilisez que des détergents doux et non abrasifs appliqués avec une éponge ou un chiffon doux. Rincez abondamment

## En cas de panne

### Avant de placer un appel de service

| Problème  | Cause possible  | Ce qu'il faut faire   |
|---|---|---|
| L'appareil n'est pas alimenté                           | Un fusible de votre panneau de distribution peut être grillé ou le disjoncteur déclenché. | Remplacez le fusible ou réarmez le disjoncteur.   |
|   | Surtension.   | Débranchez le refroidisseur à vin et attendez 3 minutes, et puis rebranchez le.   |
|   | La fiche n'est pas complètement insérée dans la prise murale.                             | Assurez-vous que la fiche à 3 branches du refroidisseur à vin est complètement insérée dans la prise.   |
| La température à l'intérieur du cabinet est trop élevée | Réglage de la température   | Vérifiez le réglage du thermostat et corriger s'il y a lieu.  |
|   | La porte n'est pas bien fermée ou est ouverte trop souvent                                | Assurez-vous que la porte est fermée et que le joint d'étanchéité fasse contact avec le cabinet. N'ouvrez la porte que brièvement et seulement lorsque nécessaire.                  |
|   | Stocké une grande quantité de bouteilles non réfrigérées dans le cabinet                  | Limitez la quantité de bouteilles non réfrigérées qui sont ajoutées simultanément dans le cabinet. Si possible, essayez d'introduire progressivement les bouteilles non refroidies. |
| Condensation sur le cabinet et/ou autour de la porte    | Niveau d'humidité élevé dans la maison  | La condensation se résorbera quand le niveau d'humidité retournera à la normale   |
|   | La porte n'est pas bien fermée ou est ouverte trop souvent                                | Assurez-vous que la porte est fermée et que le joint d'étanchéité fasse contact avec le cabinet. N'ouvrez la porte que brièvement et seulement lorsque nécessaire.                  |

Si aucune des suggestions ci-dessus ne corrigent le problème, communiquez avec notre service d'assistance au **1-800-469-4663**



## Garantie d'appareil ménager Kenmore

### Garantie limitée d'un an

Lorsque assemblé, utilisé et entretenu conformément aux instructions fournies avec ce produit, en cas de défectuosité de cet appareil ménager en raison d'un défaut de matériau ou de fabrication en dedans d'un an de la date d'achat, composez le 1-800-4-MY HOME® (1-800-469-4663) pour prendre les arrangements et obtenir la réparation gratuite. Si cet appareil ménager est utilisé à des fins autres que privés et domestiques, cette garantie ne sera applicable que pour 90 jours à partir de la date de l'achat.

### MODALITÉS DE LA GARANTIE

Cette garantie ne couvre que les défauts de matériau et de fabrication. Sears ne paiera PAS pour :

- 1 Les items à jeter après l'emploi qui sont sujets à l'usure en raison de l'usage normal, y compris mais sans s'y limiter, les filtres, les courroies, les ampoules de lampe et les sacs.
- 2 Les services d'un technicien pour enseigner l'assemblage correct, l'utilisation ou l'entretien à l'utilisateur.
- 3 Les services d'un technicien pour nettoyer ou faire l'entretien de ce produit.
- 4 Les dommages au, ou la défectuosité de ce produit s'il n'est pas assemblé, utilisé ou entretenu conformément à toutes les instructions fournies avec le produit.
- 5 Les dommages au, ou la défectuosité de ce produit résultant d'un accident, de l'abus, de l'usage inapproprié ou usage autre que celui auquel il est destiné.
- 6 Les dommages au, ou la défectuosité de ce produit causés par l'usage de détergents, de nettoyeurs, de produits chimiques ou ustensiles autres que ceux recommandés par toutes les instructions fournies avec ce produit.
- 7 Les dommages au, ou la défectuosité de certaines pièces ou systèmes résultant de toutes modifications non autorisées complétées sur ce produit.

### EXCLUSIONS

Désistement de garanties implicites; limite de recours.

Le seul et unique recours du client sous cette garantie limitée sera la réparation du produit conformément aux dispositions des présentes. Les garanties implicites, y compris celles de qualité marchande et d'aptitude pour un usage particulier, sont limitées à un an ou à la période la plus courte permise par la loi. Sears n'accepte aucune responsabilité envers les dommages indirects ou accessoires. Certains états ou provinces ne permettent pas l'exclusion ou la limitation des dommages indirects ou accessoires, ou les limitations de durée des garanties implicites de qualité marchande et d'aptitude pour un usage particulier; ces exclusions ou limitations pourraient donc ne pas être applicables dans votre cas.

Cette garantie est applicable seulement quand l'appareil ménager est utilisé aux États-Unis ou au Canada.

### Service sous-garantie

En Atelier.

Cette garantie vous donne des droits légaux spécifiques et vous pourriez aussi avoir d'autres droits qui varient d'un état ou d'une province à l'autre.

Sears, Roebuck and Co., Dept. 817WA, Hoffman Estates, IL 60179

Sears Canada Inc., Toronto, Ontario, Canada M5B 2B8

08/07







**OWNER'S MANUAL  
GUIDE DU PROPRIÉTAIRE**

**Model • Modèle  
461.99609**

For service, contact your nearest service  
depot or call:

**1-800-26-4MY-HOME**

to recommend a depot in  
your area

Pour obtenir de l'assistance, communiquez  
avec votre centre de service le plus rap-  
proché ou composez le :

**1-800-26-469-4663**

pour localiser le dépositaire de votre  
région

**Free-Standing Wine Cooler**

The model number of your wine cooler is found on the serial plate located on the back, top-left hand corner of the refrigerator.

All repair parts available for purchase or special order when you visit your nearest service depot. To request service and/or the location of the service depot nearest you, call the toll free number listed to the left in Canada and the U.S.

When requesting service or ordering parts, always provide the following information:

- Product type
- Model number
- Part description

**Refrididisseur de Vin pour application  
autonome**

Le numéro de modèle se trouve sur la plaque signalé-  
tique au dos de l'unité.

Vous pouvez vous procurer/commander toute pièce de  
rechange chez votre dépositaire le plus rapproché.

Pour toute demande de service ou pour localiser le  
dépositaire/centre de service le plus rapproché, com-  
posez le numéro SANS FRAIS.

Pour toute demande de service ou commande de  
pièces, fournissez toujours l'information suivante :

- Type de produit
- Numéro de modèle
- Description de la pièce requise

Sears, Roebuck and Co., Hoffman Estates, IL 60179 U.S.A  
Sears Canada Inc., Toronto, Ontario, Canada M5B 2B8