

# **SEARS**

## **OWNER'S MANUAL**

# **CRAFTSMAN<sup>®</sup>**

## ***PERMANENTLY LUBRICATED TANK MOUNTED AIR COMPRESSOR***

- SAFETY GUIDELINES
- ASSEMBLY
- OPERATION
- MAINTENANCE
- TROUBLESHOOTING
- REPAIR PARTS

**IMPORTANT:**  
Read the Safety Guidelines and  
All Instructions Carefully Before  
Operating.

---

**Sears, Roebuck and Co., Hoffman Estates, IL 60179 U.S.A.**

---

# TABLE OF CONTENTS

Page

SAFETY GUIDELINES .....	3
WARNING CHART .....	3
GLOSSARY .....	5
ACCESSORIES FOR USE WITH SEARS AIR COMPRESSORS .....	5
GENERAL INFORMATION .....	5
DESCRIPTION OF OPERATION .....	6
ASSEMBLY .....	7
INSTALLATION AND BREAK-IN PROCEDURES .....	7
Location of Air Compressor .....	7
Lubrication and Oil .....	7
Extension Cords .....	7
Voltage and Circuit Protection .....	7
Grounding Instructions .....	8
Break-in Procedure .....	8
OPERATING PROCEDURES .....	9
MAINTENANCE .....	10
Check Valve -Replacement .....	10
Safety Valve - Inspection .....	10
Storage .....	10
TROUBLESHOOTING GUIDE .....	11
HOW TO ORDER REPAIR PARTS .....	14
WARRANTY .....	14

# SAFETY GUIDELINES - DEFINITIONS

<p>This manual contains information that is important for you to know and understand. This information relates to protecting <b>YOUR SAFETY</b> and <b>PREVENTING EQUIPMENT PROBLEMS</b>. To help you recognize this information, we use symbols to the right. Please read the manual and pay attention to these sections.</p>	<div style="text-align: center; border: 1px solid black; padding: 2px;"><b>⚠ DANGER</b></div> <p>URGENT SAFETY INFORMATION - A HAZARD THAT WILL CAUSE SERIOUS INJURY OR LOSS OF LIFE.</p>	<div style="text-align: center; border: 1px solid black; padding: 2px;"><b>⚠ CAUTION</b></div> <p>Information for preventing damage to equipment.</p>
	<div style="text-align: center; border: 1px solid black; padding: 2px;"><b>⚠ WARNING</b></div> <p>IMPORTANT SAFETY INFORMATION - A HAZARD THAT <i>MIGHT</i> CAUSE SERIOUS INJURY OR LOSS OF LIFE.</p>	<div style="text-align: center; border: 1px solid black; padding: 2px;"><b>NOTE</b></div> <p>Information that you should pay special attention to.</p>

## IMPORTANT SAFETY INSTRUCTIONS

• **SAVE THESE INSTRUCTIONS** •



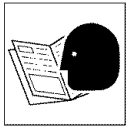

### ⚠ WARNING

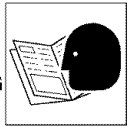

IMPROPER OPERATION OR MAINTENANCE OF THIS PRODUCT COULD RESULT IN SERIOUS INJURY AND PROPERTY DAMAGE. READ AND UNDERSTAND ALL WARNINGS AND OPERATING INSTRUCTIONS BEFORE USING THIS EQUIPMENT.

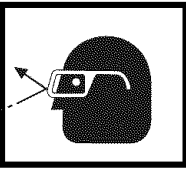

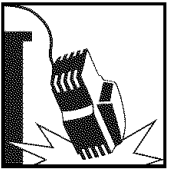
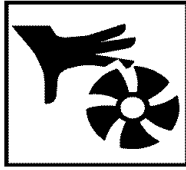
HAZARD	WHAT CAN HAPPEN	HOW TO PREVENT IT
<div style="text-align: center; border: 1px solid black; padding: 2px;"><b>⚠ WARNING</b></div> <p style="text-align: center;"><b>RISK OF BURSTING</b></p> <div style="text-align: center; margin-top: 10px;"> </div>	<p><i>Air Tank</i></p> <ul style="list-style-type: none"> <li>• <b>THE FOLLOWING CONDITIONS COULD lead to a weakening of the tank, and RESULT IN A VIOLENT TANK EXPLOSION:</b> <ol style="list-style-type: none"> <li>1. <b>FAILURE TO PROPERLY DRAIN condensed WATER FROM THE TANK</b>, causing rust and thinning of the tank steel.</li> <li>2. <b>MODIFICATIONS</b> or attempted repairs <b>TO THE TANK</b>.</li> <li>3. Unauthorized <b>MODIFICATIONS TO THE PRESSURE SWITCH, SAFETY VALVE, OR any OTHER COMPONENTS WHICH CONTROL tank PRESSURE</b>.</li> </ol> </li> </ul> <p><i>Attachments and Accessories</i></p> <ul style="list-style-type: none"> <li>• <b>EXCEEDING THE PRESSURE RATING OF AIR TOOLS</b>, spray guns, air operated accessories, tires <b>AND</b> other <b>INFLATABLES CAN CAUSE THEM TO EXPLODE</b> or fly apart, and could result in serious injury.</li> </ul>	<ul style="list-style-type: none"> <li>• <b>DRAIN TANK DAILY OR AFTER EACH USE</b>. If tank develops a leak, replace it immediately with a new tank or new compressor outfit.</li> <li>• <b>NEVER</b> drill into, weld, or <b>MAKE ANY MODIFICATIONS TO THE TANK</b> or its attachments. Never attempt to repair a damaged or leaking tank. Replace with a new tank.</li> <li>• The tank is designed to withstand specific operating pressures. <b>NEVER MAKE ADJUSTMENTS OR PARTS SUBSTITUTIONS TO</b> alter the <b>FACTORY SET</b> operating <b>PRESSURES</b>.</li> <li>• Follow the equipment manufacturers recommendation and never exceed the maximum allowable pressure rating of attachments. <b>NEVER USE THE COMPRESSOR TO INFLATE SMALL LOW-PRESSURE OBJECTS SUCH AS CHILDREN'S TOYS, FOOTBALLS, BASKETBALLS, ETC.</b></li> </ul>
<div style="text-align: center; border: 1px solid black; padding: 2px;"><b>⚠ WARNING</b></div> <p style="text-align: center;"><b>RISK OF ELECTRIC SHOCK</b></p> <div style="text-align: center; margin-top: 10px;"> </div>	<ul style="list-style-type: none"> <li>• Your <b>AIR COMPRESSOR</b> is powered by electricity. Like any other electrically powered device, <b>IF it is NOT USED PROPERLY it MAY CAUSE ELECTRICAL SHOCK</b>.</li> <li>• <b>ELECTRICAL GROUNDING: FAILURE TO PROVIDE ADEQUATE GROUND-ING TO THIS PRODUCT COULD RESULT IN SERIOUS INJURY OR DEATH FROM ELECTROCUTION. SEE GROUNDING INSTRUCTIONS IF APPLICABLE.</b></li> </ul>	<ul style="list-style-type: none"> <li>• Any <b>ELECTRICAL WIRING OR REPAIRS</b> required to this product <b>SHOULD BE PERFORMED BY QUALIFIED SERVICE PERSONNEL OR a LICENSED ELECTRICIAN</b>, in accordance with national and local electrical codes.</li> <li>• <b>MAKE CERTAIN</b> that the <b>ELECTRICAL CIRCUIT</b> to which the compressor is connected <b>PROVIDES PROPER ELECTRICAL GROUNDING, CORRECT VOLTAGE, AND ADEQUATE FUSE PROTECTION</b>.</li> <li>• Never operate the compressor outdoors when it is raining.</li> </ul>

HAZARD	WHAT CAN HAPPEN	HOW TO PREVENT IT
<p><b>RISK OF ELECTRICAL SHOCK</b> (cont'd)</p> 	<p><u>REPAIRS ATTEMPTED BY UNQUALIFIED PERSONNEL CAN RESULT IN SERIOUS INJURY OR DEATH BY ELECTROCUTION.</u></p> <p>ELECTRICAL GROUNDING: <u>FAILURE TO PROVIDE ADEQUATE GROUNDING TO THIS PRODUCT COULD RESULT IN SERIOUS INJURY OR DEATH FROM ELECTROCUTION. SEE GROUNDING INSTRUCTIONS.</u></p>	<p>ANY <u>ELECTRICAL WIRING OR REPAIRS</u> REQUIRED ON THIS PRODUCT <u>SHOULD BE PERFORMED BY AUTHORIZED SERVICE CENTER PERSONNEL</u> IN ACCORDANCE WITH NATIONAL AND LOCAL ELECTRICAL CODES.</p> <p><u>MAKE CERTAIN THAT THE ELECTRICAL CIRCUIT TO WHICH THE COMPRESSOR IS CONNECTED PROVIDES PROPER ELECTRICAL GROUNDING, CORRECT VOLTAGE AND ADEQUATE FUSE PROTECTION.</u></p>
<p><b>RISK FROM FLYING OBJECTS</b></p> 	<p>THE <u>COMPRESSED AIR</u> STREAM CAN CAUSE <u>SOFT TISSUE DAMAGE</u> TO EXPOSED SKIN AND CAN <u>PROPEL</u> DIRT, CHIPS, <u>LOOSE PARTICLES</u> AND SMALL OBJECTS AT <u>HIGH SPEED</u>, RESULTING IN PROPERTY DAMAGE OR PERSONAL INJURY.</p>	<p><u>ALWAYS WEAR ANSI Z87.1 APPROVED SAFETY GLASSES WITH SIDE SHIELDS</u> WHEN USING THE COMPRESSOR.</p> <p><u>NEVER POINT ANY NOZZLE OR SPRAYER TOWARD ANY PART OF THE BODY OR AT OTHER PEOPLE OR ANIMALS.</u></p> <p><u>ALWAYS TURN THE COMPRESSOR OFF AND BLEED PRESSURE</u> FROM THE AIR HOSE AND TANK <u>BEFORE</u> ATTEMPTING MAINTENANCE, <u>ATTACHING TOOLS</u> OR ACCESSORIES.</p>
<p><b>RISK TO BREATHING</b></p> 	<p>THE <u>COMPRESSED AIR</u> FROM YOUR COMPRESSOR <u>IS NOT SAFE FOR BREATHING!</u> THE AIR STREAM MAY CONTAIN CARBON MONOXIDE, TOXIC VAPORS OR SOLID PARTICLES.</p> <p><u>SPRAYED MATERIALS</u> SUCH AS PAINT, PAINT SOLVENTS, PAINT REMOVER, INSECTICIDES, WEED KILLERS, ETC., <u>CONTAIN HARMFUL VAPORS</u> AND POISONS.</p>	<p><u>NEVER INHALE AIR FROM THE COMPRESSOR</u> EITHER DIRECTLY OR FROM A BREATHING DEVICE CONNECTED TO THE COMPRESSOR.</p> <p><u>WORK IN AN AREA WITH GOOD CROSS-VENTILATION.</u> READ AND <u>FOLLOW THE SAFETY INSTRUCTIONS</u> PROVIDED ON THE LABEL OR SAFETY DATA SHEETS <u>FOR THE MATERIAL YOU ARE SPRAYING.</u> <u>USE A NIOSH/MSHA APPROVED RESPIRATOR</u> DESIGNED FOR USE WITH YOUR SPECIFIC APPLICATION.</p>
<p><b>RISK OF FALLING</b></p> 	<p>A PORTABLE <u>COMPRESSOR CAN FALL</u> FROM A TABLE, WORKBENCH OR ROOF <u>CAUSING DAMAGE TO THE COMPRESSOR WHICH COULD RESULT IN SERIOUS INJURY.</u></p>	<p><u>ALWAYS OPERATE COMPRESSOR IN A STABLE SECURE POSITION</u> TO PREVENT ACCIDENTAL MOVEMENT OF THE UNIT. <u>NEVER OPERATE COMPRESSOR ON A ROOF OR OTHER ELEVATED POSITION.</u> <u>USE ADDITIONAL AIR HOSE TO REACH HIGH LOCATIONS.</u></p>
<p><b>RISK FROM MOVING PARTS</b></p> 	<p>THE COMPRESSOR <u>CYCLES AUTOMATICALLY WHEN THE PRESSURE SWITCH IS IN THE ON/AUTO POSITION.</u></p> <p><u>MOVING PARTS CAN CAUSE SERIOUS INJURY OR DAMAGE</u> IF THEY COME INTO CONTACT WITH YOU OR YOUR CLOTHING.</p> <p><u>ATTEMPTING TO OPERATE OR REPAIR COMPRESSOR WITH PROTECTIVE SHROUDS REMOVED CAN EXPOSE YOU TO MOVING PARTS AND ELECTRICAL SHOCK.</u></p>	<p><u>ALWAYS TURN OFF THE COMPRESSOR, BLEED PRESSURE FROM THE AIR HOSE AND TANK, AND UNPLUG FROM ELECTRICAL OUTLET BEFORE PERFORMING MAINTENANCE OR ATTACHING TOOLS AND ACCESSORIES.</u></p> <p><u>DO NOT REMOVE THE PROTECTIVE COVERS FROM THIS PRODUCT. NEVER OPERATE THE COMPRESSOR WITH GUARDS OR COVERS WHICH ARE DAMAGED OR REMOVED.</u></p> <p><u>ANY REPAIRS REQUIRED ON THIS PRODUCT SHOULD BE PERFORMED BY AUTHORIZED SERVICE CENTER PERSONNEL.</u></p>
<p><b>RISK OF BURNS</b></p> 	<p><u>TOUCHING EXPOSED METAL</u> SUCH AS THE COMPRESSOR HEAD OR OUTLET TUBE <u>CAN RESULT IN SERIOUS BURNS.</u></p>	<p><u>NEVER TOUCH ANY EXPOSED METAL PARTS ON COMPRESSOR DURING OR IMMEDIATELY AFTER OPERATION. COMPRESSOR WILL REMAIN HOT</u> FOR SEVERAL MINUTES AFTER OPERATION.</p>

# GLOSSARY

**CFM:** Cubic feet per minute.

**SCFM:** Standard cubic feet per minute; a unit of measure of air delivery.

**PSIG:** Pounds per square inch gauge; a unit of measure of pressure.

**ASME:** American Society of Mechanical Engineers; made, tested, inspected and registered to meet the standards of the ASME.

**U.L. Listed:** This product is Listed by Underwriters Laboratories, Inc. (UL). Samples of this product have been evaluated by UL and meet applicable UL Standards for Safety.

**Cut-In Pressure:** While the motor is off, air tank pressure drops as you continue to use your accessory. When the tank pressure drops to a certain low level the motor will restart automatically. The low pressure at which the motor automatically re-starts is called "cut-in pressure."

**Cut-Out Pressure:** When you turn on your air compressor and it begins to run, air pressure in the air tank begins to build. It builds to a certain high pressure before the motor automatically shuts off - protecting your air tank from pressure higher than its capacity. The high pressure at which the motor shuts off is called "cut-out pressure."

## ACCESSORIES FOR USE WITH SEARS AIR COMPRESSORS

- SPRAY GUNS
- BLOW GUNS
- AIR CAULKING GUNS
- AIR BRUSHES
- AIR LINE FILTERS
- TIRE AIR CHUCKS
- PAINT TANKS
- AIR TANKS
- INFLATOR KITS
- QUICK CONNECTOR SETS  
(various sizes)

- AIR PRESSURE REGULATORS
- OIL FOGLUBRICATORS
- AIR TOOLS:
  - Drills – Intermittent Use
  - Impact Wrenches – Intermittent Use
- AIR HOSE:
  - 1/4", 5/16" or 3/8" I.D.
  - in various lengths
- NAILER/STAPLERS
- DRAIN CLEANER

## GENERAL INFORMATION

You have purchased an air compressor unit consisting of a one cylinder, single-stage air compressor pump and air tank. Included are wheels, regulator, gauges, and handle.

This air compressor requires no oil. Now you can enjoy all the benefits of having an air compressor without ever having to purchase, add or change oil.

Your air compressor can be used for operating paint spray guns, air tools, air brushes, or inflating tires and plastic

toys, spraying weed killers, insecticides, etc. An air pressure regulator is required for most of the applications.

An air filter which removes moisture and dirt from compressed air should be used where applicable.

These accessories can be purchased from most Sears stores or from the Sears Power Tool Catalog.

---

# DESCRIPTION OF OPERATION

---

**Air Compressor Pump:** To compress air, the piston moves up and down in the cylinder. On the downstroke, air is drawn in through the air intake valves. The exhaust valves remain closed. On the upstroke of the piston, air is compressed. The intake valves close and compressed air is forced out through the exhaust valves, through the outlet tube, through the check valve and into the air tank. Working air is not available until the compressor has raised the air tank pressure above that required at the air outlet.

**Check Valve:** When the air compressor is operating, the check valve is “open”, allowing compressed air to enter the air tank. When the air compressor reaches “cut-out” pressure, the check valve “closes”, allowing air pressure to remain inside the air tank.

**Pressure Release Valve:** The pressure release valve located on the side of the pressure switch, is designed to automatically release compressed air from the compressor head and the outlet tube when the air compressor reaches “cut-out” pressure or is shut off. If the air is not released, the motor will not be able to start. The pressure release valve allows the motor to restart freely. When the motor stops running, air will be heard escaping from the valve for a few seconds. No air should be leaking when the motor is running.

**Pressure Switch:** The pressure switch automatically starts the motor when the air tank pressure drops below the factory set “cut-in” pressure. It stops the motor when the air tank pressure reaches the factory set “cut-out” pressure.

**Safety Valve:** If the pressure switch does not shut off the air compressor at its cut-out pressure setting, the safety valve will protect the tank against high pressure by “popping out” at its factory set pressure (slightly higher than the pressure switch cut-out setting).

**Regulator:** The air pressure coming from the air tank is controlled by the regulator. Turn the regulator knob clockwise to increase pressure and counter-clockwise to decrease pressure. To avoid minor readjustment after making a change in pressure setting, always approach the desired pressure from a lower pressure. When reducing from a higher to a lower setting, first reduce to some pressure less than that desired, then bring up to the desired pressure. Depending on the air requirements of each particular accessory, the outlet regulated air pressure may have to be adjusted while operating the accessory.

**Outlet Pressure Gauge:** The outlet pressure gauge indicates the air pressure available at the outlet side of the regulator. This pressure is controlled by the regulator and is always less or equal to the tank pressure. See “Operating Procedures”.

**Tank Pressure Gauge:** The tank pressure gauge indicates the reserve air pressure in the tank.

**Cooling System:** This compressor contains an advanced design cooling system. At the heart of this cooling system is an engineered fan. It is perfectly normal for this fan to blow air through the vent holes in large amounts. You know that the cooling system is working when air is being expelled.

## TOOLS NEEDED FOR ASSEMBLY

- a 9/16" socket or open end wrench for attaching the wheels
- a 3/8" open end wrench or socket to tighten handle screws

# ASSEMBLY

## Installing Wheels, Handles, Molded Foot Bumpers

### ⚠ CAUTION

**THE WHEELS AND HANDLE DO NOT PROVIDE ADEQUATE CLEARANCE, STABILITY OR SUPPORT FOR PULLING THE UNIT UP AND DOWN STAIRS OR STEPS. THE UNIT MUST BE LIFTED, OR PUSHED UP A RAMP.**

1. Attach the handle to the compressor saddle by inserting the handle inside the compressor saddle and lining up the bolt holes on each side. Install the two screws, one on each side. Tighten securely.

### ⚠ CAUTION

**It will be necessary to brace or support one side of the outfit when installing the wheels because the compressor will have a tendency to tip over.**

2. Install one shoulder bolt and one nut for each wheel. Tighten securely. The outfit will sit level if the wheels are properly installed.
3. Clean and dry underside of air tank leg opposite wheels. Remove the protective strip from the adhesive backed molded foot bumpers. Attach the foot bumpers to the bottom of leg on each end. Press firmly into place.

## INSTALLATION AND BREAK-IN PROCEDURES

### Location of the Air Compressor

Locate the air compressor in a clean, dry and well ventilated area. The air compressor should be located at least 12" away from the wall or other obstructions that will interfere with the flow of air. The air compressor pump and shroud are designed to allow for proper cooling. The ventilation openings on the compressor are necessary to maintain proper operating temperature. Do not place rags or other containers on or near these openings.

### Lubrication and Oil

This unit needs no lubrication or oiling.

### Extension Cords

Use extra air hose instead of an extension cord to avoid voltage drop and power loss to the motor, and to prevent overheating.

If an extension cord must be used, be sure it is:

- a 3-wire extension cord that has a 3-blade grounding plug, and a 3-slot receptacle that will accept the plug on the product
- in good condition
- no longer than 50 feet
- 12 gauge (AWG) or larger. (Wire size increases as gauge number decreases. 10 AWG and 8 AWG may also be used. DO NOT USE 14 OR 16 AWG.)

### Voltage and Circuit Protection

Refer to your Parts List Manual for the voltage and circuit protection requirements of your compressor. Use only a fuse or circuit breaker that is the same rating as the branch circuit the air compressor is operated on. If the compressor is connected to a circuit protected by fuses, use only dual element time delay fuses, as noted in that Service Bulletin.

Refer to Parts List Manual for your compressor. Certain air compressor models can be operated on a 15 amp circuit if:

1. Voltage supply to circuit is normal.
2. Circuit is not used to supply any other electrical needs (lights, appliances, etc.).
3. Extension cords comply with specifications.
4. Circuit is equipped with a 15 amp circuit breaker or 15 amp time delay fuse.

If any of the above conditions cannot be met, or if operation of the compressor repeatedly causes interruption of the power, it may be necessary to operate it from a 20 amp circuit. It is not necessary to change the cord set.

If repairing cord or plug, the grounding wire must be kept separate from the current-carrying wires. Never connect the grounding wire to a flat blade plug terminal. The grounding wire has insulation with an outer surface that is green - with or without yellow stripes.

If these grounding instructions are not completely understood, or if in doubt as to whether the compressor is properly ground-ed, have the installation checked by a qualified electrician.

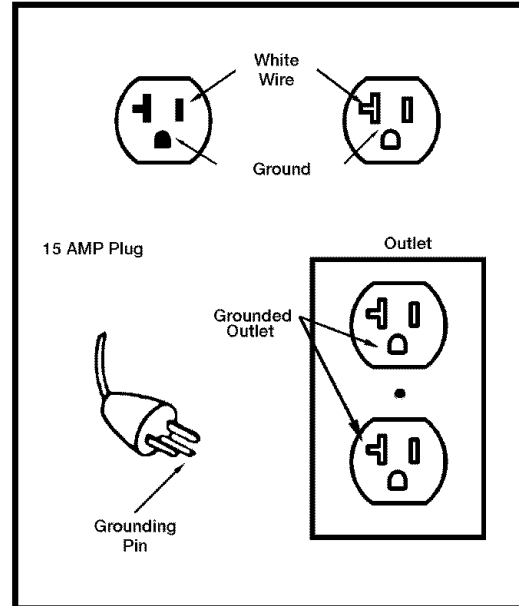

## GROUNDING INSTRUCTIONS

### ⚠ WARNING

**RISK OR ELECTRICAL SHOCK.** In the event of a short circuit, grounding reduces the risk of shock by providing an escape wire for the electric current. This air compressor must be properly grounded.

The portable air compressor is equipped with a cord having a grounding wire with an appropriate grounding plug. The plug must be used with an outlet that has been installed and grounded in accordance with all local codes and ordinances.

The outlet must have the same configuration as the plug.

### ⚠ DANGER

**IMPROPER GROUNDING CAN RESULT IN ELECTRICAL SHOCK.**

**Do not modify the plug that has been provided. If it does not fit the available outlet, the correct outlet should be installed by a qualified electrician.**

## Break-in Procedure

### ⚠ CAUTION

**Serious damage may result if the following break-in instructions are not closely followed.**

This procedure is required only once, before the air compressor is put into service.

1. Set the pressure switch **OFF/AUTO** lever in the **"OFF"** position.
2. Plug the power cord into the correct branch circuit receptacle.
3. Turn the regulator clockwise, opening it fully, to prevent air pressure build-up in the tank.
4. Move the OFF/AUTO lever to "AUTO". The compressor will start.
5. Run the compressor for 15 minutes. Make sure the regulator is open and there is no tank pressure build-up.
6. After 15 minutes, close the regulator by turning it counterclockwise. The air tank will fill to cut-out pressure and then the motor will stop.

Refer to "Operating Procedures".



# OPERATING PROCEDURES

1. Before attaching air hose or accessories, make sure the OFF/AUTO lever is set to "OFF" and the air regulator is closed.
2. Attach hose and accessories.
6. Always operate the air compressor in well-ventilated areas; free of gasoline or other solvent vapors.  
Do not operate the compressor near the spray area.

## **⚠ WARNING**

**TOO MUCH AIR PRESSURE CREATES A HAZARDOUS RISK OF BURSTING. CAREFULLY FOLLOW STEPS 3 AND 5 EACH TIME THE COMPRESSOR IS USED.**

## **⚠ CAUTION**

**Compressed air from the outfit may contain water condensation. Do not spray unfiltered air at an item that could be damaged. Some air operated tools or devices may require filtered air. Read the instructions for the air tool or device.**

3. Check the manufacturer's maximum pressure rating for air tools and accessories. The regulator outlet pressure must never exceed the maximum pressure rating. If your compressor is not supplied with a regulator with gauge, install one before using accessories.
4. Turn the OFF/AUTO lever to "AUTO" and allow tank pressure to build. Motor will stop when tank pressure reaches "cut-out" pressure.
5. Open the regulator by turning it clockwise. Adjust the regulator to the correct pressure setting. Your compressor is ready for use.

## **When you are finished:**

7. Set the "OFF/AUTO" lever to "OFF".
8. Turn the regulator counterclockwise and set the outlet pressure to zero.
9. Remove the air tool or accessory.
10. Open the regulator and allow the air to slowly bleed from the tank. Close the regulator when tank pressure is approximately 20 psi.
11. Drain water from air tank.

## **⚠ WARNING**

**WATER WILL CONDENSE IN THE AIR TANK. IF NOT DRAINED, WATER WILL CORRODE AND WEAKEN THE AIR TANK CAUSING A RISK OF AIR TANK RUPTURE.**

With tank pressure at approximately 20 psi, open the drain cock or drain valve.

## **NOTE:**

**If drain cock valve is plugged, release all air pressure. The valve can then be removed, cleaned, then reinstalled.**

12. After the water has been drained, close drain cock or drain valve. The air compressor can now be stored.

# MAINTENANCE

## ⚠ WARNING

UNIT CYCLES AUTOMATICALLY WHEN POWER IS ON. WHEN DOING MAINTENANCE, YOU MAY BE EXPOSED TO VOLTAGE SOURCES, COMPRESSED AIR OR MOVING PARTS. PERSONAL INJURIES CAN OCCUR. BEFORE PERFORMING ANY MAINTENANCE OR REPAIR, UNPLUG THE COMPRESSOR AND BLEED OFF ALL AIR PRESSURE.

---

ALL MAINTENANCE AND REPAIR OPERATIONS NOT LISTED MUST BE DONE BY QUALIFIED SERVICE PERSONNEL.

---

### Check Valve - Replacement

#### ⚠ WARNING

*Before servicing:*

- Unplug or disconnect electrical supply to compressor.
- Bleed tank of pressure.
- Allow compressor to cool.

1. Release all air pressure from air tank and unplug outfit.
2. Loosen the bottom nut and move the outlet tube to the side.
3. Unscrew the check valve (turn counterclockwise) using a socket wrench.
4. Check that the valve disc moves freely inside the check valve and that the spring holds the disc in the upper, closed position. The check valve may be cleaned with a solvent, such as paint and varnish remover.
5. Apply sealant to the check valve threads. Reinstall the check valve (turn clockwise).
6. Replace the outlet tube and tighten the bottom nut.

### Safety Valve - Inspection

#### ⚠ WARNING

If the safety valve does not work properly, over-pressurization may occur, causing air tank rupture or an explosion. Before starting compressor, pull the ring on the safety valve to make sure that the safety valve operates freely. If the valve is stuck or does not operate smoothly, it must be replaced with the same type of valve.

#### Storage

Before you store the air compressor, make sure you do the following:

1. Review the "Maintenance" and "Operating Procedures" sections and perform maintenance as necessary. Be sure to drain water from the air tank.
2. Protect the electrical cord and air hose from damage (such as being stepped on or run over). Wind them loosely around the compressor handle.

Store the air compressor in a clean and dry location.

# TROUBLESHOOTING GUIDE

## **⚠ WARNING**

**PERFORMING REPAIRS MAY EXPOSE VOLTAGE SOURCES, MOVING PARTS OR COMPRESSED AIR SOURCES. PERSONAL INJURY MAY OCCUR. PRIOR TO ATTEMPTING ANY REPAIRS, UNPLUG THE COMPRESSOR AND BLEED OFF TANK AIR PRESSURE.**

<b>PROBLEM</b>	<b>CAUSE</b>	<b>CORRECTION</b>
Excessive tank pressure - safety valve pops off.	Pressure switch does not shut off motor when compressor reaches "cut-out" pressure.  Pressure switch "cut-out" too high.	Move the pressure switch lever to the "OFF" position. If the outfit doesn't shut off, and the electrical contacts are welded together, replace the pressure switch.  Return the outfit to Sears Service Center to check and adjust, or replace switch.
Air leaks at fittings.	Tube fittings are not tight enough.	Tighten fittings where air can be heard escaping. Check fittings with soapy water solution. <b>DO NOT OVERTIGHTEN.</b>
Air leaks at pressure switch release valve.	Defective pressure switch release valve.  Defective flapper valve in manifold.  Check valve seat damaged.	Remove and replace the release valve.  Check to see if the pin in the bottom of the pressure release valve is stuck. If it does not move freely, replace the valve.  A defective flapper valve results in a constant air leak at the pressure release valve when there is pressure in the tank and the compressor is shut off. Remove and clean or replace  Inspect and replace upper manifold assembly.
Air leaks in air tank or at air tank welds.	valve. Defective air tank.	Air tank must be replaced. Do not repair the leak.  <b>⚠ WARNING</b> <b>DO NOT DRILL INTO, WELD OR OTHERWISE MODIFY AIR TANK OR IT WILL WEAKEN. THE TANK CAN RUPTURE OR EXPLODE.</b>
Air leaks between head and valve plate.	Leaking seal.	Torque head screws to 8 ft. lbs. If this does not stop leak, replace seal.
Pressure reading on the regulated pressure gauge drops when an accessory is used.	It is normal for "some" pressure drop to occur.	If there is an excessive amount of pressure drop when the accessory is used, adjust the regulator following the instructions on page 6.  <b>NOTE</b> Adjust the regulated pressure under flow conditions (while accessory is being used).

## TROUBLESHOOTING GUIDE (Continued)

PROBLEM	CAUSE	CORRECTION
Air leak from safety valve.	Possible defect in safety valve.	Operate safety valve manually by pulling on ring. If valve still leaks, it should be replaced.
Knocking Noise	Defective check valve.	Remove and clean, or replace.
Compressor is not supplying enough air to operate accessories.	<p>Decrease excessive air use or prolong excessive use of air.</p> <p>Compressor is not large enough for air sor, you need a larger compressor.</p> <p>compressor in the paint spray area.</p> <p>Check and replace if required.</p> <p>Remove and clean, or replace.</p>	<p>requirement.</p> <p>Check the accessory air requirement. If it is higher than the SCFM or pressure supplied by your air compressor, check for a restricted air intake filter.</p> <p>Clean or replace air intake filter. Do not operate the air Hole in hose.</p> <p>Check valve restricted.</p> <p>Air leaks.</p> <p>Tighten fittings. (See Air Leaks Section of Trou</p>
Motor will not run.	<p>Fuse blown, circuit breaker tripped.</p> <p>Extension cord is wrong length or gauge.</p> <p>Loose electrical connections.</p> <p>Faulty motor.</p>	<p>Check fuse box for blown fuse and replace as necessary. Reset circuit breaker. Do not use a fuse or circuit breaker with higher rating than that specified for your particular branch circuit.</p> <p>Check for proper fuse. You should be using a Quick Acting fuse.</p> <p>Check for low voltage problem.</p> <p>Check for the extension cord.</p> <p>Disconnect the other electrical appliances from circuit or operate the compressor on its own branch circuit.</p> <p>Check the extension cord.</p> <p>Check wiring connection inside terminal box.</p> <p>Have checked at local Sears Service Center.</p>
Regulator knob continuous air leak. Regulator will not shut off at air outlet.	Dirty or damaged regulator internal parts.	Clean or replace regulator, or internal parts.

# SERVICE NOTES

# SEARS

## OWNER'S MANUAL

When requesting service or ordering parts, always provide the following information:

- Model Number
- Part Number
- Part Description
- Name of Item

### FULL ONE YEAR WARRANTY AIR COMPRESSOR

If this air compressor fails due to a defect in material or workmanship within one year from the date of purchase, RETURN IT TO THE NEAREST SEARS REPAIR CENTER THROUGHOUT THE UNITED STATES AND SEARS WILL REPAIR IT, FREE OF CHARGE. IF PURCHASED FROM ORCHARD SUPPLY HARDWARE, RETURN TO THE NEAREST ORCHARD STORE AND ORCHARD WILL REPAIR IT, FREE OF CHARGE.

If this air compressor is used for commercial or rental purposes, the warranty will apply for ninety days from the date of purchase.

This warranty gives you specific legal rights and you may have other rights which vary from state to state.

# CRAFTSMAN®

## PERMANENTLY LUBRICATED TANK MOUNTED AIR COMPRESSOR

For the repair or replacement parts you need

Call 7 am - 7 pm, 7 days a week

**1-800-366-PART**

(1-800-366-7278)



For in-home major brand repair service

Call 24 hours a day, 7 days a week

**1-800-4-REPAIR**

(1-800-473-7247)



For the location of a  
Sears Parts and Repair Center in your area

Call 24 hours a day, 7 days a week

**1-800-488-1222**



For information on purchasing a Sears  
Maintenance Agreement or to inquire  
about an existing Agreement

call 9 am - 5 pm, Monday-Saturday

**1-800-827-6655**



**SEARS**  
REPAIR SERVICES  
America's Repair Specialists

# **SEARS**

## **MANUAL DEL OPERADOR**

# **CRAFTSMAN<sup>®</sup>**

## **COMPRESOR DE AIRE DE LUBRICACIÓN PERMANENTE MONTADO EN EL TANQUE**

**Importante:**  
Leer las pautas de seguridad y  
todas las Instrucciones  
cuidadosamente antes de  
operar.

- **PAUTAS DE SEGURIDAD**
- **ENSAMBLAJE**
- **OPERACIÓN**
- **MANTENIMIENTO**
- **GUÍA DE DIAGNÓSTICO  
DE PROBLEMAS**
- **REPUESTOS**

---





**Sears, Roebuck and Co., Hoffman Estates, IL 60179 U.S.A.**

# TABLA DE CONTENIDOS

	Página
PAUTAS DE SEGURIDAD .....	3
TABLA DE ADVERTENCIAS .....	3
GLOSARIO .....	5
ACCESORIOS PARA USAR EN COMPRESORES DE AIRE DE SEARS .....	5
INFORMACIÓN GENERAL .....	5
DESCRIPCIÓN DE LA OPERACIÓN .....	6
ENSAMBLAJE .....	7
PROCEDIMIENTOS PARA LA INSTALACIÓN Y ASENTAMIENTO .....	7
Ubicación del Compresor de Aire .....	7
Lubricación y Aceite .....	7
Cordones de Extensión .....	7
Voltaje y Protección del Circuito .....	7
Instrucciones para Conexión a Tierra .....	8
Procedimiento de Asentamiento .....	8
PROCEDIMIENTOS PARA LA OPERACIÓN .....	9
MANTENIMIENTO .....	10
Válvula de Retención - Reemplazo .....	10
Válvula de Seguridad - Inspección .....	10
Almacenamiento .....	10
GUÍA DE DIAGNÓSTICO DE PROBLEMAS .....	11
CÓMO ORDENAR REPUESTOS .....	14
GARANTÍA .....	14



# PAUTAS DE SEGURIDAD - DEFINICIONES

Este manual contiene información que es importante que usted sepa y entienda. Esta información se relaciona con la protección de <b>SU SEGURIDAD</b> y la <b>PREVENCIÓN DE PROBLEMAS AL EQUIPO</b> . Para ayudarle a identificar esta información usamos los siguientes símbolos. Por favor leer este manual y prestar atención especial a estas secciones.	 <b>PELIGRO</b>	 <b>CUIDADO</b>
	 <b>ADVERTENCIA</b>	 <b>NOTA</b>

INFORMACIÓN DE SEGURIDAD URGENTE - UN RIESGO QUE CAUSARÁ LESIONES PERSONALES SERIAS O LA PÉRDIDA DE VIDA.

Información para evitar daños al equipo

INFORMACIÓN DE SEGURIDAD IMPORTANTE - UN RIESGO QUE PUEDE CAUSAR LESIONES PERSONALES SERIAS O LA PÉRDIDA DE VIDA.

Información a la que debe prestar atención especial.

## INSTRUCCIONES IMPORTANTES DE SEGURIDAD

• CONSERVAR ESTAS INSTRUCCIONES •

### **ADVERTENCIA**

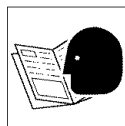

LA OPERACIÓN INAPROPIADA DE ESTA UNIDAD PUEDE CAUSAR LESIONES SERIAS Y DAÑOS A LA PROPIEDAD. LEER Y ENTENDER TODAS LAS ADVERTENCIAS DE SEGURIDAD E INSTRUCCIONES DE OPERACIÓN ANTES DE USAR ESTE EQUIPO.

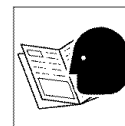

RIESGO	QUE PUEDE SUCEDER	COMO EVITARLO
<p style="text-align: center;"> <b>ADVERTENCIA</b></p> <p style="text-align: center;"><b>RIESGO DE EXPLOSIÓN</b></p> <div style="text-align: center;">  </div>	<p><b>TANQUE DE AIRE</b></p> <ul style="list-style-type: none"> <li>• <b>LAS SIGUIENTES CONDICIONES PODRÍAN</b> conducir al debilitamiento del tanque <b>RESULTANDO EN UNA VIOLENTA EXPLOSIÓN DEL TANQUE:</b> <ol style="list-style-type: none"> <li>1. <b>OMITIR DRENAR APROPIADAMENTE EL AGUA</b> condensada oxidará el tanque de acero, debilitándolo y adelgazando sus paredes.</li> <li>2. <b>MODIFICACIONES</b> o intentos de reparar <b>EL TANQUE.</b></li> <li>3. <b>MODIFICACIONES</b> no autorizadas <b>AL CONTROL DE PRESIÓN, VÁLVULA DE SEGURIDAD O</b> a cualquier <b>OTRO COMPONENTE QUE CONTROLA LA PRESIÓN</b> del tanque.</li> </ol> </li> </ul> <p><b>ADITAMENTOS Y ACCESORIOS</b></p> <ul style="list-style-type: none"> <li>• <b>EXCEDER LA CAPACIDAD DE PRESIÓN DE LAS HERRAMIENTAS NEUMÁTICAS,</b> pistolas rociadoras, accesorios para aire, llantas, y <b>OTROS ARTÍCULOS INFLABLES PUEDEN HACERLOS EXPLOTAR O SALIR DISPARADOS CAUSANDO LESIONES SERIAS.</b></li> </ul>	<ul style="list-style-type: none"> <li>• <b>DRENAR EL TANQUE DIARIAMENTE O DESPUÉS DE CADA USO.</b> Si se le produce una fuga al tanque, reemplazarlo inmediatamente por otro tanque nuevo o un compresor nuevo.</li> <li>• <b>NUNCA</b> taladrar, soldar <b>NI HACER MODIFICACIÓN ALGUNA AL TANQUE NI A SUS ADITAMENTOS.</b></li> <li>• El tanque está diseñado para resistir las presiones de trabajo especificadas. <b>NUNCA SUBSTITUIR LAS PIEZAS</b> ni alterar <b>LA REGULACIÓN DE LAS PRESIONES</b> de trabajo <b>PREFIJADAS EN FÁBRICA.</b></li> <li>• Siempre observar las recomendaciones del fabricante del equipo y nunca exceder la presión máxima especificada para un aditamento. <b>NUNCA USAR EL COMPRESOR PARA INFLAR OBJETOS PEQUEÑOS DE BAJA PRESIÓN TALES COMO JUGUETES DE NIÑOS, PELOTAS DE FÚTBOL, BALONCESTO, ETC.</b></li> </ul>
<p style="text-align: center;"> <b>ADVERTENCIA</b></p> <p style="text-align: center;"><b>RIESGO DE CHOQUE ELÉCTRICO</b></p> <div style="text-align: center;">  </div>	<ul style="list-style-type: none"> <li>• <b>EL COMPRESOR DE AIRE</b> opera con electricidad. Como cualquier otro dispositivo eléctrico, <b>PUEDE CAUSAR CHOQUE ELÉCTRICO SI NO SE USA ADECUADAMENTE.</b></li> <li>• <b>CONEXIÓN A TIERRA: EL NO HACER ADECUADAMENTE LA CONEXIÓN A TIERRA DE ESTA UNIDAD, PUEDE CAUSAR LESIONES SERIAS O MUERTE DEBIDO A ELECTROCUCIÓN. VER LAS INSTRUCCIONES DE CONEXIÓN A TIERRA APLICABLES.</b></li> </ul>	<ul style="list-style-type: none"> <li>• Todo <b>CABLEADO O REPARACIÓN ELÉCTRICA</b> que esta unidad requiera <b>DEBE REALIZARLA PERSONAL CALIFICADO DE SERVICIO O</b> un <b>ELECTRICISTA LICENCIADO,</b> de acuerdo con los códigos eléctricos nacional y locales.</li> <li>• <b>ASEGURARSE</b> que el <b>CIRCUITO ELÉCTRICO</b> al cual está conectado el compresor, <b>ESTÉ CONECTADO A TIERRA EN FORMA APROPIADA Y PROVEA EL VOLTAJE CORRECTO Y TENGA PROTECCIÓN ADECUADA MEDIANTE FUSIBLES.</b></li> <li>• Nunca operar el compresor en el exterior cuando esté lloviendo.</li> </ul>

RIESGO	QUE PUEDE SUCEDER	COMO EVITARLO
<p><b>RIESGO DE CHOQUE ELÉCTRICO (Cont.)</b></p> 	<p><b>LAS REPARACIONES EFECTUADAS POR PERSONAL NO CALIFICADO PUEDEN CAUSAR LESIONES SERIAS O MUERTE DEBIDO A ELECTROCUCIÓN.</b></p> <p><b>CONEXIÓN A TIERRA: EL NO HACER ADECUADAMENTE LA CONEXIÓN A TIERRA DE LA UNIDAD PUEDE CAUSAR LESIONES SERIAS O MUERTE DEBIDO A ELECTROCUCIÓN, VER LAS INSTRUCCIONES DE CONEXIÓN A TIERRA APLICABLES.</b></p>	<p><b>TODO CABLEADO O REPARACIÓN QUE ESTA UNIDAD REQUIERA DEBE REALIZARLA UN PERSONAL CALIFICADO DE SERVICIO ACATANDO LOS CÓDIGOS ELÉCTRICOS NACIONALES Y LOCALES.</b></p> <p><b>ASEGURARSE QUE EL CIRCUITO ELÉCTRICO AL CUAL ESTÁ CONECTADO EL COMPRESOR, ESTÉ CONECTADO A TIERRA EN FORMA APROPIADA, PROVEA EL VOLTAJE CORRECTO Y TENGA PROTECCIÓN ADECUADA MEDIANTE FUSIBLE.</b></p>
<p><b>RIESGO DE OBJETOS PROPULSADOS</b></p> 	<p>EL <b>CHORRO DE AIRE COMPRIMIDO</b> PUEDE DAÑAR EL TEJIDO HUMANO BLANDO DE LA PIEL EXPUESTA Y PUEDE <b>IMPULSAR TIERRA, PARTÍCULAS</b> Y OBJETOS PEQUEÑOS SUELTOS A VELOCIDADES ALTAS, CAUSANDO DAÑOS MATERIALES O LESIONES PERSONALES.</p>	<p>AL USAR EL COMPRESOR, <b>SIEMPRE USAR GAFAS DE SEGURIDAD</b> CON PROTECTORES LATERALES QUE <b>CUMPLAN CON LA NORMA ANSI Z87.1</b></p> <p><b>NUNCA APUNTAR LA BOQUILLA O EL ROCIADOR HACIA PARTES DEL CUERPO, OTRAS PERSONAS NI A ANIMALES.</b></p> <p>SIEMPRE <b>APAGAR EL COMPRESOR Y ALIVIAR LA PRESIÓN</b> DE LA LÍNEA DE AIRE <b>ANTES</b> DE INTENTAR DARLE MANTENIMIENTO O <b>CONECTAR HERRAMIENTAS</b> O ACCESORIOS.</p>
<p><b>RIESGO A LA RESPIRACIÓN</b></p> 	<p>EL <b>AIRE COMPRIMIDO</b> PRODUCIDO POR EL COMPRESOR <b>¡NO ES SEGURO PARA RESPIRAR!</b> EL CHORRO DE AIRE PUEDE CONTENER MONÓXIDO DE CARBONO, VAPORES TÓXICOS, Ó PARTÍCULAS SÓLIDAS.</p> <p><b>LAS SUBSTANCIAS PULVERIZADAS</b> TALES COMO PINTURAS, SOLVENTES DE PINTURA, REMOVEDORES DE PINTURA, INSECTICIDAS, HERBICIDAS, ETC., <b>CONTIENEN VAPORES DAÑINOS y VENENOSOS.</b></p>	<p><b>NUNCA INHALAR EL AIRE PROVENIENTE DEL COMPRESOR</b>, YA SEA DIRECTAMENTE O A TRAVÉS DE UN DISPOSITIVO PARA RESPIRAR CONECTADO AL COMPRESOR.</p> <p><b>TRABAJAR EN UN ÁREA BIEN VENTILADA. LEER Y SEGUIR LAS INSTRUCCIONES DE SEGURIDAD</b> PROVISTAS EN LAS ETIQUETAS Y HOJAS DE DATOS DE SEGURIDAD <b>DEL MATERIAL QUE SE ESTÁ PULVERIZANDO. USAR UN RESPIRADOR APROBADO POR NIOSH/MSHA</b> Y DISEÑADO PARA LA <b>APLICACIÓN</b> ESPECÍFICA.</p>
<p><b>RIESGO DE CAÍDAS</b></p> 	<p>UN <b>COMPRESOR PORTÁTIL PUEDE CAERSE</b> DE UNA MESA, BANCO DE TRABAJO O TECHO, <b>CAUSANDO DAÑOS AL COMPRESOR QUE LUEGO PUEDEN CAUSAR LESIONES SERIAS.</b></p>	<p><del>SIEMPRE OPERAR LOS COMPRESORES EN UNA POSICIÓN SEGURA Y ESTABLE PARA EVITAR QUE LA UNIDAD SE MUEVA ACCIDENTALMENTE. NUNCA OPERAR LA UNIDAD EN UN TECHO NI SUPERFICIE ELEVADA ALGUNA. USAR UNA MANGUERA NEUMÁTICA MÁS LARGA PARA ALCANZAR LOS LUGARES ELEVADOS.</del></p>
<p><b>RIESGO DE PIEZAS MOVIBLES</b></p> 	<p><b>¡EL COMPRESOR DE AIRE ENTRA EN FUNCIONAMIENTO AUTOMÁTICAMENTE CUANDO EL INTERRUPTOR DE PRESIÓN ESTÁ EN LA POSICIÓN DE NO/AUTO (PRENDIDO/AUTOMÁTICO)!</b></p> <p><b>LAS PIEZAS MOVIBLES PUEDEN CAUSAR SERIAS LESIONES PERSONALES</b> SI ENTRAN EN CONTACTO CON EL OPERADOR O SU ROPA.</p> <p><b>INTENTAR OPERAR O DARLE MANTENIMIENTO AL COMPRESOR SIN LAS CUBIERTAS PROTECTORAS PUEDE EXPONER AL OPERADOR A PIEZAS MOVIBLES Y A RIESGO DE ELECTROCUCIÓN.</b></p>	<p>SIEMPRE APAGAR EL COMPRESOR, <b>ALIVIAR LA PRESIÓN DE LA MANGUERA NEUMÁTICA y DESCONECTAR la UNIDAD ANTES DE HACER MANTENIMIENTO O CONECTAR HERRAMIENTAS O ACCESORIOS.</b></p> <p><b>NO QUITARLE LAS CUBIERTAS PROTECTORAS A ESTA UNIDAD. NUNCA OPERAR EL COMPRESOR SIN LAS CUBIERTAS DE LOS COMPONENTES O CON LAS CUBIERTAS DAÑADAS.</b></p> <p>CUALQUIER REPARACIÓN REQUERIDA POR ESTA UNIDAD <b>DEBERÁ HACERLA EL PERSONAL DEL CENTRO DE SERVICIO AUTORIZADO.</b></p>
<p><b>RIESGO QUEMADURAS</b></p> 	<p>EL CONTACTO CON LAS <b>PIEZAS DE METAL EXPUESTAS</b> TALES COMO EL CABEZAL DEL COMPRESOR O LOS TUBOS DE SALIDA <b>PUEDEN CAUSAR QUEMADURAS SERIAS.</b></p>	<p><b>NUNCA TOCAR LOS COMPONENTES DE METAL DEL COMPRESOR QUE ESTÉN EXPUESTOS</b> DURANTE O INMEDIATAMENTE DESPUÉS DE LA OPERACIÓN. <b>EL COMPRESOR SE MANTENDRÁ CALIENTE</b> POR VARIOS MINUTOS DESPUÉS DE LA OPERACIÓN.</p>

# GLOSARIO

**CFM:** Pies cúbicos por minuto.

**SCFM:** Pies cúbicos estándar por minuto; una unidad de medida del aire producido.

**PSIG:** Libras por pulgada cuadrada leídas en el manómetro, una unidad de medida de presión.

**ASME:** American Society of Mechanical Engineers (Sociedad Americana de Ingenieros Mecánicos); hecho, probado, inspeccionado y registrado para cumplir con los estándares de ASME.

**Registrado por U.L.:** Este producto está Registrado por Underwriters Laboratories, Inc. (UL). UL evaluó muestras de equipos en producción y encontró que cumplían con las normas de seguridad de UL.

**PRESIÓN DE ARRANQUE:** Cuando el motor está apagado, la presión de aire va disminuyendo conforme se continúa usando el accesorio. Cuando la presión del tanque cae a cierto bajo nivel, el motor arranca automáticamente. Esa baja presión a la cual el motor arranca automáticamente, se llama “presión de arranque”.

**PRESIÓN DE CORTE:** Cuando se arranca el compresor de aire y empieza a funcionar, el aire dentro del tanque comienza a acumularse hasta cierto nivel de presión en el cual el motor se apaga automáticamente para proteger el tanque de aire de presiones que exceden su capacidad. La presión alta a la cual el motor se apaga se llama “presión de corte”.

## ACCESORIOS PARA USAR CON LOS COMPRESORES DE AIRE DE SEARS

- PISTOLAS PULVERIZADORAS
- PISTOLAS SOPLADORAS
- PISTOLAS DE AIRE APLICADORAS DE MASILLA
- CEPILLOS DE AIRE
- FILTROS PARA LÍNEAS DE AIRE
- MANDRILES NEUMÁTICOS PARA LLANTAS
- TANQUES DE PINTURA
- TANQUES DE AIRE
- EQUIPOS INFLADORES
- JUEGOS DE CONEXIÓN RÁPIDA (Varios tamaños)
- REGULADORES DE PRESIÓN DE AIRE
- LUBRICADORES PULVERIZADORES
- HERRAMIENTAS NEUMÁTICAS:
  - Taladros - Uso Intermitente
  - Llaves de Impacto - Uso Intermitente
- MANGUERA NEUMÁTICA
  - 1/4”, 5/16” o 3/8” Diám. Int.
  - De varias longitudes
- CLAVADORES/ENGRAPADORES
- LIMPIADOR DE DRENAJES

## INFORMACIÓN GENERAL

Usted ha comprado una unidad compresora de aire de un cilindro, consistente en una bomba compresora monoetápica de un solo cilindro, un tanque de aire, ruedas, regulador, medidores y asa.

Este compresor de aire no requiere aceite. Ahora se puede gozar de todos los beneficios que brinda tener un compresor de aire sin tener que comprar, agregar o cambiar aceite.

El compresor de aire puede usarse para operar pistolas

pulverizadoras de pintura, herramientas neumáticas, cepillos de aire, inflar llantas y juguetes de plástico, rociar herbicidas e insecticidas etc. Se requiere un regulador de aire para la mayoría de las aplicaciones.

Quando fuese necesario, se debe usar un transformador de aire independiente que combine las funciones de regulación de aire y/o eliminación de humedad y suciedad.

Estos accesorios pueden comprarse en la mayoría de Tiendas Sears o por medio del Catálogo de Herramientas Eléctricas/Neumáticas de Sears.

---

# DESCRIPCIÓN DE LA OPERACIÓN

---

**Bomba del Compresor de Aire:** Para comprimir aire, el pistón se mueve de arriba a abajo en el cilindro. En la carrera hacia abajo, el aire ingresa por las válvulas de admisión. La válvula de salida permanece cerrada. Cuando el pistón corre hacia arriba, el aire se comprime. Las válvulas de admisión se cierran y el aire comprimido es forzado a salir por la válvula de salida a través del tubo de salida por la válvula de retención y entra al tanque de aire. El aire no está disponible para trabajar hasta que el compresor eleve la presión en el tanque por encima de lo requerido en el punto de salida de aire.

**Válvula de Retención:** Cuando el compresor de aire está operando, la válvula está abierta, permitiendo que el aire comprimido entre al tanque. Cuando el compresor de aire llegue a la “presión de corte”, la válvula de retención se “cierra”, haciendo que el aire se quede dentro del tanque de aire.

**Válvula de Alivio de Presión:** La válvula de alivio de presión que se encuentra al lado del interruptor de presión, está diseñada para dejar escapar automáticamente el aire comprimido del cabezal del compresor y del tubo de salida cuando el compresor de aire alcance la presión de “corte” o se apague. Si el aire no sale, el motor tratará de arrancar pero sin lograrlo. La válvula de alivio de presión le permite al motor volver a arrancar libremente. Cuando el motor deja de funcionar, se escucha escapar aire de la válvula por algunos segundos. No deben escucharse fugas de aire cuando el motor esté funcionando.

**Interruptor de Presión:** El interruptor de presión hace arrancar el motor automáticamente cuando la presión baja del nivel de presión de “arranque” fijado en la fábrica.

También apaga el motor cuando la presión del tanque de aire sube hasta el nivel de “corte” fijado en la fábrica.

**Válvula de Seguridad:** Si el interruptor de presión no apaga el compresor de aire en la presión de corte prefijada, la válvula de seguridad protegerá el tanque contra la alta presión activándose a la presión prefijada en fábrica (ligeramente más alta que la presión de corte fijada).

**Regulador:** La presión de aire proveniente del tanque de aire está controlada por el regulador. Girar la perilla en el sentido del reloj para aumentar la presión y contra el sentido del reloj para reducir la presión. Para evitar reajustes menores después de hacer cambios en la presión fijada, siempre llegar a una presión superior a la deseada desde un nivel inferior de presión. Cuando se reduce la presión, siempre bajarla más abajo del nivel deseado y luego subirla hasta el nivel que se desee. Dependiendo del requerimiento de presión de cada accesorio en particular, la presión de salida deberá ajustarse mientras se opera el accesorio.

**Medidor de Presión de Salida:** El regulador de presión indica la presión en la salida del regulador. Esta presión la controla el regulador y siempre es menor o igual a la presión del tanque. Ver los “Procedimientos de Operación”.

**Medidor de Presión del Tanque:** El medidor de presión del tanque indica la presión dentro del tanque de reserva.

**Sistema de Enfriamiento:** Este compresor tiene un sistema de enfriamiento avanzado. En el núcleo de este sistema de enfriamiento hay un ventilador especialmente diseñado. Es perfectamente normal que el ventilador bote grandes cantidades de aire por los orificios de ventilación. Se sabe que el sistema de enfriamiento está funcionando cuando expelle aire.

## HERRAMIENTAS NECESARIAS PARA EL ENSAMBLAJE

- Una llave dado o llave de boca de 9/16” para fijar las ruedas.
- Una llave dado o llave de boca de 3/8” para ajustar los tornillos del asa.

# ENSAMBLAJE

## Instalación de Ruedas, Asas, Patas de Caucho moldeado para Apoyo.

### ⚠ CUIDADO

**LAS RUEDAS Y EL ASA NO PROVEEN SUFICIENTE ESPACIO LIBRE, ESTABILIDAD NI SOPORTE PARA SUBIR Y BAJAR ESCALERAS O ESCALONES RODANDO LA UNIDAD. LA UNIDAD DEBE LEVANTARSE O RODARSE POR UNA RAMPA.**

1. Fijar el asa en la montura del compresor empujándolo hasta que los orificios para pernos queden alineados a cada lado. Instalar los dos pernos, uno a cada lado. Ajustar firmemente.

### ⚠ CUIDADO

Al instalar las ruedas, tapas de ruedas y pie de caucho, será necesario fijar o sujetar un lado del equipo, porque el compresor tiende a voltearse.

2. Instalar un perno tope y una tuerca en cada rueda y ajustarla firmemente. El equipo se nivelará si las ruedas se instalan apropiadamente.
3. Limpiar y secar la parte inferior de la pata del tanque que está opuesta a las ruedas. Retirar el papel protector del lado autoadhesivo de la banda de caucho. Fijar la banda de caucho en la parte de la pata que da al suelo. Presionar firmemente para fijar en posición.

## PROCEDIMIENTOS PARA LA INSTALACIÓN Y ASENTAMIENTO

### Ubicación del Compresor de Aire

Ubicar el compresor de aire en un área limpia, seca y bien ventilada. El compresor de aire debe ubicarse por lo menos a 12" (30 cm) de la pared o cualquier obstrucción que pueda interferir con el flujo de aire. El cabezal y la cubierta de la bomba del compresor de aire están diseñados para permitir el enfriamiento apropiado. Las aberturas de ventilación en el compresor son necesarias para mantener la temperatura de operación adecuada. No colocar trapos ni otros contenedores sobre ni alrededor de estas aberturas.

### Lubricación y Aceite

Esta unidad no necesita aceite ni lubricación.

### Cordones de Extensión

Para evitar la caída de voltaje, pérdida de potencia del motor y el sobrecalentamiento, usar una manguera más

larga en vez de cordón de extensión.

Si se hace necesario usar un cordón de extensión:

- Utilizar sólo cordones de extensión de 3 alambres, enchufe con espiga para conexión a tierra, y un tomacorriente que acepte el enchufe de la unidad.
- Que esté en buenas condiciones
- Que no tenga más de 15 m/ 50 pies de largo
- Calibre 12 (AWG) o más grueso. (El grosor del cable es mayor cuanto menor sea su número. También pueden usarse alambres de calibre 10 AWG y 8 AWG. NO USAR LOS CALIBRES 14 NI 16 AWG.)

### Voltaje y Protección del Circuito

Para los requerimientos de protección de voltaje y circuitos del compresor, referirse al Manual de Lista de Repuestos. Usar sólo un fusible o interruptor de circuito del mismo amperaje que el circuito en el cual está operando el compresor de aire. Si el compresor de aire está conectado a un circuito protegido por fusibles, usar únicamente fusibles de retardo de doble elemento, tal como se indica en el Boletín de Servicio.

Referirse a la Lista de Partes en el Manual del compresor. Ciertos modelos de compresores de aire pueden operar en circuitos de 15 Amp. si es que:

1. El suministro de voltaje al circuito es normal.
2. El circuito no se usa para suministrar electricidad a otros equipos, artefactos, luces, etc.
3. Los cordones de extensión cumplen con las especificaciones.
4. El circuito está equipado con un interruptor de circuito de 15 Amp. o un fusible de retardo de 15 Amp.

Si no puede cumplirse alguna de las condiciones mencionadas arriba, o si la operación del compresor causa interrupciones repetidas de energía, puede ser necesario operar el compresor en un circuito de 20 Amp. No es necesario cambiar el juego de cables.

## INSTRUCCIONES PARA LA CONEXIÓN A TIERRA

### ⚠ ADVERTENCIA

**RIESGO DE CHOQUE ELÉCTRICO** En caso de cortocircuito, la conexión a tierra reduce el riesgo de choque eléctrico facilitando un alambre de escape para la corriente. Este compresor de aire debe conectarse a tierra apropiadamente.

El compresor de aire portátil está equipado con un cordón que tiene un alambre para conectar a tierra y un enchufe adecuado para tierra. El enchufe debe conectarse a un tomacorriente instalado a tierra de acuerdo con los códigos y ordenanzas locales. El tomacorriente debe tener la misma configuración que el enchufe.

**NO USAR ADAPTADORES PARA BURLAR LA CONEXIÓN A TIERRA.**

### ⚠ PELIGRO

**LA CONEXIÓN INADECUADA A TIERRA PUEDE RESULTAR EN CHOQUE ELÉCTRICO**

**No modificar el enchufe que se ha provisto. Si no encaja en el tomacorriente, un electricista calificado debe instalar un tomacorriente adecuado.**

Si se va a reparar o reemplazar el cordón o enchufe, el alambre para conexión a tierra debe mantenerse separado de los alambres conductores de corriente. Nunca conectar el alambre para tierra a una espiga plana del enchufe. El alambre para tierra tiene aislamiento de color verde que puede o no tener franjas amarillas.

Si no se entienden estas instrucciones completamente, o si se tienen dudas en cuanto a que el compresor esté

conectado a tierra apropiadamente, hacer verificar la instalación por un electricista calificado.

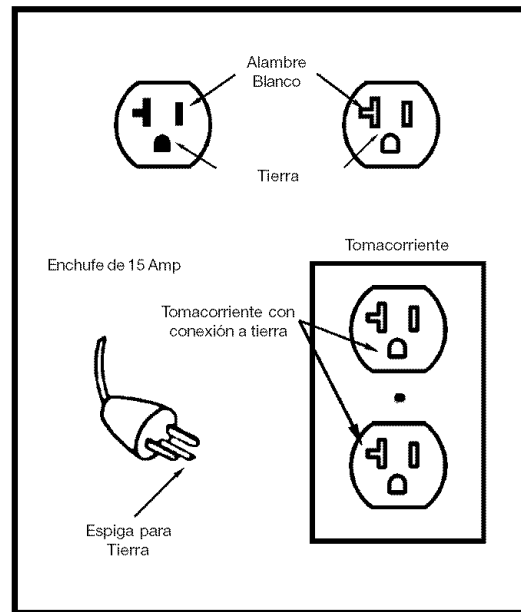

## Procedimiento para el Asentamiento

### ⚠ CUIDADO

**Si no se observan las instrucciones para el asentamiento abajo indicadas, se pueden causar serios daños.**

Se requiere seguir este procedimiento sólo una vez, antes de poner el compresor de aire en servicio.

1. Fijar la palanquita **“OFF/AUTO”** (Apagado/Automático) del interruptor de presión en la posición de **“OFF”** (Apagado).
2. Conectar el cordón de extensión en el tomacorriente adecuado.
3. Girar el regulador en el sentido del reloj abriéndolo completamente para evitar que se acumule presión de aire dentro del tanque.
4. Mover la palanquita de OFF/AUTO a **“AUTO”**. El compresor arrancará.
5. Dejar funcionar el compresor por 15 minutos. Asegurarse que el regulador esté abierto y que no haya acumulación de presión en el tanque.
6. Después de 15 minutos, cerrar el regulador girando la perilla contra el sentido del reloj. El aire se llenará en el tanque hasta que alcance la presión de corte y el motor se apagará.

Referirse a “Procedimientos de Operación”.

# PROCEDIMIENTOS PARA OPERAR

1. Antes de conectar la manguera de aire o accesorios, asegurarse que la palanquita "OFF/AUTO" esté en la posición de "OFF" y que el regulador de aire esté cerrado.
2. Conectar la manguera y los accesorios.
6. Siempre operar el compresor de aire en áreas bien ventiladas, libres de vapores de gasolina y de otros solventes.

## **⚠ ADVERTENCIA**

**EL EXCESO DE PRESIÓN DE AIRE GENERA RIESGOS DE EXPLOSIÓN. SEGUIR CUIDADOSAMENTE LOS PASOS 3 Y 5 CADA VEZ QUE SE USE EL COMPRESOR.**

## **⚠ CUIDADO**

**El aire comprimido proveniente del equipo puede tener condensación de agua. No rociar en materiales que puedan dañarse con aire sin filtrar. Algunas herramientas y accesorios neumáticos pueden requerir aire filtrado. Leer las instrucciones de las herramientas y accesorios neumáticos.**

3. Verificar los rangos de presión máxima para las herramientas y accesorios neumáticos. La salida del regulador de presión nunca debe exceder la presión máxima. Si el compresor no estuviese provisto de un regulador con medidor, instalar uno antes de usar los accesorios.
4. Colocar la palanquita de "OFF/AUTO" en "AUTO" y permitir que el tanque acumule presión. El motor se detendrá cuando la presión llegue al nivel de presión de corte.
5. Abrir el regulador girándolo en el sentido del reloj. Fijar el regulador a la presión correcta. Ahora el compresor está listo para usarse.

No operar el compresor cerca del área de pulverización.

### **Al Terminar:**

7. Mover la palanquita de "OFF/AUTO" a la posición de "OFF" (Apagado).
8. Girar el regulador contra el sentido del reloj y fijar la presión en cero.
9. Retirar la herramienta neumática o accesorio.
10. Abrir el regulador y permitir que se drene el aire del tanque lentamente. Cerrar el regulador cuando la presión del tanque esté en aproximadamente 20 PSI.
11. Drenar el agua del aire del tanque.

## **⚠ ADVERTENCIA**

**EL AGUA DEL AIRE SE CONDENSARÁ DENTRO DEL TANQUE DE AIRE Y SI NO SE DRENA, EL AGUA CORROERÁ Y DEBILITARÁ EL TANQUE DE AIRE CAUSANDO UN RIESGO DE RUPTURA.**

Para drenar la humedad, abrir la válvula de salida o de drenaje con la presión del tanque en aproximadamente 20 PSI.

### **NOTA**

**Si la válvula de salida se atraca, soltar toda la presión de aire. Desmontar la válvula, limpiarla y volverla a instalar.**

12. Después de drenar el agua, cerrar la llave de salida o llave de drenaje. Ahora se puede guardar el compresor.

# MANTENIMIENTO

## ⚠ ADVERTENCIA

LA UNIDAD ENTRA EN FUNCIONAMIENTO AUTOMÁTICAMENTE CUANDO ESTÁ ACTIVADA EN “ON”. AL DARLE MANTENIMIENTO, EL OPERADOR PUEDE QUEDAR EXPUESTO A LAS FUENTES DE VOLTAJE, PARTES MOVIBLES O AIRE COMPRIMIDO. PUEDEN OCURRIR DAÑOS PERSONALES. ANTES DE INTENTAR HACER REPARACIONES O CUALQUIER TIPO DE MANTENIMIENTO, DESCONECTAR EL COMPRESOR Y ALIVIAR TODA LA PRESIÓN DE AIRE.

---

TODOS LOS TRABAJOS DE MANTENIMIENTO Y REPARACIÓN QUE NO SE INDICAN AQUÍ DEBEN SER EFECTUADOS POR PERSONAL CALIFICADO DE SERVICIO.

---

### Válvula de Retención - Reemplazo

#### ⚠ ADVERTENCIA

*Antes de dar servicio:*

- Desconectar el compresor o cortar el suministro eléctrico.
- Drenar la presión del tanque.
- Esperar a que se enfríe el compresor.

1. Dejar escapar todo el aire del tanque y desconectar el equipo.
2. Aflojar las tuerca inferior y mover el tubo de salida a un costado.
3. Desenroscar la válvula de retención (contra el sentido del reloj) usando una llave de dado.
4. Verificar que el disco de la válvula se mueva libremente dentro de la válvula de retención y que el resorte mantenga el disco en la posición cerrada superior. La válvula de retención puede limpiarse con un solvente, tal como un removedor de pinturas y barnices.
5. Aplicarle sellador a la rosca de la válvula de retención. Reinstalar la válvula de retención (girar en el sentido del reloj).
6. Volver a poner el tubo de salida y ajustar la tuerca inferior.

### Válvula de Seguridad - Inspección

#### ⚠ ADVERTENCIA

Si la válvula de seguridad no funciona apropiadamente, el tanque puede sobrecargarse de presión y romperse o reventar. Antes de arrancar el compresor, halar el anillo de la válvula de seguridad para asegurarse que la válvula opere libremente. Si la válvula se atraca o no opera con suavidad, reemplazarla con otra del mismo tipo.

### Almacenaje

Asegurarse de hacer lo siguiente antes de almacenar el compresor de aire:

1. Leer las secciones “Mantenimiento” y “Procedimientos para la Operación” y hacerle el mantenimiento necesario. Asegurarse de drenar el agua del aire que se hubiese acumulado en el tanque de aire.
2. Proteger el cordón eléctrico y manguera neumática de daños (tales como pisarlos o pasar por encima). Enrollarlos alrededor del asa del compresor, pero sin ajustarlos.

Guardar el compresor de aire en un lugar seco y limpio.



# GUÍA DE DIAGNÓSTICO DE PROBLEMAS

## ⚠ ADVERTENCIA

AL HACER EL MANTENIMIENTO PUEDEN QUEDAR EXPUESTAS LAS FUENTES DE VOLTAJE, PARTES MOVIBLES O FUENTES DE AIRE COMPRIMIDO. PUEDEN CAUSAR DAÑOS PERSONALES. ANTES DE INTENTAR HACER REPARACIONES, DESCONECTAR EL COMPRESOR Y ALIVIAR LA PRESIÓN DEL AIRE DEL TANQUE.

PROBLEMA	CAUSA	SOLUCIÓN
Presión excesiva en el tanque. La válvula de presión salta.	El interruptor de presión no apaga el motor cuando la presión alcanza el nivel de "corte".  El nivel de la presión de "corte" está muy alto.	Mover la palanquita del interruptor de presión a la posición de "OFF". Si esto no apaga el motor, los contactos eléctricos se han fundido y pegado, reemplazar el interruptor de presión.  Devolver la unidad a un Centro de Servicio Sears para que verifique, ajuste o reemplace el interruptor.
Fuga de aire por los acoples.	Los acoples del tubo no están lo suficientemente ajustados.	Ajustar los acoples donde se escuche que el aire escapa. Inspeccionar los acoples con una solución de agua jabonosa. <b>NO SOBREAJUSTAR.</b>
Fugas de aire por el interruptor de presión de la válvula de alivio o desfogue.	Interruptor de presión de la válvula de alivio defectuoso.  Válvula de retención defectuosa.	Retirar y reparar la válvula de alivio.  Inspeccionar si es que la clavija en la parte inferior de la válvula de alivio de presión está atracada. Si no se mueve libremente, reemplazar la válvula.  Una válvula de retención defectuosa produce constantes fugas de aire por la válvula de alivio de presión cuando hay presión en el tanque y el compresor está apagado. Retirar y limpiar o reemplazar la válvula.
Fugas de aire por las costuras del tanque de aire.	El asiento de la válvula de retención está dañado.  Tanque de aire defectuoso.	Inspeccionar y reemplazar el ensamblaje del múltiple superior.  Se debe reemplazar el tanque de aire. No reparar la fuga.  <b>⚠ ADVERTENCIA</b> <b>NO PERFORAR, SOLDAR, NI MODIFICAR EL TANQUE DE AIRE EN FORMA ALGUNA PORQUE SE DEBILITARÁ Y PUEDE ROMPERSE O EXPLOTAR.</b>
Fugas de aire entre el cabezal y placa de la válvula.	Fuga por el sello.	Ajustar los pernos a 8 pie-Lbs. Si esto no detiene la fuga, reemplazar el sello.
La presión en el medidor del regulador cae cuando se conecta un accesorio.	Es normal que ocurra una "ligera" caída de presión.	Si hay una caída de presión excesiva cuando se conecta un accesorio, ajustar el regulador siguiendo las instrucciones de la página 6.  <b>NOTA</b> <b>Ajustar la presión regulada bajo condiciones de flujo (mientras se usa el accesorio).</b>

## GUÍA DE DIAGNÓSTICO DE PROBLEMAS (Continuación)

PROBLEMA	CAUSA	SOLUCIÓN
Fuga de aire por la válvula de seguridad.	Posible defecto en la válvula de seguridad.	Operar la válvula de seguridad manualmente bajando el anillo. Si la fuga persiste, reemplazar la válvula.
Sonido de golpes.	Válvula de retención defectuosa.	Desmontar, limpiar o reemplazar.
El compresor no provee suficiente aire para operar los accesorios.	<p>Excesivo uso prolongado del aire.</p> <p>El compresor no es lo suficientemente grande para las necesidades de aire.</p> <p>Restricción de aire en el filtro de entrada.</p> <p>Hueco en la manguera.</p> <p>La válvula de retención está restringida.</p> <p>Fugas de aire.</p>	<p>Disminuir la cantidad de aire en uso.</p> <p>Verificar el requerimiento de aire del accesorio. Si es mayor que el SCFM o que la presión suministrada por el compresor de aire, se necesita un compresor más grande.</p> <p>Limpiar o cambiar el filtro de entrada de aire. No operar el compresor dentro del área de pintado.</p> <p>Verificar y reemplazar si fuese necesario.</p> <p>Desmontar, limpiar o reemplazar.</p> <p>Ajustar los acoples. (Ver la Sección Fugas de Aire en la Guía de Diagnóstico de Problemas).</p>
El motor no funciona.	<p>Fusible volado, el interruptor de protección de sobrecarga ha saltado.</p> <p>El cordón de extensión del calibre o largo equivocado.</p> <p>Conexiones eléctricas sueltas.</p>	<p>Verificar si el fusible ha volado en la caja de fusibles y reemplazarlo si es necesario. Reposicionar el interruptor de circuito. No usar un fusible ni interruptor de circuito de mayor capacidad que el especificado para ese ramal del circuito.</p> <p>Verificar que el fusible sea adecuado. Puede que se esté usando un fusible de acción rápida.</p> <p>Inspeccionar para detectar si hay problema de bajo voltaje.</p> <p>Inspeccionar el cordón de extensión .</p> <p>Desconectar los otros artefactos eléctricos conectados al mismo circuito u operar el compresor en un ramal propio del circuito.</p> <p>Inspeccionar el cordón de extensión.</p> <p>Inspeccionar la conexión de los alambres dentro de la caja de terminales.</p>
Fuga de aire continua por la perilla del regulador. El regulador de presión no cierra la salida de aire.	<p>Motor defectuoso.</p> <p>Partes internas del regulador sucias o dañadas.</p>	<p>Hacer inspeccionar en el Centro de Servicio Sears más cercano.</p> <p>Limpiar o reemplazar el regulador o las partes internas.</p>

# NOTAS DE SERVICIO

# SEARS

## MANUAL DEL OPERADOR

Al ordenar repuestos, siempre dar la siguiente información:

- Número de Modelo
- Número del Repuesto
- Descripción del Repuesto
- Nombre del Ítem

### COMPRESOR DE AIRE CON GARANTÍA COMPLETA DE UN AÑO

Si este compresor de aire falla debido a defectos de material o fabricación, durante un período de un año a partir de la fecha de compra, DEVOLVERLO AL CENTRO/ DEPARTAMENTO DE SERVICIO DE SEARS MÁS CERCANO EN CUALQUIER PARTE DE ESTADOS UNIDOS Y SEARS LO REPARARÁ SIN COSTO ALGUNO. SI ESTE COMPRESOR DE AIRE FUE COMPRADO DE ORCHARD SUPPLY HARDWARE DEVOLVERLO AL ORCHARD SUPPLY HARDWARE MÁS CERCANO EN CUALQUIER PARTE DE ESTADOS UNIDOS Y ORCHARD SUPPLY HARDWARE LO REPARARÁ SIN COSTO ALGUNO.

Si el compresor se usa para fines comerciales o para alquiler, la garantía sólo cubrirá los primeros 90 días posteriores a la fecha de compra.

Esta garantía le otorga ciertos derechos legales específicos y usted puede tener otros derechos que varían de un estado a otro.

# CRAFTSMAN<sup>®</sup> COMPRESOR DE AIRE DE LUBRICACIÓN PERMANENTE MONTADO EN EL TANQUE

Para solicitar servicio de reparación o repuestos que usted necesite, llamar de 7 am a 7 pm, los 7 días de la semana al

**1-800-366-PART**

(1-800-366-7278)

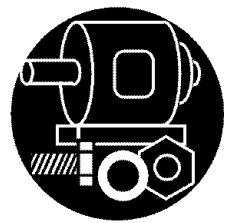

Para servicio de reparación en su domicilio de electrodomésticos de las principales marcas, llamar las 24 horas del día, los 7 días de la semana al

**1-800-4-REPAIR**

(1-800-473-7247)



Para la ubicación del Centro de Repuestos y Reparación de Sears en su área, llamar las 24 horas del día, los 7 días de la semana al

**1-800-488-1222**



Para información sobre la compra de un Contrato de Mantenimiento de Sears o para averiguar sobre algún Contrato existente, llamar de 9 am a 5 pm, de Lunes a Sábado al

**1-800-827-6655**



**SEARS**  
REPAIR SERVICES  
America's Repair Specialists