

SEARS

Operator's Manual

CRAFTSMAN®

25cc 2-cycle Engine
17" Swath Gasoline
WEEDWACKER®

Model No.
517.798580



Consumer Helpline
Telephone Numbers
located on Page 32.

Caution:

Read and Follow all Safety
Rules and Instructions Before
Operating This Equipment.

Sears, Roebuck and Co., Hoffman Estates, IL 60179 U.S.A.
2/28/96 P/N 19816 Rev. 0

SAFETY

ASSEMBLY

OPERATION

MAINTENANCE

PARTS LIST

ESPAÑOL

Table of Contents	2	Maintenance	9-10
Safety Rules & Symbol Definition	2,3	Service & Adjustments	10
Warranty	3	Storage	10
Index	4	Troubleshooting	11-12
Assembly	5	Parts	14-19
Operation	6-8	Spanish	20-31

Safety Rules

SYMBOL DEFINITION:



Indicates Warning, Danger, and Caution



Read all Safety, Operating and Maintenance Instructions.



Wear eye and hearing protection when operating this equipment.



Keep all bystanders at least 50 feet (15m) away.



Danger of Ricochet



Do not install any type of blade on this unit

OPERATION

- **Do not allow children or untrained individuals to use this unit.**
- Use this trimmer for cutting weeds and grass only. Do not use for any other purpose.
- Never start or run the engine inside a closed area; breathing exhaust fumes can kill.
- Clear the work area before each use. Remove all objects such as rocks, broken glass, nails, wire, or string which can be thrown or become entangled in the stringhead.
- **Product users on United States forest service land, and in some states, must comply with fire prevention regulations.**

This product is equipped with a spark arrestor; however, other user requirements may apply. Check with your Federal, State, or local authorities.

- **Follow these instructions to reduce the risk of injury:**
 - **Wear full eye and hearing protection while operating this trimmer.**
 - Wear heavy long pants, shoes, and gloves.
 - Keep all bystanders, children, and pets at least 50 feet (15m) away.
 - Do not wear loose clothing, or jewelry.
 - Secure long hair so it is above the shoulder.
 - Do not operate this trimmer when you are tired, ill, or under the influence of alcohol, drugs, or medication.
 - Do not operate in poor lighting.
 - Keep firm footing and balance. Do not overreach.
 - Keep all parts of your body away from the stringhead and hot surfaces. Keep stringhead below waist level.

- **Always stop engine and remove spark plug wire before making any adjustments or repairs except carburetor adjustments.**

MAINTENANCE

- Use only Manufacturer's replacement parts. Failure to do so may cause poor performance and possible injury, and may void your warranty.
- Inspect unit before each use for loose fasteners, fuel leaks, etc. Replace damaged parts. Replace stringhead if cracked, chipped, or damaged in any way. Be sure the stringhead is properly installed and securely fastened. Failure to do so can cause serious injury.

- Make sure all deflectors and handles are properly and securely attached.
- Use only monofilament string in the cutting head. **Do not use any other cutting attachment.**
- The stringhead will spin during carburetor adjustments. Wear protective equipment and observe all safety instructions.
- Before storing, allow the engine to cool.
- Empty the fuel tank and restrain the trimmer from moving before transporting in a vehicle.

REFUELING (DO NOT SMOKE!)

- Mix and store fuel in a container approved for gasoline.
- Mix fuel outdoors where there are no sparks or flames.
- Select bare ground, stop engine and allow to cool before refueling.
- Loosen fuel cap slowly to release pressure and to keep fuel from escaping around the cap.
- Wipe spilled fuel from the unit. Move 10 feet (3m) away from refueling site before starting engine.

▲ WARNING

**The engine exhaust from this product contains chemicals known to the State of California to cause cancer, birth defects or other reproductive harm.
CALIFORNIA PROPOSITION 65**

Warranty

FULL ONE-YEAR WARRANTY ON CRAFTSMAN® WEEDWACKER® LINE TRIMMER

For one (1) year from date of purchase, when this Craftsman Gas Powered Weedwacker® Line Trimmer is maintained, lubricated, and tuned up according to the operating and maintenance instructions in the Operator's Manual, Sears will repair, free of charge, any defect in materials or workmanship.

This warranty excludes nylon line, spark plug, spool retainer, and air filter, which are expendable parts and become worn during normal use.

If this Weedwacker® Line Trimmer is used for commercial purposes, this warranty applies for only 90 days from date of purchase. If this Weedwacker® Line Trimmer is used for rental purposes, this warranty applies for only 30 days from the date of purchase. This warranty applies only while this product is in use in the United States.

WARRANTY SERVICE AVAILABLE BY RETURNING THE WEEDWACKER® TO THE NEAREST SEARS SERVICE CENTER IN THE UNITED STATES.

This warranty gives you specific legal rights, and you may also have other rights which vary from state to state.

Sears, Roebuck and Co., D/817 WA, Hoffman Estates, IL 60179

Index

<p>A</p> <p>Adjustments: Carburetor 11,12</p> <p>Air Filter: Cleaning 10</p> <p>B</p> <p>Before Starting Engine 7</p> <p>C</p> <p>Carton contents 5</p> <p>Controls: Choke Lever 8 Primer Bulb 8 Throttle Trigger 8 Stop Button 8</p> <p>Customer Responsibilities: Air Filter 10 Carburetor Adjustment 11,12 Fuel Cap Filter 10 Spark Plug 10 Stringhead 8,9</p> <p>E</p> <p>Engine: Before Starting Engine 7 Fuel 7 Starting and Stopping 8 Storage 10</p> <p>F</p> <p>Filter, Air 10 Filter, Fuel Cap 10 Fuel 7</p> <p>G</p> <p>Grass Deflector 5</p>	<p>H</p> <p>Handle 5</p> <p>I</p> <p>Index 4</p> <p>M</p> <p>Maintenance Schedule 8</p> <p>O</p> <p>Oil: Type..... See Fuel 7</p> <p>Operation: Before Starting Engine 7 Starting 8 Stopping 8</p> <p>P</p> <p>Product Specifications 4</p> <p>R</p> <p>Repair Parts 14-19</p> <p>S</p> <p>Safety Rules 2,3 Spark Plug 10 Starting 8 Stopping 8 Storage 10</p> <p>Stringhead: Advance 8,9 Installation 8,9</p> <p>Symbol Definitions 2</p> <p>T</p> <p>Table of Contents 2 Troubleshooting 11,12</p> <p>W</p> <p>Warranty 3</p>
---	---

**MODEL
 NUMBER 517.798580**

**SERIAL
 NUMBER _____**

**DATE OF
 PURCHASE _____**

The model and serial numbers will be found on a decal attached to the back side of the crankcase cover.

You should record both serial number and date of purchase and keep in a safe place for future reference.

PRODUCT SPECIFICATIONS

Weight	9.5 lbs.
Displacement	25cc
Fuel Capacity	23 oz. Gasoline/Oil Mix
Spark Plug (Gap .025")	Champion DJ7Y

Assembly

CARTON CONTENTS

Parts Bag contents not shown full size

Parts packed loose in carton

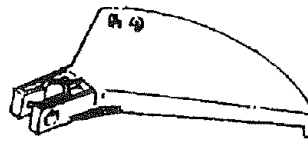
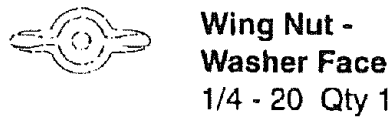
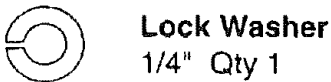
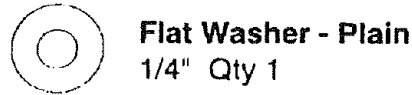
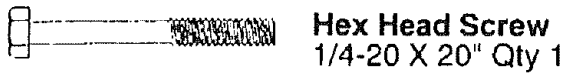

Grass Deflector



Extra Spool
w/line



Bottle of Oil

For California units only



Muffler Guard



Hex Nut -
Centerlock
10 - 24 Qty 2



Hex Head Screw
10-24 x 1/2" Qty 2

TOOLS REQUIRED FOR ASSEMBLY

No special tools required for assembly.

ASSEMBLY GRASS DEFLECTOR

Remove wing nut (A), lock washer (B), flat washer (C), and bolt (D) from the parts bag. Place grass deflector (E) over shaft and bracket (F). Install bolt (D), flat washer (C), lock washer (B), and wing nut (A). Tighten securely.

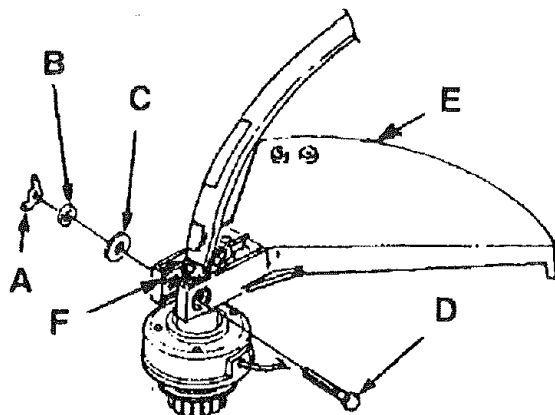

HANDLE

Loosen wing nut (G) on handle (H). Rotate handle to top side of shaft and move it to a comfortable position. Tighten securely.

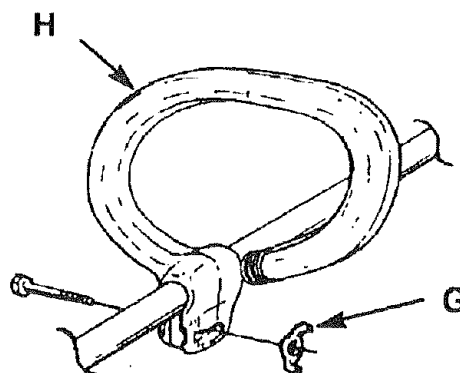

Operation

KNOW YOUR STRING TRIMMER

READ THIS OWNER'S MANUAL AND SAFETY RULES BEFORE OPERATING YOUR TRIMMER. Compare the illustrations with your Trimmer to familiarize yourself with the location of various controls and adjustments. Save this manual for future reference.

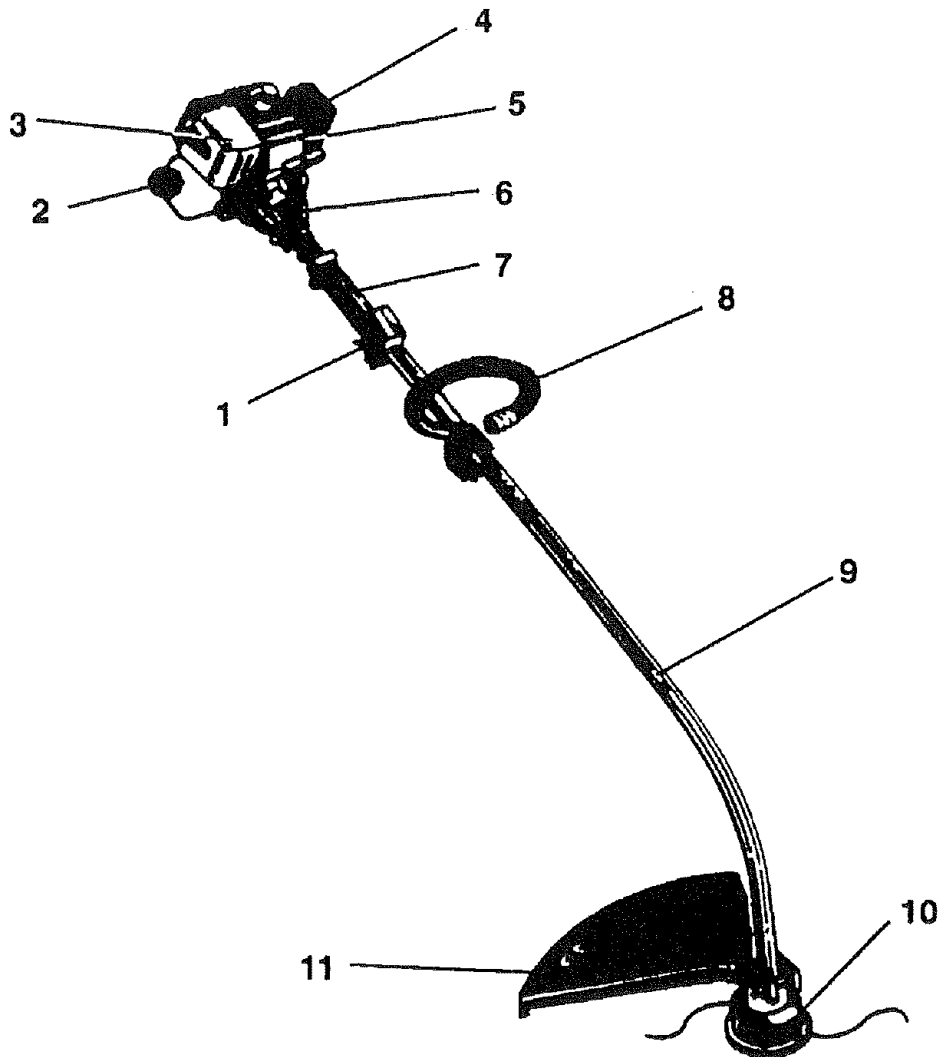

1. Throttle trigger
2. Fuel cap
3. Muffler
4. Air filter
5. Choke
6. Engine housing
7. Grip
8. Front handle
9. Drive shaft housing
10. Stringhead
11. Deflector

BEFORE STARTING ENGINE FUELING

This engine is certified to operate on unleaded gasoline intended for automotive use.

This is a 2-cycle engine product and requires pre-mixing gasoline and 2-cycle oil. For normal homeowner use, we recommend mixing fuel in a 1 or 2 gallon container approved for gasoline.

Use Craftsman® 2-cycle engine oil No. 36549. Mix at the ratio of 40:1 (3.2 oz. of oil to 1 gal. of gasoline).

Oil formulated for 50:1 should be mixed at a 40:1 ratio.

Oil formulated at 100:1, 24:1, 16:1 or non 2-cycle oil should not be used. They can cause smoking, oily residues, spark plug fouling, combustion chamber deposits, hard starting, etc.; and may void your warranty.

Do not use automotive oil or 2-cycle outboard oil.

1. Loosen fuel cap slowly. Rest the cap on a clean surface.
2. Carefully pour fuel into the tank. Avoid spillage.
3. Immediately replace fuel cap and hand tighten. Wipe up any fuel spillage.
4. It is normal for smoke to be emitted from a new engine after first use.

NOTE: Always shut off engine before fueling. Never add fuel to a machine with a running or hot engine. Move at least 10 feet (3m) from refueling site before starting engine. **DO NOT SMOKE!**

WARNING

Experience indicates that alcohol blended fuels (called gasohol or using ethanol or methanol) can attract moisture which leads to separation and formation of acids during storage. Acidic gas can damage the fuel system of an engine while in storage. To avoid engine problems, the fuel system should be emptied before storage for 30 days or longer. Start the engine and let it run until the fuel lines and carburetor are empty. Use fresh fuel next season. See Storage Instructions for additional information. Never use engine or carburetor cleaner products in the fuel tank or permanent damage may occur.

IMPORTANT

ALWAYS OPERATE TRIMMER AT FULL THROTTLE. PROLONGED PART THROTTLE CUTTING WILL RESULT IN OIL DRIPPING FROM THE MUFFLER.

Cut tall grass from the top down. This will prevent grass from wrapping around the drive shaft housing and stringhead that may cause damage from overheating. If grass becomes wrapped around the stringhead, **STOP THE ENGINE**, disconnect the spark plug wire, and remove the grass.

String advance is controlled by tapping stringhead on grass while running engine at full throttle.

NOTE:

This trimmer is equipped with a cut-off blade on the grass deflector. For best cutting, advance string until it is trimmed to length by the cut-off blade. Advance string whenever you hear the engine running faster than normal. This will maintain best performance and keep string long enough to advance properly.

If the string is worn too short you may not be able to advance the string by tapping. If so, **STOP THE ENGINE**, and manually advance per instructions on page 9, item 7.

Keep the trimmer tilted toward the area being cut. See illustration for best cutting area (A). Do not cut in dangerous cutting area (B).

Use the tip of string to do the cutting - do not force stringhead into uncut grass. Wire and picket fences cause extra string wear, even breakage. Stone and brick walls, curbs, and wood may wear string rapidly. Walk around trees and shrubs. Tree bark can easily be damaged by the string.

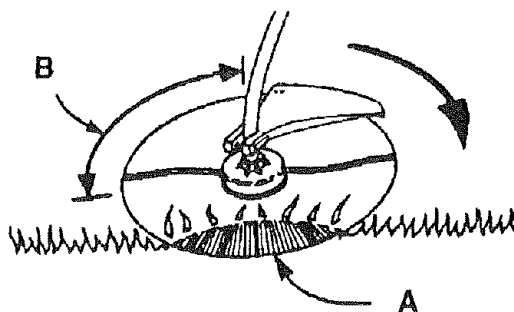

STARTING AND STOPPING TO START

1. Lay Trimmer on a flat, bare surface.
2. Push primer bulb (A) 8 to 10 times.
3. Move choke lever to "choke" position (B).
4. Squeeze trigger to full throttle position.
5. Pull starter rope until engine tries to run. (No more than 6 pulls.)
6. Move choke lever to "1/2 choke" position (C).
7. Squeeze trigger to full throttle position and pull starter until engine runs.
8. Run engine 30 to 45 seconds at full throttle on half choke position to warm up. Then move choke lever to "run" position (D).

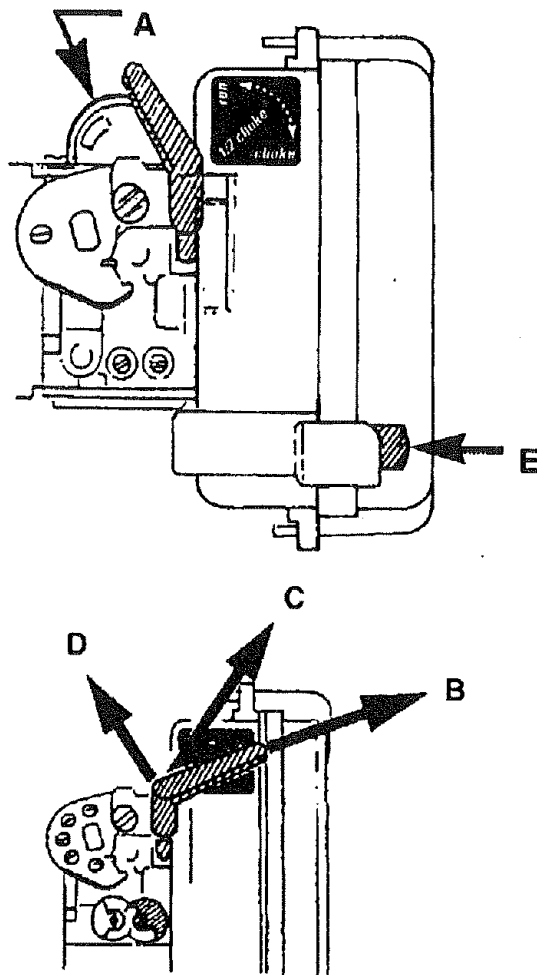

TO STOP:

Push and hold red STOP button (E) until engine stops.

Maintenance

MAINTENANCE SCHEDULE	EVERY 5 HOURS CLEAN	EVERY 25 HOURS OR YEARLY REPLACE
Air Filter	✓	✓
Spark Arrestor Screen		✓
Spark Plug		✓
Stringhead Retainer		✓

MAINTENANCE AND ADJUSTMENT

You can often make adjustments and repairs described here. For other repairs, have the trimmer serviced by an authorized servicing dealer.

Use only .080" (2.0mm) diameter monofilament string.

SPOOL REPLACEMENT (New prewound spool)

1. Stop engine. Hold stringhead and unscrew spool retainer (A). Turn counterclockwise, (see Fig. 1).
2. Remove empty spool from stringhead.
3. To install new spool, make sure that the two strings are captured in the slots (C) opposite each other on the new spool. Extend end of string approximately 6 inches (15cm) beyond the slots (see Fig. 2).

4. Thread the strings into the eyelets (D) in the stringhead (E). Carefully push the spool into the stringhead (gently pull the strings to the outside if necessary). When the spool is in the stringhead, grasp the strings and pull sharply to release them from the slots in the spool. (See Fig. 2).
5. Push down and turn the spool **counter-clockwise** until it no longer turns. Hold spool down and rotate **clockwise** a small amount. Release the spool. The spool should be locked down in the stringhead. If not, hold down and rotate until locked.
6. Make sure stringhead and spool retainer are installed on drive shaft (F) by turning the retainer clockwise to tighten.
7. Pull the strings again to rotate the spool into cutting position. Push the spool retainer down while pulling on string(s) to manually advance string and to check for proper assembly of the stringhead.

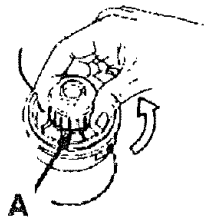

Fig. 1

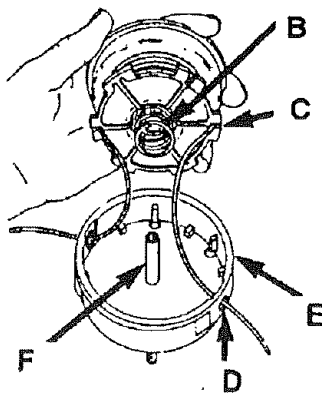

Fig. 2

STRING REPLACEMENT

1. Stop engine. Hold stringhead and unscrew spool retainer. Turn **counter-clockwise**.
2. Remove spool from stringhead (Note: Keep **spring (B)** attached to spool) (Fig. 2). Remove any old string remaining on spool.
3. Insert one 11 foot long string into anchor hole (G) in spool as shown (see Fig. 3). Wind string #1, in upper space counterclockwise as shown by the arrows on the flange (H) (see Fig. 4) and place string end in slot (I) on upper spool flange (see Fig. 4). Extend string 6 inches (15cm) beyond slot. After winding, there should be at least 1/4" (6mm) between the wound string and the outside edge of the spool. **DO NOT OVERFILL.**
4. Repeat step 3 with #2 string and again, **DO NOT OVERFILL.**
5. Follow Spool Replacement instructions in steps 4 through 7.

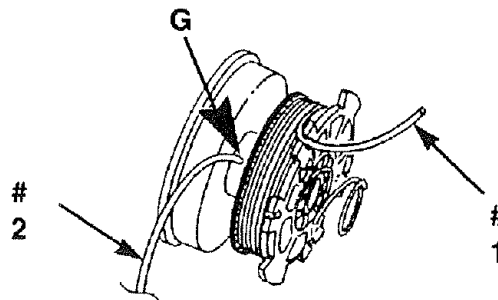

Fig. 3

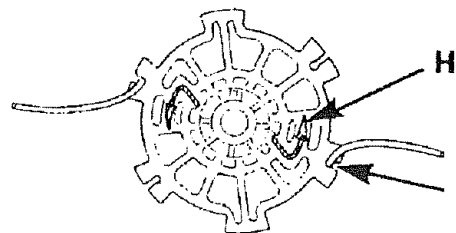

Fig. 4

FUEL CAP FILTER

WARNING

A leaking fuel cap is a fire hazard and must be replaced immediately.

The fuel cap contains a non-serviceable filter and a check valve. A clogged fuel filter will cause poor engine performance. If performance improves when the fuel cap is loosened, check valve may be faulty or filter clogged. Replace fuel cap if required.

SPARK PLUG

This engine uses a Champion DJ-7Y with .025" (0,63mm) electrode gap. Use an exact replacement and replace annually.

AIR FILTER

For proper performance and long life, keep air filter clean.

1. Remove the air filter cover (A) by gently pulling on the cover while carefully prying up on the latches with a screwdriver (see illustration).
2. Remove the filter (B), clean it in warm soapy water. Rinse and let dry completely. For best performance, replace annually.
3. Install filter, align tabs, push in, and make sure that the latches are locked in place.

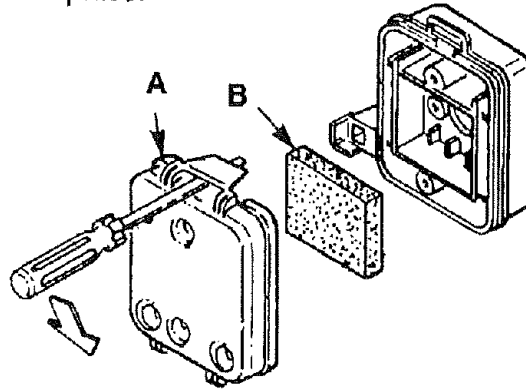

Service and Adjustments

Carburetors are factory set and should not require adjusting. However, refer to the Trouble Shooting Section of this manual if problems occur with acceleration or starting.

If grass deflector shows wear, it should be replaced.

Storage

ENGINE STORAGE

It is important to prevent gum deposits from forming in essential fuel system parts such as the carburetor, fuel filter, fuel hose or tank during storage. Also, experience indicates that alcohol blended fuels (called gasohol or using ethanol or methanol) can attract moisture which leads to separation and formation of acids during storage. Acidic gas can damage the fuel system of an engine while in storage.

To avoid engine problems, the fuel system should be emptied before storage of 30 days or longer. Follow these instructions:

- To remove gasoline, run the engine until the tank is empty and the engine stops.

- If you do not want to remove gasoline, a fuel stabilizer (such as Sears Craftsman fuel stabilizer No. 33500) may be added to any gasoline left in the tank to minimize gum deposits and acids. If the tank is almost empty, mix stabilizer with fresh gasoline/oil mixture in a separate container and add some to the tank.

Always follow instructions on stabilizer container. Run engine at least 10 minutes after stabilizer is added to allow mixture to reach carburetor. Store trimmer in a safe place. See warning above.

Troubleshooting

Problem	Cause	Correction
<p>Engine will not start:</p>	<p>1. No spark.</p> <p>2. No fuel.</p> <p>3. Flooded engine.</p> <p>4. Muffler exhaust tube plugged.</p> <p>5. Starter rope pulls harder now than when new.</p>	<p>1. Check spark. Remove spark plug. Reattach the spark plug cap and lay spark plug on metal cylinder. Pull the starter rope and watch for spark at spark plug tip. If there is no spark, repeat test with a new spark plug.</p> <p>2. Push primer bulb until bulb is full of fuel. If bulb does not fill, primary fuel delivery system is blocked. Contact a Sears Service Center. If primer bulb fills, engine may be flooded (see next item).</p> <p>3. Remove spark plug, turn trimmer so spark plug hole is aimed at the ground. Move choke lever to "RUN" and pull starter cord 10 to 15 times. This will clear excess fuel from engine. Clean and reinstall spark plug. Pull starter three times with choke lever at "RUN". If engine does not start, move choke lever to "CHOKE" and repeat normal starting procedure. If engine still fails to start, repeat procedure with a new spark plug.</p> <p>4. Clean tube with a small screwdriver or wire. Note: Some insects may build nests in muffler tube while trimmer is being stored.</p> <p>5. Contact a Sears Service Center.</p>
<p>Engine starts but will not accelerate:</p>	<p>Carburetor requires adjustment.</p>	<p>Turn "L" needle (A) counterclockwise 1/16 turn.</p>
<p>Engine starts but will only run at high speed at half choke:</p>	<p>Carburetor requires adjustment.</p>	<p>Turn "H" needle (B) counterclockwise 1/16 turn.</p>

Problem	Cause	Correction
Engine does not reach full speed and emits excessive smoke:	<ol style="list-style-type: none"> 1. Check oil fuel mixture. 2. Air filter dirty. 3. Carburetor requires adjustment. 	<ol style="list-style-type: none"> 1. Use fresh fuel and the correct 2-cycle oil mix. 2. Clean per instructions in Maintenance Section. 3. Turn "H" (B) needle clockwise 1/16 turn.
Engine starts, runs, and accelerates but will not idle:	Carburetor requires adjustment.	Turn idle speed screw (C) clockwise to increase idle speed.
String will not advance:	<ol style="list-style-type: none"> 1. String welded to itself. 2. Not enough string on spool. 3. String worn too short. 4. String tangled on spool. 5. Engine speed too slow. 	<ol style="list-style-type: none"> 1. Lubricate with silicone spray. 2. Install more string (see String Replacement). 3. Pull strings while alternately pressing down on and releasing spool retainer. 4. Remove string from spool and rewind (see String Replacement). 5. Advance string at full throttle.
Grass wraps around drive shaft housing and stringhead:	<ol style="list-style-type: none"> 1. Cutting tall grass at ground level. 2. Operating trimmer at part throttle. 	<ol style="list-style-type: none"> 1. Cut tall grass from the top down. 2. Operate trimmer at full throttle.
Spool retainer hard to turn:	Screw threads dirty or damaged.	Clean threads and lubricate with grease- if no improvement, replace spool retainer.
Oil drips from muffler:	<ol style="list-style-type: none"> 1. Operating trimmer at part throttle 2. Check oil/fuel mixture. 3. Air filter dirty. 4. Carburetor requires adjustment. 	<ol style="list-style-type: none"> 1. Operate trimmer at full throttle. 2. Use fresh fuel and the correct 2-cycle oil mix. 3. Clean per instructions in Maintenance Section 4. Turn "H" (B) needle clockwise 1/16 turn.

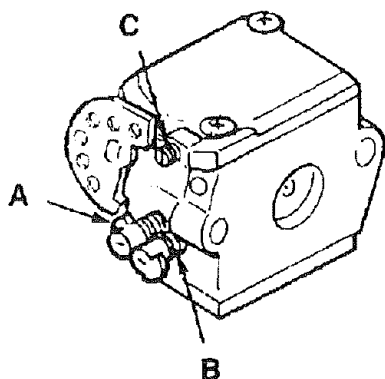

Notes

Parts

Model 517.798580

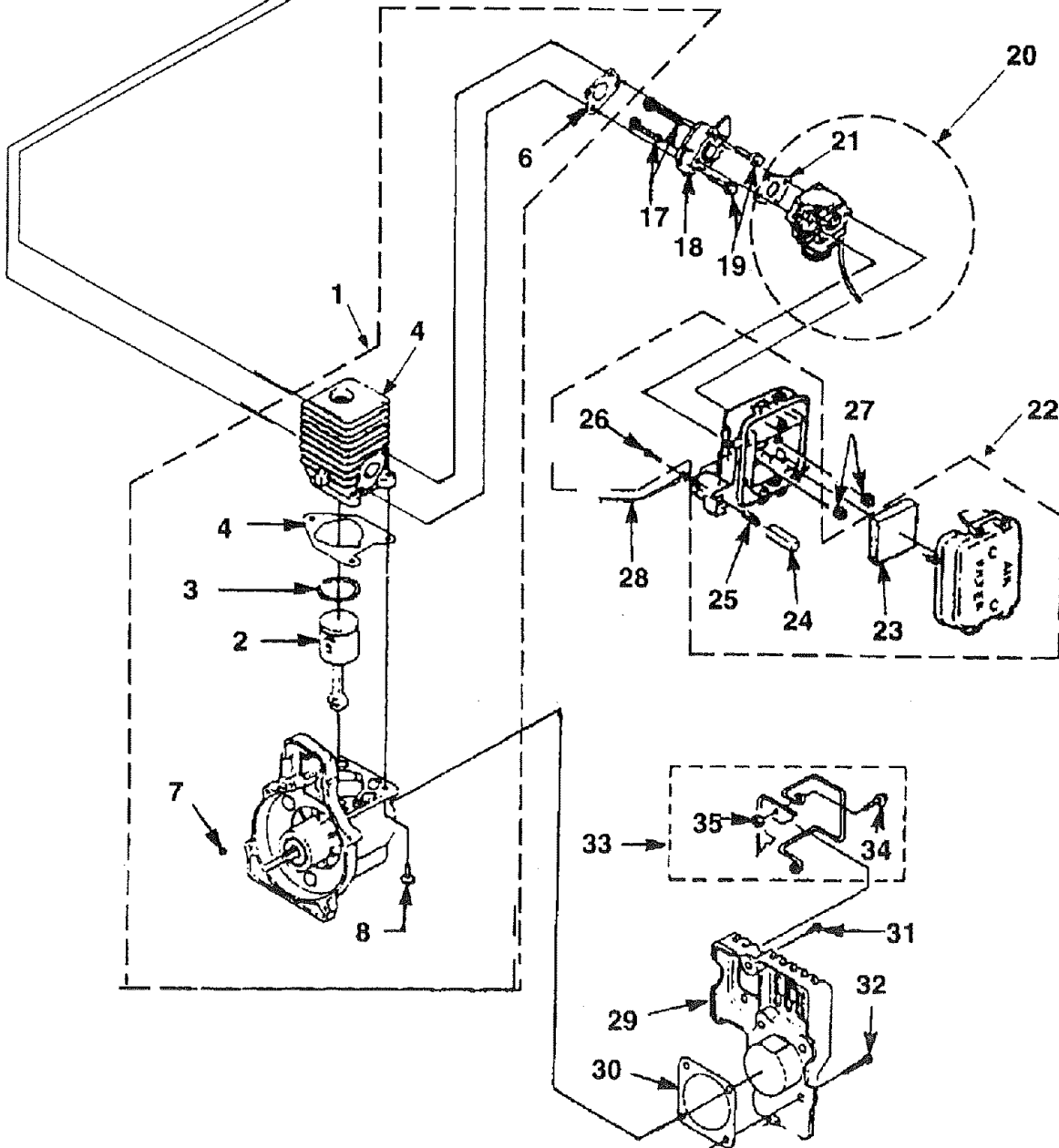
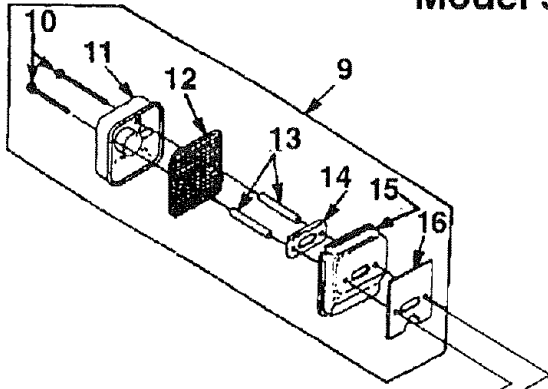

Model 517.798580

No.	Part No.	Description	Qty
1	• A-04742	REPOWER SHORT BLOCK REPLACEMENT PARTS FOR REPOWER SHORT BLOCK ONLY	1
	• A-03599	PISTON & ROD	1
	03179	RING-Piston	2
	• A-04740-B	CYLINDER KIT	1
	04388-B	GASKET-Cylinder	1
	00775-A	GASKET-Heat Dam	1
	69250	KEY-Woodruff	1
	82569-1	SCREW-Thread Forming (10-24 X 3/4")	3
2	• A-07314	25CC PISTON & ROD	1
3	96935	RING-Piston	1
4	• A-04723-A	25CC CYLINDER KIT	1
5	04388-B	GASKET-Cylinder	1
6	00775-A	GASKET-Heat Dam	1
7	69250	KEY-Woodruff	1
8	82569-1	SCREW-Thread Forming (10-24 X 3/4")	3
9	• A-04837	MUFFLER KIT	1
10	88060	SCREW-Sems Hex (10-24 X 2 1/2")	2
11	A-04786	COVER-Muffler	1
12	04790	SCREEN-Spark (Also included with #4)	1
13	04785	SPACER-Muffler (Also included with #4)	2
14	98783	PLATE-Reinforcing	1
15	04710	BODY-Muffler (Also included with #4)	1
16	98786-C	GASKET-Muffler (Also included with #4)	1
17	04474	SCREW-Machine (10-24 X 2 1/4")	2
18	98768	HEAT DAM	1
19	82549-1	SCREW-Taptite (10-24 X 1")	2
20	• A-04445-A	CARBURETOR KIT	1
21	98766-A	GASKET-Carburetor	1
22	• A-04707	AIR FILTER KIT	1
23	D-98760-B	FILTER-AIR	1
24	98769	BUTTON-Switch	1
25	95020	SPRING-Compression	1
26	82513	SCREW-Plastite (#6)	1
27	81208	NUT-Hex (10-24)	2
28	A-07238	LEAD-Electrical	1
29	• A-00858	CRANKCASE COVER	1
30	98767-A	GASKET-Crankcase Cover	1
31	82541	SCREW-Plastite (#10 X 1/2")	2
32	82538	SCREW-Taptite (10-24 X 1/2")	4
33	• A-00254	WIRE GUARD KIT	1
34	88049	SCREW-Hex Sems (10-24 X 1/2")	2
35	81208	NUT (10-24)	2

Model 517.798580

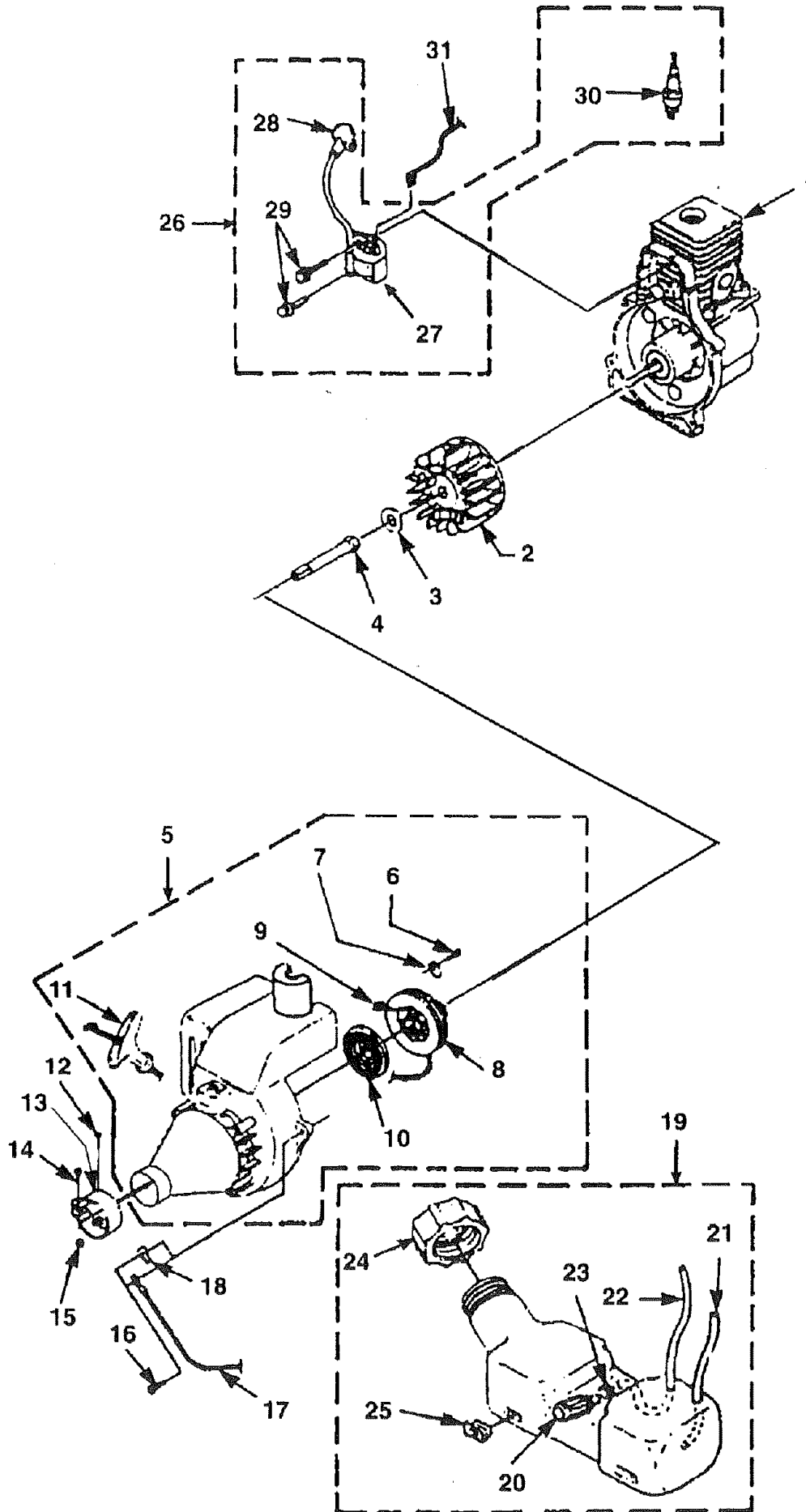

Model 517.798580

No.	Part No.	Description	Qty
1	*	SHORT BLOCK (Ref. Pg. 19, Item 1)	1
2	A-04158	ROTOR w/Starter Pawls	1
3	95479-A	WASHER, Flat	1
4	98795-A	CONNECTOR-Drive	1
5	• A-08209	COMPLETE STARTER ASSEMBLY	1
6	82541	SCREW-Plastite (#10-1/2")	2
7	98791	BRACKET-Retaining	2
8	98770-A	PULLEY-Starter	1
9	97899-02	ROPE-Starter (42")	1
10	A-98773-A	SPRING & CONTAINER	1
11	02264	GRIP-Starter	1
12	82455	SCREW-Pan Hd. (#10 X 3/8")	1
13	98802-A	CLAMP	1
14	82268	SCREW-Hex Sems (10-24 X 3/8")	1
15	97574	NUT-Square	1
16	82538	SCREW-Taptite (10-24 X 3/4")	4
17	A-98919-A	LEAD-Ground	1
18	02851	TERMINAL-Male	1
19	• A-04447	FUEL TANK	1
20	49422	FILTER-Fuel	1
21	01439-32	TUBING-Rubber (8")	1
22	94772-32	TUBING-Rubber (8")	1
23	98268	CLAMP-Wire	1
24	A-00982-B	FUEL CAP	1
25	98792	BUMPER-Rubber	3
26	• A-04446	IGNITION KIT	1
27	• 94711-CS	MODULE-Ignition	1
28	A-33055	TERMINAL & COVER	1
29	82540	SCREW-Taptite (8-32 X 1")	2
30	96169-S	SPARK PLUG	1
31	A-07238	LEAD-Electrical	1

Model 517.798580

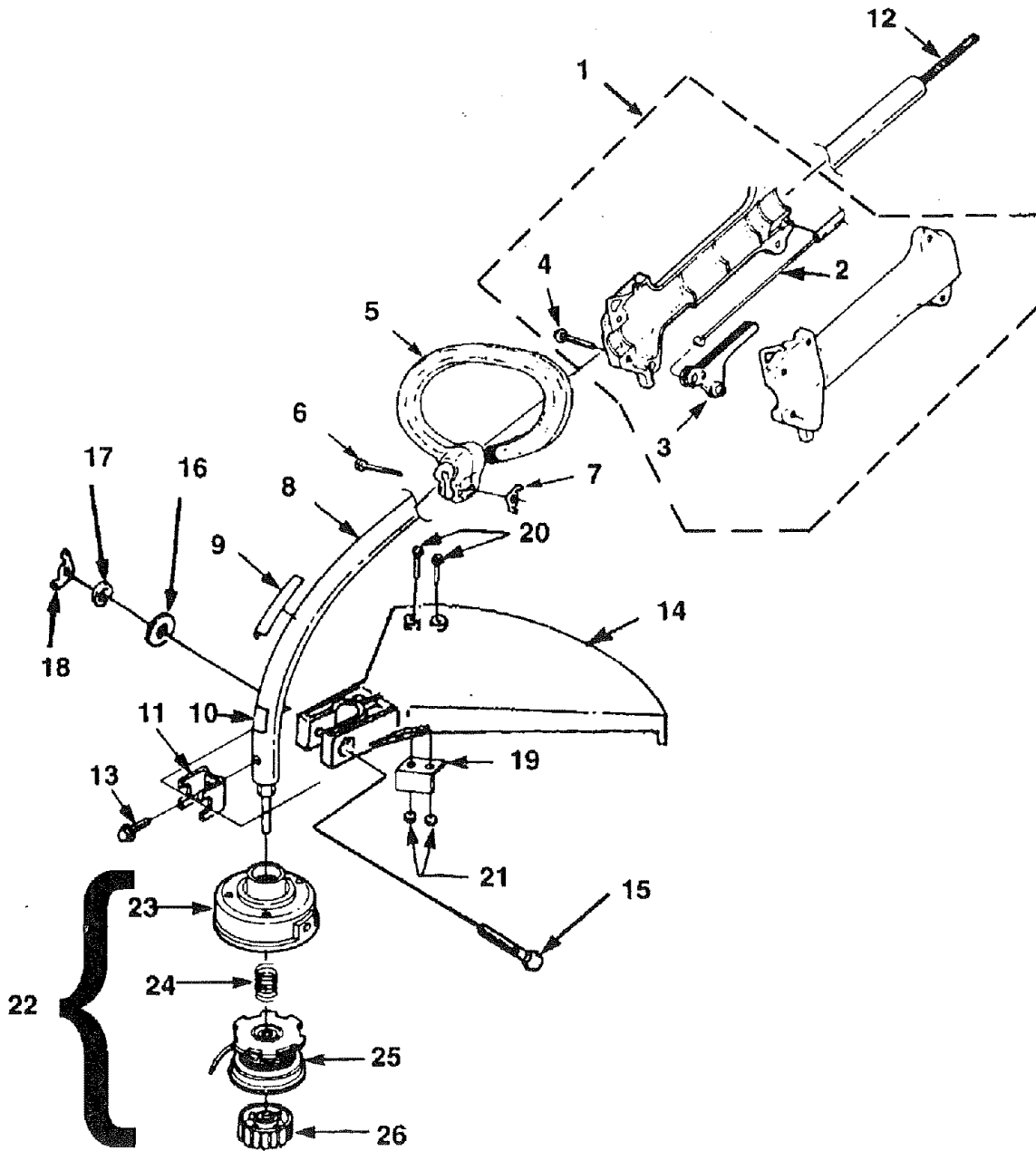

Model 517.798580

No.	Part No.	Description	Qty
1	• A-00101-A	HANDLE GRIP ASSEMBLY	1
2	A-03006	CABLE-Throttle	1
3	98772-A	TRIGGER	1
4	82368	SCREW-Thread Forming (#8 X 3/4")	5
5	• A-07136	FRONT HANDLE KIT	1
6	80295	SCREW-Cap Hex Hd. (10-24 X 2")	1
7	93992	NUT-Wing (10-24)	1
8	• A-04459	HOUSING-Drive Shaft	1
9	04458	DECAL-Starting Instructions	1
10	04679	DECAL-Warning	1
11	98853-A	CLAMP	1
12	98816	SHAFT-Flexible	1
13	88077	SCREW-Sems Hex Hd. (#10 X 1/2")	1
14	• A-04704	DEFLECTOR & BLADE KIT (100 Deg.)	1
15	80295	SCREW-Cap Hex Hd. (10-24 X 2")	1
16	84006	WASHER-Flat (1/4")	1
17	83009	WASHER-Lock (1/4")	1
18	93992	NUT-Wing (10-24)	1
19	• A-03832	BLADE-Cut-Off	1
20	82531	SCREW-Mech. Hex Hd. (10-24 X 7/8")	2
21	81261	NUT-Hex (10-24)	2
22	• DA-03001-A	STRINGHEAD-Complete (.080" Line)	1
23	A-98231-A	HOUSING & EYELET (Dual Line)	1
24	06713	SPRING-Compression	1
25	DA-98912-E	SPOOL & STRING (.080" Line)	1
26	DA-98866-A	RETAINER-Spool (R.H. Thread, Black)	1

Motor 25cc - 2-Tiempos
 17" Andana Gasolina
 WEEDWACKER®
 Model No.
 517.798580

Véase página 32 para los números de teléfono directos para el escritorio de ayuda inmediata.

Precaución:

Lea y siga todas las normas e instrucciones de seguridad antes de operar este equipo

Contenido	20	Operacion	24-26
Nomas de Seguridad & Definiciones de los simbolos	20-21	Mantenimiento	26-28
Garantia	21	Mantenimiento y ajustes	28
Indice	22	Almacenamiento	28
Armado	23	Resolucion de problemas	29-30
		Despiece de partes	14-19
		Español	20-31

Normas De Seguridad

DEFINICIONES DE LOS SIMBOLOS:



Indica Advertencia, Peligro y Precaución.



Lea todas las instrucciones de Seguridad, Funcionamiento y Mantenimiento.



Póngase protecciones en los ojos y oídos para operar este equipo.



Manténgase a una distancia mínima de 50 pies (15 m) de todas las personas que se encuentren a su alrededor.



Peligro de rebote.



No instale ningún tipo de cuchilla en esta unidad.

FUNCIONAMIENTO

- No permita niños o personas sin entrenamiento usar este aparato.
- Utilice esta cortadora únicamente para cortar hierbas y césped. No la utilice para ningún otro fin.
- No ponga nunca en marcha el motor o lo deje funcionar dentro de un área cerrada. La inhalación de los gases de escape puede ser mortal.

- Limpie el área donde va a trabajar antes de utilizar la cortadora. Retire los objetos tales como piedras, cristales rotos, clavos, cables o cuerdas que puedan desprenderse de la cuerda de la cortadora o enrollarse en la misma.
- **Usuarios en las áreas de servicios forestales del gobierno en los Estados Unidos, y en algunos estados en general, están obligados a cumplir con las regulaciones de prevención de fuegos forestales. Este producto está equipado con aprensor de chispa, sin embargo, otros requisitos pueden ser requeridos del usuario. Antes de usar este equipo verifique con las autoridades estatales, locales y federales en su área.**
- **Siga las siguientes instrucciones con el fin de reducir el riesgo de daños físicos:**
 - Póngase protecciones completas para los ojos y oídos mientras este trabajando con esta cortadora.
 - Póngase pantalones largos, zapatos y guantes gruesos.
 - Manténgase alejado a una distancia mínima de 50 pies (15m), de todas las personas, niños y animales domésticos que se encuentren a su alrededor.
 - No se ponga ni ropa que le quede holgada ni joyas.
 - Recójase el pelo de manera que no le caiga por debajo de los hombros.
 - No trabaje con la cortadora cuando se encuentre cansado, enfermo, o bajo la influencia del alcohol, drogas o medicamentos.
 - No opere la cortadora con iluminación insuficiente.
 - Mantenga los pies fijados firmemente en el suelo y el equilibrio adecuado. No fuerce su postura.
 - Mantenga todas las partes de su cuerpo fuera del alcance de la cabeza de la cuerda y de superficies calientes. Mantenga la cabeza de la cuerda por debajo del nivel de la cintura.

- Pare el motor y retire el cable de la bujía antes de efectuar ajustes o reparaciones, excepto en el caso de ajustes en el carburador.

MANTENIMIENTO

- Use solamente piezas de repuesto originales del fabricante del producto. Ignorar esta recomendación puede afectar negativamente el funcionamiento, posiblemente cause daños físicos, y puede invalidar su garantía.
- Inspeccione la unidad antes de utilizarla y compruebe si hay fijadores sueltos, fugas de gasolina, etc. Cambie las piezas que estén dañadas. Reemplace la cabeza de la cuerda en caso de que tenga fisuras, hendiduras, o cualquier otro tipo de daño. Asegúrese de que la cabeza de la cuerda esté instalada correctamente y apretada firmemente. Ignorar este punto puede causar daños físicos importantes.
- Asegúrese de que todos los deflectores y empuñaduras estén fijados de forma adecuada y segura.
- Utilice cuerda monofilamento en la cabeza de corte. **No utilice ningún otro tipo de accesorio de corte.**
- La cabeza de la cuerda girará cuando se efectúen ajustes en el carburador. Póngase el equipo de protección adecuado y siga todas las instrucciones de seguridad.

- Deje que el motor se enfríe antes de almacenar la unidad.
- Vacíe el depósito de gasolina y evite que la cortadora se mueva antes de transportarla en un vehículo.

LLENADO DE COMBUSTIBLE (¡NO FUMAR!)

- Mezcle el combustible y póngalo en un recipiente homologado para ser utilizado con gasolina.
- Mezcle el combustible a la intemperie, donde no haya chispas o llamas.
- Busque un terreno vacío, pare el motor y deje que se enfríe mientras procede al llenado de combustible.
- Afloje lentamente el tapón de la gasolina para dejar salir la presión y evitar la salida de combustible alrededor del tapón.
- Limpie el combustible que se haya derramado en la unidad. Antes de poner en marcha el motor, apártese 10 pies (3m) del lugar donde haya llenado el depósito.



ADVERTENCIA

En el Estado de California se ha determinado que los gases de escape del motor de este producto contienen sustancias químicas que producen cáncer, defectos de nacimiento y otros efectos nocivos relacionados con la reproducción.

PROPUESTA 65 DE CALIFORNIA

Garantía

GARANTIA COMPLETA POR DOS AÑOS PARA LA CORTADORA DE HIERBAS A GASOLINA CRAFTSMAN WEEDWACKER®

Por un año desde la fecha de compra cuando esta unidad a gasolina Craftsman Weedwacker® es mantenida, lubricada y puesta a punto de acuerdo con las instrucciones de operación y mantenimiento en el manual del operario, Sears reparará libre de costo cualquier defecto de material o de mano de obra.

Esta garantía excluye la cuerda de nylon, bujía, retenedor de carrete y filtro de aire, las cuales son partes descartables que se desgastan durante el uso normal.

Si este Weedwacker® se usa para fines comerciales, esta garantía se aplica durante 90 días solamente a partir de la fecha de compra. Si este Weedwacker® se usa para fines de alquiler, esta garantía se aplica durante 30 días solamente a partir de la fecha de compra.

Esta garantía se aplica sólo mientras este producto se use en los Estados Unidos.

EL SERVICIO DE GARANTIA ESTA DISPONIBLE DEVOLVIENDO EL WEEDWACKER® AL CENTRO O DEPARTAMENTO DE SERVICIO DE SEARS MAS CERCANO EN LOS ESTADOS UNIDOS.

Esta garantía le otorga derechos legales específicos y usted puede también tener otros derechos que varían de Estado a Estado.

Sears, Roebuck and Co. Dept. D817 WA, Hoffman Estates, IL 60179.

Indice

<p>A</p> <p>Aceite: Tipo... Véase Combustible 25</p> <p>Ajustes: Carburador 29,30</p> <p>Almacenamiento 28</p> <p>Antes de arrancar el motor 25</p> <p>Arranque 26</p> <p>B</p> <p>Bujía 28</p> <p>C</p> <p>Cabeza de cuerda:: por adelantado 26,27 Instalación 26,27</p> <p>Contenido 20</p> <p>Contenido de la caja 23</p> <p>Controles: Botón de parada 26 El bulbo cebador 26 Gatillo del acelerador 26 Palanca del regulador 26</p> <p>D</p> <p>Definiciones de los simbolos 20</p> <p>Deflector para la hierba 23</p> <p>E</p> <p>Empuñadura 23</p> <p>Especificaciones 22</p> <p>F</p> <p>Filtro de aire: Limpieza 28</p> <p>Filtro de aire 28</p> <p>Filtro, Tapa del tanque de combustible 28</p>	<p>G</p> <p>Garantía 21</p> <p>I</p> <p>Indice 22</p> <p>M</p> <p>Mezclade combustible 25</p> <p>Motor: Antes de arrancar el motor 25 Almacenamiento 28 Arranque/Parada 26 Mezclade combustible 25</p> <p>N</p> <p>Normas de seguridad 20,21</p> <p>O</p> <p>Operación: Antes de arrancar el motor 25 Arranque 26 Parada 26</p> <p>P</p> <p>Parada 26</p> <p>Programa de mantenimiento 26</p> <p>R</p> <p>Reparación, repuestos 14-19</p> <p>Resolucion de problemas 29,30</p> <p>Responsabilidades del cliente: Ajuste del carburador 29,30 Bujía 28 Cabeza de cuerda 26,27 Filtro de aire 28 Tapa del tanque de combustible 28</p>
---	--

NUMERO DE MODELO: 517.798580

NUMERO DE SERIE _____

FECHA DE COMPRA _____

Los numeros del modelo y de la serie se encuentran en el rotulo adherido a la parte trasera del carter.

Debe registrar el numero de serie y la fecha de compra y fuardarlos en un lugar seguro para referencias futuras.

ESPECIFICACIONES DEL PRODUCTO	
Peso	9.5 lbs. (4.3kg)
Cilindrada	25cc
Capacidad de Combustible	652g Mezcla de gasolina/aceite
Bujía (Separación .025")	Champion DJ7Y

Armado

CONTENIDO DE LA CAJA

La ilustración no muestra las dimensiones reales del contenido de la Bolsa de Piezas.

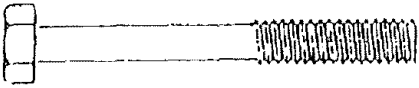

Tornillo con cabeza hexagonal
1/4-20 X 20" Qty 1

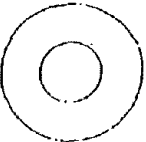

Arandela plana
1/4" Qty 1



Arandela de fijación
1/4" Qty 1



Tuerca con orejetas -
Cara de arandela
1/4 - 20 Qty 1

HERRAMIENTAS NECESARIAS PARA EL ENSAMBLAJE

No se necesitan herramientas especiales para el ensamblaje

ENSAMBLAJE

DEFLECTOR PARA LA HIERBA

Retire la tuerca con orejetas (A), la arandela de seguridad (B), la arandela plana (C), y el perno (D) que viene en la bolsa de piezas. Coloque el deflector (E) sobre el eje y el soporte (F). Instale el perno (D), la arandela plana (C), la arandela de seguridad (B) y la tuerca con orejetas (A). Apriétela firmemente.

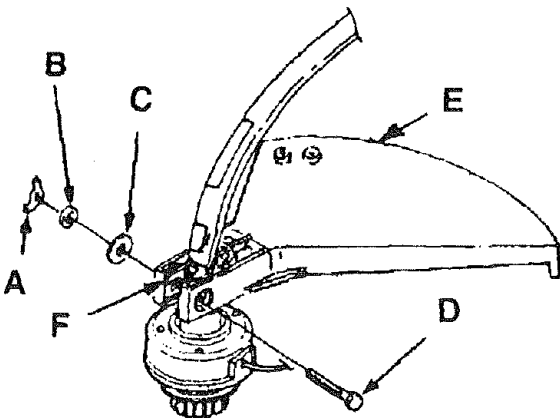

Las piezas vienen sueltas en la caja

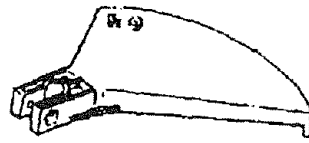

Deflector para la hierba



Carrete adicional con cuerda



Botella de aceite

Solamente para unidades vendidos en California

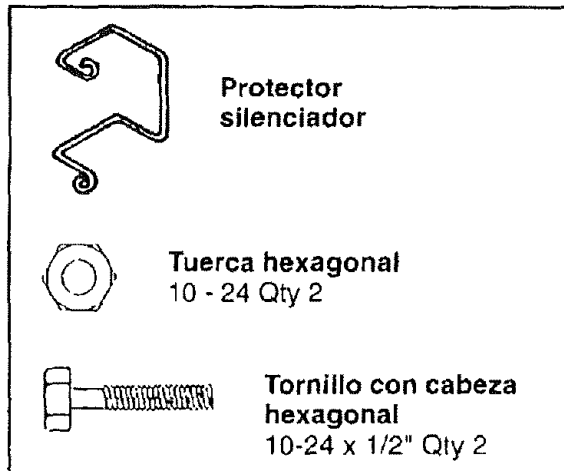

Protector silenciador

Tuerca hexagonal
10 - 24 Qty 2

Tornillo con cabeza hexagonal
10-24 x 1/2" Qty 2

EMPUÑADURA

Afije la tuérca con orejetas (G) que hay en la empuñadura (H). Haga girar la empuñadura hasta la parte superior del eje y muévala hasta alcanzar una postura cómoda. Apriete firmemente.

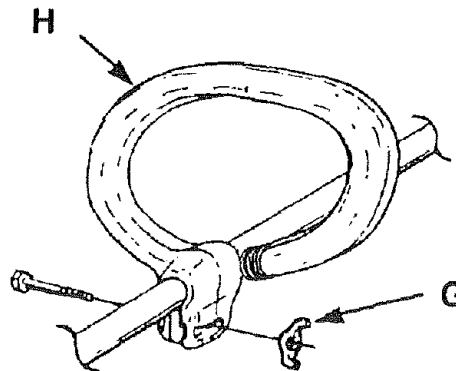

Operación

CONOZCA SU CORTADORA PARA SETOS

LEA EL MANUAL PARA EL OPERADOR Y LAS NORMAS DE SEGURIDAD ANTES DE OPERAR LA CORTADORA PARA MALEZAS. Compare las ilustraciones con el producto a fin de familiarizarse con la ubicación de los diversos controles y ajustes. Conserve este manual para referencias futuras.

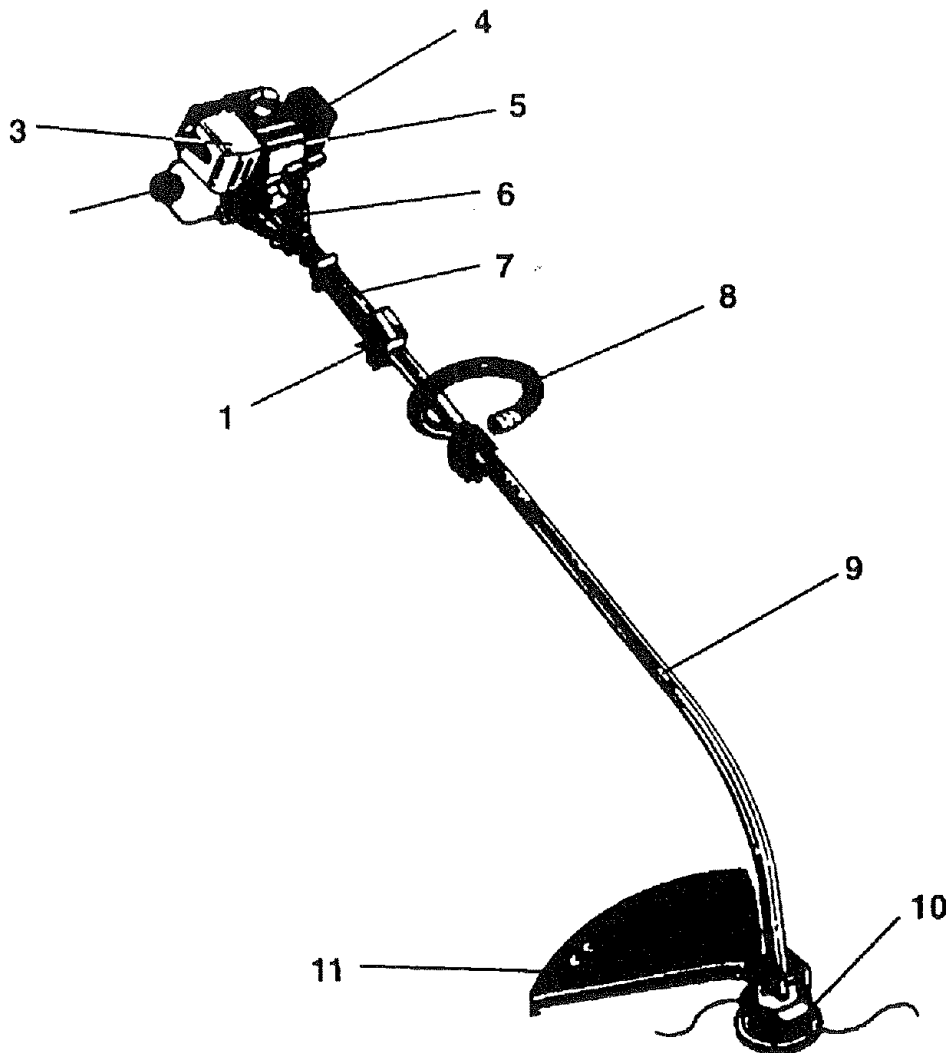

1. Gatillo del acelerador
2. Tapa del tanque de combustible
3. Silenciador
4. Filtro de aire
5. Palanca del difusor
6. Armazón del motor
7. Mango
8. Empañadura
9. Armazón del eje del motor
10. Cabeza de cuerda
11. Deflector para la hierba

ANTES DE ARRANCAR EL MOTOR

COMBUSTIBLE

Este motor esta homologado para funcionar con gasolina sin plomo para vehiculos.

Este producto cuenta con un motor de 2 tiempos y requiere que se mezcle previamente la gasolina con un aceite para motor de 2 tiempos. Para utilización normal, le recomendamos que efectúe la mezcla en un recipiente de 1 ó 2 galones homologado para gasolina.

Utilice aceite para motor de 2 tiempos CRAFTSMAN. Prepare la mezcla en una proporcion de 40 partes de gasolina por 1 parte de aceite (3,2 oz. de aceite por cada galon de gasolina). El aceite formulado para mezclas de 50:1 se debe mezclar en una proporcion de 40:1.

No se deben utilizar aceites formulados para mezclas de 100:1, 24:1, 16:1 ó aquellos aceites que no sean para motores de 2 tiempos. Estos pueden generar la emisión de humo, residuos aceitosos, el malfuncionamiento de la bujia, depósitos en la cámara de combustión, un arranque dificultoso, daños al motor, etc.

No utilice aceite para automoviles o para motores fueraborda de 2 tiempos.

1. Afloje lentamente el tapón de la gasolina. Deje el tapón en una superficie limpia.
2. Vierta cuidadosamente la gasolina en el depósito. Evite el derramamiento.
3. Vuelva a poner inmediatamente el tapón en su sitio y apriételo con la mano. Si fuese necesario, limpie la gasolina derramada.
4. Es normal que salga humo de un motor nuevo después de ser utilizado por primera vez.

NOTA: Apague siempre el motor antes de depositar el combustible. No añada nunca gasolina a una máquina con el motor en marcha o mientras el motor esté caliente. Antes de poner en marcha el motor, apártese 10 pies (3m) del lugar donde haya efectuado el llenado del depósito. ¡NO FUMAR!

▲ ADVERTENCIA

La experiencia indica que los combustibles mezclados con alcohol (denominados alconaftas o que utilizan etanol o metanol) pueden atraer humedad, la que produce la separación y formación de ácidos durante el almacenamiento. El gas acidógeno puede dañar el sistema de combustible de un motor mientras éste se encuentra almacenado. A fin de evitar problemas con el motor, se deberá vaciar el sistema de combustible antes del almacenamiento durante 30 días o más. Arranque el motor y déjelo enfriamiento hasta que el carburador y las líneas del combustible estén vacíos.

Utilice combustible fresco la próxima temporada. Si desea obtener información adicional, consulte las instrucciones indicadas en la sección Almacenamiento.

Nunca utilice un producto de limpieza para el carburador o motor en el tanque de combustible, de lo contrario se pueden producir daños permanentes.

IMPORTANTE

SIEMPRE QUE TRABAJE CON LA CORTADORA MANTÉNGALA A PLENA POTENCIA. EL CORTE PROLONGADO CON EL REGULADOR A MEDIA POTENCIA PUEDE HACER QUE GOTEE ACEITE DEL TUBO DE ESCAPE. Corte el césped alto de arriba a abajo. Así evitará que el césped se enrolle en el armazón del eje impulsor y en la cabeza de la cuerda, lo cual puede ocasionar daños por sobrecalentamiento. En caso de que el césped llegue a envolver la cabeza de cuerda, PARE EL MOTOR, desconecte el cable de la bujía y quite el césped.

AVANCE DE LA CUERDA

El avance de la cuerda se controla dándole golpecitos a la cabeza de la cuerda contra el césped mientras el motor está funcionando a plena potencia.

NOTA:

Esta cortadora está equipada con una cuchilla en el deflector de césped. Para obtener el mejor corte posible, haga que avance la cuerda hasta que quede cortado a la medida por la cuchilla. Haga avanzar la cuerda cuando oiga que el motor adquiere una velocidad superior a la normal. Esto ayudará a lograr un buen funcionamiento y a mantener la longitud adecuada para la cuerda para que ésta avance correctamente.

Si la cuerda se ha quedado muy corta como consecuencia del uso, tal vez usted no logre que avance dándole golpecitos. En este caso, PARE EL MOTOR, y haga que avance manualmente según las instrucciones indicadas en la página 27, punto 7.

Mantenga la cortadora inclinada hacia el área que está siendo cortada. Vea la ilustración en la que se indica la mejor área para el corte (A). No corte en áreas que pudieran resultar peligrosas (B) (página 26).

Para cortar, use el extremo de la cuerda - no fuerce la cabeza de la cuerda dentro del área que no esté cortada. Los cables y las cercas pueden ocasionar un deterioro de la cuerda superior al normal, incluso romperla. Las paredes de piedra y ladrillo, los bordillos y la madera pueden hacer que la cuerda se desgaste rápidamente.

Esquive los árboles y arbustos. La cuerda puede dañar fácilmente la corteza de los árboles, las molduras de madera, el exterior de las casas y los postes de las cercas.

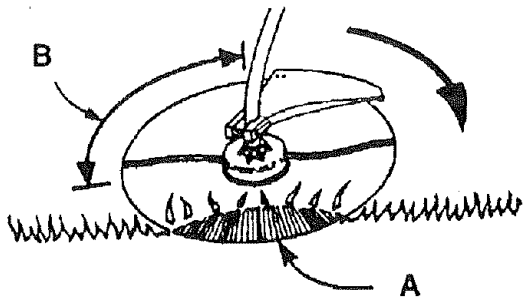

- Deje que el motor funcione durante 30 ó 45 segundos en la posición de plena potencia. Mueva la palanca del difusor hasta la posición de "run" (en marcha) (F).

PARA PARAR: Presione el botón rojo de STOP (G), manteniéndolo presionado hasta que el motor se pare.

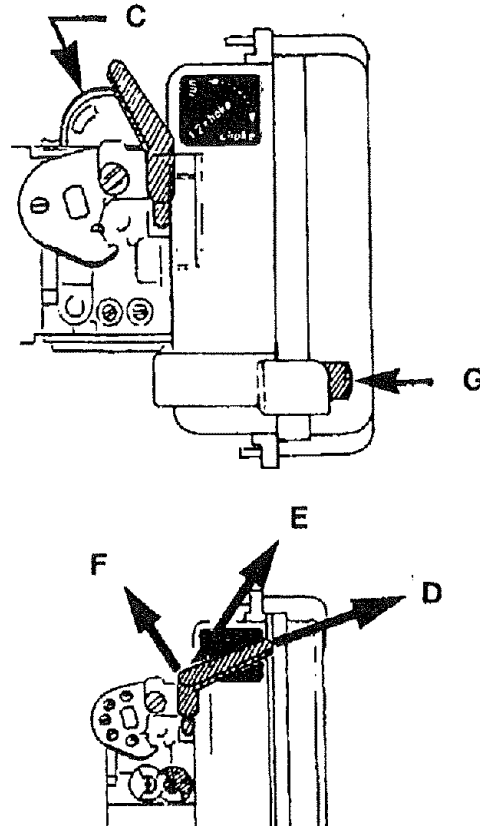

PUESTA EN MARCHA Y PARADA

PONER EN MARCHA:

- Ponga la cortadora sobre una superficie plana donde no haya elementos peligrosos.
- Presione el bulbo cebador (C) **8 a 10 veces**.
- Mueva la palanca del difusor a la posición media del difusor "choke" (D).
- Apriete el acelerador hasta la posición de plena potencia.
- Tire del arrancador hasta que el motor intente ponerse en marcha. (No más de 6 veces).
- Mueva la palanca del difusor hasta la posición media del difusor "1/2 choke" (E).
- Presione el acelerador hasta la posición de plena potencia y tire del arrancador hasta que el motor se ponga en marcha.

Mantenimiento

HORARIO DE MANTENIMIENTO	CADA 5 HORAS LIMPIAR	CADA 25 HORAS O UNA VEZ AL AÑO REEMPLAZAR
Filtro de Aire	✓	✓
Para chispas		✓
Bujía		✓
Retenedor de carrete		✓

MANTENIMIENTO Y AJUSTE

En algunas ocasiones, usted mismo podrá efectuar los ajustes y reparaciones indicados en este manual. En otros casos, habrá de llevar la cortadora a un distribuidor autorizado para que efectúe las operaciones de servicio necesarias. Utilice únicamente cuerdas monofilamento con un diámetro de .080" (2.0mm).

REEMPLAZO DEL CARRETE (Carrete nuevo enrollado en fábrica)

- Para el motor. Sostenga la cabeza de cuerda y desatornille el retén del carrete (A). Hágalo girar en el sentido contrario al de las agujas del reloj (consulte Fig. 1).
- Retire el carrete vacío de la cabeza de la cuerda.

3. A la hora de instalar el carrete nuevo, asegúrese de que las dos cuerdas hayan quedado enganchadas en las dos ranuras (C) simétricas más pequeñas del nuevo carrete. Haga que 6 pulgadas (15cm) de la cuerda sobresalgan de las ranuras (consulte Fig. 2).
4. Pase los extremos de las cuerdas a través de las aberturas (D) de la cabeza de la cuerda (tire ligeramente de las cuerdas hacia fuera, si fuese necesario) (E). Una vez que el carrete esté en la cabeza de la cuerda, agarre las cuerdas y tire con fuerza para sacarlas de las ranuras existentes en el carrete (consulte Fig. 2).
5. Apriete el carrete hacia abajo y hágalo girar en el **sentido contrario al de las agujas del reloj** hasta que deje de dar vueltas. Siga apretando el carrete hacia abajo y gírelo un poco en el **sentido de las agujas del reloj**. El carrete debería quedar fijado en la cabeza de la cuerda.
6. Asegúrese de que la cabeza de la cuerda y el retén del carrete hayan quedado instalados en el eje de transmisión (F). Para ello, habrá de girar el retén en el sentido de las agujas del reloj con el fin de apretarlo.
7. Vuelva a tirar de las cuerdas, haciendo girar el carrete hasta que se encuentre en la posición de corte. Empuje el retén del carrete mientras tira de la(s) cuerda(s) para que ésta(s) avance(n) manualmente y compruebe que se haya montado correctamente la cabeza de la cuerda.

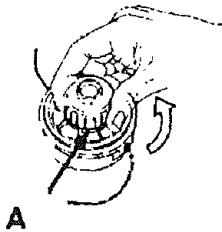

Fig. 1

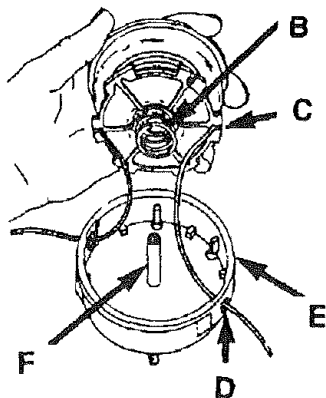

Fig. 2

RECAMBIO DE LA CUERDA

1. Pare el motor. Sostenga la cabeza de la cuerda y desatornille el retén del carrete. Hágalo girar en el **sentido contrario al de las agujas del reloj** (Consulte Fig. 1, página 27).
2. Extraiga el carrete de la cabeza de la cuerda (Nota: mantenga el resorte (B) unida al carrete). Extraiga la cuerda vieja que quede en el carrete. (Consulte Fig. 3, página 27)
3. Introduzca una longitud de 11 pies de cuerda por el orificio de anclaje (G) existente en el carrete, tal y como se indica en el gráfico (consulte Fig. 3). Enrolle la cuerda #1 en el espacio superior en el sentido contrario al de las agujas del reloj, tal y como lo indican las flechas existentes en la pestaña (H) (consulte Fig. 4) y pase el extremo de la cuerda por la abertura (I) que se encuentra en la pestaña superior del carrete (consulte Fig. 4). Pase la cuerda a través de las aberturas unas 6 pulgadas (15cm). Una vez que haya terminado de enrollarla, deberá haber una separación de, como mínimo, 1/4" (6mm) entre la cuerda enrollada y el borde exterior del carrete. **NO LLENE EL CARRETE EXCESIVAMENTE.**
4. Repita el paso 3 con la cuerda #2 y recuerde que **NO DEBE LLENAR EL CARRETE EXCESIVAMENTE.**
5. Siga las instrucciones indicadas en el capítulo Reemplazo del Carrete, pasos 4 a 7.

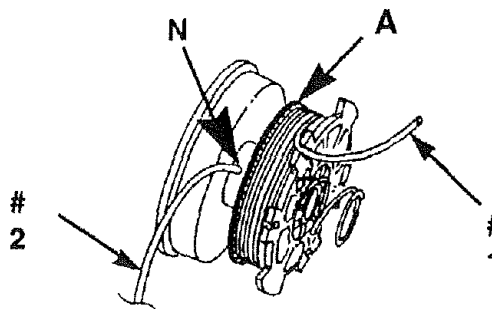

Fig. 3

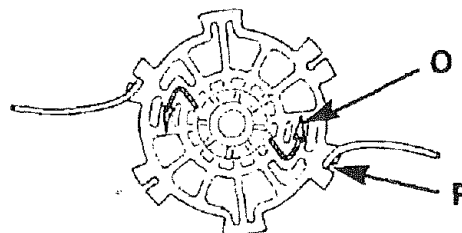

Fig. 4

FILTRO DEL TAPON DE GASOLINA

⚠️ ADVERTENCIA

Un tapon con fugas representa un riesgo de incendio y debe ser reemplazado inmediatamente.

El tapón de la gasolina contiene un filtro que no puede ser reparado y una válvula de verificación. El bloqueo del filtro para la gasolina puede perjudicar el funcionamiento del motor. En caso de que el rendimiento del motor mejore cuando se afloja el tapón de la gasolina, será necesario comprobar que la válvula funcione correctamente o que el filtro no se encuentre bloqueado. Si fuese necesario, reemplace el tapón de la gasolina.

BUJIA

Este motor utiliza una bujía Champion DJ-7Y con un intervalo de .025" (0,63mm) entre los electrodos. Reemplácelo una vez al año con una pieza de idéntica.

FILTRO DEL AIRE

Mantenga el filtro del aire limpio para asegurar un rendimiento adecuado y obtener una mayor duración.

1. Retire la tapa del filtro de aire (A) tirando suavemente de la tapa, al mismo tiempo que levanta cuidadosamente los enganches con un destornillador (consulte el gráfico).
2. Saque el filtro (B), límpielo con agua caliente y jabón. Enjuáguelo y déjelo secar completamente. Para obtener el mayor rendimiento posible se recomienda reemplazar el filtro una vez al año.
3. Instale el filtro, alínee los indicadores, empuje hacia dentro y asegúrese de que los enganches queden cerrados en la posición correcta.

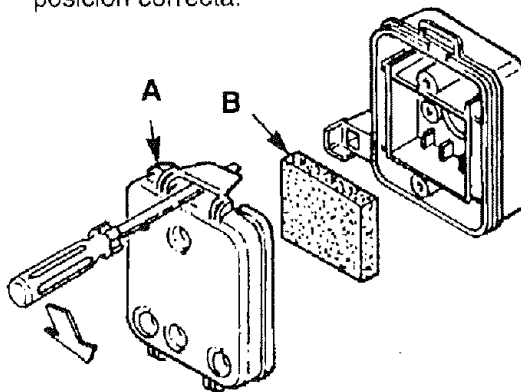

Mantenimiento y ajustes

Los carburadores se configuran en la fábrica y no deben requerir ajustes. Sin embargo, consulte en este manual la Sección sobre Identificación de Averías en el caso de que existan problemas al acelerar o al arrancar.

Si el desviador de hierba se desgasta, se deberá reemplazar.

Almacenamiento

ALMACENAMIENTO DEL MOTOR

Es importante evitar la formación de depósitos de goma en los componentes esenciales del sistema tales como el carburador, el filtro de combustible, la manguera o el tanque de combustible mientras la unidad se encuentra en almacenamiento. Además, la experiencia indica que los combustibles mezclados con alcohol (denominados gasohol o aquéllos que contienen etanol o metanol) pueden retener humedad, lo cual hace que se separen y formen ácidos durante el periodo de almacenamiento. Los gases ácidos pueden dañar el sistema de combustible del motor durante el periodo de almacenamiento. Para evitar problemas relacionados con la gasolina y antes del almacenar la unidad por periodos de 30 días o más se debe vaciar el sistema de combustible. Observe estas instrucciones:

- Para vaciar el tanque de gasolina, deje el motor funcionando hasta que el tanque se vacíe completamente y se pare el motor.

- Si no desea vaciar el tanque, se puede agregar un estabilizador de combustible (tal como el estabilizador Sears Craftsman No. 33500) a cualquier cantidad de gasolina que haya quedado en el tanque, con el fin de reducir a un mínimo los depósitos de sustancias gomosas y ácidos. Si el tanque se encuentra casi vacío, mezcle el estabilizador con gasolina adquirida recientemente, o con mezcla de gasolina y aceite, en un recipiente aparte; añada la mezcla al tanque.

Siga siempre las instrucciones que se encuentran en el recipiente de estabilizador. Deje que el motor funcione por unos 10 minutos después de añadir el estabilizador, para que la mezcla pueda llegar al carburador. Almacene la cortadora de malezas en un local seguro. Lea las medidas de precaución que figuran más arriba.

Resolucion de problemas

PROBLEMA	CAUSA	SOLUCION
<p>El motor no se pone en marcha:</p>	<ol style="list-style-type: none"> 1. No da chispa. 2. No hay combustible. 3. Motor ahogado. 4. Conducto del tubo de escape taponado. 5. Cuestamas tirar del cable del arrancador, en comparacion a cuando estaba nuevo. 	<ol style="list-style-type: none"> 1. Compruebe si da chispa. Quite la bujía. Vuelva a conectar el cable de la bujía y vuelva a ponerla en el cilindro de metal. Tire del cable del arrancador y observe si se producen chispas en el extremo de la bujía. En caso de que no dé chispas, vuelva a repetir el proceso utilizando una bujía nueva. 2. Presione la ampolla del cebador hasta que la ampolla esté llena de gasolina. Si la ampolla no se llena, esto quiere decir que el sistema de suministro de combustible se encuentra bloqueado. Consulte con un Centro de Servicio Sears. En caso de que la ampolla se llene, es posible que el motor esté ahogado (consulte el siguiente número). 3. Quite la bujía, déle la vuelta a la cortadora de manera que el orificio para la bujía apunte hacia al suelo. Ponga la palanca del difusor en la posición de run (en marcha) y tire del cable del arrancador de 10 a 15 veces. Esto sacará el exceso de gasolina del motor. Limpie la bujía y vuelva a instalarla. Tire del arrancador tres veces la palanca del difusor en la posición de run (en marcha). Si el motor no se pone en marcha, mueva la palanca del difusor a la posición de choke (difusión) y repita el proceso normal de puesta en marcha. En caso de que el motor siga sin ponerse en marcha, repita el proceso con una bujía nueva. 4. Limpie el conducto con un destornillador o un cable pequeño. Nota: Algunos insectos pueden construir sus nidos en el conducto del tubo de escape mientras la cortadora se encuentra almacenada. 5. Consulte con un Centro de Servicio Sears.
<p>El motor se pone en marcha pero no acelera:</p>	<p>Es necesario ajustar el carburador.</p>	<p>Gire la aguja «L» (A) en el sentido contrario al de las agujas del reloj, entre 1/16 de vuelta.</p>
<p>El motor se pone en marcha pero sólo funciona a plena velocidad cuando está en la posición media del difusor:</p>	<p>Es necesario ajustar el carburador.</p>	<p>Gire la aguja «H» (B) en el sentido contrario al de las agujas del reloj, entre 1/16 de vuelta.</p>

PROBLEMA	CAUSA	SOLUCION
El motor no llega a funcionar a plena velocidad y emite demasiado humo:	<ol style="list-style-type: none"> 1. Compruebe la mezcla del aceite de la gasolina. 2. El filtro del aire esta sucio. 3. Es necesario ajustar el carburador. 	<ol style="list-style-type: none"> 1. Use gasolina no utilizada previamente y la mezcla correcta de aceite de 2 tiempos. 2. Límpielo siguiendo las instrucciones indicadas en la sección de mantenimiento. 3. Gire la aguja «H» en el sentido de las agujas del reloj, entre 1/16 de vuelta.
El motor se pone en marcha, funciona y acelera, pero no funciona con una marcha mínima:	Es necesario ajustar el carburador.	Gire el tornillo (C) para el ralenti en el sentido de las agujas del reloj .
La cuerda no avanza:	<ol style="list-style-type: none"> 1. La cuerda se ha adherido a si misma. 2. No hay suficiente cuerda en el carrete. 3. La cuerda se ha quedado demasiado corta por el uso. 4. La cuerda esta enredada en el carrete. 5. La velocidad del motor es demasiado lenta. 	<ol style="list-style-type: none"> 1. Lubrique la cuerda (aplique spray de silicona). 2. Instale más cuerda (consulte la sección «Reemplazo de la cuerda»). 3. Tire de las cuerdas mientras presiona hacia abajo permitiendo que salga el retén del carrete. 4. Saque la cuerda del carrete y vuélvala a enrollar (consulte la sección "Reemplazo de la Cuerda"). 5. Haga avanzar la cuerda a plena potencia.
La hierba se enrolla alrededor del armazón del eje impulsor y de la cabeza de la cuerda:	<ol style="list-style-type: none"> 1. Corte de la hierba alta al nivel del suelo. 2. La cortadora no esta funcionando a plena potencia. 	<ol style="list-style-type: none"> 1. Corte la hierba alta de arriba a abajo. 2. Ponga la cortadora a plena potencia.
Resulta difícil hacer girar el retén del carrete:	Las roscas de los tornillos estan sucias o dañadas.	Limpie las roscas y engráselas - si no mejora, reemplace el retén del carrete.
El tubo de escape gotea aceite:	<ol style="list-style-type: none"> 1. La cortadora no esta funcionando a plena potencia. 2. Compruebe la mezcla del aceite y gasolina. 3. El filtro del aire esta sucio. 4. Es necesario ajustar el carburador. 	<ol style="list-style-type: none"> 1. Haga funcionar la cortadora a plena potencia. 2. Use gasolina que no haya sido utilizada previamente con la mezcla correcta de aceite de 2 tiempos. 3. Límpielo siguiendo las instrucciones indicadas en la sección de Mantenimiento. 4. Gire la aguja «H» en el sentido de las agujas del reloj, entre 1/16 de vuelta.

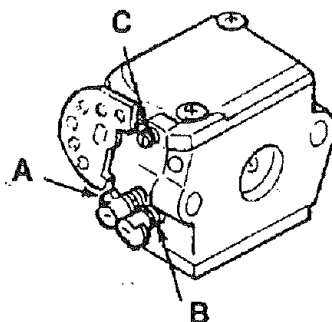

For the repair or replacement parts you need delivered directly to your home

Call 7 am - 7 pm, 7 days a week

1-800-366-PART

(1-800-366-7278)

Para ordenar piezas con entrega a domicilio - 1-800-659-7084

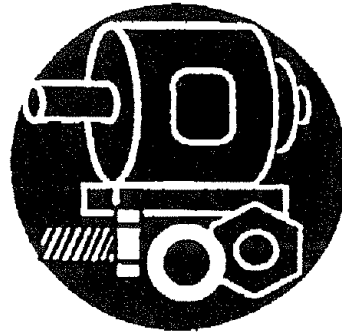

For in-house major brand repair service

Call 24 hours a day, 7 days a week

1-800-4-REPAIR

(1-800-473-7247)

Para pedir servicio de reparación a domicilio - 1-800-676-5811



For the location of a Sears Parts and Repair Center in your area

Call 24 hours a day, 7 days a week

1-800-488-1222



For information on purchasing a Sears Maintenance Agreement or to inquire about an existing Agreement

Call 9 am - 5 pm, Monday - Saturday

1-800-827-6655



When requesting service or ordering parts, always provide the following information:

- Product Type
- Part Number
- Model Number
- Part Description

