

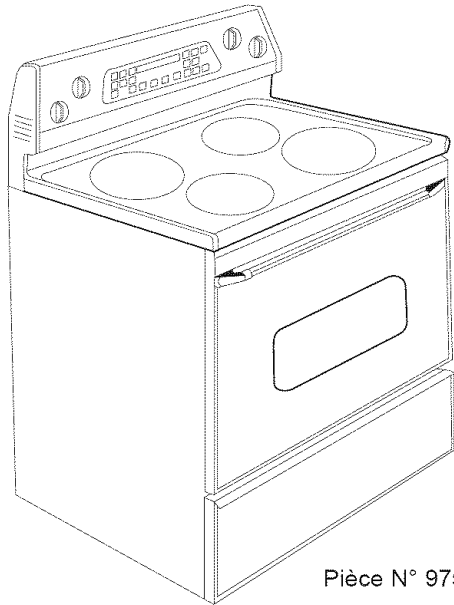

9752777C



Instructions d'installation

Cuisinière électrique autonome 76,2 cm (30 po) ou 61 cm (24 po)

Pièce N° 9752777 Rév. C

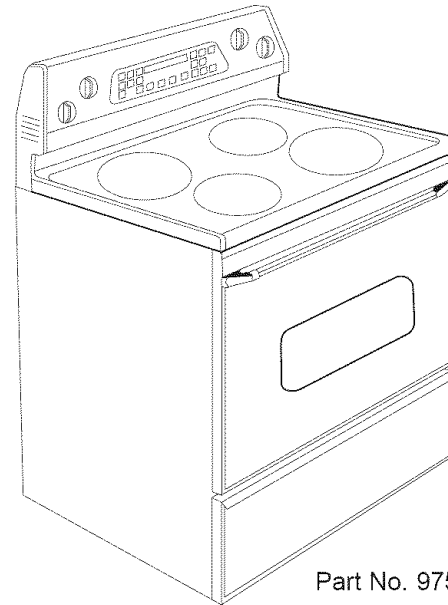

Installation Instructions

30" (76.2 cm) or 24" (61 cm) Electric Freestanding Range

Part No. 9752777 Rev. C

⚠️ AVERTISSEMENT

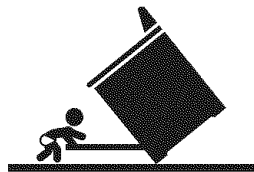

Risque de basculement

Un enfant ou un adulte peut faire basculer la cuisinière et peut causer un décès.

Fixer la bride antibasculement sur le plancher pour qu'elle accroche le pied arrière de la cuisinière.

Réinstaller la bride antibasculement après un déplacement de l'appareil.

Le non-respect de ces instructions peut causer un décès ou de graves brûlures à un enfant ou un adulte.

⚠️ WARNING

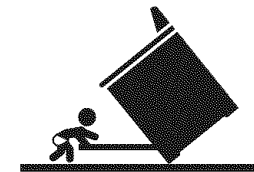

Tip Over Hazard

A child or adult can tip the range and be killed.

Connect anti-tip bracket to rear range foot.

Reconnect the anti-tip bracket, if the range is moved.

Failure to follow these instructions can result in death or serious burns to children and adults.

IMPORTANT :

Lire et conserver ces instructions.

IMPORTANT :

Installateur : Remettre les instructions d'installation au propriétaire.

Propriétaire : Conserver les instructions d'installation pour consultation ultérieure, ainsi que le gabarit de la bride antibasculement.

Conserver les instructions d'installation pour consultation par l'inspecteur local des installations électriques.

IMPORTANT:

Read and save these instructions.

IMPORTANT:

Installer: Leave Installation Instructions with the homeowner.

Homeowner: Keep Installation Instructions and anti-tip bracket template for future reference.

Save Installation Instructions for local electrical inspector's use.

Before you start...

Your safety and the safety of others are very important.

We have provided many important safety messages in this manual and on your appliance. Always read and obey all safety messages.



This is the safety alert symbol.

This symbol alerts you to potential hazards that can kill or hurt you and others.

All safety messages will follow the safety alert symbol and either the word "DANGER" or "WARNING." These words mean:

⚠ DANGER

You can be killed or seriously injured if you don't immediately follow instructions.

⚠ WARNING

You can be killed or seriously injured if you don't follow instructions.

All safety messages will tell you what the potential hazard is, tell you how to reduce the chance of injury, and tell you what can happen if the instructions are not followed.

When installing a cooktop under existing cabinets and the installation does not meet the minimum cabinet clearances, install a range hood above the cooktop to avoid burn hazards.

IMPORTANT: Observe all governing codes and ordinances. Failure to meet codes and ordinances could lead to fire or electrical shock.

Read electrical and carpentry instructions.

Proper installation is your responsibility. A qualified technician must install this range. Make sure you have everything necessary for correct installation. It is the customer's responsibility to make sure that the installation clearances specified on the model/serial rating plate are met. The model/serial rating plate is located on the frame behind the drawer.

Check location where range will be installed. The range should be located for convenient use in the kitchen. Recessed installations must provide complete enclosure of the sides and rear of range.

All openings in the wall or floor where range is to be installed must be sealed.

IMPORTANT: Some cabinet and building materials are not designed to withstand the heat produced by the oven for baking and self-cleaning. Check with your builder or cabinet supplier to make sure that the materials used will not discolor, delaminate or sustain other damage.

Cutout shown is for a 25-inch (63.5 cm) countertop with a 24-inch (61 cm) base cabinet.

Cabinet constructions: This appliance is designed for use in a base cabinet with a depth of 24 inches (61 cm). The maximum depth for overhead cabinets is 13 inches (33 cm). For the minimum vertical clearance between the cooking surface and the overhead cabinets, see **NOTE*****. Overhead cabinets installed at either side of the appliance must be a minimum of 18 inches (45.7 cm) above the cooking surface. The minimum horizontal distance between the overhead cabinets is 30 inches (76.2 cm).

It is the customer's responsibility:

To contact a qualified electrical installer.

To assure that the electrical installation is adequate and in conformance with National Electrical Code, ANSI/NFPA 70 — latest edition*, or CSA Standard C22.1, Canadian Electrical Code, Part 1 — latest edition**, and all local codes and ordinances.

Do not pinch the power supply cord between the range and the wall.

Do not seal range to side cabinets.

Cabinet opening dimensions

25" (63.5 cm) countertop depth

24" (61 cm) base cabinet depth

36" (91.4 cm) countertop height

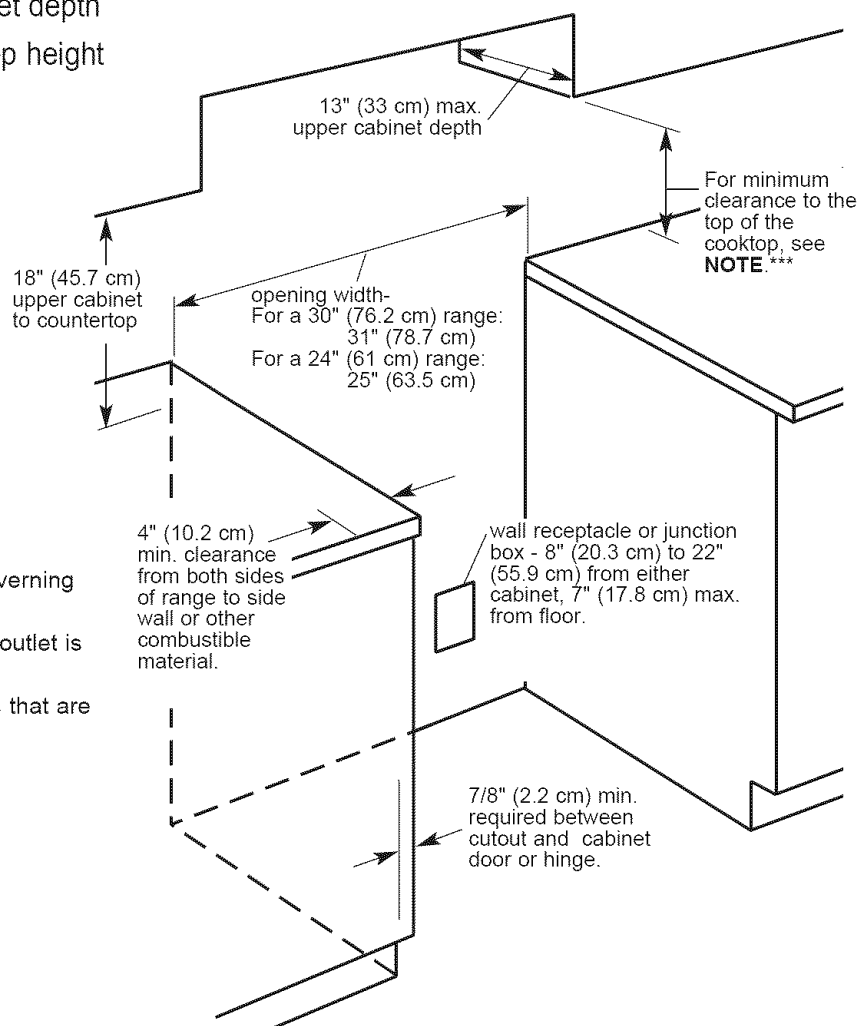

IMPORTANT: Observe all governing codes and ordinances.

Earthed/grounded electrical outlet is required.

Cabinet opening dimensions that are shown must be used.

Product dimensions

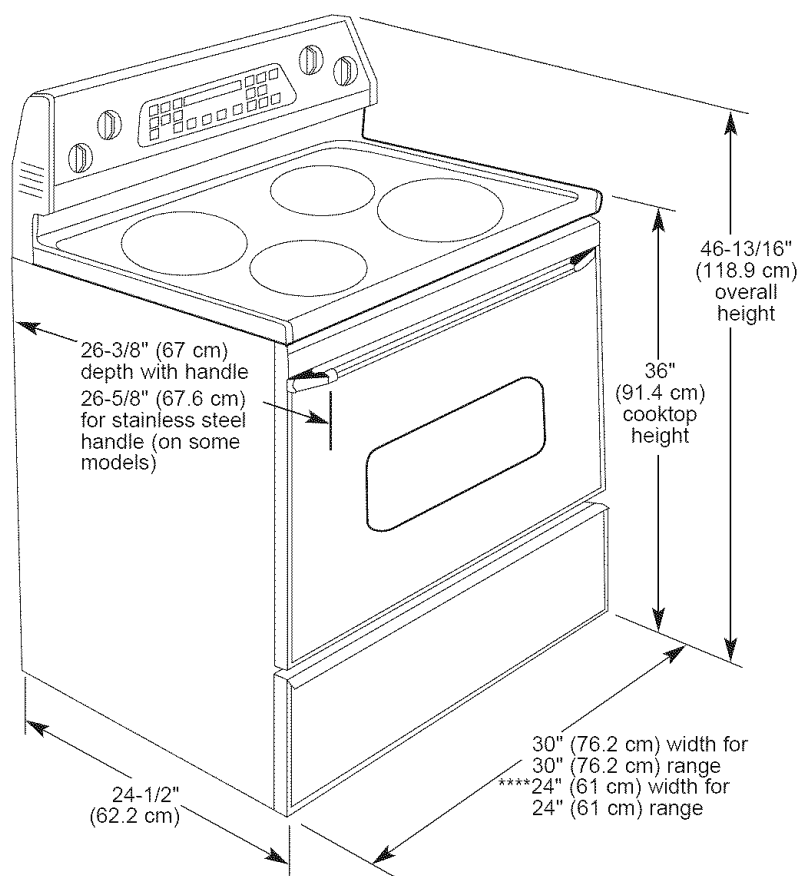

Mobile home installation

The installation of this range must conform to the Manufactured Home Construction and Safety Standards, Title 24 CFR, Part 3280 (formerly the Federal Standard for Mobile Home Construction and Safety, Title 24, HUD, Part 280); or when such standard is not applicable, the Standard for Manufactured Homes Installations (Manufactured Home Sites, Communities and Setups), ANSI A225.1/NFPA 501A, or with local codes*.

In Canada, the installation of this range must conform with the current standard CAN/CSA-Z240 — latest edition**, or with local codes.

When this range is installed in a mobile home, it must be secured to the floor during transit. Any method of securing the range is adequate as long as it conforms to the standards listed above.

Four-wire power supply cable must be used in a mobile home installation. The appliance wiring will need to be revised.

Copies of the standards listed may be obtained from:

* National Fire Protection Association
Batterymarch Park
Quincy, Massachusetts 02269

** CSA International
8501 East Pleasant Valley Rd.
Cleveland, Ohio 44131-5575

*** **NOTE:** 24" (61 cm) min. when bottom of wood or metal cabinet is protected by not less than 1/4" (0.64 cm) flame retardant millboard covered with not less than No. 28 MSG sheet steel, 0.015" (0.4 mm) stainless steel, 0.024" (0.6 mm) aluminum or 0.020" (0.5 cm) copper.
30" (76.2 cm) min. clearance between the top of the cooking platform and the bottom of an unprotected wood or metal cabinet.

**** **NOTE:** This dimension is for the 24" (61 cm) model.

Anti-tip bracket:

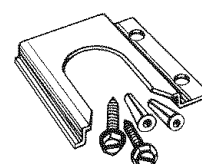

The floor anti-tip bracket must be installed. To install the anti-tip bracket shipped with the range, see Panel B and the anti-tip bracket template.

Tools needed:

Assemble the required tools and parts before starting installation. Read and follow the instructions provided with any tools listed here.

- level
- flat-blade screwdriver or 5/16" nut driver
- Phillips screwdriver
- pliers
- adjustable wrench
- hammer
- measuring tape or ruler
- 3/8" ratchet
- hand or electric drill
wood floor: 1/8" drill bit
concrete/ceramic floor: 3/16" carbide-tipped masonry drill bit

Parts supplied:

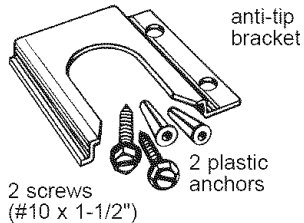

Bracket must be securely mounted to sub-floor. Thickness of flooring may require longer screws to anchor the bracket to sub-floor.

WARNING

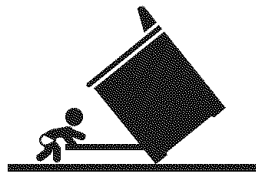

Tip Over Hazard

A child or adult can tip the range and be killed. Connect anti-tip bracket to rear range foot. Reconnect anti-tip bracket, if the range is moved. Failure to follow these instructions can result in death or serious burns to children and adults.

Now start... with range in kitchen

1. Remove shipping materials, tape and protective film from range. Keep cardboard bottom and shipping base under range. Remove oven racks, parts package and all packing materials, including tape on elements, from inside oven.

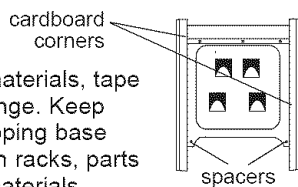

2. Take 4 cardboard corners from the carton. Stack one cardboard corner on top of another. Repeat with the other two corners. Place corners lengthwise on the floor in back of range so corners will support outer side edges of range as shown.

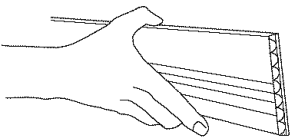

WARNING

Excessive Weight Hazard

Use two or more people to move and install range.

Failure to follow this instruction can result in back or other injury.

3. Firmly grasp the range and gently lay it on its back on the cardboard corners.

4. Pull cardboard bottom and shipping base firmly to remove.

5. Use an adjustable wrench to loosen the leveling legs 1-1/2 turns.

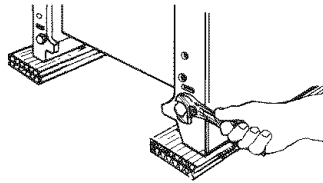

6. Place cardboard or hardboard in front of range. Stand range back up onto cardboard or hard board.

7. Place the range anti-tip bracket template on the floor in the cabinet opening so that the left edge is against cabinet and the top edge is against the rear wall, molding or cabinet.

If countertop opening is deeper than 25 inches (63.5 cm), measure and mark a distance 25 inches (63.5 cm) in from front of countertop opening and align template with mark (or subtract 25 inches (63.5 cm) from countertop depth and add the difference to the corresponding dimension).

If countertop is not flush to the side of cabinet opening, align the left side of the template to allow for the countertop overhang. Tape the range anti-tip bracket template in place.

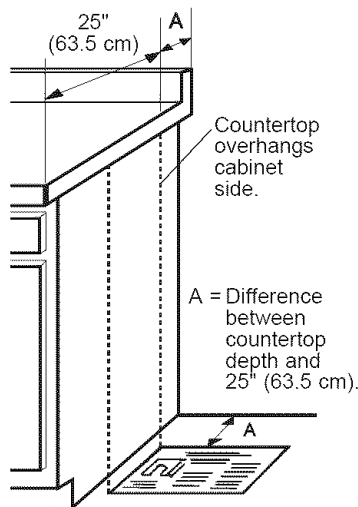
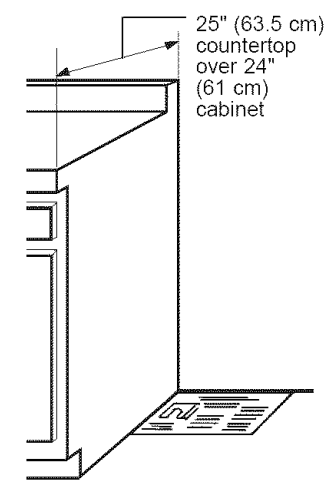

Contact a qualified floor covering installer for the best procedure of drilling mounting holes through your type floor covering.

8. To mount anti-tip bracket to wood floor, use the anti-tip bracket template to mark where to drill mounting holes. Use a drill with a 1/8" drill bit to drill the two holes. Remove template from floor. To mount anti-tip bracket to concrete or ceramic floor, use the anti-tip bracket template to mark where to drill mounting holes. Use a drill with a 3/16" masonry drill bit to drill the two holes. Remove template from floor. Tap plastic anchors into mounting holes in floor with hammer.

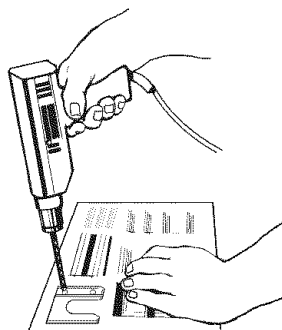

9. Line up holes in anti-tip bracket with holes in floor. Use the screws provided to fasten anti-tip bracket to floor.

NOTE: Anti-tip bracket must be mounted securely to the sub floor. Depending on the thickness of your flooring, longer screws may be necessary to anchor the bracket to the sub floor. Longer screws are available from your local hardware store.

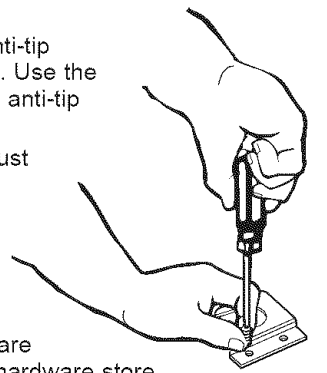

Before moving, slide range onto cardboard or hardboard.

10. Move range close to cabinet opening. Make sure all controls are in the "OFF" position. Make electrical connection. If the factory installed power supply cord cannot be plugged into your outlet, have a qualified electrician install a matching earthed/grounded outlet. Do not modify the power supply cord.

11. Remove cardboard or hardboard from under range. Carefully move range into final position.

12. Press on front of storage drawer and release to open. Pull open to first stop position. Lift front of drawer to clear white wheels in drawer guides. Remove drawer and set it aside on a protected surface.

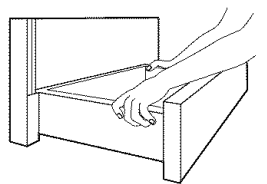

13. Look under range (a flashlight may be needed) to check that left rear leveling leg is engaged in the anti-tip bracket. If leveling leg is not properly engaged, remove and reposition the anti-tip bracket to insure that the leveling leg fits properly in the anti-tip bracket.

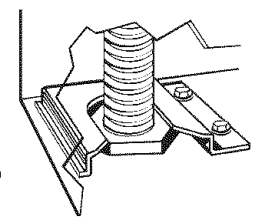

14. Place rack in oven. Place level on rack, first side to side; then front to back. If the range is not level, pull range forward until the rear leveling leg is removed from the anti-tip bracket. Adjust the leveling legs up or down. Then slide range back into position. Check that leveling leg is engaged in anti-tip bracket.

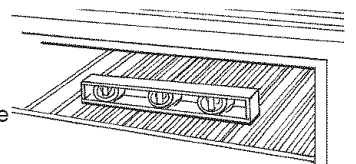

NOTE: Oven must be level for satisfactory baking conditions.

15. Insert storage drawer into slide rails on sides of drawer opening. Lift front of drawer slightly and push firmly to close drawer.

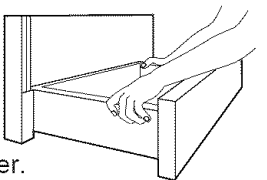

To get the most efficient use from your new range, read your Use and Care Guide. Keep Installation Instructions and Guide close to range for easy reference.

Avant de commencer... Dimensions de l'ouverture entre les placards

Votre sécurité et celle des autres est très importante.

Nous donnons de nombreux messages de sécurité importants dans ce manuel, et sur votre appareil ménager. Assurez-vous de toujours lire tous les messages de sécurité et de vous y conformer.

Voici le symbole d'alerte de sécurité.



Ce symbole d'alerte de sécurité vous signale les dangers potentiels de décès et de blessures graves à vous et à d'autres.

Tous les messages de sécurité suivront le symbole d'alerte de sécurité et le mot "DANGER" ou "AVERTISSEMENT." Ces mots signifient :

DANGER

Risque possible de décès ou de blessure grave si vous ne suivez pas **immédiatement** les instructions.

WARNING

Risque possible de décès ou de blessure grave si vous ne suivez pas les instructions.

Tous les messages de sécurité vous diront quel est le danger potentiel et vous disent comment réduire le risque de blessure et ce qui peut se produire en cas de non-respect des instructions.

Lors de l'installation d'une table de cuisson sous un placard déjà en place et si l'installation ne répond pas au dégagement minimum du placard, installer une hotte de cuisinière au-dessus de la table de cuisson pour éviter les risques de brûlage.

IMPORTANT : Observer tous les codes et règlements en vigueur. L'omission d'observer les codes et les règlements pourrait susciter un incendie ou un choc électrique.

Lire les instructions concernant l'installation électrique et les travaux de menuiserie.

C'est au propriétaire qu'incombe la responsabilité de réaliser une installation correcte. L'installation de cette cuisinière doit être effectuée par un technicien qualifié. Veiller à disposer de tout le matériel nécessaire pour une installation correcte. C'est au propriétaire de l'appareil qu'incombe la responsabilité de veiller à ce que la surface de travail ait été convenablement préparée et à ce que les distances de séparation spécifiées sur la plaque signalétique soient respectées lors de l'installation. On trouve la plaque signalétique sur le châssis du four, derrière le tiroir.

Inspecter l'emplacement où la cuisinière sera installée. La cuisinière devrait normalement être installée dans la cuisine pour permettre une utilisation pratique. Pour une installation dans un encastrement, l'encastrement doit fermer les côtés et l'arrière de la cuisinière.

Toute ouverture dans le mur ou le plancher à l'emplacement d'installation de la cuisinière doit être scellée.

IMPORTANT : Certains placards et matériaux de construction ne sont pas conçus pour qu'ils puissent résister à la chaleur émise par le four lors des opérations de cuisson au four et d'autonettoyage. Consulter le fabricant des placards pour déterminer si les matériaux utilisés risquent de subir des dommages, comme changement de couleur ou déstratification, ou autres.

L'espace d'encastrement indiqué est pour un plan de travail de 63,5 cm (25 po) et des placards de 61 cm (24 po).

Construction des placards : Cet appareil ménager est conçu pour utilisation dans un placard d'une profondeur de 61 cm (24 po). La profondeur maximale pour les placards au-dessus de la cuisinière est de 33 cm (13 po). Pour le dégagement vertical minimal entre la surface de cuisson et les placards supérieurs, voir la **NOTE******. Les placards supérieurs installés de chaque côté de la cuisinière doivent comporter un dégagement minimal de 45,7 cm (18 po) au-dessus de la surface de cuisson. La distance horizontale entre les placards supérieurs est de 76,2 cm (30 po).

C'est au client qu'incombe la responsabilité de :

Contacter un électricien qualifié pour l'installation.

Veiller à ce que l'installation électrique soit réalisée en conformité avec les prescriptions du Code national des installations électriques, ANSI/NFPA 70 - dernière édition*, ou de la norme ACNOR/CSA C22.1, Code canadien des installations électriques - partie 1 - dernière édition**, et de tous les codes et règlements locaux en vigueur.

Ne pas coincer le cordon électrique entre la cuisinière et le mur.

Ne pas sceller la cuisinière aux côtés des placards.

Profondeur de la surface de travail 63,5 cm (25 po)
Profondeur des placards inférieurs de 61 cm (24 po)

Hauteur de la surface de travail de 91,4 cm (36 po)

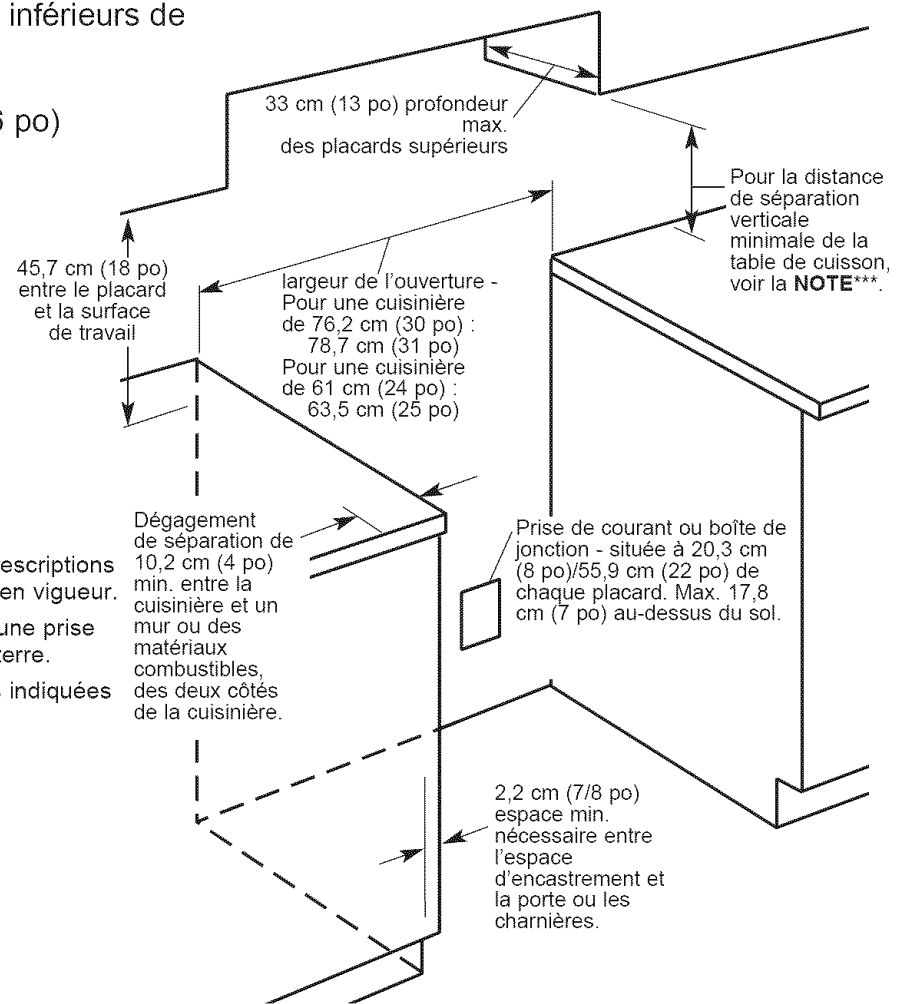

IMPORTANT : Respecter les prescriptions de tous les codes et règlements en vigueur.

L'appareil doit être alimenté par une prise de courant électrique reliée à la terre.

On doit respecter les dimensions indiquées pour l'espace d'encastrement.

Dimensions du produit

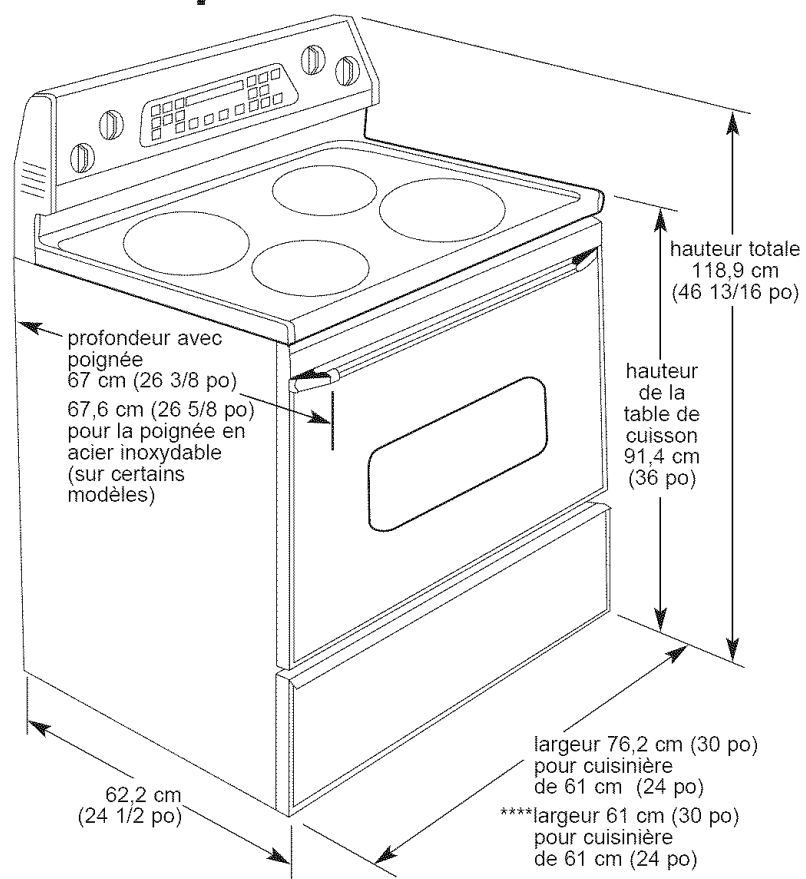

Installation dans une résidence mobile

L'installation de cette cuisinière doit satisfaire les critères des normes de construction et de sécurité des résidences préfabriquées, titre 24 CFR, partie 3280 (anciennement Norme fédérale de construction et de sécurité des résidences préfabriquées, titre 24 HUD, partie 280); ou lorsque ces normes ne sont pas applicables, l'installation doit satisfaire les critères de la norme d'installation dans une résidence préfabriquée (résidences préfabriquées - sites, communautés et établissements) ANSI A225.1/NFPA 501A, ou des codes locaux* en vigueur.

Au Canada, l'installation de cette cuisinière doit satisfaire les critères de la norme ACNOR/CSA-Z240 en vigueur, dernière édition**, ou des codes locaux en vigueur.

Lorsque cette cuisinière est installée dans une résidence mobile, elle doit être bien fixée au plancher lors du transport. Toute méthode de fixation de la cuisinière au plancher est adéquate lorsqu'elle satisfait les critères des normes mentionnées ci-dessus.

Dans le cas de l'installation dans une résidence mobile, on doit utiliser un câble électrique à quatre fils. Le câblage de l'appareil devra être révisé.

On peut obtenir des exemplaires des normes mentionnées auprès de :

* National Fire Protection Association
Batterymarch Park
Quincy, Massachusetts 02269

** CSA International
8501 East Pleasant Valley Rd.
Cleveland, Ohio 44131-5575

*** **NOTE :** distance d'au moins 61 cm (24 po) lorsque le fond des placards de bois ou de métal est protégé par une planche ignifugée d'au moins 1/4 po recouverte d'une tôle d'acier de calibre MSG N° 28 ou moins, d'acier inoxydable de 0,4 mm (0,015 po), d'aluminium de 0,6 mm (0,024 po) ou de cuivre de 0,5 mm (0,020 po). Distance minimum de 76,2 cm (30 po) entre le dessus de la table de cuisson et le fond d'un placard de bois ou de métal non protégé.

**** **NOTE :** Cette dimension est pour le modèle de 61 cm (24 po).

Bride antibasculement :

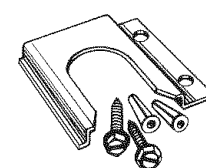

La bride antibasculement doit être installée sur le plancher. Pour installer la bride antibasculement expédiée avec la cuisinière, voir le panneau B et le schéma d'installation de la bride antibasculement.

Outillage nécessaire :

Rassembler l'outillage et les pièces nécessaires avant de commencer l'installation. Lire et suivre les instructions fournies avec l'un ou l'autre des outils énumérés ici.

- niveau
- tournevis à lame plate ou tourne-écrou de 5/16 po
- tournevis Phillips
- pince
- clé à molette
- marteau
- mètre-ruban ou règle
- clé à cliquet 3/8 po
- perceuse manuelle ou électrique planchers de bois : foret de 1/8 po planchers de béton/céramique : foret pour maçonnerie à pointe de carbure 3/16 po

Pièces fournies :

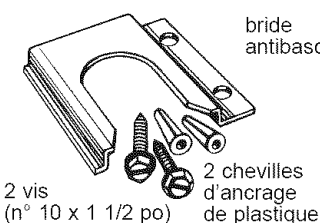

bride antibasculement

La bride doit être fixée solidement au sous-plancher. L'épaisseur du plancher peut nécessiter des vis plus longues pour ancrer la bride au sous-plancher.

2 vis (n° 10 x 1 1/2 po)
2 chevilles d'ancrage de plastique

⚠ AVERTISSEMENT

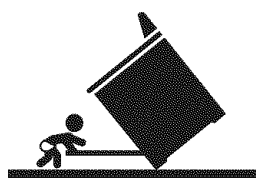

Risque de basculement

Un enfant ou un adulte peut faire basculer la cuisinière; ceci peut provoquer des blessures mortelles.

Fixer la bride anti-basculement sur le plancher pour qu'elle accroche le pied arrière de la cuisinière.

Réinstaller la bride anti-basculement si la cuisinière a été déplacée.

Le non-respect de ces instructions peut causer un accident mortel ou des brûlures graves à un enfant ou un adulte.

⚠ AVERTISSEMENT

Risque du poids excessif

Deux personnes ou plus doivent déplacer et installer la cuisinière.

Le non-respect de cette instruction peut causer une blessure au dos ou d'autres blessures.

3. Saisir fermement la cuisinière; placer doucement la cuisinière en appui sur le dos, sur les cornières de carton.

4. Tirer fermement sur la base d'expédition et le fond de l'emballage de carton pour les enlever.

5. Avec une clé à molette, desserrer de 1,5 tour les pieds réglables de la cuisinière.

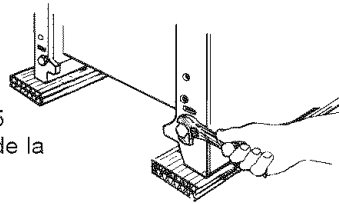

6. Placer le carton ou le contreplaqué à l'avant de la cuisinière. Redresser la cuisinière pour la placer en appui sur le morceau de carton ou de contreplaqué.

7. Placer le gabarit d'installation de la bride antibasculement sur le plancher dans l'espace d'insertion entre les placards, de telle manière que le bord gauche soit en contact contre le placard et que le bord supérieur soit en contact avec le mur arrière, la moulure ou le placard.

Si la largeur de l'ouverture du dessus de comptoir est supérieure à 63,5 cm (25 po), mesurer et marquer une distance de 63,5 cm (25 po) depuis le bord avant de l'ouverture du dessus de comptoir, et aligner le bord gauche du gabarit contre le placard et le bord supérieur contre cette ligne de repérage (ou soustraire une distance de 63,5 cm (25 po) de la largeur du dessus de comptoir, et ajouter la différence à la dimension correspondante.

Si le dessus de comptoir n'est pas en affleurement avec le côté de l'ouverture des placards, aligner le côté gauche du gabarit pour tenir compte de la distance de dépassement. Fixer le gabarit de la bride antibasculement de la cuisinière avec du ruban adhésif.

Contactez un installateur compétent de recouvrement de plancher pour la meilleure façon de percer des trous de montage selon le type de plancher.

8. Pour fixer la bride antibasculement sur un plancher de bois, utiliser le gabarit de la bride antibasculement pour marquer l'endroit où percer les trous de montage. Utiliser un foret de 0,32 cm (1/8 po) pour percer les deux trous. Retirer le gabarit du plancher.

Pour fixer la bride antibasculement sur un plancher de béton ou de céramique, utiliser le gabarit de la bride antibasculement pour marquer l'endroit où percer les trous de montage. Utiliser un foret à maçonnerie de 0,48 cm (3/16 po) pour percer les deux trous. Retirer le gabarit du plancher. Insérer les chevilles d'ancrage de plastique dans les trous de montage avec un marteau.

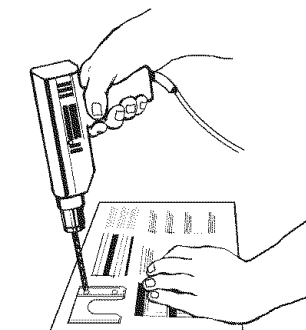

9. Aligner les trous dans la bride antibasculement avec ceux du plancher. Utiliser les vis fournies pour fixer la bride antibasculement au plancher.

NOTE : La bride antibasculement doit être fixée solidement au sous-plancher. Selon l'épaisseur du plancher, des vis plus longues peuvent être nécessaires pour fixer la bride au sous-plancher. Des vis plus longues sont disponibles de votre quincaillerie locale.

Avant de déplacer la cuisinière, la faire glisser sur un carton ou panneau de bois dur.

10. Approcher la cuisinière de l'espace d'encastrement. Vérifier que toutes les commandes sont à la position d'arrêt OFF. Exécuter les raccordements électriques. S'il n'est pas possible de brancher le cordon électrique installé à l'usine sur la prise de courant, demander à un électricien qualifié d'installer une prise de courant de même configuration, reliée à la terre. Ne pas modifier le cordon électrique.

11. Enlever le carton ou panneau de bois dur sous la cuisinière. Insérer prudemment la cuisinière jusqu'à sa position d'installation finale.

12. Appuyer sur le tiroir de remisage à l'avant, pour le libérer. Ouvrir le tiroir jusqu'à la première butée. Soulever l'avant du tiroir pour passer par-dessus les roulettes blanches du tiroir. Enlever complètement le tiroir; placer le tiroir de côté sur une surface protégée.

13. Regarder sous la cuisinière (une lampe de poche peut être nécessaire) pour vérifier que le pied arrière gauche de nivellement est engagé dans la bride antibasculement. Si le pied de nivellement n'est pas bien engagé, enlever la bride antibasculement et la réinstaller de manière à ce que le pied de nivellement puisse bien s'engager dans la bride.

14. Placer une grille dans le four. Placer un niveau sur la grille pour contrôler l'aplomb de la cuisinière, transversalement, puis dans le sens avant/arrière. Si la cuisinière n'est pas parfaitement d'aplomb, tirer un peu la cuisinière vers l'avant jusqu'à ce que le pied de nivellement arrière gauche sorte de la bride antibasculement. Ajuster les pieds de nivellement vers le haut ou le bas. Glisser de nouveau la cuisinière en position. S'assurer que le pied de nivellement est engagé dans la bride antibasculement.

NOTE : Il faut que le four soit d'aplomb pour qu'il produise des conditions de cuisson satisfaisantes.

15. Placer le tiroir de remisage sur les rails de coulissement, sur les côtés du logement du tiroir. Soulever légèrement l'avant du tiroir et pousser fermement pour fermer le tiroir.

Pour pouvoir utiliser cette nouvelle cuisinière au niveau d'efficacité maximum, lire le Guide d'utilisation et d'entretien. Conserver ces instructions d'installation et le Guide à proximité de la cuisinière pour pouvoir facilement les consulter.

Commencer maintenant...

avec la cuisinière dans la cuisine

1. Enlever de la cuisinière les matériaux d'emballage, rubans adhésifs et films de protection. Conserver sous la cuisinière le fond de l'emballage de carton et la base utilisée pour l'expédition. Retirer les grilles du four, le sachet de pièces et tous les matériaux d'expédition y compris le ruban sur les éléments placés à l'intérieur du four.

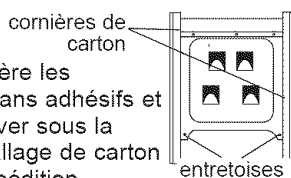

2. Empiler les 4 cornières de carton, par groupes de deux. Placer les cornières longitudinalement sur le sol à l'arrière de la cuisinière, pour que les bords externes de la cuisinière puissent reposer dessus (voir l'illustration).

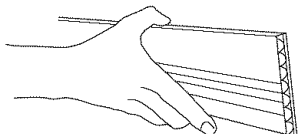

Si la cuisinière ne fonctionne pas...

Déterminer si :

- le disjoncteur est ouvert ou si le fusible est grillé.
- le cordon d'alimentation électrique est correctement branché sur la prise de courant murale

NOTE :

Pour les instructions d'utilisation et de nettoyage, consulter le Guide d'utilisation et d'entretien.

AVERTISSEMENT

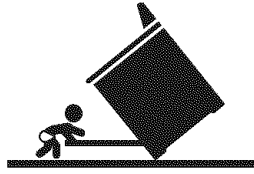

Risque de basculement

Un enfant ou un adulte peut faire basculer la cuisinière; ceci peut provoquer des blessures mortelles.

Fixer la bride anti-basculement sur le plancher pour qu'elle accroche le pied arrière de la cuisinière.

Réinstaller la bride anti-basculement si la cuisinière a été déplacée.

Le non-respect de ces instructions peut causer un accident mortel ou des brûlures graves à un enfant ou un adulte.

Pour le nettoyage et l'entretien...

S'il est un jour nécessaire de déplacer la cuisinière pour des opérations de nettoyage ou d'entretien, déconnecter l'appareil de la source d'alimentation électrique.

S'il n'est pas possible d'accéder au point d'alimentation électrique en électricité, soulever légèrement la cuisinière à l'avant et tirer pour écarter la cuisinière du mur. Tirer la cuisinière juste assez pour pouvoir déconnecter l'appareil de la source d'alimentation électrique.

Retirer la cuisinière de son emplacement pour terminer les opérations de nettoyage ou d'entretien.

Réinstaller la cuisinière à son emplacement d'utilisation. Enlever le tiroir. Établir l'aplomb de la cuisinière. Connecter la cuisinière à la source d'alimentation électrique. Vérifier que le pied arrière gauche est engagé dans la bride antibasculement.

If range does not operate...

Check that:

- Circuit breaker is not tripped or house fuse blown.
- Power supply cord is plugged into wall receptacle.

NOTE:

Refer to Use and Care Guide for operating instructions and cleaning instructions.

WARNING



Tip Over Hazard

A child or adult can tip the range and be killed.

Connect anti-tip bracket to rear range foot.

Reconnect anti-tip bracket, if the range is moved.

Failure to follow these instructions can result in death or serious burns to children and adults.

For cleaning and maintenance...

If removing the range is necessary for cleaning or maintenance, disconnect the electrical supply.

If electrical supply is inaccessible, lift the range slightly at the front and pull the range away from the wall. Pull the range out only as far as necessary to disconnect the electrical supply line.

Remove the range to complete cleaning or maintenance.

Move range back into operating position. Remove drawer. Level the range. Reconnect the electrical supply. Make sure that left rear leveling leg is engaged in the anti-tip bracket.