

# INSTALLATION MANUAL

## Built-in Ovens

Use and Care Manual	3
Manual de uso y cuidado	16
Guide d'utilisation et d'entretien	29

### Models:

M271  
M301  
ME271  
ME301  
ME272  
ME302  
MED272  
MED302  
MEW301  
MEM271  
MEM301  
MEMC301  
MEMW271  
MEMW301  
MEMCW301  
PO301  
POD301  
PO302  
POD302  
PODC302  
POM301  
POMW301

This Thermador Appliance is made by  
BSH Home Appliances Corporation  
5551 McFadden Ave.  
Huntington Beach, CA 92649

## **Questions?**

1-800-735-4328

[www.thermador.com](http://www.thermador.com)

**We look forward to hearing from you!**

---

# Safety

	<b>Important Safety Instructions</b>
	<b>READ AND SAVE THESE INSTRUCTIONS</b>

**WARNING:** If the information in this manual is not followed exactly, fire or shock may result causing property damage or personal injury.

**WARNING:** Do not repair or replace any part of the appliance unless specifically recommended in the manuals. Improper installation, service or maintenance can cause injury or property damage. Refer to this manual for guidance. All other servicing should be done by a qualified technician.

## Appliance Handling Safety

Do not lift appliance by door handle. Remove the door for easier handling and installation. See instructions in Use and Care Manual.

Unit is heavy and requires at least two people or proper equipment to move.

Hidden surfaces may have sharp edges. Use caution when reaching behind or under appliance.

## Safety Codes and Standards

This appliance complies with one or more of the following Standards:

- \* UL 858, The Standard for the Safety of Household Electric Ranges
- \* UL 923, The Standard for the Safety of Microwave Cooking Appliances
- \* UL 507, The Standard for the Safety of Electric Fans
- \* ANSI Z21.1, The American National Standard for Household Cooking Gas Appliances
- \* CAN/CSA-C22.2 No. 113-M1984 Fans and Ventilators
- \* CAN/CSA-C22.2 No. 61-M89 Household Cooking Ranges

It is the responsibility of the owner and the installer to determine if additional requirements and/or standards apply to specific installations.

## Electric Safety

Before you plug in an electrical cord, be sure all controls are in the OFF position. If required by the National Electrical Code (or Canadian Electrical Code), this appliance must be installed on a separate branch circuit.

Installer - show the owner the location of the circuit breaker or fuse. Mark it for easy reference.

Important - Save these instructions for the local electrical inspector's use.

Before installing, turn power OFF at the service panel. Lock service panel to prevent power from being turned ON accidentally.

Refer to data plate for more information. See "Product Data Plate" under "Service" for data plate location.

Be sure your appliance is properly installed and grounded by a qualified technician. Installation, electrical connections and grounding must comply with all applicable codes.



## Important Safety Instructions

READ AND SAVE THESE INSTRUCTIONS

### Related Equipment Safety

Remove all tape and packaging before using the appliance. Destroy the packaging after unpacking the appliance. Never allow children to play with packaging material.

Never modify or alter the construction of the appliance. For example, do not remove leveling legs, panels, wire covers or anti-tip brackets/screws.

### Transport

To avoid damage to the oven vent, use the transport method shown in the picture below.

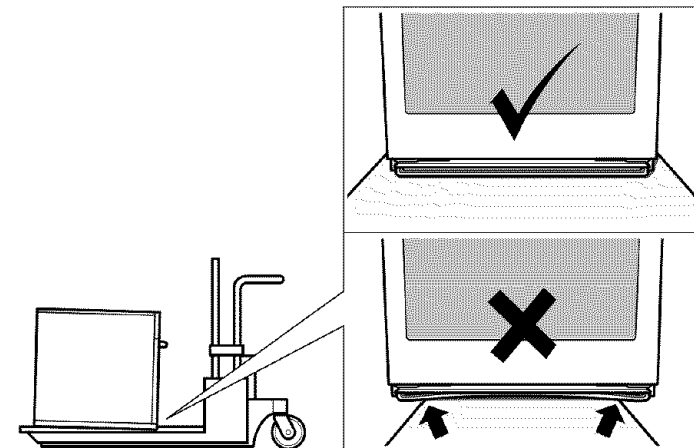

# Installation

## Before you Begin

### Tools and Parts Needed

- Phillips head screwdriver
- Measuring tape
- Drill with bit (1/8")

### Parts Included

- Phillips head screws (6)

## 27" Appliances

### General Information

#### Power Requirements

The outlet must be properly grounded in accordance with all applicable codes.

#### Dimensions for 27" Wall-Mounted Units

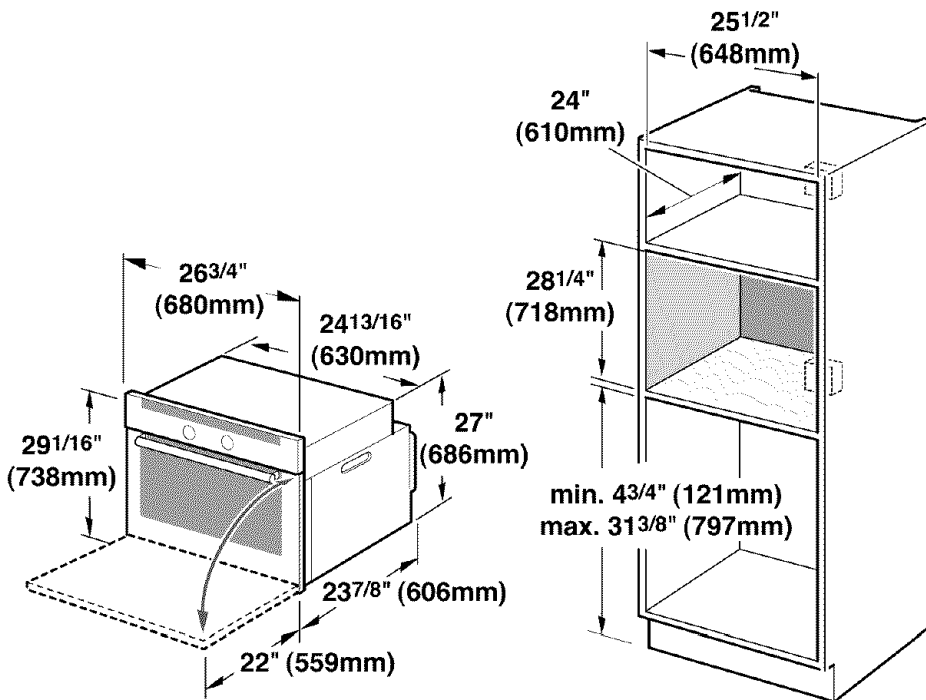

#### Single Oven 27"

It is good practice, when oven is installed at the end of a cabinet run, adjacent to a perpendicular wall or cabinet door, to allow at least 1/4" space between the side of the oven and the wall/door.

For oven support, install 2x4's extending front to back flush with the bottom and the side of the opening. The supporting base must be well secured to the floor/cabinet and level.

**Note:** The conduit box must be installed either above or below the unit. If the conduit box is installed below the unit, a 2" diameter hole or space is required between the back wall and the right rear of the 2x4 supports.

**The cabinet base must be flat and capable of supporting a weight of at least 210 lbs (95 kg).**

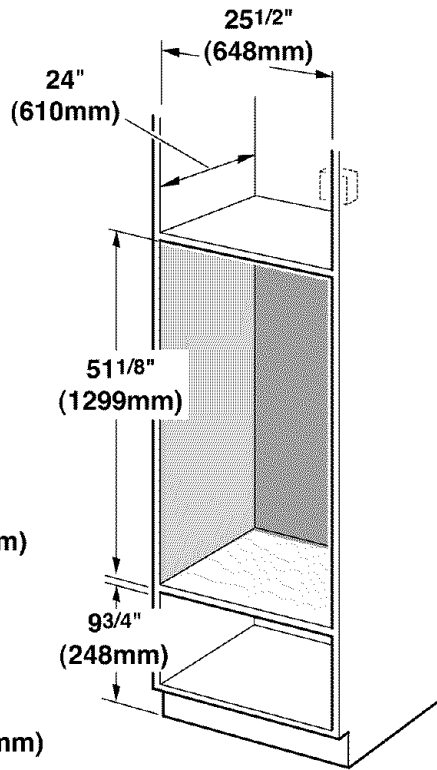
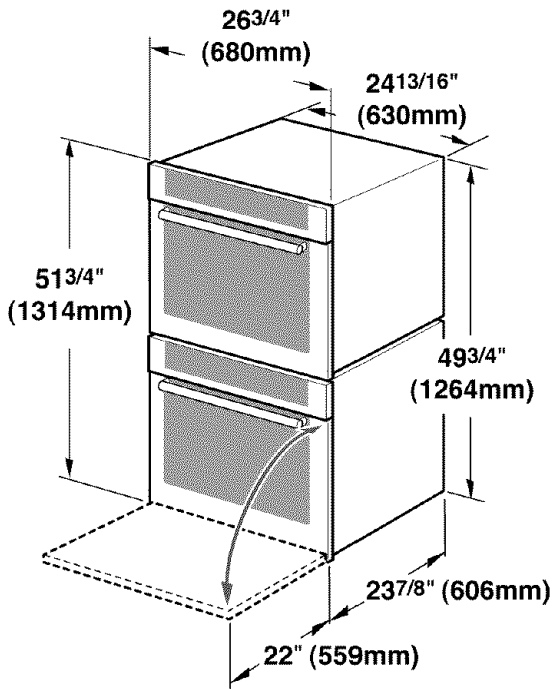

### Double Oven 27"

It is good practice, when oven is installed at the end of a cabinet run, adjacent to a perpendicular wall or cabinet door, to allow at least 1/4" space between the side of the oven and the wall/door.

For oven support, install 2x4's extending front to back flush with the bottom and the side of the opening. The supporting base must be well secured to the floor/cabinet and level.

**Note:** The conduit box must be located above the unit to facilitate connecting and servicing.

**The cabinet base must be flat and capable of supporting a weight of at least 355 lbs (161 kg).**

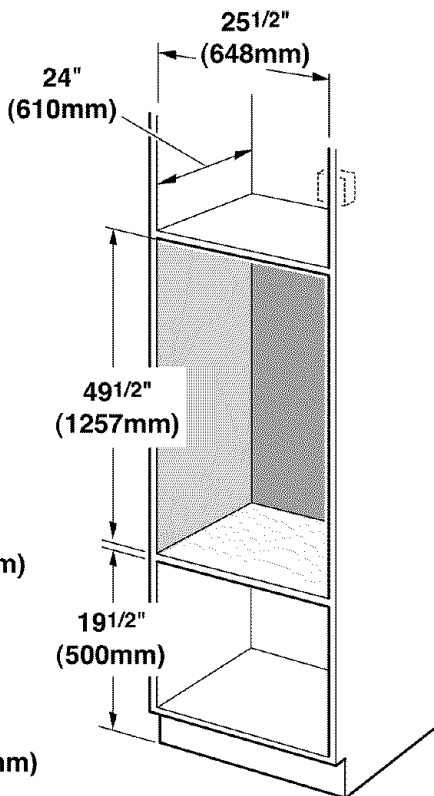
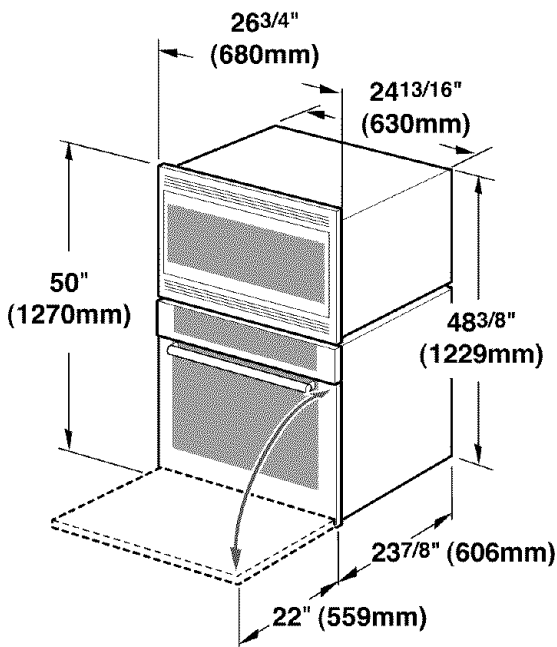

### Combo Oven with Microwave 27"

It is good practice, when oven is installed at the end of a cabinet run, adjacent to a perpendicular wall or cabinet door, to allow at least 1/4" space between the side of the oven and the wall/door.

For oven support, install 2x4's extending front to back flush with the bottom and the side of the opening. The supporting base must be well secured to the floor/cabinet and level.

**Note:** The conduit box must be located above the unit to facilitate connecting and servicing.

**The cabinet base must be flat and capable of supporting a weight of at least 330 lbs (150 kg).**

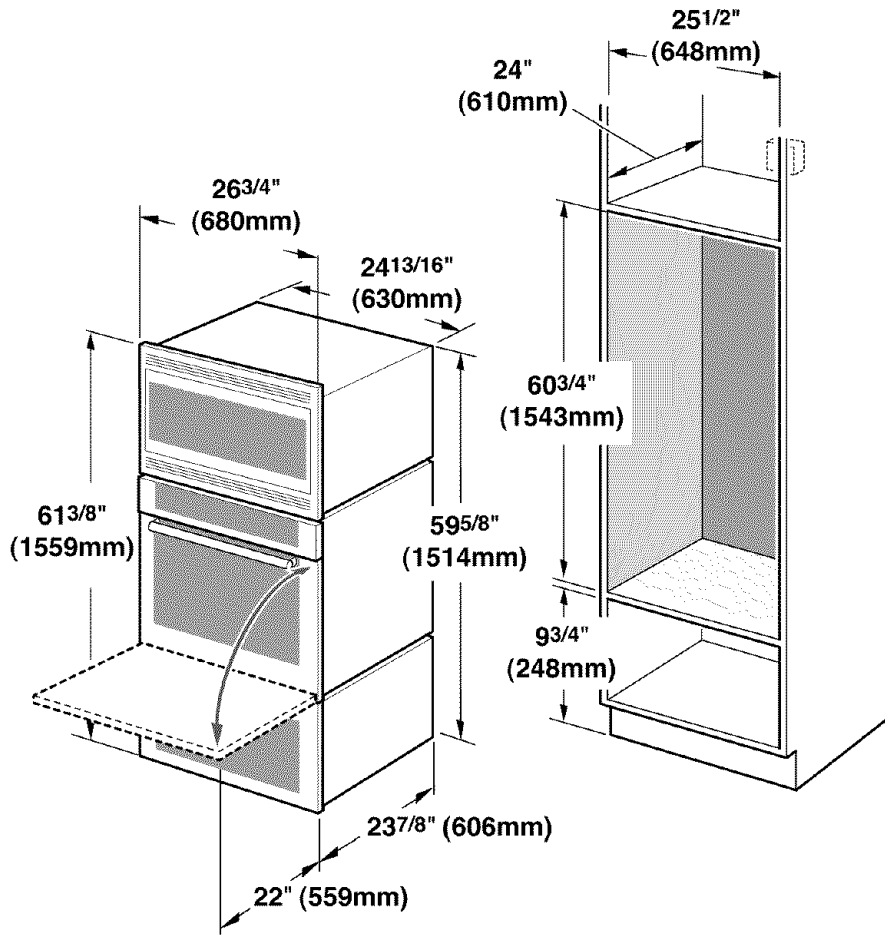

### Combo Oven with Microwave and Warming Drawer 27"

It is good practice, when oven is installed at the end of a cabinet run, adjacent to a perpendicular wall or cabinet door, to allow at least 1/4" space between the side of the oven and the wall/door.

For oven support, install 2x4's extending front to back flush with the bottom and the side of the opening. The supporting base must be well secured to the floor/cabinet and level.

**Note:** The conduit box must be located above the unit to facilitate connecting and servicing.

**The cabinet base must be flat and capable of supporting a weight of at least 370 lbs (168 kg).**

## 27" Under-the-counter units

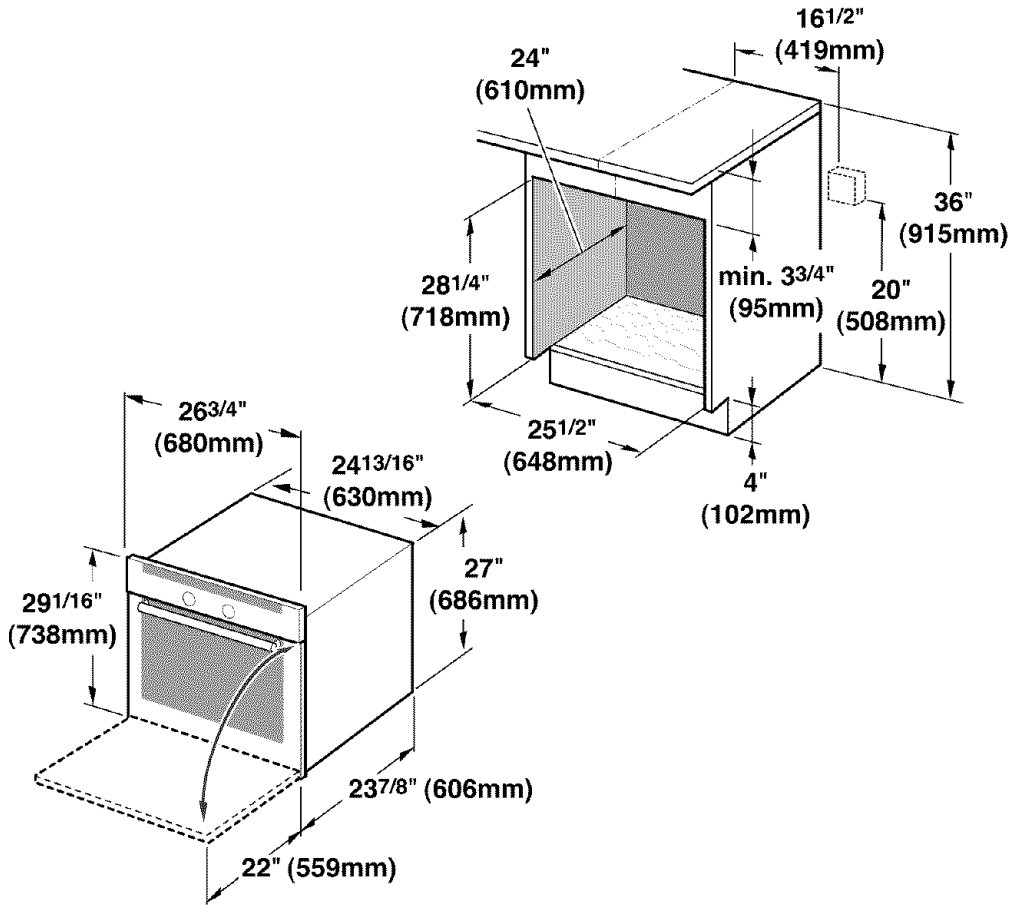

A single oven installed under the counter allows for the installation of most Thermador Gas or Electric non-Cook'n'Vent® Model Cooktops. Downdraft units cannot be installed in this configuration; Thermador overhead ventilation is recommended.

Some TMH cooktops require additional clearances to combustible walls.

A Thermador cooktop should be installed on the same center line as the under-the-counter single oven. Follow the installation instructions provided with cooktop for installation of cooktops. 3 3/4" (95 mm) minimum is required from the top of the countertop to the top of the cut-out opening for under-counter installation with Thermador cooktops. If the type of cabinet or countertop thickness does not provide for this minimum space, the cabinet base may have to be lowered, into the toe space, to provide the necessary space above the oven. However, a 4" minimum distance between the floor and the oven bottom must remain.



# 30" Appliances

## Dimensions for 30" Wall-Mounted Units

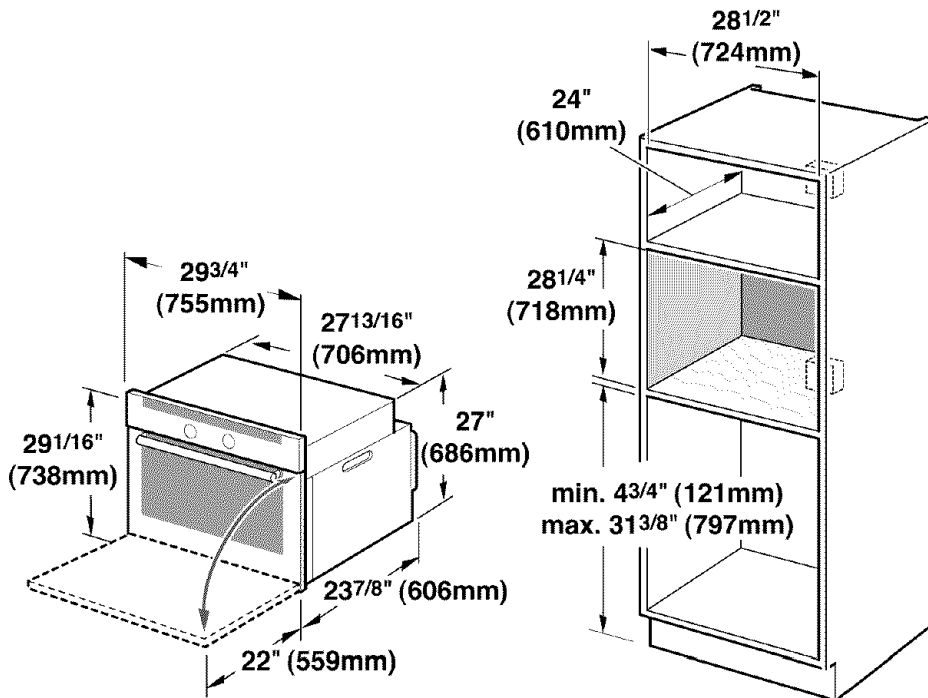

### Single Oven 30"

It is good practice, when oven is installed at the end of a cabinet run, adjacent to a perpendicular wall or cabinet door, to allow at least 1/4" space between the side of the oven and the wall/door.

For oven support, install 2x4's extending front to back flush with the bottom and the side of the opening. The supporting base must be well secured to the floor/cabinet and level.

**Note:** The conduit box must be installed either above or below the unit. If the conduit box is installed below the unit, a 2" diameter hole or space is required between the back wall and the right rear of the 2x4 supports.

**The cabinet base must be flat and capable of supporting a weight of at least 190 lbs (86 kg).**

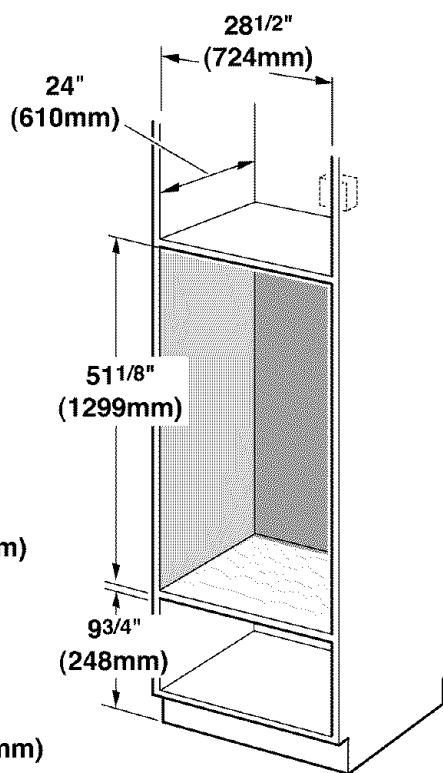
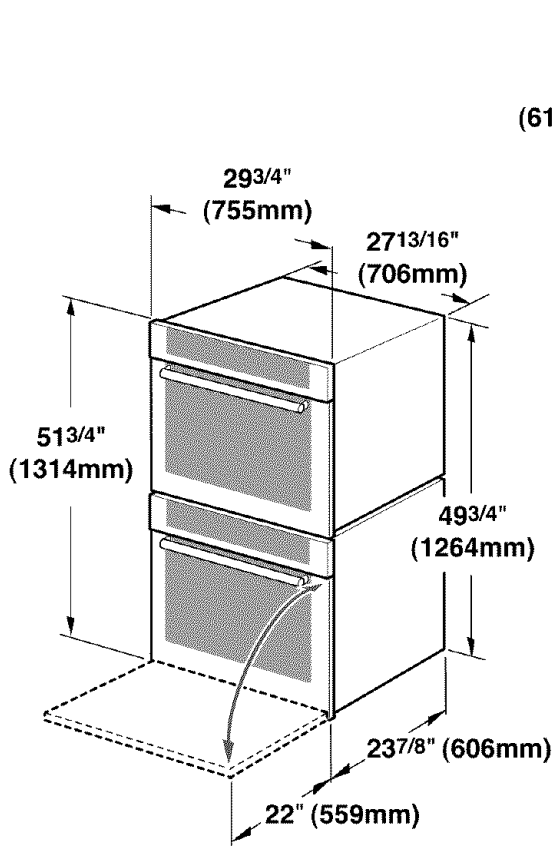

### Double Oven 30"

It is good practice, when oven is installed at the end of a cabinet run, adjacent to a perpendicular wall or cabinet door, to allow at least 1/4" space between the side of the oven and the wall/door.

For oven support, install 2x4's extending front to back flush with the bottom and the side of the opening. The supporting base must be well secured to the floor/cabinet and level.

**Note:** The conduit box must be located above the unit to facilitate connecting and servicing.

**The cabinet base must be flat and capable of supporting a weight of at least 330 lbs (150 kg).**

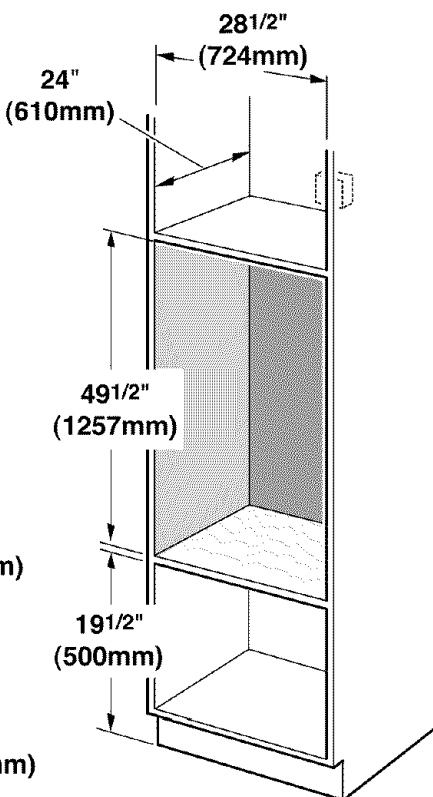
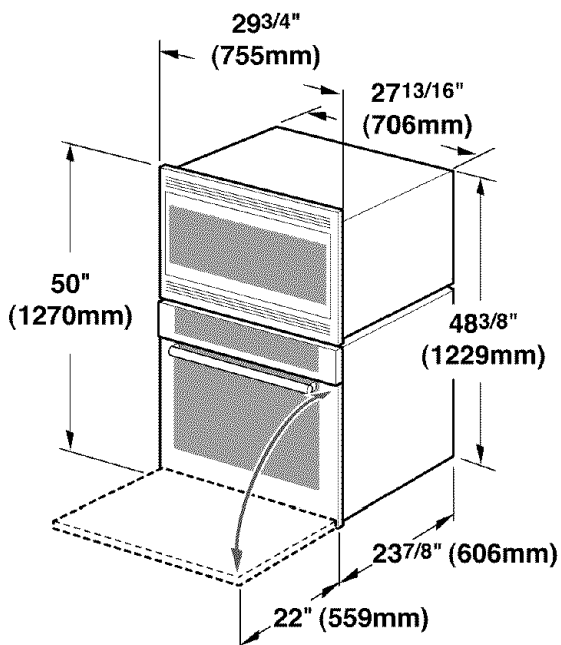

### Combo Oven with Microwave 30"

It is good practice, when oven is installed at the end of a cabinet run, adjacent to a perpendicular wall or cabinet door, to allow at least 1/4" space between the side of the oven and the wall/door.

For oven support, install 2x4's extending front to back flush with the bottom and the side of the opening. The supporting base must be well secured to the floor/cabinet and level.

**Note:** The conduit box must be located above the unit to facilitate connecting and servicing.

**The cabinet base must be flat and capable of supporting a weight of at least 290 lbs (132 kg).**

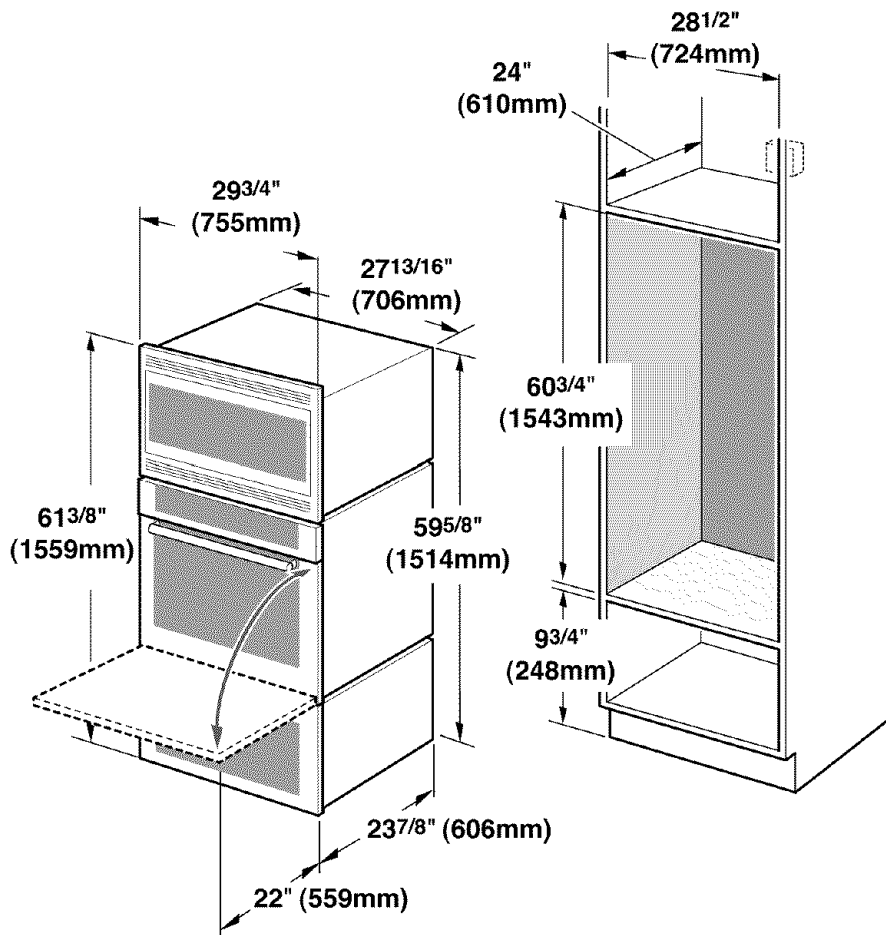

### Combo Oven with Microwave and Warming Drawer 30"

It is good practice, when oven is installed at the end of a cabinet run, adjacent to a perpendicular wall or cabinet door, to allow at least 1/4" space between the side of the oven and the wall/door.

For oven support, install 2x4's extending front to back flush with the bottom and the side of the opening. The supporting base must be well secured to the floor/cabinet and level.

**Note:** The conduit box must be located above the unit to facilitate connecting and servicing.

**The cabinet base must be flat and capable of supporting a weight of at least 310 lbs (141 kg).**

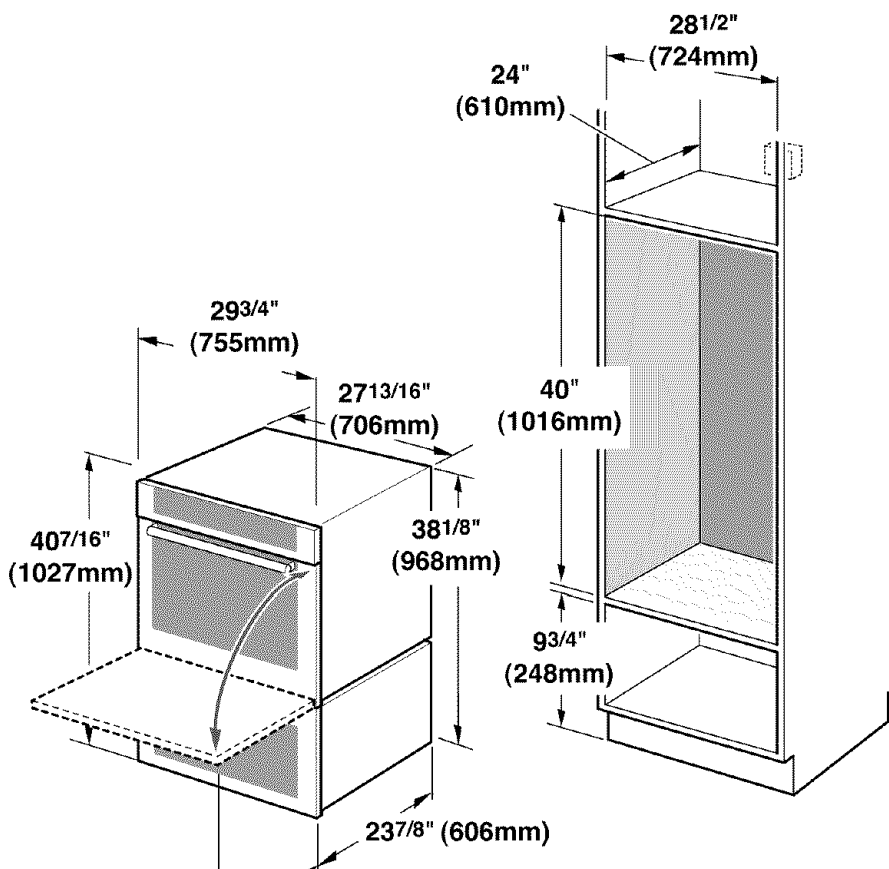

### Combo Oven with Warming Drawer 30"

It is good practice, when oven is installed at the end of a cabinet run, adjacent to a perpendicular wall or cabinet door, to allow at least 1/4" space between the side of the oven and the wall/door.

For oven support, install 2x4's extending front to back flush with the bottom and the side of the opening. The supporting base must be well secured to the floor/cabinet and level.

**Note:** The conduit box must be located above the unit to facilitate connecting and servicing.

**The cabinet base must be flat and capable of supporting a weight of at least 290 lbs (132 kg).**

## 30" Under-the-counter-Units

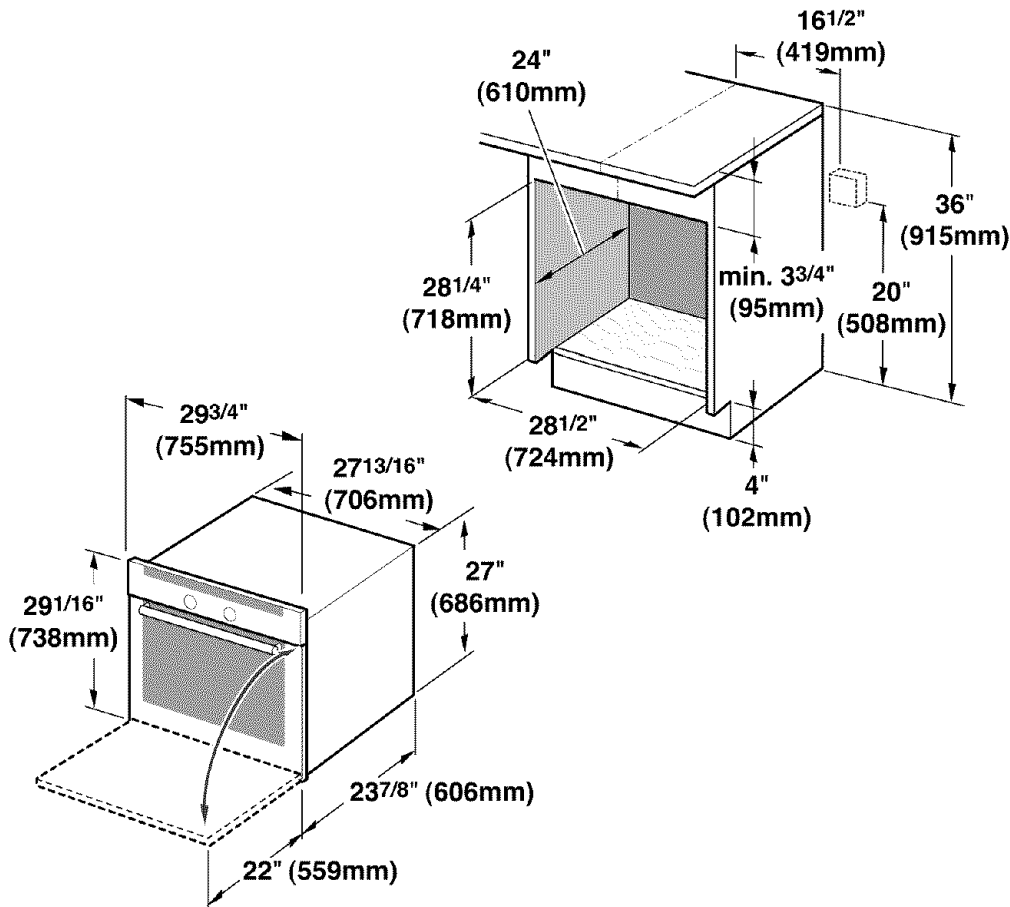

A single oven installed under the counter allows for the installation of most Thermador Gas or Electric non-Cook'n'Vent® Model Cooktops. Downdraft units cannot be installed in this configuration; Thermador overhead ventilation is recommended.

Some TMH cooktops require additional clearances to combustible walls.

A Thermador cooktop should be installed on the same center line as the under-the-counter single oven. Follow the installation instructions provided with cooktop for installation of cooktops. 3 3/4" inches (95mm) minimum is required from the top of the countertop to the top of the cutout opening for under-counter installation with Thermador cooktops. If the type of cabinet or countertop thickness does not provide for this minimum space, the cabinet base may have to be lowered, into the toe space, to provide the necessary space above the oven. However, a 4" minimum distance between the floor and the oven bottom must remain.

# Electrical Installation

All model ovens on the front cover are dual rated, designed to be connected to either 208/240V AC, 60 Hz, 4 wire, single-phase power supply.

Model	Circuit Required	
	208V, 60 Hz	240V, 60 Hz
M271, M301	25 AMP	30 AMP
ME301, MEW301 ME271, PO301, POD301, DE301, DEC301	30 AMP	30 AMP
ME302, MED302 ME272, MED272, PO302, POD302, PODC302, DE302, MEM271, MEM301, POM301, MEMC301, MEMCW301, MEMW271, MEMW301, POMW301	40 or 50 Amp circuit. Refer to local electrical codes for de-rating requirements.	

The electrical supply should be a 4-wire single-phase AC. Install a suitable conduit box (not furnished).

**Important:** Local Codes may vary, installation, electrical connections and grounding must comply with all applicable local codes.

If local codes permit grounding through the electrical supply neutral, connect both the white neutral wire and the bare ground wire from the oven to the white neutral electrical supply wire.

## Electrical Connection

1. Connect the red oven wire to the red electrical supply wire (hot wire).
2. Connect the black oven wire to the black electrical supply wire (hot wire).
3. Connect the white neutral oven wire to the white neutral (not bare ground) electrical supply wire.
4. Connect the bare ground oven wire to the bare ground electrical supply wire.

The conduit cable, where connected at the oven, swivels. Rotate conduit cable upward (or downward) and direct through hole prepared in cabinet to attach to J-Box.

To facilitate maintain serviceability, the flex conduit must not be shortened and should be routed to permit temporary removal of the oven.

## Installing the Oven

**Note:** Before installing the oven be sure to verify the cabinet dimensions and electrical connections.

### Removing the Oven Door

For ease of installation, some oven doors may be removed to reduce the weight of the oven by 30 lbs (14 kg) per door, before installing into the cabinet. See instructions below.



**CAUTION:** When removing the door:

- Make sure oven is cool and power to the oven has been turned off before removing the door. Failure to do so could result in electrical shock or burns.
- The oven door is heavy and fragile. Use both hands to remove the oven door. The door front is glass. Handle carefully to avoid breaking.
- Grasp only the sides of the oven door. Do not grasp the handle as it may swing in your hand and cause damage or injury.
- Failure to grasp the oven door firmly and properly could result in personal injury or product damage.
- To avoid injury from hinge bracket snapping closed, be sure that both levers are securely in place before removing the door. Also, do not force door open or closed - the hinge could be damaged and injury could result.

### To remove the oven door:

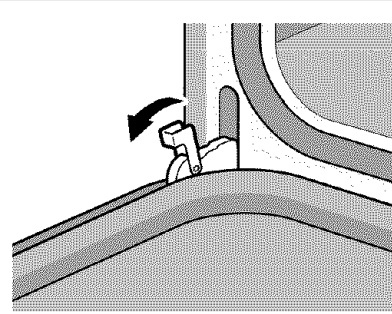

1. Be sure to read the above CAUTION before attempting to remove the door.
2. Open the door completely.
3. Flip levers on hinges toward you.

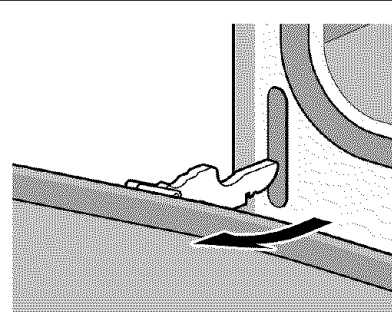

4. Close door carefully until it stops. It will be about half way closed.
5. Holding the door firmly on both sides using both hands, pull the door up and out of the hinge slots. Hold firmly; the door is heavy.
6. Place the door in a convenient and stable location for cleaning.

### To replace the oven door:

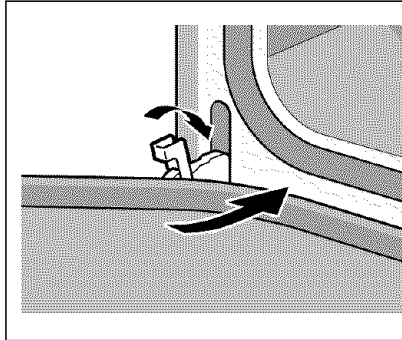

1. Holding the door firmly in both hands, place hinges in hinge slots.
2. Open door all the way to expose hinges and slots.
3. Push lever down and away from you until flush with the bracket.
4. Close and open door slowly to be sure it is correctly and securely in place. Door must be straight, not crooked.

## Service

### Before Calling Service

See Use and Care Manual for troubleshooting information. Refer to the Warranty in the Use and Care Manual.

To reach a service representative, see the contact information at the front of the manual. Please be prepared with the information printed on your product data plate when calling.

### Data Plate

The data plate shows the model and serial number. Refer to the data plate on the appliance when requesting service. The data plate is located on the underside of the control panel:

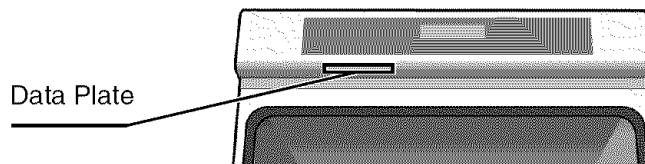

---

# Seguridad



## Instrucciones de seguridad importantes

### LEA Y CONSERVE ESTAS INSTRUCCIONES

ADVERTENCIA: Si no sigue la información de este manual exactamente, se puede ocasionar un incendio o una descarga eléctrica que puede causar daños materiales o lesiones personales.

ADVERTENCIA: No repare ni cambie ninguna parte del electrodoméstico, a menos que se recomiende específicamente en los manuales. La instalación, servicio técnico o mantenimiento incorrectos pueden causar lesiones o daños materiales. Consulte este manual para su orientación. Cualquier otro tipo de reparación debe ser realizada por un técnico calificado.

#### Seguridad con el manejo del electrodoméstico

No levante el electrodoméstico tomándolo del asa de la puerta. Retire la puerta para facilitar la manipulación y la instalación. Consulte las instrucciones en el Manual de uso y cuidado.

La unidad es pesada y se requieren al menos dos personas o un equipo adecuado para trasladarla.

Las superficies ocultas pueden tener bordes filosos. Proceda con cuidado al intentar tomar el electrodoméstico por la parte trasera o desde abajo.

#### Códigos y normas de seguridad

Este electrodoméstico cumple con una o más de las siguientes normas:

- \* UL 858, Norma de seguridad para estufas eléctricas de uso doméstico (Standard for the Safety of Household Electric Ranges)
- \* UL 923, Norma de seguridad para electrodomésticos de cocción por microondas (Standard for the Safety of Microwave Cooking Appliances)
- \* UL 507, Norma de seguridad para ventiladores eléctricos (Standard for the Safety of Electric Fans)
- \* ANSI Z21.1, Norma nacional estadounidense para electrodomésticos a gas para cocinar de uso doméstico (American National Standard for Household Cooking Gas Appliances)
- \* CAN/CSA-C22.2 N.º 113-M1984, Ventiladores (Fans and Ventilators)
- \* CAN/CSA-C22.2 N.º 61-M89, Estufas de uso doméstico (Household Cooking Ranges)

Es responsabilidad del propietario y el instalador determinar si se aplican otros requisitos y/o normas en instalaciones específicas.

#### Seguridad con la electricidad

Antes de enchufar un cable eléctrico, asegúrese de que todos los controles estén en posición OFF (Apagado).

Si el Código Nacional Eléctrico (o el Código Eléctrico Canadiense) así lo requiere, este electrodoméstico debe instalarse en un circuito derivado por separado.

Instalador: muestre al propietario la ubicación del disyuntor o el fusible. Márquela para recordarla más fácilmente.





## Instrucciones de seguridad importantes

### LEA Y CONSERVE ESTAS INSTRUCCIONES

Importante: conserve estas instrucciones para uso del inspector de electricidad local.

Antes de realizar la instalación, apague el suministro eléctrico en el panel de servicio. Trabe el panel de servicio para impedir que se encienda accidentalmente el suministro eléctrico.

Para obtener más información, consulte la placa de datos. Para conocer la ubicación de la placa de datos, consulte la sección "Placa de datos del producto" debajo de "Servicio técnico".

Asegúrese de que el electrodoméstico sea correctamente instalado y conectado a tierra por un técnico calificado. La instalación, las conexiones eléctricas y la conexión a tierra deben cumplir con todos los códigos correspondientes.

### Seguridad de los equipos relacionados

Retire toda la cinta y el embalaje antes de usar el electrodoméstico. Destruya el embalaje después de desembalar el electrodoméstico. Nunca deje que los niños jueguen con el material de embalaje.

Nunca modifique ni altere la construcción del electrodoméstico. Por ejemplo, no retire las patas niveladoras, paneles, cubiertas para cables ni soportes/tornillos antivuelco.

### Transporte

Para evitar el daño a la abertura del horno, utiliza el método del transporte mostrado en el dibujo abajo.

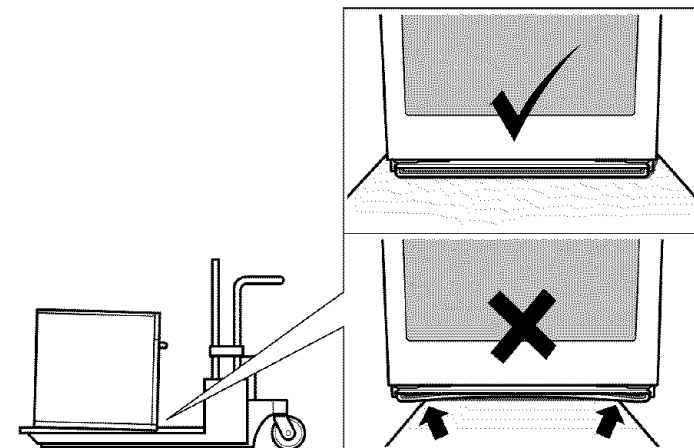

# Instalación

## Antes de empezar

### Herramientas y piezas necesarias

- Destornillador con cabeza Phillips
- Cinta métrica
- Taladro con broca (1/8")

### Piezas incluidas

- Tornillos con cabeza Phillips (6)

## Electrodomésticos de 27"

### Información general

#### Requisitos de electricidad

La toma de corriente debe tener la conexión a tierra adecuada de conformidad con todos los códigos correspondientes.

#### Dimensiones para unidades montadas a la pared de 27"

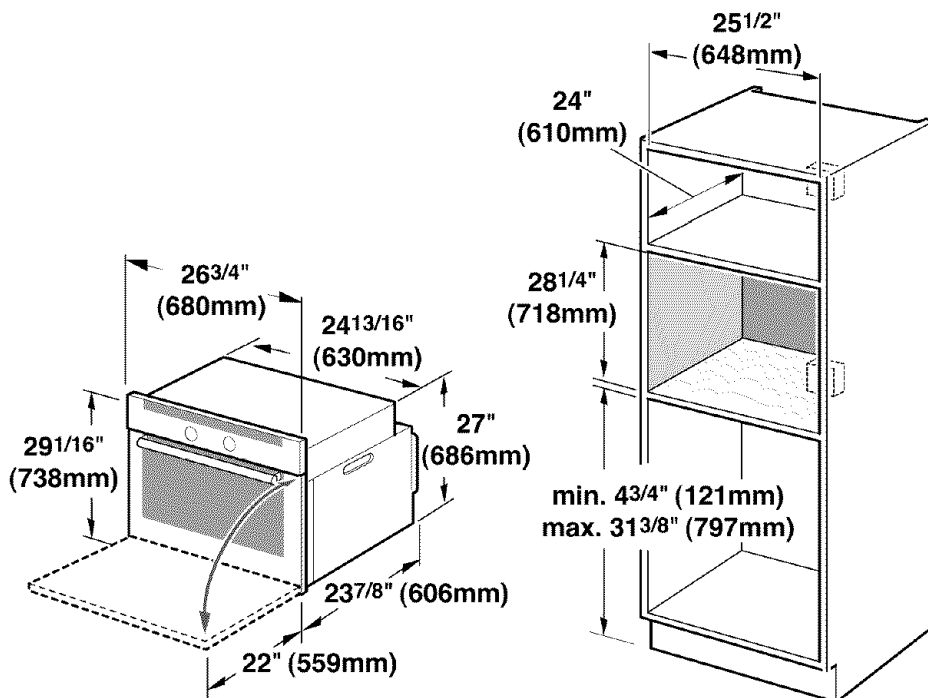

#### Horno individual de 27"

Cuando el horno está instalado al final de un gabinete, junto a una pared perpendicular o a una puerta del gabinete, se aconseja dejar un espacio de al menos 1/4" entre el costado del horno y la pared/puerta.

Para un mejor apoyo del horno, instale tablas de madera de 2 x 4 de adelante hacia atrás, que estén niveladas con la parte inferior y lateral de la abertura. La base de apoyo debe estar bien asegurada al piso/gabinete y nivelada.

**Nota:** La caja de conductos debe instalarse encima o debajo de la unidad. Si la caja de conductos se instala debajo de la unidad, se debe dejar un orificio o espacio de 2" de diámetro entre la pared trasera y la parte posterior derecha de los soportes de 2 x 4.

**La base del gabinete debe ser plana y capaz de sostener un peso de por lo menos 210 lb (95 kg).**

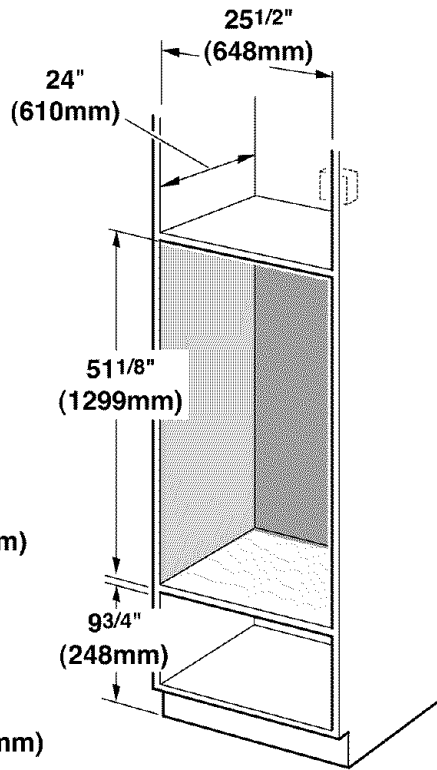
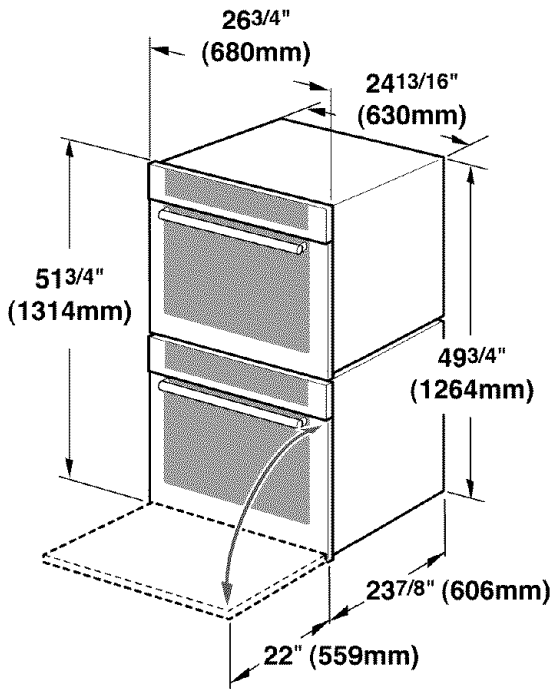

### Hornos dobles de 27"

Cuando el horno está instalado al final de un gabinete, junto a una pared perpendicular o a una puerta del gabinete, se aconseja dejar un espacio de al menos 1/4" entre el costado del horno y la pared/puerta.

Para un mejor apoyo del horno, instale tablas de madera de 2 x 4 de adelante hacia atrás, que estén niveladas con la parte inferior y lateral de la abertura. La base de apoyo debe estar bien asegurada al piso/gabinete y nivelada.

**Nota:** La caja de conductos debe estar ubicada sobre la unidad para facilitar la conexión y el servicio técnico.

**La base del gabinete debe ser plana y capaz de sostener un peso de por lo menos 355 lb (161 kg).**

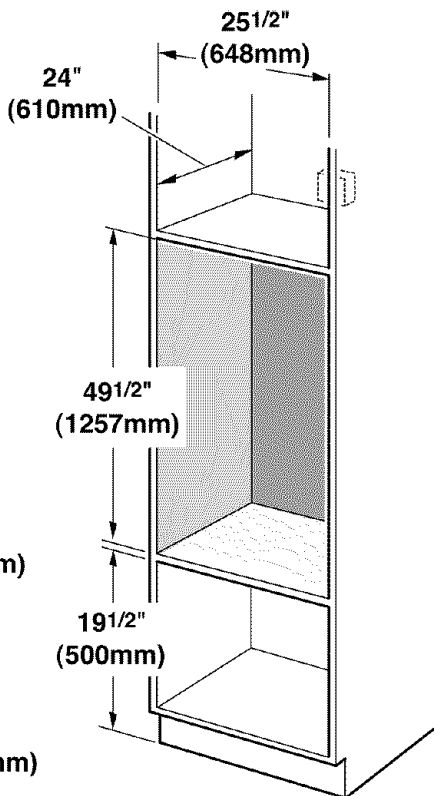
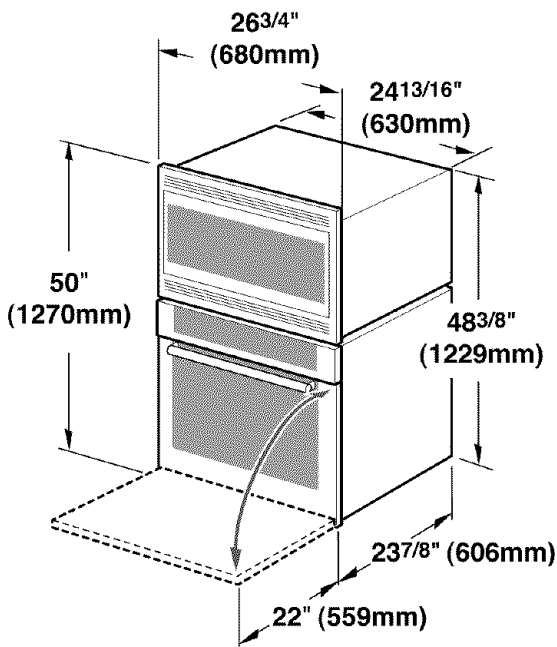

### Horno combinado con microondas de 27"

Cuando el horno está instalado al final de un gabinete, junto a una pared perpendicular o a una puerta del gabinete, se aconseja dejar un espacio de al menos 1/4" entre el costado del horno y la pared/puerta.

Para un mejor apoyo del horno, instale tablas de madera de 2 x 4 de adelante hacia atrás, que estén niveladas con la parte inferior y lateral de la abertura. La base de apoyo debe estar bien asegurada al piso/gabinete y nivelada.

**Nota:** La caja de conductos debe estar ubicada sobre la unidad para facilitar la conexión y el servicio técnico.

**La base del gabinete debe ser plana y capaz de sostener un peso de por lo menos 330 lb (150 kg).**

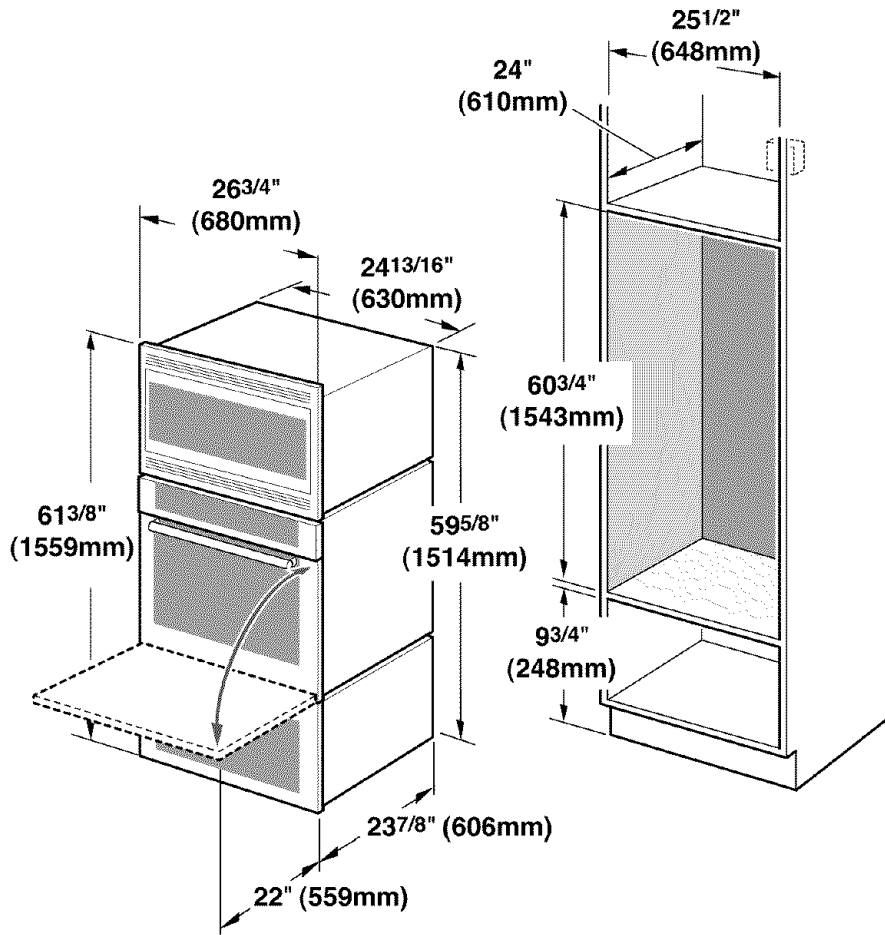

**Horno combinado con microondas y cajón calentador de 27"**

Cuando el horno está instalado al final de un gabinete, junto a una pared perpendicular o a una puerta del gabinete, se aconseja dejar un espacio de al menos 1/4" entre el costado del horno y la pared/puerta.

Para un mejor apoyo del horno, instale tablas de madera de 2 x 4 de adelante hacia atrás, que estén niveladas con la parte inferior y lateral de la abertura. La base de apoyo debe estar bien asegurada al piso/gabinete y nivelada.

**Nota:** La caja de conductos debe estar ubicada sobre la unidad para facilitar la conexión y el servicio técnico.

**La base del gabinete debe ser plana y capaz de sostener un peso de por lo menos 370 lb (168 kg).**

Unidades instaladas debajo de la superficie de trabajo de 27"

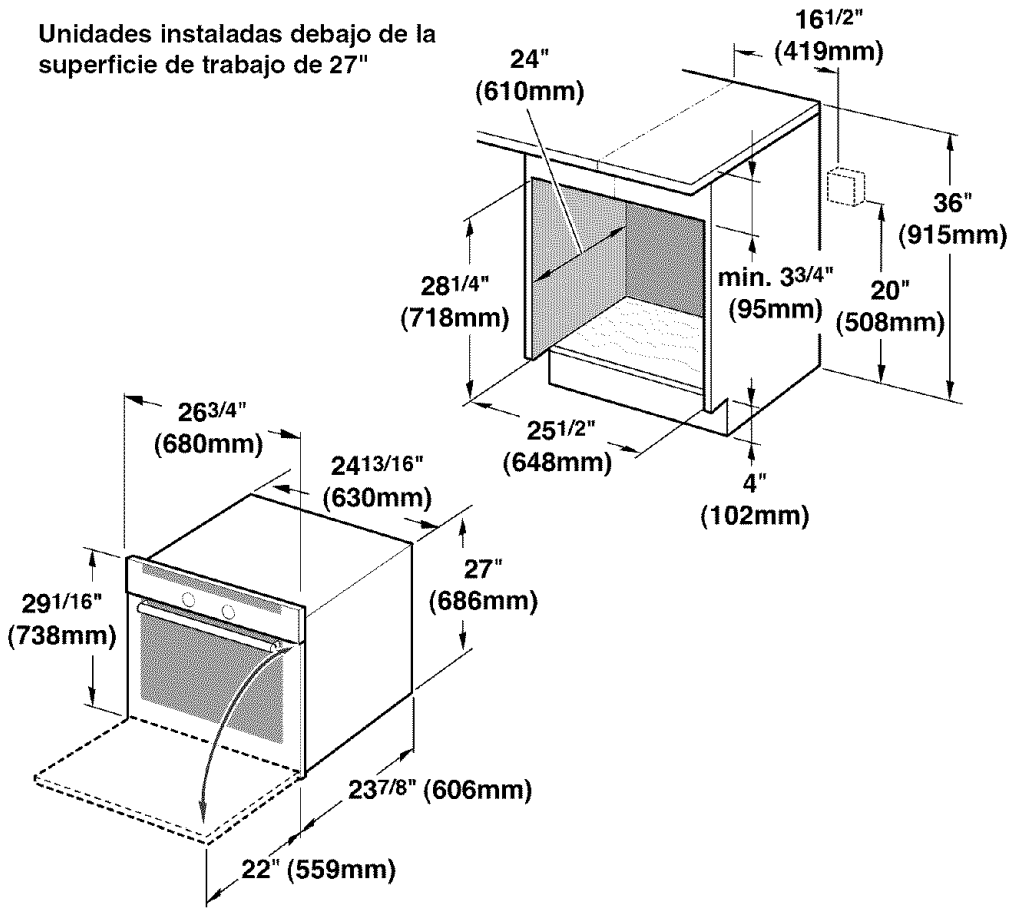

Un horno individual instalado debajo de la superficie de trabajo permite la instalación de la mayoría de las placas que no son modelo Cook'n'Vent® a gas o eléctricas Thermador. Las unidades de tiro descendente no pueden instalarse en esta configuración; Se recomienda la ventilación superior de Thermador.

Algunas placas TMH requieren más distancia respecto de las paredes combustibles.

Una placa Thermador debe instalarse en la misma línea central que el horno individual instalado debajo de la superficie de trabajo. Siga las instrucciones de instalación provistas con la placa para su instalación. Debe dejar una distancia mínima de 3 3/4 pulg. (9,5 cm) desde la parte superior de la superficie de trabajo hasta la parte superior del hueco de la abertura para la instalación debajo de la superficie de trabajo con placas Thermador. Si el tipo de gabinete o el espesor de la superficie de trabajo no permite dejar este espacio mínimo, es posible que deba bajar la base del gabinete a un espacio libre a ras del piso, para que quede espacio suficiente encima del horno. Sin embargo, debe haber una distancia mínima de 4" entre el piso y la parte inferior del horno.

# Electrodomésticos de 30"

Dimensiones para unidades montadas a la pared de 30"

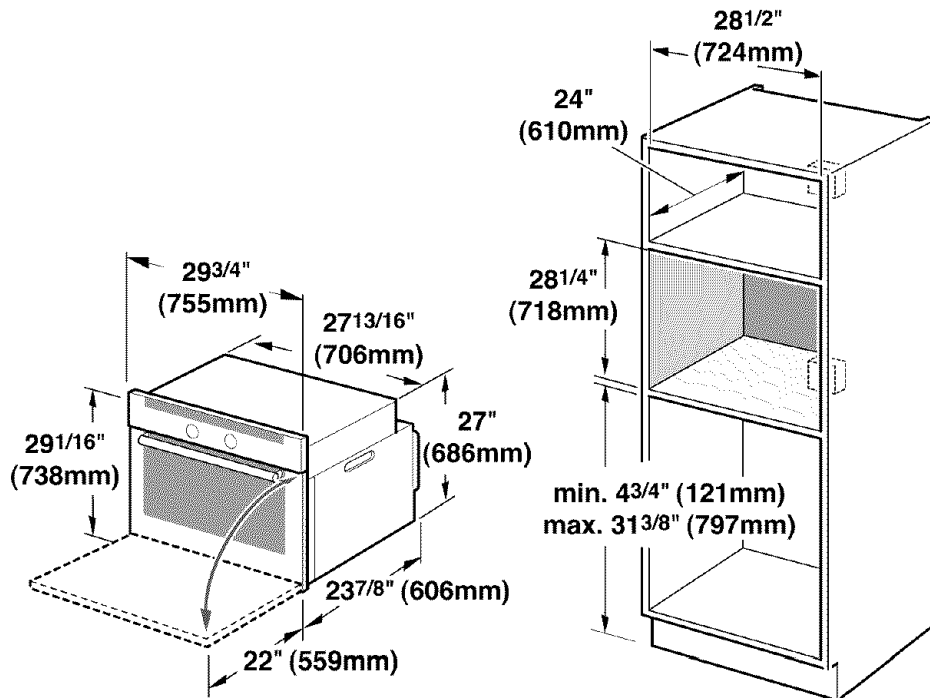

## Horno individual de 30"

Cuando el horno está instalado al final de un gabinete, junto a una pared perpendicular o a una puerta del gabinete, se aconseja dejar un espacio de al menos 1/4" entre el costado del horno y la pared/puerta.

Para un mejor apoyo del horno, instale tablas de madera de 2 x 4 de adelante hacia atrás, que estén niveladas con la parte inferior y lateral de la abertura. La base de apoyo debe estar bien asegurada al piso/gabinete y nivelada.

**Nota:** La caja de conductos debe instalarse encima o debajo de la unidad. Si la caja de conductos se instala debajo de la unidad, se debe dejar un orificio o espacio de 2" de diámetro entre la pared trasera y la parte posterior derecha de los soportes de 2 x 4.

**La base del gabinete debe ser plana y capaz de sostener un peso de por lo menos 190 lb (86 kg).**

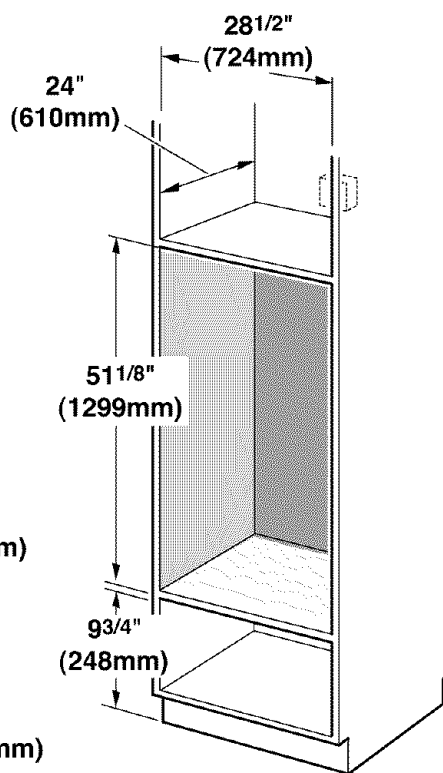
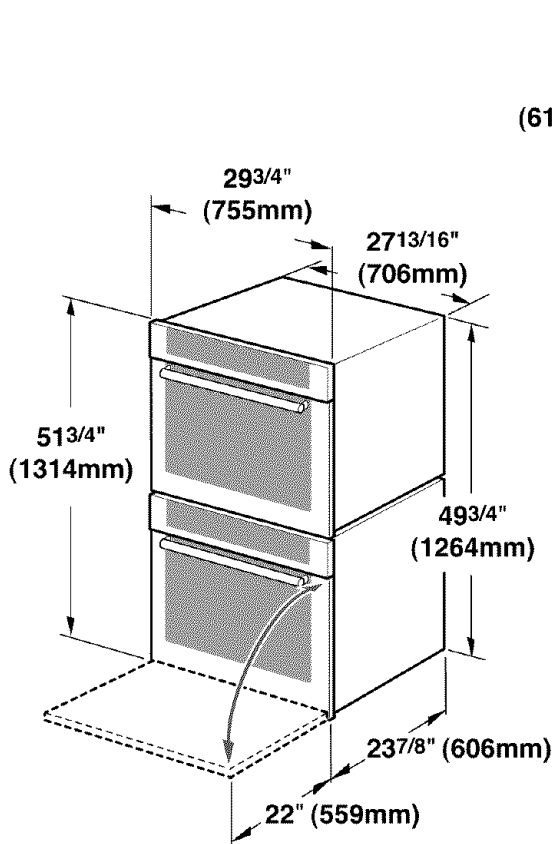

### Hornos dobles de 30"

Cuando el horno está instalado al final de un gabinete, junto a una pared perpendicular o a una puerta del gabinete, se aconseja dejar un espacio de al menos 1/4" entre el costado del horno y la pared/puerta.

Para un mejor apoyo del horno, instale tablas de madera de 2 x 4 de adelante hacia atrás, que estén niveladas con la parte inferior y lateral de la abertura. La base de apoyo debe estar bien asegurada al piso/gabinete y nivelada.

**Nota:** La caja de conductos debe estar ubicada sobre la unidad para facilitar la conexión y el servicio técnico.

**La base del gabinete debe ser plana y capaz de sostener un peso de por lo menos 330 lb (150 kg).**

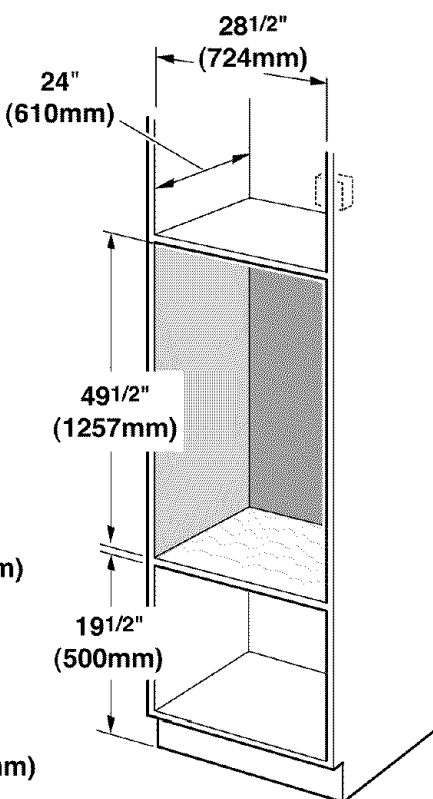
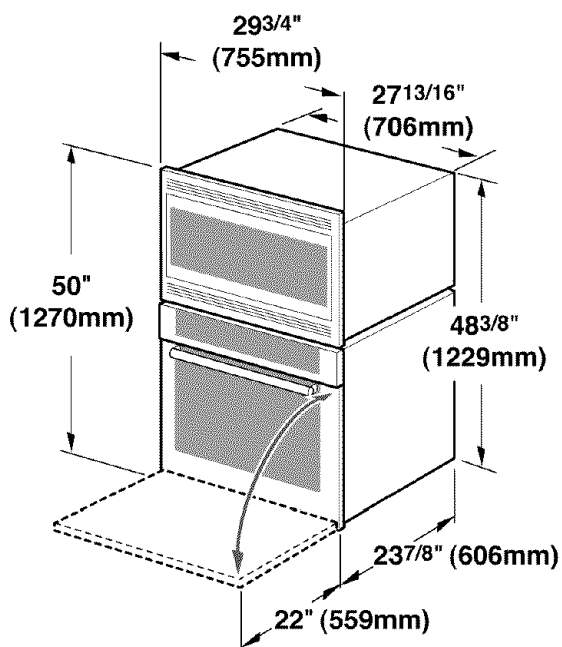

### Horno combinado con microondas de 30"

Cuando el horno está instalado al final de un gabinete, junto a una pared perpendicular o a una puerta del gabinete, se aconseja dejar un espacio de al menos 1/4" entre el costado del horno y la pared/puerta.

Para un mejor apoyo del horno, instale tablas de madera de 2 x 4 de adelante hacia atrás, que estén niveladas con la parte inferior y lateral de la abertura. La base de apoyo debe estar bien asegurada al piso/gabinete y nivelada.

**Nota:** La caja de conductos debe estar ubicada sobre la unidad para facilitar la conexión y el servicio técnico.

**La base del gabinete debe ser plana y capaz de sostener un peso de por lo menos 290 lb (132 kg).**

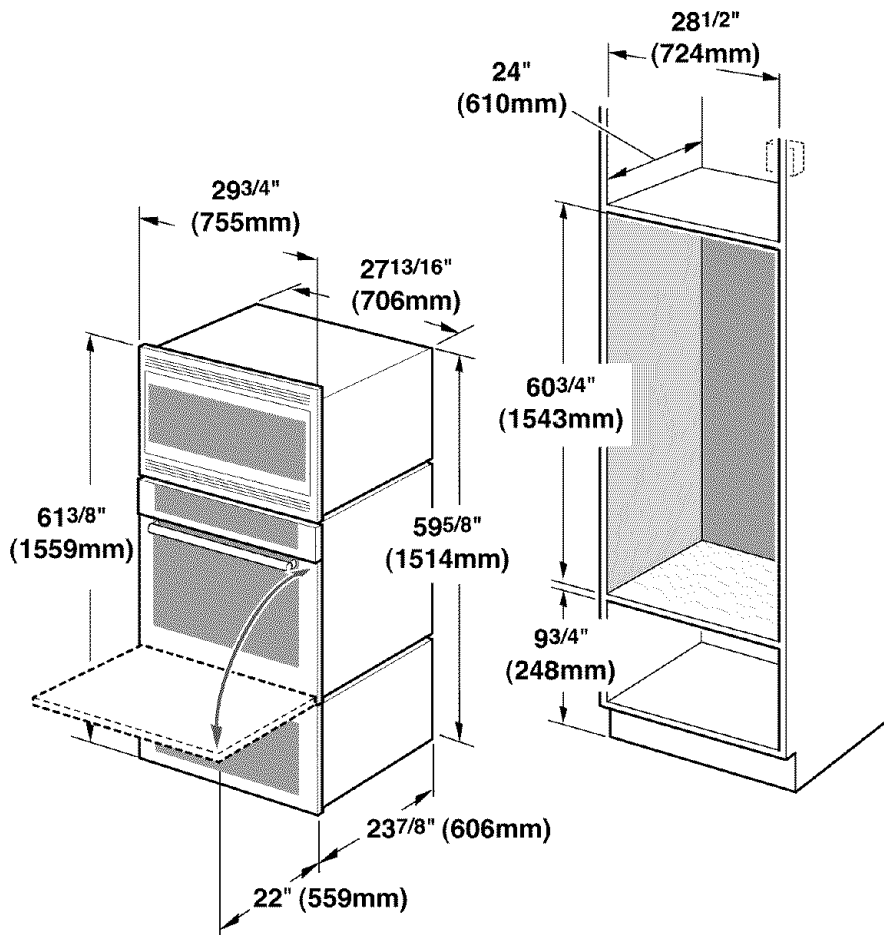

### Horno combinado con microondas y cajón calentador de 30"

Cuando el horno está instalado al final de un gabinete, junto a una pared perpendicular o a una puerta del gabinete, se aconseja dejar un espacio de al menos 1/4" entre el costado del horno y la pared/puerta.

Para un mejor apoyo del horno, instale tablas de madera de 2 x 4 de adelante hacia atrás, que estén niveladas con la parte inferior y lateral de la abertura. La base de apoyo debe estar bien asegurada al piso/gabinete y nivelada.

**Nota:** La caja de conductos debe estar ubicada sobre la unidad para facilitar la conexión y el servicio técnico.

**La base del gabinete debe ser plana y capaz de sostener un peso de por lo menos 310 lb (141 kg).**

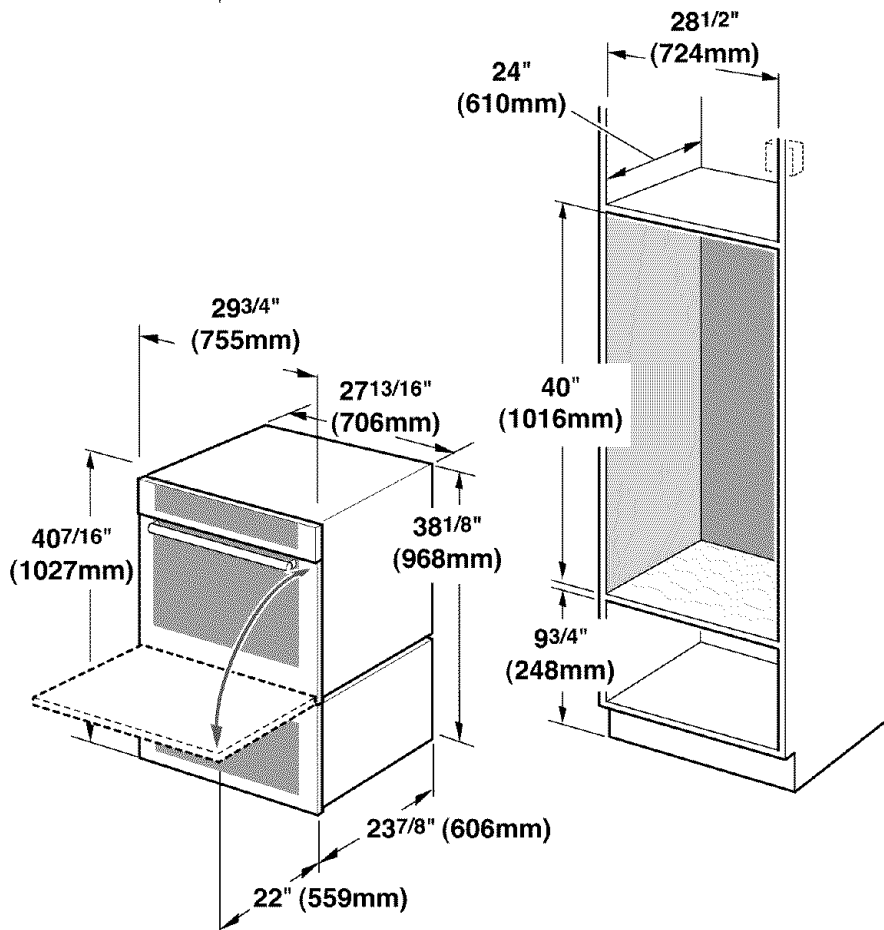

### Horno combinado con cajón calentador de 30"

Cuando el horno está instalado al final de un gabinete, junto a una pared perpendicular o a una puerta del gabinete, se aconseja dejar un espacio de al menos 1/4" entre el costado del horno y la pared/puerta.

Para un mejor apoyo del horno, instale tablas de madera de 2 x 4 de adelante hacia atrás, que estén niveladas con la parte inferior y lateral de la abertura. La base de apoyo debe estar bien asegurada al piso/gabinete y nivelada.

**Nota:** La caja de conductos debe estar ubicada sobre la unidad para facilitar la conexión y el servicio técnico.

**La base del gabinete debe ser plana y capaz de sostener un peso de por lo menos 290 lb (132 kg).**



## Unidades instaladas debajo de la superficie de trabajo de 30"

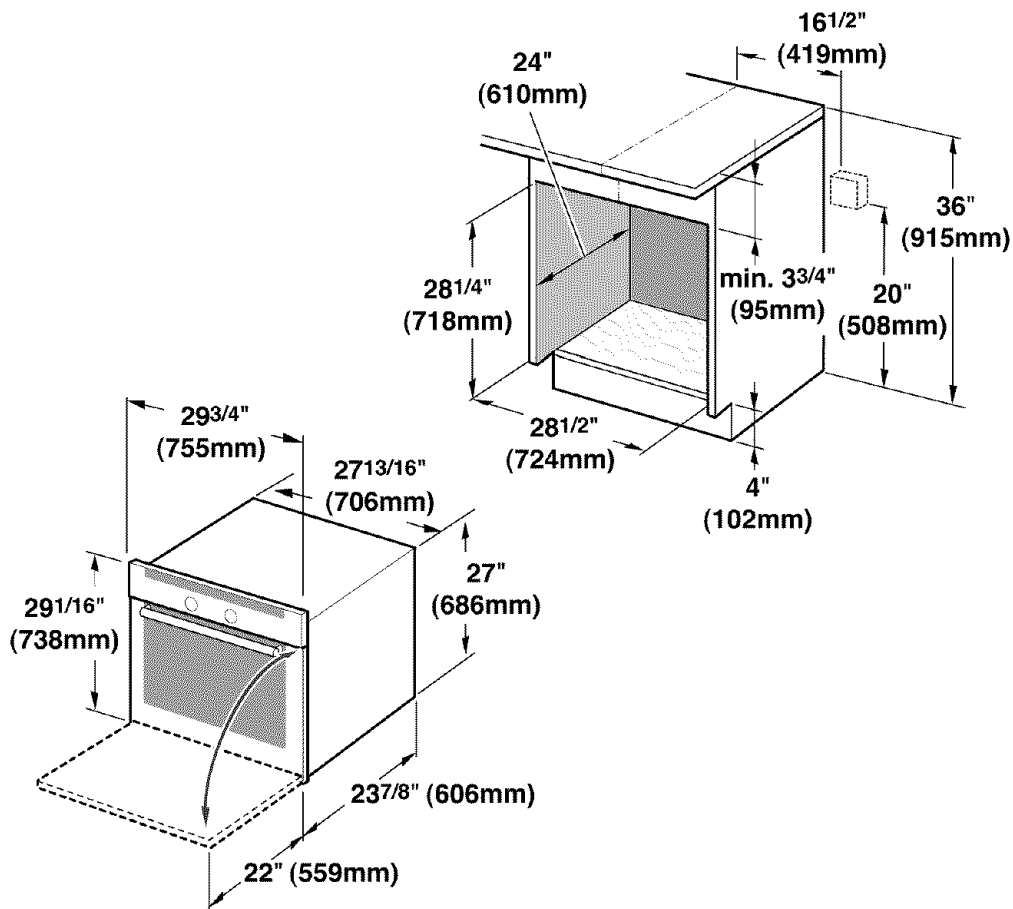

Un horno individual instalado debajo de la superficie de trabajo permite la instalación de la mayoría de las placas que no son modelo Cook'n'Vent® a gas o eléctricas Thermador. Las unidades de tiro descendente no pueden instalarse en esta configuración; Se recomienda la ventilación superior de Thermador. Algunas placas TMH requieren más distancia respecto de las paredes combustibles.

Una placa Thermador debe instalarse en la misma línea central que el horno individual instalado debajo de la superficie de trabajo. Siga las instrucciones de instalación provistas con la placa para su instalación. Debe dejar una distancia mínima de 3 3/4 pulg. (9,5 cm) desde la parte superior de la superficie de trabajo hasta la parte superior del hueco de la abertura para la instalación debajo de la superficie de trabajo con placas Thermador. Si el tipo de gabinete o el espesor de la superficie de trabajo no permite dejar este espacio mínimo, es posible que deba bajar la base del gabinete a un espacio libre a ras del piso, para que quede espacio suficiente encima del horno. Sin embargo, debe haber una distancia mínima de 4" entre el piso y el horno.

# Instalación eléctrica

Todos los modelos de hornos que se detallan en la portada tienen capacidad nominal doble y están diseñados para conectarse a una fuente de alimentación eléctrica monofásica, de 4 hilos, 208/240 V CA, 60 Hz.

Modelo	Circuito requerido	
	208 V, 60 Hz	240 V, 60 Hz
M271, M301	25 AMP	30 AMP
ME301, MEW301 ME271, PO301, POD301, DE301, DEC301	30 AMP	30 AMP
ME302, MED302 ME272, MED272, PO302, POD302, PODC302, DE302, MEM271, MEM301, POM301, MEMC301, MEMCW301, MEMW271, MEMW301, POMW301	Circuito de 40 ó 50 amperios. Consulte los requisitos de reducción de capacidad nominal de potencia en los códigos de electricidad locales.	

El suministro eléctrico debe ser de CA monofásica, de 4 hilos. Instale una caja de conductos adecuada (no viene incluida).

**Importante:** Los códigos locales pueden variar. La instalación, las conexiones eléctricas y la conexión a tierra deben cumplir con todos los códigos locales correspondientes.

Si los códigos locales permiten hacer la conexión a tierra a través del cable neutro del suministro eléctrico, conecte el cable neutro blanco y el cable de conexión a tierra desnudo del horno al cable neutro blanco del suministro eléctrico.

## Conexión eléctrica

1. Conecte el cable rojo del horno al cable rojo del suministro eléctrico (cable con corriente).
2. Conecte el cable negro del horno al cable negro del suministro eléctrico (cable con corriente).
3. Conecte el cable neutro blanco del horno al cable neutro blanco (no el de conexión a tierra desnudo) del suministro eléctrico.
4. Conecte el cable de conexión a tierra desnudo del horno al cable de conexión a tierra desnudo del suministro eléctrico.

El cable de conducto, donde está conectado al horno, gira. Gire el cable de conducto hacia arriba (o hacia abajo) e introdúzcalo en el orificio preparado en el gabinete para conectarlo a la caja de empalme.

Para mantener las condiciones que permitan realizar un buen servicio técnico, el conducto flexible no debe acortarse y debe enrutarse para que se pueda sacar temporalmente el horno.

## Instalar el horno

**Nota:** Antes de instalar el horno, asegúrese de verificar las dimensiones del gabinete y las conexiones eléctricas.

### Retirar la puerta del horno

Para facilitar la instalación, las puertas de algunos hornos se pueden retirar para reducir el peso del horno 30 lb (14 kg) por puerta, antes de instalarlo en el gabinete. Consulte las instrucciones que figuran a continuación.



### **PRECAUCIÓN:** Al retirar la puerta del horno:

- Asegúrese de que el horno esté frío y de que la alimentación eléctrica esté apagada antes de retirar la puerta. No hacerlo puede ocasionar una descarga eléctrica o quemaduras.
- La puerta del horno es pesada y frágil. Use las dos manos para retirar la puerta del horno. El frente de la puerta es de vidrio. Manipúlela con cuidado para que no se rompa.
- Tome la puerta del horno solamente por los costados. No la tome del asa, porque puede deslizarse de la mano y causar daños o lesiones.
- No tomar la puerta del horno con firmeza y correctamente podría ocasionar lesiones personales o daños al producto.
- Para evitar lesiones cuando se cierra la bisagra, asegúrese de que ambas palancas estén firmemente en su lugar antes de retirar la puerta. Tampoco abra ni cierre la puerta forzándola; la bisagra se puede dañar y ocasionar lesiones.

### Para retirar la puerta del horno:

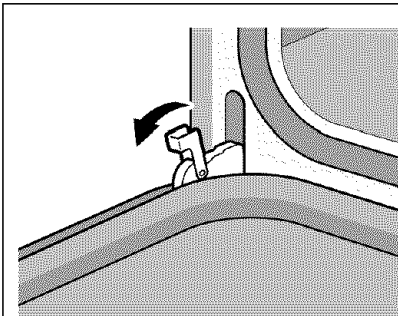

1. Asegúrese de leer la PRECAUCIÓN anterior antes de intentar retirar la puerta.
2. Abra la puerta por completo.
3. Lleve las palancas de las bisagras hacia usted.

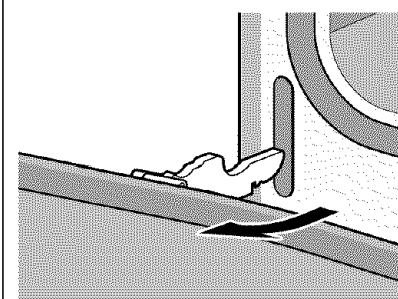

4. Cierre la puerta con cuidado hasta que se detenga. Se cerrará hasta la mitad aproximadamente.
5. Sujetando la puerta firmemente de ambos lados, con las dos manos, jale la puerta hacia arriba y sáquela de las ranuras de las bisagras. Sujétela con firmeza; la puerta es pesada.
6. Coloque la puerta en un lugar práctico y estable para limpiarla.

### Para reemplazar la puerta del horno:

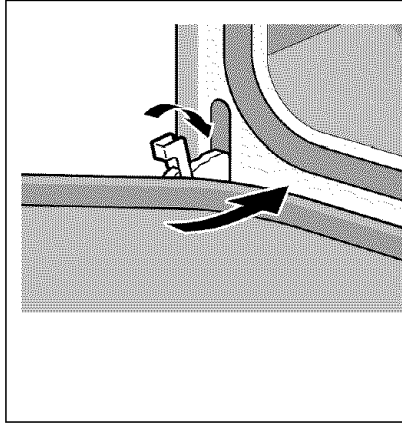

1. Sujetando la puerta firmemente con las dos manos, coloque las bisagras en las ranuras de las bisagras.
2. Abra la puerta al máximo para que se vean las bisagras y las ranuras.
3. Empuje la palanca hacia abajo y aléjela de usted hasta que esté alineada con el soporte.
4. Cierre y abra la puerta despacio para asegurarse de que está correcta y firmemente colocada. La puerta debe estar derecha, no torcida.

## Servicio técnico

### Antes de llamar al servicio técnico

Para obtener información sobre resolución de problemas, consulte el Manual de uso y cuidado. Consulte la garantía en el Manual de uso y cuidado.

Para consultar a un representante de servicio técnico, remítase a la información de contacto que aparece en el frente del manual. Cuando llame, tenga a la mano la información impresa en la placa de datos de su producto.

### Placa de datos

La placa de datos muestra el modelo y el número de serie. Al solicitar servicio técnico, consulte la placa de datos del electrodoméstico. La placa de datos se encuentra en la parte inferior del panel de control:

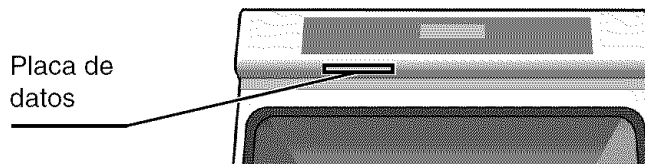

# Sécurité



## Consignes de sécurité importantes

LIRE ET CONSERVER CES CONSIGNES

**AVERTISSEMENT:** si les informations de ce manuel ne sont pas suivies à la lettre, un incendie ou un choc électrique peuvent se produire et sont susceptibles de causer des dommages matériels ou des lésions corporelles.

**AVERTISSEMENT:** ne pas réparer ni remplacer des pièces de l'appareil à moins que cela ne soit expressément recommandé dans le manuel. Toute installation, réparation ou maintenance inadéquate peut entraîner des blessures ou des dommages matériels. Consulter ce manuel pour obtenir des conseils sur la façon de procéder. Tous les travaux d'entretien doivent être confiés à un technicien qualifié.

### Sécurité de manipulation de l'appareil

Ne pas soulever l'appareil par la poignée de la porte. Enlever la porte pour faciliter la manipulation et l'installation de l'appareil. Voir les instructions du Manuel d'utilisation et d'entretien.

Cet appareil est lourd et il faut au moins deux personnes ou l'équipement approprié pour le déplacer.

Les surfaces cachées peuvent comporter des arêtes vives. Faites attention en étendant le bras derrière l'appareil ou en dessous.

### Codes et normes de sécurité

Cet appareil est conforme à une ou plusieurs des normes suivantes :

- \* UL 858, Norme pour la sécurité des cuisinières électriques domestiques
- \* UL 923, Norme pour la sécurité des appareils de cuisson à micro-ondes
- \* UL 507, Norme pour la sécurité des ventilateurs électriques
- \* ANSI Z21.1, Norme nationale américaine pour les appareils de cuisson à gaz domestiques
- \* CAN/CSA-C22.2 No. 113-M1984, Ventilateurs et soufflantes
- \* CAN/CSA-C22.2 No. 61-M89, Cuisinières pour usage ménager

Il incombe au propriétaire et à l'installateur de déterminer si des exigences et/ou normes additionnelles s'appliquent pour des installations spécifiques.

### Sécurité électrique

Avant de brancher le cordon électrique, vérifier que toutes les commandes sont dans la position "OFF" (Arrêt).

S'il y a lieu, conformément au Code national de l'électricité (ou au Code canadien de l'électricité), cet appareil doit être installé sur un circuit de dérivation séparé.

Installateur - indiquer au propriétaire l'emplacement du disjoncteur ou du fusible. Identifier sa position pour pouvoir le retrouver facilement plus tard.

Important - Conserver ces instructions pour l'usage de l'inspecteur local en électricité.

Avant l'installation, couper le courant au panneau de service. Verrouiller le panneau de service pour éviter que le courant ne soit accidentellement rétabli.



## Consignes de sécurité importantes

LIRE ET CONSERVER CES CONSIGNES

Pour plus d'informations, se reporter à la plaque signalétique. Pour connaître l'emplacement de la plaque signalétique, voir "Plaque signalétique du produit" sous "Entretien".

S'assurer que l'appareil est adéquatement installé et mis à la terre par un technicien qualifié. L'installation, les connexions électriques et la mise à la terre doivent être conformes à tous les codes applicables.

### Sécurité apparentée concernant l'équipement

Retirer le ruban adhésif et l'emballage avant d'utiliser l'appareil. Détruire l'emballage après avoir déballé l'appareil. Ne jamais laisser les enfants jouer avec les matériaux de conditionnement.

Ne jamais modifier ni altérer la configuration de l'appareil. Par exemple, ne pas retirer les pieds de nivellement, les panneaux, les couvercles de câblage ou les fixations/vis antibasculement.

### Transport

Pour éviter tout dommage à l'évent du four, utiliser la méthode de transport illustrée ci-dessous.

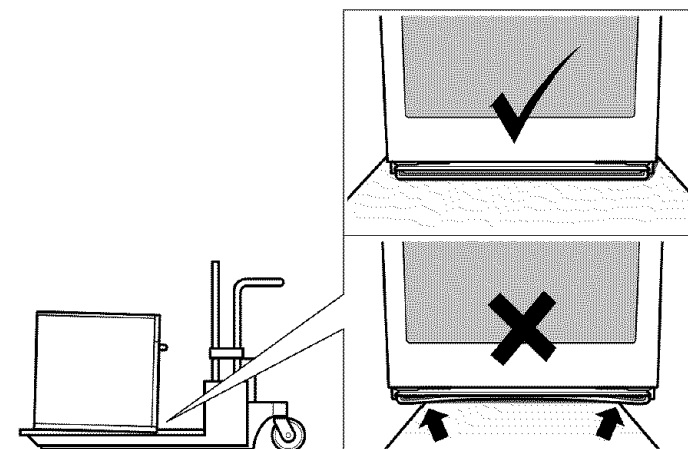

# Installation

## Avant de commencer

### Outils et pièces nécessaires

- Tournevis à tête Phillips
- Ruban à mesurer
- Perceuse avec foret (1/8 po)

### Pièces incluses

- Vis cruciformes (6)

## Appareils électroménagers de 27 po

### Informations générales

#### Exigences électriques

La prise doit être correctement reliée à la terre selon tous les codes applicables.

#### Dimensions pour les appareils muraux de 27 po

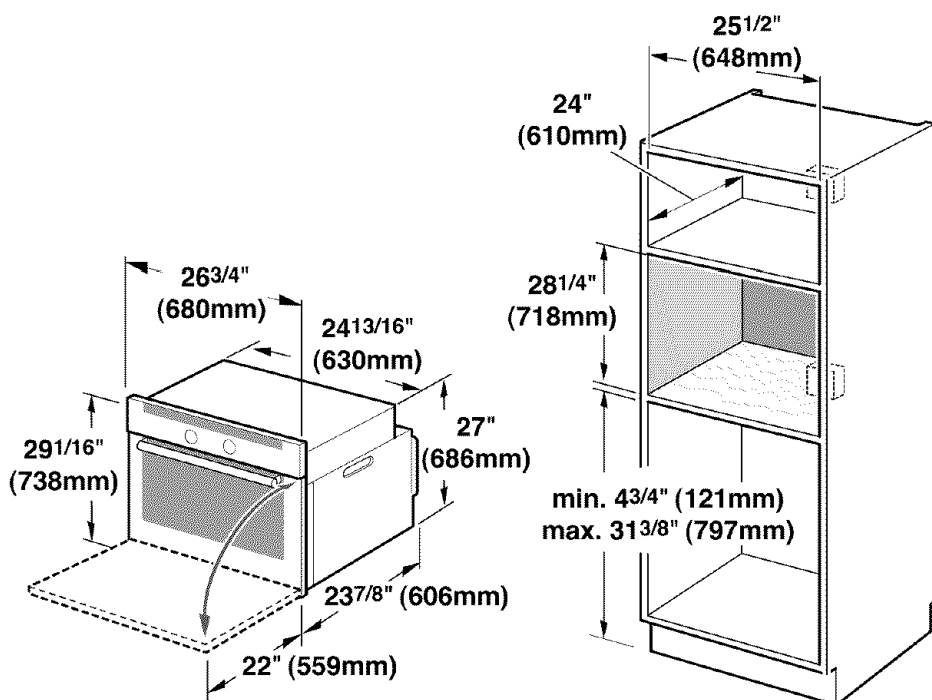

#### Four unique de 27 po

Lorsque le four est installé à l'extrémité d'une série de placards, adjacent à un mur perpendiculaire ou à une porte de placard, il est recommandé de laisser au moins 1/4 po (0,6 cm) d'espace entre la paroi du four et le mur ou la porte.

Pour le soutien du four, installer des montants de 2 pouces sur 4 qui s'étendent de l'avant à l'arrière et viennent affleurer le fond et le côté de l'ouverture. Le socle de soutien doit être bien fixé au plancher ou au coffret et être de niveau.

**Remarque :** la boîte de connexions doit être installée soit au-dessus, soit au-dessous de l'appareil. Si la boîte de connexions est installée sous l'appareil, un espace ou une ouverture de 2 po (5,8 cm) de diamètre est requis entre le mur arrière et la partie arrière droite des montants de support de 2 pouces sur 4.

**Le socle du coffret doit être plate et apte à soutenir un poids d'au moins 210 lb (95 kg).**

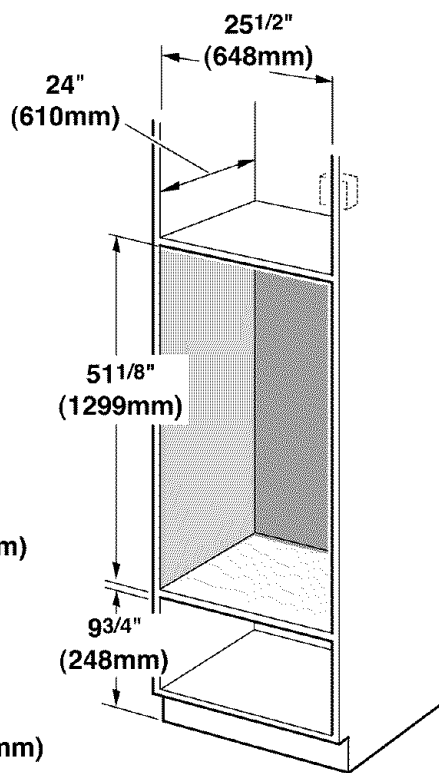
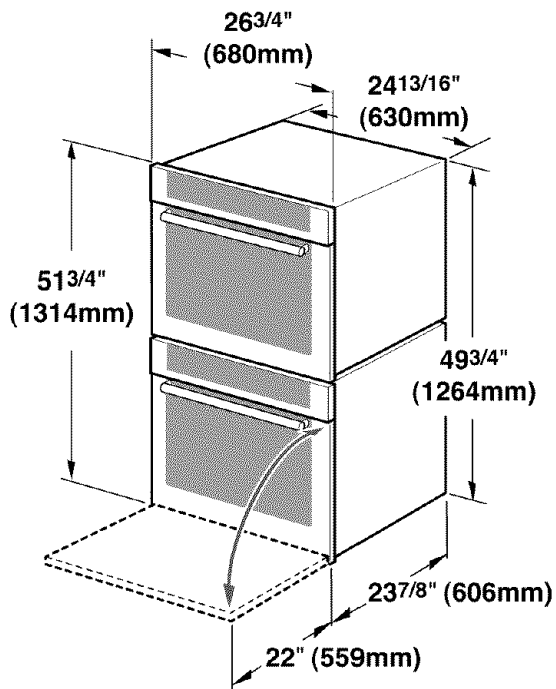

### Fours doubles de 27 po

Lorsque le four est installé à l'extrémité d'une série de placards, adjacent à un mur perpendiculaire ou à une porte de placard, il est recommandé de laisser au moins 1/4 po (0,6 cm) d'espace entre la paroi du four et le mur ou la porte.

Pour le soutien du four, installer des montants de 2 pouces sur 4 qui s'étendent de l'avant à l'arrière et viennent affleurer le fond et le côté de l'ouverture. Le socle de soutien doit être bien fixé au plancher ou au coffret et être de niveau.

**Remarque :** la boîte de connexions doit être située au-dessus de l'appareil pour faciliter les branchements et l'entretien.

**Le socle du coffret doit être plate et apte à soutenir un poids d'au moins 355 lb (161 kg).**

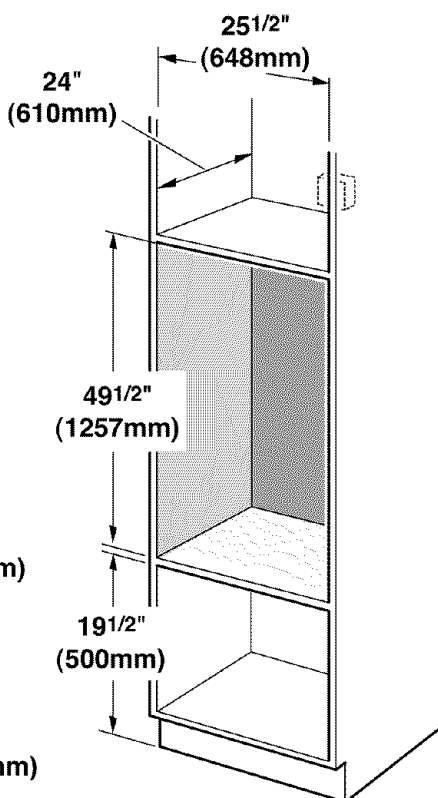
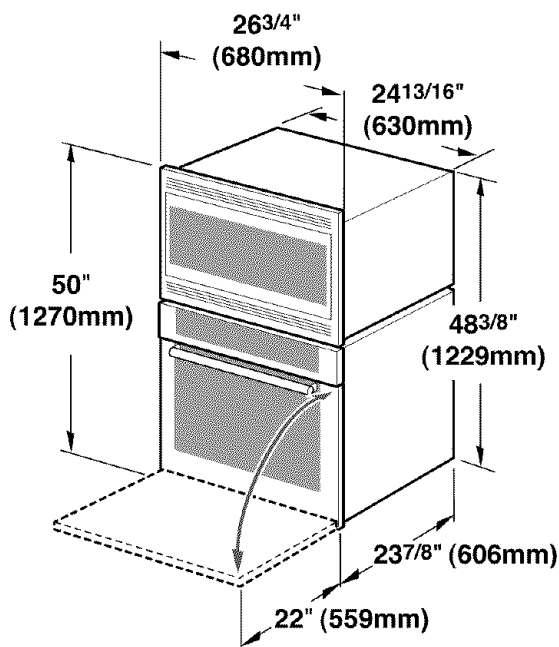

### Four combiné avec micro-ondes de 27 po

Lorsque le four est installé à l'extrémité d'une série de placards, adjacent à un mur perpendiculaire ou à une porte de placard, il est recommandé de laisser au moins 1/4 po (0,6 cm) d'espace entre la paroi du four et le mur ou la porte.

Pour le soutien du four, installer des montants de 2 pouces sur 4 qui s'étendent de l'avant à l'arrière et viennent affleurer le fond et le côté de l'ouverture. Le socle de soutien doit être bien fixé au plancher ou au coffret et être de niveau.

**Remarque :** la boîte de connexions doit être située au-dessus de l'appareil pour faciliter les branchements et l'entretien.

**Le socle du coffret doit être plate et apte à soutenir un poids d'au moins 330 lb (150 kg).**



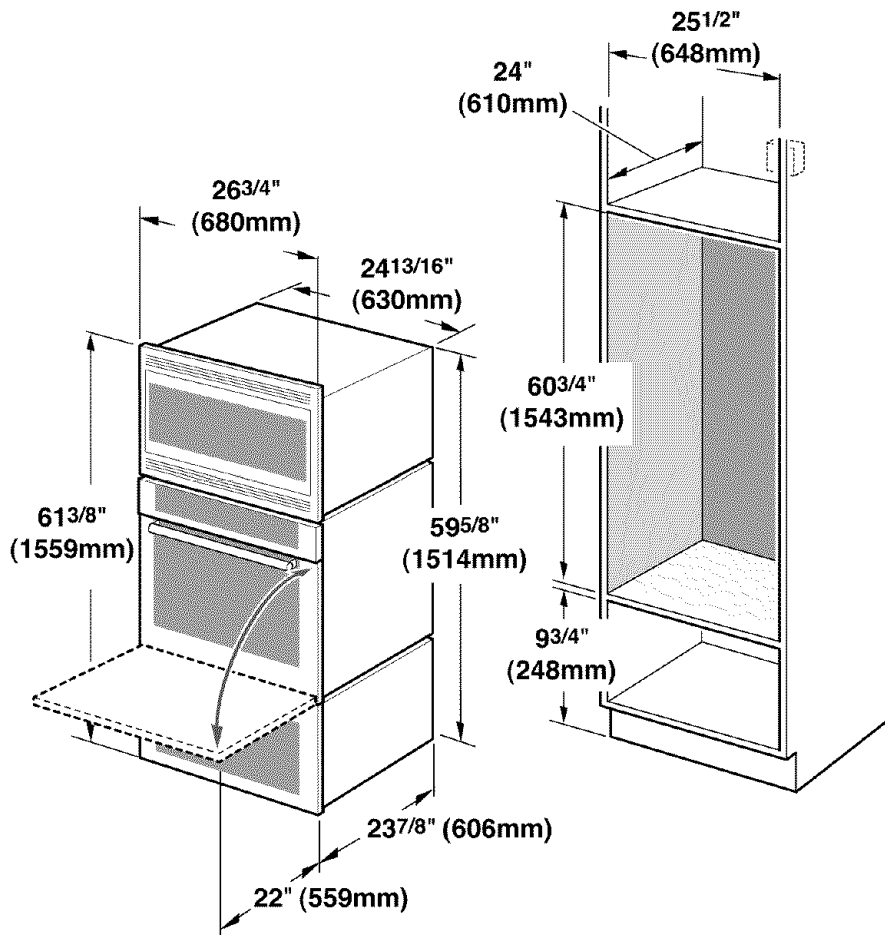

**Four combiné avec micro-ondes et tiroir-réchaud de 27 po**

Lorsque le four est installé à l'extrémité d'une série de placards, adjacent à un mur perpendiculaire ou à une porte de placard, il est recommandé de laisser au moins 1/4 po (0,6 cm) d'espace entre la paroi du four et le mur ou la porte.

Pour le soutien du four, installer des montants de 2 pouces sur 4 qui s'étendent de l'avant à l'arrière et viennent affleurer le fond et le côté de l'ouverture. Le socle de soutien doit être bien fixé au plancher ou au coffret et être de niveau.

**Remarque :** la boîte de connexions doit être située au-dessus de l'appareil pour faciliter les branchements et l'entretien.

**Le socle du coffret doit être plate et apte à soutenir un poids d'au moins 370 lb (168 kg).**

**Appareils de 27 po montés sous le plan de travail**

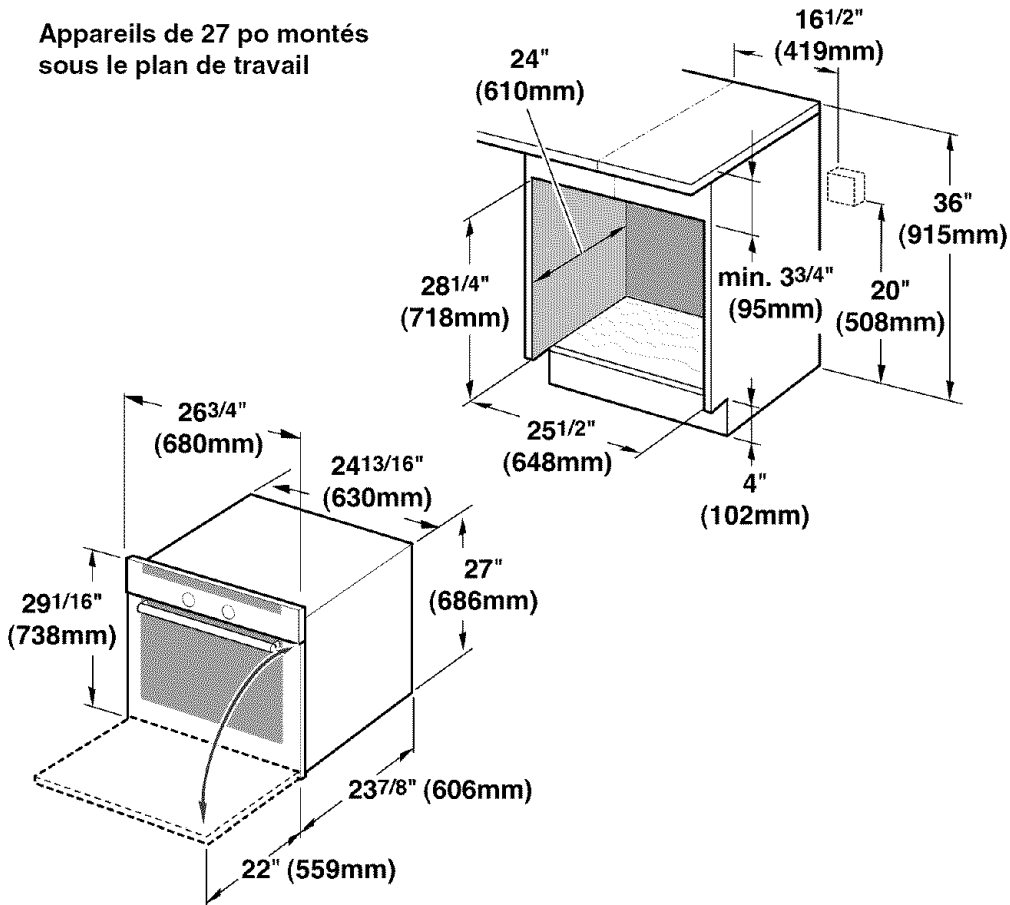

Un four unique installé sous un plan de travail rend possible l'installation de la plupart des modèles de table de cuisson à gaz ou électriques Thermador qui ne sont pas du type Cook'n'Vent®. Les hottes à évacuation à tirage par le bas ne peuvent pas être installées dans cette configuration ; il est recommandé d'utiliser une hotte de ventilation suspendue Thermador.

Avec certaines tables de cuisson TMH, il est nécessaire de prévoir un dégagement supplémentaire entre l'appareil et les murs combustibles.

Une table de cuisson Thermador doit être installée dans le même axe que le four unique placé sous le plan de travail. Suivre la notice d'installation des tables de cuisson livrée avec l'appareil. Pour installer une table de cuisson Thermador sous un plan de travail, un espace de 3 3/4 pouces (9,5 cm) minimum est requis entre la partie supérieure du plan de travail et le haut de l'ouverture de la découpe. Si le type de coffret ou l'épaisseur du plan de travail n'offre pas l'espace minimum requis, on pourra descendre le socle du coffret dans l'espace en retrait pour qu'il y ait suffisamment de place au-dessus du four. Cela dit, il doit rester au moins 4 po (10 cm) d'espace entre le plancher et la partie inférieure du four.

# Appareils électroménagers de 30 po

Dimensions pour les appareils muraux de 30 po

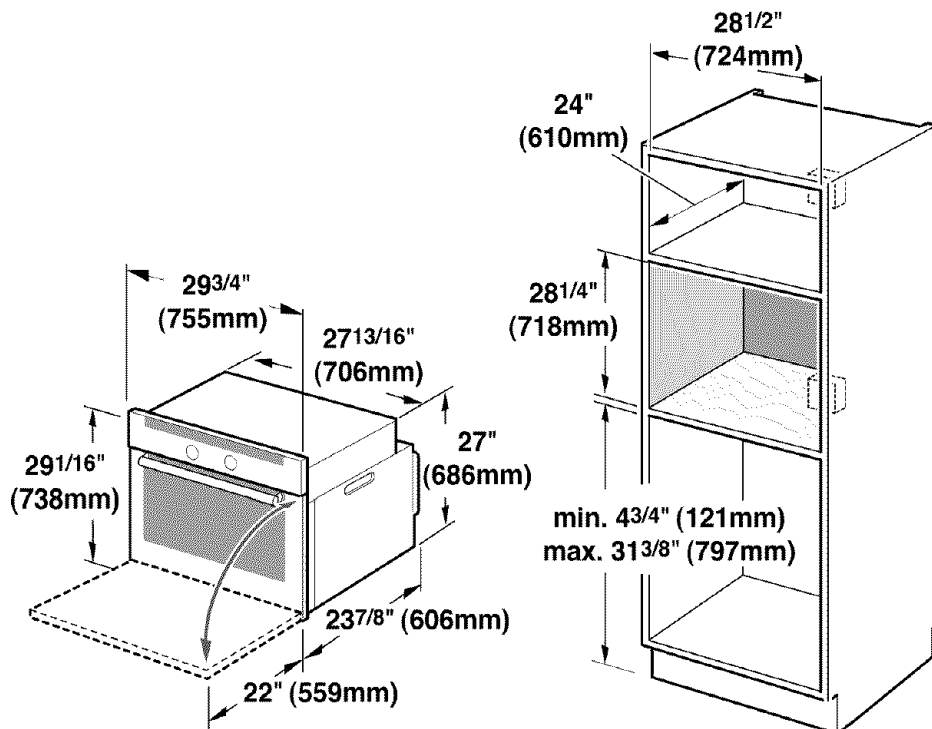

## Four unique de 30 po

Lorsque le four est installé à l'extrémité d'une série de placards, adjacent à un mur perpendiculaire ou à une porte de placard, il est recommandé de laisser au moins 1/4 po (0,6 cm) d'espace entre la paroi du four et le mur ou la porte.

Pour le soutien du four, installer des montants de 2 pouces sur 4 qui s'étendent de l'avant à l'arrière et viennent affleurer le fond et le côté de l'ouverture. Le socle de soutien doit être bien fixé au plancher ou au coffret et être de niveau.

**Remarque :** la boîte de connexions doit être installée soit au-dessus, soit au-dessous de l'appareil. Si la boîte de connexions est installée sous l'appareil, un espace ou une ouverture de 2 po (5,8 cm) de diamètre est requis entre le mur arrière et la partie arrière droite des montants de support de 2 pouces sur 4.

**Le socle du coffret doit être plate et apte à soutenir un poids d'au moins 190 lb (86 kg).**

## Fours doubles de 30 po

Lorsque le four est installé à l'extrémité d'une série de placards, adjacent à un mur perpendiculaire ou à une porte de placard, il est recommandé de laisser au moins 1/4 po (0,6 cm) d'espace entre la paroi du four et le mur ou la porte.

Pour le soutien du four, installer des montants de 2 pouces sur 4 qui s'étendent de l'avant à l'arrière et viennent affleurer le fond et le côté de l'ouverture. Le socle de soutien doit être bien fixé au plancher ou au coffret et être de niveau.

**Remarque :** la boîte de connexions doit être située au-dessus de l'appareil pour faciliter les branchements et l'entretien.

**Le socle du coffret doit être plate et apte à soutenir un poids d'au moins 330 lb (150 kg).**

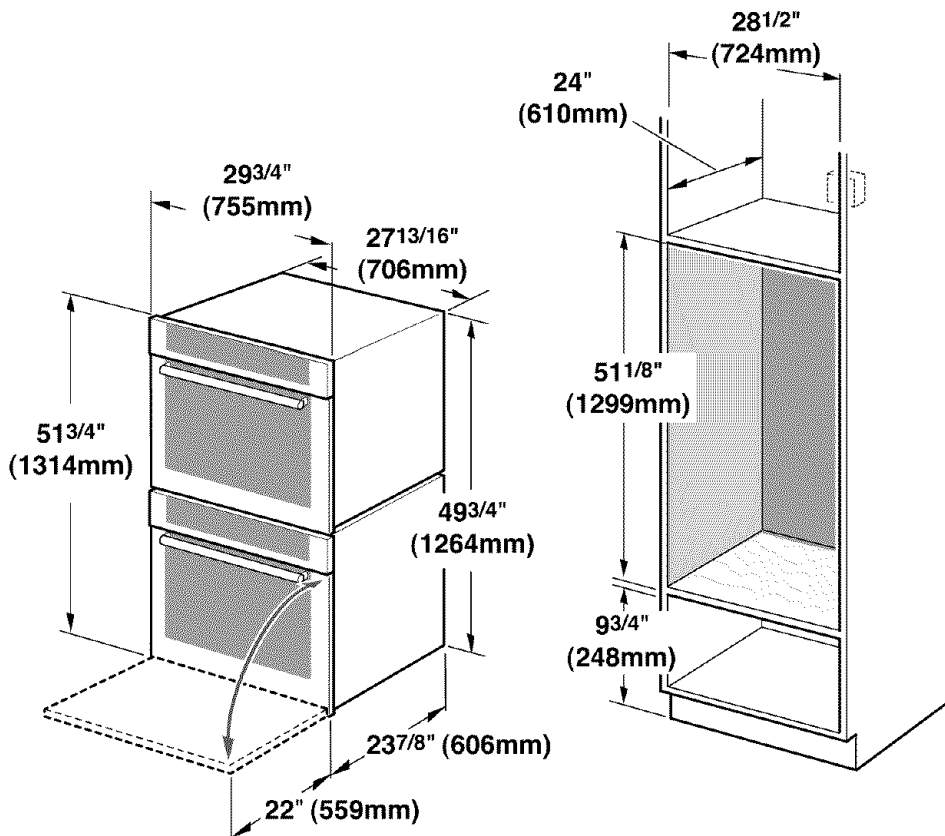

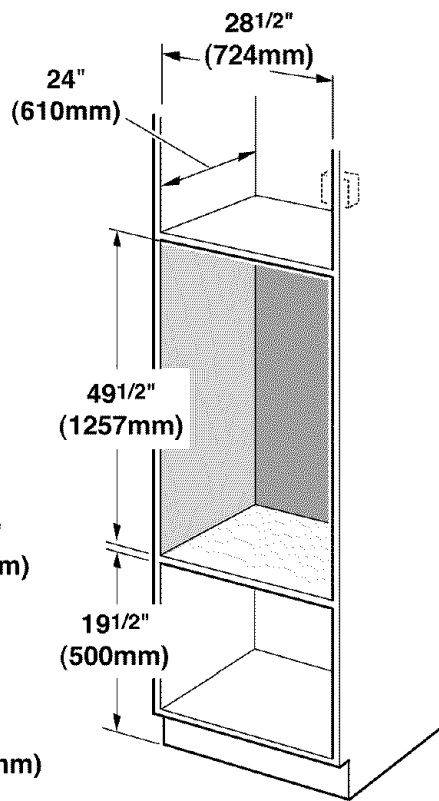
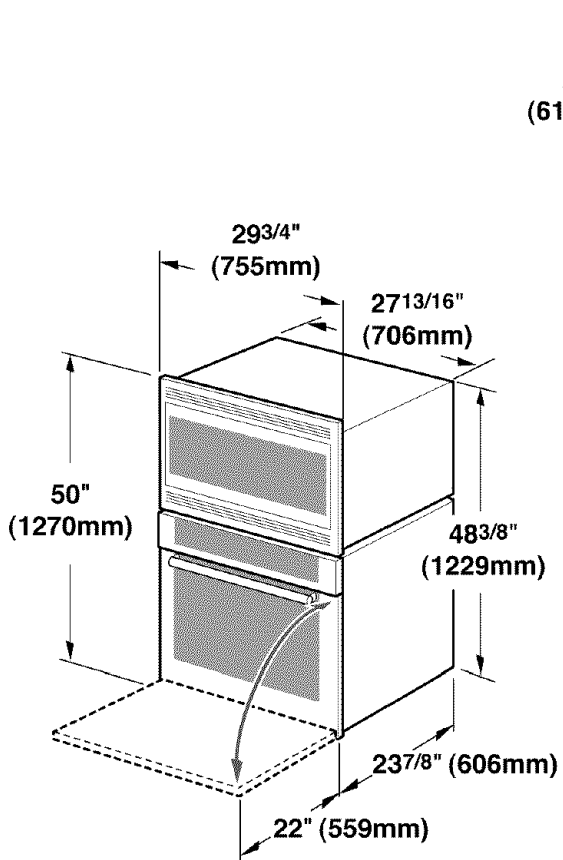

### Four combiné avec micro-ondes de 30 po

Lorsque le four est installé à l'extrémité d'une série de placards, adjacent à un mur perpendiculaire ou à une porte de placard, il est recommandé de laisser au moins 1/4 po (0,6 cm) d'espace entre la paroi du four et le mur ou la porte.

Pour le soutien du four, installer des montants de 2 pouces sur 4 qui s'étendent de l'avant à l'arrière et viennent affleurer le fond et le côté de l'ouverture. Le socle de soutien doit être bien fixé au plancher ou au coffret et être de niveau.

**Remarque :** la boîte de connexions doit être située au-dessus de l'appareil pour faciliter les branchements et l'entretien.

**Le socle du coffret doit être plate et apte à soutenir un poids d'au moins 290 lb (132 kg).**

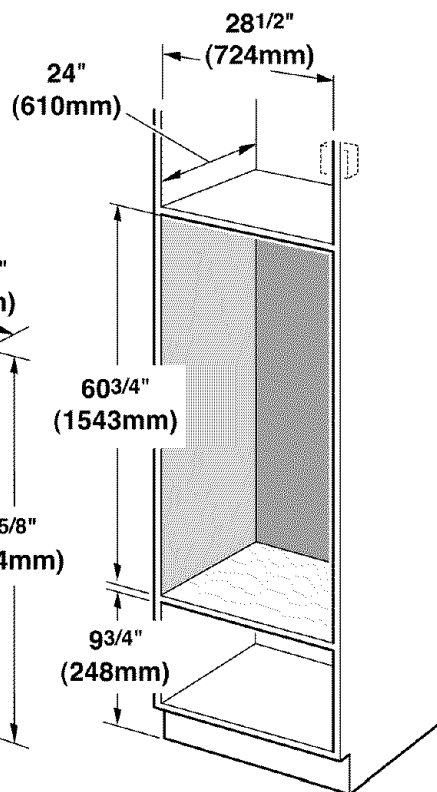
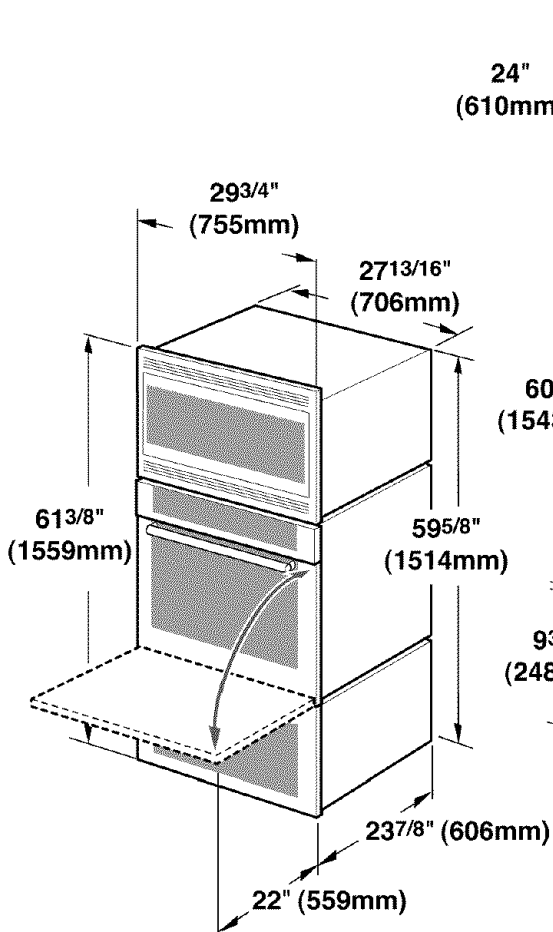

### Four combiné avec micro-ondes et tiroir-réchaud d 30 po (76,2 cm)

Lorsque le four est installé à l'extrémité d'une série de placards, adjacent à un mur perpendiculaire ou à une porte de placard, il est recommandé de laisser au moins 1/4 po (0,6 cm) d'espace entre la paroi du four et le mur ou la porte.

Pour le soutien du four, installer des montants de 2 pouces sur 4 qui s'étendent de l'avant à l'arrière et viennent affleurer le fond et le côté de l'ouverture. Le socle de soutien doit être bien fixé au plancher ou au coffret et être de niveau.

**Remarque :** la boîte de connexions doit être située au-dessus de l'appareil pour faciliter les branchements et l'entretien.

**Le socle du coffret doit être plate et apte à soutenir un poids d'au moins 310 lb (141 kg).**

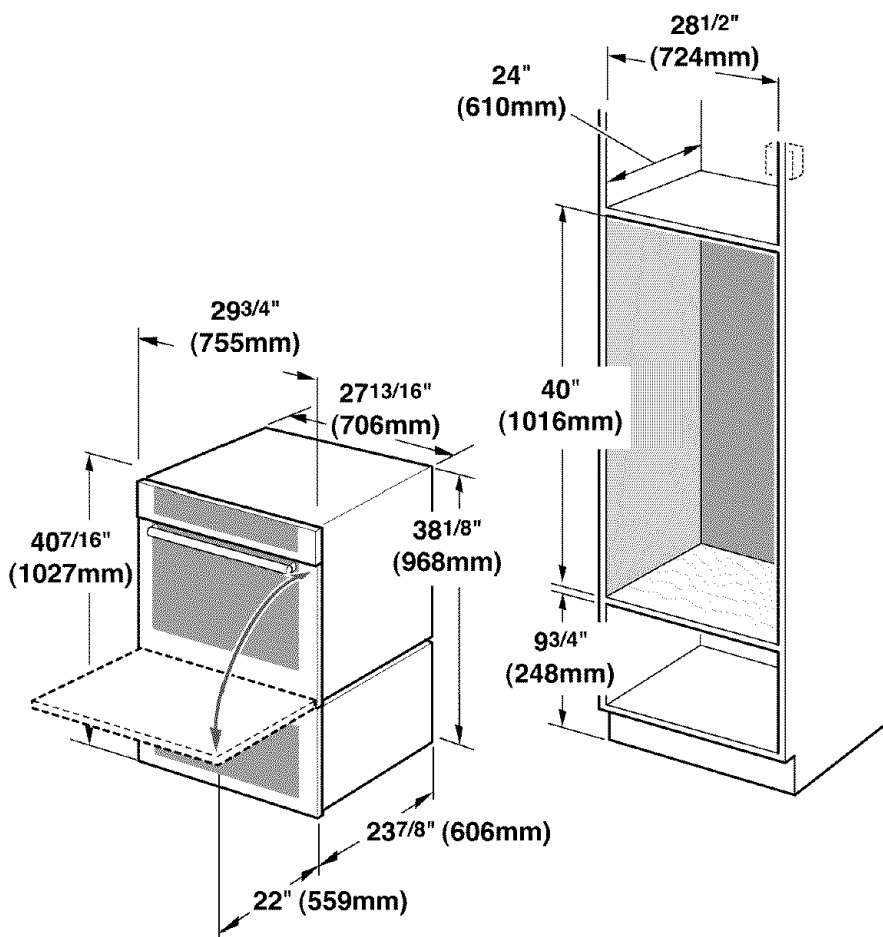

### Four combiné avec tiroir-réchaud de 30 po

Lorsque le four est installé à l'extrémité d'une série de placards, adjacent à un mur perpendiculaire ou à une porte de placard, il est recommandé de laisser au moins 1/4 po (0,6 cm) d'espace entre la paroi du four et le mur ou la porte.

Pour le soutien du four, installer des montants de 2 pouces sur 4 qui s'étendent de l'avant à l'arrière et viennent affleurer le fond et le côté de l'ouverture. Le socle de soutien doit être bien fixé au plancher ou au coffret et être de niveau.

**Remarque :** la boîte de connexions doit être située au-dessus de l'appareil pour faciliter les branchements et l'entretien.

**Le socle du coffret doit être plate et apte à soutenir un poids d'au moins 290 lb (132 kg).**

**Appareils de 30 po montés  
sous le plan de travail**

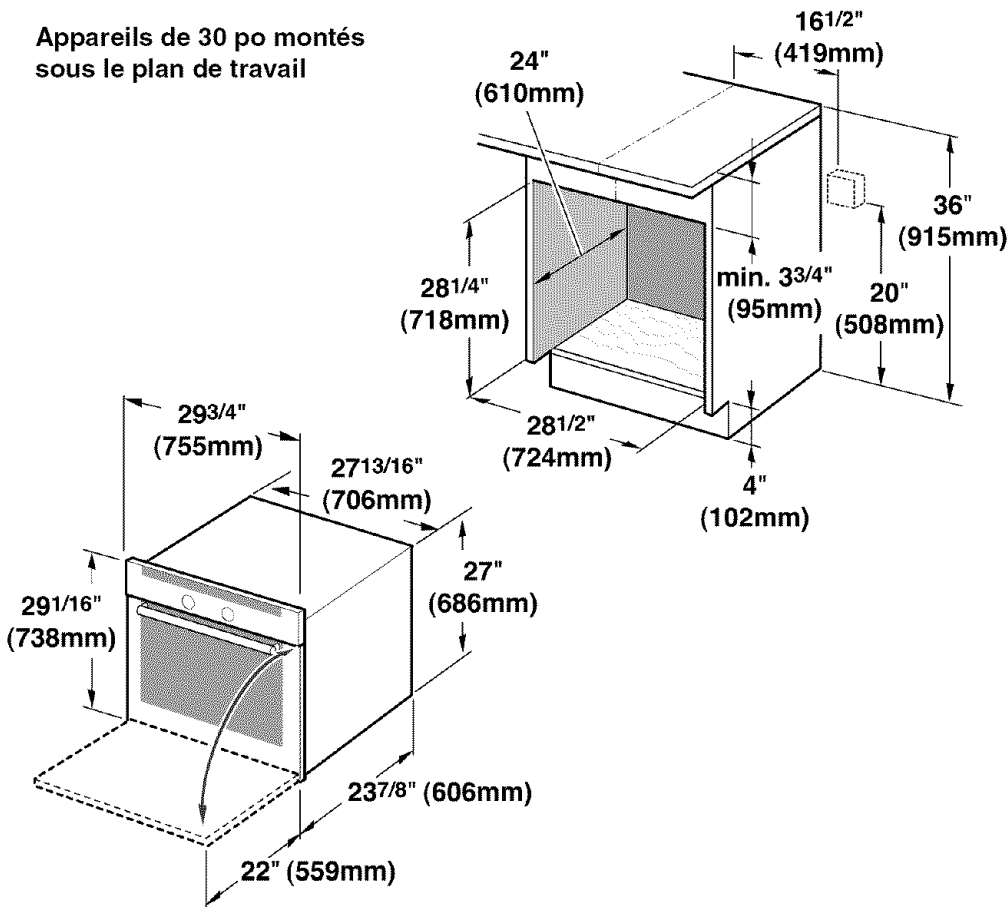

Un four unique installé sous un plan de travail rend possible l'installation de la plupart des modèles de table de cuisson à gaz ou électriques Thermador qui ne sont pas du type Cook'n'Vent®. Les hottes à évacuation à tirage par le bas ne peuvent pas être installées dans cette configuration ; il est recommandé d'utiliser une hotte de ventilation suspendue Thermador.

Avec certaines tables de cuisson TMH, il est nécessaire de prévoir un dégagement supplémentaire entre l'appareil et les murs combustibles.

Une table de cuisson Thermador doit être installée dans le même axe que le four unique placé sous le plan de travail. Suivre la notice d'installation des tables de cuisson livrée avec l'appareil. Pour installer une table de cuisson Thermador sous un plan de travail, un espace de 3 3/4 pouces (9,5 cm) minimum est requis entre la partie supérieure du plan de travail et le haut de l'ouverture de la découpe. Si le type de coffret ou l'épaisseur du plan de travail n'offre pas l'espace minimum requis, on pourra descendre le socle du coffret dans l'espace en retrait pour qu'il y ait suffisamment de place au-dessus du four. Cela dit, il doit rester au moins 4 po (10 cm) d'espace entre le plancher et la partie inférieure du four.

# Installation électrique

Tous les modèles de four figurant sur la couverture avant ont deux caractéristiques assignées et sont conçus pour être branchés sur une source d'alimentation électrique monophasée, à 4 fils, de 60 Hz, 208 ou 240 V.C.A.

Modèle	Circuit requis	
	208V, 60 Hz	240V, 60 Hz
M271, M301	25 AMP	30 AMP
ME301, MEW301 ME271, PO301, POD301, DE301, DEC301	30 AMP	30 AMP
ME302, MED302 ME272, MED272, PO302, POD302, PODC302, DE302, MEM271, MEM301, POM301, MEMC301, MEMCW301, MEMW271, MEMW301, POMW301	circuit de 40 ou 50 Amp. Se reporter aux codes de l'électricité locaux pour connaître les exigences de déclassement.	

L'appareil doit être alimenté en courant alternatif monophasé à 4 fils. Installer une boîte de connexions appropriée (non fournie).

**Important :** les codes locaux peuvent différer. L'installation, les branchements électriques et la mise à la terre doivent être conformes à tous les codes locaux applicables.

Si les codes locaux autorisent une mise à la terre par un fil électrique neutre, brancher le fil neutre blanc et le fil de terre nu du four au fil d'alimentation électrique neutre blanc.

## Raccordement électrique

1. Brancher le fil rouge du four au fil d'alimentation électrique rouge (fil chaud).
2. Brancher le fil noir du four au fil d'alimentation électrique noir (fil chaud).
3. Brancher le fil neutre blanc du four au fil neutre blanc de l'alimentation électrique (pas le fil de terre nu).
4. Brancher le fil de terre nu du four au fil de terre nu de l'alimentation électrique.

Le conduit de câbles pivote à son point de raccordement au four. Tournez-le vers le haut (ou vers le bas) et passez-le directement dans l'orifice aménagé dans le coffret pour le brancher à la boîte de jonction.

Pour faciliter l'entretien et la réparation, le câble flexible ne doit pas être raccourci et doit être acheminé de façon à permettre la dépose temporaire du four.

## Installation du four

**Remarque :** avant d'installer le four, prendre soin de vérifier la dimension du coffret et les raccordements électriques.

### Retrait de la porte du four

Pour faciliter l'installation, certaines portes de four peuvent être démontées pour réduire le poids du four de 30 lb (14 kg) pour chaque porte, avant l'installation à l'intérieur du coffret. Voir les instructions ci-dessous.



#### **ATTENTION :** Lors du retrait de la porte :

- Avant d'enlever la porte, s'assurer que le four est froid et que le courant qui l'alimente a été coupé. Le non respect de cette précaution pourrait entraîner un choc électrique ou des brûlures.
- La porte du four est lourde et fragile. Utiliser les deux mains pour l'enlever. Le devant est en verre. Manipuler avec précautions pour éviter les cassures.
- Saisir uniquement les côtés de la porte. Ne pas prendre la poignée, car elle peut osciller dans la main et causer des dommages ou des blessures.
- Si la porte du four n'est pas saisie fermement et correctement, il y a un risque de lésion corporelle ou de dommage au produit.
- Pour éviter toute blessure causée par l'enclenchement soudain du support charnière, s'assurer que les deux leviers sont bien enclenchés avant d'enlever la porte. En outre, ne pas forcer la porte pour l'ouvrir ou la fermer car la charnière risque de s'abîmer et vous pourriez vous blesser.

### Retrait de la porte du four :

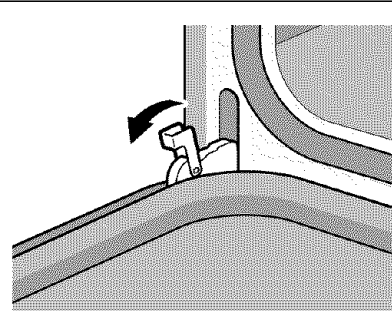

1. S'assurer de lire l'encart "ATTENTION" ci-dessus avant de tenter de démonter la porte.
2. Ouvrir la porte complètement.
3. Basculer les leviers des charnières vers soi.

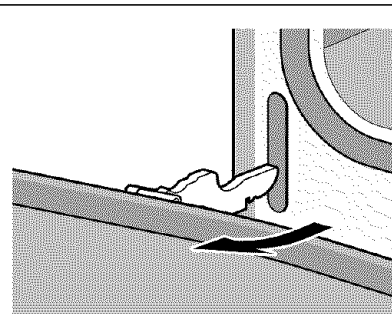

4. Fermer la porte doucement jusqu'à ce qu'elle se bloque. Elle se ferme environ à mi-chemin.
5. Tenir fermement la porte par les côtés avec les deux mains, tirer tout droit vers le haut hors des fentes de charnières et la sortir. Maintenir fermement, la porte est lourde.
6. Placer la porte dans un endroit pratique et stable pour le nettoyage.



### Installation de la porte du four :

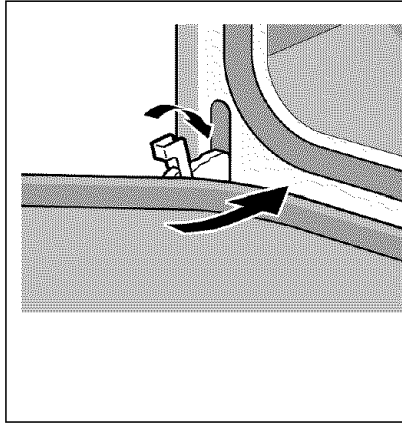

1. Tenir fermement la porte avec les deux mains. Placer les charnières dans les fentes.
2. Ouvrir la porte complètement pour exposer charnières et fentes.
3. Pousser le levier vers le bas et loin de soi jusqu'à ce qu'il vienne affleurer l'attache.
4. Fermer et ouvrir la porte lentement pour s'assurer qu'elle est correctement et solidement installée. Elle doit être droite et ne pas dévier.

## Dépannage

### Avant d'appeler le service de dépannage

Pour des informations sur le dépannage, se reporter au Manuel d'utilisation et d'entretien. Consulter la garantie figurant dans le Manuel d'utilisation et d'entretien. Pour contacter un technicien de dépannage, voir les coordonnées sur la couverture avant du manuel. Lorsque vous téléphonez, soyez prêt à fournir les informations imprimées sur la plaque signalétique de votre produit.

### Plaque signalétique

La plaque signalétique comporte le numéro de modèle et le numéro de série. Se reporter à la plaque signalétique de l'appareil électroménager pour faire une demande de dépannage. La plaque signalétique se trouve sur la partie inférieure du tableau de commande :

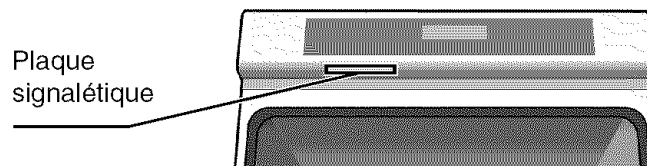

***Thermador***<sup>®</sup> | *An American Icon*<sup>™</sup>

5551 McFadden Avenue, Huntington Beach, CA 92649 • 800-735-4328 • [www.thermador.com](http://www.thermador.com)  
Material 9000119664 • 5V09FP • Rev B • 11/06 © BSH Home Appliances Corporation, 2007 • All rights reserved  
Litho in USA