

INSTALLATION

INSTRUCTIONS

UCTK27/30 Built-In Trim Frame Installation Instructions

For use with the following microwave oven AMC2206B, UMC5200B and JMC5200B

Part No. 8101P680-60
Code No. DE68-03169A

Proper installation is the installer's responsibility!

Write the model & serial numbers on the owner's manual. The model number label is located on the oven front.

UL Listed-For use over electric heat source models (Wall Ovens)

- MEW5527, MEW5530, MEW6527, MEW6530
- AEW3530, AEW4530
- JJW8527, JJW8530, JJW9527, JJW9530

! **WARNING**
To avoid risk of electrical shock, personal injury, or death, disconnect power to wall outlet before beginning installation.

Parts, Tools, and Materials

The following parts are supplied with the oven:

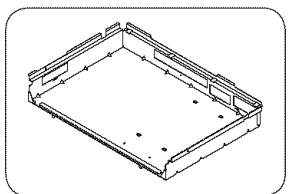

Bracket Base

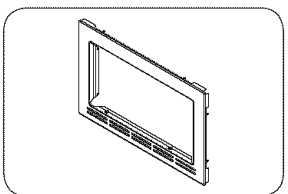

Trim Frame

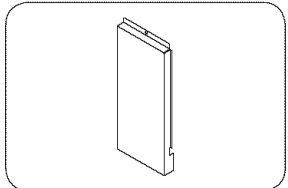

Left Bracket

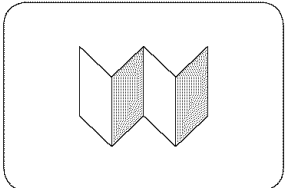

Template 1

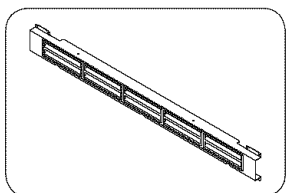

Bottom Bracket

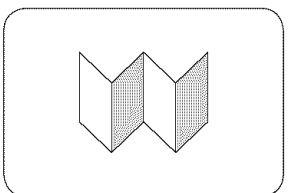

template 2

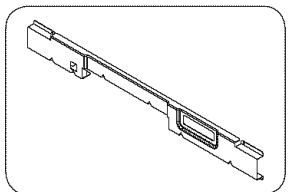

Top Bracket

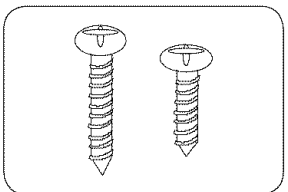

1" Screw
(1 required, 1 extra)
1/2" Screw
(14 required, 6 extra)

Tools required to perform installation:

- Phillips Screwdriver
- Saw (Electric or Hand)
- Drill with 7/64" drill bits (Electric or Hand)
- Tape Measure
- Pencil
- Framing Square
- Level

Shipping Weight

- Approximate shipping weight is 15.7(30"), 14.9(27") lbs.

Cutout Dimensions

Dimensions	27"	30"
Height	16 7/8"	16 7/8"
Width	25"	25"
Depth (min.)	23 3/4"	23 3/4"

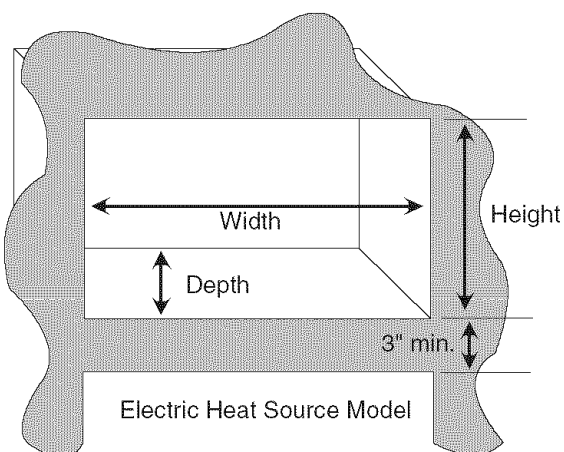

! **WARNING**
To avoid risk of electrical shock, personal injury, or death:

- Before drilling into the wall, note where electrical outlets are and where electrical wire might be concealed behind the wall. **YOU COULD GET AN ELECTRICAL SHOCK** if you contact electrical wire with the drill bit.
- Locate and disconnect the power to any electrical circuits that could be affected by installing this oven. **IF YOU DO NOT DISCONNECT THE POWER, YOU COULD GET AN ELECTRICAL SHOCK.**

! **WARNING**
To avoid personal injury, wear gloves when handling the metal parts. Parts are sharp and can cause cuts and abrasions.

Electrical rating of this oven:

- 120 VAC @ 60 Hz
- 13 A / 1100 W (USA) / 1000 W (CANADA)
- You need a DEDICATED 120 VAC, 60 Hz, 20 A (USA) / 15A (CANADA), fused electrical supply (located in the cabinet with the microwave as close as possible to the microwave) serving only the microwave.
- Check with a qualified electrician if you are not sure whether the oven is properly grounded or if you do not completely understand the grounding instructions.
- Do not use a fuse in the neutral or grounding circuit.



WARNING

Improper grounding could result in electric shock or other personal injury.

- Save these instructions for the local electrical inspectors use.
- If there is an electrical short circuit, grounding reduces the risk of electrical shock by providing an escape wire for the electric current. This appliance is equipped with a cord having a grounding wire with a grounding plug.
- Place the plug into a properly installed and grounded outlet.
- Amana does not recommend use of an extension cord.
- Keep the power cord dry and do not pinch or crush it.
- Do not, under any circumstances, remove the power supply cord grounding prong!
- This appliance **MUST** be grounded!

Three-prong (Grounding plug)

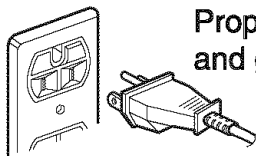

Properly polarized
and grounding outlet.



WARNING

If you do not use the microwave oven as instructed, you could be exposed to excessive microwave energy.

Do not expose yourself to excessive microwave energy!

- DO NOT try to operate the microwave oven with the door open.
- DO NOT tamper with or defeat the safety interlocks.
- DO NOT place objects between the microwave oven front face and the door.
- DO NOT allow soil or cleaner residue to build up on the flat surfaces around the microwave oven door.
- DO NOT operate the microwave oven if it is damaged.
- The microwave oven door must close properly to operate safely.
- DO NOT USE THE MICROWAVE OVEN:
- If the door is bent.
- If the hinges or latches are broken or loose.
- If the door seals, sealing surfaces or glass is broken.
- DO NOT ATTEMPT TO ADJUST OR REPAIR THE OVEN YOURSELF!
- It should be adjusted and repaired by a qualified technician who can check for microwave leakage after repairing the oven.



WARNING

If you do not mount the oven as instructed, you risk personal injury and/or property damage.



WARNING

Before you begin installing the oven, PLACE A PIECE OF THE CARTON OR OTHER HEAVY MATERIAL (a blanket) over the countertop or cooktop to protect it. Do not use a plastic cover. Failure to protect these surfaces could result in property damage.

1. "UNIT" installment in Bracket Base

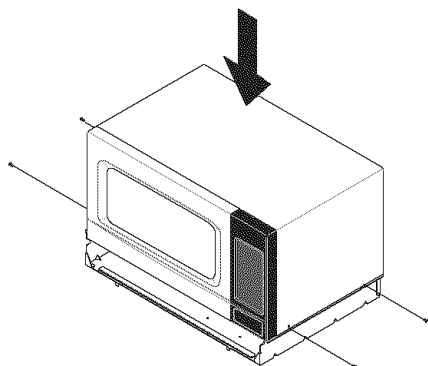

Remove 4 screws from the lower right and left parts of outer panel, place "UNIT" in Bracket Base and secure using (4) screws previously removed.

2. Installment of Left Bracket

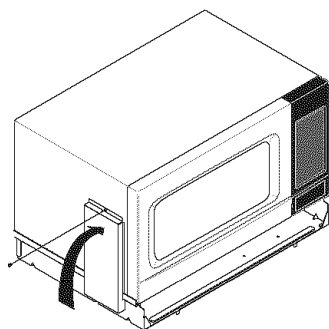

Assemble the Left Bracket to outer panel and secure with (1/2") screw provided.

3. Fixing 'location screw' in cabinet

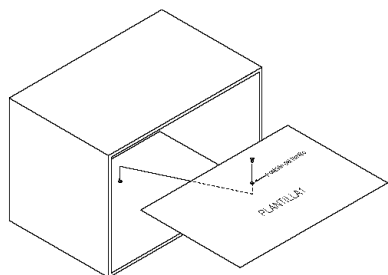

Fix (1) screw at the bottom of cabinet with use of template 1 to locate position of screw in cabinet.

4. "UNIT" installment in cabinet

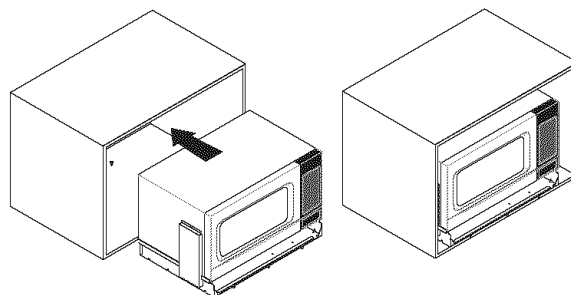

Push "UNIT" into the cabinet aligning fixed screw in cabinet with hole in center rear of Bottom Bracket. Push "UNIT" in until the front of Bracket Base touches front of cabinet.

5. Installment of Bottom Bracket

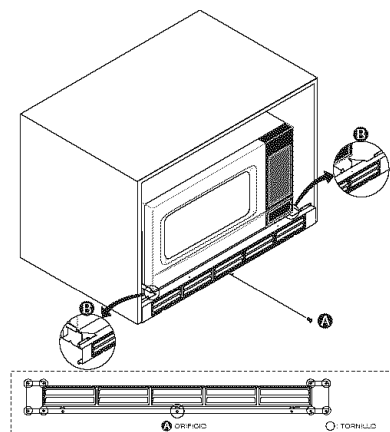

Place Bottom Bracket on Bracket Base (Reference B) Make holes of position A fit to Bracket Base's. Drill pilot hole with a 7/64 or #35 drill bit and secure Bottom Bracket with screws provided.

6. Installment of Top Bracket

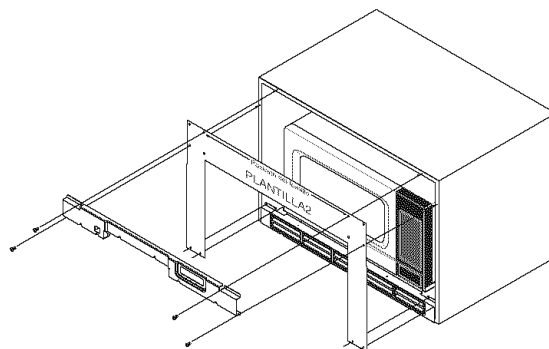

With template 2, make 2 holes each at the upper right and left parts of cabinet. (Others for the extra) Secure "Top Bracket" according to the holes.

7. Installment of Trim Frame

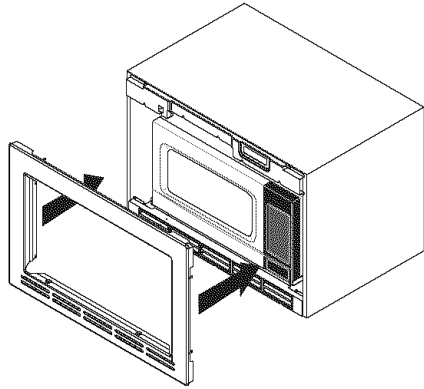

Install Trim Frame to make contact with cabinet.

8. Installment of Trim Frame

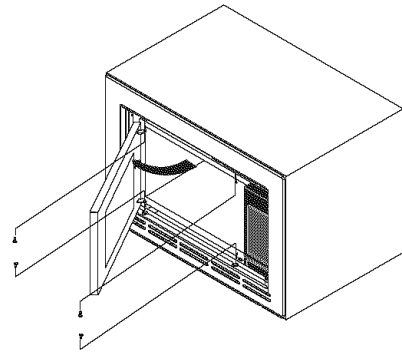

Secure 2 painted screws each at the upper and Lower parts of Trim Frame with door open.

Trim Frame Dimensions (Depth of trim Frame is 7/8")

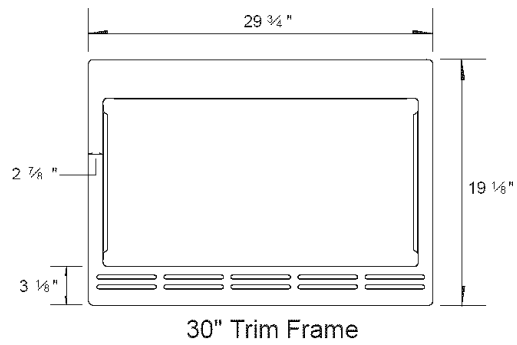
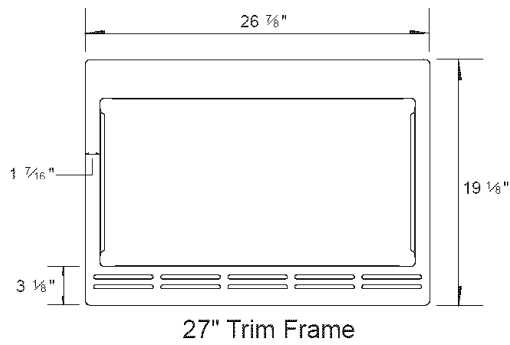

INSTRUCTIONS

D'INSTALLATION

**JCTK 27/30 Instructions d'installation du bâti d'encastrement intégré
à utiliser avec les fours à micro-ondes AMC2206B et UMC5200B, JMC5200B**

Une installation correcte relève de la responsabilité de l'installateur!

Inscrivez les numéros de modèle et de série dans le manuel d'utilisation. L'étiquette du numéro de modèle est apposée à l'avant du four.

Homologation UL-A utiliser sur des modèles à source de chaleur électrique (fours muraux)

- MEW5527, MEW5530, MEW6527, MEW6530
- AEW3530, AEW4530
- JJW8527, JJW8530, JJW9527, JJW9530



AVERTISSEMENT

Pour écarter tout risque de choc électrique, de blessure ou de mort, débranchez la fiche d'alimentation de la prise murale avant de commencer l'installation.

Pièces, outils et matériaux

Les pièces suivantes sont fournies avec le four :

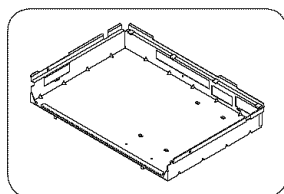

Base du support

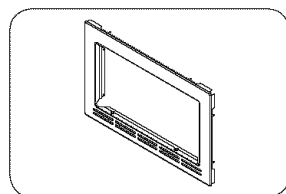

Bâti d'encastrement

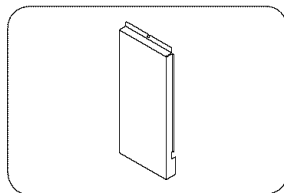

Support gauche

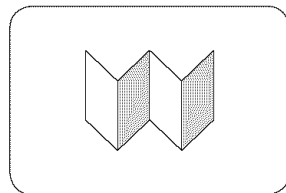

Gabarit 1

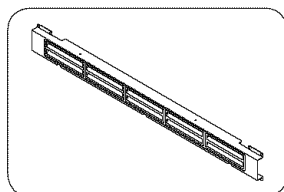

Support inférieur

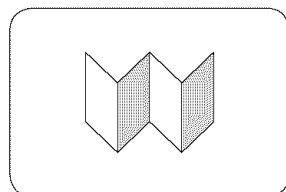

Gabarit 2

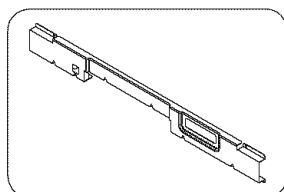

Support supérieur

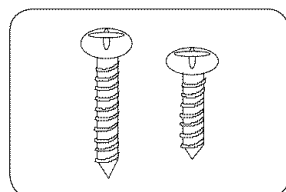

1" Support

(1 requise, 1 supplémentaire)

Vis 1/2"

(14 requises, 6 supplémentaires)

Outils nécessaires pour effectuer l'installation :

- Tournevis Phillips
- Scie (électrique ou manuelle)
- Perceuse avec mèches de 7/64" (électrique ou manuelle)
- Ruban à mesurer
- Crayon
- Equerre de charpentier
- Niveau

Poids à l'expédition

- Le poids approximatif est de 7,12 kg (30"), 6,75 kg (27").

Dimensions de découpe

Dimensions	27"	30"
Hauteur	16 7/8"	16 7/8"
Largeur	25"	25"
Profondeur (min.)	23 3/4"	23 3/4"

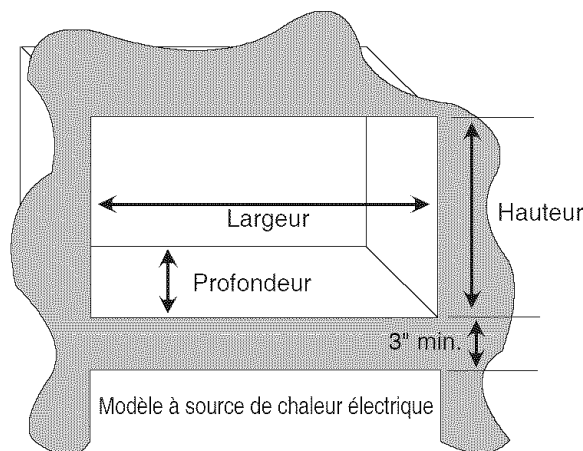

AVERTISSEMENT

Pour écarter tout risque de choc électrique, de blessure ou de mort :

- Avant de percer un trou dans le mur, prenez note de l'emplacement des prises et tâchez d'identifier le parcours des fils électriques cachés dans le mur. **IL Y A UN RISQUE D'ELECTROCUTION** si la mèche entre en contact avec le fil électrique.
- Repérez et débranchez l'alimentation de tout circuit électrique susceptible d'être affecté par l'installation de ce four. **SI VOUS NE COUPEZ PAS L'ALIMENTATION, VOUS RISQUEZ D'ETRE ELECTROCUTE.**



AVERTISSEMENT

Pour écarter tout risque de dommages corporels, portez des gants lorsque vous manipulez les pièces métalliques. Ces pièces sont pointues et risquent de provoquer des coupures et des éraflures.

Caractéristiques électriques de ce four :

- 120 V c.a. à 60 Hz
- 13 A / 1100 W (Etats-Unis) / 1000 W (Canada)
- Vous devez utiliser une alimentation électrique à fusible **RESERVEE** de 120 V c.a., 60 Hz, 20 A (Etats-Unis) / 15 A (Canada) (située dans l'armoire avec le four à micro-ondes, le plus près possible du four) desservant uniquement le four à micro-ondes.
- Si vous n'êtes pas certain de la mise à la terre du four ou ne comprenez pas toutes les instructions de mise à la terre, consultez un électricien qualifié.
- N'utilisez pas de fusible dans le circuit neutre ou de mise à la terre.



AVERTISSEMENT

Une mise à la terre incorrecte peut provoquer un choc électrique ou d'autres blessures.

- Conservez ces instructions en vue de leur utilisation par un inspecteur en électricité local.
- En cas de court-circuit, la mise à la terre réduit le risque de choc électrique en fournissant un circuit de fuite au courant électrique. Cet appareil est équipé d'un cordon doté d'un fil de masse et d'une prise de terre.
- Branchez la fiche dans une prise correctement installée et mise à la terre.
- **Amana déconseille l'utilisation d'une rallonge électrique.**
- Gardez le cordon d'alimentation au sec et évitez de le pincer ou de le comprimer.
- Ne retirez, en aucun cas, la broche de masse du cordon d'alimentation !
- Cet appareil **DOIT** être mis à la terre !

Prise de terre à trois broches

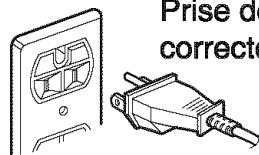

Prise de terre
correctement polarisée.



AVERTISSEMENT

Si vous ne suivez pas les consignes d'utilisation du four, vous risquez d'être exposé à une énergie micro-ondes excessive.

Ne vous exposez pas à une énergie microondes excessive !

- Ne PAS utiliser le four lorsque la porte est ouverte.
- Ne JAMAIS démonter ou neutraliser le système de verrouillage.
- Ne PAS placer d'objets entre la face avant du four à micro-ondes et la porte.
- Ne PAS laisser s'accumuler de la saleté ou des résidus de produit de nettoyage sur les surfaces planes autour de la porte du four à micro-ondes.
- Ne PAS mettre le four en marche s'il est endommagé.
- Vous devez fermer correctement la porte du four pour l'utiliser en toute sécurité.
- **NE PAS UTILISER LE FOUR A MICRO-ONDES :**
- Si la porte est pliée.
- Si les charnières ou les loquets sont cassés ou desserrés.
- Si les joints de la porte, les surfaces d'étanchéité ou la vitre sont cassés.
- **N'ESSAYEZ PAS DE REGLER NI DE REPARER LE FOUR VOUS-MEME !**
- Les réglages et réparations doivent être confiés à un technicien qualifié qui vérifiera la présence d'une éventuelle fuite à micro-ondes après avoir réparé le four.



AVERTISSEMENT

Pour écarter tout risque de dommages corporels et/ou matériels, vous devez respecter les instructions de montage du four à micro-ondes.



AVERTISSEMENT

Avant de commencer l'installation du four, **PLACEZ UN MORCEAU DE CARTON OU UN AUTRE MATERIAU DENSE** (une couverture) sur le plan de travail ou sur la table de cuisson en guise de protection. **N'utilisez pas de couvercle en plastique.** Pour éviter tout dommage matériel, vous devez protéger ces surfaces.

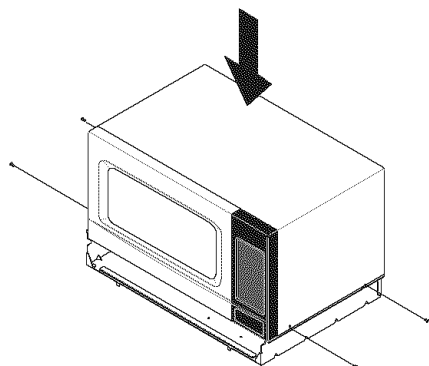
1. Installation de l' "UNITE" dans la base du support

Retirez les 4 vis des parties inférieures gauche et droite du panneau extérieur, placez l' "UNITE" dans la base du support et fixez-la à l'aide des (4) vis que vous avez retirées précédemment.

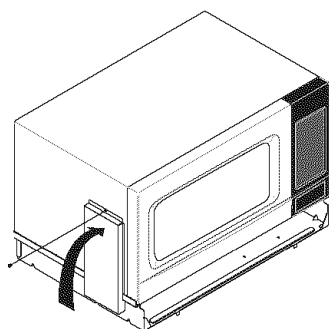
2. Installation du support gauche

Montez le support gauche sur le panneau extérieur et fixez-le à l'aide de la vis (1/2") fournie à cet effet.

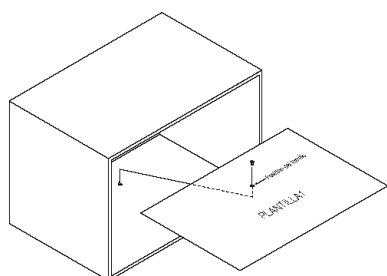
3. Fixation de la "vis d'emplacement" dans l'armoire

Fixez une (1) vis au bas de l'armoire en utilisant le gabarit 1 pour repérer l'emplacement approprié dans l'armoire.

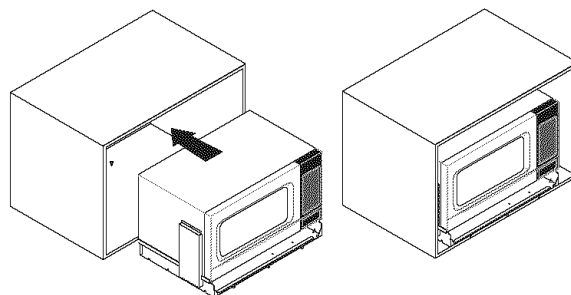
4. Installation de l' "UNITE" dans l'armoire

Poussez l' "UNITE" dans l'armoire, en prenant soin d'aligner les vis fixées dans le cabinet sur le trou arrière central du support inférieur.

Poussez l' "UNITE" jusqu'à ce que l'avant de la base du support touche l'avant de l'armoire.

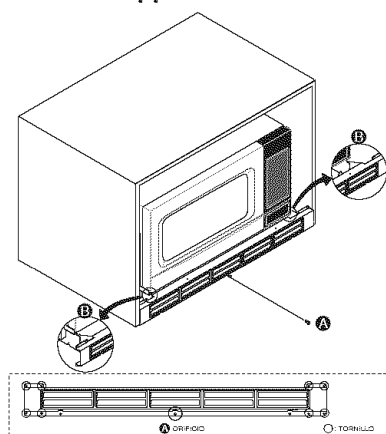
5. Installation du support inférieur

Placez le support inférieur sur la base du support (Référence B) Faites correspondre les trous en position A avec ceux de la base du support. Percez un trou de guidage à l'aide d'une mèche 7/64 ou #35 et fixez le support inférieur à l'aide des vis fournies à cet effet.

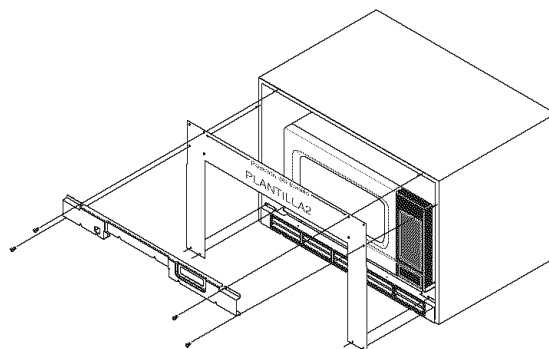
6. Installation du support supérieur

A l'aide du gabarit 2, percez 2 trous au niveau des parties supérieure et inférieure de l'armoire. (Les autres sont en supplément.)

Fixez le "support supérieur" conformément aux trous.

7. Installation du bâti d'encastrement

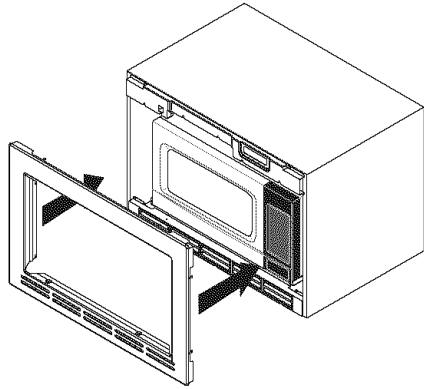

Installez le bâti d'encastrement de sorte qu'il soit en contact avec l'armoire.

8. Installation du bâti d'encastrement

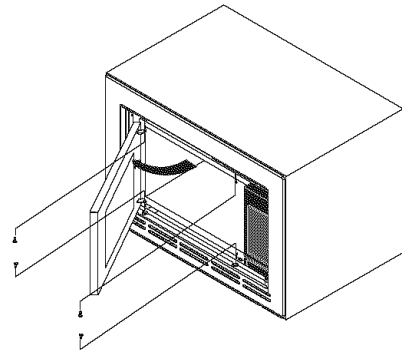

La porte du four étant ouverte, fixez 2 vis peintes au niveau des parties supérieure et inférieure du bâti d'encastrement.

Dimensions du bâti d'encastrement

(La profondeur du bâti d'encastrement est de 7/8")

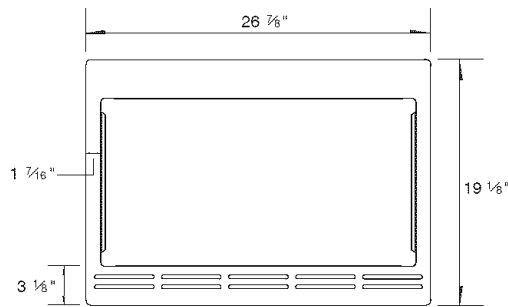

Bâti d'encastrement 27"

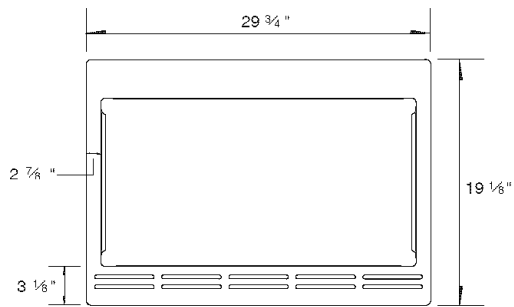

Bâti d'encastrement 30"

INSTRUCCIONES

DE INSTALACIÓN

UCTK27/30 Instrucciones de instalación del marco de moldura empotrado
Para utilizarlas con los siguientes hornos de microondas AMC2206B, UMC5200B y JMC5200B

¡La instalación adecuada es responsabilidad del instalador!
 Anote los números de serie y modelo en el manual del usuario. El rótulo del número de modelo está ubicado en el frente del horno.

Certificación UL-Para utilizar sobre los modelos de fuente de calor eléctrica (Hornos de pared)

- MEW5527, MEW5530, MEW6527, MEW6530
- AEW3530, AEW4530
- JJW8527, JJW8530, JJW9527, JJW9530

! **ADVERTENCIA**
 Para evitar el riesgo de descarga eléctrica, lesiones físicas, o muerte, desconecte la alimentación del tomacorriente antes de comenzar la instalación.

Piezas, herramientas y materiales

Las siguientes piezas se suministran junto con el horno:

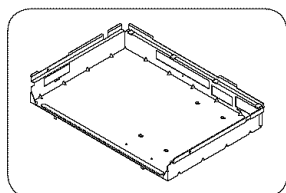

Soporte de ménsula

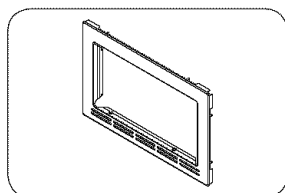

Marco de moldura

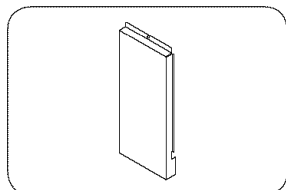

Ménsula izquierda

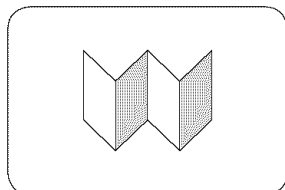

Plantilla 1

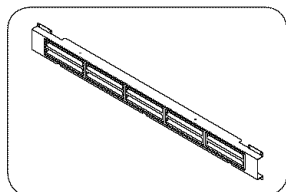

Ménsula inferior

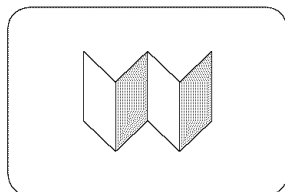

plantilla 2

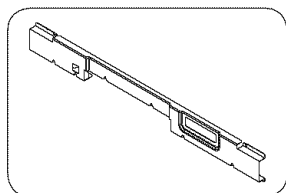

Ménsula superior

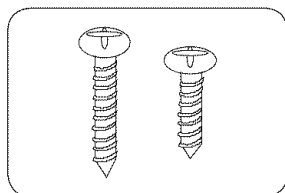

1" Tornillo

(1 requerido, 1 adicional)
 Tornillo de 1/2"
 (14 requeridos, 6 adicionales)

Herramientas requeridas para realizar la instalación:

- Destornillador Phillips
- Sierra (Eléctrica o Manual)
- Taladro con mechas de 7/64" (Eléctrico o Manual)
- Cinta de medir
- Lápiz
- Enmarcador
- Nivel

Peso de embarque

- El peso de embarque aproximado es 15,7 (30"), 14,9 (27") lbs.

Dimensiones de corte

Dimensiones	27"	30"
Altura	16 7/8"	16 7/8"
Ancho	25"	25"
Profundidad (mín.)	23 3/4"	23 3/4"

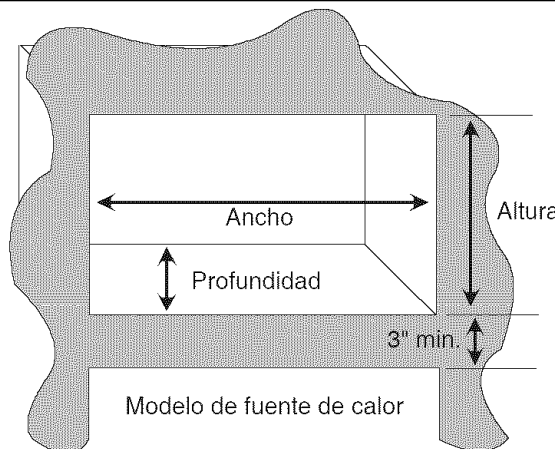

! **ADVERTENCIA**
 Para evitar el riesgo de descarga eléctrica, lesiones físicas, o muerte:

- Antes de perforar la pared, observe dónde están los tomacorrientes y donde podría estar el cable eléctrico oculto detrás de la pared. **PODRÍA RECIBIR UNA DESCARGA ELÉCTRICA** si toca el cable eléctrico con la mecha.
- Ubique y desconecte la alimentación de cualquier circuito eléctrico que podría verse afectado por la instalación de este horno. **SI NO DESCONECTA LA ALIMENTACIÓN, PODRÍA RECIBIR UNA DESCARGA ELÉCTRICA.**

! **ADVERTENCIA**
 Para evitar una lesión física, use guantes cuando manipule las piezas metálicas. Las piezas son afiladas y pueden causar cortes y abrasiones.

Valores eléctricos nominales de este horno:

- 120 VAC @ 60 Hz
- 13 A / 1100 W (EE.UU.) / 1000W (Canadá)
- Necesita una alimentación eléctrica con fusible DEDICADA de 120 VAC, 60 Hz, 20 A (EE.UU.) / 15 A (Canadá), (ubicada en el gabinete con el microondas lo más cerca posible del microondas) que abastezca sólo al microondas.
- Consulte con un electricista calificado si no está seguro de si el horno está conectado a tierra de manera adecuada o si no entiende por completo las instrucciones de conexión a tierra.
- No utilice un fusible en el circuito neutral o de conexión a tierra.



ADVERTENCIA

La conexión a tierra inadecuada podría tener como resultado una descarga eléctrica u otra lesión física.

- Guarde estas instrucciones para uso de los inspectores de electricidad locales.
- Si hay un cortocircuito eléctrico, la conexión a tierra reduce el riesgo de descarga eléctrica ya que ofrece un cable de escape para la corriente eléctrica. Este electrodoméstico está equipado con un cable que tiene un conductor a tierra con un enchufe con conexión a tierra.
- Conecte el enchufe a un tomacorriente que esté correctamente instalado y conectado a tierra.
- **Amana no recomienda el uso de un cable prolongador.**
- Mantenga el cable de alimentación seco y no lo apriete ni lo aplaste.
- ¡Bajo ninguna circunstancia quite la terminal de conexión a tierra del cable de alimentación eléctrica!
- ¡Este electrodoméstico **DEBE** estar conectado a tierra!

Tres pines

(enchufe con conexión a tierra)

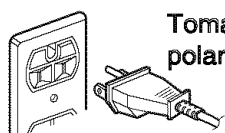

Tomacorriente correctamente polarizado y conectado a tierra.



ADVERTENCIA

Si no utiliza el microondas del modo indicado, podría quedar expuesto a energía de microondas excesiva.

¡No se exponga a energía de microondas excesiva!

- NO intente poner en funcionamiento el microondas con la puerta abierta.
- NO altere ni modifique las trabas de seguridad.
- NO coloque objetos entre la parte delantera del horno de microondas y la puerta.
- NO deje que se acumule suciedad o residuos de limpiadores en las superficies planas alrededor de la puerta del microondas.
- NO ponga en funcionamiento el horno si está dañado.
- La puerta del horno de microondas debe cerrar bien para que funcione en forma segura.
- **NO UTILICE EL HORNO DE MICROONDAS:**
- Si la puerta está doblada.
- Si las bisagras o pestillos están rotos o sueltos.
- Si están rotas las juntas de la puerta, las superficies de sellado o el vidrio.
- **¡NO INTENTE AJUSTAR O REPARAR EL HORNO USTED MISMO!**
- Debe ser ajustado y reparado por un técnico calificado que pueda verificar que no haya fugas de microondas después de reparar el horno.



ADVERTENCIA

Si no instala el horno como se indica, se arriesga a lesiones físicas y/o daños materiales.



ADVERTENCIA

Antes de comenzar a instalar el horno, **COLOQUE UN PEDAZO DE LA CAJA U OTRO MATERIAL PESADO** (una manta) sobre la mesada o la estufa para protegerla.

No utilice una cubierta plástica. Si no se protegen estas superficies se podrían causar daños materiales.

1. Instalación de la "UNIDAD" en el soporte de ménsula

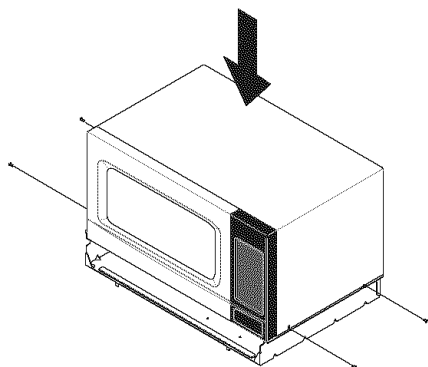

Quite los 4 tornillos de las piezas derecha e izquierda inferiores del panel exterior, coloque la "UNIDAD" en el Soporte de ménsula y asegúrela utilizando los (4) tornillos previamente quitados.

2. Instalación de la Ménsula izquierda

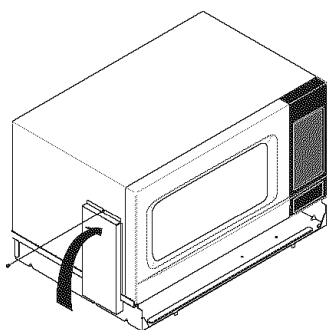

Ensamble la Ménsula izquierda en el panel exterior y asegúrelo con el tornillo (de 1/2") provisto.

3. Colocar el 'tornillo de posición' en el gabinete

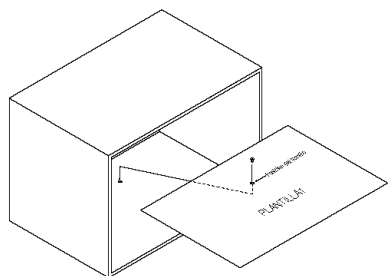

Coloque (1) tornillo en la parte inferior del gabinete utilizando la plantilla 1 para ubicar la posición del tornillo en el gabinete.

4. Instalación de la "UNIDAD" en el gabinete

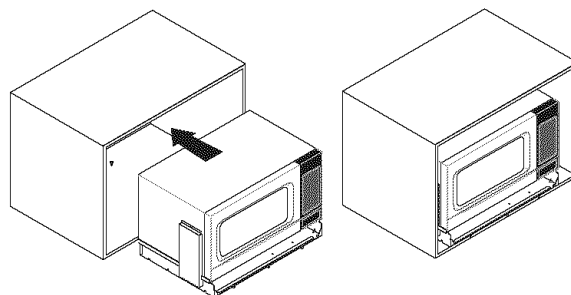

Empuje la "UNIDAD" dentro del gabinete alineando el tornillo posicionado en el gabinete con un orificio en el centro de la parte trasera de la Ménsula inferior. Empuje la "UNIDAD" hasta que el frente del Soporte de ménsula toque el frente del gabinete.

5. Instalación de la ménsula inferior

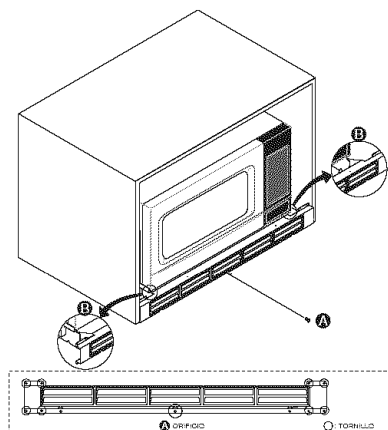

Coloque la Ménsula inferior en el Soporte de ménsula (Referencia B) Haga orificios para colocar la pieza A en los Soportes de ménsulas. Perfore un orificio piloto con una mecha de 7/64 o #35 y asegure la Ménsula inferior con los tornillos provistos.

6. Instalación de la Ménsula superior

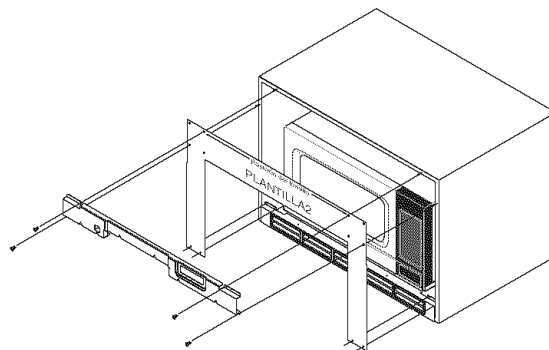

Con la plantilla 2, haga 2 orificios uno en cada la pieza derecha e izquierda superior del gabinete. (Otros para los adicionales)

Asegure la "Ménsula superior" según los orificios.

7. Instalación del Marco de moldura

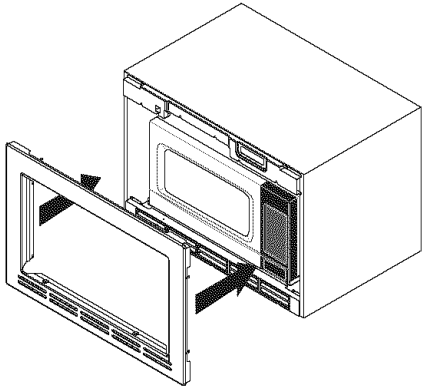

Instale el Marco de moldura para que haga contacto con el gabinete.

8. Instalación del Marco de moldura

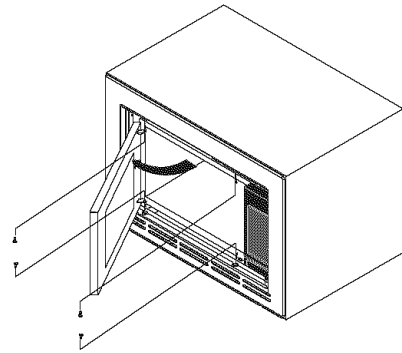

Asegure los 2 tornillos pintados uno en la pieza superior y el otro en la inferior del Marco de moldura con la puerta abierta.

Dimensiones del marco de moldura (La profundidad del marco de moldura es 7/8")

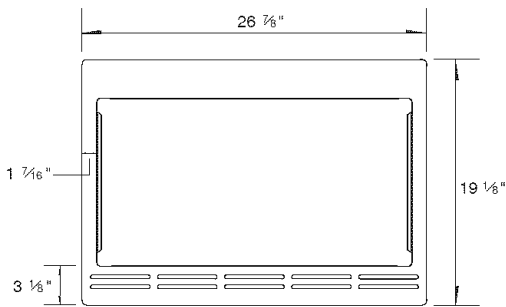

Marco de moldura de 27"

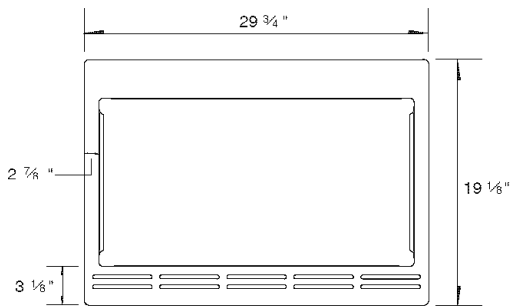

Marco de moldura de 30"

