

Panasonic®

Operating Instructions LCD Television Manual de instrucciones Televisor LCD

Model No. **TC-26LX60**

Número de modelo **TC-26LE60**

TC-32LX60

TC-32LE60

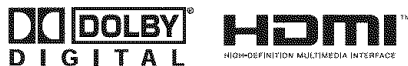
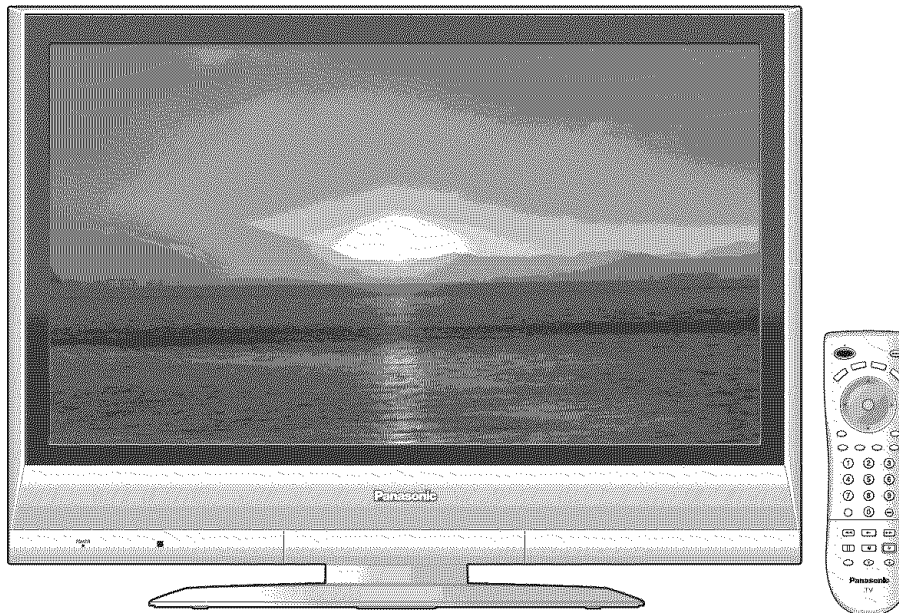

For assistance, please call : 1-800-211-PANA (7262)
or contact us at www.panasonic.com/contactinfo (U.S.A.)

For assistance, please call : 787-750-4300
or visit us at www.panasonic.com (Puerto Rico)

For assistance, please call : 1-800-561-5505
or visit us at www.panasonic.ca (Canada)

Para solicitar ayuda, llame al: 1-800-211-PANA (7262)
o visitenos en www.panasonic.com/contactinfo (EE.UU.)

Para solicitar ayuda, llame al: 787-750-4300
o visitenos en www.panasonic.com (Puerto Rico)

English

Español [Resumen]

Please read these instructions before operating your set and retain them for future reference.
The images shown in this manual are for illustrative purposes only.

Lea estas instrucciones antes de utilizar su televisor y guárdelas para consultarlas en el futuro.
Las imágenes mostradas en este manual tienen solamente fines ilustrativos.

Turn your own living room into a movie theater!
Experience an amazing level of multi-media excitement



Manufactured under license from Dolby Laboratories.
"Dolby" and the double-D symbols are trademarks of Dolby Laboratories.



HDMI, the HDMI logo and High-Definition Multimedia Interface are trademarks or registered trademarks of HDMI Licensing LLC.

Contents

Be Sure to Read

- Important Safety Instructions 4

- Accessories/Option 6
- Identifying Controls 7
- **Connection** 8
- **First Time Setup** 9

Enjoy your TV !

Basic Features

- Watching TV 10
- Watching Videos and DVDs 12

Advanced Features



- Input Labels/Closed Caption 13
- How to Use Menu Functions
(picture, sound quality, etc.) 14
- Channel Lock 16
- Editing and Setting Channels 18
- Operating Peripheral Equipment 20
- Control with HDMI "HDAVI Control" 21
- Recommended AV connections 22

- Accesorios/Opción 24
- Identificación de los controles 25
- Conexiones 26
- Ajuste inicial 27
- Para ver la televisión 28
- Cómo utilizar las funciones de los menús 30
- Para ver vídeos y DVDs 32
- Control con HDMI "HDAVI Control" 33
- Conexiones AV recomendadas 34

FAQs, etc.

- Remote Control Operation/Code List 36
- Ratings List for Channel Lock 39
- Technical Information 40
- Maintenance 42
- FAQ 42
- Specifications 44
- Limited Warranty (for U.S.A.) 45
- Customer Services Directory (for U. S. A.) 46
- Limited Warranty (for Canada) 47
- Customer Services Directory (for Canada) 48

Important Safety Instructions

	CAUTION RISK OF ELECTRIC SHOCK DO NOT OPEN	
WARNING: To reduce the risk of electric shock, do not remove cover or back. No user-serviceable parts inside. Refer servicing to qualified service personnel.		

The lightning flash with arrow head within a triangle is intended to tell the user that parts inside the product are a risk of electric shock to persons.

The exclamation point within a triangle is intended to tell the user that important operating and servicing instructions are in the papers with the appliance.

Note to CATV System Installer

This reminder is provided to direct the CATV system installer's attention to Article 820-40 of the NEC that provides guidelines for proper grounding and, in particular, specifies that the cable ground shall be connected to the grounding system of the building, as close to the point of cable entry as practical.

Secure ventilation

Slots and openings in the cabinet and the back or bottom are provided for ventilation, and to ensure reliable operation of the LCD TV and to protect it from overheating. These openings must not be blocked or covered. There should be at least 10 cm of space from these openings. The openings should never be blocked by placing the LCD TV on a bed, sofa, rug or other similar surface. This LCD TV should not be placed in a built-in installation such as a bookcase unless proper ventilation is provided.

Important Safety Instructions for LCD TV

- 1) Read these instructions.
- 2) Keep these instructions.
- 3) Heed all warnings.
- 4) Follow all instructions.
- 5) Do not use this apparatus near water.
- 6) Clean only with dry cloth.
- 7) Do not block any ventilation openings. Install in accordance with the manufacturer's instructions.
- 8) Do not install near any heat sources such as radiators, heat registers, stoves, or other apparatus (including amplifiers) that produce heat.
- 9) Do not defeat the safety purpose of the polarized or grounding-type plug. A polarized plug has two blades with one wider than the other. A grounding type plug has two blades and a third grounding prong. The wide blade or the third prong are provided for your safety. If the provided plug does not fit into your outlet, consult an electrician for replacement of the obsolete outlet.
- 10) Protect the power cord from being walked on or pinched particularly at plugs, convenience receptacles, and the point where they exit from the apparatus.
- 11) Only use attachments / accessories specified by the manufacturer.
- 12) Use only with the cart, stand, tripod, bracket, or table specified by the manufacturer, or sold with the apparatus. When a cart is used, use caution when moving the cart / apparatus combination to avoid injury from tip-over.
- 13) Unplug this apparatus during lightning storms or when unused for long periods of time.
- 14) Refer all servicing to qualified service personnel. Servicing is required when the apparatus has been damaged in any way, such as power-supply cord or plug is damaged, liquid has been spilled or objects have fallen into the apparatus, the apparatus has been exposed to rain or moisture, does not operate normally, or has been dropped.
- 15) Operate only from the type of power source indicated on the marking label. If you are not sure of the type of power supplied to your home consult your television dealer or local power company.
- 16) Follow all warnings and instructions marked on the LCD TV.
- 17) Never push objects of any kind into this LCD TV through cabinet slots as they may touch dangerous voltage points or short out parts that could result in a fire or electric shock. Never spill liquid of any kind on the LCD TV.
- 18) If an outside antenna is connected to the television equipment, be sure the antenna system is grounded so as to provide some protection against voltage surges and built up static charges. In the U.S. Section 810-21 of the National Electrical Code provides information with respect to proper grounding of the mast and supporting structure, grounding of the lead-in wire to an antenna discharge unit, size of grounding conductors, location of antenna discharge unit, connection to grounding electrodes, and requirements for the grounding electrode.

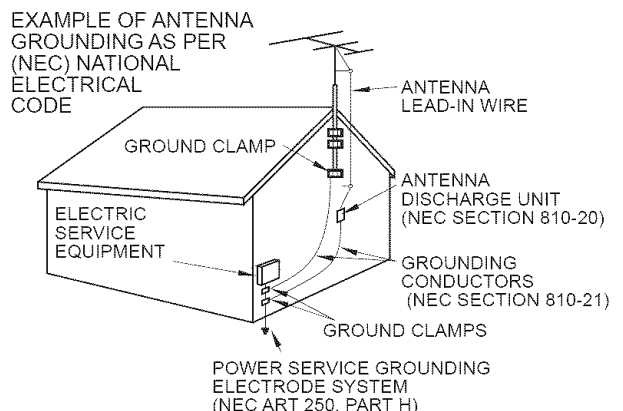

19) An outside antenna system should not be located in the vicinity of overhead power lines or other electric light or power circuits, or where it can fall into such power lines or circuits. When installing an outside antenna system extreme care should be taken to keep from touching such power lines or circuits as contact with them might be fatal.

20) Unplug this LCD TV from the wall outlet, and refer servicing to qualified service personnel under the following conditions:

- a. When the power cord or plug is damaged or frayed.
- b. If liquid has been spilled into the LCD TV.
- c. If the LCD TV has been exposed to rain or water.
- d. If the LCD TV does not operate normally by following the operating instructions.

Adjust only those controls that are covered by the operating instructions as improper adjustment of other controls may result in damage and will often require extensive work by a qualified technician to restore the LCD TV to normal operation.

- e. If the LCD TV has been dropped or the cabinet has been damaged.
- f. When the LCD TV exhibits a distinct change in performance - this indicates a need for service.

21) When replacement parts are required, be sure the service technician uses replacement parts specified by the manufacturer that have the same characteristics as the original parts. Unauthorized substitutions may result in fire, electric shock, or other hazards.

22) WARNING : TO REDUCE THE RISK OF FIRE OR ELECTRIC SHOCK, DO NOT EXPOSE THIS APPARATUS TO RAIN OR MOISTURE. DO NOT PLACE LIQUID CONTAINERS (FLOWER VASES, CUPS, COSMETICS, ETC.) ABOVE THE SET. (INCLUDING ON SHELVES ABOVE, ETC.)

23) WARNING : SMALL PARTS CAN PRESENT CHOKING HAZARD IF ACCIDENTALLY SWALLOWED. KEEP SMALL PARTS AWAY FROM YOUNG CHILDREN. DISCARD UNNEEDED SMALL PARTS AND OTHER OBJECTS, INCLUDING PACKAGING MATERIALS AND PLASTIC BAGS/SHEETS TO PREVENT THEM FROM BEING PLAYED WITH BY YOUNG CHILDREN, CREATING THE POTENTIAL RISK OF SUFFOCATION.

24) CAUTION : TO PREVENT ELECTRIC SHOCK DO NOT USE THIS PLUG WITH A RECEPTACLE OR OTHER OUTLET UNLESS THE BLADES CAN BE FULLY INSERTED TO PREVENT BLADE EXPOSURE.

25) CAUTION : USE WITH OTHER STAND MAY RESULT IN INSTABILITY POSSIBLY CAUSING INJURY.

26) CAUTION : DANGER OF EXPLOSION IF BATTERY IS INCORRECTLY REPLACED. REPLACE ONLY WITH THE SAME OR EQUIVALENT TYPE.

NOTE : This equipment is designed to operate in North America and other countries where the broadcasting system and AC house current are exactly the same as in North America.

■ This product utilizes tin-lead solder, and has a fluorescent lamp containing a small amount of mercury. Disposal of these materials may be regulated in your community due to environmental considerations. For disposal or recycling information please contact your local authorities, or the Electronics Industries Alliance: www.eiae.org.

Federal Communication Commission Information

This equipment has been tested and found to comply with the limits for a TV Broadcast Receiver, pursuant to Part 15 of the FCC Rules. These limits are designed to provide reasonable protection against harmful interference in a residential installation. This equipment generates, uses and can radiate radio frequency energy and, if not installed and used in accordance with the instructions, may cause harmful interference to radio communications. However, there is no guarantee that interference will not occur in a particular installation. If this equipment does cause or receive interference, which can be determined by turning equipment off and on, the user is encouraged to try to correct the interference by one or more of the following measures:

- Reorient or relocate the TV antenna.
- Increase the separation between TV and other equipment.
- Connect TV into separate outlet from other equipment.
- Consult the dealer or an experienced radio / TV technician for help.

FCC Caution: Any changes or modifications not expressly approved by the party responsible for compliance could void the user's authority to operate this equipment.

Accessories/Option

Check you have all the items shown.

Accessories

Remote Control Transmitter
● EUR7613ZG0

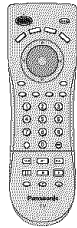

Batteries for the Remote Control Transmitter (2)
● AA Battery

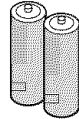

HDMI Cable

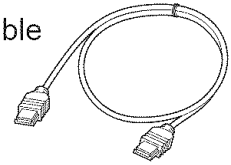

(for TC-26LE60 and TC-32LE60)

Operating Instructions

Product Registration Card (U.S.A.)

Customer Care Plan Card (U.S.A.)

Installing remote's batteries

1

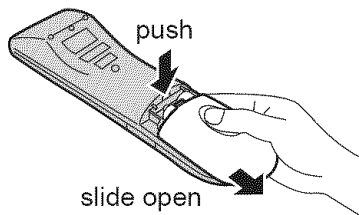

2

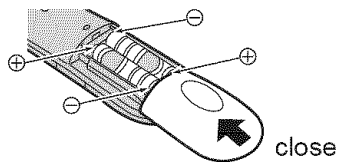

Note the correct polarity (+ or -).

Caution

- Incorrect installation may cause battery leakage and corrosion, resulting in damage to the remote control unit.
- Do not mix old and new batteries.
- Do not mix different battery types (such as alkaline and manganese batteries).
- Do not use rechargeable (Ni-Cd) batteries.
- Do not burn or break batteries.
- Make a note of the remote control codes before changing batteries in case the codes are reset. (p. 37-38)

Optional accessory

Please contact your nearest Panasonic dealer to purchase the recommended wall-hanging bracket. For additional details, please refer to the wall-hanging bracket installation manual.

Wall-hanging bracket (vertical)

● TY-WK32LR2W

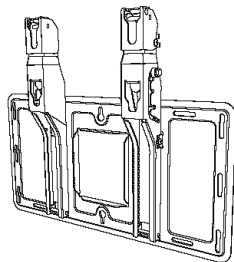

WARNING

- Failure to use a Panasonic bracket or choosing to mount the unit yourself will be done at the risk of the consumer. Any damage resulting from not having a professional installer mount your unit will void your warranty.
- Always be sure to ask a qualified technician to carry out set-up. Incorrect fitting may cause equipment to fall, resulting in injury and product damage.
- Do not mount this LCD Television directly below ceiling lights (such as spotlights, floodlights or halogen lights) which typically give off high heat. Doing so may warp or damage plastic cabinet parts.

How to remove the TV-Stand

1

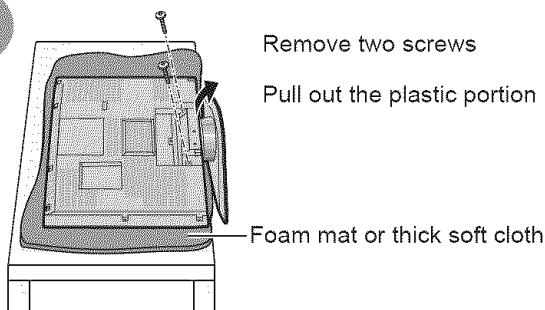

Remove two screws

Pull out the plastic portion

Foam mat or thick soft cloth

2

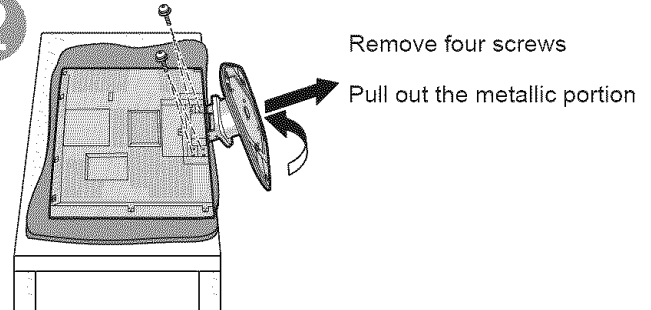

Remove four screws

Pull out the metallic portion

Receiver Location

Locate at a comfortable distance for viewing. Avoid placing where sunlight or other bright light (including reflections) will fall on the screen.

Use of some types of fluorescent lighting can reduce remote control transmitter range.

Adequate ventilation is essential to prevent internal component failure. Keep away from areas of excessive heat or moisture.

How to use the LCD stand

Adjust the stand to your desired angle.

The stand angle can be rotated 20° to the right / left.

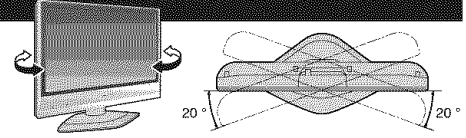

Identifying Controls

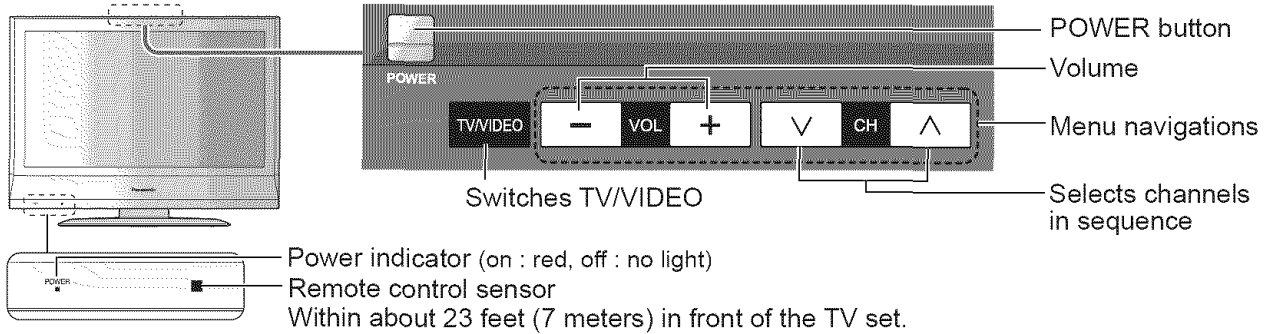

Note

- The TV consumes some power as long as the power cord is inserted into the wall outlet.

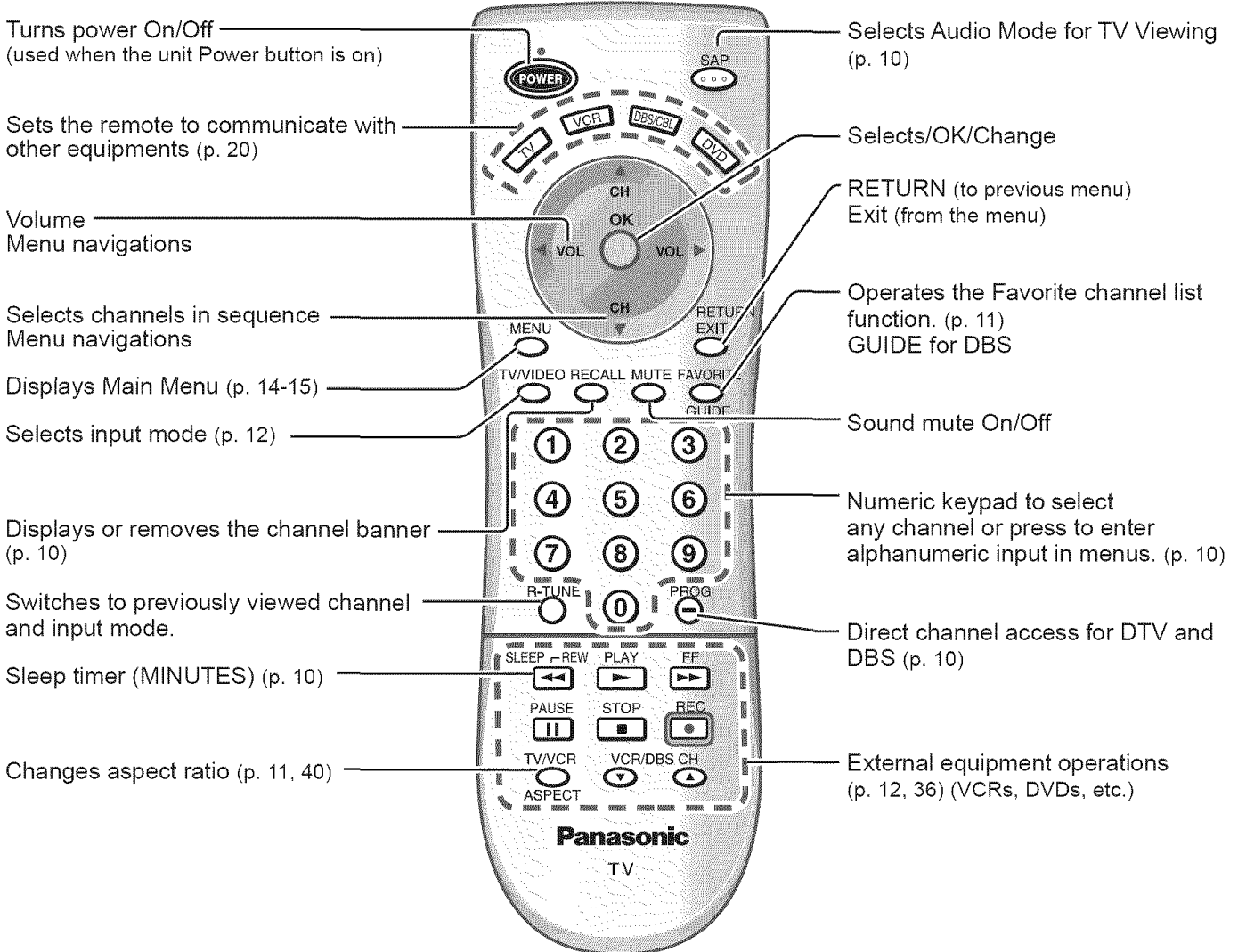

Connection

■ Watching TV

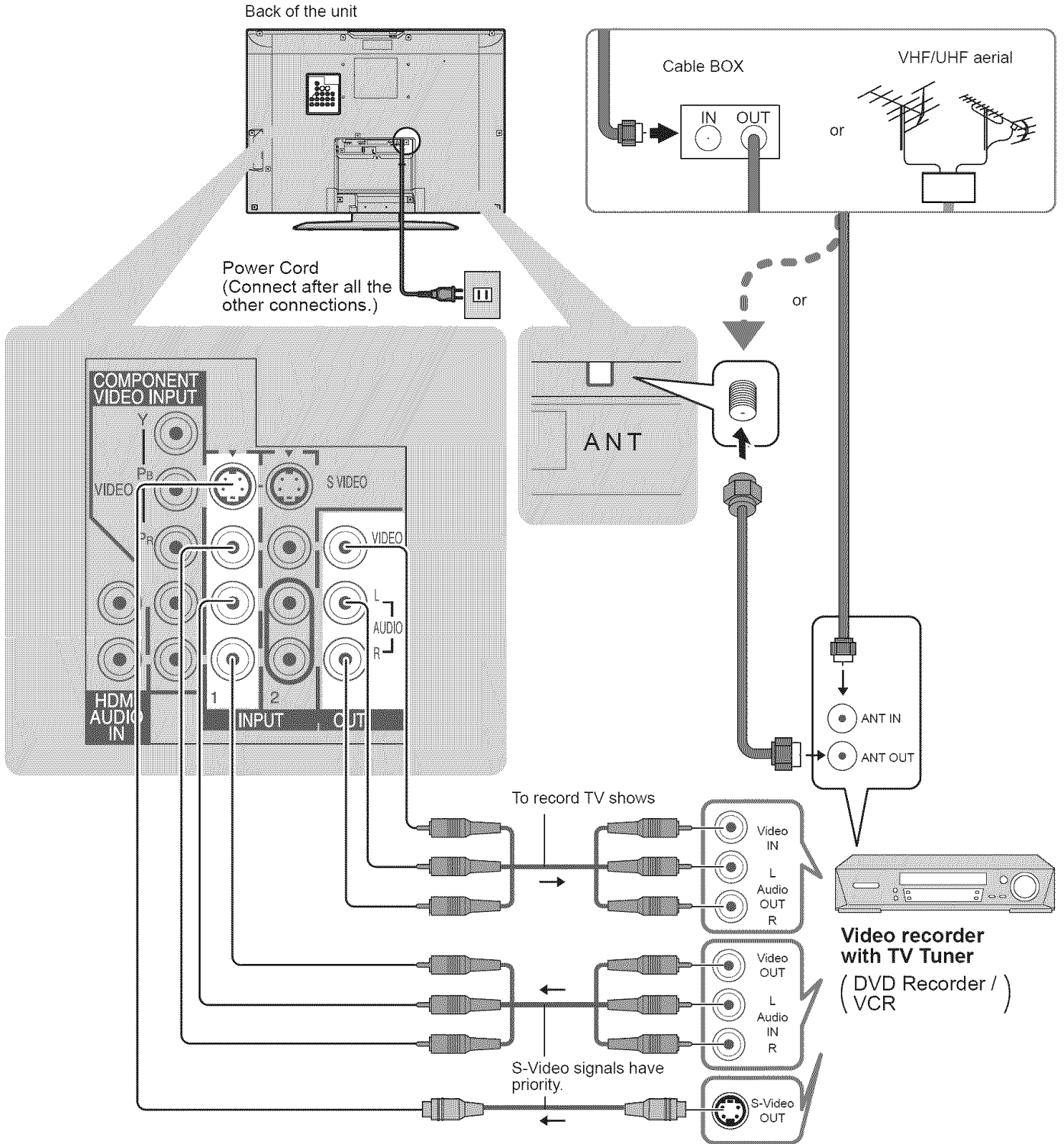

Note

- All cables and external equipments shown in this book are not supplied with the TV.
- For additional assistance, visit us at www.panasonic.com
- When connecting video cables, priority is given to the S-Video cable when both the S-VIDEO input terminal and the VIDEO input terminal are connected.
- When receiving digital channel signals, all digital formats are down-converted to composite NTSC video to be output through "OUTPUT" terminals.
- Some programs contain a copyright protection signal to prevent VCR recording.

First Time Setup

“First time setup” is displayed only when the TV is turned on for the first time after the power cord is inserted into a wall outlet.

Available only when “Auto power on” (p. 14-15) is set to “Off”.

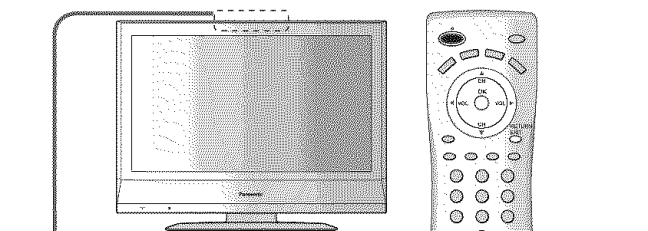

1 Turn the TV On with the POWER button

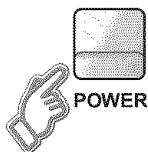

2 Select your language

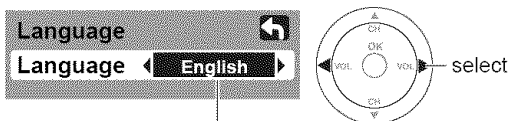
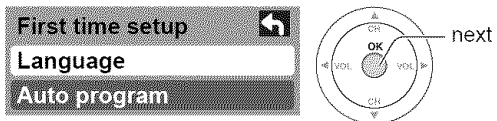

→ English ↔ Español ↔ Français ←

RETURN
EXIT

Press to go to previous screen.
Or, select icon, then press OK for same results.

3 Auto channel setup

① Select “Auto program”

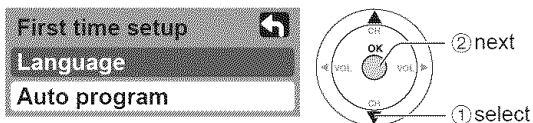

② Select antenna and input modes

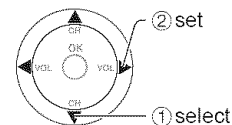
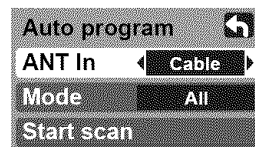

ANT In

Cable: Cable TV

Antenna: Antenna

Mode

All : digital and analog

Analog : analog only (Reduces time for scanning)

- About broadcasting systems
 - Analog : traditional TV system
 - Digital : new system that allows you to view more channels featuring high-quality video and sound

③ Start scanning the channels

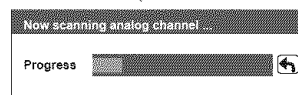
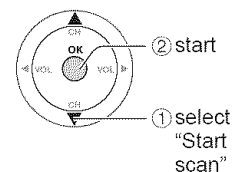
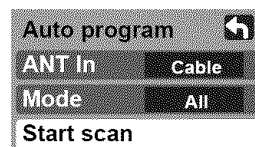

- Available channels (analog/digital) are automatically set.

④ Confirm registered channels

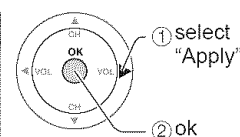
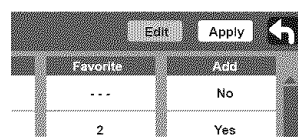

- If OK is not pressed after selecting “Apply”, the channels will not be memorized.

■ Press to exit or return to previous screen



Note

- To change setting later, go to Menu screen (p. 14-15)

Watching TV

Connect cable Box when watching cable TV. (p. 8)

- For receiving digital broadcasting of cable TV, connect Cable TV directly to "ANT" terminal.

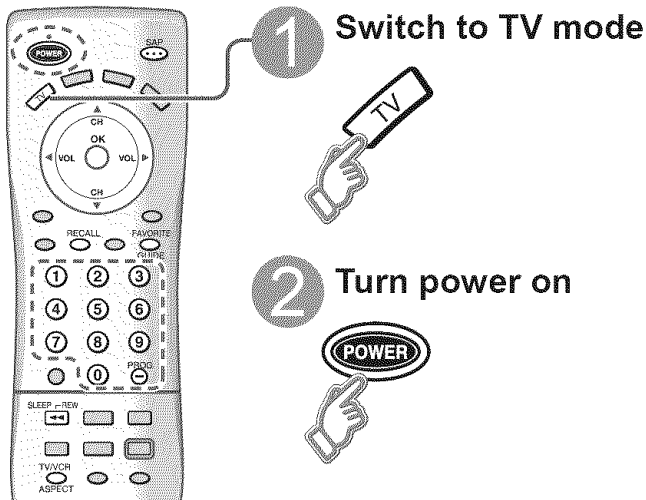

3 Select a channel number

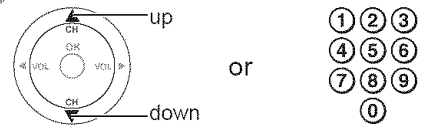

■ To directly input the digital channel number

PROG When tuning digital channel, press the button to enter the minor number in a compound channel number.

example: CH15-1: ① ⑤ **PROG** ①

■ Other Useful Functions (Operate after ③)

Sleep Timer

Switches the unit OFF in a preset amount of time from 0 to 90 minutes in 30 minute intervals.

SLEEP **REW** ● 0/30/60/90 (minutes)

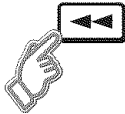

Listen with SAP (Secondary Audio Program)

■ Selects Audio Mode for TV Viewing



● Digital mode

Press SAP to select the next audio track (if available) when receiving a digital channel.

Audio track 1 of 1
(English)

● Analog mode

Press SAP to select the desired audio mode.

- Each press of SAP will change the audio mode. (Stereo/SAP/Mono)

Information Recall

Displays or removes the channel banner.

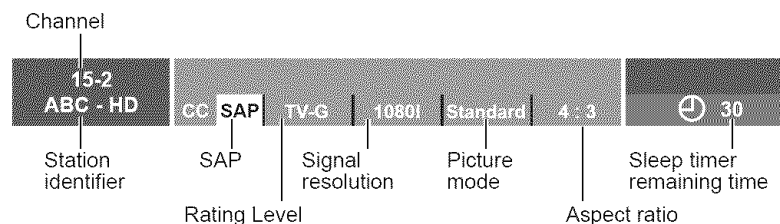

Change aspect ratio

Change the aspect (p. 40)

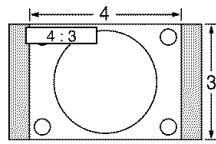

● Each press changes the mode.

- 480i, 480p:FULL/JUST/4:3/ZOOM
- 1080i, 720p:FULL/H-FILL/JUST/4:3

Call up a favorite channel



FAVORITE

Channel numbers registered in Favorite are displayed on the favorite tune screen. Select the desired broadcast station with the cursor, or using number keys. (See below)

Note

- Reselect "Cable" or "Antenna" in "ANT In" of "Auto program" to switch the signal reception between cable TV and antenna. (p. 19)
- The channel number and volume level remain the same even after the TV is turned off.

Set Favorite Feature

1 Display the channel to be placed on the Favorites list.



Hold down FAVORITE for several seconds.

- Press FAVORITE repeatedly to change between pages (1/3, 2/3, 3/3, or exit). Pressing ◀ ▶ also changes the page.

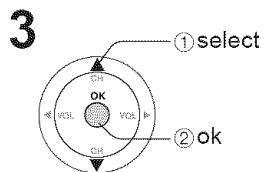
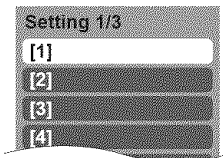

Press ▲▼ to highlight a position on the list.
Then, press OK to memorize the displayed CH in that position.

- You can also use the NUMBER keys (1-9 and 0). By doing so, the numbers will be directly recorded without having to press the OK key.

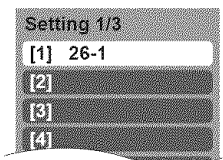

● To delete a favorite channel

A memorized channel can be removed from the list by holding down FAVORITE while it's position is highlighted.

Use Favorite Feature

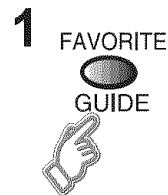

Press FAVORITE.

- Press FAVORITE repeatedly to change between pages (1/3, 2/3, 3/3, or exit). Pressing ◀ ▶ also changes the page.

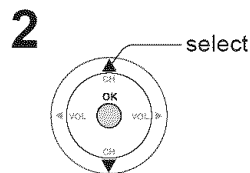
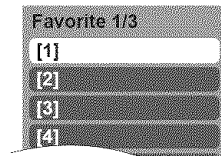

Press ▲▼ or a Numbered key (1-9 and 0) to highlight a channel on the list.

- Selecting a channel number from the list with the Number keys will display the channel directly.

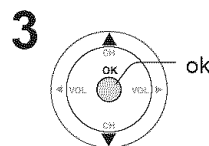

Press OK to display the highlighted channel.

Watching Videos and DVDs

Some Panasonic equipments connected to the TV unit can be operated with the remote control. Programming the remote control is necessary to operate other manufacturers' products. (p. 20, 36-38)

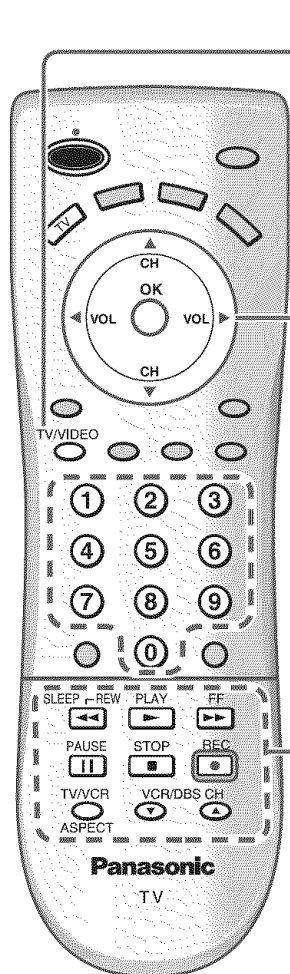

1 With VCR or DVD turned On
Switch to external input
 Press to display the Input select menu.
 TV/VIDEO

2 **Select the input mode**

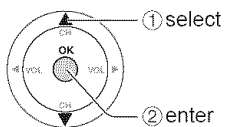
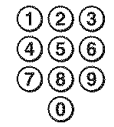
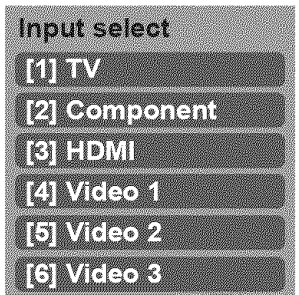

Press corresponding NUMBER key on the Remote Control to select the input of your choice.

Press to select the input of your choice, then press "OK".

● If during selection, no action is taken for several seconds, the Input selection menu is exited.

● The terminal and label of the connected equipment is indicated. To label the each connected equipments (p. 13)

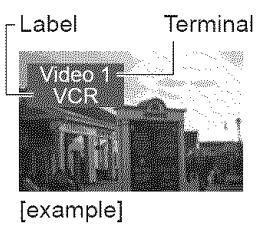

■ Press to return to TV
 TV/VIDEO

3 **Operate**
 the VCR or DVD with the remote control

(example)

Note

● For details, see the manual of the equipment or ask your local dealer.

	VCR	DVD
SLEEP REW FF 	Rewind/Fast Forward	Reverse/Forward
PLAY 	Play	Play
PAUSE 	Pause	Pause
STOP 	Stop	Stop
REC 	VCR Record	—
TV/VCR ASPECT 	TV/VCR	Open/Close
VCR/DBS CH 	Channel Down/UP	Slow Reverse/Forward

(For other operations, see p. 36)

Input Labels/Closed Caption

1 Display menu
MENU

2 Select "Setup"
Menu
Picture
Audio
Timer
Lock
Setup

3 Select "Input labels" or "CC"
Setup
CH scan ALL
Language
Program channel
Input labels
CC
Other adjust

4 Set
■ Press to exit
RETURN EXIT

● Input Labels/Closed Caption
● Watching Videos and DVDs

Viewing

Advanced

Input labels Display labels of external equipments

The labels of equipments connected to external input terminals can be indicated for easy recognition on the screen. (In selecting input mode of p. 12)

Select the terminal and the label of the external equipment

Input labels
Comp. SKIP
HDMI DVD
Video 1 AUX
Video 2 SKIP
Video 3 SKIP

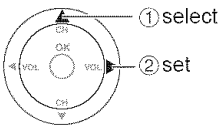

- Terminal: Comp./HDMI/Video1-3
- Label: SKIP*/VCR/DVD/CABLE/DBS/PVR/ GAME/AUX/[BLANK]

* If "SKIP" is selected for a non-connected terminal, its input is skipped when switched with TV/VIDEO button.

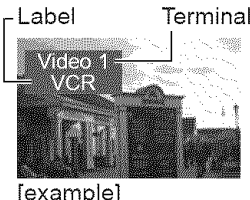

CC Display Closed Caption

The television includes a built-in decoder that is capable of providing a visual display of the audio portion. The program viewed must provide Closed Captioning (CC) for the television to display it. (p. 40)

Select the item and set

CC
Mode Off
Analog CC1
Digital Primary
Digital setting
CC reset

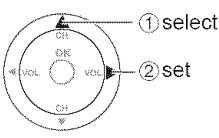

Mode Select "On" (when not using, select "Off").
Analog (Choose the closed caption service of Analog broadcasting.)

- CC1-4: Information related to pictures (Appears at bottom of screen)
- T1-4: Textual information (Appears over entire screen)

Digital (The Digital Closed Caption menu lets you configure the way you choose to view the digital captioning.)

● The settings in "Analog" or "Digital" depend on the broadcaster.

Select the setting.
● "Primary", "Second.", "Service 3", "Service 4", "Service 5", "Service 6"

To make more in-depth display settings in digital programs

- ① Select "Digital setting" and press "OK" button
- ② Select the item and set

Digital setting
Size Automatic
Font Automatic
Style Automatic

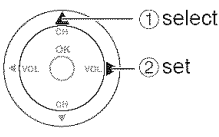

- Size: Text size
- Font: Text font
- Style: Text style (Raised, Depressed, etc.)
- Foreground: Color of text
- Fore opacity: Opacity of text
- Background: Color of text box
- Back opacity: Opacity of text box
- Outline: Outline color of text (Identify the setting options on the screen.)

(1/3)

To reset the settings

Select "CC reset" and press "OK" button

How to Use Menu Functions

Various menus allow you to change settings for the picture, sound, and other functions so that you can enjoy watching TV with your preferences set.

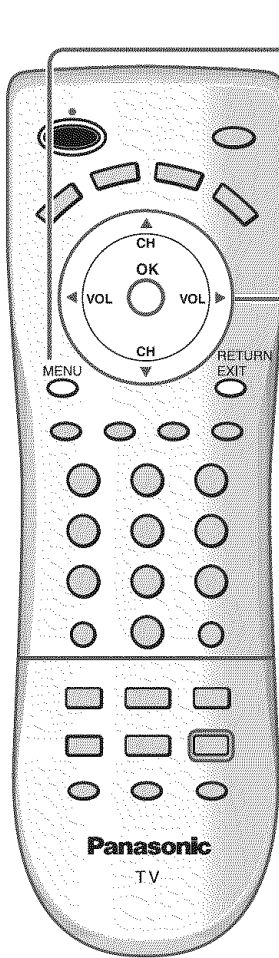

1 Display menu
MENU ● Displays the functions that can be set (varies according to the input signal)

2 Select the menu

Menu
Picture
Audio
Timer
Lock
Setup

① select
② next

3 Select the item

Picture 1/2	
Normal	Set
Pic. mode	Standard
Back light	+20
Picture	+20
Brightness	0
Color	0
Tint	0
Sharpness	0

(example: Picture menu)

select

4 Adjust or select

Picture 1/2	
Normal	Set
Pic. mode	Standard
Back light	+20
Picture	+20
Brightness	0
Color	0
Tint	0
Sharpness	0

(example: Picture menu)

adjust or select

■ Press to exit or return to previous screen
 RETURN
 EXIT

Menu list

Menu	Item		
Picture	Normal		
	Pic. mode		
	Back light		
	Picture, Brightness, Color, Tint, Sharpness		
	Color temp		
	AI picture		
	Zoom adjust		
	Other adjust	Video NR	
		3D Y/C filter	
		Color matrix	
Black level			
Audio	Normal		
	Bass		
	Treble		
	Balance		
	Other adjust	AI sound	
		Surround	
		HDMI in	
Audio leveler			
Timer	Sleep		
Lock			
Setup	CH scan		
	Language		
	Program channel		
	Input labels		
	CC		
	Other adjust	Auto power on	
		Prog-out stop	
		Ctrl with HDMI	
		Power save	
	About		
Reset			

Adjustments/Configurations (alternatives)

Resets all picture adjustments to factory default settings except for "Other adjust"	Normal	Set
Basic picture mode (Vivid/Standard/Cinema)	Pic. mode	Standard
Adjusts luminance of the back light.	Back light	+20
Adjusts color, brightness, etc. for each picture mode to suit your taste	Picture	+20
	Brightness	0
	Color	0
	Tint	0
	Sharpness	0
Selects level of warm colors (red) and cool colors (blue) (Warm/Cool/Normal)	Color temp	Cool
Controls dark areas without affecting the black level or brightness in the overall picture (On/Off)	AI picture	On
Adjusts vertical alignment and size when aspect setting is "ZOOM" (p. 40)	Zoom adjust	
Reduces noise, commonly called snow. Leave off when receiving a strong signal. (On/Off)	Video NR	Off
Minimizes noise and cross-color in the picture. (On/Off) ● Not valid on component and HDMI.	3D Y/C filter	Off
Selects image resolution of component-connected devices (SD/HD) ● SD: normal vision HD: high-definition vision ● Only 480 p signal accepted; regular TV (NTSC) is not available.	Color matrix	SD
Select Dark or Light depending on the picture conditions. (Dark/Light) The dark scene becomes easy to see. (Valid only for external input signals.)	Black level	Light
Reset Bass, Treble and Balance adjustments to factory default settings.	Normal	Set
Increase or decrease the bass response.	Bass	+ 4
Increase or decrease the treble response.	Treble	0
Emphasize the left / right speaker volume.	Balance	0
Equalize overall volume levels across all channels and VIDEO inputs. (On/Off)	AI sound	On
Enhances audio response when listening to stereo. (On/Off)	Surround	Off
Selects according to the signal when HDMI is connected (Auto/Digital/Analog) ● Auto: Automatically selects Analog / Digital signal	HDMI in	Auto
Minimizes volume disparity after switching to external inputs	Audio leveler	0
Automatically turns off the TV after a pre-selected amount of time. ● 0/30/60/90 (minutes) Timer setting is also possible by pressing the "Sleep" button on the remote control. (p. 10)	Sleep	60
Locks the channels and programs (p. 16-17)		
Selects channels to be displayed when pressing "Channel up/down" buttons. (Fav./All) ● Fav.: Only channels registered as Favorite (p. 19)	CH scan	All
Selects the screen menu language (p. 9)	Language	
Sets receiving channels. (p. 18-19)	Program channel	
Displays labels of external equipments (p. 13)	Input labels	
Displays subtitles (Closed Caption) (p. 13)	CC	
Sets how to power on the TV. (Set/Off) Set : Connect power cord plug to Cable box etc. and control TV's On/Off on the connected equipment. (The Sleep Timer will not function if Auto power on is set.) Off : Supply Power from wall outlet and control TV's On/Off on TV side. ("First time setup" menu is displayed when power cord plug is re-inserted after removing it from the wall outlet.)	Auto power on	Off
Stops output of the pictures specified in this menu. (Off/Comp./HDMI/Video 1/Video 2/Video 3) ● Comp./HDMI cannot output video signals regardless of "Prog-out stop" setting.	Prog-out stop	Off
Controls equipments connected to HDMI terminals. (p. 21, 22) (On/Off)	Ctrl with HDMI	On
Reduces screen brightness to lower power consumption. Eye-friendly for viewing in a dark room (Standard/Saving)	Power save	Standard
Displays TV version and software license.	About	
Performing Reset will clear all items set with Setup, such as channel settings. (p. 18) Use Reset with care.	Reset	

● In VIDEO mode, the Audio menu and Setup menu give a smaller number of options.

Channel Lock

You can lock out specified channels or shows to prevent children from watching objectionable content.

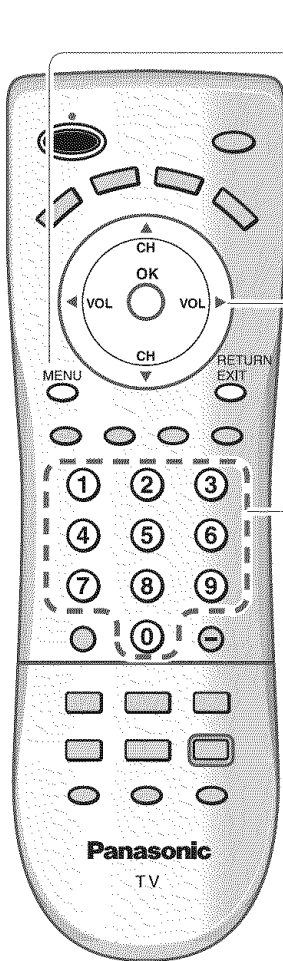

1 Display menu

MENU



2 Select "Lock"

You will be asked to enter your password each time you display the Lock menu.

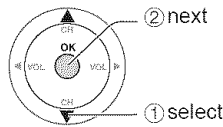
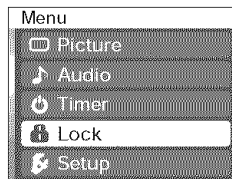

3 Input your 4-digit password

A 4-digit code must be entered to view a blocked program or change rating settings.

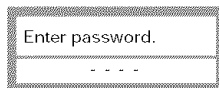

● For the first time, input the number twice to register it.

4 Select the Lock mode

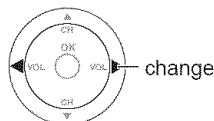
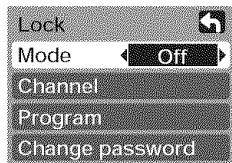

- Off: "Channel lock" not activated
- All: Locks all channels and Video inputs
- Game: Locks CH3, CH4, and Video inputs
- CH: Locks specified channels (analog/digital)

■ To change the password

- ① In ④, select "Change password" and press "OK" button
- ② Input the new 4-digit password twice

■ To cancel the "Channel lock"

- Select "Off" in ④

■ Press to exit

RETURN
EXIT



Caution

- Make a note of your password in case you forget it. (If you have forgotten your password, consult your local dealer.)

Note

- When you select a locked channel, a message will be displayed that allows you to view the channel if you input your password.

■ To select the channel or the rating of the program to be locked

Channel Lock

Select up to 7 (1-7) channels to be blocked out. These channels will be blocked out regardless of the program rating.
Select "CH" in ①

① Select "Channel"

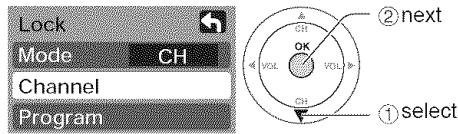

② Select channel to lock

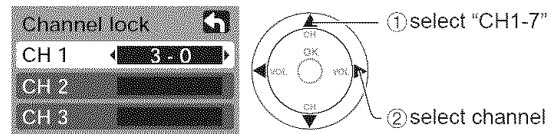

■ To set rating level

"V-chip" technology enables restricted shows to be locked according to TV ratings.

① Select "Program"

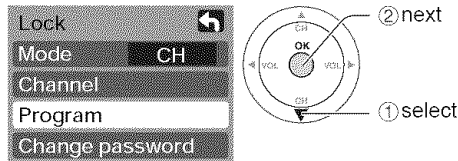

② Select the rating category you wish to follow

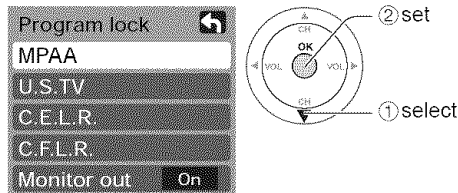

- MPAA: U.S movie ratings
- U.S.TV: U.S TV program ratings
- C.E.L.R: Canadian English ratings
- C.F.L.R: Canadian French ratings

③ Select the rating to be locked

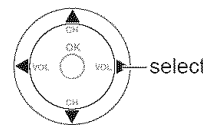

Example of "MPAA" (U.S movie ratings)

Off	No rating
G	General Audience: All ages admitted
PG	Parental Guidance Suggested
PG-13	Parents Strongly Cautioned: Inappropriate for children under 13
R	Restricted: Under 17 requires accompanying parent or adult guardian
NC-17	No one 17 and under admitted
X	Adults only

● To get other information (p. 39)

■ To disable recording of the locked program

➔ Select "Monitor out" in "Program lock" menu (②)

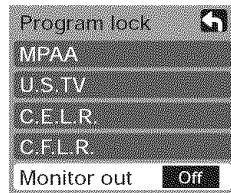

- On : Turns on the monitor terminal output for programs that have been set to "Blocked."
- Off : Turns off the monitor terminal output for programs that have been set to "Blocked."

Block program

Caution

- The V-Chip system that is used in this set is capable of blocking "NR" programs (non rated, not applicable and none) as per FCC Rules Section 15.120(e)(2). If the option of blocking "NR" programs is chosen "unexpected and possibly confusing results may occur, and you may not receive emergency bulletins or any of the following types of programming:"
 - Emergency Bulletins (Such as EAS messages, weather warnings and others)
 - Locally originated programming • News • Political • Public Service Announcements • Religious • Sports
 - Weather

Note

- The Off rating is independent of other ratings.
- When placing a block on a specific age based rating level, the Off rating and any other more restrictive ratings will also be blocked.

Editing and Setting Channels

The current channel settings can be changed according to your needs and reception conditions.

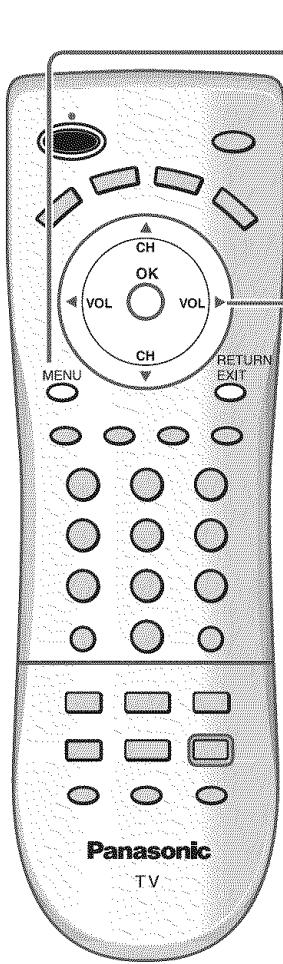

1 Display menu
MENU



2 Select "Setup"

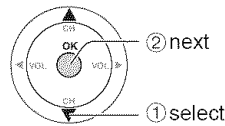
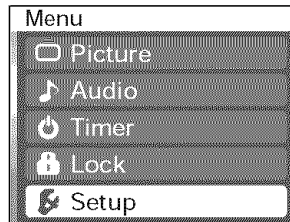

3 Select "Program channel"

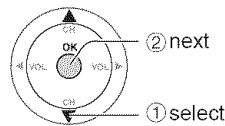
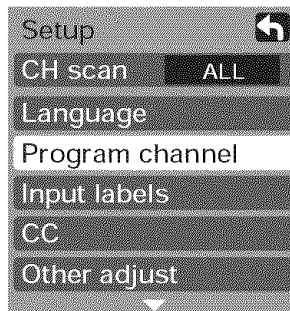

4 Select the function

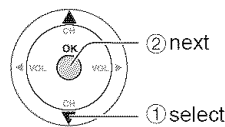
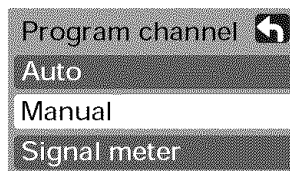

5 Set

■ Press to exit
RETURN
EXIT



■ To reset the settings of setup menu

- ① Select "Reset" in Setup menu (3) and press "OK" button
- ② Input your 4-digit password with number buttons
- ③ Select "YES" on the confirmation screen and press "OK" button

Auto
Set automatically

Manual
Set manually

Signal meter
Check signal strength

Automatically searches and adds receivable channels to memory.

- ① Select "ANT In" ➔ (Select Cable or Antenna)
- ② Select "Mode" ➔ Select All or Analog
All: Analog and digital
Analog: Analog only
- ③ Select "Start scan"

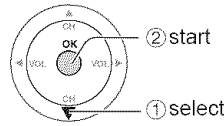
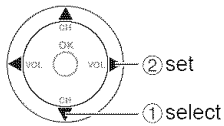
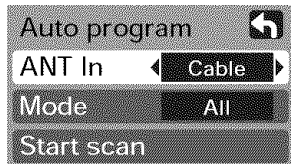

Settings are made automatically

- After completing the setting, select "Apply". (see below ④).
- All previously memorized channels are erased.

Use this procedure when changing setting of receiving channels or changing the channel display. Also, use to add or delete channels from channel list manually.

① Select "Edit"

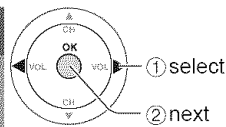
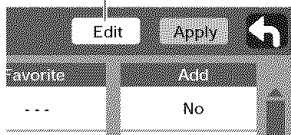

② Select the item to be edited

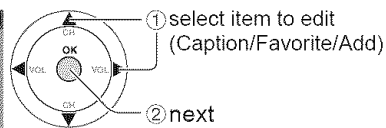
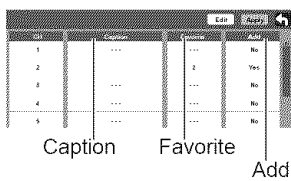

- Caption:
Changes the station identifier
- Favorite:
Registers channel to Favorites List
- Add:
Adds or deletes channels

③ Edit

● Caption

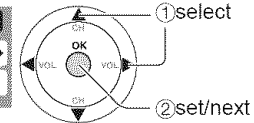
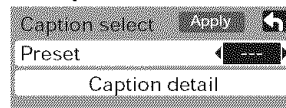

Preset

Select the station identifier

Caption detail

Rename (maximum 7 characters available)

● Favorite

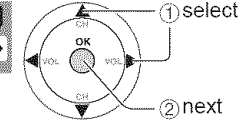

Favorite

Select the number

● Add

Press "OK" button to select "Yes (add)" or "No (delete)"

④ Select "Apply"

Press to move cursor to "Apply"



Check the signal strength if interference is found or freezing occurs on a digital image.

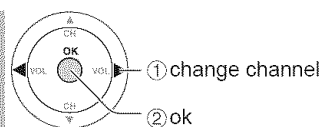
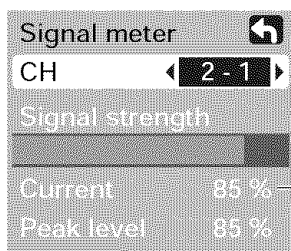

- If the signal is weak, check the antenna. If no problem is found, consult your local dealer.

Note

- Not available if "Cable" is selected in "ANT In" (see above).
- Effective only for digital antenna channels.

● If "Channel lock" (p. 16) is activated and "Auto", "Manual" or "Signal meter" is selected, "Enter password." will be displayed.

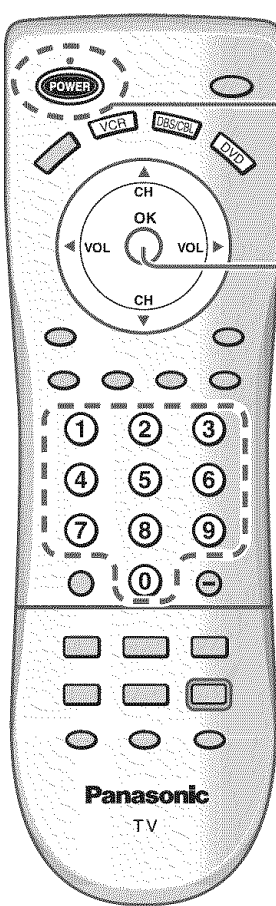

Operating Peripheral Equipment

You can operate other manufacturers' equipments using this TV's remote control.

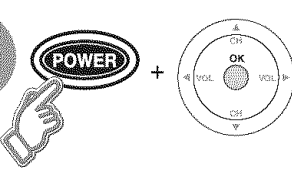

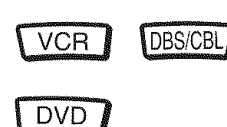
- 1** Connect the external equipments to the TV and **Power Off the external equipments**
- 2**  **Press both buttons simultaneously for more than 3 seconds.**

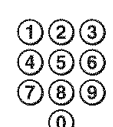
 - Release the buttons when the equipment selection buttons start flashing.
- 3**  **Select the equipment** with the equipment selection button

 - The selected button remains lit (other buttons are not lit).
- 4**  **Input the equipment's 4-digit remote control code** (p. 37-38)
- 5**  **Operate the equipment with the remote control** (p. 36)

 - The external equipment turns On.

■ **If the equipment does not operate with remote control**

 - When your equipment has a single code
 - ➔ Input the remote control code again
 - When your equipment has multiple codes
 - ➔ Change the code with ④ above and test again

Caution

- Registration will fail if the wrong code is input or it takes more than 30 seconds to register.

To find a code not listed in the code list

This procedure searches all codes and is called the "sequence method."

① After step ③ above, change the code and test



➔ Operate the equipment with the remote control (p. 36)

- Repeat until the code is found
- It may take many attempts before the correct code is found

② When the correct code is found



Control with HDMI “HDAVI Control”

Newer Panasonic audio-video products with HDMI output connections can be controlled using the TV's remote. Limited features such as automatic switching to the TV's HDMI input are available.

- This feature is limited to models incorporating Panasonic's "Control with HDMI". Refer to the models listed on page 22 or the individual instruction manuals for compatibility information.
- Depending on the cable used, this function may not be possible.

Automatic input switching	<p>When "Ctrl with HDMI" is set to "On", at the start of DIGA playback, TV input automatically switches to the input compatible with playback equipment.</p> <ul style="list-style-type: none"> ● If using DIGA operation and the DIGA menu is displayed, the TV input automatically switches to DIGA. If TV power is Off, it switches On.
Power on link	<p>When "Ctrl with HDMI" is set to "On", the TV is automatically turned on and switched to the appropriate HDMI input whenever a "Control with HDMI" compatible DIGA (Panasonic DVD Recorder) is initially turned on and Play mode is selected.</p>
Power off link	<p>When "Ctrl with HDMI" is set to "On" and the TV is turned off, the connected DIGA (Panasonic DVD Recorder) is also automatically turned off.</p> <ul style="list-style-type: none"> ● DIGA (Panasonic DVD Recorder) will not turn off if it is still in rec mode.

Note

- Before using HDMI control functions, the connected equipment (DIGA) must also be set. For details, see the operation manual for each equipment.
- For equipment connection details, see p. 22.
- Default setting is "On". If no HDMI equipments are connected or standard HDMI (non- "Control with HDMI") are used, set to "Off". (see below)

1 Display menu
MENU

2 Select "Setup"

Menu
Picture
Audio
Timer
Lock
Setup

① select
② next

3 Select "Other adjust"

Setup
CH scan ALL
Language
Program channel
Input labels
CC
Other adjust

① select
② next

4 Select "Ctrl with HDMI"

Other adjust
Auto power on Off
Prog-out stop Off
Ctrl with HDMI On
Power save Standard

select

5 Select "On" or "Off"

change

■ Press to exit or return to previous screen



Recommended AV connections

These diagrams show our recommendations for how to connect the TV unit to your various equipments. For other connections, consult the instructions of each equipment and the specifications (p. 44). For additional assistance, please visit our website at www.panasonic.com

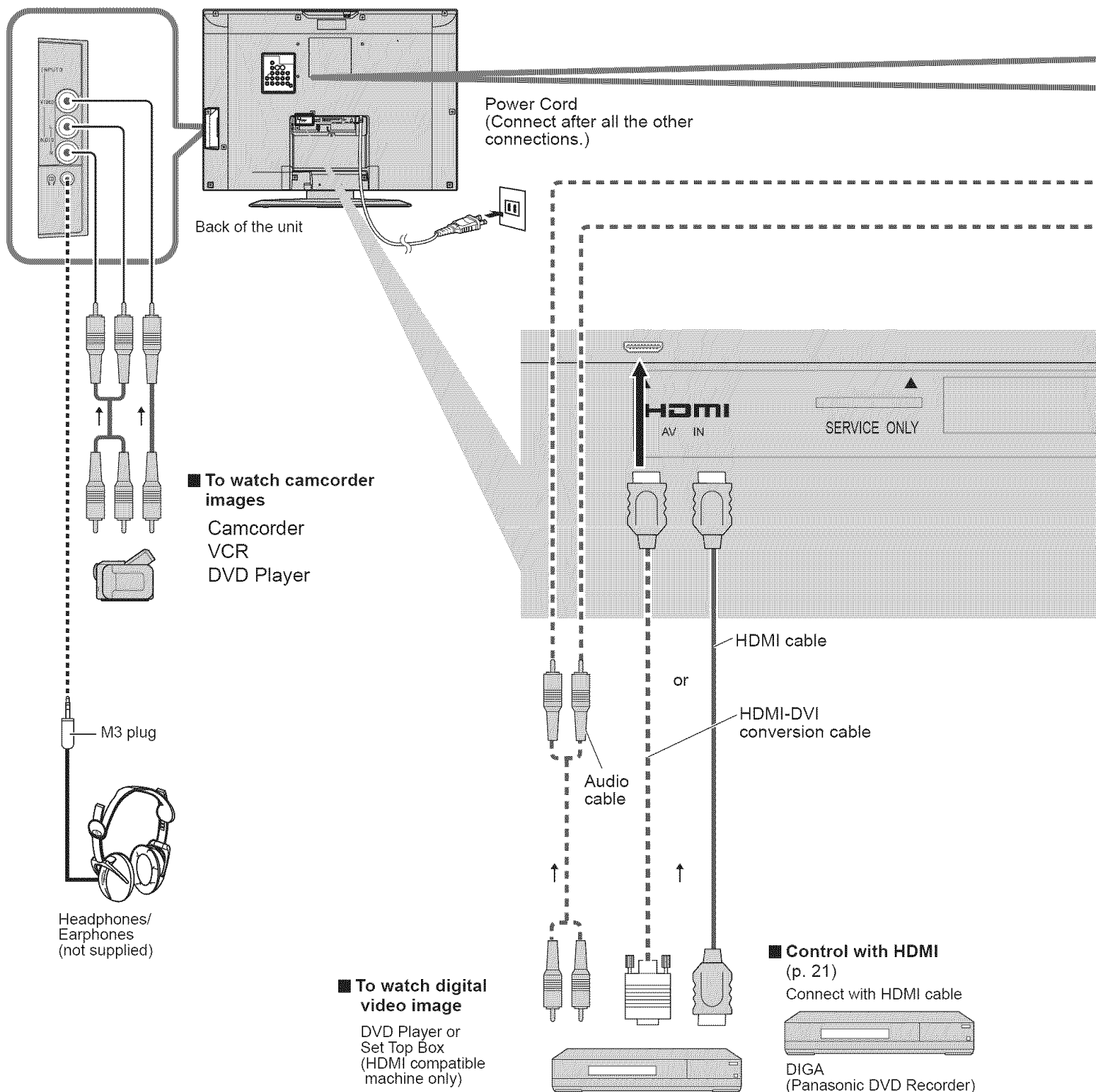

Note

- Individual HDMI equipments may require additional menu settings specific to each model. Please refer to their respective operating instruction manuals.
- As of March 2006, models with "Control with HDMI" are: DMR-ES25, DMR-ES45V, DMR-EH55, DMR-EH75V and DMR-ES46V (USA only)
See www.panasonic.com for future models with "Control with HDMI"

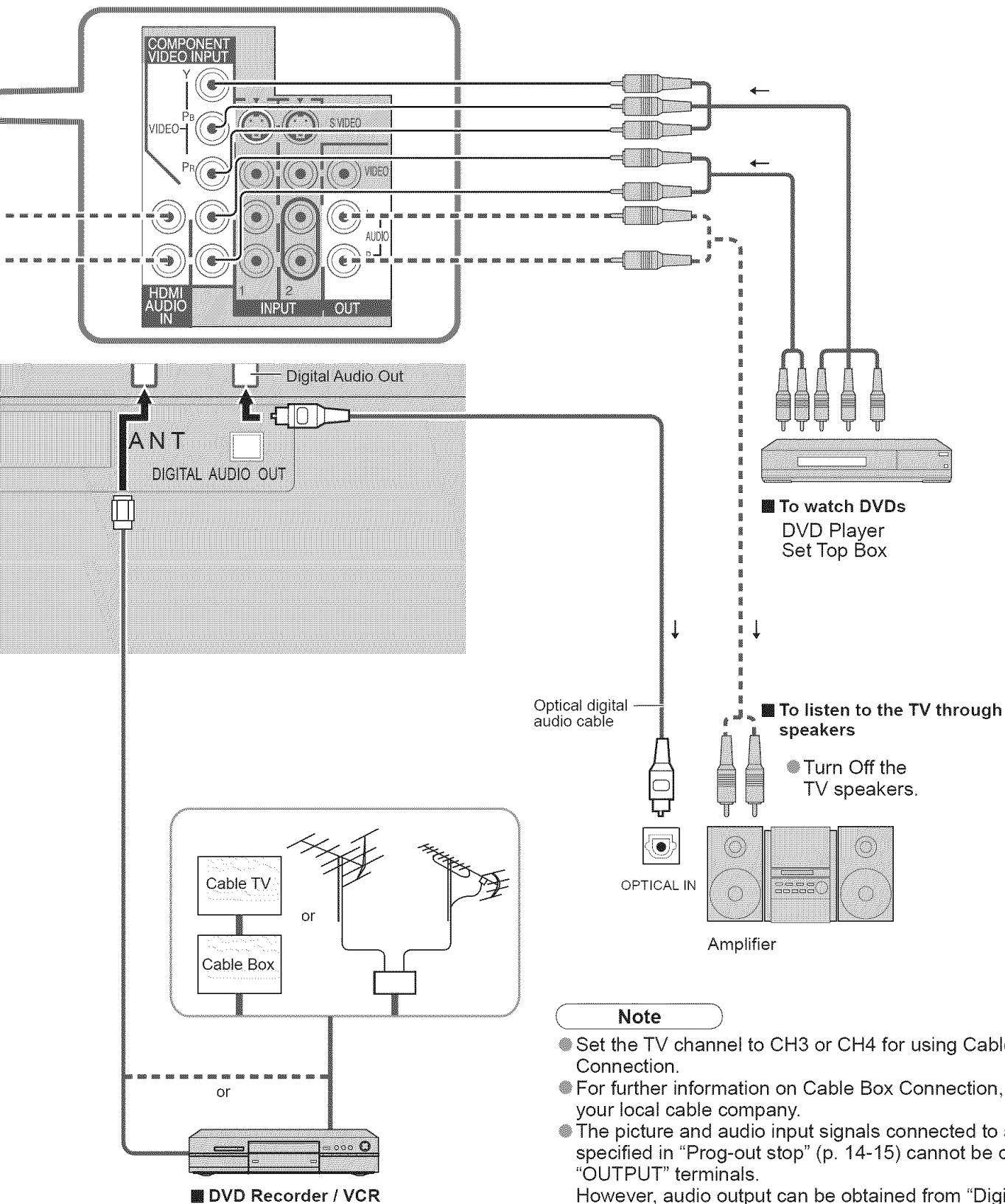

Note

- Set the TV channel to CH3 or CH4 for using Cable Box Connection.
- For further information on Cable Box Connection, consult to your local cable company.
- The picture and audio input signals connected to a terminal specified in "Prog-out stop" (p. 14-15) cannot be output from "OUTPUT" terminals. However, audio output can be obtained from "Digital Audio Out" terminal.
- When an equipment (STB, DVD, etc.) is connected to HDMI or COMPONENT terminals, only audio signals can be obtained. No video signals can be out put.

Accesorios/Opción

Compruebe que ha recibido todos los elementos que se indican.

Accesorios

Transmisor de mando a distancia
● EUR7613ZG0

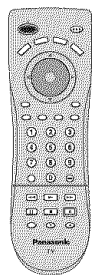

Pilas para el transmisor de mando a distancia (2)
● Pila AA

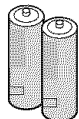

Cable HDMI

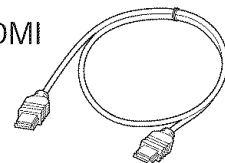

(para TC-26LE60 y TC-32LE60)

Manual de instrucciones

Tarjeta del cliente (para EE. UU.)

Tarjeta para el plan de asistencia al cliente (para EE. UU.)

Instalación de las pilas del mando a distancia

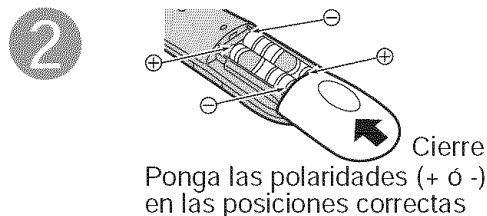
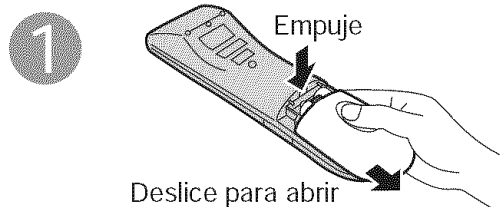

Precaución

- La instalación mal hecha puede causar fugas de electrolito y corrosión, lo que podría dañar el mando a distancia.
- No mezcle pilas viejas y nuevas.
- No mezcle pilas de tipos diferentes (pilas alcalinas y de manganeso, por ejemplo).
- No utilice baterías (Ni-Cd).
- No queme ni rompa las pilas.
- Anote los códigos de mando a distancia antes de cambiar las pilas en el caso de que tenga que restablecer los códigos. (págs. 37-38)

Accesorio opcional

Póngase en contacto con su concesionario Panasonic más cercano para adquirir la ménsula de montaje en pared recomendada. Para conocer más detalles, consulte el manual de instalación de la ménsula de montaje en pared.

Soporte para colgar en pared (vertical)
● TY-WK32LR2W

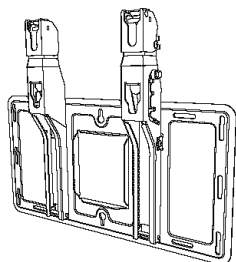

ADVERTENCIA

- No utilizar una ménsula de Panasonic ó montar la unidad usted mismo puede ser la causa de que el consumidor corra riesgos. Cualquier daño que resulte de no haber sido un instalador profesional quien montó su unidad anulará su garantía.
- Asegúrese de pedir siempre a un técnico calificado que lleve a cabo la instalación. Una instalación incorrecta podría ser la causa de que el equipo cayera, causando lesiones a personas y daños en el producto.
- No monte el televisor LCD directamente debajo de las luces del techo (luces direccionales, reflectores ó luces halógenas) que producen típicamente mucho calor. De lo contrario podrían deformarse ó dañarse las piezas de plástico de la caja.

Cómo retirar la base del televisor

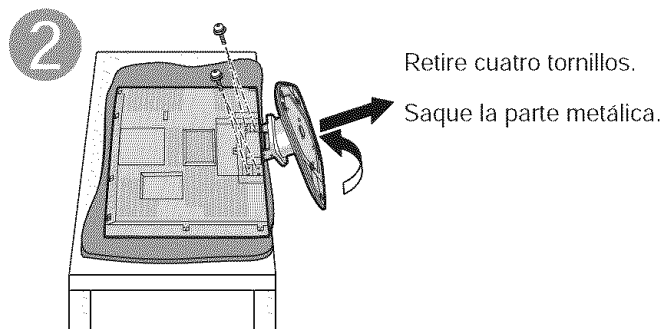
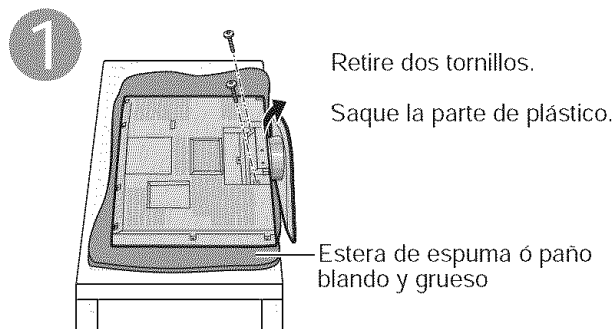

Colocación del receptor

Coloque el receptor a una distancia confortable para ver. Evite colocarlo donde la luz solar directa u otra luz brillante (incluidos reflejos) caiga sobre la pantalla.

La utilización de algún tipo de iluminación fluorescente puede reducir el alcance del transmisor del mando a distancia.

La ventilación adecuada es esencial para impedir el fallo de los componentes internos. Manténgase alejado de las áreas donde el calor o la humedad sea excesivo.

Cómo utilizar la base del LCD

Ajuste el soporte con el ángulo deseado

El ángulo del soporte se puede girar 20° hacia la derecha/izquierda.

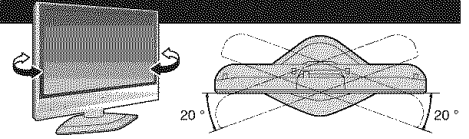

Identificación de los controles

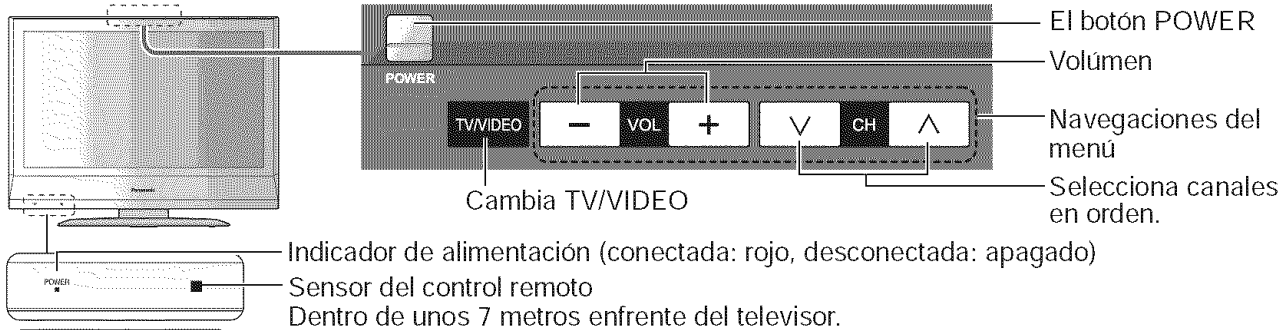

Nota

- El televisor consumirá algo de corriente siempre que el enchufe del cable de alimentación esté introducido en la toma de corriente.

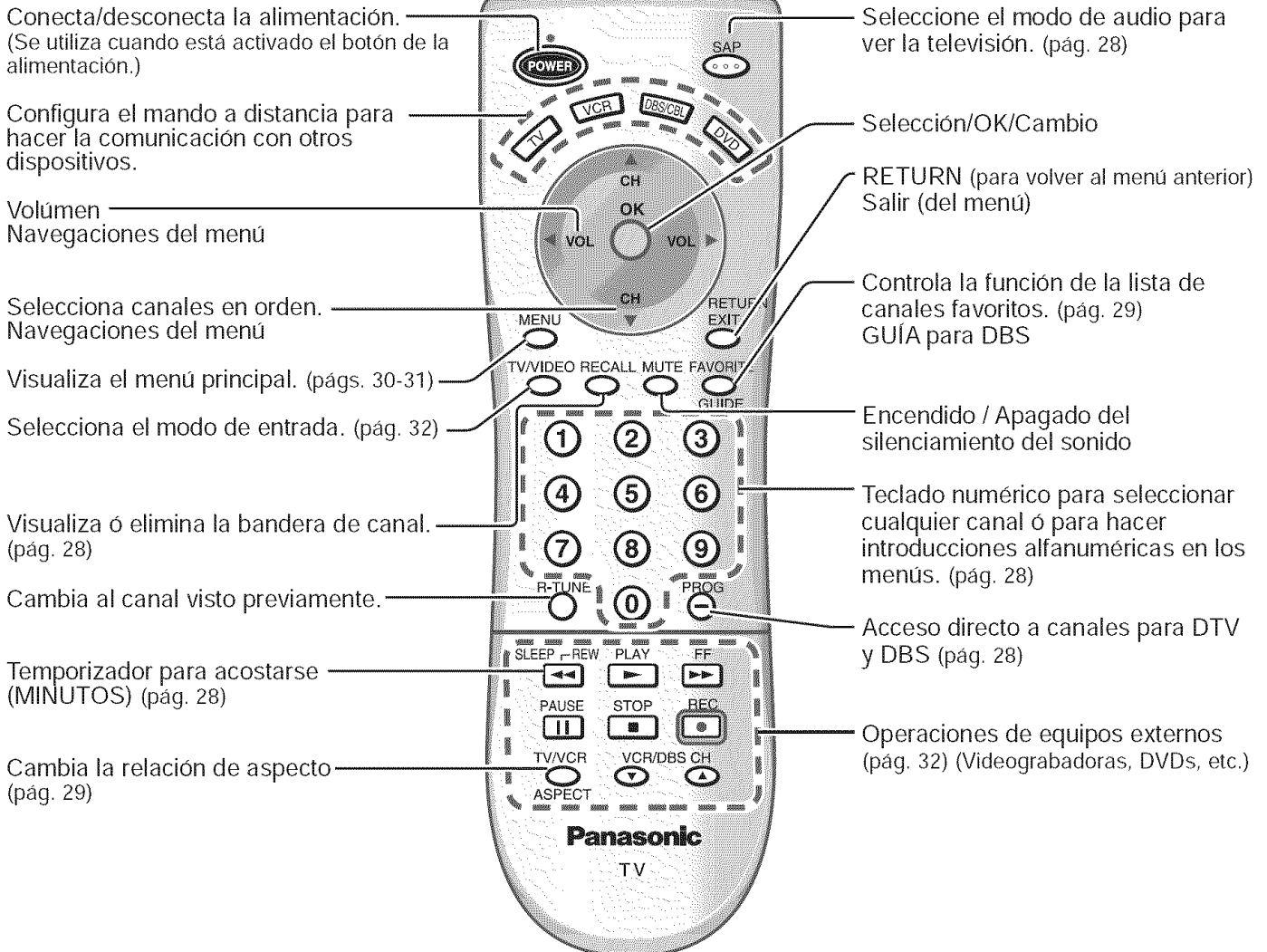

Conexiones

■ Para ver la televisión

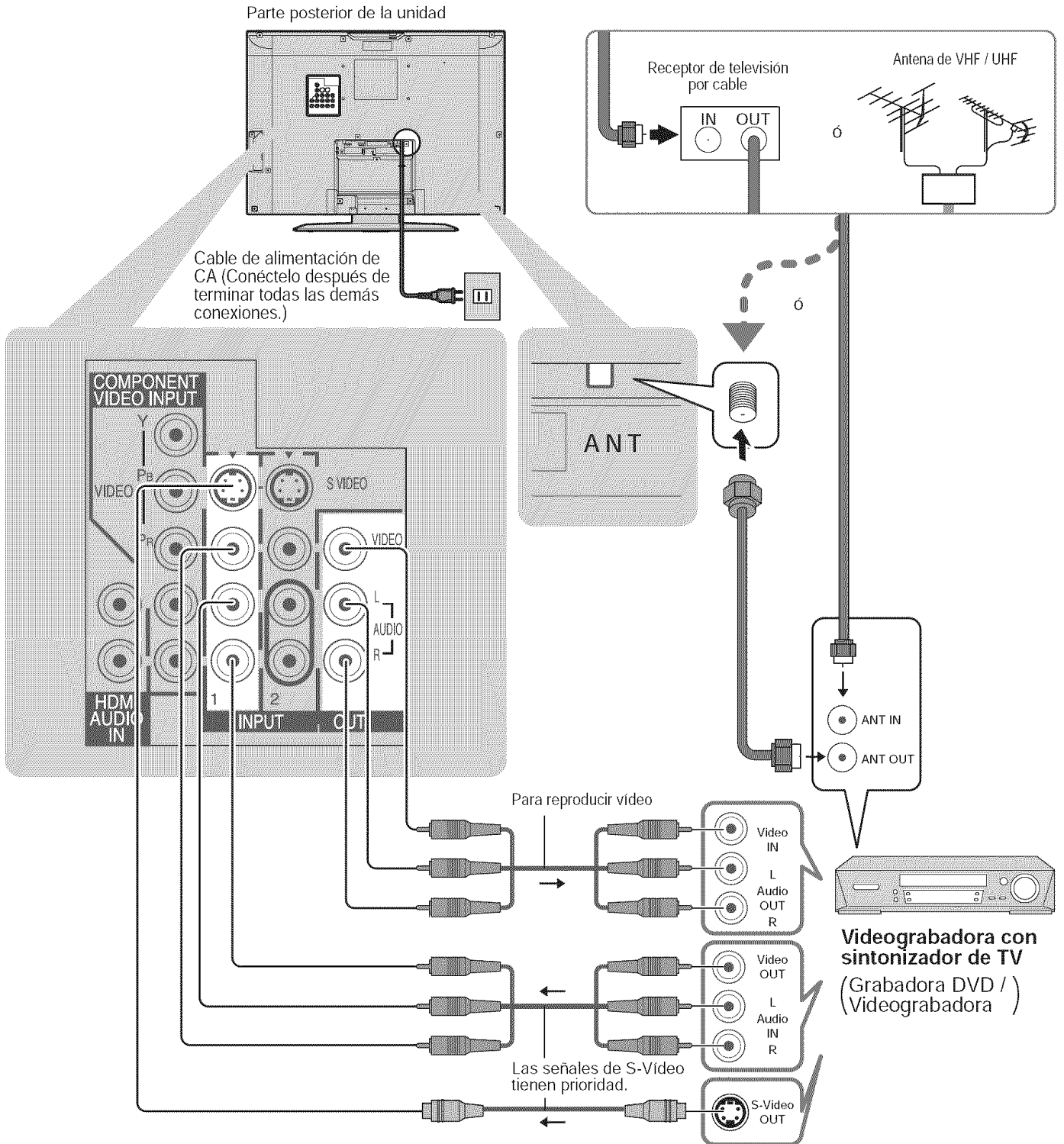

Notas

- Con este televisor no se suministran todos los cables ni equipos externos mostrados en este manual.
- Para obtener más ayuda, visítenos en www.panasonic.com
- Al conectar cables de vídeo se da prioridad al cable de S-video cuando están conectados el terminal de entrada S-VIDEO y el terminal de entrada VIDEO.
- Cuando reciba señales de canales digitales, todos los formatos digitales serán convertidos en sentido descendente en vídeo NTSC compuesto que saldrá a través de los terminales de salida de programas.
- Algunos programas contienen una señal de protección de derechos de autor para impedir la grabación con una videograbadora.

Ajuste inicial

"Ajuste inicial" sólo se visualiza cuando el televisor se enciende por primera vez después de conectar el cable de alimentación de CA en una toma de corriente.

Sólo disponible cuando "Autoencendido" (págs. 30-31) está en "Si".

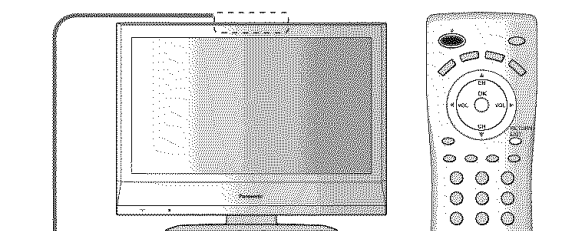

1 Encienda el televisor con el interruptor POWER.

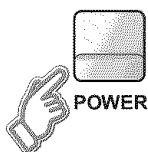

2 Seleccione su idioma.

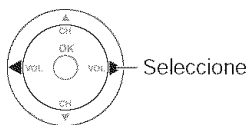
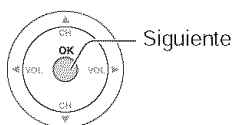
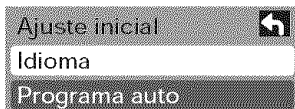

→ English ↔ Español ↔ Français ←

RETURN
EXIT

Pulse para ir a la pantalla anterior ó seleccionar un icono, y luego pulse OK para obtener el mismo resultado.

3 Configuración automática de canales
1 Seleccione "Programa auto".

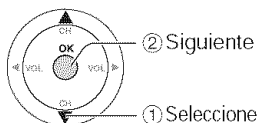
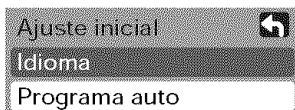

2 Seleccione la antena y los modos de entrada

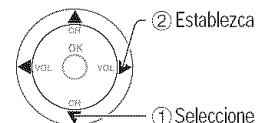

Ent. ANT

Cable: Televisión por cable Antena: Antena

Modo

Todos : Digital y analógico
Análogo: Analógico solamente (Reduce el tiempo para la recepción)

- Acerca de los sistemas de emisión
Análogo : Sistema de televisión tradicional
Digital : Un sistema nuevo que le permite ver más canales con imagen y sonido de alta calidad.

3 Inicie la exploración de los canales.

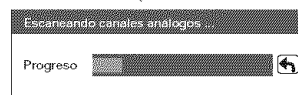
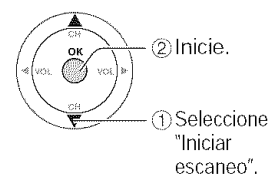

- Los canales disponibles (analógicos/digitales) se establecen automáticamente.

4 Confirme los canales registrados.

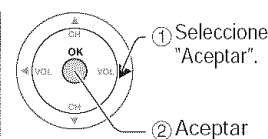

- Para poner en la memoria los canales que fueron localizados mediante la exploración automática, mueva el cursor a "Aceptar" y pulse OK.

■ Pulse para salir ó volver a la pantalla anterior.

RETURN
EXIT

Nota

- Para cambiar la configuración posteriormente, vaya a la pantalla Menu (Págs. 30-31)

Para ver la televisión

Conecte el receptor de televisión por cable cuando vaya a ver televisión por cable. (Pág. 26)

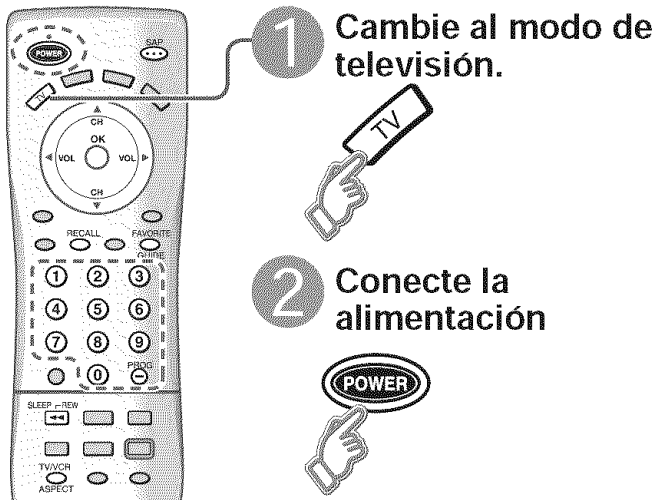

1 Cambie al modo de televisión.

2 Conecte la alimentación

3 Seleccione un número de canal.

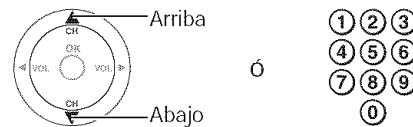

■ Para introducir directamente el número de un canal digital

PROG Cuando se sintonicen canales digitales, presione el botón para introducir el número menor en un número de canal complejo.

Ejemplo: CH15-1: ① ⑤ **PROG** ①

■ Otras funciones útiles (Utilícelas después de ③)

Temporizador para acostarse

Apaga la unidad después de pasar un periodo de tiempo de 0 a 90 minutos que puede ajustarse a intervalos de 30 minutos.

SLEEP **REW** ● 0/30/60/90 (minutos)

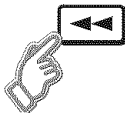

Escucha con SAP (Programa de audio secundario)



● Modo digital

Pulse SAP para seleccionar la siguiente pista de audio (si está disponible) cuando se recibe un canal digital.

Pista de audio 1 de 1
(Inglés)

● Modo analógico

Pulse SAP para seleccionar el modo de audio como se describe a continuación. (La flecha muestra la selección.)

• Cada vez que se pulsa el botón SAP, el modo de audio cambiará como se muestra a continuación. (Estereo/SPA/Mono)

Recuperación de información



Visualice ó elimine la bandera de canales.

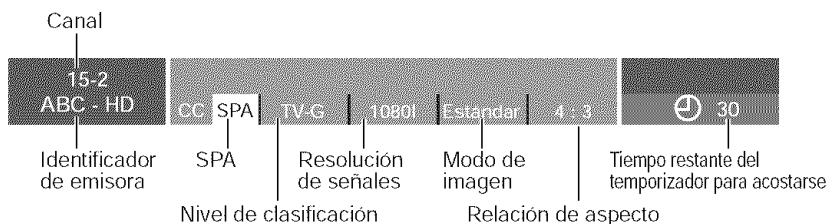

Cambio de la relación de aspecto

Cambie la relación de aspecto

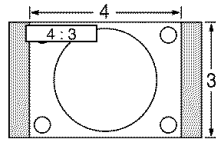

● El modo cambia con cada pulsación.

- 480i, 480p:COMP/JUSTO/4:3/ACERC
- 1080i, 720p:COMP/H-LLENO/JUSTO/4:3

Llamada a un canal favorito



FAVORITOS

Los números de canales de Favoritos se visualizan en la pantalla de sintonización de favoritos. Seleccione la emisora deseada con el cursor ó usando las teclas de números. (vea debajo)

Nota

- Vuelva a seleccionar "Cable" ó "Antena" en "ANT In" de "Programa auto" para cambiar la recepción de la señal entre televisión por cable y antena.
- El número del canal y el nivel del volúmen se fijan incluso después de apagar el televisor.

Configuración de la función de favoritos

1 Visualice el canal que va a colocar en la lista de favoritos.

2 FAVORITE
GUIDE

Mantenga pulsado FAVORITE durante varios segundos.
• Pulse repetidamente FAVORITE para cambiar entre las páginas (1/3, 2/3, 3/3 ó salir). Al pulsar ◀ ▶ también cambia la página.

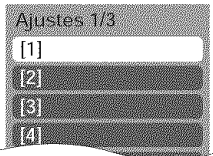

3 ① Seleccione
② Aceptar

Pulse ▲ ▼ para resaltar una posición en la lista. Y luego pulse OK para memorizar el canal visualizado en esa posición.
• También puede utilizar las teclas numéricas (1-9 y 0) para seleccionar los números de lista grabados (1-9 y 0). Al hacer esto, los números se grabarán directamente sin tener que pulsar la tecla OK.

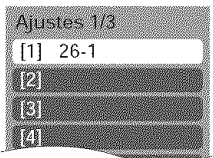

● Para eliminar un canal favorito

Un canal memorizado se podrá eliminar de la lista manteniendo pulsado FAVORITE mientras su posición está resaltada.

Utilización de la función de favoritos

1 FAVORITE
GUIDE

Pulse FAVORITE.

- Pulse repetidamente FAVORITE para cambiar entre las páginas (1/3, 2/3, 3/3 ó salir). Al pulsar ◀ ▶ también cambia la página.



2 Seleccione

Pulse ▲ ▼ ó una tecla numerada (1-9 y 0) para resaltar un canal de la lista.

- Al seleccionar un número de canal de la lista con las teclas numeradas se visualizará directamente el canal.

3 Aceptar

Pulse OK para visualizar el canal resaltado.

Cómo utilizar las funciones de los menús

Varios menús le permiten cambiar ajustes para la imagen, el sonido y otras funciones, para poder disfrutar viendo la televisión con sus preferencias establecidas.

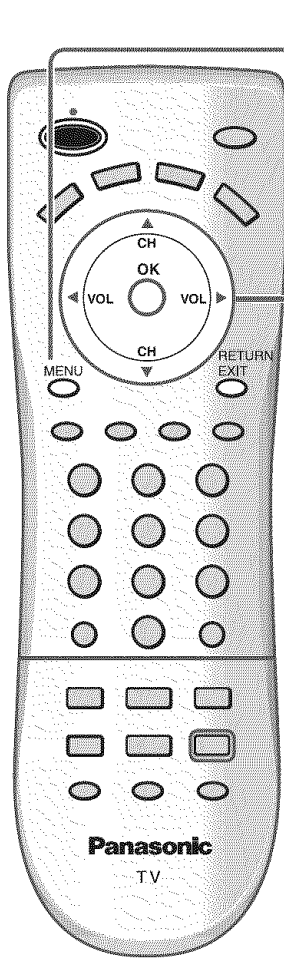

1 Visualice el menú

MENU ● Visualiza las funciones que pueden establecerse (cambia según la señal de entrada).

2 Seleccione el menú

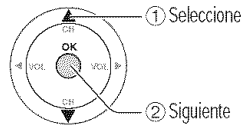

3 Seleccione el elemento



(Ejemplo: Menú Picture)

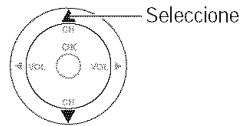

4 Ajuste ó selección



(Ejemplo: Menú Picture)

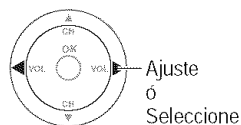

■ Pulse para salir ó volver a la pantalla anterior.

RETURN
EXIT



■ Lista de menús

Menú	Elemento		
Imagen	Normal		
	Modo		
	Luz de atrás		
	Contraste, Brillo, Color, Tinte, Nitidez		
	Temp color		
	Imagen IA		
	Ajuste acerc.		
	Otros ajustes	Reduc de ruido	
		3D Y/C filtro	
		Matriz color	
Nivel obscuro			
Audio	Normal		
	Bajos		
	Altos		
	Balance		
	Otros ajustes	Sonido IA	
		Envolvente	
		Ent. HDMI	
Norm. de audio			
Cronómetro	Apagado		
Bloqueo			
Ajuste	Búsqueda		
	Idioma		
	Programa canal		
	Títulos de entradas		
	CC		
	Otros ajustes	Autoencendido	
		Para prog-out	
		Ctrl con HDMI	
		Econ. energía	
	Acerca de		
Restaurar			

Ajustes / Configuraciones (alternativas)

Restablece la configuración del menú de imagen (excepto para "Otros ajustes").	Normal	Si										
Modo de imagen básico (Vivid/Estándar/Cinema)	Modo	Estándar										
Ajusta la luminancia de la luz de fondo.	Luz de atrás	+20										
Ajusta el color, el brillo, etc. para que cada modo de imagen se ajuste a sus gustos.	<table border="1"> <tr> <td>Contraste</td> <td>+20</td> </tr> <tr> <td>Brillo</td> <td>0</td> </tr> <tr> <td>Color</td> <td>0</td> </tr> </table>	Contraste	+20	Brillo	0	Color	0	<table border="1"> <tr> <td>Tinte</td> <td>0</td> </tr> <tr> <td>Nitidez</td> <td>0</td> </tr> </table>	Tinte	0	Nitidez	0
Contraste	+20											
Brillo	0											
Color	0											
Tinte	0											
Nitidez	0											
Selecciona el nivel de los colores cálidos (rojo) y de los colores fríos (azul). (Rojo/Azul/Normal)	Temp color	Azul										
Controla las áreas oscuras sin afectar al nivel del negro ni al brillo de la imagen en general. (Si/No)	Imagen IA	Si										
Ajusta la alineación vertical y el tamaño cuando el ajuste del aspecto es "ACERC"	Ajuste acerc.											
Reduce el ruido en el canal, comúnmente llamado efecto de nieve. Permanece en No cuando se recibe una señal intensa. (Si/No)	Reduc de ruido	No										
Minimiza el ruido y la diafonía cromática en la imagen. (Si/No)	3D Y/C filtro	No										
Selecciona la resolución de la imagen de los dispositivos conectados a componentes. (SD/HD)	Matriz color	SD										
<ul style="list-style-type: none"> ● SD: Visión normal HD: Visión de alta definición ● Sólo se acepta la señal 480 p, la televisión convencional (NTSC) no se está disponible. 												
Selecciona Oscuro ó Claro dependiendo de las condiciones de la imagen. (Oscuro/Claro) Las escenas oscuras se pueden ver fácilmente. (Sólo es válido para señales de entrada externas.)	Nivel oscuro	Claro										
Repone los ajustes de Bajos, Altos y Balance los ajustes predeterminados en la fábrica.	Normal	Si										
Aumenta ó disminuye la respuesta de los graves.	Bajos	+ 4										
Aumenta ó disminuye la respuesta de los agudos.	Altos	0										
Repone los ajustes de Bajos, Altos y Balance los ajustes predeterminados en la fábrica.	Balance	0										
Igual los niveles del sonido en todos los canales y entradas VIDEO. (Si/No)	Sonido IA	Si										
Mejora la respuesta de audio cuando se escucha sonido estéreo. (Si/No)	Envolvente	No										
Selecciona según la señal cuando está conectado HDMI. (Auto/Digital/Análogo)	Ent. HDMI	Auto										
<ul style="list-style-type: none"> ● Auto: Selecciona automáticamente la señal analógica/digital. 												
Minimiza la diferencia de volumen después de cambiar a entradas externas.	Norm. de audio	0										
Apaga automáticamente el televisor después de transcurrido el periodo de tiempo preestablecido. ● 0/30/60/90 (minutos) También es posible hacer el ajuste del temporizador pulsando el botón "Sleep" del mando a distancia. (pág. 28)	Apagado	60										
Bloquea canales y programas.												
Selecciona los canales que van a visualizarse cuando se pulsan los botones "canal arriba/abajo". (Fav./Todos)	Búsqueda	Todos										
<ul style="list-style-type: none"> ● Fav.: Sólo cuando se registran canales como Favoritos 												
Selecciona el idioma para los menús de la pantalla. (pág. 27)	Idioma											
Establece los canales de recepción.	Programa canal											
Etiquetas de visualización de dispositivos externos	Títulos de entradas											
Visualiza subtítulos (subtítulos)	CC											
Establece cómo se va a conectar la alimentación del televisor. (Si/No)												
<p>Si : Conecte la clavija del cable de alimentación al receptor de televisión por cable, etc., y controle el encendido/apagado del televisor en el equipo conectado. (El temporizador para acostarse no funcionará si está activado "Autoencendido".)</p> <p>No : Suministre alimentación desde una toma de corriente y controle el encendido/apagado del televisor en el propio televisor. (El menú "Ajuste inicial" se visualiza cuando la clavija del cable de alimentación vuelve a conectarse después de desconectarla de la toma de corriente.)</p>	Autoencendido	No										
Detiene la salida de las imágenes especificadas en este menú. (No/Comp./HDMI/Video 1/Video 2/Video 3)	Para prog-out	No										
<ul style="list-style-type: none"> ● Comp./HDMI 1/HDMI 2 no puede dar salida a señales de vídeo independientemente del ajuste de "Para prog-out". 												
Controla los equipos conectados a los terminales HDMI (pág. 33, 34) (Si/No)	Ctrl con HDMI	Si										
Reduce el brillo de la pantalla para disminuir el consumo de energía. Para ver programas en habitaciones oscuras sin que se canse la vista. (Estándar/Ahorro)	Econ. energía	Estándar										
Visualiza la versión del televisor y la licencia del software.	Acerca de											
Al realizar la reposición se cancelarán todos los elementos establecidos con Ajuste como, por ejemplo, los ajustes de canales. Utilice la reposición con cuidado.	Restaurar											

● En el modo Video, el menú Audio y el menú Ajuste ofrecen un número inferior de opciones.

Para ver vídeos y DVDs

Algunos dispositivos de Panasonic conectados al televisor pueden ser controlados con el mando a distancia.

Para controlar los productos de otros fabricantes se necesita programar el mando a distancia.

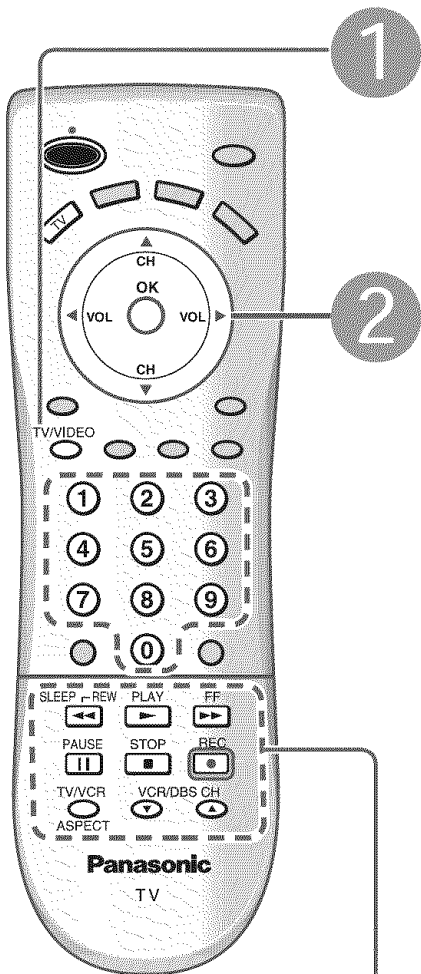

1 Con la videograbadora ó DVD encendido **Cambie a entrada externa.**

Pulse para visualizar el menú de selección de entrada.
TV/VIDEO



2 Seleccione el modo de entrada.



Pulse la tecla de número correspondiente en el mando a distancia para seleccionar la entrada de su elección.

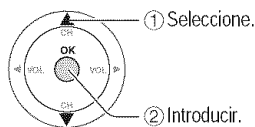

Pulse para seleccionar la entrada de su elección y luego pulse "OK".

Si, durante la selección, no se realiza ninguna acción durante varios segundos, se saldrá del menú de selección de entrada.

(Pantalla inicial)

El terminal y la etiqueta del dispositivo conectado se indican. Para etiquetar cada dispositivo conectado (pág. 13)

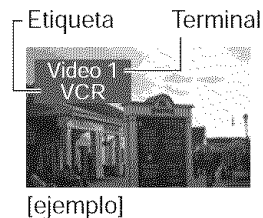

■ Para volver al televisor TV/VIDEO



3 Utilice

la videograbadora ó DVD con el mando a distancia

(ejemplo)

Nota

Para conocer detalles, vea el manual del equipo ó pregunte a su concesionario local.

	Videograbadora	DVD
SLEEP REW FF 	Retroceso/Avance rápido	Retroceso/Avance
PLAY 	Reproducción	Reproducción
PAUSE 	Pausa	Pausa
STOP 	Parada	Parada
REC 	Grabación de videograbadora	—
TV/VCR ASPECT 	Televisor/Videograbadora	Abertura/Cierre
VCR/DBS CH 	Canal abajo/arriba	Retroceso/avance lento

Control con HDMI "HDAVI Control"

Los productos de audio-vídeo de Panasonic más recientes equipados con conexiones de salida HDMI pueden ser controlados utilizando el mando a distancia del televisor. Se encuentran disponibles funciones limitadas como, por ejemplo, el cambio automático a la entrada HDMI del televisor.

- Esta función se limita a los modelos que incorporan "Control con HDMI" de Panasonic.
Consulte los modelos listados en la página 34 ó los manuales de instrucciones individuales para obtener información relacionada con la compatibilidad.
- Dependiendo del cable utilizado, puede que resulte imposible emplear esta función.

Cambio de entrada automático

Cuando "Ctrl con HDMI" se ponga en "Sí", al empezar la reproducción de DIGA la entrada del televisor cambia automáticamente a la entrada compatible con el equipo de reproducción.
● Si se utiliza la operación DIGA y se visualiza el menú DIGA, la entrada del televisor cambia automáticamente a DIGA. Si el televisor está apagado, éste se encenderá.

Prende control

Cuando "Ctrl con HDMI" se ponga en "Sí", al empezar la reproducción de DIGA la entrada del HDMI apropiada, automáticamente, siempre que un DIGA (Grabadora DVD de Panasonic) compatible con "Control con HDMI" se encuentre inicialmente encendido y el modo de reproducción esté seleccionado.

Apaga control

Cuando "Ctrl con HDMI" se ponga en "Sí" y se apague el televisor, el DIGA (Grabadora DVD de Panasonic) conectado también se apagará automáticamente.
● DIGA (grabadora DVD de Panasonic) no se apagará si aún está en el modo de grabación.

Nota

- Antes de utilizar las funciones de control HDMI, el equipo conectado (DIGA) deberá configurarse. Para conocer detalles, vea el manual de funcionamiento de cada equipo.
- Para conocer detalles de la conexión del equipo, vea la pág. 34.
- El ajuste predeterminado es "Sí". Si no están conectados equipos HDMI ó se utilizan equipos HDMI estándar (que no sean "Control con HDMI"), ajuste en "No". (vea debajo)

1 Visualice el menú.

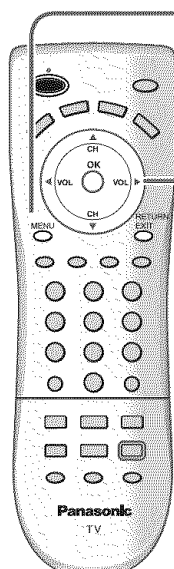

2 Seleccione "Ajuste".



① Seleccione
② Siguiente

3 Seleccione "Otros ajustes".



① Seleccione
② Siguiente

4 Seleccione "Ctrl con HDMI".



Seleccione.

5 Seleccione "Sí" ó "No".

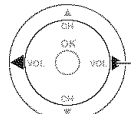

Cambie

■ Pulse para salir ó volver a la pantalla anterior.
RETURN
EXIT



Conexiones AV recomendadas

Estos diagramas muestran nuestras recomendaciones sobre cómo conectar el televisor a varios equipos. Para hacer otras conexiones, consulte las instrucciones de cada equipo y las especificaciones (pág. 44). Para obtener ayuda adicional, visite nuestro sitio Web www.panasonic.com.

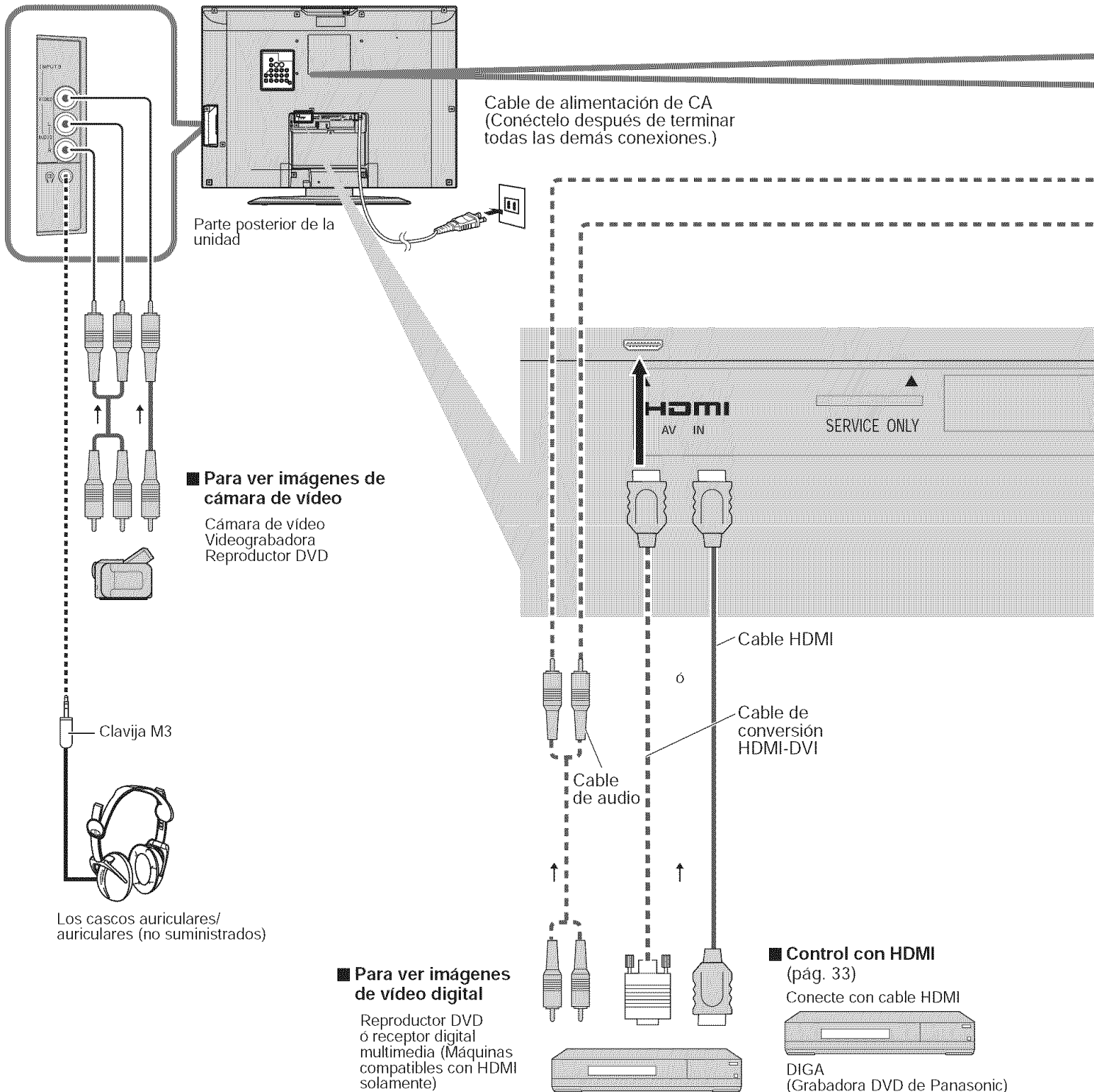

Notas

- Los equipos HDMI individuales tal vez requieran configuraciones de menús específicas adicionales para cada modelo. Consulte sus manuales de instrucciones respectivos.
- A partir de marzo de 2006, los modelos con "Control con HDMI" son: DMR-ES25, DMR-ES45V, DMR-EH55, DMR-EH75V y DMR-ES46V (EE.UU. solamente). Visite www.panasonic.com para conocer los futuros modelos con "Control con HDMI".

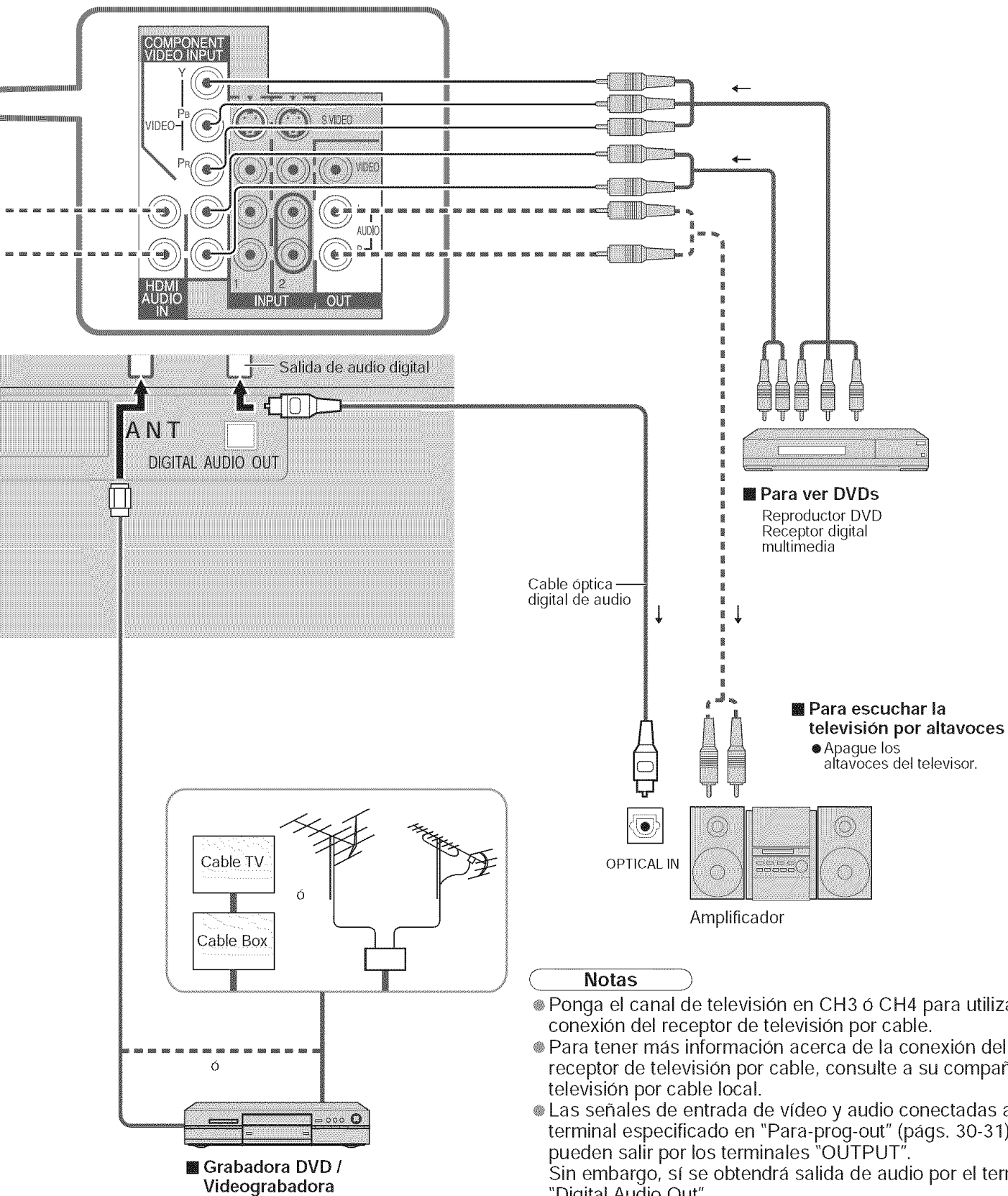

Notas

- Ponga el canal de televisión en CH3 ó CH4 para utilizar la conexión del receptor de televisión por cable.
- Para tener más información acerca de la conexión del receptor de televisión por cable, consulte a su compañía de televisión por cable local.
- Las señales de entrada de vídeo y audio conectadas a un terminal especificado en "Para-prog-out" (págs. 30-31) no pueden salir por los terminales "OUTPUT". Sin embargo, sí se obtendrá salida de audio por el terminal "Digital Audio Out".
- Cuando se conecte un equipo (STB, DVD, etc.) a los terminales HDMI ó COMPONENT sólo se podrán obtener señales de audio. No se pueden reproducir señales de vídeo.

Remote Control Operation/Code List

The following explains how to operate external equipments with the remote control.











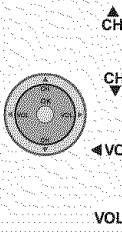

- Register the remote control codes (p. 20) if you want to operate an external equipment of another manufacturer. (p. 37-38)

Note

- Operation may not be possible depending on the available memory size of the remote control.
This remote control is not designed to cover operation of all functions of all models.

Remote Control Operation List

This chart defines which keys are operational after programming (if needed), while in the selected remote control mode, DTV, CABLE, DBS, VCR, DVD.

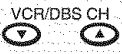
KEY NAME	VCR MODE	DBS/CBL MODE		DVD MODE
		(DBS)	(CBL)	
	Power	Power	Power	Power
	—	CH Up, Cursor Up	CH Up, Cursor Up	Skip Up
	—	CH Down, Cursor Down	CH Down, Cursor Down	Skip Down
	Vol Down	DBS Cursor Left	CBL Cursor Left	Vol Down
	Vol Up	DBS Cursor Right	CBL Cursor Right	Vol Up
	—	DBS Menu	CBL Menu	—
	—	Exit	Exit	—
	TV Input Switch	TV Input Switch	TV Input Switch	TV Input Switch
	Onscreen Display	Onscreen Display	Recall	Onscreen Display
	TV Mute	TV Mute	TV Mute	TV Mute
	—	Guide	Guide	—
	—	0-9	0-9	—
	Rewind	—	—	Reverse
	Play	—	—	Play
	Fast Forward	—	—	Forward
	Pause	—	—	Pause
	Stop	—	—	Stop
	VCR Record	—	PVR Record *1	—
	TV/VCR	Aspect	Aspect	Open/Close
	Channel Down	Page Down	Page Down	Slow Reverse
	Channel Up	Page Up	Page Up	Slow Forward

*1: Combination type

Remote Control Code List

Cable Converter (DBS/CBL)

Brand	Code	Brand	Code	Brand	Code	Brand	Code
ABC	0003, 0008	Hamlin	0009, 0273	Philips	0317, 1305	Scientific Atlanta	0008, 0477, 0877, 1877
Americast	0899	Jerrold	0003, 0276, 0476, 0810	Pioneer	0144, 0533, 0877, 1877	Sony	1006
Bell South	0899	Memorex	0000	Pulsar	0000	Starcom	0003
Digeo	1187	Motorola	1376, 0276, 0476, 0810, 1187	Quasar	0000	Supercable	0276
Director	0476	Pace	0008, 0237, 1877	Regal	0273, 0279	Torx	0003
General Instrument	0003, 0276, 0476, 0810	Panasonic	0000, 0107	Runco	0000	Toshiba	0000
GoldStar	0144	Paragon	0000	Samsung	0144	Zenith	0000, 0525, 0899

Satellite Receiver (DBS/CBL)

AlphaStar	0772	General Instrument	0869	Magnavox	0722, 0724	Samsung	1108, 1109, 1142, 1276, 1377, 1442, 1609
Chaparral	0216	GOI	0775, 1775	Memorex	0724	Sanyo	1219
Crossdigital	1109	Goodmans	1246	Mitsubishi	0749	Sony	0639, 1639, 1640
DirecTV	0099, 0247, 0392, 0566, 0639, 0724, 0749, 0819, 1076, 1108, 1109, 1142, 1377, 1392, 1414, 1442, 1443, 1444, 1609, 1639, 1640, 1749, 1856	Hisense	1535	Motorola	0856, 0869	Star Choice	0869
		Hitachi	0819, 1250	NEC	1270	Tivo	1142, 1442, 1443, 1444
		HTS	0775, 1775	Next Level	0869	Toshiba	0749, 0790, 0819, 1285, 1749
		Hughes	0749, 1442, 1749	Panasonic	0152, 0247, 0701, 1786	UltimateTV	1392, 1640
		Hughes Network Systems	0749, 1142, 1442, 1443, 1444, 1749	Paysat	0724	Uniden	0722, 0724
		iLo	1535	Philips	0099, 0722, 0724, 0749, 0819, 1076, 1142, 1442, 1749	US Digital	1535
Dish Network System	0775, 1005, 1170, 1505, 1775	Janeil	0152	Pioneer	1442	USDTV	1535
Dishpro	0775, 1005, 1505, 1775	Jerrold	0869	Proscan	0392, 0566	Voom	0869
Echostar	0775, 1005, 1170, 1505, 1775	JVC	0775, 1170, 1775	Proton	1535	Zenith	1856
Expressvu	0775, 1775	LG	1226, 1414	RadioShack	0869		
GE	0392, 0566			RCA	0143, 0392, 0566, 0855, 1392		

Cable/PVR Combination (DBS/CBL)

Americast	0899	Jerrold	0476, 0810	Pioneer	0877, 1877	Supercable	0276
Digeo	1187	Motorola	0476, 0810, 1187, 1376	Scientific Atlanta	0877, 1877	Zenith	0899
General Instrument	0476, 0810	Pace	0237, 1877	Sony	1006		

DBS/PVR Combination (DBS/CBL)

DirecTV	0099, 0392, 0639, 1076, 1142, 1377, 1392, 1442, 1443, 1444, 1640	Dishpro	0775, 1505	JVC	1170	Samsung	1442
		Echostar	0775, 1170, 1505	Motorola	0869	Sony	0639, 1640
Dish Network System	0775, 1505	Expressvu	0775	Philips	1142, 1442	Star Choice	0869
		Hughes Network Systems	1142, 1442, 1443, 1444	Proscan	0392		
				RCA	1392		

VCR (VCR)

ABS	1972	Hewlett Packard	1972	NEC	0067	Scott	0043, 0045
Adventura	0000	Hitachi	0000, 0042, 0089	Nikko	0037	Sears	0000, 0035, 0037, 0042, 1237
Aiwa	0000, 0037, 0124	Howard Computers	1972	Niveus Media	1972	Sharp	0807, 0848
Akai	0175	HP	1972	Northgate	1972	Sonic Blue	0614, 0616
Alienware	1972	Hughes Network Systems	0042, 0739	Olympus	0035, 0226	Sony	0000, 0032, 0033, 0035, 0636, 1032, 1232, 1972
American High	0035	Humax	0739	Onkyo	0222	Stack 9	1972
Audiovox	0037	Hush	1972	Optimus	0037	STS	0042
Broksonic	1479	iBUYPOWER	1972	Orion	1479	Sylvania	0000, 0035, 0043, 1781
Calix	0037	JVC	0067	Panasonic	0035, 0077, 0225, 0226, 0227, 0378, 0816, 1035, 1244	Symphonic	0000
Canon	0035	KEC	0037	Penney	0035, 0037, 0042, 1035, 1237	Systemax	1972
Citizen	0037, 1278	Kenwood	0067	Pentax	0042	Tagar Systems	1972
Craig	0037	Kodak	0035, 0037	Philco	0035	Teac	0000
Curtis Mathes	0035, 0060, 1035	Linksys	1972	Philips	0035, 0618, 0739, 1081, 1181	Technics	0035
CyberPower	1972	Lloyd's	0000	Pilot	0037	Teknika	0000, 0035, 0037
Daewoo	0045, 1278	LXI	0037	Pioneer	0067	Thomas	0000
Dell	1972	Magnasonic	1278	Proscan	0060, 1060	Tivo	0618, 0636, 0739
Denon	0042	Magnavox	0000, 0035, 0039, 1781	Pulsar	0039	Toshiba	0043, 0045, 0845, 1008, 1145, 1972
DirecTV	0739	Marantz	0035	Quasar	0035, 0077, 1035	Totevision	0037
Durabrand	0039	Marta	0037	RadioShack	0000	Touch	1972
Dynatech	0000	Matsushita	0035	Radix	0037	Vector	0045
Electrohome	0037, 0043	Media Center PC	1972	Randex	0037	Video Concepts	0045
Electrohome	0037	MEI	0035	RCA	0042, 0060, 0077, 0807, 0880, 1035, 1060	Videomagic	0037
Emerex	0032	Memorex	0000, 0035, 0037, 0039, 1237	Realistic	0000, 0035, 0037	Vilewsonic	1972
Emerson	0000, 0037, 0043, 1278, 1479	MGA	0043	ReplayTV	0614, 0616	Villain	0000
Fuji	0033, 0035	Microsoft	1972	Ricavision	1972	Voodoo	1972
Funai	0000	Mind	1972	Runco	0039	Wards	0000, 0035, 0042, 0060
Garrard	0000	Minolta	0042	Samsung	0045, 0739, 1014	XR-1000	0000, 0035
Gateway	1972	Mitsubishi	0043, 0067, 0807	Sanky	0039	Zenith	0000, 0033, 0039, 1479
GE	0035, 0060, 0807, 1035, 1060	Motorola	0035	Sansui	0000, 0067, 1479	ZT Group	1972
GoldStar	0037, 1237	MTC	0000	Sanyo	0159		
Gradiente	0000	Multitech	0000				
Harley Davidson	0000						

Remote Control Operation/Code List

Remote Control Code List

DBS/PVR Combination (VCR)

Brand	Code	Brand	Code	Brand	Code	Brand	Code
Hughes Network Systems	0739	Philips	0739				
		Samsung	0739				

PVR(VCR)

ABS	1972	Hughes Network Systems	0739	Niveus Media	1972	Systemax	1972
Alienware	1972			Northgate	1972	Tagar Systems	1972
CyberPower	1972	Humax	0739	Panasonic	0616		
Dell	1972	Hush	1972	Philips	0618, 0739	Tivo	0618, 0636, 0739
DirecTV	0739	iBUYPOWER	1972	RCA	0880	Toshiba	1008, 1972
Gateway	1972	Linksys	1972	ReplayTV	0614, 0616	Touch	1972
Hewlett Packard	1972	Media Center PC	1972	Sonic Blue	0614, 0616	Viewsonic	1972
Howard Computers	1972	Microsoft	1972	Sony	0636, 1972	Voodoo	1972
HP	1972	Mind	1972	Stack 9	1972	ZT Group	1972

DVD (DVD)

Adcom	1094	GoldStar	0741	Onkyo	0503, 0792	Sensory Science	1158				
Allegro	0869	Gradiente	0490	Panasonic	0490, 0503, 0632, 0703, 1010, 1011, 1362, 1462, 1490, 1762, 1967	Sharp	0630, 0675, 0752, 1256				
Apex Digital	0672, 0794, 0796, 0797, 1004, 1056, 1061, 1100	Grundig	0539					Philips	0503, 0539, 0646, 0675, 1267, 1354	Shinsonic	0533
		Hitachi	0573, 0664							Sonic Blue	0869
Aspire Digital	1168	Hiteker	0672	PianoDisc	1024	Sony	0533, 0864, 1033, 1431, 1533				
Blue Parade	0571	Integra	0571	Pioneer	0525, 0571, 0631, 0632	Sylvania	0675				
Broksonic	0695	JVC	0558, 0623, 0867, 1164, 1275	Polk Audio	0539	Symphonic	0675				
California Audio Labs	0490	Kenwood	0490, 0534	Proceed	0672	Teac	0809				
CineVision	0833, 0869	Lecson	1533	Proscan	0522	Technics	0490, 0703				
Coby	1086	LG	0591, 0741, 0801, 0869	RCA	0522, 0571, 0822	Theta Digital	0571				
CyberHome	0816, 1023, 1024, 1129	LiteOn	1158, 1440	Rio	0869	Toshiba	0503, 0695, 1045, 1154				
Daewoo	0833, 0869	Loewe	0511	Rotel	0623	Urban Concepts	0503				
Denon	0490	Magnavox	0503, 0539, 0646, 0675	Sampo	0752	Xbox	0522				
Disney	0675	Marantz	0539	Samsung	0490, 0573, 0820, 1075	Yamaha	0490, 0539, 0545				
DVD2000	0521	McIntosh	1533	Sansui	0695	Zenith	0503, 0591, 0741, 0869				
Emerson	0591, 0675	Memorex	0695	Sanyo	0695, 0873, 1967						
Enterprise	0591	Microsoft	0522								
Funai	0675	Mitsubishi	0521, 1521								
Gateway	1158	NAD	0591, 0741								
GE	0522	NEC	0785								
Go Video	0741, 0833, 0869, 1075, 1158, 1304, 1730										

DVD Recorder (DVD)

Apex Digital	1056	Go Video	0741, 1158, 1304, 1730	Philips	0646	Sensory Science	1158
Aspire Digital	1168	JVC	1164, 1275	Pioneer	0631	Sharp	0675
Coby	1086	LG	0741	Polaroid	1086	Sony	1033, 1431
CyberHome	1129	LiteOn	1158, 1440	RCA	0522	Sylvania	0675
Funai	0675	Magnavox	0646	Samsung	0490	Zenith	0741
Gateway	1158	Panasonic	0490, 1010, 1011				

Ratings List for Channel Lock

“V-chip” technology enables you to lock out channels or shows according to standard ratings set by the entertainment industry. (p. 17)

■ U.S. MOVIE RATINGS (MPAA)

Off	NO RATING (NOT RATED) AND NA (NOT APPLICABLE) PROGRAMS. Movie has not been rated or rating does not apply.
G	GENERAL AUDIENCES. All ages admitted.
PG	PARENTAL GUIDANCE SUGGESTED. Some material may not be suitable for children.
PG-13	PARENTS STRONGLY CAUTIONED. Some material may be inappropriate for children under 13.
R	RESTRICTED. Under 17 requires accompanying parent or adult guardian.
NC-17	NO ONE 17 AND UNDER ADMITTED.
X	ADULTS ONLY.

■ U.S. TV PROGRAMS RATINGS (U. S. T. V)

Age-based Group	Age-based Ratings	Possible Content Selections	Description
NR (Not Rated)	TV-NR	<input type="radio"/> Viewable <input type="radio"/> Blocked	Not Rated.
Youth	TV-Y	<input type="radio"/> Viewable <input type="radio"/> Blocked	All children. The themes and elements in this program are specifically designed for a very young audience, including children from ages 2-6.
	TV-Y7	<input type="radio"/> FV Blocked <input type="radio"/> Viewable <input type="radio"/> Blocked	Directed to older children. Themes and elements in this program may include mild physical or comedic violence, or may frighten children under the age of 7.
Guidance	TV-G	<input type="radio"/> Viewable <input type="radio"/> Blocked	General audience. It contains little or no violence, no strong language, and little or no sexual dialogue or situations.
	TV-PG	<input type="radio"/> D,L,S,V (all selected) <input type="radio"/> Any combination of D, L, S, V	Parental guidance suggested. The program may contain infrequent coarse language, limited violence, some suggestive sexual dialogue and situations.
	TV-14	<input type="radio"/> D,L,S,V (all selected) <input type="radio"/> Any combination of D, L, S, V	Parents strongly cautioned. This program may contain sophisticated themes, sexual content, strong language and more intense violence.
	TV-MA	<input type="radio"/> D,L,S,V (all selected) <input type="radio"/> Any combination of L, S, V	Mature audiences only. This program may contain mature themes, profane language, graphic violence, and explicit sexual content.

FV: Fantasy/Cartoon Violence. V: Violence S: Sex L: Offensive Language D: Dialogue with sexual content.

■ CANADIAN ENGLISH RATINGS (C. E. L. R)

E	Exempt - Exempt programming includes: news, sports, documentaries and other information programming, talk shows, music videos, and variety programming.
C	Programming intended for children under age 8. No offensive language, nudity or sexual content.
C8+	Programming generally considered acceptable for children 8 years and over. No profanity, nudity or sexual content.
G	General programming, suitable for all audiences.
PG	Parental Guidance suggested. Some material may not be suitable for children.
14+	Programming contains themes or content which may not be suitable for viewers under the age of 14. Parents are strongly cautioned to exercise discretion in permitting viewing by pre-teens and early teens.
18+	18+ years old. Programming restricted to adults. Contains constant violence or scenes of extreme violence.

■ CANADIAN FRENCH RATINGS (C. F. L. R)

E	Exempt - Exempt programming.
G	General - Programming intended for audience of all ages. Contains no violence, or the violence content is minimal or is depicted appropriately.
8 ans+	8+ General - Not recommended for young children. Programming intended for a broad audience but contains light or occasional violence. Adult supervision recommended.
13 ans+	Programming may not be suitable for children under the age of 13 - Contains either a few violent scenes or one or more sufficiently violent scenes to affect them. Adult supervision strongly suggested.
16 ans+	Programming may not be suitable for children under the age of 16 - Contains frequent scenes of violence or intense violence.
18 ans+	Programming restricted to adults. Contains constant violence or scenes of extreme violence.

Technical Information

Closed Caption (CC)

- For viewing Closed Caption of digital broadcasting, set the aspect ratio to FULL.
(If viewing with H-FILL, JUST, ZOOM or 4:3, characters will be cut off.)
- The closed caption is not displayed when you use HDMI connection.
- If analog connected equipment is used for displaying or recording, closed caption (CC) should be set On/Off on the connected equipment.

The CC mode setting of the TV will not affect the analog input.

If a digital program is being output in analog format, the CC data will also be output in analog format.

If digital connected equipment is used for input, CC should be set On on either the connected equipment or the TV.

If CC is set On on both the connected equipment and the TV, captions from each unit will overlap.

Aspect Ratio

Let you choose the aspect depending on the format of the received signal and your preference. (p. 11) (e.g.: in case of 4:3 image)

● FULL

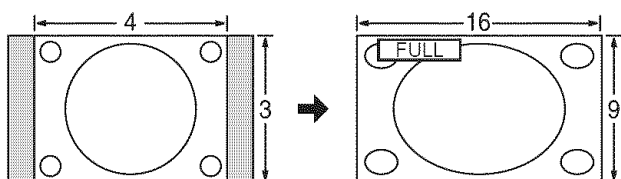

Enlarges the 4:3 image horizontally to the screen's side edges.
(Recommended for anamorphic picture)

● JUST

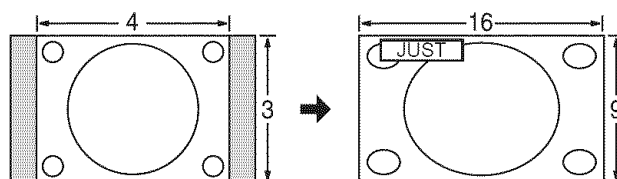

Stretches to justify the 4:3 image to the four corners of the screen.
(Recommended for normal TV broadcast)

● H-FILL

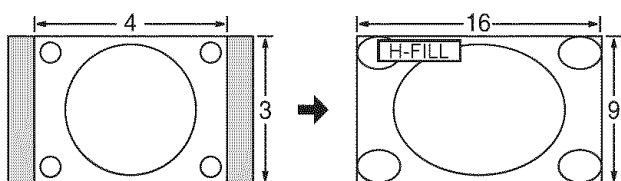

Enlarges the 4:3 image horizontally to the screen's side edges.
The side edges of the image are cut off.

● 4:3

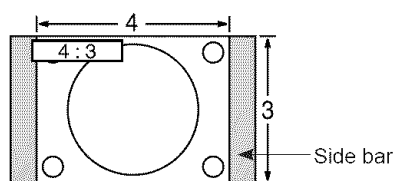

Standard
(Note that "after image" of the side bar may occur from displaying it for a long time.)

● ZOOM

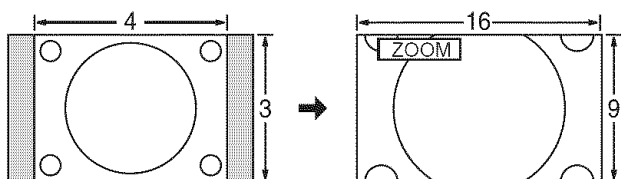

Enlarges the 4:3 image to the entire screen.
(Recommended for Letter Box)

Note

- 480i (4:3), 480i (16:9), 480p (4:3), 480p (16:9) : FULL, JUST, 4:3 or ZOOM
- 1080i / 720p : FULL, H-FILL, JUST or 4:3

● Zoom adjust

Vertical image position and size can be adjusted in "ZOOM."

① Select "Zoom adjust" on the "Picture" menu. (p. 14-15)

② V-Position: Vertical position adjustment

③ Size: Vertical size adjustment



■ To reset the aspect ratio →  (OK)

DIGITAL AUDIO OUT terminals

You can enjoy your home theater by connecting a Dolby Digital (5.1 channel) decoder and "Multi Channel" amplifier to the DIGITAL AUDIO OUT terminals.

Caution

- Depending on your DVD player and DVD-Audio software the copyright protection function may operate and disable optical output.
- External speakers cannot be connected directly to OUTPUT terminals.
- When ATSC channel is selected, the output from the DIGITAL AUDIO OUT jack will be Dolby Digital. When NTSC channel is selected, the output will be PCM.

Control with HDMI "HDAVI Control"

HDMI connections to some Panasonic equipments allow you to enjoy easy playback.

- Setup the equipment to enable this function. Read the manual of the equipment.
- Switch the TV unit on again with the equipment on when connection or setup is changed.
- This function may not work normally depending on the equipment condition.
- The equipment can be operated by TV's remote control with this function on even if TV is in Standby mode.
- Image or sound may not be available for the first few seconds when the playback starts.
- Image or sound may not be available for the first few seconds when Input mode is switched.
- Volume function will be displayed when adjusting the volume of the equipment.
- Easy playback is also available by using the remote control for Amplifier. Read the manuals of Amplifier.

HDMI connection

HDMI (high-definition multimedia interface) allows you to enjoy high-definition digital images and high-quality sound by connecting the TV unit and the equipments.

HDMI-compatible equipment (*1) with an HDMI or DVI output terminal, such as a set-top box or a DVD player, can be connected to the HDMI connector using an HDMI compliant (fully wired) cable.

- HDMI is the world's first complete digital consumer AV interface complying with a non-compression standard.
- If the external equipment has only a DVI output, connect to the HDMI terminal via a DVI to HDMI adapter cable (*2).
- When the DVI to HDMI adapter cable is used, connect the audio cable to the audio input terminal.
- Audio settings can be made on the "HDMI in" menu screen. (p. 14-15)

Applicable audio signal sampling frequencies (L.PCM):

48 kHz, 44.1 kHz, 32 kHz

(*1): The HDMI logo is displayed on an HDMI-compliant equipment.

(*2): Enquire at your local digital equipment retailer shop.

Caution

- Use with a PC is not assumed.
- All signal is reformatted before being displayed on the screen.
- If the connected equipment has an aspect adjustment function, set the aspect ratio to "16:9".
- This HDMI connector is "type A".
- An equipment having no digital output terminal may be connected to the input terminal of either "COMPONENT", "S-VIDEO", or "VIDEO" to receive analog signals.
- The HDMI input terminal can be used with only the following image signals: 480i, 480p, 720p and 1080i
Match the output setting of the digital equipment.
- For details of the applicable HDMI signals, see below.

Input signals that can be displayed

* Mark: Applicable input signal for Component (Y, P_B, P_R) and HDMI

	horizontal frequency (kHz)	vertical frequency (Hz)	COMPONENT	HDMI
525 (480) / 60i	15.73	59.94	*	*
525 (480) / 60p	31.47	59.94	*	*
750 (720) / 60p	45.00	59.94	*	*
1,125 (1,080) / 60i	33.75	59.94	*	*

Note

- Signals other than above may not be displayed properly.
- The above signals are reformatted for optimal viewing on your display.

Maintenance

First, unplug the Power cord plug from the wall outlet.

Display panel

The front of the display panel has been specially treated. Wipe the panel surface gently using only a cleaning cloth or a soft, lint-free cloth.

- If the surface is particularly dirty, soak a soft, lint-free cloth in a weak detergent solution and then wring the cloth to remove excess liquid. Use this cloth to wipe the surface of the display panel, then wipe it evenly with a dry cloth, of the same type, until the surface is dry.
- Do not scratch or hit the surface of the panel with fingernails or other hard objects. Furthermore, avoid contact with volatile substances such as insect sprays, solvents and thinner; otherwise, the quality of the surface may be adversely affected.

Cabinet

If the cabinet becomes dirty, wipe it with a soft, dry cloth.

- If the cabinet is particularly dirty, soak the cloth in a weak detergent solution and then wring the cloth dry. Use this cloth to wipe the cabinet, and then wipe it dry with a dry cloth.
- Do not allow any detergent to come into direct contact with the surface of the LCD TV. If water droplets get inside the unit, operating problems may result.
- Avoid contact with volatile substances such as insect sprays, solvents and thinner; otherwise, the quality of the cabinet surface may be adversely affected or the coating may peel off. Furthermore, do not leave it for long periods in contact with articles made from rubber or PVC.

Power cord plug

Wipe the plug with a dry cloth at regular intervals. (Moisture and dust can lead to fire or electrical shock.)

FAQ

Before requesting service or assistance, please follow these simple guides to resolve the problem.

If problem still persists, please contact your local Panasonic dealer or Panasonic Servicenter for assistance. For details (p. 46, 48)

For additional assistance, please contact us via the website at:
www.panasonic.com/contactinfo

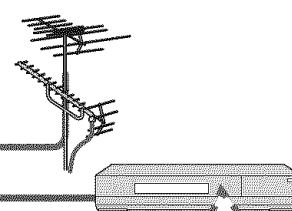

White spots or shadow images (noise)

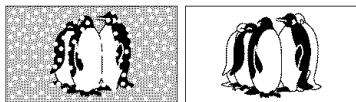

- Check the position, direction, and connection of the aerial.

Interference or frozen digital channels (intermittent sound)



- Change the direction of antenna for digital channels.
- Check "Signal meter" (p. 19). If the signal is weak, check the antenna and consult your local dealer.

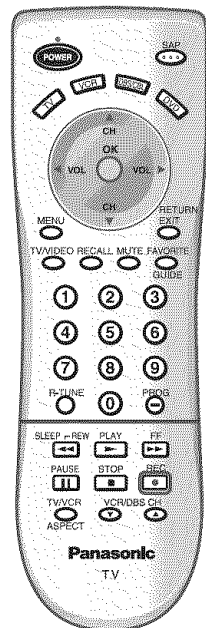
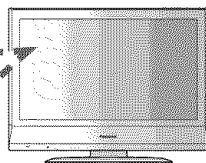

















Pictures from a equipment are unusual when the equipment is connected via HDMI

- Is the HDMI cable connected properly? (p. 22-23, 41)
- Turn Off the TV unit and equipment, then turn them On again.
- Check an input signal from the equipment. (p. 41)
- Use a equipment compliant with EIA/CEA-861/861B.

The remote control does not work

- Are the batteries installed correctly? (p. 6)
- Has the battery run down?
- To operate external equipment of other manufacturers, register the remote control codes. (p. 20, 37-38)

If there is a problem with your TV please refer to the table below to determine the symptoms, then carry out the suggested check. If this does not solve the problem, please contact your local Panasonic dealer, quoting the model number and serial number (both found on the rear of the TV).

Symptoms		Checks
Picture	Sound	
 Snowy Picture	 Noisy Sound	<ul style="list-style-type: none"> ● Antenna location, direction or connection.
 Multiple Images	 Normal Sound	<ul style="list-style-type: none"> ● Antenna location, direction or connection.
 Interference	 Noisy Sound	<ul style="list-style-type: none"> ● Electrical appliances. Cars / Motorcycles. Fluorescent lights.
 Normal Picture	 No Sound	<ul style="list-style-type: none"> ● Volume level. Sound mute switched on. STEREO/SAP/MONO
 No Picture	 No Sound	<ul style="list-style-type: none"> ● TV set to AV mode. Not plugged into wall outlet. Not switched on. Picture / Sound controls set at minimum levels.
 No color	 Normal Sound	<ul style="list-style-type: none"> ● Color controls set at minimum levels. Weak signal.
 Poor or Distorted Picture	 Weak or No Sound	<ul style="list-style-type: none"> ● Retune Channel (s).
 Normal Picture	 Weak, Wrong or No Sound	<ul style="list-style-type: none"> ● Sound reception may have deteriorated. Set STEREO/SAP/MONO setting to SAP or MONO until reception improved.
Cannot operate with the remote control.		<ul style="list-style-type: none"> ● The battery/ies is/are exhausted. The batteries' polarity is wrong. The remote control sensor is exposed to strong light from a fluorescent lamp, etc.
The main unit is hot.		<ul style="list-style-type: none"> ● The main unit radiates heat and some of the parts may become hot. This is not a problem for performance or quality. Set up in a location with good ventilation. Do not cover the ventilation holes of the TV with a tablecloth, etc., and do not place on top of other equipment.
There may be red spots, blue spots, green spots and black spots on the screen.		<ul style="list-style-type: none"> ● This is a characteristic of liquid crystal panels and is not a problem. The liquid crystal panel is built with very high precision technology giving you fine picture details. Occasionally, a few non-active pixels may appear on the screen as fixed points of red, blue, green, or black. Please note this does not affect the performance of your LCD.

Specifications

	TC-26LX60 / TC-26LE60	TC-32LX60 / TC-32LE60	
Power Source	AC 120 V, 60 Hz		
Power Consumption	Average use	113 W	126 W
	Maximum Current	2.2 A	2.4 A
	Standby condition	0.6 W	0.6 W
Sound	Aspect Ratio	16:9	
	Visible screen size (W × H × Diagonal)	26.0" DIAGONAL (66.1 cm DIAGONAL) 22.7" × 12.8" × 26.0" (576 mm × 324 mm × 661 mm)	31.5" DIAGONAL (80.0 cm DIAGONAL) 27.5" × 15.4" × 31.5" (698 mm × 392 mm × 800 mm)
	(No. of pixels)	1,049,088 (1,366 (W) × 768(H)) [4,098 × 768 dots]	
Channel Capability-Digital/Analog	Speaker	2.36" × 4.7" (60 mm × 120 mm) Full-range × 2 pcs	
	Audio Output	20 W [10 W + 10 W] (10 % THD)	
	Headphones	M3 (3.5mm) Jack × 1	
Operating Conditions	VHF/ UHF : 2-69, CATV:1-135		
Connection Terminals	INPUT 1-2	VIDEO : RCA PIN Type × 1 1.0 V [p-p] (75 Ω) S-VIDEO : Mini DIN 4-pin Y:1.0 V [p-p] (75 Ω) C:0.286 V [p-p] (75 Ω) AUDIO L - R : RCA PIN Type × 2 0.5 V [rms]	
	INPUT 3	VIDEO : RCA PIN Type × 1 1.0 V [p-p] (75 Ω) AUDIO L - R : RCA PIN Type × 2 0.5 V [rms]	
	COMPONENT VIDEO INPUT	Y : 1.0 V [p-p] (including synchronization) PB, PR : ±0.35 V [p-p] AUDIO L-R : RCA PIN Type × 2 0.5 V [rms]	
	HDMI AUDIO IN	TYPE A Connector × 1 AUDIO L - R : RCA PIN Type × 2 0.5 V [rms]	
	OUTPUT	VIDEO : RCA PIN Type × 1 1.0 V [p-p] (75 Ω) AUDIO L - R : RCA PIN Type × 2 0.5 V [rms]	
	DIGITAL AUDIO OUT	PCM / Dolby Digital, Fiber Optic	
	FEATURES	3D Y/C Digital Comb Filter, CLOSED CAPTION, V-Chip HDMI Vesa compatible	
Dimensions (W × H × D)	Including TV stand	25.9" × 20.7" × 11.8" (657 mm × 525 mm × 300 mm)	31.1" × 24.2" × 11.8" (791 mm × 615 mm × 300 mm)
	TV Set only	25.9" × 18.6" × 4.6" (657 mm × 473 mm × 117 mm)	31.1" × 22.2" × 4.6" (791 mm × 563 mm × 117 mm)
Weight	36.4 lb. (16.5 kg) NET	43.0 lb. (19.5 kg) NET	

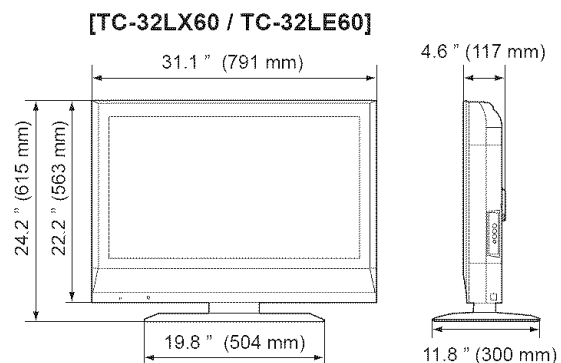
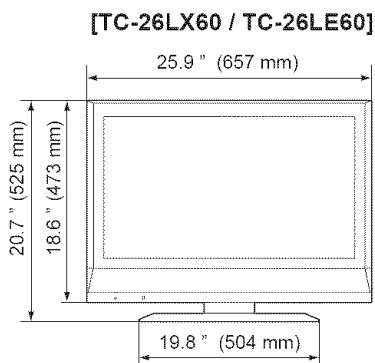

Note

- Design and Specifications are subject to change without notice. Weight and Dimensions shown are approximate.

Limited Warranty (for U.S.A.)

PANASONIC CONSUMER ELECTRONICS COMPANY,
DIVISION OF:
PANASONIC CORPORATION OF NORTH AMERICA
One Panasonic Way
Secaucus, New Jersey 07094

PANASONIC SALES COMPANY,
DIVISION OF:
PANASONIC PUERTO RICO, INC.
Ave. 65 de Infanteria, Km. 9.5
San Gabriel Industrial Park
Carolina, Puerto Rico 00985

Panasonic LCD Televisions Limited Warranty

Limited Warranty Coverage

If your product does not work properly because of a defect in materials or workmanship, Panasonic Consumer Electronics Company or Panasonic Sales Company (collectively referred to as "the warrantor") will, for the length of the period indicated on the chart below, which starts with the date of original purchase ("warranty period"), at its option either (a) repair your product with new or refurbished parts, or (b) replace it with a new or a refurbished product. The decision to repair or replace will be made by the warrantor.

LCD TV CATEGORIES	PARTS	LABOR	SERVICE
Up to 20" (diagonal)	1 (ONE) YEAR	1 (ONE) YEAR	Carry-In or Mail-in
21" (diagonal) and larger			In Home or Carry-in / Mail in

During the "Labor" warranty period there will be no charge for labor. During the "Parts" warranty period, there will be no charge for parts. You must carry-in or mail-in your product during the warranty period. If non-rechargeable batteries are included, they are not warranted. This warranty only applies to products purchased and serviced in the United States or Puerto Rico. This warranty is extended only to the original purchaser of a new product which was not sold "as is". A purchase receipt or other proof of the original purchase date is required for warranty service.

In-Home or Carry-in Service

For In-Home or Carry-In Service in the United States call 1-800-211-PANA(7262) or visit the Panasonic web Site: <http://www.panasonic.com>.

For assistance in Puerto Rico call Panasonic Sales Company (787)-750-4300 or fax (787)-768- 2910.

In-Home service requires clear, complete and easy access to the product by the authorized servicer and does not include removal or re-installation of an installed product. It is possible that certain in-home repairs will not be completed in-home, but will require that the product, or parts of the product, be removed for shop diagnosis and/or repair and then returned.

Limited Warranty Limits And Exclusions

This warranty ONLY COVERS failures due to defects in materials or workmanship, and DOES NOT COVER normal wear and tear or cosmetic damage, nor does it cover markings or retained images on the LCD panel resulting from viewing fixed images (including, among other things, letterbox pictures on standard 4:3 screen TV's, or non-expanded standard 4:3 pictures on wide screen TV's, or onscreen data in a stationary and fixed location). The warranty ALSO DOES NOT COVER damages which occurred in shipment, or failures which are caused by products not supplied by the warrantor, or failures which result from accidents, misuse, abuse, neglect, bug infestation, mishandling, misapplication, alteration, faulty installation, set-up adjustments, misadjustment of consumer controls, improper maintenance, power line surge, lightning damage, modification, or commercial use (such as in a hotel, office, restaurant, or other business), rental use of the product, service by anyone other than a Factory Servicenter or other Authorized Servicer, or damage that is attributable to acts of God.

THERE ARE NO EXPRESS WARRANTIES EXCEPT AS LISTED UNDER "LIMITED WARRANTY COVERAGE". THE WARRANTOR IS NOT LIABLE FOR INCIDENTAL OR CONSEQUENTIAL DAMAGES RESULTING FROM THE USE OF THIS PRODUCT, OR ARISING OUT OF ANY BREACH OF THIS WARRANTY. (As examples, this excludes damages for lost time, cost of having someone remove or re-install an installed unit if applicable, or travel to and from the servicer. The items listed are not exclusive, but are for illustration only.) **ALL EXPRESS AND IMPLIED WARRANTIES, INCLUDING THE WARRANTY OF MERCHANTABILITY, ARE LIMITED TO THE PERIOD OF THE LIMITED WARRANTY.**

Some states do not allow the exclusion or limitation of incidental or consequential damages, or limitations on how long an implied warranty lasts, so the exclusions may not apply to you.

This warranty gives you specific legal rights and you may also have others rights which vary from state to state. If a problem with this product develops during or after the warranty period, you may contact your dealer or Servicenter. If the problem is not handled to your satisfaction, then write to the warrantor's Consumer Affairs Department at the addresses listed for the warrantor.

PARTS AND SERVICE (INCLUDING COST OF AN IN-HOME SERVICE CALL, WHERE APPLICABLE) WHICH ARE NOT COVERED BY THIS LIMITED WARRANTY ARE YOUR RESPONSIBILITY.

Customer Services Directory (for U.S.A.)

Customer Services Directory

Obtain Product Information and Operating Assistance; locate your nearest Dealer or Servicenter; purchase Parts and Accessories; or make Customer Service and Literature requests by visiting our Web Site at:

<http://www.panasonic.com/consumersupport>

or, contact us via the web at:

<http://www.panasonic.com/contactinfo>

You may also contact us directly at:

1-800-211-PANA (7262)

Monday-Friday 9 am-9 pm; Saturday-Sunday 10 am-7 pm, EST.

■ For hearing or speech impaired TTY users, TTY : 1-877-833-8855

Accessory Purchases

Purchase Parts, Accessories and Instruction Books on line for all Panasonic Products by visiting our Web Site at:

<http://www.pasc.panasonic.com>

or, send your request by E-mail to:

npcparts@us.panasonic.com

You may also contact us directly at:

1-800-332-5368 (Phone) 1-800-237-9080 (Fax Only) (Monday - Friday 9 am to 8 pm, EST.)

Panasonic Services Company

20421 84th Avenue South,

Kent, WA 98032

(We Accept Visa, MasterCard, Discover Card, American Express, and Personal Checks)

■ For hearing or speech impaired TTY users, TTY : 1-866-605-1277

Service in Puerto Rico

Panasonic Puerto Rico, Inc.

Ave. 65 de Infantería, Km. 9.5, San Gabriel Industrial Park,

Carolina, Puerto Rico 00985

Phone (787)750-4300, Fax (787)768-2910

Limited Warranty (for Canada)

Panasonic Canada Inc.

PANASONIC PRODUCT - LIMITED WARRANTY

Panasonic Canada Inc. warrants this product to be free from defects in material and workmanship and agrees to remedy any such defect for a period as stated below from the date of original purchase.

Plasma TV / Monitor	In-home service	One (1) year, parts (including Plasma Panel) and labour.
LCD TV (26 in & over)	In-home service	One (1) year, parts (including LCD Panel) and labour.
LCD TV (25 in & under)	Carry-in service only	One (1) year, parts (including LCD Panel) and labour.
LCD Projector	Carry-in service only	One (1) year, parts (lamp ninety (90) days) and labour.
Accessories		Ninety (90) days (parts only)

In-home Service will be carried out only to locations accessible by roads and within 50 km of an authorized Panasonic service facility.

LIMITATIONS AND EXCLUSIONS

This warranty does not apply to products purchased outside Canada or to any product which has been improperly installed, subjected to usage for which the product was not designed, misused or abused, damaged during shipping, or which has been altered or repaired in any way that affects the reliability or detracts from the performance, nor does it cover any product which is used commercially. Dry cell batteries are also excluded from coverage under this warranty.

This warranty is extended to the original end user purchaser only. A purchase receipt or other proof of date of original purchase is required before warranty service is performed.

THIS EXPRESS, LIMITED WARRANTY IS IN LIEU OF ALL OTHER WARRANTIES, EXPRESS OR IMPLIED, INCLUDING ANY IMPLIED WARRANTIES OF MERCHANTABILITY AND FITNESS FOR A PARTICULAR PURPOSE. IN NO EVENT WILL PANASONIC CANADA INC. BE LIABLE FOR ANY SPECIAL, INDIRECT OR CONSEQUENTIAL DAMAGES.

In certain instances, some jurisdictions do not allow the exclusion or limitation of incidental or consequential damages, or the exclusion of implied warranties, so the above limitations and exclusions may not be applicable.

WARRANTY SERVICE

For product operation and information assistance, please contact:

Our Customer Care Centre: Telephone #: (905) 624-5505
1-800 #: 1-800-561-5505
Fax #: (905) 238-2360
Email link: "Contact Us" on www.panasonic.ca

FOR PRODUCT REPAIRS, please locate your nearest Authorized Servicentre at www.panasonic.ca :

Link: "Servicentres™ locator" under "Customer support"

Panasonic Factory Service:

Vancouver, British Columbia

Panasonic Canada Inc.
12111 Riverside Way
Richmond, BC V6W 1K8
Tel: (604) 278-4211
Fax: (604) 278-5627

Mississauga, Ontario

Panasonic Canada Inc.
5770 Ambler Dr.
Mississauga, ON L4W 2T3
Tel: (905) 624-8447
Fax: (905) 238-2418

IF YOU SHIP THE PRODUCT TO A SERVICENTRE

Carefully pack and send prepaid, adequately insured and preferably in the original carton. Include details of the defect claimed, and proof of date of original purchase.

Customer Services Directory (for Canada)

British Columbia

a

Audio Video Electronics

4450 Juneau Street
Burnaby, BC V5C 4C8
Canada
Bus: (604) 299-6969
Bus Fax: (604) 299-8464
E-mail:
audio_video_electronics@yahoo.com

A-Z Tech Electronics

3356 Tennyson Avenue
Victoria, BC V8Z 3P6
Canada
Bus: (250) 475-3341
Bus Fax: (250) 475-3315
E-mail: a-ztech@islandnet.com

g

GS Audio Services Ltd.

10511 King George Hwy
Surrey, BC V3T 2X1
Canada
Bus: (604) 582-4833
Bus Fax: (604) 951-9183
E-mail: gs-audioservices@shaw.ca

G TV Electronics Ltd.

1590 Commercial Drive
Vancouver, BC V5L 3Y2
Canada
Bus: (604) 253-0033
Bus Fax: (604) 253-0007
E-mail: nwms@telus.net

Giddens Services Ltd.

1613 Valleyview Drive
Kamloops, BC V2C 4B4
Canada
Bus: (250) 372-8842
Bus Fax: (250) 372-0603
E-mail: giddensservices@shaw.ca

i

IT Electronics

5690 Imperial Street
Burnaby, BC V5J 1G2
Canada
Bus: (604) 430-4228
Bus Fax: (604) 433-3619
E-mail: parts@itelectronics.com

k

Kelowna Teltronics TV & Audio

1695 Burtch Road
Kelowna, BC V1Y 4A9
Canada
Bus: (250) 860-9888
Bus Fax: (250) 860-0766
E-mail: teltronics@telus.net

n

NESA

102 1636 West 2nd Avenue
Vancouver, BC V6J 1H4
Canada
Bus: (604) 734-7606
Bus Fax: (604) 734-9783
E-mail: nesa@telus.net

Nippon Video & Sound

180 3771 Jacombs Road
Richmond, BC V6V 2L9
Canada
Bus: (604) 270-2820
Bus Fax: (604) 270-3359
E-mail:
nippon@nipponvideoandsound.ca

v

Vernon Electronics Service

2705 45th Avenue
Vernon, BC V1T 3N5

Canada

Bus: (250) 545-2266
Bus Fax: (250) 545-4065
E-mail: ves@shaw.ca

Alberta

a

Autek Lab Ltd.

488 A St Annes Road
Winnipeg, MB R2M 3E1
Canada
Bus: (204) 256-4048
Bus Fax: (204) 257-6556
E-mail: all81@escape.ca

c

Consumer Electronics Servicentre

2305 7th Avenue
Regina, SK S4R 1C6
Canada
Bus: (306) 781-8033
Bus Fax: (306) 569-2177
E-mail: ces@accesscomm.ca

e

Electronic Analyst (51st Ave only)

9006 51st Avenue
Edmonton, AB T6E 5X4
Canada
Bus: (780) 468-2575
Bus Fax: (780) 466-1337
E-mail: service@elan.ab.ca

i

Image Electronics (1992) Inc.

643 Park Street
Regina, SK S4N 5N1
Canada
Bus: (306) 522-6655
Bus Fax: (306) 569-9660
E-mail: image@accesscomm.ca

j

Japan Audio Video

1037 Erin Street
Winnipeg, MB R3G 2X1
Canada
Bus: (204) 775-0494
Bus Fax: (204) 774-2747
E-mail: kanomax@pcs.mb.ca

m

MSJ Electronic Services Ltd.

10558 114th Street
Edmonton, AB T5H 3J7
Canada
Bus: (780) 426-1560
Bus Fax: (780) 425-9595
E-mail: msj@telusplanet.net

s

S & R Electronics

805 West Frederica Street
Thunder Bay, ON P7E 3X4
Canada
Bus: (807) 475-4956
Bus Fax: (807) 475-7252
E-mail: srelect@shaw.ca

Sonnx Service Inc.

Unit L 675 Berry Street
Winnipeg, MB R3H 1A7
Canada
Bus: (204) 953-0110
Bus Fax: (204) 953-0119
E-mail: rfrechette@sonnx.mb.ca

Southland Crossing TV Ltd.

Bay 5-7, 5708-1st Street SE
Calgary, AB T2H 2W9
Canada
Bus: (403) 255-9647
Bus Fax: (403) 259-4034
E-mail: southtv@shaw.ca

Sylvan Electronic Services Inc.

Bay #12 7619 50th Avenue
Red Deer, AB T4P 1M6
Canada
Bus: (403) 358-3540
Bus Fax: (403) 358-3540
E-mail: marinof@telusplanet.net

t

T.H.E Service Department

Bay 6 1247 36 Ave NE
Calgary, AB T2E 6N6
Canada
Bus: (403) 291-3717
Bus Fax: (403) 250-1322
E-mail: theservice@shaw.ca

Tricom Electronics Ltd.

#4-1622 Ontario Avenue
Saskatoon, SK S7K 1S8
Canada
Bus: (306) 653-3913
Bus Fax: (306) 665-1445
E-mail:
rianglands.tricom@sasktel.net
E-mail 2:
kschneider.tricom@sasktel.net

Nouveau-Brunswick

b

BJW Electronics Ltd.

90 Millennium Drive
Moncton, NB E1E 2G7
Canada
Bus: (506) 857-2118
Bus Fax: (506) 857-8763
E-mail: gil@bjw.net

o

Ohmega Electronics Ltd.

165 Whitting Rd, Unit2, Industr.
Park
Fredericton, NB E3B 5Y5
Canada
Bus: (506) 450-6020
Bus Fax: (506) 452-7053
E-mail: mobile@ohmega.ca
E-mail 2: accounting@ohmega.ca

s

Servicetek Electronics

164 Albert Street
Moncton, NB E1C 1B2
Canada
Bus: (506) 387-4373
Bus Fax: (506) 387-4332
E-mail: servicetek@nb.aibn.com

Ontario

a

A & N Electronics

196 Joseph Zatzman Drive, Unit 8
Dartmouth, NS B3B 1N4
Canada
Bus: (902) 468-7205
Bus Fax: (902) 468-1047
E-mail:
anelectronics@ns.sympatico.ca

Advanced Audio & Video

60 Meg Drive (Unit 14)
London, ON N6E 3T6
Canada
Bus: (519) 686-4334
Bus Fax: (519) 686-9515
E-mail: advaud@ody.ca

b

Beaver Creek Electronics

155 East Beaver Creek Road, 17
Richmond Hill, ON L4B 2N1
Canada
Bus: (905) 731-1872

Bus Fax: (905) 731-8034

E-mail: bce@accessv.com

c

C Agusta TV Sales & Service

25 Fisherman Drive 13
Brampton, ON L7A 1C9
Canada
Bus: (905) 846-4739
Bus Fax: (905) 846-9289
E-mail: agustatv@on.aibn.com

Coltech Electronics

306 Kenora Avenue N
Hamilton, ON L8E 2W2
Canada
Bus: (905) 561-5506
Bus Fax: (905) 578-1001
E-mail: coltech@cogeco.net

Crescent TV

3033 Marentette Avenue
Windsor, ON N8X 4G1
Canada
Bus: (519) 969-1622
Bus Fax: (519) 969-6772
E-mail:
ctv@crescentelectronics.com

d

Downtown Dupont Electronics

1137 Dupont Street
Toronto, ON M6H 2A3
Canada
Bus: (416) 532-2888
Bus Fax: (416) 535-5720
E-mail:
downtowndupont@sympatico.ca

h

Hagopian Television Centre Ltd.

864 Merivale Road
Ottawa, ON K1Z 5Z6
Canada
Bus: (613) 728-2894
Bus Fax: (613) 728-2926
E-mail: hagopian@hagopian.ca

Hextech Consumer Electronics

110 Pony Drive, Unit 16
Newmarket, ON L3Y 7B6
Canada
Bus: (905) 830-6797
Bus Fax: (905) 830-6799
E-mail: hextech@rogers.com

n

Northern Electronic Services

660 Bayview Drive, Unit 10 & 11
Barrie, ON L4N 9P5
Canada
Bus: (705) 733-2195
Bus Fax: (705) 725-7686
E-mail: northern@mcw.net

r

Regional Factory Parts & Service

22 Antares Drive, Unit "J"
Ottawa, ON K2E 7Z6
Canada
Bus: (613) 820-8606
Bus Fax: (613) 820-3145
E-mail: j.tunnell@sysu.com
E-mail 2: j.long@bellnet.ca

s

Service Depot

252 Lasalle Blvd
Sudbury, ON P3A 1W6
Canada
Bus: (705) 566-3557
Bus Fax: (705) 566-3455
E-mail: service.depot@on.aibn.com

Quebec

a

Acadien Electronique

5215 De La Savane
Montreal, QC H4P 1V4
Canada
Bus: (514) 270-1105
Bus Fax: (514) 738-4229
E-mail: support@amtsservice.com

Audio Beaudoin TV Inc.

945 Rte de L'Eglise
Ste.Foy, QC G1V 3V2
Canada
Bus: (418) 653-8951
Bus Fax: (418) 653-8964
E-mail:
beaudoinlectro@biz.videotron.ca

c

Capri Electronique

7903 20E Avenue St Michel
Montreal, QC H1Z 3S6
Canada
Bus: (514) 376-4990
Bus Fax: (514) 376-4305
E-mail:
capri.electronique@videotron.ca

Clinic Electronique Enr.

4230 King Ouset
Sherbrooke, QC J1L 1W6
Canada
Bus: (819) 823-1097
Bus Fax: (819) 821-3701
E-mail: clinic@videotron.ca

h

Hecotron International Inc.

1370 rue Poncet (coin Hamon)
Montreal, QC H3M 3A4
Canada
Bus: (514) 736-1313
Bus Fax: (514) 736-1254
E-mail: service@hecotron.net

i

Labtronic

5115 Boul Jean XXIII
Trois Rivières, QC G8Z 4A5
Canada
Bus: (819) 373-0066
Bus Fax: (819) 373-4317
E-mail: labtronic@cgocable.ca

Leblond Electronique

162 rue Fraser
Riviere-du-Loop, QC G5R 1C8
Canada
Bus: (418) 862-9062
Bus Fax: (418) 862-6392
E-mail: lebelecc@hotmail.com

v

V. G. S. Electronique Inc.

25 Rue Neron Suite #3
Chicoutimi, QC G7H 8B7
Canada
Bus: (418) 696-3292
Bus Fax: (418) 696-2457
E-mail:
vgs.electronique@qc.aira.com

Customer's Record

The model number and serial number of this product can be found on its back cover. You should note this serial number in the space provided below and retain this book, plus your purchase receipt, as a permanent record of your purchase to aid in identification in the event of theft or loss, and for Warranty Service purposes.

Model Number _____

Serial Number _____

Anotación del cliente

El modelo y el número de serie de este producto se encuentran en su panel posterior. Deberá anotarlos en el espacio provisto a continuación y guardar este manual, más el recibo de su compra, como prueba permanente de su adquisición, para que le sirva de ayuda al identificarlo en el caso de que le sea sustraído o lo pierda, y también para disponer de los servicios que le ofrece la garantía.

Modelo _____

Número de serie _____

Panasonic Consumer Electronics Company,
Division of Panasonic Corporation of North America
One Panasonic Way, Secaucus
New Jersey 07094 U.S.A.

Panasonic Puerto Rico Inc. ("PSC")
Ave. 65 de Infanteria, Km 9.5
San Gabriel Industrial Park,
Carolina, Puerto Rico 00985

Panasonic Canada Inc.
5770 Ambler Drive
Mississauga, Ontario
L4W 2T3 CANADA

Panasonic®

Manuel d'utilisation Téléviseur à cristaux liquides

Modèles **TC-26LE60**
TC-32LE60

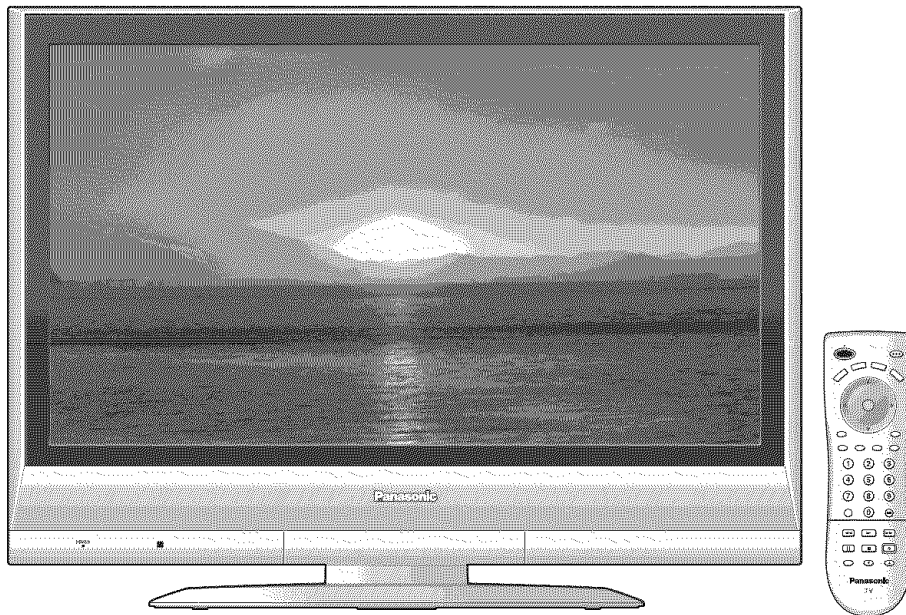

DOLBY
DIGITAL

HDMI
HIGH-DEFINITION MULTIMEDIA INTERFACE

Pour bénéficier d'une assistance, appelez le : **1-800-211-PANA (7262)**
ou bien consultez notre site www.panasonic.com/contactinfo (États-Unis)

Pour bénéficier d'une assistance, appelez le : **787-750-4300**
ou bien consultez notre site www.panasonic.com (Porto Rico)

Pour bénéficier d'une assistance, appelez le : **1-800-561-5505**
ou bien consultez notre site www.panasonic.ca (Canada)

Français

Avant d'utiliser l'appareil, lire attentivement le présent manuel et le conserver pour référence ultérieure.
Les images montrées dans le présent manuel n'y sont qu'à des fins d'illustration.

TQB2AA0661

Table des matières

À lire attentivement

- Mesures de sécurité..... 4

- Accessoires/Équipement en option 6
- Emplacement des commandes..... 7
- **Connexion** 8
- **Réglage initial** 9

Pour un grand plaisir télévisuel

Fonctions de base

- Visionnement de la télévision 10
- Visionnement de bandes vidéo et de DVD ... 12

Fonctions avancées

- Ident. prises/Sous-titres 13
- Utilisation des fonctions des menus
(image, son, etc.) 14
- Blocage de canaux 16
- Programmation et édition des canaux 18
- Utilisation des appareils périphériques 20
- Contrôle avec HDMI "HDAVI Control"..... 21
- Connexions AV recommandées..... 22

Foire aux questions et généralités

- Télécommande et liste des codes de
commande 24
- Liste des classifications aux fins de
blocage des canaux 27
- Informations techniques 28
- Entretien 30
- Foire aux questions 30
- Spécifications 32
- Garantie limitée 33
- Liste des centres de service à la clientèle
(pour le Canada) 34



Mesures de sécurité

	ATTENTION Risque de secousse électrique Ne pas ouvrir	
AVERTISSEMENT: Pour réduire les risques de secousse électrique, ne pas retirer le couvercle ni le panneau arrière. Cet appareil ne contient aucune pièce qui puisse être réparée par l'utilisateur; l'entretien doit être effectué par du personnel qualifié.		

L'éclair avec la flèche dessiné à l'intérieur d'un triangle avertit l'utilisateur que les éléments internes au produit présentent un risque de choc électrique.

Le point d'exclamation dessiné à l'intérieur d'un triangle avertit l'utilisateur que d'importantes instructions de fonctionnement et d'entretien sont fournies avec l'appareil.

Conseils pour l'installateur du système de câblodistribution:

Il est recommandé de consulter le Code canadien de l'électricité en ce qui a trait à la mise à la terre du fil de câblodistribution. Ce code spécifie que le fil doit être relié au système de mise à la terre de l'édifice, le plus près possible du point d'entrée.

Ventilation sûre

Les fentes et les ouvertures situées à l'arrière ou en dessous du téléviseur sont prévues pour assurer sa ventilation, et garantir ainsi son bon fonctionnement en évitant toute surchauffe. Ces ouvertures ne doivent pas être recouvertes ou obstruées. Ménagez au moins un espace de 10 cm autour de ces ouvertures. Ainsi, ne posez jamais l'appareil sur un lit, un canapé, un tapis ou toute autre surface qui risquerait de gêner la ventilation. Ce téléviseur ACL ne doit pas être encastré dans un meuble, à moins de prévoir une ventilation adéquate.

Précautions de sécurité importantes

- 1) Lisez ces instructions.
- 2) Conservez ces instructions en lieu sûr.
- 3) Respectez toutes les consignes de sécurité.
- 4) Suivez toutes les instructions fournies.
- 5) N'utilisez pas ce téléviseur à proximité d'une source d'eau.
- 6) Ne nettoyez cet appareil qu'avec un chiffon sec.
- 7) N'obstruez pas les événements de ventilation de l'appareil. Installez-le en respectant les instructions du fabricant.
- 8) N'installez pas le téléviseur ACL près d'une source de chaleur, par exemple un radiateur, un réchaud ou tout autre appareil (y compris des amplificateurs) produisant de la chaleur.
- 9) N'invalides pas les caractéristiques de sécurité de la fiche polarisée ou avec mise à la terre. Une fiche polarisée possède deux lames dont une est plus large que l'autre. Une fiche avec mise à la terre possède deux lames plus une troisième lame pour la mise à la terre. La lame large ou la lame de mise à la terre sont conçues pour des raisons de sécurité. Si la fiche fournie ne peut pas être branchée dans votre prise secteur, consultez un électricien pour faire remplacer la prise.
- 10) Faites en sorte que personne ne puisse marcher sur le cordon d'alimentation ou le plier, tout particulièrement à ses deux extrémités.
- 11) Utilisez uniquement les accessoires prévus par le fabricant.
- 12) Ne placez l'appareil que sur la table, le trépied ou le support spécifié par le fabricant ou fourni avec l'appareil. Si vous utilisez une table roulante, veillez, lorsque vous déplacez l'ensemble, à éviter tout basculement qui pourrait entraîner des blessures corporelles.
- 13) Débranchez l'appareil pendant les orages ou lorsque vous ne comptez pas vous en servir pendant une période prolongée.
- 14) Pour toute intervention, adressez-vous à un technicien qualifié. Une intervention est nécessaire lorsque l'appareil a été endommagé, par exemple en cas de rupture du cordon secteur ou de sa fiche, lorsque du liquide s'est répandu sur le téléviseur ou qu'un objet est tombé à l'intérieur, lorsque l'appareil a été exposé à la pluie ou à l'humidité, quand il ne fonctionne pas normalement ou quand il est tombé.
- 15) N'alimentez l'appareil que par une source électrique conforme aux indications apposées sur l'étiquette de l'appareil. Si vous avez des doutes sur les caractéristiques de votre courant domestique, consultez votre installateur de télévision ou votre fournisseur d'électricité.
- 16) Respectez toutes les instructions et consignes de sécurité figurant sur le téléviseur ACL.
- 17) N'introduisez aucun objet par les ouvertures du téléviseur ACL ; ils pourraient entrer en contact avec des composants sous tension élevée ou provoquer un court-circuit susceptible d'entraîner un incendie ou une décharge électrique. Ne répandez jamais de liquide sur le téléviseur ACL.

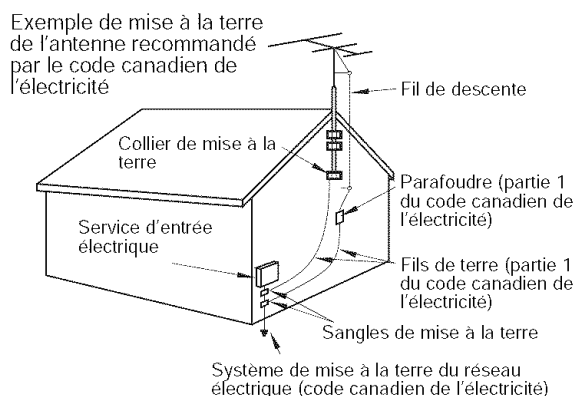

- 18) Si une antenne extérieure est reliée à ce téléviseur, assurez-vous que celle-ci a été mise à la terre afin de protéger l'appareil contre les surtensions et l'accumulation d'électricité statique. La partie 1 du Code canadien de l'électricité contient des informations concernant la mise à la terre des mâts d'antenne et de leurs structures, celle du fil de descente, le calibre du fil de descente requis et les exigences concernant la tige de la mise à la terre.
- 19) Un système d'antenne extérieur ne doit jamais se situer à proximité de lignes électriques aériennes ou de tout autre circuit d'éclairage ou circuit électrique, ni à un endroit où il risque d'en être trop près. Lors de l'installation d'un système d'antenne extérieur, prenez bien soin de ne pas toucher ces lignes ou ces circuits électriques, car le moindre contact peut être fatal.
- 20) Débranchez le téléviseur ACL de la prise murale et demandez les services d'un technicien qualifié dans les cas suivants:
- a . Quand le cordon d'alimentation ou sa fiche sont endommagés ou usés.
 - b . Si du liquide s'est renversé sur le téléviseur ACL.
 - c . Si le téléviseur ACL a été en contact avec la pluie ou l'eau.
 - d . Si le téléviseur ACL ne fonctionne pas normalement alors que vous respectez son mode d'emploi. Réglez uniquement les paramètres décrits dans le mode d'emploi, car des réglages incorrects d'autres paramètres risquent de provoquer des dommages et de demander davantage de travail à un technicien qualifié pour une remise en état du téléviseur ACL.
 - e . Si le téléviseur ACL est tombé ou si son coffret a été endommagé.
 - f . Lorsque le téléviseur ACL subit un changement notable au niveau des performances (cela indique qu'il faut le réparer).
- 21) Lorsqu'il faut remplacer des pièces, assurez-vous que le technicien utilise les pièces préconisées par le fabricant, avec les mêmes caractéristiques que celles d'origine. Un remplacement non conforme risque de causer un incendie, un choc électrique ou tout autre dommage.
- 22) **AVERTISSEMENT:** **POUR RÉDUIRE LES RISQUES D'INCENDIE ET DE DÉCHARGE ÉLECTRIQUE, N'EXPOSEZ PAS CET APPAREIL À L'HUMIDITÉ OU À LA PLUIE. NE PLACEZ AUCUN RÉCIPIENT CONTENANT DE L'EAU (VASE DE FLEUR, TASSE, BOUTEILLE DE PRODUIT DE BEAUTÉ, ETC.) SUR L' APPAREIL (OU SUR UNE ÉTAGÈRE LE DOMINANT).**
- 23) **AVERTISSEMENT:** **LES PETITES PIÈCES PEUVENT PRÉSENTER DES DANGERS D'ÉTOUFFEMENTS SI ELLES SONT AVALÉES PAR ACCIDENT. GARDEZ LES PETITES PIÈCES HORS DE LA PORTÉE DES ENFANTS. JETEZ LES PETITES PIÈCES INUTILES, AINSI QUE LES AUTRES OBJETS INUTILES, Y COMPRIS LES MATÉRIAUX D'EMBALLAGE ET LES SACS/FEUILLES EN PLASTIQUE, AFIN D'ÉVITER QUE DES ENFANTS JOUENT AVEC, CRÉANT UN RISQUE POTENTIEL DE SUFFOCATION.**
- 24) **ATTENTION:** **POUR ÉVITER LES CHOCs ÉLECTRIQUES, N'UTILISEZ PAS CETTE FICHE POLARISÉE DANS UNE PRISE OÙ ELLE NE PEUT ÊTRE INSÉRÉE COMPLÈTEMENT.**
- 25) **ATTENTION:** **UTILISATION AVEC UN AUTRE SUPPORT QUE CELUI FOURNI OU RECOMMANDÉ PEUT RENDRE L'ENSEMBLE INSTABLE ET ÊTRE CAUSE DE BLESSURES CORPORELLES.**
- 26) **ATTENTION:** **IL EXISTE UN RISQUE D'EXPLOSION EN CAS D'UTILISATION DE PILES NON CONFORMES. NE REMPLACEZ LES PILES QUE PAR DES PILES IDENTIQUES OU DE TYPE ÉQUIVALENT.**

REMARQUE : Cet équipement est conçu pour être utilisé en Amérique du Nord et dans tout pays où le système de télévision et le courant alternatif domestique sont exactement les mêmes qu'en Amérique du Nord.

- **Ce produit utilise des soudures à l'étain-plomb et une lampe fluorescente contenant une petite quantité de mercure. Le rejet de ces matières peut être soumis à restrictions dans votre région en raison de considérations environnementales. Pour plus d'informations sur le rejet ou le recyclage, contactez votre administration publique locale.**

Accessoires/Équipement en option

Vérifiez que les accessoires et les éléments ci-dessous sont bien inclus en cochant leur case.

Accessories

Télécommande
● EUR7613ZG0

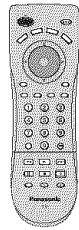

Piles pour la télécommande (2)
● Format AA

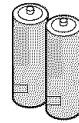

Câble HDMI

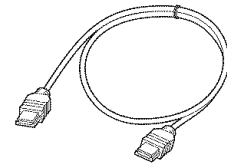

Manuel d'utilisation

Mise en place des piles de la télécommande

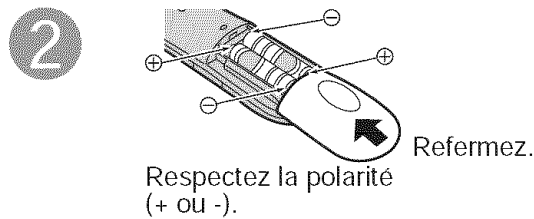
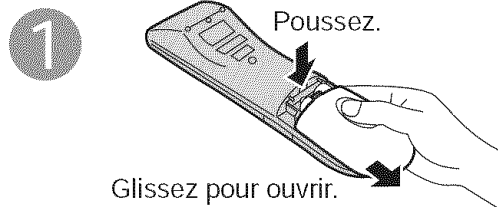

Mise en garde

- L'installation incorrecte des piles peut entraîner une fuite de l'électrolyte provoquant la corrosion de la télécommande.
- N'utilisez pas à la fois une pile neuve et une pile usagée.
- N'utilisez pas en même temps deux types de piles (par exemple, une pile au carbone zinc et une pile alcaline).
- N'utilisez pas de piles rechargeables (Ni-Cd).
- Ne démontez pas et ne chauffez pas les piles usagées.
- Notez les codes de commande avant de remplacer les piles dans le cas où il serait nécessaire d'en refaire la programmation. (p. 25-26)

Accessoire en option

Communiquez avec un détaillant Panasonic pour vous procurer l'adaptateur de montage mural recommandé. Pour de plus amples renseignements, reportez-vous à la notice d'installation de l'adaptateur de montage mural.

Adaptateur de montage mural (vertical)
● TY-WK32LR2W

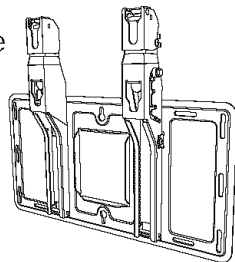

AVERTISSEMENT

- L'utilisateur qui choisirait de ne pas utiliser l'adaptateur de montage mural Panasonic ou d'installer le téléviseur lui-même le fait à ses propres risques. Tout dommage résultant d'une installation qui n'aurait pas été effectuée par un technicien qualifié entraînera la résiliation de la garantie.
- Confiez l'installation du téléviseur à un technicien qualifié. Une installation inadéquate peut causer la chute de l'appareil susceptible de l'endommager ou de causer des blessures.
- N'installez jamais ce téléviseur ACL directement sous un éclairage au plafond (tel un projecteur, un réflecteur ou une lampe à halogène) générant de la chaleur. Les pièces en plastique du boîtier pourraient être endommagées par la chaleur.

Retrait du socle du téléviseur

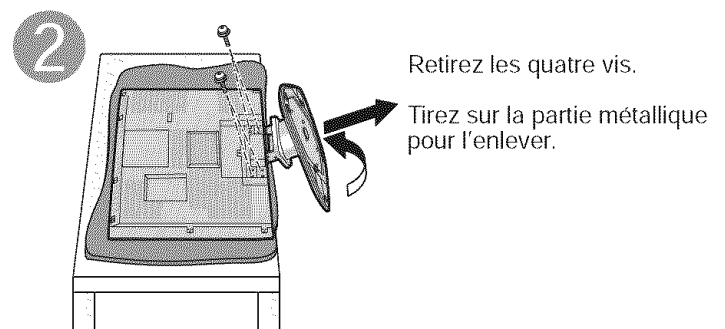
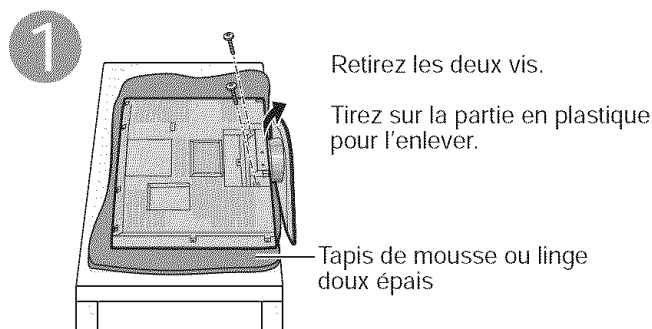

Choix de l'emplacement du téléviseur

Placez l'appareil de façon optimale pour le confort des spectateurs. Placez le téléviseur de telle sorte que la lumière du soleil ou une autre lumière forte (y compris la lumière réfléchiée) ne frappe pas l'écran. La présence de certains éclairages de type fluorescent peut réduire la portée de la télécommande. Il est important que le lieu soit correctement ventilé pour prévenir toute surchauffe des composants internes de l'appareil. Ne placez pas l'appareil dans un local trop chaud ou trop humide.

Comment utiliser le socle pour le téléviseur à cristaux liquides

Ajustez le socle sur l'angle souhaité.
L'angle d'inclinaison du socle de l'écran peut être pivoté latéralement sur une plage de 0° à 20°.

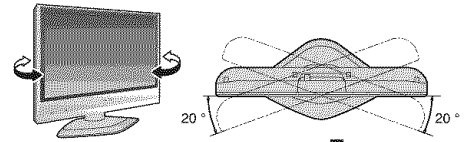

Emplacement des commandes

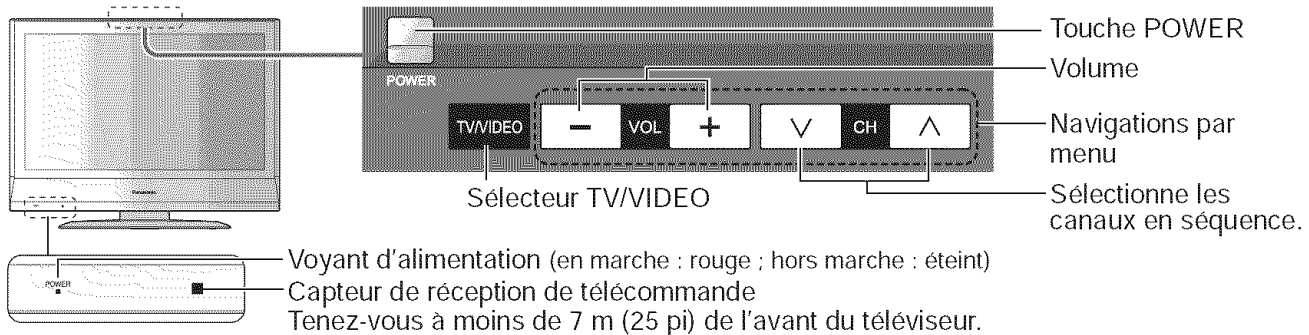

Remarque

- Tant que le cordon d'alimentation est branché, le téléviseur consomme un peu d'énergie.

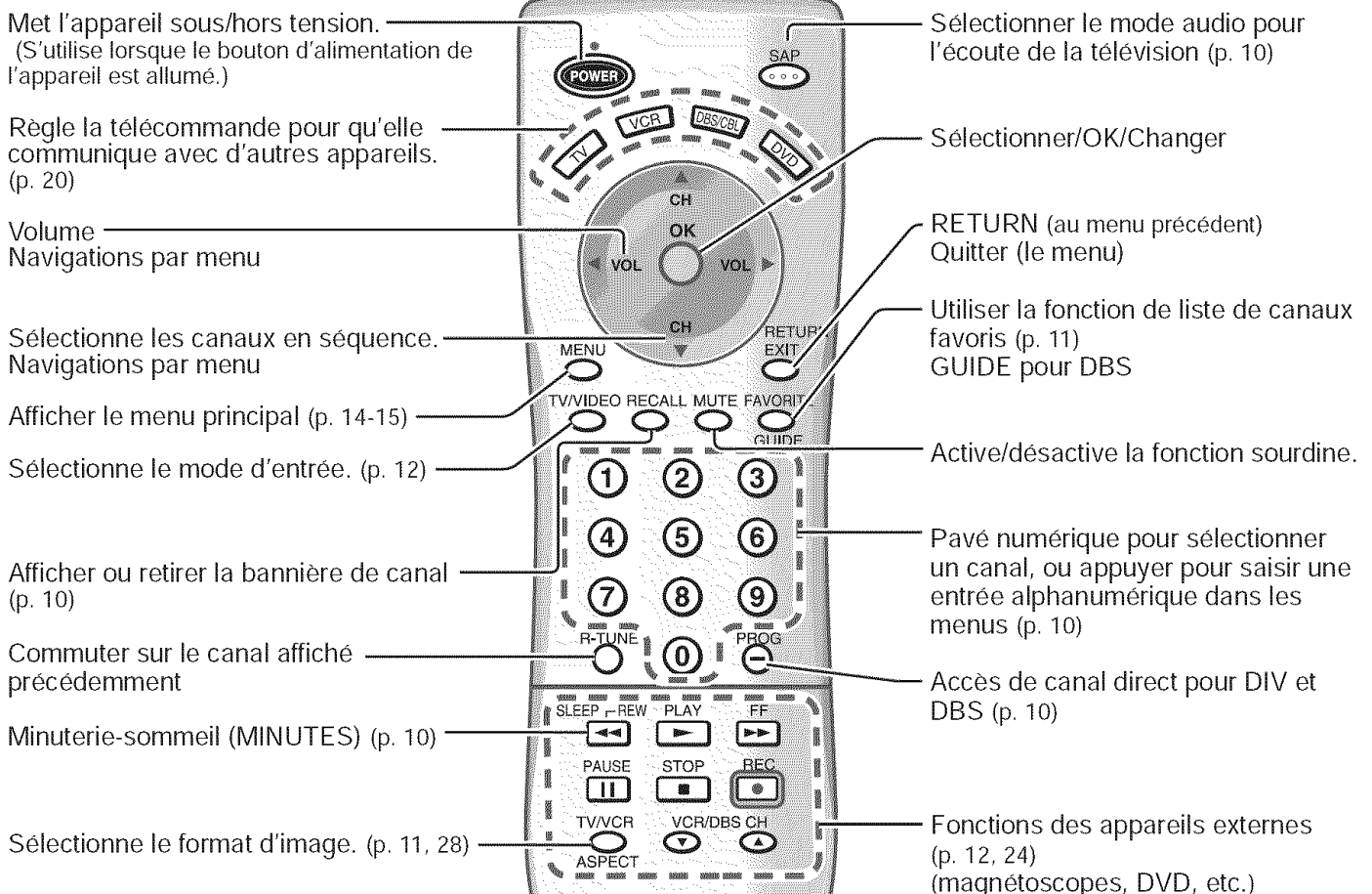

Connexion

■ Visionnement de la télévision

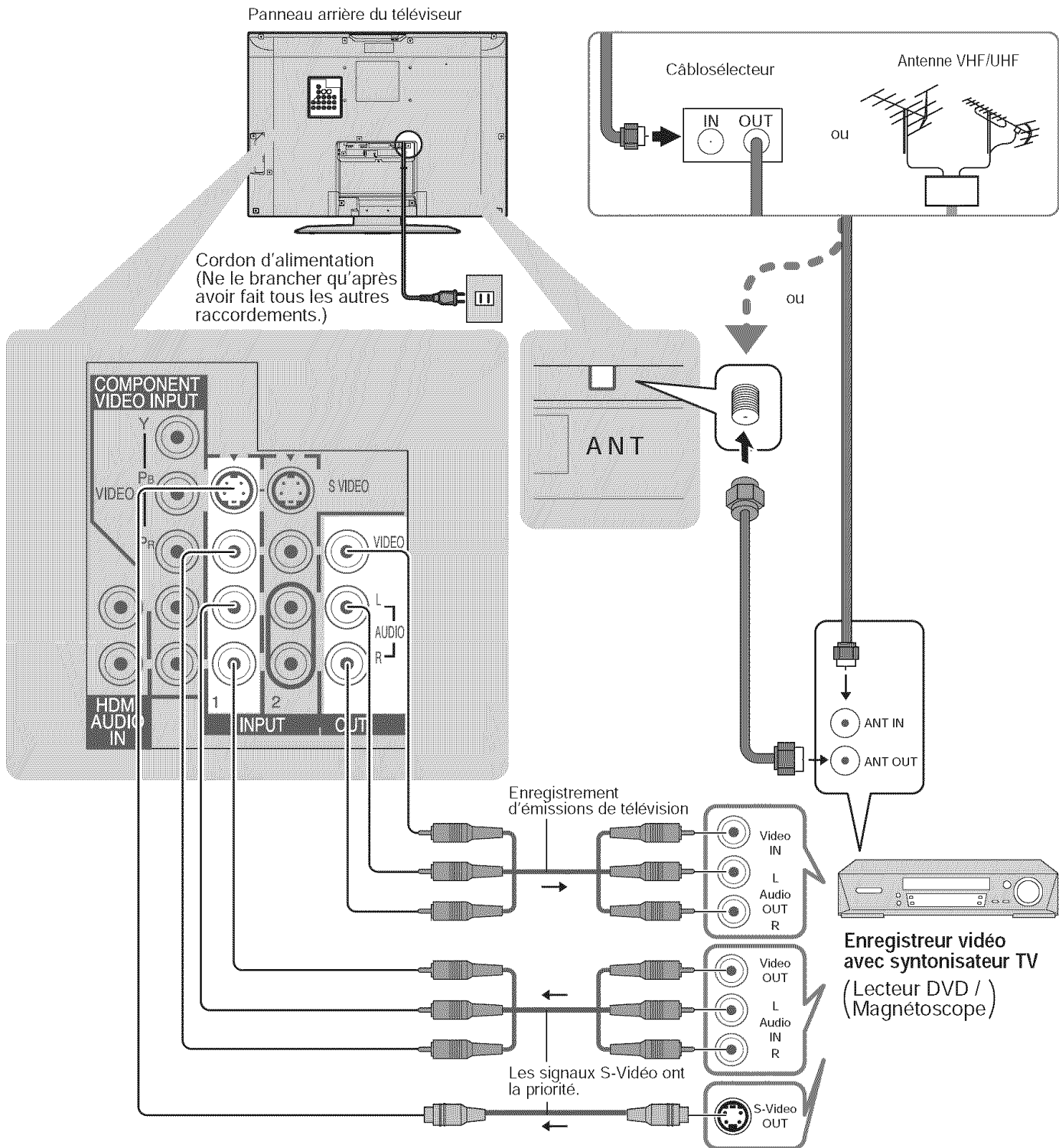

Remarques

- Tous les câbles et les appareils externes montrés dans le présent manuel sont vendus séparément.
- Pour de plus amples renseignements, allez sur www.panasonic.ca
- En ce qui concerne le magnétoscope, la priorité est donnée à la connexion S-Vidéo lorsque les deux types de connexion vidéo (Vidéo et S-Vidéo) sont établies en parallèle.
- Lors de la réception de signaux d'un canal numérique, tous les formats numériques sont convertis en signaux composites NTSC afin d'être sortis par les prises de sortie d'émission.
- Certaines émissions contiennent un signal de protection des droits d'auteur afin d'interdire leur enregistrement sur magnétoscope.

Réglage initial

Le menu "Réglage initial" ne s'affiche que lorsque le téléviseur est mis en marche pour la première fois après sa mise sous tension.

Disponible seulement lorsque "Contact auto" est en fonction (EF). (p. 14-15)

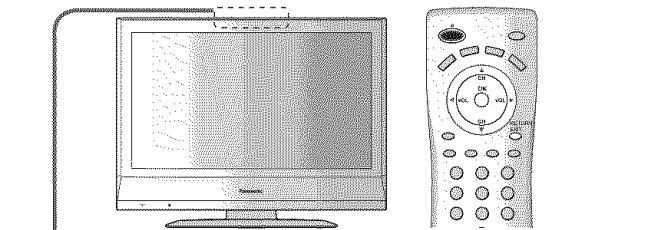

1 Appuyez sur la touche POWER pour mettre le téléviseur en marche.

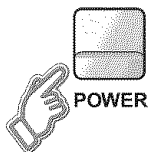

2 Sélectionnez la langue d'affichage.

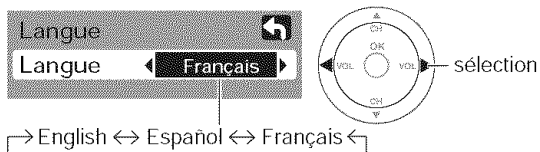
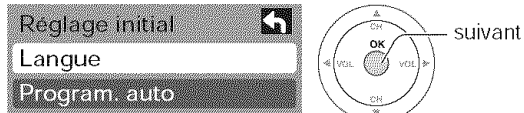

→ English ↔ Español ↔ Français ←

RETURN
EXIT

Appuyez pour aller à l'écran précédent, ou sélectionnez l'icône puis appuyez sur OK pour obtenir les mêmes résultats.

3 Balayage automatique

① Sélectionnez "Program. auto"

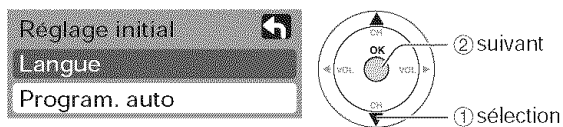

② Sélectionnez l'entrée d'antenne et le mode d'entrée.

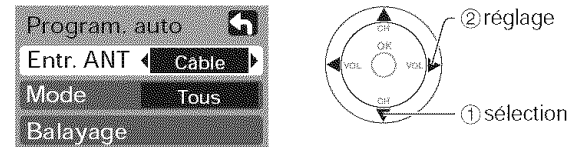

Entr. ANT
Cable: Câble Antenna: Antenne

Mode
Tous : numérique et analogique
Analog : analogique seulement (abrège le délai de syntonisation)

- À propos des systèmes de télédiffusion
Analogique : télévision traditionnelle
Numérique : nouveau système qui permet le visionnement d'un plus grand nombre de canaux offrant une image et un son de haute qualité.

③ Démarrez le balayage des canaux.

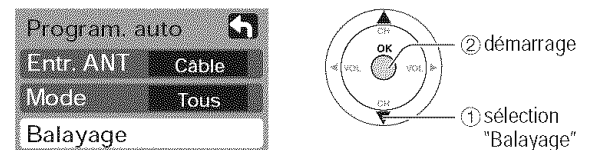

Balayage canaux analogique ...
Progrès

- Les canaux pouvant être reçus (analogique et numérique) sont automatiquement sélectionnés.

④ Vérifiez les canaux sélectionnés.

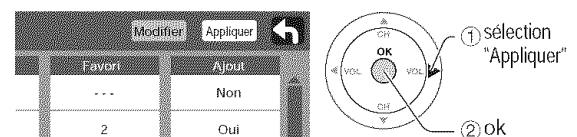

- Les canaux ne seront pas mis en mémoire si vous ne cliquez pas sur "Appliquer" après l'avoir sélectionné.

■ Appuyez pour quitter ou revenir à l'écran précédent.

RETURN
EXIT

Remarque

- Pour modifier la configuration ultérieurement, allez à l'écran Menu. (p. 14-15)

Visionnement de la télévision

Pour capter les canaux câblodistribués, le raccordement d'un câblosélecteur est requis. (p. 8)

● Pour capter les émissions de câblodistribution numérique, raccordez le décodeur de câblodistribution à la borne "ANT".

1 Sélectionnez le mode TV.

2 Mettez l'appareil en marche

3 Syntonisez un canal.

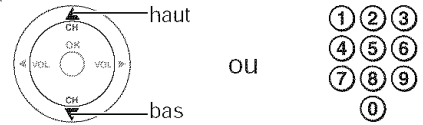

■ Pour entrer directement le numéro du canal numérique

PROG Lors de l'accord d'un canal numérique, appuyez sur la touche pour entrer le nombre secondaire pour un numéro de canal composé.

Exemple: canal 15-1: 1 5 **PROG** 1

■ Autres fonctions utiles (Exécutez après 3)

Minuterie-sommeil

Met l'appareil hors tension au bout d'une période de temps prédéfinie (de 0 à 90 minutes, par intervalle de 30 minutes).

SLEEP **REW** ● 0/30/60/90 (minutes)

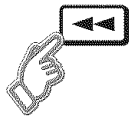

Écoute de la voie SAP (Programme audio secondaire)

■ Sélectionner le mode audio pour l'écoute de la télévision



● **Mode numérique**

Appuyez sur SAP pour sélectionner la plage audio suivante (si disponible) lors de la réception d'un canal numérique.

Voie audio 1 de 1
(Anglais)

● **Mode analogique**

Appuyez sur la touche SAP pour sélectionner le mode audio désiré tel que décrit ci-dessous. (La flèche indique la sélection.)

• Chaque pression sur la touche SAP change le mode audio tel indiqué ci-dessous. (Stereo/SAP/Mono)

Rappel des informations

Afficher ou retirer la bannière de canal.

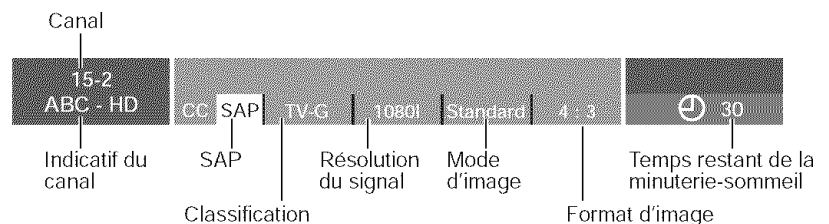

Changement du format d'image

Changement du format de l'image (p. 28)

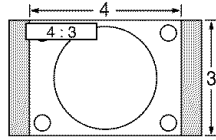

● Sur chaque pression de la touche, le mode est commuté.

- 480i, 480p: PLEIN/CADRAGE/4:3/ZOOM
- 1080i, 720p: PLEIN/H-LARGE/CADRAGE/4:3

Syntonisation d'un canal préféré



■ Favoris

Les numéros de canal enregistrés dans Favoris s'affichent sur l'écran d'accords favoris. Sélectionnez la station de diffusion désirée avec le curseur ou au moyen des touches numériques. (voir ci-dessous)

Remarques

- Resélectionnez "Câble" ou "Antenne" sous "Entr. ANT" de "Program. auto" pour basculer entre la réception par câble et par antenne. (p. 19)
- Le numéro de canal et le niveau de volume restent les mêmes, même après avoir mis le téléviseur hors tension.

Spécifier la fonction de favoris

1 Affichez le canal à placer sur la liste des favoris.

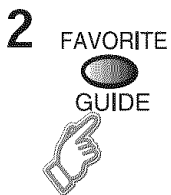

Appuyez de manière continue sur FAVORITE pendant quelques secondes.

- Appuyez plusieurs fois sur FAVORITE pour changer de page (1/3, 2/3, 3/3, ou quitter). La pression sur ◀ ▶ permet aussi de changer de page.

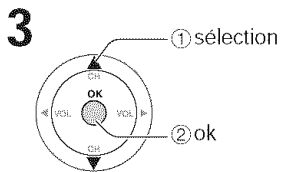
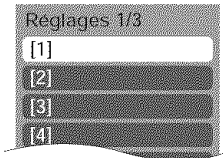

Appuyez sur ▲▼ pour mettre en surbrillance une position sur la liste, puis appuyez sur OK pour mettre en mémoire le canal affiché dans cette position.

- Vous pouvez également utiliser les touches numériques (1 à 9 et 0) pour sélectionner les numéros de liste enregistrés (1 à 9 et 0). Ce faisant, les numéros seront directement enregistrés sans qu'il ne soit nécessaire d'appuyer sur la touche OK.

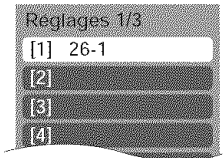

● Pour effacer un canal favori

Il est possible de retirer de la liste un canal mis en mémoire, en appuyant de manière continue sur FAVORITE pendant que sa position est en surbrillance.

Utiliser la fonction de favoris



Appuyez sur FAVORITE.

- Appuyez plusieurs fois sur FAVORITE pour changer de page (1/3, 2/3, 3/3, ou quitter). La pression sur ◀ ▶ permet aussi de changer de page.

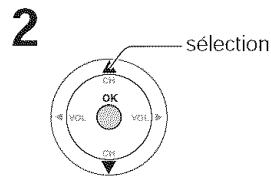
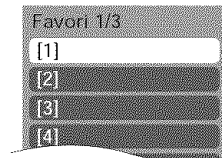

Appuyez sur ▲▼ ou sur une touche numérique (1 à 9 et 0) pour mettre un canal en surbrillance sur la liste.

- Le canal s'affichera directement si vous sélectionnez son numéro dans la liste avec les touches numériques.

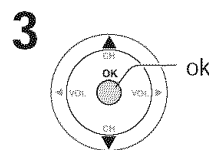

Appuyez sur OK pour afficher le canal mis en surbrillance.

Visionnement de bandes vidéo et de DVD

La télécommande peut piloter les fonctions de certains appareils Panasonic raccordés au téléviseur. La programmation de la télécommande est nécessaire pour utiliser les appareils d'autres fabricants. (p. 20, 24-26)

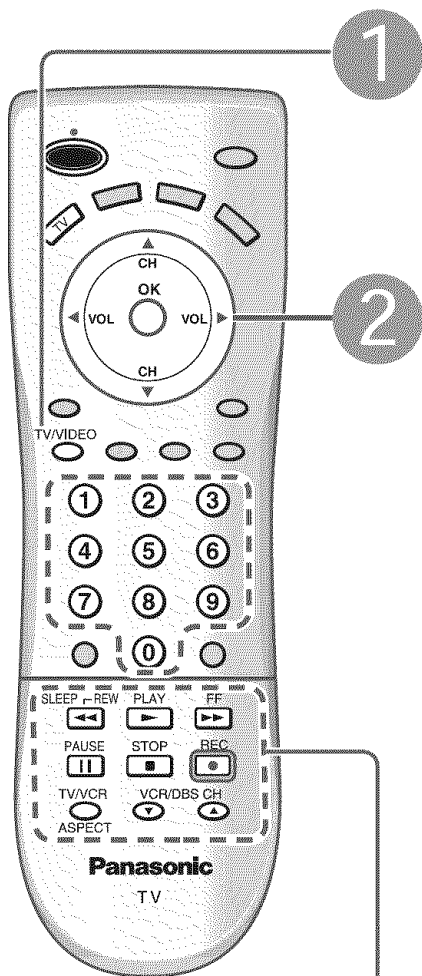

1 Avec un magnéscope ou un lecteur DVD en marche
Passez à l'entrée externe.

Appuyez pour afficher le menu de sélection d'entrée.
TV/VIDEO



2 Sélectionnez le mode d'entrée.



OU

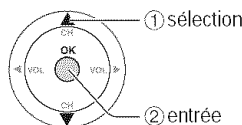

Appuyez sur la touche numérique correspondante de la télécommande pour sélectionner l'entrée désirée.

Appuyez pour sélectionner l'entrée de votre choix, puis appuyez sur "OK".

● Si, pendant la sélection, aucune commande n'est exécutée pendant quelques secondes, le menu de sélection d'entrée est quitté.

● La borne et l'identification de l'appareil connecté sont affichées. Pour donner une identification à chacun des appareils connectés. (p. 13)

Identification Prise

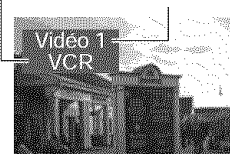

[exemple]

■ Pour revenir à l'image de la télévision

3 Effectuez les opérations requises

sur le magnéscope ou le lecteur DVD à partir de la télécommande.

(exemple)

TV/VIDEO



Remarque

● Pour plus de détails, reportez-vous au manuel de l'appareil ou informez-vous auprès du revendeur local.

	Magnéscope	DVD
SLEEP REW FF 	Rebobinage arrière/ Avance rapide	Recul/Avance
PLAY 	Lecture	Lecture
PAUSE 	Pause	Pause
STOP 	Arrêt	Arrêt
REC 	Enregistrement sur magnéscope	—
TV/VCR ASPECT 	TV/Magnéscope	Ouverture/Fermeture
VCR/DBS CH 	Canal Bas/Haut	Recul/Avance au ralenti

(Pour d'autres opérations, voir à la page 24.)

Ident. prises/Sous-titres

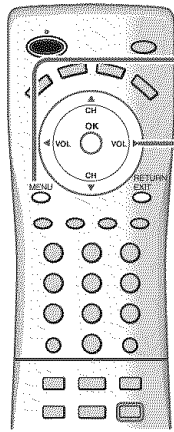

1 Affichez le menu.
MENU

2 Sélectionnez "Réglage"

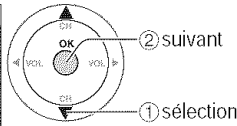
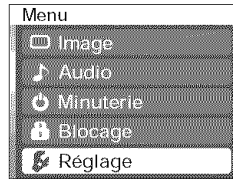

3 Sélectionnez "Ident. prises" ou "CC"

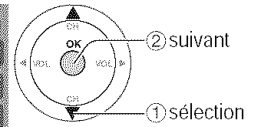

4 Réglez.

■ Pour quitter



Ident. prises

Afficher l'identification des appareils externes

Il est possible de faire afficher l'identification des appareils connectés aux prises d'entrée du téléviseur. (En sélectionnant le mode d'entrée de la p. 12 ②)

Sélectionnez la borne et l'étiquette de l'appareil externe.

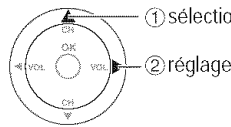
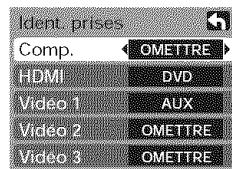

● Prises: Comp./HDMI/Vidéo1-3

● Identification: OMETTRE*/MAGNÉT/DVD/CÂBLE/SRD/MAGN. NUM/JEU/AUX/[ESPACE]

* Si "OMETTRE" est sélectionné pour une prise laissée libre, le signal de cette prise est sauté lors de la commutation au moyen de la touche TV/VIDEO.

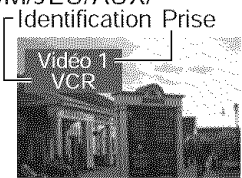

[exemple]

Ce téléviseur comprend un décodeur intégré capable de faire apparaître une contre-partie visuelle de la partie audio. Le programme regardé doit intégrer des sous-titres codés (CC) afin que le téléviseur puisse les afficher. (p. 28)

■ Sélectionnez une rubrique et effectuez le réglage.

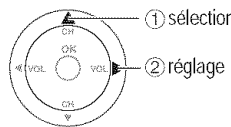
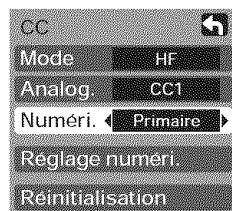

Mode Analog. Sélectionnez "EF" (lorsque "HF" n'est pas utilisé). (Permet de choisir le service de sous-titres de l'émission analogique.)

CC1-4: Informations concernant les images (Affichage au bas de l'écran)

T1-4: Informations textuelles (Affichage plein écran)

Numéri. (Le menu des sous-titres codés numériques vous permet de configurer la façon d'afficher les sous-titres codés numériques.)

Choisir le réglage.

● "Primaire", "Second.", "Service 3", "Service 4", "Service 5", "Service 6"

■ Réglages plus poussés de l'affichage pour les émissions numériques

- ① Sélectionnez "Réglage numéri.", puis appuyez sur la touche "OK".
- ② Sélectionnez la rubrique, puis effectuez le réglage

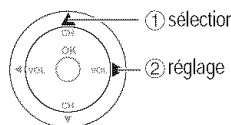
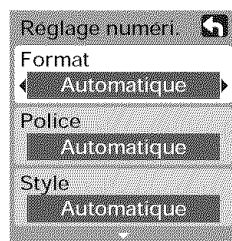

● Format: Taille des caractères

● Police: Police de caractères

● Style: Style (En relief, Effet gravé, etc.)

● Avant-plan: Couleur

● Opacité avant: Densité

● Arrière-plan: Couleur de la zone de texte

● Opacité arr.: Densité de la zone de texte

● Contour: Couleur du pourtour des caractères (Sélectionnez parmi les options à l'écran.)

(1/3)

■ Réinitialisation des réglages

Sélectionnez "Réinitialisation", puis appuyez sur la touche "OK".

CC

Afficher les sous-titres

● Visionnement de bandes vidéo et de DVD

Fonctions de base

Fonctions avancées

Utilisation des fonctions des menus

Divers menus vous permettent de changer les réglages pour l'image, le son et d'autres fonctions afin que vous puissiez regarder la télévision en spécifiant vos préférences.

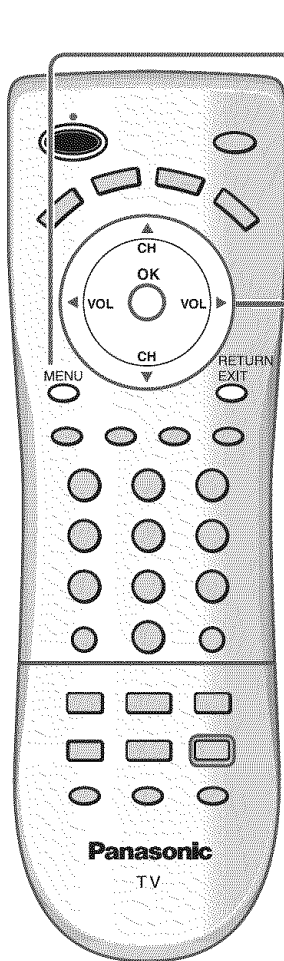

1 Affichez le menu

MENU ● Affiche les fonctions pouvant être paramétrées (varient selon le signal d'entrée).

2 Sélectionnez un menu

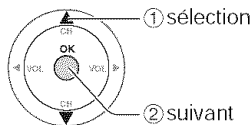
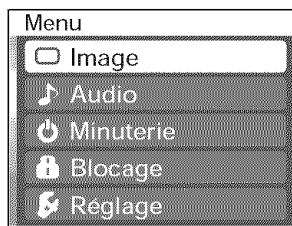

3 Sélectionnez une rubrique

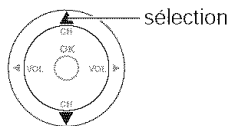
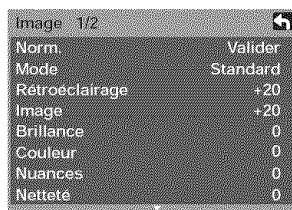

(Exemple : menu Image)

4 Faites le réglage ou la sélection.

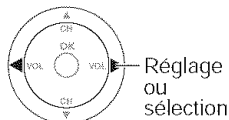
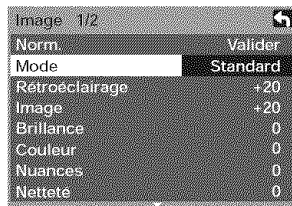

(Exemple : menu Image)

■ Appuyez pour quitter ou revenir à l'écran précédent.



■ Liste de menus

Menu	Option		
Image	Norm.		
	Mode		
	Rétroéclairage		
	Image, Brillance, Couleur, Nuances, Netteté		
	Temp. coul.		
	Image IA		
	Réglage zoom		
	Autres réglages	Réducteur	
		Filtre 3D Y/C	
		Codeur coul.	
Niveau du noir			
Audio	Norm.		
	Graves		
	Aigus		
	Équilibre		
	Autres réglages	Son IA	
		Son ambio	
Entr. HDMI			
	Égalis. audio		
Minuterie	Sommeil		
Blocage			
Réglage	Bal. CA		
	Langue		
	Program. canaux		
	Ident. prises		
	CC		
	Autres réglages	Contact auto	
		Coup. s. ext.	
		Ctrl avec HDMI	
		Éco-énergie	
	A propos		
Réinitialiser			

Réglages/Paramètres (choix)

Rétablit tous les réglages par défaut pour les réglages d'image, sauf pour le réglage "Autres réglages"	Norm.	valider
Mode de base de l'image (Éclatant/Standard/Cinéma)	Mode	Standard
Réglage de luminosité du rétroéclairage.	Rétroéclairage	+20
Ajuste la couleur, la brillance, etc. pour chaque mode image selon vos préférences.	Image Brillance Couleur	+20 0 0
	Nuances Netteté	0 0
Sélectionne le niveau des couleurs chaudes (rouge) et des couleurs froides (bleu) (Rouge/Bleu/Norm.)	Temp. coul.	Bleu
Réglage des sections sombres sans affecter le niveau du noir ni la luminosité de l'ensemble de l'image. (EF/HF)	Image IA	EF
Ajuste l'alignement vertical et la taille en hauteur lorsque le format est réglé sur "ZOOM". (p. 28)	Réglage zoom	
Réduit le bruit des canaux, appelé habituellement "neige". Mettez hors service lors de la réception d'un signal fort. (EF/HF)	Réducteur	HF
Réduit le bruit et le décalage des couleurs. (EF/HF) ● Ne fonctionne pas pour les signaux suivants : vidéo composante et HDMI.	Filtre 3D Y/C	HF
Sélectionne la résolution d'image des composants ou appareils connectés. (DS/HD) ● DS: standard HD: haute définition ● Seulement le signal 480p est pris en charge; le signal de télévision ordinaire (NTSC) n'est pas disponible.	Codeur coul.	DS
Sélectionnez FONCÉ ou CLAIR selon les conditions de l'image. (Foncé/Clair) Le visionnement de scènes sombres est amélioré. (Valide uniquement pour les signaux d'entrée externes.)	Niveau du noir	Clair
Réinitialise les réglages des Graves, Aigus et Équilibre aux réglages par défaut.	Norm.	Valider
Augmente ou diminue la réponse des graves.	Graves	+ 4
Augmente ou diminue la réponse des aigus.	Aigus	0
Accentue le volume des enceintes gauche/droite.	Équilibre	0
Égalise le niveau de volume général sur tous les canaux et les entrées VIDEO. (EF/HF)	Son IA	EF
Améliore la réponse sonore lors de l'écoute d'un programme stéréo. (EF/HF)	Son ambio	HF
Sélectionne en fonction du signal lorsqu'un appareil HDMI est connecté. (Auto/Numéri./Analog.) ● Auto: Sélectionne automatiquement le signal analogique/numérique.	Entr. HDMI	Auto
Réduit l'écart entre les niveaux de volume après mise en circuit d'une source externe.	Egalis. audio	0
Met automatiquement le téléviseur hors tension une fois écoulée la durée présélectionnée. ● 0/30/60/90 (minutes) Il est aussi possible de régler la minuterie en appuyant sur la touche "Sommeil" de la télécommande. (p. 10)	Sommeil	60
Verrouiller les canaux et programmes (p. 16-17)		
Sélectionne les canaux à afficher lors de la pression sur les touches "Canal haut/bas". (Fav./Tous) ● Fav.: Seulement les canaux programmés comme étant des canaux préférés. (p. 19)	Bal. CA	Tous
Sélectionne la langue du menu à l'écran. (p. 9)	Langue	
Spécifie les canaux de réception. (p. 18-19)	Program. canaux	
Affiche l'identification de la source externe. (p. 13)	Ident. prises	
Affiche les sous-titres. (p. 13)	CC	
Règle le contact avec le téléviseur (Valider/HF) Valider : Raccorder le cordon d'alimentation au câblesélecteur, etc. et régler la mise en marche/hors marche du téléviseur sur l'appareil connecté. (La minuterie-sommeil ne fonctionnera pas si "Contact auto" est activé.) HF : Mettre le téléviseur en marche et régler la mise en marche/hors marche du téléviseur sur le téléviseur même. Le menu "Réglage initial" s'affiche lorsque le cordon d'alimentation est raccordé de nouveau après avoir été débranché.	Contact auto	HF
Interrompt l'acheminement du signal sélectionné dans le menu. (HF/Comp./HDMI/Vidéo 1/Vidéo 2/Vidéo 3) ● Comp./HDMI ne peuvent sortir les signaux vidéo quel que soit le réglage Coup s. ext.	Coup. s. ext.	HF
Pilote les fonctions de l'équipement connecté aux prises HDMI. (p. 21, 22) (EF/HF)	Ctrl avec HDMI	EF
Réduit la luminosité de l'écran pour réduire la consommation et convient pour une utilisation nocturne. (Standard/Économie)	Eco-énergie	Standard
Affiche les informations sur le téléviseur et le contrat de licence du logiciel.	À propos	
Réinitialiser les réglages annule toutes les options de l'écran "Réglage", telles que le réglage des canaux. (p. 18) Utilisez cette commande avec précaution.	Réinitialiser	

● Dans le mode Vidéo, les menus Audio et Réglage comportent un plus petit nombre d'options.

Blocage de canaux

Il est possible de bloquer la réception de certains canaux afin de prévenir que les enfants ne soient exposés à un contenu inapproprié.

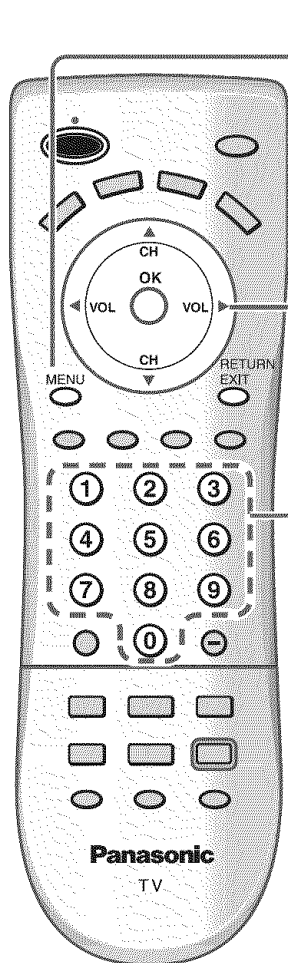

1 Affichez le menu.

MENU



2 Sélectionnez "Blocage".

Vous serez invité à saisir votre mot de passe chaque fois que vous afficherez le menu "Blocage".

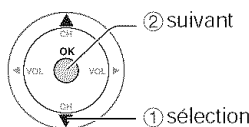
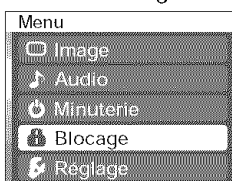

3 Entrez votre mot de passe à 4 chiffres.

Un code à 4 chiffres doit être saisi pour voir un programme bloqué ou pour changer les paramètres de classement.

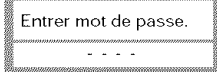

● La première fois, entrez le code à deux reprises pour l'enregistrer.

4 Sélectionnez le mode de blocage.

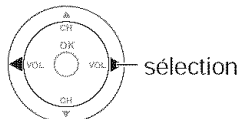
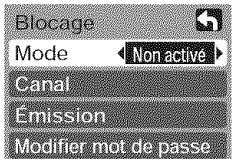

■ Pour quitter

RETURN
EXIT



Mise en garde

- Notez votre mot de passe dans le cas où vous l'oublieriez. (Si vous avez oublié votre mot de passe, communiquez avec votre détaillant Panasonic.)

Remarque

- Lorsqu'un canal bloqué est syntonisé, un message s'affiche permettant de recevoir le canal après avoir entré votre mot de passe.

- Non activé : Le blocage de canaux est désactivé.
- Tout : Verrouille tous les canaux et toutes les entrées vidéo.
- Jeu : Verrouille CH3, CH4 et l'entrée vidéo.
- CA : Verrouille les canaux spécifiés (analogiques/numériques).

■ Pour changer le mot de passe

- ① À l'étape ③, sélectionnez "Modifier mot de passe" puis appuyez sur la touche "OK".
- ② Saisissez deux fois le nouveau mot de passe à 4 chiffres.

■ Pour annuler le blocage de canaux

À l'étape ④, sélectionnez "HF".

■ Pour sélectionner le canal ou la classification du programme à verrouiller

Verrouillage de canal

Sélectionnez jusqu'à 7 (1 à 7) canaux à bloquer. Ces canaux seront bloqués quel que soit le classement du programme. Sélectionnez "CA" à l'étape ④.

① Sélectionnez "Canal"

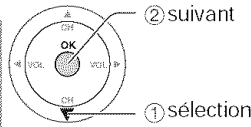
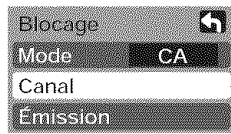

② Sélectionnez le canal à bloquer.

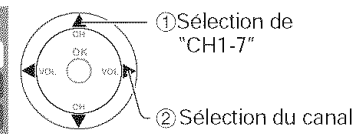
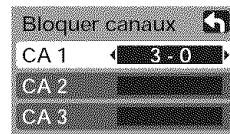

■ Pour spécifier le niveau de classement

La technologie "V-chip" permet de verrouiller les émissions à auditoire limité en fonction des classifications de télévision.

① Sélectionnez "Émission"

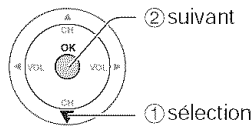
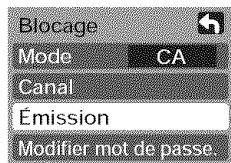

② Sélectionnez la catégorie de classification que vous désirez adopter.

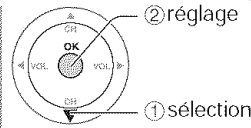
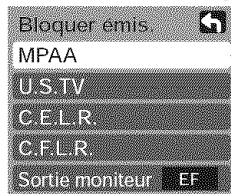

- MPAA : Classification des films (USA)
- U.S.TV : Classification des émissions de télévision (USA)
- C.E.L.R. : Classification (Canada)
- C.F.L.R. : Classification (Québec)

③ Sélectionnez la classification.

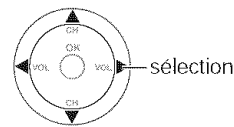

Exemple : classification MPAA (films USA)

HF	Sans classification
G	Général : aucune limite d'âge
PG	Supervision parentale suggérée
PG-13	Prudence des parents conseillée : pour des spectateurs de 13 ans et plus
R	Accès limité : les personnes de moins de 17 ans doivent être accompagnées par un adulte
NC-17	Accès interdit aux personnes de moins de 17 ans
X	Adultes seulement

- Pour de plus amples renseignements. (p. 27)

Bloquer le programme

■ Pour désactiver l'enregistrement du programme verrouillé

- ➔ Sélectionnez "Sortie moniteur" dans le menu de "Bloquer émis". (②)

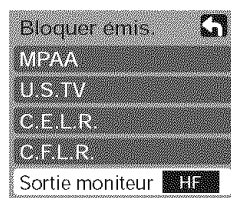

- EF : Active la sortie de borne de moniteur pour les programmes qui ont été réglés sur "Bloqué".
- HF : Désactive la sortie de borne de moniteur pour les programmes qui ont été réglés sur "Bloqué".

Mise en garde

- La puce antiviolence utilisée dans ce téléviseur est capable de bloquer les programmes sans "visa" (non classés, auquel aucun classement ne s'applique et avec aucun classement) tels que définis par la section 15.120(e) (2) du Règlement FCC. Si l'option de blocage des programmes sans "visa" est choisie, "des résultats inattendus et éventuellement confus peuvent être obtenus, il se peut même que vous ne puissiez pas recevoir les bulletins d'urgence ni les types de programmes suivants:"
 - Bulletins d'urgence (tels que des messages du réseau de radiodiffusion d'urgence, des avertissements météorologiques, etc.)
 - Programme d'origine locale • Informations • Programmes politiques • Annonces des services publics
 - Programmes religieux • Programmes sportifs • Programmes météorologiques

Remarques

- Le classement HF est indépendant des autres classements
- Si vous bloquez un niveau de classement basé sur un âge spécifique, le classement HF et tout autre classement plus restrictif seront aussi bloqués.

Programmation et édition des canaux

Les paramètres de canal actuels peuvent être modifiés en fonction de vos besoins et des conditions de réception.

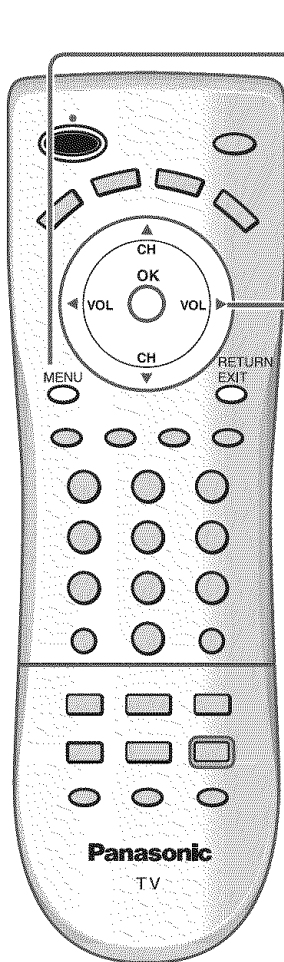

1 Affichez le menu.

MENU



2 Sélectionnez "Réglage"

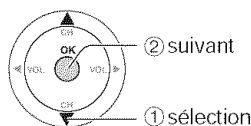
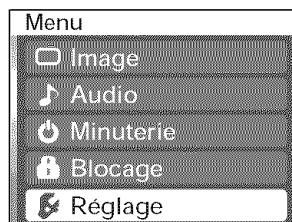

3 Sélectionnez "Program. canaux"

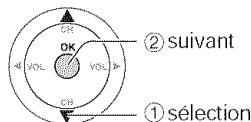

4 Sélectionnez la fonction.

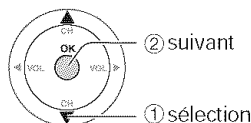
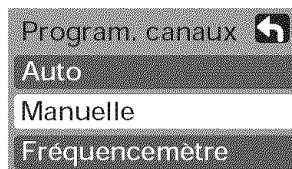

5 Réglez.

■ Pour réinitialiser les paramètres du menu Réglage

- 1 Sélectionnez "Réinitialiser" dans le menu Réglage (3), puis appuyez sur "OK".
- 2 Entrez votre code à 4 chiffres au moyen des touches numériques.
- 3 Sélectionnez "Oui" dans l'écran de confirmation, puis appuyez sur la touche "OK".

Auto
Programmation
automatique

Manuelle
Programmation
manuelle

Fréquence-mètre
Vérification
de la
puissance
du signal

■ Pour quitter
RETURN
EXIT



Cherche automatiquement les canaux captables et les ajoute dans la mémoire.

① Sélectionnez "Entr. ANT"

➡ (Sélectionnez Câble ou Antenne)

② Sélectionnez "Mode"

➡ Sélectionnez Tous ou Analog.
Tous: Analogique et numérique
Analog.: Analogique seulement

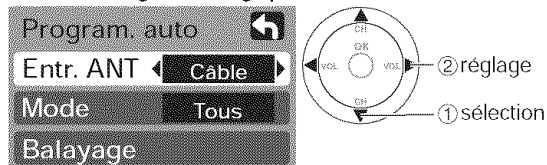

③ Sélectionnez "Balayage"

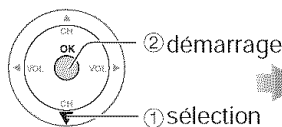

La programmation s'effectue automatiquement.

- La programmation terminée, sélectionnez "Appliquer". (voir ci-dessous ④)
- Tous les canaux présents en mémoire sont effacés.

Utilisez cette procédure pour changer le réglage des canaux captés ou pour changer l'affichage de canal. Utilisez-la aussi pour ajouter ou effacer manuellement des canaux dans la liste de canaux.

① Sélectionnez "Modifier"

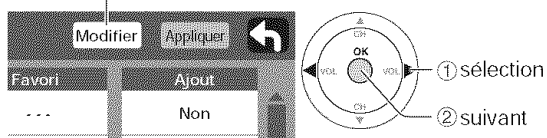

② Sélectionnez la rubrique à modifier.

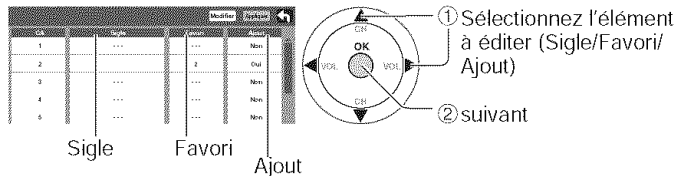

- Sigle: Modifie de l'indicatif du canal.
- Favori: Inscrit le canal sur la liste des canaux préférés.
- Ajout: Ajoute ou supprime des canaux.

③ Effectuez les modifications.

● Sigle

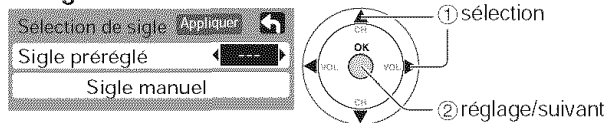

Sigue préregré

Sélectionnez l'indicatif du canal.

Sigue manuel

Renommez (maximum de 7 caractères).

● Favori

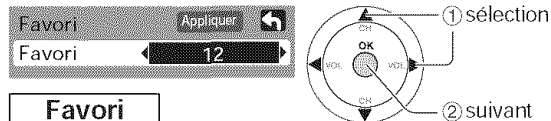

Favori

Sélectionnez le numéro.

● Ajout

Appuyez sur la touche "OK" pour sélectionner "Oui" (ajouter) ou "Non" (effacer)

④ Sélectionnez "Appliquer"

Appuyez pour déplacer le curseur sur "Appliquer".

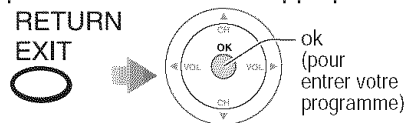

Vérifiez la puissance du signal si l'image numérique est brouillée ou figée.

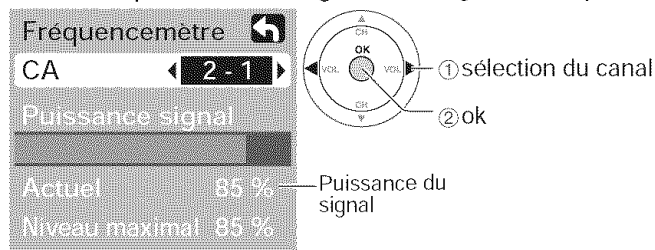

- Si le signal est faible, vérifiez l'antenne. Si aucun problème n'est détecté, communiquez avec votre détaillant Panasonic.

Remarques

- N'est pas disponible si "Câble" est sélectionné dans "Entr. ANT" (voir ci-dessus).
- Ne s'applique qu'aux canaux numériques.

● Si le blocage des canaux (p. 16) est activé et que le réglage "Auto", "Manuelle" ou "Fréquence mètre" est sélectionné, le message "Entrer mot de passe" s'affiche.

Utilisation des appareils périphériques

Vous pouvez commander des appareils d'autres fabricants en utilisant la télécommande de ce téléviseur.



- 1** Raccordez les appareils externes au téléviseur et **METTEZ-LES hors tension.**
- 2** Maintenez les deux touches **enfoncées plus de 3 secondes.**
 - Relâchez les touches lorsque les touches de sélection d'appareil se mettent à clignoter.
- 3** Sélectionnez l'appareil avec la touche de sélection d'appareil.
 - La touche pressée demeure allumée (les autres s'éteignent).
- 4** Saisissez le code de télécommande à 4 chiffres de l'appareil. (p. 25-26)
- 5** Commandez l'appareil avec la télécommande. (p. 24)
 - L'appareil est mis en marche.

■ Si l'appareil ne fonctionne pas avec la télécommande

- Appareil à un seul code
 - ➔ Entrez le code de nouveau.
- Appareil à plusieurs codes
 - ➔ Changez le code entré à l'étape ④, puis essayez.

Mise en garde

- L'enregistrement échouera si un mauvais code est entré ou si l'opération prend plus de 30 secondes.

Pour trouver un code qui ne figure pas dans la liste de codes

Cette procédure cherche tous les codes et est appelée "méthode séquentielle".

① Après l'étape ③ ci-dessus, modifiez le code et faites un essai.



➔ Commandez l'appareil avec la télécommande. (p. 24)

- Recommencez jusqu'à ce que le bon code ait été trouvé.
- Plusieurs tentatives pourraient être nécessaires.

② Lorsque le bon code est trouvé.



Contrôle avec HDMI "HDAVI Control"

Les plus récents appareils audio-vidéo Panasonic équipés de connexions de sortie HDMI peuvent être commandés avec la télécommande du téléviseur. Des fonctions limitées sont disponibles, dont la commutation automatique sur l'entrée HDMI du téléviseur.

- Cette fonction est limitée aux modèles à fonction "Contrôle avec HDMI" intégrée de Panasonic. Pour les informations de compatibilité, consultez la liste des modèles aux page 22, ou les modes d'emploi respectifs.
- Dépendant du câble utilisé, cette fonction pourrait ne pas être possible.

Commutation d'entrée automatique

Lorsque "Ctrl avec HDMI" est activé et au début de la lecture de l'enregistreur DVD, l'entrée de la télé se commute automatiquement sur celle compatible avec l'appareil de lecture.

- Si l'appareil est en mode DVD et que le menu de l'enregistreur DVD s'affiche, l'entrée télé commute automatiquement sur l'enregistreur DVD. Si le téléviseur était éteint, il s'allume.

Lien-En marche

Lorsque "Ctrl avec HDMI" est réglé sur "EF", le téléviseur est automatiquement mis sous tension et commuté sur l'entrée HDMI adéquate chaque fois qu'un enregistreur DVD Panasonic (DIGA) compatible "Contrôle avec HDMI" est mis initialement sous tension et que le mode lecture est sélectionné.

Lien-Hors mar.

Lorsque "Ctrl avec HDMI" est réglé sur "EF" et que le téléviseur est mis hors tension, le l'enregistreur DVD Panasonic (DIGA) connecté se met aussi hors tension automatiquement.

- L'enregistreur DVD Panasonic (DIGA) ne se mettra pas hors tension s'il est toujours en mode d'enregistrement.

Remarques

- Avant d'utiliser les fonctions de commande HDMI, l'appareil DIGA (l'enregistreur DVD) raccordé doit aussi être réglé. Pour plus d'informations, voir le mode d'emploi de chaque appareil.
- Pour plus de détails sur le raccordement de l'appareil, voir p. 22.
- Le réglage par défaut est "EF". Si aucun appareil HDMI n'est raccordé ou si un appareil HDMI classique (sans "Contrôle avec HDMI") est utilisé, réglez sur "HF". (voir ci-dessous)

1 Affichez le menu

MENU



2 Sélectionnez "Réglage"

Menu	
Image	
Audio	
Minuterie	
Blocage	
Réglage	

① sélection

② suivant



3 Sélectionnez "Autres réglages"

Réglage	
Bal. CA	Tous
Langue	
Program. canaux	
Ident. prises	
CC	
Autres réglages	

① sélection

② suivant

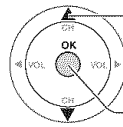

4 Sélectionnez "Ctrl avec HDMI"

Autres réglages	
Contact auto	HF
Coup. s. ext.	HF
Ctrl avec HDMI	EF
Eco-énergie	Standard

sélection

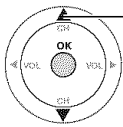

5 Sélectionnez "EF" ou "HF"

modification

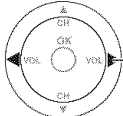

- Appuyez pour quitter ou revenir à l'écran précédent.
- RETURN
EXIT
- 

Connexions AV recommandées

Ces schémas montrent nos recommandations quant à la façon de raccorder le téléviseur à divers appareils. Pour les autres raccordements, reportez-vous aux instructions de chaque appareil, au tableau ci-dessous et aux spécifications (p. 32). Pour obtenir de l'aide supplémentaire, visitez notre site Web à l'adresse www.panasonic.ca

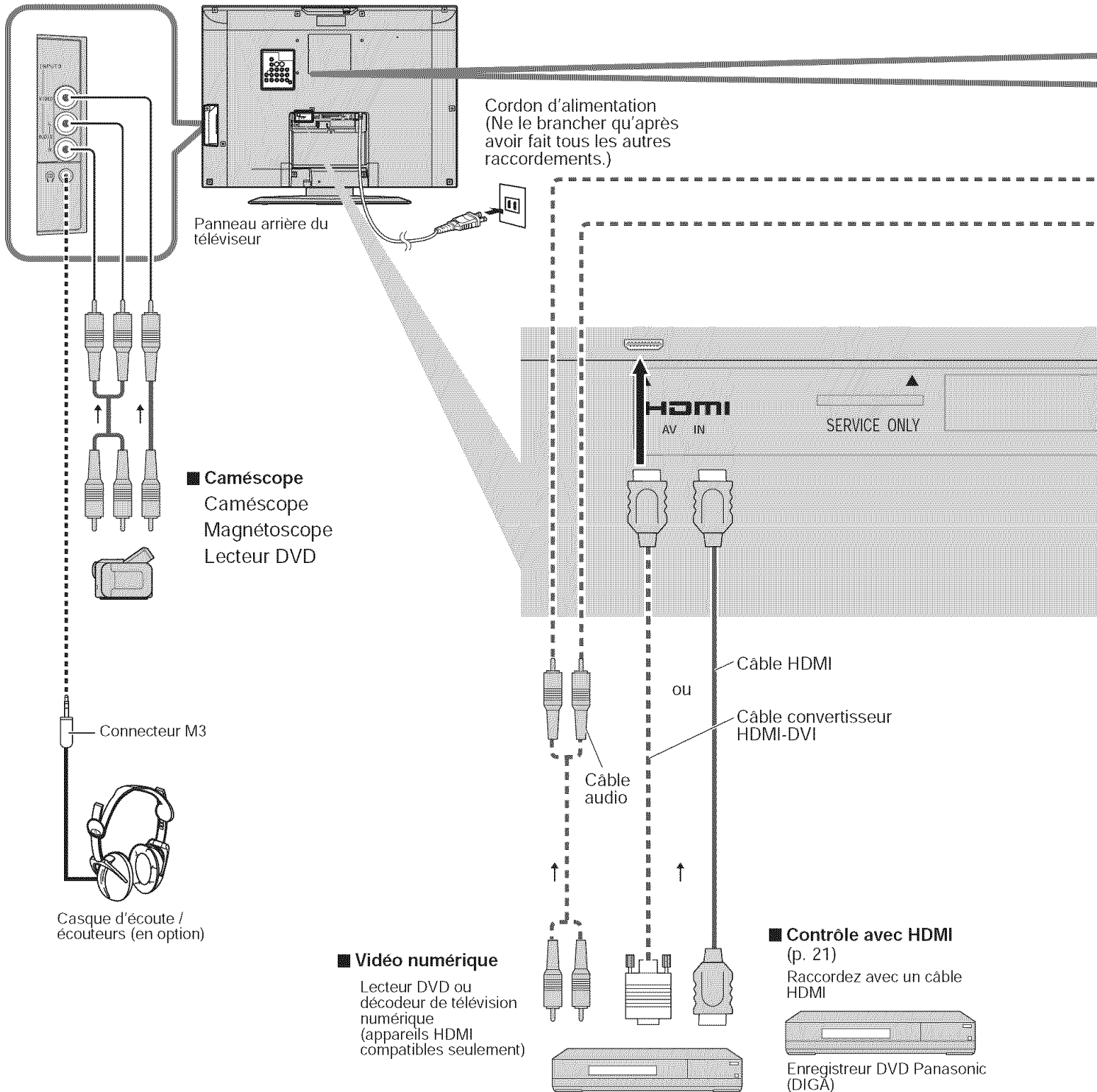

Remarques

- Les appareils HDMI individuels peuvent nécessiter des réglages de menu supplémentaires spécifiques à chaque modèle. Veuillez consulter les modes d'emploi respectifs.
- En mars 2006, les modèles avec "Contrôle avec HDMI" sont : DMR-ES25, DMR-ES45V, DMR-EH55, DMR-EH75V. Voir www.panasonic.ca pour les prochains modèles avec "Contrôle avec HDMI".

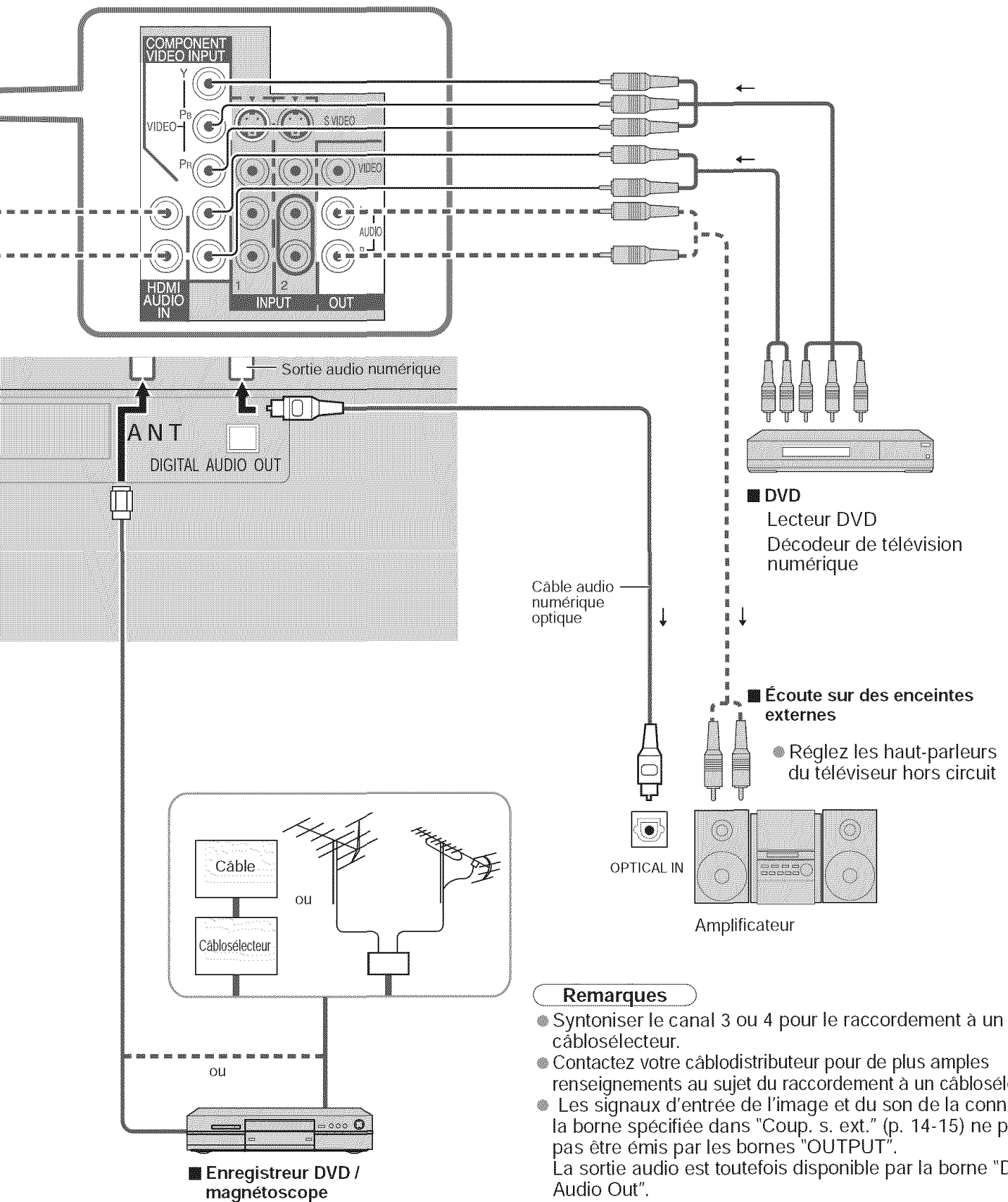

Télécommande et liste des codes de commande

La présente section explique comment piloter les fonctions d'autres appareils au moyen de la télécommande.











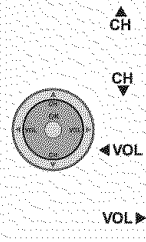



- Enregistrez les codes de télécommande (p. 20) pour piloter les fonctions d'un appareil d'une marque autre que Panasonic (p. 25-26).

Remarque

- La capacité mémoire restante de la télécommande pourrait ne pas permettre le pilotage de tous les appareils ni de toutes leurs fonctions. Cette télécommande n'a pas été conçue comme télécommande universelle.

■ Liste des codes de commande

Cette table indique quelles touches sont fonctionnelles à la suite de la programmation (si besoin est), dans le mode de commande sélectionné.

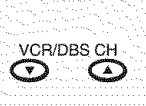
TOUCHE	MODE MAGNÉSCOPE	MODE CÂBLE / SRD		MODE DVD
		(SRD*)	(CÂBLE)	
	Alimentation	Alimentation	Alimentation	Alimentation
	—	Canal haut, Curseur haut	Canal haut, Curseur haut	Saut vers le haut
	—	Canal bas, Curseur bas	Canal bas, Curseur bas	Saut vers le bas
	Volume bas	Curseur SRD gauche	Curseur câble gauche	Volume bas
	Volume haut	Curseur SRD droit	Curseur câble droit	Volume haut
	—	Menu SRD	Menu câble	—
	—	Sortie	Sortie	—
	Commutation de l'entrée télé	Commutation de l'entrée télé	Commutation de l'entrée télé	Commutation de l'entrée télé
	Affichage à l'écran	Affichage à l'écran	Rappel	Affichage à l'écran
	Sourdine télé	Sourdine télé	Sourdine télé	Sourdine télé
	—	Guide	Guide	—
	—	0-9	0-9	—
	Rebobinage arrière	—	—	Recul
	Lecture	—	—	Lecture
	Avance rapide	—	—	Avance
	Pause	—	—	Pause
	Arrêt	—	—	Arrêt
	Enregistrement magnétoscope	—	Enregistrement – récepteur vidéo personnel *1	—
	Télé/Magnétoscope	Format d'image	Format d'image	Ouverture/Fermeture
	Canal de magnétoscope bas	Bas de page	Bas de page	Recul au ralenti
	Canal de magnétoscope haut	Haut de page	Haut de page	Avance au ralenti

SRD – satellite de radiodiffusion directe

*1: Type combiné

Liste des codes de commande

Cablotransformateur (DBS/CBL)

Marque	Code	Marque	Code	Marque	Code	Marque	Code
ABC	0003, 0008	Hamlin	0009, 0273	Philips	0317, 1305	Scientific Atlanta	0008, 0477, 0877, 1877
Americast	0899	Jerrold	0003, 0276, 0476, 0810	Pioneer	0144, 0533, 0877, 1877	Sony	1006
Bell South	0899	Memorex	0000	Pulsar	0000	Starcom	0003
Digeo	1187	Motorola	1376, 0276, 0476, 0810, 1187	Quasar	0000	Supercable	0276
Director	0476	Pace	0008, 0237, 1877	Regal	0273, 0279	Torx	0003
General Instrument	0003, 0276, 0476, 0810	Panasonic	0000, 0107	Runco	0000	Toshiba	0000
GoldStar	0144	Paragon	0000	Samsung	0144	Zenith	0000, 0525, 0899

Récepteur de télévision par satellite (DBS/CBL)

AlphaStar	0772	General Instrument	0869	Magnavox	0722, 0724	Samsung	1108, 1109, 1142, 1276, 1377, 1442, 1609
Chaparral	0216	GOI	0775, 1775	Memorex	0724	Sanyo	1219
Crossdigital	1109	Goodmans	1246	Mitsubishi	0749	Sony	0639, 1639, 1640
DirecTV	0099, 0247, 0392, 0566, 0639, 0724, 0749, 0819, 1076, 1108, 1109, 1142, 1377, 1392, 1414, 1442, 1443, 1444, 1609, 1639, 1640, 1749, 1856	Hisense	1535	Motorola	0856, 0869	Star Choice	0869
		Hitachi	0819, 1250	NEC	1270	Tivo	1142, 1442, 1443, 1444
		HTS	0775, 1775	Next Level	0869	Toshiba	0749, 0790, 0819, 1285, 1749
		Hughes	0749, 1442, 1749	Panasonic	0152, 0247, 0701, 1786	UltimateTV	1392, 1640
		Hughes Network Systems	0749, 1142, 1442, 1443, 1444, 1749	Paysat	0724	Uniden	0722, 0724
Dish Network System	0775, 1005, 1170, 1505, 1775	iLo	1535	Philips	0099, 0722, 0724, 0749, 0819, 1076, 1142, 1442, 1749	US Digital	1535
Dishpro	0775, 1005, 1505, 1775	Janeil	0152	Pioneer	1442	USDTV	1535
Echostar	0775, 1005, 1170, 1505, 1775	Jerrold	0869	Proscan	0392, 0566	Voom	0869
Expressvu	0775, 1775	JVC	0775, 1170, 1775	Proton	1535	Zenith	1856
GE	0392, 0566	LG	1226, 1414	RadioShack	0869		
				RCA	0143, 0392, 0566, 0855, 1392		

Combinaison câble/enregistreur vidéo personnel (DBS/CBL)

Americast	0899	Jerrold	0476, 0810	Pioneer	0877, 1877	Supercable	0276
Digeo	1187	Motorola	0476, 0810, 1187, 1376	Scientific Atlanta	0877, 1877	Zenith	0899
General Instrument	0476, 0810	Pace	0237, 1877	Sony	1006		

Combinaison SRD/enregistreur vidéo personnel (DBS/CBL)

DirecTV	0099, 0392, 0639, 1076, 1142, 1377, 1392, 1442, 1443, 1444, 1640	Dishpro	0775, 1505	JVC	1170	Samsung	1442
		Echostar	0775, 1170, 1505	Motorola	0869	Sony	0639, 1640
Dish Network System	0775, 1505	Expressvu	0775	Philips	1142, 1442	Star Choice	0869
		Hughes Network Systems	1142, 1442, 1443, 1444	Proscan	0392		
				RCA	1392		

Magnétoscope (VCR)

ABS	1972	Hewlett Packard	1972	NEC	0067	Scott	0043, 0045
Adventura	0000	Hitachi	0000, 0042, 0089	Nikko	0037	Sears	0000, 0035, 0037, 0042, 1237
Aiwa	0000, 0037, 0124	Howard Computers	1972	Niveus Media	1972	Sharp	0807, 0848
Akai	0175	HP	1972	Northgate	1972	Sonic Blue	0614, 0616
Alienware	1972	Hughes Network Systems	0042, 0739	Olympus	0035, 0226	Sony	0000, 0032, 0033, 0035, 0636, 1032, 1232, 1972
American High	0035	Humax	0739	Onkyo	0222	Stack 9	1972
Audiovox	0037	Hush	1972	Optimus	0037	STS	0042
Broksonic	1479	iBUYPOWER	1972	Orion	1479	Sylvania	0000, 0035, 0043, 1781
Calix	0037	JVC	0067	Panasonic	0035, 0077, 0225, 0226, 0227, 0378, 0616, 1035, 1244	Symphonic	0000
Canon	0035	KEC	0037	Penney	0035, 0037, 0042, 1035, 1237	Systemax	1972
Citizen	0037, 1278	Kenwood	0067	Pentax	0042	Tagar Systems	1972
Craig	0037	Kodak	0035, 0037	Philco	0035	Teac	0000
Curtis Mathes	0035, 0060, 1035	Linksys	1972	Philips	0035, 0618, 0739, 1081, 1181	Technics	0035
CyberPower	1972	Lloyd's	0000	Pilot	0037	Teknika	0000, 0035, 0037
Daewoo	0045, 1278	LXI	0037	Pioneer	0067	Thomas	0000
Dell	1972	Magnasonic	1278	Proscan	0060, 1060	Tivo	0618, 0636, 0739
Denon	0042	Magnavox	0000, 0035, 0039, 1781	Pulsar	0039	Toshiba	0043, 0045, 0845, 1008, 1145, 1972
DirecTV	0739	Marantz	0035	Quasar	0035, 0077, 1035	Totevision	0037
Durabrand	0039	Marta	0037	RadioShack	0000	Touch	1972
Dynatech	0000	Matsushita	0035	Radix	0037	Vector	0045
Electrohome	0037, 0043	Media Center PC	1972	Randex	0037	Video Concepts	0045
Electrohome	0037	MEI	0035	RCA	0042, 0060, 0077, 0807, 0880, 1035, 1060	Videomagic	0037
Emerex	0032	Memorex	0000, 0035, 0037, 0039, 1237	Realistic	0000, 0035, 0037	Viewsonic	1972
Emerson	0000, 0037, 0043, 1278, 1479	MGA	0043	ReplayTV	0614, 0616	Villain	0000
Fuji	0033, 0035	Microsoft	1972	Ricavision	1972	Voodoo	1972
Funai	0000	Mind	1972	Runco	0039	Wards	0000, 0035, 0042, 0060
Garrard	0000	Minolta	0042	Samsung	0045, 0739, 1014	XR-1000	0000, 0035
Gateway	1972	Mitsubishi	0043, 0067, 0807	Sanky	0039	Zenith	0000, 0033, 0039, 1479
GE	0035, 0060, 0807, 1035, 1060	Motorola	0035	Sansui	0000, 0067, 1479	ZT Group	1972
GoldStar	0037, 1237	MTC	0000	Sanyo	0159		
Gradiente	0000	Multitech	0000				
Harley Davidson	0000						

Télécommande et liste des codes de commande

■ Liste des codes de commande

Combinaison SRD/enregistreur vidéo personnel (VCR)

Marque	Code	Marque	Code	Marque	Code	Marque	Code
Hughes Network Systems	0739	Philips	0739				
		Samsung	0739				

Enregistreur vidéo personnel (VCR)

ABS	1972	Hughes Network Systems	0739	Niveus Media	1972	Systemax	1972
Alienware	1972			Northgate	1972	Tagar Systems	1972
CyberPower	1972	Humax	0739	Panasonic	0616		
Dell	1972	Hush	1972	Philips	0618, 0739	Tivo	0618, 0636, 0739
DirecTV	0739	iBUYPOWER	1972	RCA	0880	Toshiba	1008, 1972
Gateway	1972	Linksys	1972	ReplayTV	0614, 0616	Touch	1972
Hewlett Packard	1972	Media Center PC	1972	Sonic Blue	0614, 0616	Viewsonic	1972
Howard Computers	1972	Microsoft	1972	Sony	0636, 1972	Voodoo	1972
HP	1972	Mind	1972	Stack 9	1972	ZT Group	1972

Lecteur DVD (DVD)

Adcom	1094	GoldStar	0741	Onkyo	0503, 0792	Sensory Science	1158
Allegro	0869	Gradiente	0490	Panasonic	0490, 0503, 0632, 0703, 1010, 1011, 1362, 1462, 1490, 1762, 1967	Sharp	0630, 0675, 0752, 1256
Apex Digital	0672, 0794, 0796, 0797, 1004, 1056, 1061, 1100	Grundig	0539			Shinsonic	0533
		Hitachi	0573, 0664			Sonic Blue	0869
Aspire Digital	1168	Hiteker	0672	Philips	0503, 0539, 0646, 0675, 1267, 1354	Sony	0533, 0864, 1033, 1431, 1533
Blue Parade	0571	Integra	0571			PianoDisc	1024
Broksonic	0695	JVC	0558, 0623, 0867, 1164, 1275	Pioneer	0525, 0571, 0631, 0632	Symphonic	0675
California Audio Labs	0490	Kenwood	0490, 0534	Polaroid	1061, 1086	Teac	0809
CineVision	0833, 0869	Lecson	1533	Polk Audio	0539	Technics	0490, 0703
Coby	1086	LG	0591, 0741, 0801, 0869	Proceed	0672	Theta Digital	0571
CyberHome	0816, 1023, 1024, 1129	LiteOn	1158, 1440	Proscan	0522	Toshiba	0503, 0695, 1045, 1154
Daewoo	0833, 0869	Loewe	0511	RCA	0522, 0571, 0822	Urban Concepts	0503
Denon	0490	Magnavox	0503, 0539, 0646, 0675	Rio	0869	Xbox	0522
Disney	0675	Marantz	0539	Rotel	0623	Yamaha	0490, 0539, 0545
DVD2000	0521	McIntosh	1533	Sampo	0752	Zenith	0503, 0591, 0741, 0869
Emerson	0591, 0675	Memorex	0695	Samsung	0490, 0573, 0820, 1075		
Enterprise	0591	Microsoft	0522	Sansui	0695		
Funai	0675	Mitsubishi	0521, 1521	Sanyo	0695, 0873, 1967		
Gateway	1158	NAD	0591, 0741				
GE	0522	NEC	0785				
Go Video	0741, 0833, 0869, 1075, 1158, 1304, 1730						

Enregistreur DVD (DVD)

Apex Digital	1056	Go Video	0741, 1158, 1304, 1730	Philips	0646	Sensory Science	1158
Aspire Digital	1168	JVC	1164, 1275	Pioneer	0631	Sharp	0675
Coby	1086	LG	0741	Polaroid	1086	Sony	1033, 1431
CyberHome	1129	LiteOn	1158, 1440	RCA	0522	Sylvania	0675
Funai	0675	Magnavox	0646	Samsung	0490	Zenith	0741
Gateway	1158	Panasonic	0490, 1010, 1011				

Liste des classifications aux fins de blocage des canaux

La puce antiviolence permet de bloquer la réception de canaux ou d'émissions en fonction de leur classification établie par l'industrie du divertissement. (p. 17)

■ Tableau de classement FILMS USA

HF	NE CONTIENT PAS DE CLASSEMENT (NON CLASSÉ) ET PROGRAMMES NA (NON APPLICABLES). Films qui n'ont pas été classés ou dont le classement n'est pas applicable
G	PUBLIC GÉNÉRAL. Autorisé à tous les âges.
PG	CONTRÔLE PARENTAL CONSEILLÉ. Certains programmes ne conviennent pas aux enfants.
PG-13	MISE EN GARDE IMPORTANTE DES PARENTS. Certaines scènes ne conviennent pas aux enfants de moins de 13 ans.
R	CONTRÔLÉ. Les enfants de moins de 17 ans doivent être accompagnés par un parent ou un gardien adulte.
NC-17	INTERDIT AUX MOINS DE 17 ANS.
X	POUR ADULTE UNIQUEMENT.

■ Tableau de classement ÉMIS.TÉLÉ USA

Groupe base sur l'âge	Classement basé sur l'âge	Sélections possibles	Description
Sans visa (aucune classification)	TV-NR	<input type="radio"/> Non bloqué <input type="radio"/> Bloqué	Non classé.
Jeunesse	TV-Y	<input type="radio"/> Non bloqué <input type="radio"/> Bloqué	Tous les enfants. Le thème et le contenu de ce programme sont spécialement conçus pour un public jeune, y compris les enfants de 2 à 6 ans.
	TV-Y7	<input type="radio"/> Bloqué FV <input type="radio"/> Non bloqué <input type="radio"/> Bloqué	Destiné aux enfants âgés. Le thème et le contenu de ce programme peuvent contenir des éléments de violence légère ou comique, ou peuvent effrayer les enfants de moins de 7 ans.
Surveillance	TV-G	<input type="radio"/> Non bloqué <input type="radio"/> Bloqué	Public général. Programme contenant peu ou pas du tout de violence, pas de mots grossiers et peu ou aucun dialogue ou situation d'ordre sexuel.
	TV-PG	<input type="radio"/> D,L,S,V (Tout) <input type="radio"/> N'importe quelle combinaison de D, L, S, V	Contrôle parental conseillé. Ce programme peut contenir de façon rare des mots grossiers, des scènes de violence limitée, certains dialogues et situations sexuelles suggestives.
	TV-14	<input type="radio"/> D, L,S,V (Tout) <input type="radio"/> N'importe quelle combinaison de D, L, S, V	Mise en garde importante des parents. Ce programme peut contenir des thèmes sophistiqués, des scènes sexuelles, un langage grossier et des scènes d'intense violence.
	TV-MA	<input type="radio"/> L,S,V (Tout) <input type="radio"/> N'importe quelle combinaison de L, S, V	Public adulte uniquement. Ce programme peut contenir des thèmes pour adulte, un langage blasphématoire, de la violence et des scènes sexuelles explicites.

FV: VIOLENCE FANTASTIQUE/DESSIN ANIMÉ V: VIOLENCE S: SEX L: LANGUAGE AGRESSIF D: DIALOGUE À CONTENU SEXUEL

■ Tableau de classement CANADA

E	Exempt - Les programmes exemptés comprennent: informations, programmes sportifs, documentaires, autres programmes d'information, causeries, vidéo musicales et programmes de variété.
C	Programmes pour les enfants de moins de 8 ans. Pas de langage offensif, de nudité, ni de contenu sexuel.
C8+	Programme généralement considéré acceptable pour les enfants de plus de 8 ans. Pas de blasphème, de nudité ni de contenu sexuel.
G	Programmes généraux, pour tout public.
PG	Contrôle parental conseillé. Certains programmes ne conviennent pas aux enfants.
14+	Programmes contenant des thèmes ou un contenu qui peut ne pas convenir aux enfants de moins de 14 ans. Les parents sont fortement mis en garde d'interdire leur accès aux jeunes adolescents et aux enfants plus jeunes.
18+	Programme réservé aux adultes. Contient des scènes constantes de violence ou des scènes d'extrême violence.

■ Tableau de classement CANADA-QUÉBEC

E	Exempt - Les programmes exemptés.
G	Général - Programmes pour tout public et tous les âges. Ne contient pas de violence ou le contenu violent est faible ou représenté de façon appropriée.
8 ans+	8+ Général - N'est pas recommandé pour les jeunes enfants. Programme destiné à un public jeune mais contenant occasionnellement des scènes de violence légère. Supervision par un adulte recommandée.
13 ans+	Programmes qui peuvent ne pas convenir aux enfants de moins de 13 ans - Contient quelques scènes de violence ou une ou plusieurs scènes violentes pouvant les affecter. Supervision par un adulte fortement conseillée.
16 ans+	Programme pouvant ne pas convenir aux enfants de moins de 16 ans - Contient des scènes fréquentes de violence ou de violence intense.
18 ans+	Programme réservé aux adultes. Contient des scènes constantes de violence ou des scènes d'extrême violence.

Informations techniques

Sous-titres (CC)

- Pour afficher les sous-titres d'une émission numérique, régler le format de l'image sur PLEIN.
(Des caractères seront coupés si le format est réglé sur H-LARGE, CADRAGE, ZOOM ou 4:3.)
- Les sous-titres ne s'affichent pas lorsque vous utilisez une connexion HDMI.
- Si un équipement analogique est utilisé pour l'affichage ou l'enregistrement, l'affichage des sous-titres doit être activé/désactivé directement sur l'équipement en question.
Le réglage du mode d'affichage des sous-titres sur le téléviseur n'a aucun effet sur le signal d'entrée analogique.
Si une émission numérique est acheminée au format analogique, les données relatives aux sous-titres seront également au format analogique.
Si un appareil connecté numériquement est utilisé pour l'entrée, les sous-titres doivent être mis en service soit sur l'appareil connecté ou soit sur le téléviseur.
Si les sous-titres sont en service à la fois sur l'appareil connecté et le téléviseur, les sous-titres de chaque appareil se chevaucheront.

Format de l'image

Cette fonction vous permet de choisir le format de l'image en fonction du signal reçu et de vos préférences. (par exemple, dans le cas d'une image 4:3)

● PLEIN

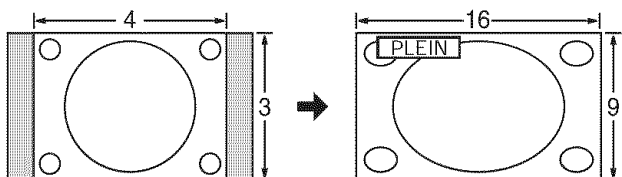

Étire horizontalement l'image 4:3 de manière à l'étendre sur les deux côtés de l'écran.
(Recommandé pour une image anamorphique.)

● CADRAGE

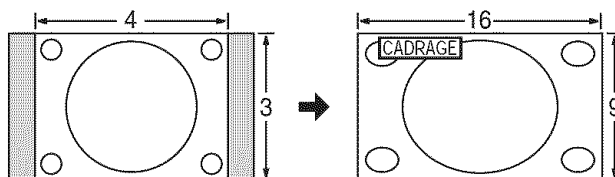

Étire l'image 4:3 horizontalement et verticalement de manière à remplir l'écran.
(Recommandé pour l'image de télévision ordinaire.)

● H-LARGE

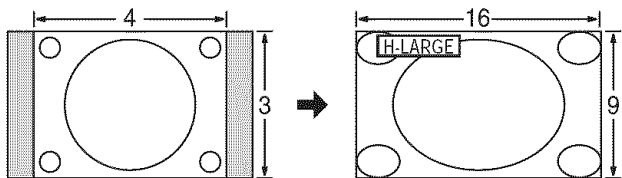

Étire horizontalement l'image 4:3 de manière à l'étendre sur les deux côtés de l'écran. Les côtés de l'image sont rognés.

● 4:3

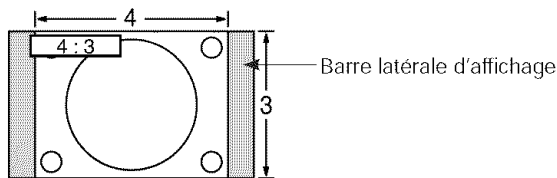

Ordinaire
(Il est à noter que l'affichage prolongé de la barre latérale peut provoquer un phénomène de rémanence.)

● ZOOM

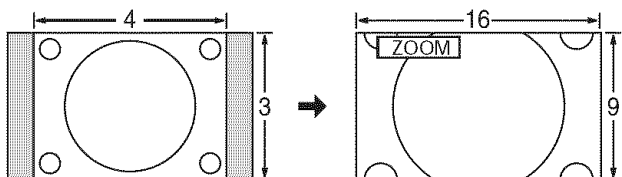

Agrandit l'image 4:3 de manière qu'elle occupe tout l'écran.
(Recommandé pour une image au format "boîte aux lettres".)

Remarques

- 480i (4:3), 480i (16:9), 480p (4:3), 480p (16:9) : PLEIN, CADRAGE, 4:3 ou ZOOM
- 1080i / 720p : PLEIN, H-LARGE, CADRAGE ou 4:3

● Réglage zoom

La position verticale et la taille de l'image peuvent être ajustées dans "ZOOM."

① Dans le menu Image, sélectionnez "Réglage zoom". (p. 14-15)

② Réglage de la position verticale

③ Réglage de la taille verticale



- Pour réinitialiser le format d'image ➡  (OK)

Prises de sortie DIGITAL AUDIO OUT

Il est possible de profiter des atouts d'une chaîne cinéma maison en connectant un décodeur Doly Digital (5.1 canaux) et un amplificateur multicanal aux prises "Multi Channel".

Mise en garde

- Selon le lecteur DVD et le type de logiciel DVD-Audio, la fonction de protection contre la copie peut se mettre en marche et désactiver la sortie optique.
- Aucune enceinte externe ne peut être raccordée directement aux prises OUTPUT.
- Quand un canal ATSC est choisi, la sortie de la prise DIGITAL AUDIO OUT est Dolby Digital. Quand un canal NTSC est choisi, la sortie est PCM.

Contrôle avec HDMI "HDAVI Control"

Les connexions HDMI à certains appareils Panasonic permettent de profiter des avantages de la lecture sans tracas ou du cinéma maison.

- Configurez l'appareil de manière à activer cette fonction. Consultez le manuel d'utilisation de l'appareil en question.
- Remettez le téléviseur en marche avec l'appareil externe en marche lors d'un changement de connexion ou de configuration.
- Cette fonction pourrait ne pas fonctionner adéquatement selon l'état de l'appareil externe.
- L'appareil externe peut être piloté au moyen de la télécommande du téléviseur avec cette fonction activée même si le téléviseur est dans le mode attente.
- Il est possible que l'image et le son ne soient pas reproduits pendant quelques secondes après le lancement de la lecture.
- Il est possible que l'image et le son ne soient pas reproduits pendant quelques secondes à la suite d'un changement du mode d'entrée.
- Le niveau de volume est affiché lorsque le volume est ajusté sur l'appareil externe.
- Le visionnement facile est également disponible en utilisant la télécommande pour piloter l'amplificateur. Consultez le manuel d'utilisation de l'amplificateur en question.

Connexion HDMI

L'interface multimédia haute définition (HDMI) vous permet de tirer profit d'images numériques haute définition et d'un son de haute qualité en connectant le téléviseur à des appareils externes compatibles.

Appareil HDMI (*1) doté d'une prise de sortie HDMI ou DVI, tel un décodeur de télévision numérique ou un lecteur DVD, peut être raccordé au connecteur HDMI à l'aide d'un câble HDMI.

- HDMI est la toute première interface AV numérique intégrale grand public conforme à une norme sans compression.
- Si l'appareil externe ne possède qu'une sortie DVI, connectez-le à la prise HDMI via un câble adaptateur DVI-HDMI (*2).
- Lorsqu'un câble adaptateur DVI-HDMI est utilisé, connectez le câble à la prise d'entrée audio.
- Les réglages audio peuvent être faits dans l'écran du menu "Entr. HDMI". (p. 14-15)
Fréquences d'échantillonnage du signal audio pouvant être prises en charge (L.PCM) : 48 kHz, 44,1 kHz, 32 kHz

(*1): Le logo HDMI est apposé sur tout appareil HDMI compatible.

(*2): Disponible auprès d'un détaillant Panasonic.

Mise en garde

- Le fonctionnement adéquat avec un PC ne peut être assuré.
- Tout signal est reformaté avant d'être affiché à l'écran.
- Si l'appareil externe possède une fonction de réglage du format d'image, sélectionnez le format "16:9".
- Ce connecteur HDMI est de "type A".
- Un appareil ne possédant pas de prise de sortie numérique peut être connecté à la prise d'entrée "COMPONENT", "S VIDEO" ou "VIDEO" pour recevoir des signaux analogiques.
- La prise d'entrée HDMI ne peut être utilisée qu'avec les signaux vidéo aux formats suivants : 480i, 480p, 720p et 1080i. Il est nécessaire que le réglage du signal de sortie de l'appareil numérique externe y corresponde.
- Pour plus de détails sur les signaux HDMI applicables, voir ci-dessous.

Signaux d'entrée pouvant être affichés

Le symbole* : identifie le signal d'entrée pour vidéo composante (Y, PB, PR) et HDMI.

	Fréquence horizontale (kHz)	Fréquence verticale (Hz)	Composantes	HDMI
525 (480) / 60i	15,73	59,94	*	*
525 (480) / 60p	31,47	59,94	*	*
750 (720) / 60p	45,00	59,94	*	*
1 125 (1 080) / 60i	33,75	59,94	*	*

Remarques

- Les signaux autres que ceux indiqués ci-dessus pourraient ne pas être affichés convenablement.
- Les signaux identifiés ci-dessus sont reformatés de manière à assurer leur affichage optimal à l'écran.

Entretien

Débranchez d'abord le cordon d'alimentation de la prise de courant.

Panneau d'affichage

L'avant du panneau d'affichage a reçu un traitement spécial. Essayez soigneusement la surface du panneau en utilisant seulement un chiffon doux sans peluche.

- Si la surface est très sale, essuyez avec un chiffon doux sans peluche humecté d'eau additionnée d'un peu de détergent neutre et bien essoré, puis essuyez-la uniformément avec un chiffon sec du même type jusqu'à ce que la surface soit bien sèche.
- Ne rayez pas ou ne cognez pas la surface du panneau avec les ongles ou un objet rigide, sinon vous abîmeriez la surface. En outre, évitez tout contact avec des produits volatils tels que des insecticides à vaporiser, des solvants ou des diluants, sinon le fini de la surface serait abîmé.

Coffret

Si le coffret est sale, essuyez-le avec un chiffon doux et sec.

- Si le coffret est très sale, plongez le chiffon dans de l'eau additionnée d'un peu de détergent neutre, puis essorez le chiffon bien à fond. Utilisez ce chiffon pour essuyer le coffret, puis essuyez-le avec un chiffon sec.
- Veillez à ce que du détergent n'entre pas en contact direct avec la surface du téléviseur à cristaux liquides. Si des gouttes d'eau pénètrent dans l'appareil, des anomalies de fonctionnement se produiront.
- Évitez tout contact avec des produits volatils tels que des insecticides à vaporiser, des solvants ou des diluants, sinon la surface du coffret pourra être abîmée ou le revêtement s'écaillera. En outre, ne laissez pas l'appareil trop longtemps en contact avec des articles en caoutchouc ou en PVC.

Fiche du cordon d'alimentation

Nettoyez régulièrement la fiche du cordon d'alimentation. (L'accumulation de poussière et d'humidité peut entraîner un risque d'incendie ou de choc électrique.)

Foire aux questions

Avant de faire appel à un technicien, vérifiez les problèmes et apportez les corrections simples décrites ci-dessous. Si le problème devait persister, communiquez avec votre détaillant ou un centre de service Panasonic agréé. (p. 33, 34) Pour un service d'assistance supplémentaire, contactez-nous via le site Web à l'adresse: www.panasonic.ca

Points blancs ou images fantômes (bruit)

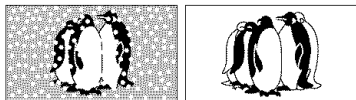

- Vérifiez l'emplacement, l'orientation et la connexion de l'antenne.

Interférence ou image de canaux numériques figée (son intermittent)



- Réorientez l'antenne pour les canaux numériques.
- Vérifiez le "Fréquencemètre" (p. 19). Si le signal est faible, vérifiez l'antenne et communiquez avec votre détaillant Panasonic.

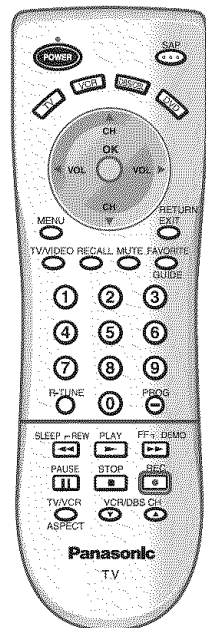
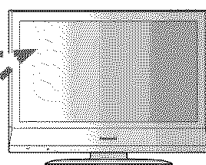

















L'image d'un appareil est anormale lorsque l'appareil est raccordé via HDMI

- Le câble HDMI est-il correctement raccordé? (p. 22-23, 29)
- Éteignez le téléviseur et l'appareil, puis rallumez-les.
- Vérifier un signal d'entrée de l'appareil. (p. 29)
- Utilisez un appareil conforme à EIA/CEA-861/861B.

La télécommande ne fonctionne pas.

- Les piles ont-elles été mises en place correctement? (p. 6)
- La pile est-elle épuisée?
- Pour utiliser les appareils externes d'autres fabricants, enregistrez les codes de télécommande. (p. 20, 25-26)

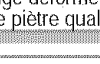
S'il y a des problèmes de fonctionnement avec le téléviseur, veuillez vous reporter au tableau ci-dessous afin de déterminer les symptômes, puis exécuter les remèdes suggérés. Si cela ne résout pas le problème, veuillez noter les numéros de modèle et de série et contacter un détaillant Panasonic local (les deux numéros se trouvent sur la face arrière du téléviseur).

Symptômes		Solutions
Vidéo	Audio	
 Présence de neige	 Présence de bruit	● Emplacement, orientation ou branchement de l'antenne.
 Image dédoublée	 Son normal	● Emplacement, orientation ou branchement de l'antenne.
 Interférence	 Présence de bruit	● Appareils électroménagers. Voitures/motocyclettes. Lumières fluorescentes.
 Image normale	 Absence de son	● Niveau du volume. La fonction de coupure du son est activée. Paramètre STÉRÉO/SAP/MONO
 Absence d'image	 Absence de son	● Le téléviseur est réglé au mode AV. Le téléviseur n'est pas branché à la prise secteur. Le téléviseur n'est pas en fonction. Les paramètres de l'image/du son sont réglés au niveau minimum.
 Absence de couleur	 Son normal	● Les paramètres de couleur sont réglés au niveau minimum. Signal faible.
 Image déformée ou de piètre qualité	 Son faible ou absent	● Syntonisez de nouveau les canaux.
 Image normale	 Son faible, incorrect ou absent	● La réception du signal sonore s'est peut-être dégradée. Dans le menu AUDIO, réglez le paramètre STÉRÉO/SAP/MONO sur SAP ou MONO jusqu'à ce que la réception du signal sonore s'améliore.
Fonctionnement impossible avec la télécommande.		● Les piles sont épuisées. Les piles sont installées avec la mauvaise polarité. Le capteur de réception de télécommande sur le téléviseur est éclairé par une lumière assez forte provenant d'une lampe fluorescente ou autre.
L'appareil principal est chaud.		● L'appareil génère de la chaleur et certaines de ses parties peuvent atteindre en effet une température élevée. Cela ne pose pas de problème de performance ou de qualité. Installez l'appareil dans un lieu correctement ventilé. Ne recouvrez pas les événements de ventilation avec quoi que ce soit (napperon, etc.), et ne placez pas l'appareil sur un autre (par exemple le magnétoscope).
Des points rouges, bleus, verts et noirs apparaissent à l'écran.		● Ceci est une caractéristique des écrans à cristaux liquides. Il ne s'agit pas d'un défaut. Le panneau à cristaux liquides incorpore des technologies de haute précision pour produire une image d'une grande netteté. Il arrive parfois que des pixels inactifs apparaissent à l'écran sous la forme d'un point fixe de couleur bleu, rouge, vert ou noir. Cela ne pose pas de problème de performance ou de qualité.

Spécifications

	TC-26LE60	TC-32LE60	
Alimentation	120 V c.a., 50/60 Hz		
Consommation de courant	Consommation moyenne	113 W	126 W
	Intensité maximale	2,2 A	2,4 A
	En veille	0,6 W	0,6 W
Format d'image	16:9		
	Surface d'affichage (L x H x diagonale)	66,1 cm diagonale (26,0 po diagonale)	80,0 cm diagonale (31,5 po diagonale)
	(Nombre de pixels)	576 mm x 324 mm x 661 mm (22,7 po x 12,8 po x 26,0 po)	698 mm x 392 mm x 800 mm (27,5 po x 15,4 po x 31,5 po)
Son	Haut-parleur	60 mm x 120 mm (2,36 po x 4,7 po) A gamme étendue x 2 pcs	
	Sortie audio	20 W [10 W + 10 W] (D.H.T de 10 %)	
	Casque d'écoute	Prise M3 de 3,5 mm x 1	
Nombre de canaux (numérique/analogique)	VHF/ UHF : 2-69, Cablodistribution:1-135		
Conditions de fonctionnement	Température : 41 °F à 95 °F (5 °C à 35°C)		
	Humidité : 5 % à 90 % RH (sans condensation)		
Prises disponibles	Entrée 1-2	VIDEO : Type RCA PIN x 1 1,0 V [p-p] (75 Ω) S-VIDEO : Mini DIN 4 broches Y : 1,0 V [p-p] (75 Ω), C: 0,286 V [p-p] (75 Ω) AUDIO L - R : Type RCA PIN x 2 0,5 V [rms]	
	Entrée 3	VIDEO : Type RCA PIN x 1 1,0 V [p-p] (75 Ω) AUDIO L - R : Type RCA PIN x 2 0,5 V [rms]	
	Entrée vidéo composante	Y : 1,0 V [p-p] (y compris la synchronisation) PB, PR: ± 0,35 V [p-p] AUDIO L-R : Type RCA PIN x 2 0,5 V eff.	
	HDMI AUDIO IN	Connecteur HDMI de type A x 1 AUDIO L - R : Type RCA PIN x 2 0,5 V eff.	
	OUTPUT	VIDEO : Type RCA PIN x 1 1,0 V [p-p] (75 Ω) AUDIO L - R : Type RCA PIN x 2 0,5 V [rms]	
	DIGITAL AUDIO OUT	PCM / Dolby Digital, Fibre optique	
Particularités	Filtre peigne numérique Y/C 3D, sous-titres, puce antiviolence HDMI Conforme à la norme VESA		
Dimensions (L x H x P)	Avec socle	657 mm x 525 mm x 300 mm (25,9 po x 20,7 po x 11,8 po)	791 mm x 615 mm x 300 mm (31,1 po x 24,2 po x 11,8 po)
	Sans socle	657 mm x 473 mm x 117 mm (25,9 po x 18,6 po x 4,6 po)	791 mm x 563 mm x 117 mm (31,1 po x 22,2 po x 4,6 po)
Poids	16,5 kg (36,4 lb) NET	19,5 kg (43,0 lb) NET	

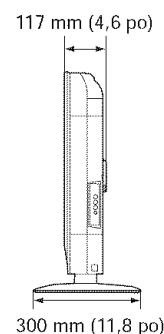
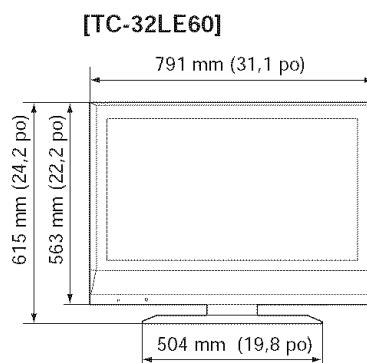
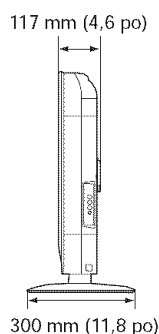
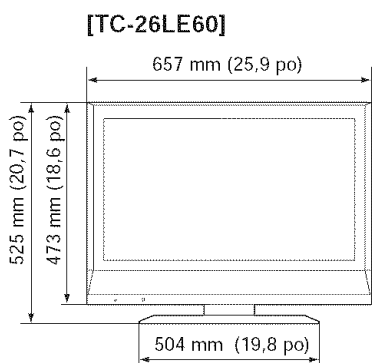

Remarque

- Les caractéristiques et la présentation peuvent être modifiées sans avis préalable. Les poids et les dimensions sont approximatifs.

Garantie limitée

Panasonic Canada Inc.

Certificat de garantie limitée Panasonic

Panasonic Canada Inc. garantit cet appareil contre tout vice de fabrication et accepte, le cas échéant, de remédier à toute défectuosité pendant la période indiquée ci-dessous et commençant à partir de la date d'achat original.

Écrans/téléviseurs à plasma	Service à domicile	Un (1) an, pièces (panneau d'affichage compris) et main-d'oeuvre
Téléviseurs à cristaux liquides (26 po et plus)	Service à domicile	Un (1) an, pièces (écran à cristaux liquides compris) et main-d'oeuvre
Téléviseurs à cristaux liquides (25 po ou moins)	Service en atelier seulement	Un (1) an, pièces (écran à cristaux liquides compris) et main-d'oeuvre
Projecteurs à cristaux liquides	Service en atelier seulement	Un (1) an, pièces (90 jours sur la lampe) et main-d'oeuvre
Accessoires		Quatre-vingt-dix (90) jours (pièces seulement)

Le service à domicile ne sera offert que dans les régions accessibles par routes et situées dans un rayon de 50 km d'un centre de service agréé Panasonic.

LIMITATIONS ET EXCLUSIONS

Cette garantie n'est valide que pour les appareils achetés au Canada et ne couvre pas les dommages résultant d'une installation incorrecte, d'un usage abusif ou impropre ainsi que ceux découlant d'un accident en transit ou de manipulation. De plus, si l'appareil a été altéré ou transformé de façon à modifier l'usage pour lequel il a été conçu ou utilisé à des fins commerciales, cette garantie devient nulle et sans effet. Les piles sèches ne sont pas couvertes sous cette garantie.

Cette garantie est octroyée à l'utilisateur original seulement. La facture ou autre preuve de la date d'achat original sera exigée pour toute réparation sous le couvert de cette garantie.

CETTE GARANTIE LIMITÉE ET EXPRESSE REMPLACE TOUTE AUTRE GARANTIE, EXPRESSE OU IMPLICITE, INCLUANT LES GARANTIES IMPLICITES DU CARACTÈRE ADÉQUAT POUR LA COMMERCIALISATION ET UN USAGE PARTICULIER. PANASONIC N'AURA D'OBLIGATION EN AUCUNE CIRCONSTANCE POUR TOUT DOMMAGE DIRECT, INDIRECT OU CONSÉCUTIF.

Certaines juridictions ne reconnaissent pas les exclusions ou limitations de dommages indirects ou consécutifs, ou les exclusions de garanties implicites. Dans de tels cas, les limitations stipulées ci-dessus peuvent ne pas être applicables.

RÉPARATION SOUS GARANTIE

Pour de l'aide sur le fonctionnement de l'appareil, veuillez contacter notre service à la clientèle au :

N° de téléphone : (905) 624-5505

Ligne sans frais : 1-800-561-5505

N° de télécopieur : (905) 238-2360

Lien courriel : "Contactez-nous" à www.panasonic.ca

Pour la réparation des appareils, veuillez, consulter notre site www.panasonic.ca pour connaître le centre de service agréé le plus près de votre domicile :

Lien : "Centres de service" sous "support à la clientèle"

Centres de service Panasonic :

Vancouver, Colombie-Britannique

Panasonic Canada Inc.
12111 Riverside Way
Richmond, BC V6W 1K8
Tel: (604) 278-4211
Fax: (604) 278-5627

Mississauga, Ontario

Panasonic Canada Inc.
5770 Ambler Dr.
Mississauga, ON L4W 2T3
Tel: (905) 624-8447
Fax: (905) 238-2418

Expédition de l'appareil à un centre de service

Emballer soigneusement l'appareil, de préférence dans le carton d'origine, et l'expédier port payé et assuré au centre de service. Inclure la description détaillée de la panne et la preuve de la date d'achat original.

Liste des centres de service à la clientèle (pour le Canada)

Colombie-Britannique

a

Audio Video Electronics

4450 Juneau Street
Burnaby, BC V5C 4C8
Canada
Tél.: (604) 299-6969
Télé.: (604) 299-8464
Courriel:
audio_video_electronics@yahoo.com

A-Z Tech Electronics

3356 Tennyson Avenue
Victoria, BC V8Z 3P6
Canada
Tél.: (250) 475-3341
Télé.: (250) 475-3315
Courriel: a-ztech@islandnet.com

g

GS Audio Services Ltd.

10511 King George Hwy
Surrey, BC V3T 2X1
Canada
Tél.: (604) 582-4833
Télé.: (604) 951-9183
Courriel: gs-audioservices@shaw.ca

G TV Electronics Ltd.

1590 Commercial Drive
Vancouver, BC V5L 3Y2
Canada
Tél.: (604) 253-0033
Télé.: (604) 253-0007
Courriel: nwms@telus.net

Giddens Services Ltd.

1613 Valleyview Drive
Kamloops, BC V2C 4B4
Canada
Tél.: (250) 372-8842
Télé.: (250) 372-0603
Courriel: giddensservices@shaw.ca

i

IT Electronics

5690 Imperial Street
Burnaby, BC V5J 1G2
Canada
Tél.: (604) 430-4228
Télé.: (604) 433-3619
Courriel: parts@itelectronics.com

k

Kelowna Teltronics TV & Audio

1695 Burtch Road
Kelowna, BC V1Y 4A9
Canada
Tél.: (250) 860-9888
Télé.: (250) 860-0766
Courriel: teltronics@telus.net

n

NESA

102 1636 West 2nd Avenue
Vancouver, BC V6J 1H4
Canada
Tél.: (604) 734-7606
Télé.: (604) 734-9783
Courriel: nesa@telus.net

Nippon Video & Sound

180 3771 Jacombs Road
Richmond, BC V6V 2L9
Canada
Tél.: (604) 270-2820
Télé.: (604) 270-3359
Courriel:
nippon@nipponvideoandsound.ca

v

Vernon Electronics Service

2705 45th Avenue
Vernon, BC V1T 3N5

Canada

Tél.: (250) 545-2266
Télé.: (250) 545-4065
Courriel: ves@shaw.ca

Alberta

a

Autek Lab Ltd.

488 A St Annes Road
Winnipeg, MB R2M 3E1
Canada
Tél.: (204) 256-4048
Télé.: (204) 257-6556
Courriel: all81@escape.ca

c

Consumer Electronics Servicentre

2305 7th Avenue
Regina, SK S4R 1C6
Canada
Tél.: (306) 781-8033
Télé.: (306) 569-2177
Courriel: ces@accesscomm.ca

e

Electronic Analyst (51st Ave only)

9006 51st Avenue
Edmonton, AB T6E 5X4
Canada
Tél.: (780) 468-2575
Télé.: (780) 466-1337
Courriel: service@elan.ab.ca

i

Image Electronics (1992) Inc.

643 Park Street
Regina, SK S4N 5N1
Canada
Tél.: (306) 522-6655
Télé.: (306) 569-9660
Courriel: image@accesscomm.ca

j

Japan Audio Video

1037 Erin Street
Winnipeg, MB R3G 2X1
Canada
Tél.: (204) 775-0494
Télé.: (204) 774-2747
Courriel: kanomax@pcs.mb.ca

m

MSJ Electronic Services Ltd.

10558 114th Street
Edmonton, AB T5H 3J7
Canada
Tél.: (780) 426-1560
Télé.: (780) 425-9595
Courriel: msj@telusplanet.net

s

S & R Electronics

805 West Frederica Street
Thunder Bay, ON P7E 3X4
Canada
Tél.: (807) 475-4956
Télé.: (807) 475-7252
Courriel: sselect@shaw.ca

Sonnx Service Inc.

Unit L 675 Berry Street
Winnipeg, MB R3H 1A7
Canada
Tél.: (204) 953-0110
Télé.: (204) 953-0119
Courriel: rfrechette@sonnx.mb.ca

Southland Crossing TV Ltd.

Bay 5-7, 5708-1st Street SE
Calgary, AB T2H 2W9
Canada
Tél.: (403) 255-9647
Télé.: (403) 259-4034
Courriel: southtv@shaw.ca

Sylvan Electronic Services Inc.

Bay #12 7619 50th Avenue
Red Deer, AB T4P 1M6
Canada
Tél.: (403) 358-3540
Télé.: (403) 358-3540
Courriel: marinof@telusplanet.net

t

T.H.E. Service Department

Bay 6 1247 36 Ave NE
Calgary, AB T2E 6N6
Canada
Tél.: (403) 291-3717
Télé.: (403) 250-1322
Courriel: theservice@shaw.ca

Tricom Electronics Ltd.

#4-1622 Ontario Avenue
Saskatoon, SK S7K 1S8
Canada
Tél.: (306) 653-3913
Télé.: (306) 665-1445
Courriel:
rlanglands.tricom@sasktel.net
Courriel 2:
kschneider.tricom@sasktel.net

Nouveau-Brunswick

b

BJW Electronics Ltd.

90 Millennium Drive
Moncton, NB E1E 2G7
Canada
Tél.: (506) 857-2118
Télé.: (506) 857-8763
Courriel: gil@bjwe.net

o

Ohmega Electronics Ltd.

165 Whitting Rd, Unit2, Industr.
Park
Fredericton, NB E3B 5Y5
Canada
Tél.: (506) 450-6020
Télé.: (506) 452-7053
Courriel: mobile@ohmega.ca
Courriel 2: accounting@ohmega.ca

s

Servicetek Electronics

164 Albert Street
Moncton, NB E1C 1B2
Canada
Tél.: (506) 387-4373
Télé.: (506) 387-4332
Courriel: servicetek@nb.aibn.com

Ontario

a

A & N Electronics

196 Joseph Zatzman Drive, Unit 8
Dartmouth, NS B3B 1N4
Canada
Tél.: (902) 468-7205
Télé.: (902) 468-1047
Courriel:
anelectronics@ns.sympatico.ca

Advanced Audio & Video

60 Meg Drive (Unit 14)
London, ON N6E 3T6
Canada
Tél.: (519) 686-4334
Télé.: (519) 686-9515
Courriel: advaud@ody.ca

b

Beaver Creek Electronics

155 East Beaver Creek Road, 17
Richmond Hill, ON L4B 2N1
Canada
Tél.: (905) 731-1872

Télé.: (905) 731-8034

Courriel: bce@accessv.com

c

C Agusta TV Sales & Service

25 Fisherman Drive 13
Brampton, ON L7A 1C9
Canada
Tél.: (905) 846-4739
Télé.: (905) 846-9289
Courriel: agustatv@on.aibn.com

Coltech Electronics

306 Kenora Avenue N
Hamilton, ON L8E 2W2
Canada
Tél.: (905) 561-5506
Télé.: (905) 578-1001
Courriel: coltech@cogeco.net

Crescent TV

3033 Marentette Avenue
Windsor, ON N8X 4G1
Canada
Tél.: (519) 969-1622
Télé.: (519) 969-6772
Courriel:
ctv@crescentelectronics.com

d

Downtown Dupont Electronics

1137 Dupont Street
Toronto, ON M6H 2A3
Canada
Tél.: (416) 532-2888
Télé.: (416) 535-5720
Courriel:
downtowndupont@sympatico.ca

n

Hagopian Television Centre Ltd.

864 Merivale Road
Ottawa, ON K1Z 5Z6
Canada
Tél.: (613) 728-2894
Télé.: (613) 728-2926
Courriel: hagopian@hagopian.ca

Hextech Consumer Electronics

110 Pony Drive, Unit 16
Newmarket, ON L3Y 7B6
Canada
Tél.: (905) 830-6797
Télé.: (905) 830-6799
Courriel: hextech@rogers.com

n

Northern Electronic Services

660 Bayview Drive, Unit 10 & 11
Barrie, ON L4N 9P5
Canada
Tél.: (705) 733-2195
Télé.: (705) 725-7686
Courriel: northern@mcw.net

r

Regional Factory Parts & Service

22 Antares Drive, Unit "J"
Ottawa, ON K2E 7Z6
Canada
Tél.: (613) 820-8606
Télé.: (613) 820-3145
Courriel: j.tunnell@sysu.com
Courriel 2: j.long@bellnet.ca

s

Service Depot

252 Lasalle Blvd
Sudbury, ON P3A 1W6
Canada
Tél.: (705) 566-3557
Télé.: (705) 566-3455
Courriel: service.depot@on.aibn.com

Quebec

a

Acadien Electronique

5215 de La Savane
Montréal, QC H4P 1V4
Canada
Tél.: (514) 270-1105
Télé.: (514) 738-4229
Courriel: support@amt-service.com

Audio Beaudoin TV Inc.

945 rte de l'église
Ste-Foy, QC G1V 3V2
Canada
Tél.: (418) 653-8951
Télé.: (418) 653-8964
Courriel:
beaudoinlectro@biz.videotron.ca

c

Capri Electronique

7903 20e Avenue, St-Michel,
Montréal, QC H1Z 3S6
Canada
Tél.: (514) 376-4990
Télé.: (514) 376-4305
Courriel:
capri.electronique@videotron.ca

Clinic Electronique Enr.

4230 rue King Ouest
Sherbrooke, QC J1L 1W6
Canada
Tél.: (819) 823-1097
Télé.: (819) 821-3701
Courriel: clinic@videotron.ca

h

Hecotron International Inc.

1370 rue Poncet (coin Hamon)
Montréal, QC H3M 3A4
Canada
Tél.: (514) 736-1313
Télé.: (514) 736-1254
Courriel: service@hecotron.net

i

Labtronic

5115 boul. Jean XXIII
Trois-Rivières, QC G8Z 4A5
Canada
Tél.: (819) 373-0066
Télé.: (819) 373-4317
Courriel: labtronic@cgocable.ca

Leblond Electronique

162 rue Fraser
Rivière-du-Loup, QC G5R 1C8
Canada
Tél.: (418) 862-9062
Télé.: (418) 862-6392
Courriel: lebelec@hotmail.com

v

V. G. S. Electronique Inc.

25 rue Néron, suite #3
Chicoutimi, QC G7H 8B7
Canada
Tél.: (418) 696-3292
Télé.: (418) 696-2457
Courriel:
vgs.electronique@qc.aira.com

Consignation du numéro de série

La référence de modèle et le numéro de série de ce produit se trouvent sur sa face arrière. Notez ce numéro de série dans l'espace réservé à cet effet ci-dessous et conservez ce manuel et votre facture comme preuve de votre achat, pour aider à identifier l'appareil en cas de perte ou de vol et pour recours à la garantie.

Modèle _____

Numéro de série _____

**Panasonic Consumer Electronics
Company,
Division of Panasonic Corporation
of North America**
One Panasonic Way, Secaucus
New Jersey 07094 U.S.A.

**Panasonic Puerto Rico Inc.
("PSC")**
Ave. 65 de Infanteria, Km 9.5
San Gabriel Industrial Park,
Carolina, Puerto Rico 00985

Panasonic Canada Inc.
5770 Ambler Drive
Mississauga, Ontario
L4W 2T3 CANADA