

# HOOVER SALES & SERVICE CENTERS

## ALABAMA

Pinebrook Shpg. Ctr.  
3980B Airport Blvd.  
Mobile, AL 36608  
(251) 341-0304  
(251) 341-0395 fax

## ARIZONA

3434 West Bell Rd.  
Phoenix, AZ 85053  
(602) 439-2751  
(602) 564-0938 fax

4881 E. Speedway Blvd.  
Tucson, AZ 85712  
(520) 795-5612  
(520) 322-6016 fax

Mesa Shores Shopping Ctr.  
2136 East Baseline Rd.  
Suite B-1  
Mesa, AZ 85204  
(480) 633-0622  
(480) 633-0626 fax

## CALIFORNIA

Sycamore Plaza  
1047 N. State College Blvd.  
Anaheim, CA 92806  
(714) 635-5710  
(714) 635-8432 fax

Burlingame Plaza Shpg. Ctr.  
1803A El Camino Real  
Burlingame, CA 94010  
(650) 652-7810  
(650) 652-7811 fax

1660 Contra Costa Blvd.  
Suite C  
Pleasant Hill, CA 94523  
(925) 674-1206  
(925) 674-1304 fax

West Gate Shpg. Ctr.  
17498 Hawthorne Blvd.  
Torrance, CA 90504  
(310) 921-6523  
(310) 921-6533 fax

1834 Fulton Ave.  
Sacramento, CA 95825  
(916) 481-4860  
(916) 481-1528 fax

1287 Morena Blvd.  
San Diego, CA 92110  
(619) 276-9560  
(619) 276-4359 fax

3628 Geary Blvd.  
San Francisco, CA 94118  
(415) 668-5101  
(415) 668-5976 fax

Greenhouse Market Place  
699 Lewelling Blvd.  
San Leandro, CA 94579  
(510) 346-2400  
(510) 346-2402 fax

6487 N. Blackstone Ave.  
Fresno, CA 93710  
(559) 449-8258  
(559) 449-0302 fax

230 S. Lake Ave. #2  
Pasadena, CA 91101  
(626) 229-0636  
(626) 229-0638 fax

19030 Ventura Blvd. #B  
Tarzana, CA 91356  
(818) 345-7637/7827  
(818) 609-1246 fax

## COLORADO

Academy Pl. Shpg. Ctr.  
4142 N. Academy Blvd.  
Colorado Springs, CO 80918  
(719) 260-9988  
(719) 260-8353 fax

Monaco Village Shpg. Ctr.  
2200 S. Monaco Pkwy.  
Denver, CO 80222  
(303) 757-4904  
(303) 757-2723 fax

## FLORIDA

303 E. Altamonte Dr, Ste 1100  
Altamonte Springs, FL 32701  
(407) 831-1444  
(407) 831-5444 fax

102 Flamingo Rd.  
Pembroke Pines, FL 33027  
(954) 432-0031  
(954) 432-6350 fax

## GEORGIA

3655 Roswell Rd. NE, Ste 126  
Buckhead, GA 30342  
(404) 814-1574  
(404) 814-1035 fax

1064 Old Peachtree Rd.  
Ste 102  
Lawrenceville, GA 30043  
(678) 442-9907  
(678) 442-9947 fax

2960 Shallowford Rd. #200  
Marietta, GA 30066  
(678) 560-0066  
(678) 560-0068 fax

10779 Alpharetta Hwy.  
Suite 170  
Roswell, GA 30076  
(770) 649-0425  
(770) 649-0704 fax

## IDAHO

520 S. Meridan Rd, Ste. 150  
Meridian, ID 83642  
(208) 855-4775  
(208) 855-4776 fax

## ILLINOIS

Winston Plaza Shpg. Ctr.  
1372 Winston Plaza  
Melrose Park, IL 60160  
(708) 344-3800  
(708) 344-3853 fax

Yorkshire Plaza  
4328 East New York Street  
Aurora, IL 60504  
(630) 499-5728  
(630) 499-5816 fax

## IOWA

3001-100th St.  
Urbandale, IA 50322  
(515) 331-0550  
(515) 331-0545 fax

## KENTUCKY

4131 Shelbysville Rd.  
Louisville, KY 40207  
(502) 895-4775  
(502) 895-9874 fax

## LOUISIANA

4027 Veterans Memorial Blvd.  
Metairie, LA 70002  
(504) 888-1851  
(504) 888-0752 fax

## MARYLAND

Belair Beltway Plaza  
7632 Belair Rd.  
Baltimore, MD 21236  
(410) 668-8100  
(410) 668-9228 fax

The Festival at  
Muddy Branch  
305 Muddy Branch Rd.  
Gaithersburg, MD 20878  
(301) 948-0864  
(301) 948-0866 fax

## MICHIGAN

Evergreen Plaza Shpg. Ctr.  
19799 West 12 Mile Rd.  
Southfield, MI 48076  
(248) 552-6253  
(248) 552-6256 fax

## MINNESOTA

Knollwood Village Shpg. Ctr.  
8922 Highway 7  
St. Louis Park, MN 55426  
(952) 935-0091  
(952) 935-0462 fax

Falcon Crossing Shpg. Ctr.  
1539 W. Larpenteur Ave.  
St. Paul, MN 55113  
(651) 644-8684  
(651) 644-6621 fax

## MISSOURI

201 East Gregory  
Kansas City, MO 64114  
(816) 333-7440  
(816) 333-3184 fax

18931 Valley View Pkwy.  
Ste F  
Independence, MO 64055  
(816) 795-5303  
(816) 795-5759

## NEBRASKA

Plaza II Shpg. Ctr.  
2449 S. 120th Street  
Omaha, NE 68144  
(402) 330-2290  
(402) 330-7675 fax

## NEVADA

Eastern Beltway Shpg. Ctr.  
2050 East Serence Ave.  
Suite 620-3  
Las Vegas, NV 89123  
(702) 614-0777  
(702) 614-0787 fax

7920 W. Tropical Parkway  
Suite 110  
Las Vegas, NV 89149  
(702) 645-4320  
(702) 645-7518 fax

## NEW MEXICO

Fiesta Crossings  
4770 Montgomery VC NE  
Suite A-103  
Albuquerque, NM 87109  
(505) 883-0800  
(505) 883-4970 fax

## NEW YORK

Sheridan Centre  
3312 Sheridan Drive  
Amherst, NY 14226  
(716) 831-0153  
(716) 833-2423 fax

Kohl's Shopping Plaza  
3523A Hempstead Turnpike  
Levittown, NY 11756  
(516) 520-1233  
(516) 520-1293 fax

1577 Ridge Rd. West  
Rochester, NY 14615  
(585) 865-7190  
(585) 865-7214 fax

Northern Lights Shpg. Ctr.  
320 Northern Lights Plaza  
No. Syracuse, NY 13212  
(315) 454-4682  
(315) 454-4782 fax

## NORTH CAROLINA

Four Seasons Plaza  
6449 Albemarle Rd.  
Charlotte, NC 28212  
(704) 568-0371  
(704) 568-4283 fax

## OHIO

4032 Belden Village St.  
Canton, OH 44718  
(330) 491-0086  
(330) 491-0140 fax

Cross Pointe Shpg. Ctr. 109  
101 E. Alex-Bell Rd.  
Centerville, OH 45459  
(937) 291-3560  
(937) 291-0076 fax

Civic Center Plaza  
2256 Waycross Rd.  
Forest Park, OH 45240  
(513) 522-7575  
(513) 522-7580 fax

Shoppes of Kenwood II  
7714 B Montgomery Rd.  
Cincinnati, OH 45236  
(513) 791-7930  
(513) 791-7934 fax

5160 Great Northern Plaza  
North Olmsted, OH 44070  
(440) 734-2755  
(440) 734-2799 fax

Cranston Center  
5831 Sawmill Rd.  
Columbus, OH 43017  
(614) 760-9399  
(614) 760-9331 fax

104 Boardman-Poland Rd.  
Boardman, OH 44512  
(330) 758-1828  
(330) 758-1332 fax

3109 West Market Street  
Fairlawn, OH 44333  
(330) 864-6700  
(330) 864-6702 fax

## OKLAHOMA

3710 NW 50th St.  
Oklahoma City, OK 73112  
(405) 947-4436  
(405) 947-0886 fax

## PENNSYLVANIA

Great Southern Shpg. Ctr.  
1155 Washington Pike  
Bridgeville, PA 15017  
(412) 221-4568  
(412) 221-0145 fax

Lincoln Court Shpg. Ctr.  
245 Lancaster Pike  
Frazer, PA 19355  
(610) 651-0570  
(610) 651-0572 fax

## TENNESSEE

2200 N. Germantown Pkwy  
Suite 7  
Cordova, TN 38016  
(901) 266-0333  
(901) 266-0811 fax

Market Place Shpg. Ctr.  
9309A Kingston Pike  
Knoxville, TN 37922  
(865) 690-0785  
(865) 694-9985 fax

The Maples Shpg. Ctr.  
1010 Murfreesboro Rd.  
Suite 126  
Franklin, TN 37064  
(615) 599-2949  
(615) 599-9663 fax

## TEXAS

13563 Preston Rd.  
Suite 100  
Dallas, TX 75240  
(972) 503-9494  
(972) 503-9496 fax

S. Frisco Village Shpg Ctr  
2930 Preston Rd.  
Frisco, TX 75034  
(469) 633-0555  
(469) 633-0745 fax

Westhill Village Shpg. Ctr.  
7613 Westheimer  
Houston, TX 77063  
(713) 334-0199  
(713) 334-1341 fax

N. Towne Plaza Shpg. Ctr.  
6900 San Pedro, Suite 137  
San Antonio, TX 78216  
(210) 829-1906  
(210) 805-0612 fax

19507 I-45, Suite #900  
Cypresswood Ct.  
Spring, TX 77388  
(281) 288-5803  
(281) 288-5876 fax

1823 West Bay Area Blvd.  
Webster, TX 77598  
(281) 338-2830  
(281) 338-2835 fax

1491 LeeTrevino Dr, Ste D  
El Paso, TX 79936  
(915) 598-8633  
(915) 598-8610 fax

## UTAH

6935 Park Centre Drive  
Salt Lake City, UT 84121  
(801) 304-0516  
(801) 304-0546 fax

## VIRGINIA

Tuckermuck Sq. Shpg. Ctr.  
9018 W. Broad Street  
Richmond, VA 23294  
(804) 747-8249  
(804) 747-3395 fax

## WASHINGTON

837 NE Northgate Way  
Seattle, WA 98125  
(206) 367-4425  
(206) 367-0632 fax

North 2911 Monroe  
Spokane, WA 99205  
(509) 328-9514  
(509) 328-9562 fax

## WEST VIRGINIA

35 Riverwalk Plaza  
S. Charleston, WV 25303  
(304) 744-4748  
(304) 744-4779 fax

## WISCONSIN

Stein Mart Plaza  
2791 South Oneida St.  
Ashwaubenon, WI 54304  
(920) 494-9441  
(920) 494-5059 fax

Midvale Plaza  
505 S. Midvale Blvd.  
Madison, WI 53711  
(608) 238-3470  
(608) 238-0120 fax

10244 W. National Ave.  
W. Allis, WI 53227  
(414) 327-7430  
(414) 327-9875 fax

## LAKESIDE MARKETPLACE

11211 120th Ave.  
Suite D-067  
Pleasant Prairie, WI 53142  
(262) 857-3176  
(262) 857-6815 fax

## CANADA

Hoover Canada  
9012 L'Acadie Blvd.  
Montreal, Quebec H4N 2Y8  
(514) 384-8030  
(514) 384-5940 fax

Hoover Canada  
4151 North Service Rd.  
Burlington, Ontario  
L7R 4A8  
(905) 335-3311  
(905) 335-3320 fax

# Important Safeguards

When using an electrical appliance, always follow basic precautions, including the following:

**READ ALL INSTRUCTIONS BEFORE USING APPLIANCE.**

## WARNING:

To reduce the risk of fire, electric shock, or injury:

- Do not use outdoors or on wet surfaces.
- Close supervision is necessary when any appliance is used by or near children. Do not allow vacuum cleaner to be used as a toy or to run unattended at any time.
- Keep hair, loose clothing, fingers, feet and all parts of body away from openings, rotating agitators and other moving parts. Do not operate cleaner in bare feet or when wearing open toe shoes or sandals.
- Do not pick up anything that is burning or smoking, such as cigarettes, matches, or hot ashes.
- Do not use to pick up flammable or combustible liquids such as gasoline or fine wood sandings or use in areas where they may be present.
- Avoid picking up hard, sharp objects with the cleaner. They may damage the cleaner.
- Always turn off this appliance before connecting or disconnecting hose.
- Do not use without dirt cup or filters in place. Empty cup frequently when picking up very fine materials such as powder.
- Use extra care when cleaning on stairs.
- Do not put any object into openings. Do not use with any opening blocked; keep free of dust, lint, hair, and anything that may reduce air flow.
- Do not pull or carry by cord, use cord as a handle, close door on cord or pull cord around sharp edges or corners. Do not run appliance over cord. Keep cord away from heated surfaces.
- Always disconnect cord from electrical outlet before servicing the cleaner.
- Turn cleaner off and unplug when not in use.
- Do not unplug by pulling on cord. To unplug, grasp the plug, not the cord. Never handle plug or appliance with wet hands.
- The use of an extension cord is not recommended.
- Do not use with damaged cord or plug. If appliance is not working as it should, has been dropped, damaged, left outdoors, or dropped into water, take it to a Hoover Sales and Service Center or Authorized Hoover Warranty Service Dealer.
- Use vacuum cleaner only for its intended use as described in the instructions.
- Use only attachments recommended by Hoover; others may cause hazards.

## Owner's Manual

English → pages 3-18

ESPAÑOL → pág 19-30

FRANÇAIS → 31-42

## Contents

Important safeguards	3
Carton contents	4
Unpacking	4
Cleaner description	5
How to use	6
Using as an upright	6
Electrical cord	6
Control panel	6
Auto agitator shut-off	6
Transporting	7
Cleaning rugs	7
Using tools	8,9
Using as a canister	10
Carrying	10
Cleaning stairs	10
Emptying dirt cup	11
Maintenance	12
Filters	12
Lubrication	15
Clearing blockages	12,13
Agitator brush roll	14
Agitator belt	14
Service	17
Storage	14,15
Troubleshooting	16,17
Warranty	18

# Save these instructions



## Carton contents

A. Cleaner

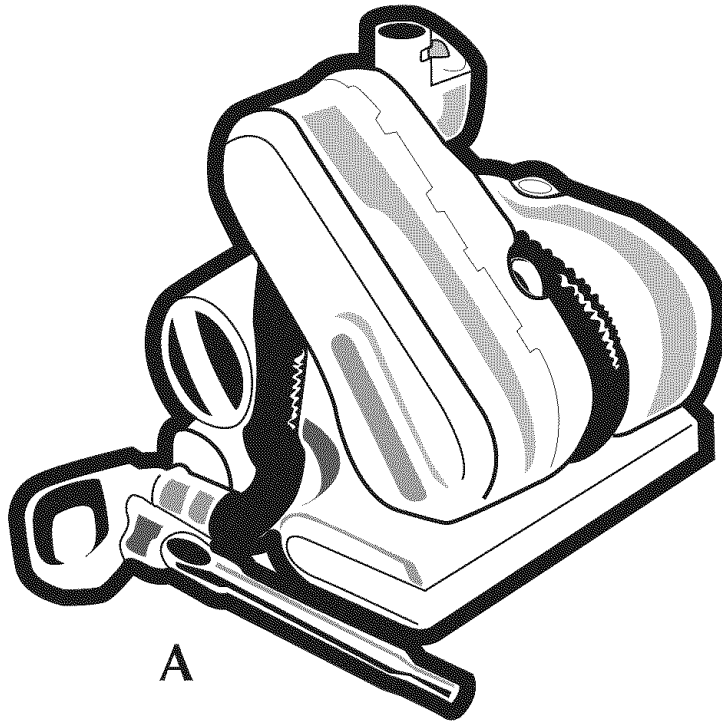

## Unpacking your cleaner

### Position handle

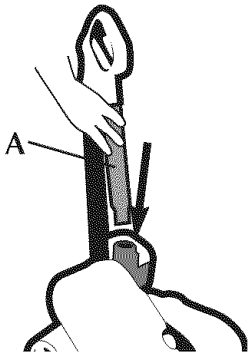

**1** The telescoping handle/wand (A) with attached flexible hose needs to be positioned and locked in place. **Slide the locking latch (B) toward the control panel** to allow the wand to be inserted into the opening. Push the wand all the way down into the opening, aligning the button projection on the wand with the slot.

### Lock handle in place

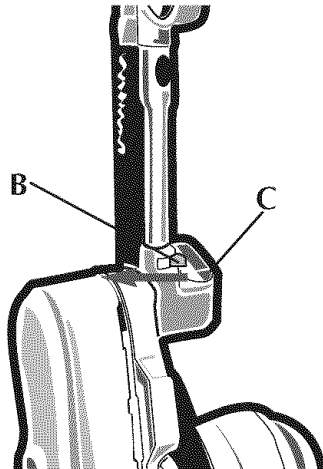

**2** Slide the locking latch (B) **away from** the control panel (C) to **secure** the telescoping handle/wand. To **remove** the wand for **tool use**, slide the locking latch **toward** the control panel and remove the wand.

### Unfold cleaner

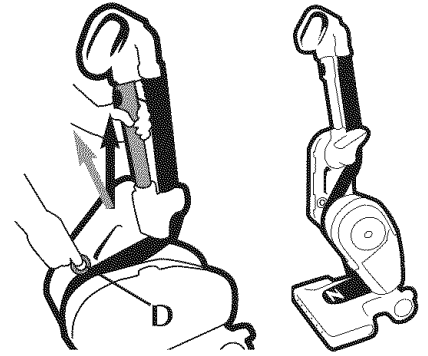

**3** To unfold the Z™ cleaner for use in the upright position, grasp and hold the pull ring (D) as you are pulling up and slightly forward on either the carry handle or telescoping handle/wand. It will click when locked in place.



## Cleaner description

### Features

Use the following to identify the parts and features of the Z™ cleaner:

1. Handle grip
2. Telescoping handle release button
3. Hose
4. Telescoping handle/wand
5. ON/OFF control panel (base of handle)
6. Wand locking latch
7. Carry handle
8. Pull ring (to unfold or collapse)
9. Tool/cord storage compartment
10. Dirt cup handle
11. Self-cleaning HEPA filter (located in upper cavity above dirt cup)
12. Dirt cup
13. Final filter
14. Nozzle
15. Soft wheels
16. Access door
17. Handle release pedal

Operate cleaner only at voltage specified on data plate on underside of the main body of the cleaner.

This cleaner is intended for household use.

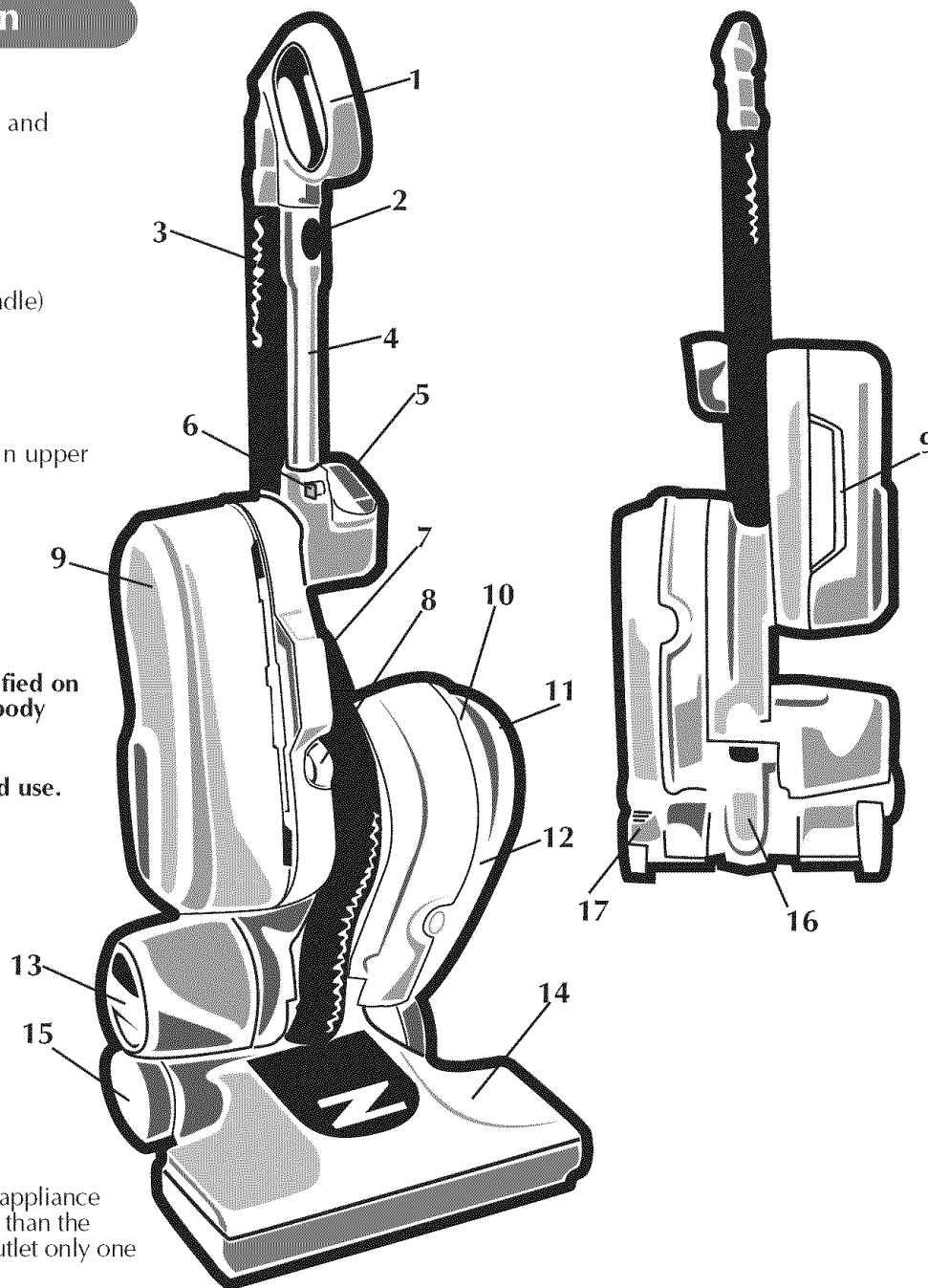

### Polarized plug

To reduce the risk of electric shock, this appliance has a polarized plug (one blade is wider than the other). This plug will fit in a polarized outlet only one way.

If the plug does not fit fully in the outlet, reverse the plug. If it still does not fit, contact a qualified electrician to install the proper outlet. Do not change the plug in any way.

## Using the Z™ cleaner as an upright

**DO NOT USE CLEANER OUTDOORS OR ON DAMP OR WET SURFACES.**

### Electrical cord

- 4 Open the tool/cord storage compartment (A), located on the side of the cleaner and remove the cord. The top cord hook swivels for quick cord release.

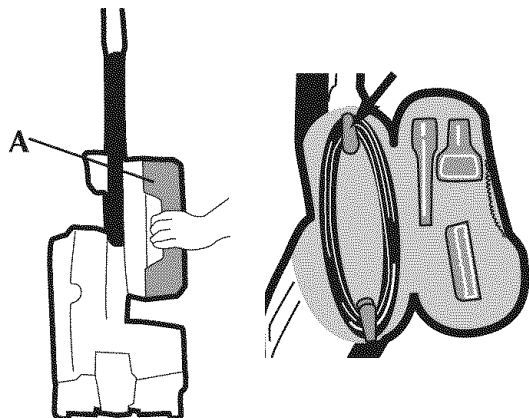

### ON/OFF and control panel

- 5 The DigiTouch™ control panel (B) is located at the handle base. Open tool/cord storage compartment to remove cord and plug cord into electrical outlet. Close storage door.

To turn cleaner **ON**, press  once.

To turn cleaner **OFF**, press  again.

The control panel allows you to choose a cleaning mode for carpet height or hard surface floors.

For best cleaning results, select the **LOW** setting. If the cleaner is difficult to push, select a higher setting.

Select the type of carpet to be cleaned:

**HIGH** for deep pile carpet,

**MED** for medium pile,

**LOW** for low pile, level loop, kitchen type, and other similar types,

**HARD SURFACE** for bare floors. The agitator is **OFF**; the nozzle is set at **LOW**.

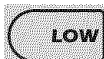
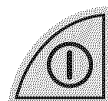
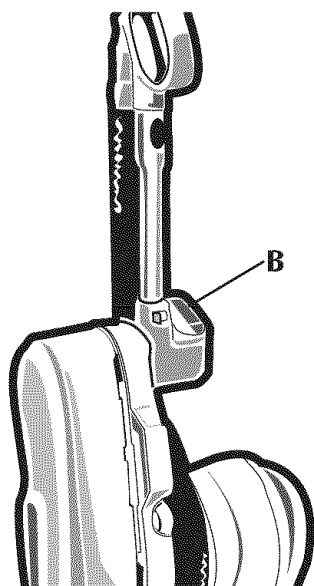

### Automatic agitator shutoff

The agitator will turn off when the handle is in the upright, storage position in either the upright cleaner or canister cleaner (folded) positions.



## Transporting upright cleaner

- 6** Put handle in upright position. Tilt cleaner back on rear wheels and push forward.

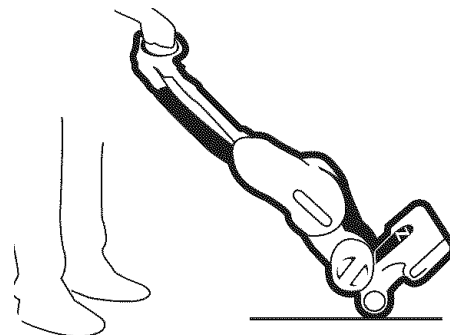

## Carrying cleaner

- 7** The cleaner can be carried by placing hand under the control panel and lifting.

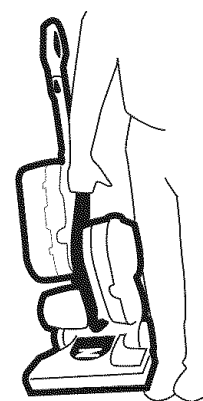

## Handle positions

- 8** The handle of your cleaner has three positions: **upright** for storage and for when using cleaning tools; **operating** position for general operation on carpets and floors; **low** for reaching under low furniture. Step on handle release pedal (A), then pull handle back to lower handle.

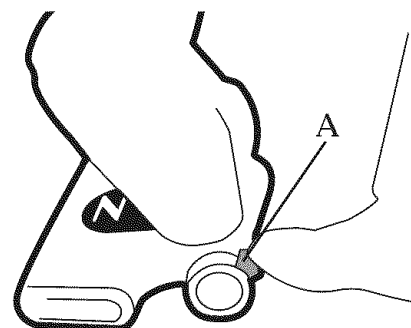

## Cleaning lightweight flexible rugs

- 9** Set control panel to either HIGH or MED carpet height. Stand on one end of rug and move cleaner toward other end. Before reaching edge, push down on handle. This will lift up the nozzle and will prevent the rug from clinging to the cleaner. Continue to lift up nozzle so that when you have reached the edge, it is completely off the rug. Move cleaner back to start again, lower nozzle, and use only forward strokes.

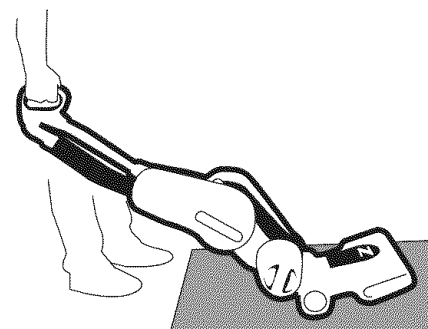

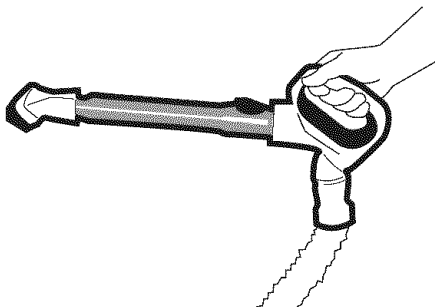
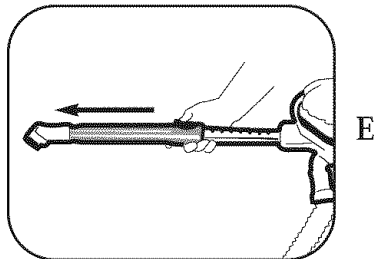
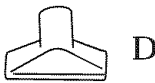
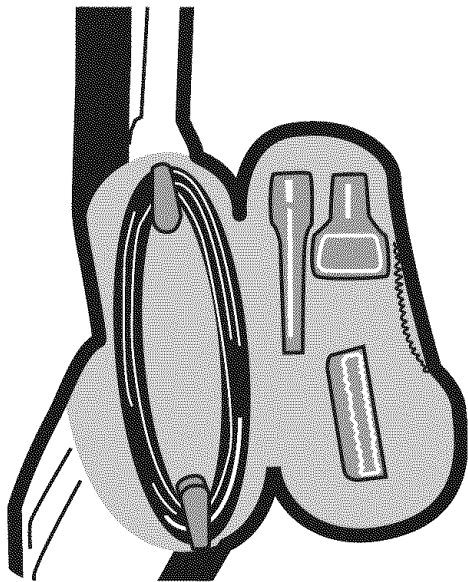

## Using the tools

The tools may be used with the Z™ cleaner either in the upright position, or folded into the storage, or canister position.

The agitator will automatically turn off: (1) when the handle is in the upright, storage position or (2) when the cleaner is in the canister position (folded).

## Tool storage compartment

**10** The tools are located behind the tool/cord storage compartment. Select the proper tool for the cleaning task.

**B. Dusting brush** use for carved furniture, table tops, books, lamps, lighting fixtures, venetian blinds, baseboards, shutters, and registers.

**C. Crevice tool** use in tight spaces, corners and along edges in such places as dresser drawers, upholstered furniture, stairs, and baseboards.

**D. Upholstery tool** use for upholstered furniture, draperies, mattresses, clothing, automobile interiors and carpeted stairs.

**E. Telescoping handle/wand** (attached to the hose) can be extended by pushing forward on button and pulling wand outward. Shorten the telescoping handle/wand by pushing forward on the button and pulling back. It can be used with any of the above tools.

## Attach wand and tools

All tools attach in the same manner.

**11** Tools may be attached to the telescoping handle/wand or directly to the hose.





- 12** The hose can be removed from the wand by twisting the hose end in a clockwise direction and pulling away from the wand.

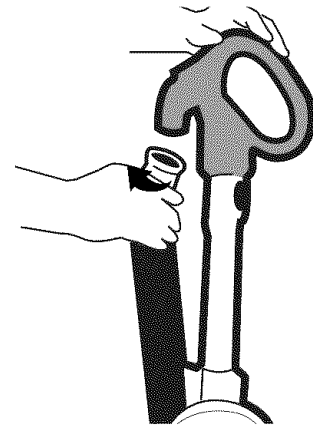

- 13** Twist wand or tool slightly to tighten or loosen the connection.

For convenience, the hose, when attached to the wand, swivels 360°.

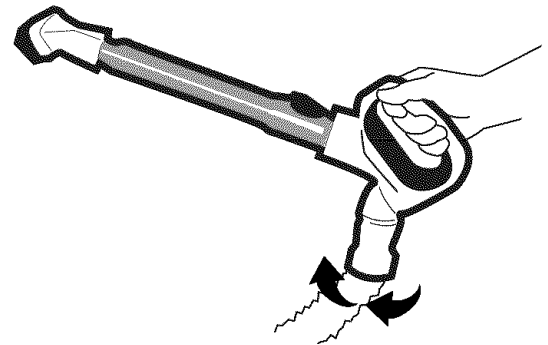

## How to clean tools

To clean the hose, wipe off dirt with a cloth dampened in a mild detergent. Rinse with a damp cloth.

Cleaning tools may be washed in warm water with a detergent. Rinse and air dry before using.

## Using the Z™ cleaner as a canister

To fold the Z™ cleaner for canister use, grasp and hold the pull ring as you are pushing down and slightly backward on either the telescoping handle/wand or handle grip. It will click when locked in place.



## Carrying canister cleaner

**14** The cleaner can be carried in the canister position as shown.

Refer to “Using the tools” under the Upright Cleaner section for selecting, attaching and using cleaning tools.

## Stair cleaning

The hose on the Z™ cleaner extends a full 20’ and will reach all the way to the top of a flight of stairs when the cleaner is placed at the bottom.

Use the hose and the upholstery tool for stair cleaning.

**15** Always place the cleaner at the bottom of the stairs. Clean from bottom to top.

**CAUTION:** To avoid personal injury, and to prevent the cleaner from falling, use extra care if the cleaner is placed on stairs.

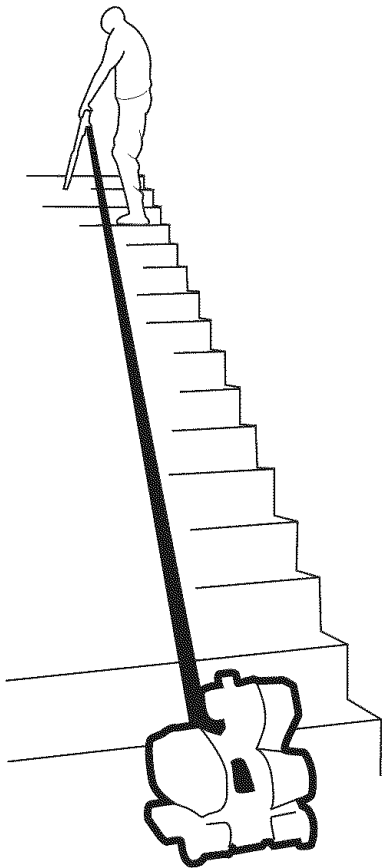



## Emptying the dirt cup

### Dirt cup

- 16** Your cleaner is equipped with a self-cleaning HEPA filter. **This filter is NOT removable.**

While the cleaner is in operation, the pre-filter screen (A) will stop larger debris from entering the HEPA filter chamber. This larger debris will be seen collecting in the larger side of the dirt cup (B). The HEPA filter will collect fine particles that have passed through the pre-filter screen. The HEPA filter cleans itself while rotating, depositing fine debris in the smaller side of the dirt cup (C).

**The 'Z' cleaner will continue to perform at maximum cleaning levels if the pre-filter screen is cleaned when the dirt cup is emptied (see Fig. 19).**

If you notice that the filter is rotating slower than normal, not rotating, or the filter light comes on, refer to the Troubleshooting section.

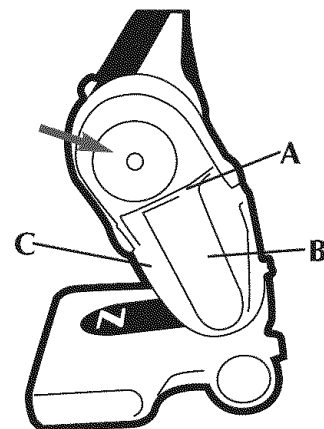

### When to empty

It is recommended that the dirt cup be emptied before the dirt reaches the top of the dirt cup or after every use if you prefer.

### How to empty

**Disconnect cleaner from electrical outlet. Do not use cleaner without dirt cup or filters in place.**

**Unfold the cleaner to the upright position before removing dirt cup.**

- 17** To remove cup, pull handle to unlatch cup. Pull cup straight out.

- 18** Turn the dirt cup upside down over a trash container. Pull tab to release door (D). Empty dirt cup.

- 19** **CLEAN THE PRE-FILTER SCREEN (E) using the dusting brush tool.**

- 20** Push the cup straight into the dirt cup cavity, **push up slightly** and pivot the handle back to lock the dirt cup in place.

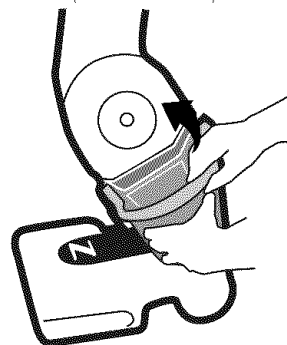
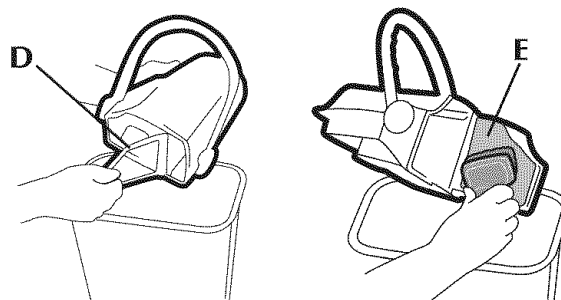
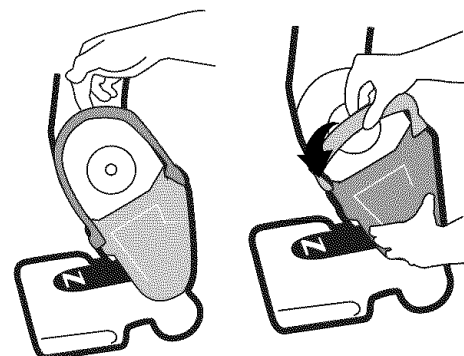

## Maintaining your cleaner

Proper use and care of your cleaner will ensure continued cleaning effectiveness.

### HEPA filter

The HEPA filter equipped with your cleaner is self-cleaning, and under normal cleaning conditions, should not need to be replaced. If you feel that this filter needs replacement, take your cleaner to an Authorized Hoover Sales and Service Center.

### Final filter

**Disconnect cleaner from electrical outlet. Do not use cleaner without dirt cup or filters in place.**

**21** The final filter, located on the opposite side of the cleaner from the dirt cup, is removable and can be washed in cold water and a mild detergent. Rinse and let filter air dry completely before repositioning.

**22** To remove this filter, rotate filter cover counterclockwise. Remove the filter, wash, air dry and return to the filter cavity.

Replace the filter cover by aligning the tabs and rotating clockwise back into position.

Should you want to replace this filter, ask for **HOOVER part No. 38762013**.

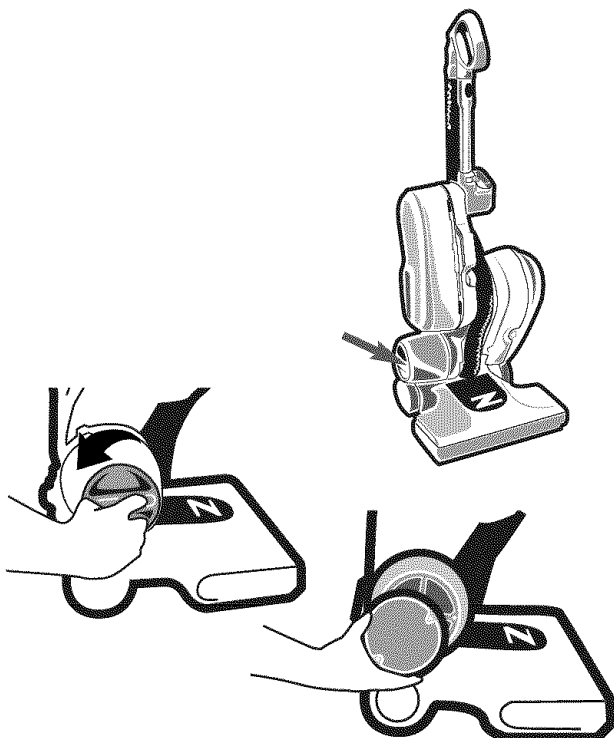

## Clearing blockages

**Disconnect cleaner from electrical outlet.**

Low suction or pick up may be due to a blockage in the system. Refer to the following steps to check for blockages **continuing with each step until the blockage is found**:

**Turn cleaner OFF and disconnect from electrical outlet.**

1. Check fullness of dirt cup container. Empty cup if full. (See Figs. 17 & 18)
2. Clean pre-filter screen using dusting brush tool (see Fig. 19).

### Check agitator brush roll

**3. Turn cleaner OFF and disconnect from electrical outlet.**

- 23** 4. Turn cleaner over and clear blockage from brush roll. **Do not attempt to remove the agitator brush roll.**

Return cleaner to operating position. Plug in, turn cleaner back ON and continue cleaning.

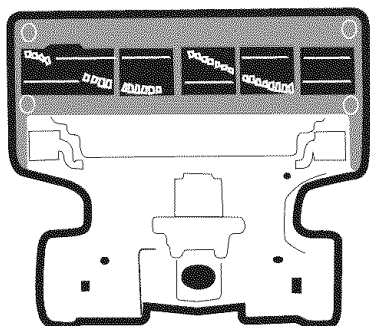



## Check behind access door

- 24** 5. Turn cleaner **OFF** and disconnect from electrical outlet. Remove access door (A); check for blockage. Replace access door.

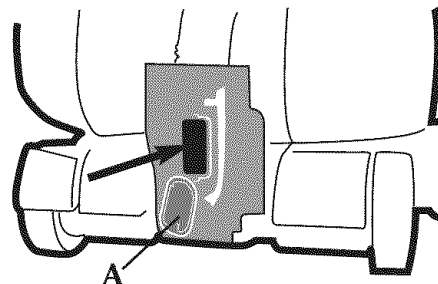

## Check airflow path

6. Remove hose from wand.

- 25** 7. Plug cleaner in and turn ON. Check for suction at end of hose. If there **is suction**, continue with step 9. If there is **no suction**, check for blockage in hose. Clear blockage.

8. Turn cleaner **OFF** and disconnect from electrical outlet.

- 26** 9. Lower handle to floor. Remove 2 screws, one on each side of the hose. Check for blockage in hose. Clear blockage.

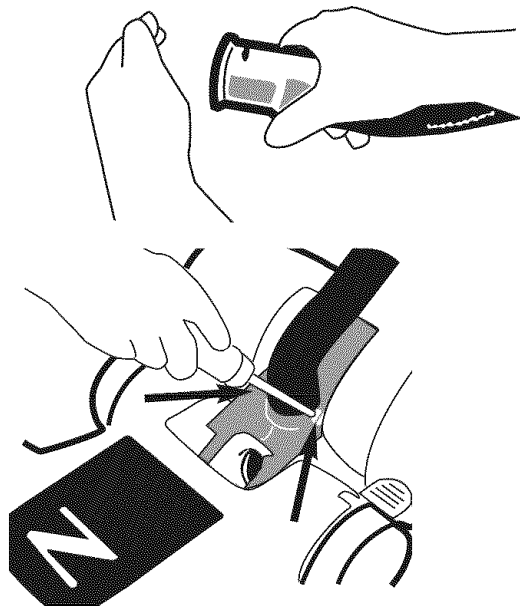

## Check wand

10. Turn cleaner **OFF** and disconnect from electrical outlet.

- 27** 11. Remove wand from cleaner. Check for blockage. Clear blockage.

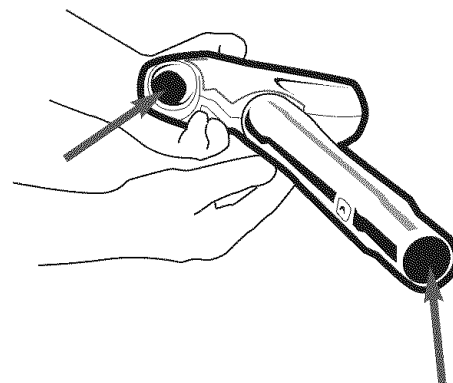

## Agitator brush roll

The agitator brush roll is designed to last the lifetime of the cleaner. It typically should not need replacement. If you feel the agitator brush roll needs to be checked or replaced, **take your cleaner to an Authorized Hoover Sales and Service Center. Do not attempt to remove the agitator brush roll.**

The agitator cavity underneath the cleaner can be checked for debris such as hair, strings, etc.

**Disconnect cleaner from electrical outlet.** Turn cleaner over and remove any debris that has accumulated on the agitator brush roll. **Do not attempt to remove the agitator brush roll.**

Return the cleaner to upright position.

## Agitator belt

The agitator belt is designed to last the lifetime of the cleaner. It typically should not need replacement. **If you feel the agitator belt needs to be checked or replaced, take your cleaner to an Authorized Hoover Sales and Service Center. Do not attempt to remove the agitator belt.**

## Storing your cleaner

Disconnect cleaner from electrical outlet.

### Cord storage

**28** Open the tool/cord storage compartment. Wrap the cord in a clockwise direction around the two cord hooks, ending with the plug end at the center of the storage cavity. The plug should not be against the tool so it interferes with closing the door.

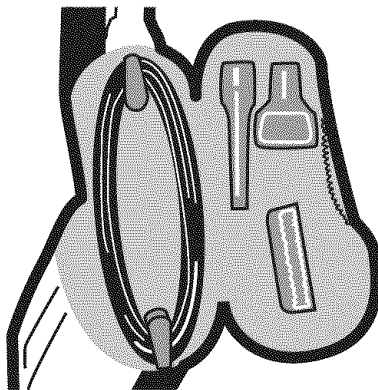



## Fold cleaner to storage position

**29** The cleaner can be folded to the storage, or canister position for more compact storage. To fold the Z™ cleaner for storage, grasp and hold the pull ring (A) as you are pushing down and slightly backward on either the telescoping handle/wand or handle grip. It will click when it is locked in place.

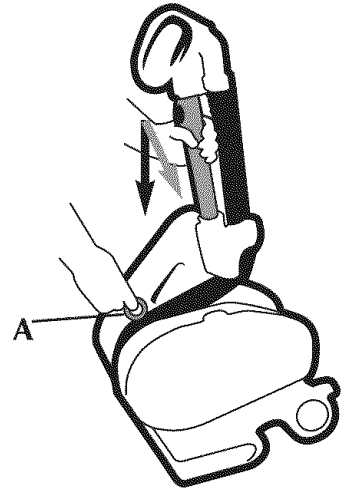

## Lubrication

The cleaner is equipped with bearings that contain sufficient lubrication for the life of the cleaner. The addition of lubricant could cause damage. Therefore, **do not add lubricant to any bearings.**

## Troubleshooting

Use the chart below as a guide to the indicator lights on the control panel.

What's the problem?	What does it mean?
<b>Agitator stall light (C) ON; See Manual light (A) ON;</b> <b>Power light <i>blinking</i>.</b> Cleaner will not run.	Obstruction in agitator.
<b>What to do</b> ✓ Turn the cleaner OFF and unplug. Turn cleaner over. Check for obstruction and remove.	
What's the problem?	What does it mean?
<b>Suction motor light (D) ON; See Manual light (A) ON;</b> <b>Power light <i>blinking</i>.</b> Cleaner will not run.	Suction motor has overheated.
<b>What to do</b> ✓ Check dirt cup. Empty if full. ✓ Refer to "Clearing blockages" on pages 12 and 13. Clear any blockages.	
✓ Check final filter. Clean if dirty. ✓ Turn the cleaner OFF and unplug. Wait 15 minutes; plug cleaner back in and turn ON.	
What's the problem?	What does it mean?
<b>Height adjustment light (LOW, MED or HIGH) continuously <i>blinking</i>.</b>	Nozzle is unable to move to selected setting. (NOTE: Light will <i>blink</i> , then stop as it transitions between carpet heights.)
<b>What to do</b> ✓ The cleaner can still be used. ✓ Turn cleaner OFF, then ON. If light continues to blink, take cleaner to a HOOVER Sales & Service Center for service.	
What's the problem?	What does it mean?
<b>Filter light (B) ON; See Manual light (A) ON.</b> HEPA filter not turning or turning slower than normal.	Filter not rotating; jam in filter drive.
<b>What to do</b> ✓ Place cleaner in the upright position with hose end connected to the wand. Turn cleaner OFF, empty dirt cup and <b>clean pre-filter screen</b> . Turn back ON. If filter now turns, allow it to run for one minute. After one minute, turn cleaner OFF and empty dirt cup. Continue cleaning. ✓ If the filter is still not turning, take to a HOOVER Sales & Service Center for service.	
What's the problem?	What does it mean?
<b>Power light <i>blinking</i>; See Manual light (A) ON.</b> Cleaner will not run.	Internal system problem.
<b>What to do</b> ✓ Turn the cleaner OFF, then back ON. If the lights remain the same, service is needed. Take to a HOOVER Sales & Service Center.	
What's the problem?	What does it mean?
<b>Power light <i>blinking</i>; See Manual light (A) <i>blinking</i>.</b> Cleaner will not run.	Internal system problem.
<b>What to do</b> ✓ Turn the cleaner OFF, then back ON. If the lights remain the same, service is needed. Take to a HOOVER Sales & Service Center.	

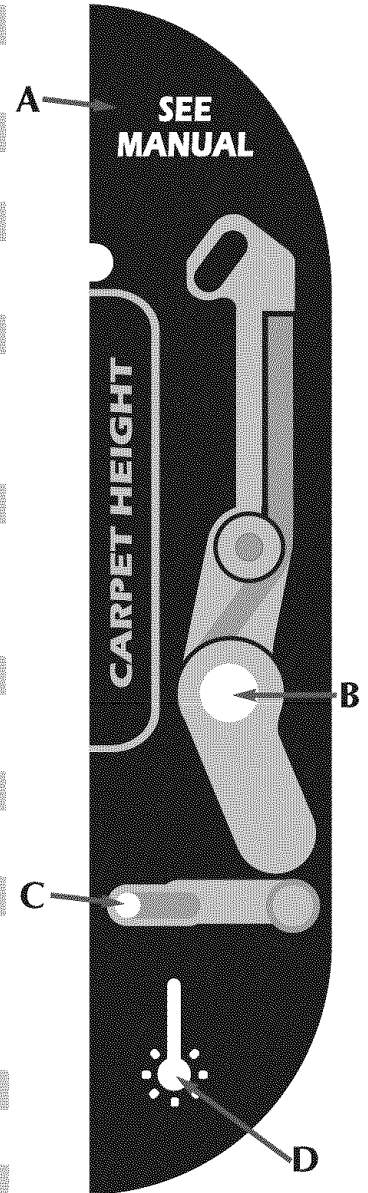





## Troubleshooting, cont'd.

If a minor problem occurs, it usually can be solved quite easily when the cause is found by using the check list below.

**What's the problem?** Cleaner won't turn on.

**What's the cause?**

Not firmly plugged in.  
No voltage in wall plug.

**What's the solution?**

Plug unit in firmly.  
Replace fuse or reset circuit.

**What's the problem?** Agitator brushes aren't turning.

**What's the cause?**

Agitator is obstructed.

**What's the solution?**

**Disconnect cleaner from electrical outlet.** Turn cleaner over and remove any debris that has accumulated on the agitator brush roll. **Do not attempt to remove the agitator brush roll.**

**What's the problem?** Cleaner won't pick up.

**What's the cause?**

Dirt cup full.  
Pre-filter screen dirty.

Incorrect carpet height setting.  
Blockage in system.

**What's the solution?**

**Disconnect cleaner from electrical outlet.** Empty dirt cup.  
**Disconnect cleaner from electrical outlet. Clean the pre-filter screen** using the dusting brush tool.  
Select another carpet height setting on the control panel.  
Clear blockage (see "Clearing blockages" section).

**What's the problem?** Cleaner hard to push.

**What's the cause?**

Incorrect carpet height setting.

**What's the solution?**

Select a higher carpet height setting on the control panel.

**What's the problem?** Cleaning tools won't pick up.

**What's the cause?**

Dirt cup full.  
Pre-filter screen dirty.

Gentle brush mode selected.  
Blockage in system.

**What's the solution?**

**Disconnect cleaner from electrical outlet.** Empty dirt cup.  
**Disconnect cleaner from electrical outlet. Clean the pre-filter screen** using the dusting brush tool.  
De-select gentle brush mode on the control panel.  
Clear blockage (see "Clearing blockages" section).

## Servicing your cleaner

To obtain approved HOOVER service and genuine HOOVER parts, locate the nearest Hoover Sales and Service Center or Authorized Hoover Warranty Service Dealer (Depot) by:

- ✓ Checking the Service Section of Hoover on-line at [www.hoover.com](http://www.hoover.com) OR
- ✓ Checking the list of Sales and Service Centers provided with this cleaner OR
- ✓ Checking the Yellow Pages under "Vacuum Cleaners - Household" OR
- ✓ Calling 1-800-944-9200 for an automated referral of authorized service outlet locations (U.S. only)

Do not send your cleaner to Hoover in Newton, Iowa for service; this will only result in delay.

If further assistance is needed, contact the Hoover Consumer Response Center, Phone: 330-499-9499.

In Canada, contact Hoover Canada, Burlington, Ontario L7R 4A8, Phone: 1-800-263-6376.

Always identify your cleaner by the complete model number when requesting information or ordering parts. (The model number appears on the underside of the main body of the cleaner.)

## If you need any assistance or need to contact us:

- [www.hoover.com](http://www.hoover.com)
- 1-800-944-9200 - automated service dealer locator
- 1-330-499-9499 - our Consumer Response Center (8 AM to 5 PM Monday - Friday)

**Please do not return this product to the store.**

## Full Two Year Warranty

(Domestic Use)

Your HOOVER® appliance is warranted in normal household use, in accordance with the Owner's Manual against original defects in material and workmanship for a period of two full years from date of purchase. This warranty provides, at no cost to you, all labor and parts to place this appliance in correct operating condition during the warranted period. This warranty applies when the appliance is purchased in the United States including its territories and possessions, or in Canada or from a U. S. Military Exchange. Appliances purchased elsewhere are covered by a limited one year warranty which covers the cost of parts only. This warranty does not apply if the appliance is used in a commercial or rental application.

This warranty only applies when the product is in use in the country or territory in which it is purchased.

Warranty service can only be obtained by presenting the appliance to one of the following authorized warranty service outlets. Proof of purchase will be required before service is rendered.

1. Hoover Sales and Service Centers
2. Hoover Authorized Warranty Service Dealers (Depots)

**For an automated referral of authorized service outlets in the U.S.A., phone 1-800-944-9200  
OR visit Hoover on-line at [www.hoover.com](http://www.hoover.com)**

This warranty does not cover pick up, delivery, or house calls; however, if you mail your appliance to a Hoover Sales and Service Center for warranty service, transportation will be paid one way.

While this warranty gives you specific legal rights, you may also have other rights which vary from state to state.

If further assistance is needed, or if there are questions concerning this warranty or the availability of warranty service outlets, phone the Hoover Consumer Response Center, Phone 1-330-499-9499.

In Canada, contact Hoover Canada, Burlington, Ontario L7R 4A8, 1-800-263-6376.

## Fill in and Save

For your records, enter the model number and serial numbers in the spaces provided. These numbers are located on the data label on the underside of the main body of the cleaner.

**Model No.** \_\_\_\_\_

**Serial No.** \_\_\_\_\_

Save your sales receipt and attach it to this manual. Proof of date of purchase may be required for warranty service of your cleaner.



## Salvaguardias importantes

Al usar un aparato eléctrico, observe siempre las precauciones básicas, incluyendo las siguientes:

LEA TODAS LAS INSTRUCCIONES ANTES DE USAR ESTE APARATO.

**ADVERTENCIA:** Para reducir el riesgo de incendios, choques eléctricos o lesiones:

- No use este aparato en el exterior o en superficies mojadas
- Es necesaria una supervisión estricta cuando cualquier aparato es utilizado por o cerca de los niños. No permita que la aspiradora sea usada como un juguete ni que funcione sin atención en ningún momento.
- Mantenga el cabello, la ropa holgada, los dedos de las manos y pies y todas las partes del cuerpo alejados de las aberturas, del agitador rotatorio y otras piezas en movimiento. No haga funcionar la aspiradora descalzo ni cuando calce sandalias o zapatos que dejen los dedos de los pies al descubierto.
- No aspire nada que se esté quemando o echando humo, como cigarrillos, cerillos o cenizas calientes.
- No use este aparato para aspirar líquidos inflamables o combustibles como gasolina o restos de madera lijada, ni en áreas donde pudieran encontrarse presentes.
- Evite recoger objetos duros o afilados con la aspiradora. Éstos pueden dañar la aspiradora.
- Apague siempre este aparato antes de conectar o desconectar la manguera.
- No use la aspiradora sin tener el depósito para polvo o los filtros en su lugar. Vacíe el depósito con frecuencia cuando aspire materiales muy finos como talco.
- Tenga especial cuidado al limpiar escaleras.
- No coloque ningún objeto en las aberturas. No la use con ninguna abertura obstruida; manténgala libre de polvo, pelusa, cabello o cualquier cosa que pueda reducir el flujo de aire.
- No tire de ésta ni la transporte por el cordón, ni tampoco use el cordón como mango, no cierre la puerta sobre el cordón ni tire del mismo alrededor de los bordes agudos ni esquinas. No pase el aparato sobre el cordón. Mantenga el cordón alejado de las superficies calientes.
- Desconecte siempre el cordón de la toma de corriente eléctrica antes de prestarle servicio a la aspiradora.
- Desconecte el cordón cuando la aspiradora no esté en uso.
- No la desenchufe tirando del cordón. Para desenchufarla, sujete el enchufe y no el cordón. Nunca toque el enchufe ni el aparato con las manos mojadas.
- No se recomienda el uso de cordones de extensión.
- No use el aparato si el cordón o el enchufe está dañado. Si el aparato no está funcionando apropiadamente, se ha dejado caer, ha sido dañado, se ha dejado a la intemperie o se ha dejado caer en agua, llévelo a un Centro de ventas y servicio de Hoover o a un Concesionario autorizado de servicio de garantía de Hoover.
- Use la aspiradora solamente para lo que ha sido diseñada según se describe en las instrucciones.
- Use solamente los accesorios recomendados por Hoover; el uso de otros accesorios podría ser peligroso.

Manual del propietario  
ESPAÑOL → pág 19-30

## Contenido

Salvaguardias importantes . . .	19
Contenido de la caja . . . . .	20
Desempaque. . . . .	20
Descripción de la aspiradora. .	20
Cómo usar la aspiradora	
Uso como aspiradora vertical	21
Cordón eléctrico . . . . .	21
Panel de control . . . . .	21
Apagado automático del agitador . . . . .	21
Transporte. . . . .	21-22
Limpieza de alfombras . . .	22
Uso de accesorios . . . . .	22-23
Uso como aspiradora tipo receptáculo. . . . .	24
Cómo transportarla . . . . .	24
Limpieza de escaleras. . . . .	24
Vaciado del depósito para polvo . . . . .	24
Mantenimiento . . . . .	25
Filtros . . . . .	25
Lubricación . . . . .	27
Eliminación de obstrucciones. . . . .	26
Rodillo de escobillas del agitador . . . . .	27
Correa del agitador . . . . .	27
Servicio . . . . .	30
Almacenamiento. . . . .	27
Identificación y solución de problemas. . . . .	28,29
Garantía. . . . .	30

Guarde estas instrucciones



© 2005 The Hoover Company  
www.hoover.com

## Contenido de la caja

A. Aspiradora

## Desempaque la aspiradora

### Coloque el mango

**1** Debe colocar y asegurar en su lugar el mango/tubo de extensión telescópico (A) con la manguera flexible conectada. **Deslice la traba de cierre (B) hacia el panel de control** para permitir que el tubo de extensión se introduzca en la abertura. Empuje el tubo de extensión por completo dentro de la abertura, alineando el botón saliente del tubo de extensión con el orificio.

### Trabe el mango en su lugar

**2** Deslice la traba de cierre (B) **alejándola** del panel de control (C) para **fijar** el mango/tubo de extensión telescópico. Para **sacar** el tubo de extensión para **usar los accesorios**, deslice la traba de cierre **hacia** el panel de control y saque el tubo de extensión.

### Desdoble la aspiradora

**3** Para desdoblar la aspiradora Z<sup>TM</sup> y usarla en posición vertical, sujete y sostenga el anillo de jalar (D) al mismo tiempo que tira hacia arriba y ligeramente hacia delante, ya sea del mango de transporte o del mango/tubo de extensión telescópico. Hará un chasquido cuando quede asegurada en su lugar.

## Descripción de la aspiradora

### Características

Use la siguiente lista para identificar las piezas y las características de la aspiradora Z<sup>TM</sup>

1. Asidero del mango
2. Botón para soltar el mango telescópico
3. Manguera
4. Mango/tubo de extensión telescópico
5. Encendido y apagado y panel de control (en la base del mango)
6. Traba de cierre del tubo de extensión
7. Mango de transporte
8. Anillo de jalar (para desdoblar o plegar)
9. Compartimiento de almacenamiento para los accesorios/el cordón
10. Mango del depósito para polvo
11. Filtro HEPA autolimpiable (ubicado en la cavidad superior encima del depósito para polvo)
12. Depósito para polvo
13. Filtro final
14. Boquilla
15. Ruedas blandas
16. Puerta de acceso
17. Pedal para soltar el mango

**Haga funcionar la aspiradora solamente con el voltaje especificado en la placa de datos en la parte de abajo del cuerpo principal de la aspiradora.**

**Esta aspiradora ha sido diseñada para uso doméstico.**

### Enchufe polarizado

Para disminuir el riesgo de choque eléctrico, este aparato tiene un enchufe polarizado (una patilla es más ancha que la otra). Este enchufe podrá usarse en una toma de corriente polarizada, sólo de una manera.

Si el enchufe no encaja completamente en la toma de corriente, inviértalo. Si aun así no encaja, comuníquese con un electricista calificado para que le instale la toma de corriente adecuada. No modifique el enchufe de manera alguna.

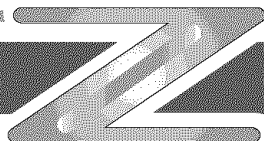



## Uso del modelo Z™ como aspiradora vertical

**NO USE LA ASPIRADORA EN EL EXTERIOR O EN SUPERFICIES HÚMEDAS O MOJADAS.**

### Cordón eléctrico

- Abra el compartimiento de almacenamiento para los accesorios/el cordón (A), ubicado en el lado de la aspiradora y saque el cordón. El gancho superior para el cordón gira para soltar el cordón con rapidez.

### Encendido y apagado y panel de control

- El panel de control DigiTouch™ (B) está ubicado en la base del mango.  
Abra el compartimiento de almacenamiento para los accesorios/el cordón, saque el cordón y enchúfelo en la toma de corriente eléctrica. Cierre la puerta del compartimiento de almacenamiento.

Para **ENCENDER** la aspiradora, oprima  una vez.

Para **APAGAR** la aspiradora, oprima  de nuevo.

El panel de control le permitirá seleccionar un modo de limpieza adecuado para el espesor de la alfombra o para pisos de superficie dura.

Para obtener los mejores resultados de limpieza, seleccione la posición **LOW (BAJA)**. Si le cuesta mucho empujar la aspiradora, seleccione una posición más alta.

Seleccione el tipo de alfombra a limpiar.

**HIGH** para alfombras de espesor alto

**MED** para alfombras de espesor mediano

**LOW** para alfombras de bajo espesor, tipo bucle, de cocina y otros tipos similares de alfombras

**HARD SURFACE** para pisos expuestos. El agitador está **apagado**; la boquilla se ajusta en la posición **LOW**.

### Apagado automático del agitador

El agitador se apagará cuando el mango esté en la posición vertical de almacenamiento, ya sea en la posición de aspiradora vertical o la posición de aspiradora tipo receptáculo (doblada).

### Transporte de la aspiradora vertical

- Ponga el mango en posición vertical. Incline la aspiradora hacia atrás sobre las ruedas posteriores y empuje hacia delante.

## Transporte de la aspiradora

- 7 Se podrá transportar la aspiradora poniendo la mano debajo del panel de control y levantándola.

## Posiciones del mango

- 8 El mango de su aspiradora tiene tres posiciones: **vertical**, para guardarla y usar los accesorios de limpieza; de **funcionamiento**, para uso general sobre alfombras y pisos; y **baja**, para aspirar debajo de muebles de poca altura. Para bajar el mango, pise el pedal para soltar el mango (A) y tire del mango hacia atrás.

## Limpieza de alfombras livianas y flexibles

- 9 Coloque el espesor de la alfombra ya sea en alto o mediano en el panel de control (HIGH o MED). Párese en un extremo de la alfombra y pase la aspiradora hacia el otro extremo. Antes de llegar al borde, empuje el mango hacia abajo. Esto levantará la boquilla y evitará que la alfombra se adhiera a la aspiradora. Continúe levantando la boquilla de modo que cuando llegue al borde esté completamente separada de la alfombra. Retroceda la aspiradora para comenzar otra vez, baje la boquilla y pásela solamente hacia delante.

## Uso de los accesorios

Se podrán usar los accesorios con la aspiradora Z™ ya sea en la posición vertical o cuando la aspiradora está doblada para guardarla; también se podrán usar en la posición de aspiradora tipo receptáculo (horizontal).

El agitador se apagará automáticamente: (1) cuando el mango esté en la posición vertical de almacenamiento o (2) cuando la aspiradora esté en la posición de aspiradora tipo receptáculo (doblada).

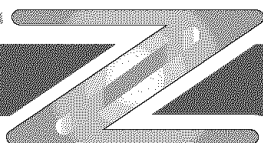



## Compartimiento de almacenamiento para los accesorios

- 10** Los accesorios se encuentran detrás del compartimiento de almacenamiento para los accesorios/el cordón. Seleccione el accesorio adecuado para la tarea de limpieza.
- B. El cepillo para desempolvar** se usa para muebles tallados, superficies de las mesas, libros, lámparas, accesorios de iluminación, persianas venecianas, zócalos, póstigos de ventanas y rejillas de ventilación.
- C. El accesorio para hendiduras** se puede usar en lugares estrechos, esquinas y en los bordes de sitios como cajones de cómodas, muebles tapizados, escaleras y zócalos.
- D. El accesorio para tapicería** se usa para muebles tapizados, cortinas, colchones, prendas de vestir, interiores de automóviles y escaleras alfombradas.
- E. El tubo de extensión telescópico** (conectado a la manguera) puede extenderse empujando el botón hacia delante y tirando del tubo de extensión hacia fuera. Acorte el mango/tubo de extensión telescópico empujando el botón hacia delante y tirando del tubo de extensión hacia atrás. Se puede usar con cualquiera de los accesorios antes mencionados.

## Colocación del tubo de extensión y de los accesorios

- 11** Todos los accesorios se colocan del mismo modo.  
Los accesorios se pueden conectar al mango/tubo de extensión o directamente a la manguera (vea la figura 13).
- 12** Se puede sacar la manguera del tubo de extensión, girando el extremo de la manguera en sentido de las agujas del reloj y tirando de ésta para alejarla del tubo de extensión.
- 13** Gire el tubo de extensión o el accesorio ligeramente para apretar o aflojar la conexión.

Para su conveniencia, la manguera gira a 360° cuando está conectada al tubo de extensión.

## Cómo limpiar los accesorios

Para limpiar la manguera, limpie el polvo con un paño humedecido en detergente suave. Enjuague con un paño húmedo. Los accesorios de limpieza se pueden lavar en agua tibia con un detergente. Enjuáguelos y deje que se sequen al aire libre antes de usarlos.

## Uso del modelo Z™ como aspiradora tipo receptáculo

Para doblar el modelo Z™ y usarlo como aspiradora tipo receptáculo, sujete y sostenga el anillo de jalar al mismo tiempo que empuja hacia abajo y ligeramente hacia atrás, ya sea el mango/tubo de extensión telescópico o el asidero del mango. Hará un chasquido cuando quede asegurada en su lugar.

### Transporte de la aspiradora tipo receptáculo

- 14** Se podrá transportar la aspiradora en posición de aspiradora tipo receptáculo (horizontal) como se muestra.

Consulte “Uso de accesorios”, bajo la sección de aspiradora vertical, para seleccionar, colocar y usar los accesorios de limpieza.

### Limpieza de escaleras

Cuando se coloca la aspiradora al pie de un tramo de escaleras, la manguera del modelo Z™ se extiende hasta 6 m (20 pies) para alcanzar la parte superior de éstas.

Use la manguera y el accesorio para tapicería para limpiar las escaleras.

- 15** Ponga siempre la aspiradora al pie de las escaleras. Limpie de abajo hacia arriba.

**PRECAUCIÓN:** Para evitar lesiones personales y para impedir que la aspiradora se caiga, tenga especial cuidado si coloca la aspiradora en los peldaños de las escaleras.

## Vaciado del depósito para polvo

### Depósito para polvo

- 16** Su aspiradora está equipada con un filtro autolimpiable HEPA. **NO se podrá sacar este filtro.**

Cuando la aspiradora esté funcionando, la malla del antefiltro (A) evitará que los residuos de mayor tamaño entren a la cámara del filtro HEPA. Se podrá ver cómo estos residuos de mayor tamaño se depositan en el lado más grande del depósito para polvo (B). El filtro HEPA recogerá las partículas finas que hayan pasado a través de la malla del antefiltro. El filtro HEPA se autolimpiará al girar, depositando los residuos finos en el lado más pequeño del depósito para polvo (C).

**La aspiradora ‘Z’ continuará funcionando con el máximo rendimiento de limpieza si la malla del antefiltro se limpia cuando se vacía el depósito para polvo (vea la figura 19).**

Si observa que el filtro gira más despacio de lo normal, no gira, o la luz del filtro se enciende, consulte la sección de Identificación y solución de problemas.

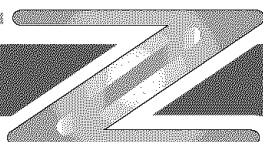





## Cuándo vaciarlo

Se recomienda que el depósito para polvo se vacíe antes de que el polvo llegue a la parte superior del depósito para polvo o, si se prefiere, después de cada uso.

## Cómo vaciarlo

Desconecte la aspiradora de la toma de corriente eléctrica. No use la aspiradora sin tener el depósito para polvo o los filtros en su lugar.

Desdoble la aspiradora para colocarla en posición vertical antes de sacar el depósito para polvo.

**17** Para sacar el depósito, tire del mango para destrabar el depósito. Saque el depósito tirando de él directamente hacia fuera.

**18** Voltee el depósito para polvo boca abajo sobre un basurero. Tire de la pestaña para abrir la puerta (D). Vacíe el depósito para polvo.

**19** **LIMPIE LA MALLA DEL ANTEFILTRO (E) usando la escobilla para desempolvar.**

**20** Empuje el depósito directamente dentro de la cavidad del depósito para polvo, **empujando hacia arriba ligeramente** y haciendo girar el mango hacia atrás para trabar el depósito para polvo en su lugar.

## Mantenimiento de su aspiradora

El uso y cuidado adecuados de su aspiradora asegurarán la eficacia en la limpieza por largo tiempo.

### Filtro HEPA

El filtro HEPA con el que viene equipada la aspiradora es autolimpiable, y no deberá ser necesario reemplazarlo bajo condiciones de limpieza normales. Si piensa que hay que reemplazar dicho filtro, lleve su aspiradora a un Centro autorizado de ventas y servicio de Hoover.

### Filtro final

Desconecte la aspiradora de la toma de corriente eléctrica. No use la aspiradora sin tener el depósito para polvo o los filtros en su lugar.

**21** El filtro final, ubicado en el lado opuesto del depósito para polvo en la aspiradora, se puede sacar y se puede lavar en agua fría y detergente suave. Enjuáguelo y deje que el filtro se seque al aire por completo antes de volver a colocarlo.

**22** Para sacar el filtro, gire la cubierta del mismo en sentido contrario a las agujas del reloj. Saque el filtro, lávelo, déjelo secar al aire e instálelo de nuevo en la cavidad del filtro.

Vuelva a colocar la cubierta del filtro, alineando las pestañas y girándola en sentido de las agujas del reloj para ubicarla nuevamente en su posición.

Si desea reemplazar este filtro, pida la **pieza No. 38762013 de HOOVER.**

## Eliminación de obstrucciones

**Desconecte la aspiradora de la toma de corriente eléctrica.**

La succión o aspiración baja se puede deber a una obstrucción en el sistema. Consulte los siguientes pasos a fin de revisar si hay obstrucciones, **siguiendo cada paso hasta que encuentre la obstrucción:**

**Apague la aspiradora y desconéctela de la toma de corriente eléctrica.**

1. Revise si el depósito para polvo está lleno. Vacíe el depósito si estuviera lleno. (Vea las figuras 17 y 18)
2. **Limpie la malla del antefiltro usando la escobilla para desempolvar** (vea la figura 19).

### Revise el rodillo de escobillas del agitador

3. **Apague la aspiradora y desconéctela de la toma de corriente eléctrica.**

4. Voltee la aspiradora y elimine la obstrucción del rodillo de escobillas. **No trate de sacar el rodillo de escobillas del agitador.**

Vuelva a colocar la aspiradora en la posición de funcionamiento. Enchufe la aspiradora, enciéndala y continúe la limpieza.

### Revise detrás de la puerta de acceso

5. Saque la puerta de acceso (A); revise para ver si hay alguna obstrucción. Vuelva a colocar la puerta de acceso.

### Revise el flujo de aire

6. Saque la manguera del tubo de extensión.

7. Enchufe la aspiradora y enciéndala. Verifique si hay succión en el extremo de la manguera. Si **hay succión**, continúe con el paso 9. Si **no hay succión**, revise si hay alguna obstrucción en la manguera. Elimine la obstrucción.

8. **Apague la aspiradora y desconéctela de la toma de corriente eléctrica.**

9. Baje el mango al piso. Saque los 2 tornillos, uno en cada lado de la manguera. Revise para ver si hay alguna obstrucción en la manguera. Elimine la obstrucción.

### Revise el tubo de extensión

10. **Apague la aspiradora y desconéctela de la toma de corriente eléctrica.**

11. Saque el tubo de extensión de la aspiradora. Revise para ver si hay alguna obstrucción. Elimine la obstrucción.

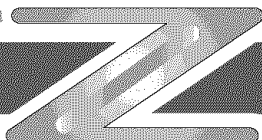



## Rodillo de escobillas del agitador

El rodillo de escobillas del agitador está diseñado para durar por el período de vida útil de la aspiradora. Normalmente no necesitará ser reemplazado. Si piensa que es necesario revisar o reemplazar el rodillo de escobillas del agitador, **lleve su aspiradora a un Centro autorizado de ventas y servicio de Hoover. No trate de sacar el rodillo de escobillas del agitador.**

Se podrá revisar la cavidad del agitador debajo de la aspiradora para ver si tiene residuos como cabello, hilos, etc.

**Desconecte la aspiradora de la toma de corriente eléctrica.** Voltee la aspiradora y saque los residuos acumulados en el rodillo de escobillas del agitador. **No trate de sacar el rodillo de escobillas del agitador.**

Vuelva a colocar la aspiradora en posición vertical.

## Correa del agitador

La correa del agitador está diseñada para durar por el período de vida útil de la aspiradora. Normalmente no necesitará ser reemplazada. **Si piensa que es necesario revisar o reemplazar la correa del agitador, lleve su aspiradora a un Centro autorizado de ventas y servicio de Hoover. No trate de sacar la correa del agitador.**

## Almacenamiento de la aspiradora

Desconecte la aspiradora de la toma de corriente eléctrica.

### Almacenamiento del cordón

- 28 Abra el compartimiento de almacenamiento para los accesorios/el cordón. Enrolle el cordón en el sentido de las agujas del reloj, alrededor de los dos ganchos para el cordón, acabando con el enchufe en el centro de la cavidad de almacenamiento. El enchufe no deberá tocar el accesorio de manera que interfiera con el cierre de la puerta.

### Doble la aspiradora para colocarla en su posición de almacenamiento

- 29 Se podrá doblar la aspiradora para guardarla, o se podrá colocar en posición de aspiradora tipo receptáculo (horizontal) para lograr un almacenamiento más compacto. Para doblar la aspiradora Z™ y guardarla, sujete y sostenga el anillo de jalar (A) al mismo tiempo que empuja hacia abajo y ligeramente hacia atrás, ya sea el mango/tubo de extensión telescópico o el asidero del mango. Hará un chasquido cuando quede asegurada en su lugar.

## Lubricación

La aspiradora tiene cojinetes que cuentan con suficiente lubricación para la vida útil de la misma. La adición de lubricantes podría causar daños. Por lo tanto, **no añada lubricante a los cojinetes.**

## Identificación y solución de problemas

Use la tabla siguiente como guía para las luces indicadoras en el panel de control.

### ¿Cuál es el problema?

La luz de atascamiento del agitador (C) está encendida; la luz See Manual (Consulte manual) (A) está encendida; la luz de encendido parpadea. La aspiradora no funciona.

### ¿Qué significa?

El agitador está obstruido.

### Lo que debe hacer

✓ Apague la aspiradora y desenchúfela. Voltee la aspiradora. Revise si hay obstrucciones y elimínelas.

### ¿Cuál es el problema?

La luz del motor de succión (D) está encendida; la luz See Manual (Consulte manual) (A) está encendida; la luz de encendido parpadea. La aspiradora no funciona.

### ¿Qué significa?

El motor de succión se ha sobrecalentado.

### Lo que debe hacer

✓ Revise el depósito para polvo. Vacíe el depósito si estuviera lleno.

✓ Revise el filtro final. Límpielo si estuviera sucio.

✓ Consulte "Eliminación de obstrucciones" en las páginas 31 y 32. Elimine las obstrucciones.

✓ Apague la aspiradora y desenchúfela. Espere 15 minutos; enchufe la aspiradora de nuevo y enciéndala.

### ¿Cuál es el problema?

La luz de ajuste del espesor de alfombras (LOW, MED o HIGH) parpadea continuamente.

### ¿Qué significa?

La boquilla no puede colocarse en la posición seleccionada. (NOTA: la luz parpadeará y luego deja de parpadear cuando cambie según el espesor de la alfombra).

### Lo que debe hacer

✓ Aún se puede usar la aspiradora.

✓ Apague y luego encienda la aspiradora. Si la luz continúa parpadeando, lleve la aspiradora a un Centro de ventas y servicio de HOOVER para obtener servicio.

### ¿Cuál es el problema?

La luz del filtro (B) está encendida; la luz See Manual (Consulte manual) (A) está encendida; El filtro HEPA no gira o gira más despacio de lo normal.

### ¿Qué significa?

El filtro no gira; el propulsor del filtro está atascado.

### Lo que debe hacer

✓ Coloque la aspiradora en posición vertical con el extremo de la manguera conectado al tubo de extensión. Apague la aspiradora, vacíe el depósito para polvo y limpie la malla del antefiltro. Vuelva a encenderla. Si el filtro gira ahora, permita que funcione durante un minuto. Después de un minuto, apague la aspiradora y vacíe el depósito para polvo. Continúe limpiando.

✓ Si el filtro sigue sin girar, lleve la aspiradora a un Centro de ventas y servicio de HOOVER para obtener servicio.

### ¿Cuál es el problema?

La luz de encendido parpadea; la luz See Manual (Consulte manual) (A) está encendida. La aspiradora no funciona.

### ¿Qué significa?

Problema del sistema interno.

### Lo que debe hacer

✓ Apague y luego encienda la aspiradora. Si la luz continúa igual, es necesario prestarle servicio a la aspiradora. Lleve la aspiradora a un Centro de ventas y servicio de HOOVER.

### ¿Cuál es el problema?

La luz de encendido parpadea; la luz See Manual (Consulte manual) (A) parpadea. La aspiradora no funciona.

### ¿Qué significa?

Problema del sistema interno.

### Lo que debe hacer

✓ Apague y luego encienda la aspiradora. Si las luces continúan iguales, es necesario prestarle servicio. Lleve la aspiradora a un Centro de ventas y servicio de HOOVER.

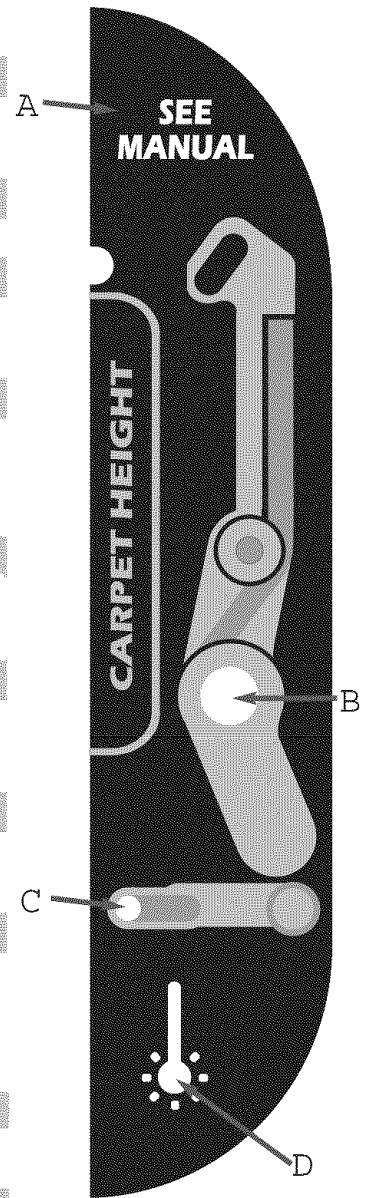



## Identificación y solución de problemas, cont.

Si ocurre un problema menor, generalmente puede resolverse con bastante facilidad cuando se halla la causa, usando la siguiente lista de verificación.

**¿Cuál es el problema?** La aspiradora no enciende.

**¿Cuál es la causa?**

No está bien enchufada.

No hay voltaje en la toma de corriente de la pared.

**¿Cuál es el problema?** Las escobillas del agitador no giran.

**¿Cuál es la causa?**

El modo para superficies duras ha sido seleccionado en el panel de control.  
El agitador está obstruido.

**¿Cuál es la solución?**

Enchúfela bien.

Reemplace el fusible o reajuste el disyuntor.

**¿Cuál es la solución?**

Seleccione un ajuste adecuado de modo para alfombra.

Desconecte la aspiradora de la toma de corriente eléctrica. Voltee la aspiradora y saque cualquier residuo acumulado en el rodillo de escobillas del agitador. **No trate de sacar el rodillo de escobillas del agitador.**

**¿Cuál es el problema?** La limpiadora no recoge.

**¿Cuál es la causa?**

El depósito para polvo está lleno.

La malla del antefiltro está sucia.

La posición de altura para alfombras es incorrecta

El sistema está obstruido

**¿Cuál es el problema?** Es difícil empujar la aspiradora.

**¿Cuál es la causa?**

La posición de la altura para alfombras es incorrecta

**¿Cuál es el problema?** Los accesorios de limpieza no aspiran.

**¿Cuál es la causa?**

El depósito para polvo está lleno.

La malla del antefiltro está sucia.

El modo de cepillado suave ha sido seleccionado.

El sistema está obstruido.

**¿Cuál es la solución?**

Desconecte la aspiradora de la toma de corriente eléctrica. Vacíe el depósito para polvo.

Desconecte la aspiradora de la toma de corriente eléctrica. **Limpie la malla del antefiltro** usando la escobilla para desempolvar.

Seleccione otra posición de altura para alfombras en el panel de control.

Despeje la obstrucción (vea la sección "Eliminación de obstrucciones").

**¿Cuál es la solución?**

Seleccione una posición más alta de la altura para alfombras en el panel de control.

Desconecte la aspiradora de la toma de corriente eléctrica. Vacíe el depósito para polvo.

Desconecte la aspiradora de la toma de corriente eléctrica. **Limpie la malla del antefiltro** usando la escobilla para desempolvar.

Desactive el modo de cepillado suave en el panel de control.

Despeje la obstrucción (vea la sección "Eliminación de obstrucciones").

**Si necesita ayuda o si necesita comunicarse con nosotros:**

- [www.hoover.com](http://www.hoover.com)
- 1 800 944-9200 – localizador automatizado de concesionarios de servicio
- 1 330 499-9499 – nuestro Centro de respuesta al cliente (lunes a viernes de 8 de la mañana a 5 de la tarde)

**Por favor no devuelva este producto a la tienda.**

## Servicio para su aspiradora

Para obtener el servicio aprobado HOOVER y piezas genuinas HOOVER, localice el Centro de ventas y servicio de Hoover o el Concesionario autorizado de servicio de garantía de Hoover (Depósito) más cercano, ya sea:

- ✓ Consultando la sección "Service" (Servicio) de The Hoover Company en Internet, [www.hoover.com](http://www.hoover.com); O
- ✓ Consultando la lista de Centros de ventas y servicio proporcionada con esta aspiradora; O
- ✓ Consultando la sección amarilla bajo "Vacuum Cleaners - Household" (Aspiradoras para el hogar); O
- ✓ Llamando al 1-800-944-9200 para obtener una referencia automatizada de las ubicaciones de los centros de servicio autorizados (solamente en EE.UU.).

No envíe su aspiradora a The Hoover Company en Newton, Iowa para obtener servicio; esto sólo resultará en demoras.

Si necesita asistencia adicional, comuníquese con el Centro de respuesta al cliente de Hoover, al teléfono 1-330-499-9499.

En Canadá, comuníquese con Hoover Canada, Burlington, Ontario L7R 4A8, teléfono: 1-800-263-6376.

Al solicitar información u ordenar piezas, siempre identifique su aspiradora por el número completo del modelo. (El número de modelo se encuentra en la parte de abajo del cuerpo principal de la aspiradora).

## Garantía completa de dos años

Su aparato HOOVER® está garantizado para uso doméstico normal, según el Manual del Propietario, contra defectos originales en el material y la fabricación por un período de dos años completos a partir de la fecha de compra. La presente garantía cubre gratuitamente toda la mano de obra y las piezas necesarias para dejar este aparato en buen estado de funcionamiento durante el período de garantía. Esta garantía es válida si el aparato fue comprado en los Estados Unidos, en sus territorios y posesiones, en Canadá o en una tienda situada en una base militar de los EE.UU. Los aparatos comprados en otros lugares están cubiertos por una garantía limitada de un año que cubre solamente el costo de las piezas. Esta garantía no es válida si el aparato es utilizado para uso comercial o de alquiler.

Esta garantía solamente es válida cuando el producto se usa en el país o territorio en el cual fue comprado.

El servicio bajo garantía se puede obtener solamente al presentar el aparato en uno de los centros autorizados de servicio de garantía indicados a continuación. Se requerirá la presentación de un comprobante de compra antes de prestarle servicio.

1. Centros de ventas y servicio de Hoover
2. Concesionarios autorizados de servicio de garantía de Hoover (Depósitos)

**Para obtener una referencia automatizada de los centros autorizados de servicio en los Estados Unidos, llame al 1-800-944-9200, O visite el sitio Hoover en línea en [www.hoover.com](http://www.hoover.com)**

Esta garantía no cubre la recogida, la entrega, ni las visitas a domicilio; sin embargo, si envía su aparato por correo a un Centro de ventas y servicio de Hoover para obtener un servicio bajo garantía, se pagará el transporte de ida.

Esta garantía le otorga derechos legales específicos; usted puede tener además otros derechos que varían de estado a estado.

Si necesita asistencia adicional, o si tiene preguntas sobre esta garantía o la disponibilidad de centros de servicio de garantía, llame al Centro de respuesta al cliente de Hoover, al 1-330-499-9499.

En Canadá, comuníquese con Hoover Canada, Burlington, Ontario L7R 4A8, 1-800-263-6376.

## Anote y guarde

Para sus archivos, anote los números de modelo y serie en los espacios provistos. Estos números se encuentran en la etiqueta de datos que está en la parte de abajo del cuerpo principal de la aspiradora.

Número de modelo \_\_\_\_\_

Número de serie \_\_\_\_\_

Guarde su recibo de compra y adjúntelo a este manual. Para obtener el servicio de garantía de su aspiradora puede requerirse un comprobante de la fecha de compra.

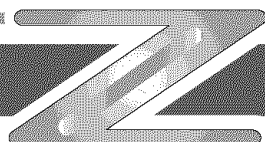



## Consignes de sécurité importantes

Durant l'utilisation d'un appareil électrique, toujours respecter les précautions élémentaires, y compris les suivantes :

**LIRE TOUTES LES INSTRUCTIONS AVANT D'UTILISER CET APPAREIL.**

**AVERTISSEMENT :** Afin de réduire au minimum les risques d'incendie, de choc électrique ou de blessures :

- Ne pas utiliser l'appareil à l'extérieur ou sur une surface mouillée.
- Faire preuve d'une grande prudence lorsque l'appareil est utilisé par des enfants ou près de ceux-ci. Ne pas utiliser l'appareil comme jouet ni le laisser sans surveillance.
- Garder cheveux, vêtements, doigts, pieds ou toute autre partie du corps à bonne distance des ouvertures, des agitateurs et des autres pièces mobiles de l'appareil. Ne pas utiliser l'appareil pieds nus ni avec des sandales ou des souliers qui laissent les orteils à découvert.
- Ne pas utiliser l'aspirateur pour ramasser toute matière qui dégage de la fumée ou qui brûle, comme des cigarettes, des allumettes ou des cendres encore chaudes.
- Ne pas ramasser de liquides inflammables ou combustibles comme de l'essence ou de la sciure de bois, et ne pas utiliser l'appareil dans des endroits où de tels composés sont présents.
- Éviter d'aspirer des objets durs et acérés. Ils pourraient endommager l'aspirateur.
- Toujours éteindre l'aspirateur avant d'enlever ou de poser le tuyau.
- Ne pas utiliser l'appareil si le vide-poussière ou les filtres ne sont pas en place. Si des matériaux très fins sont aspirés (par ex. de la poudre), vider le vide-poussière fréquemment.
- Faire preuve d'une grande prudence pendant l'utilisation dans des escaliers.
- Ne pas introduire d'objets dans les ouvertures. S'assurer qu'aucune ouverture n'est obstruée; garder celles-ci exemptes de poussière, de peluches, de cheveux et de toute autre matière qui pourrait réduire le débit d'air.
- Ne pas tirer l'appareil par le cordon d'alimentation, utiliser le cordon pour transporter ou soulever l'appareil, coincer, écraser ou tirer le cordon autour de coins ou d'arêtes vives. Ne pas faire passer l'appareil sur le cordon. Garder le cordon loin de toute surface chauffée.
- Toujours débrancher l'appareil avant d'en effectuer l'entretien.
- Éteindre et débrancher l'appareil s'il n'est pas utilisé.
- Ne pas tirer sur le cordon d'alimentation pour débrancher l'appareil. Saisir la fiche et non le cordon. Ne jamais manipuler la fiche ou l'appareil avec les mains mouillées.
- L'utilisation d'une rallonge électrique n'est pas recommandée.
- Ne pas utiliser l'appareil si la fiche ou le cordon est endommagé. Si l'appareil fonctionne mal, s'il est tombé par terre ou dans l'eau, s'il est endommagé ou a été laissé à l'extérieur, il doit être apporté à un Centre de vente et de service Hoover ou chez un détaillant de service garanti autorisé Hoover.
- N'utiliser cet aspirateur que conformément à son usage prévu, tel que décrit dans le présent guide.
- N'utiliser que les accessoires recommandés par Hoover; d'autres accessoires pourraient s'avérer dangereux.

## Ranger et conserver ces instructions

### Guide de l'utilisateur

FRANÇAIS → 31-42

### Contenu

Consignes de sécurité importantes .....	31
Contenu de l'emballage .....	32
Déballage .....	32
Description de l'aspirateur ...	32
Utilisation	
Utilisation de l'aspirateur en position verticale .....	33
Cordon électrique .....	33
Panneau de commande ...	33
Arrêt automatique de l'agitateur .....	33
Transport .....	33-34
Nettoyage des tapis .....	34
Utilisation des accessoires .....	34-35
Utilisation comme aspirateur à traîneau .....	36
Transport de l'appareil ...	36
Nettoyage des escaliers ...	36
Vidage du vide-poussière ...	36
Entretien .....	37
Filtres .....	37
Lubrification .....	39
Déblocage des obstructions .	38
Rouleau-brosse agitateur ...	39
Courroie de l'agitateur ...	39
Service .....	42s
Rangement .....	39
Dépannage .....	40,41
Garantie .....	42



© 2005 The Hoover Company  
www.hoover.com

(Suite) →

## Contenu de l'emballage

A. Aspirateur

## Déballage de l'aspirateur

### Position du manche

**1** La manche/rallonge télescopique (A) avec le tuyau flexible doit être placée correctement et verrouillée. **Faire glisser le verrou (B) vers le panneau de commande** afin de pouvoir insérer la rallonge dans l'ouverture. Pousser la rallonge au fond de l'ouverture, en s'assurant que le bouton saillant de la rallonge est aligné avec l'encoche.

### Verrouiller le manche en place

**2** Faire glisser le verrou (B) en **l'éloignant** du panneau de commande (C) pour **verrouiller** le manche/rallonge télescopique. Pour **enlever** la rallonge et utiliser **un accessoire**, faire glisser le verrou **vers** le panneau de commande et enlever la rallonge.

### Déplier l'aspirateur

**3** Pour déplier l'aspirateur <sup>ZMC</sup> et le faire fonctionner en position verticale, saisir l'anneau à tirer (D) en tirant la poignée de transport ou le manche/rallonge télescopique vers le haut et légèrement vers l'avant. Un déclic indique lorsqu'il est verrouillé.

## Description de l'aspirateur

### Caractéristiques

Utiliser les indications suivantes pour identifier les pièces et les caractéristiques de l'aspirateur <sup>ZMC</sup> :

1. Poignée
2. Bouton de dégagement du manche télescopique
3. Tuyau
4. Manche/rallonge télescopique
5. Panneau de commande Arrêt/Marche (à la base de la poignée)
6. Verrou de la rallonge
7. Poignée de transport
8. Anneau à tirer (pour déplier ou refermer l'appareil)
9. Compartiment de rangement pour accessoires/cordon
10. Poignée du vide-poussière
11. Filtre HEPA autonettoyant (situé dans la cavité supérieure, au-dessus du vide-poussière)
12. Vide-poussière
13. Filtre terminal
14. Buse
15. Roulettes caoutchoutées
16. Porte d'accès
17. Pédale de déblocage du manche

### Fiche polarisée

Afin que les risques d'électrocution soient minimes, cet appareil a été pourvu d'une fiche polarisée (une lame est plus large que l'autre). Elle ne pourra entrer dans une prise d'alimentation que dans un sens.

Si la fiche n'entre pas, la retourner et essayer de nouveau. Si elle ne peut être branchée, s'adresser à un électricien qualifié, qui installera une prise d'alimentation conforme. Ne modifier la fiche sous aucun prétexte.

**N'utiliser l'aspirateur qu'à la tension spécifiée sur la plaque signalétique située sous le corps de l'appareil.**  
**Cet aspirateur est destiné à une utilisation domestique seulement.**





## Utilisation de l'aspirateur Z<sup>MC</sup> comme un aspirateur vertical

**NE PAS UTILISER L'ASPIRATEUR À L'EXTÉRIEUR OU SUR DES SURFACES HUMIDES OU MOUILLÉES.**

### Cordon électrique

- 4 Ouvrir le compartiment de rangement pour accessoires/cordon (A), situé sur le côté de l'aspirateur et enlever le cordon. Le crochet de rangement du cordon pivote pour faciliter le dégagement.

### Interrupteur Marche/Arrêt et Panneau de commande

- 5 Le panneau de commande DigiTouch<sup>MC</sup> (B) est situé à la base du manche.  
Ouvrir le compartiment de rangement pour accessoires/cordon et brancher le cordon dans la prise de courant. Refermer la porte.

Pour allumer l'aspirateur (ON), appuyer une fois sur .

Pour éteindre l'aspirateur (OFF), appuyer de nouveau sur .

Le panneau de commande vous permet de choisir le mode de nettoyage : tapis ou plancher dur.

Pour obtenir de meilleurs résultats, sélectionner le réglage bas (**LOW**). S'il est difficile de déplacer l'appareil pendant le nettoyage, sélectionner un réglage supérieur.

Sélectionner le type de tapis devant être nettoyé :

**HIGH** pour les tapis épais,

**MED** pour les tapis moyens,

**LOW** pour les tapis à poils courts, bouclés, de cuisine ou autres tapis de ce genre,

**HARD SURFACE** pour les planchers durs. L'agitateur est éteint (**OFF**); la buse est réglée à la position basse (**LOW**).

### Arrêt automatique de l'agitateur

L'agitateur se désactive automatiquement lorsque le manche est en position de rangement verticale, que l'aspirateur soit utilisé comme aspirateur vertical ou aspirateur à traîneau (replié).

### Transport de l'aspirateur en position verticale

- 6 Placer le manche à la position verticale. Incliner l'appareil pour qu'il repose sur ses roues arrière et pousser vers l'avant.

## Transport de l'aspirateur

**7** L'aspirateur peut être transporté en plaçant une main sous le panneau de commande pour soulever l'appareil.

## Positions du manche

**8** Le manche de l'aspirateur comporte trois positions : position **verticale**, pour l'utilisation d'accessoires et pour ranger l'appareil; position de **fonctionnement**, pour l'utilisation normale sur les planchers et tapis; et position **basse** pour nettoyer sous les meubles. Appuyer sur le levier de dégagement (A) et tirer le manche vers l'arrière pour l'abaisser.

## Nettoyage des tapis légers et flexibles

**9** Régler la hauteur du tapis sur le panneau de commande à HIGH ou MED.

Se placer à une extrémité du tapis et diriger l'aspirateur vers l'extrémité opposée. Avant d'atteindre le rebord, abaisser le manche. Ainsi, la buse se soulèvera et le tapis ne restera pas coincé dans l'aspirateur. Continuer de lever la buse de l'aspirateur, de façon à ce qu'elle ne touche plus du tout au tapis une fois le rebord atteint. Ramener l'appareil vers soi, rabaisser le devant de l'aspirateur, puis répéter l'opération en s'assurant que l'appareil n'aspire que lorsqu'il se déplace vers l'avant.

## Utilisation des accessoires

Les accessoires peuvent être utilisés avec l'aspirateur Z<sup>MC</sup> en position verticale, ou lorsqu'il est replié en aspirateur à traîneau.

L'agitateur se désactive automatiquement : (1) lorsque le manche est en position de rangement verticale ou (2) lorsque l'aspirateur est en position repliée, comme aspirateur à traîneau.

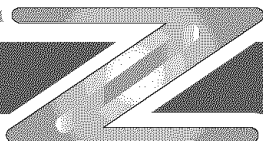



## Compartiment de rangement des accessoires

- 10** Les accessoires sont placés derrière le compartiment de rangement pour accessoires/cordon. Sélectionner l'accessoire le mieux adapté à la tâche de nettoyage.
- B. La brosse à épousseter** est utilisée pour les boiseries sculptées, dessus de tables, livres, lampes, luminaires, stores vénitiens, plinthes, volets et grilles à registre.
- C. Le bec suceur** est utilisé dans les espaces restreints, les coins et les rebords d'endroits tel que tiroirs, meubles capitonnés, escaliers et plinthes.
- D. L'accessoire pour meubles capitonnés** convient pour les meubles capitonnés, draperies, tapisseries, matelas, vêtements, intérieurs d'auto et escaliers avec tapis.
- E. Le manche/rallonge télescopique** (fixée au tuyau) peut être allongée en poussant le bouton vers l'avant et en tirant. Pour raccourcir le manche/rallonge télescopique, pousser le bouton vers l'avant et rentrer le manche/rallonge. Elle peut être utilisée avec n'importe quel accessoire indiqué plus haut.

## Installation de la rallonge et des accessoires de nettoyage

- 11** Tous les accessoires se fixent à l'embout de la même manière. Les accessoires peuvent être fixés manche/rallonge télescopique ou directement au tuyau (voir la figure 13).
- 12** On peut enlever le tuyau de la rallonge en tournant l'extrémité du tuyau dans le sens horaire et en le tirant hors de la rallonge.
- 13** Tourner légèrement la rallonge ou l'accessoire pour serrer ou desserrer la connexion.

Pour plus de commodité, le tuyau pivote à 360° lorsqu'il est fixé à la rallonge.

## Nettoyage des accessoires

Pour nettoyer le tuyau, essuyer la saleté avec un chiffon trempé dans un détergent liquide. Rincer avec un chiffon humide. Les accessoires peuvent être lavés à l'eau tiède avec un détergent. Rincer puis laisser sécher à l'air libre avant de les réutiliser.

## Utilisation de l'aspirateur Z<sup>MC</sup> comme un aspirateur à traîneau

Pour replier l'aspirateur Z<sup>MC</sup> et le faire fonctionner comme aspirateur à traîneau, saisir l'anneau à tirer et tirer la manche/rallonge télescopique ou la poignée vers l'arrière et légèrement vers le bas. Un déclic indique lorsqu'il est verrouillé.

### Transport de l'aspirateur à traîneau

- 14** L'aspirateur peut être transporté en position à traîneau, comme il est illustré.

Consulter la section « Utilisation des accessoires » sous la rubrique Aspirateur vertical, pour fixer et utiliser les accessoires de nettoyage.

### Nettoyage des escaliers

Le tuyau de l'aspirateur Z<sup>MC</sup> mesure 6 m (20 pi) et permet d'atteindre le haut d'un escalier lorsque l'aspirateur est placé au bas de celui-ci.

Pour nettoyer les escaliers, utiliser le tuyau et l'accessoire pour meubles capitonnés.

- 15** Toujours placer l'aspirateur au bas de l'escalier. Commencer par le bas de l'escalier.  
**MISE EN GARDE :** Pour éviter les blessures et éviter de renverser l'aspirateur, faire preuve d'une grande prudence lorsque l'aspirateur est placé dans les escaliers.

## Vidage du vide-poussière

### Vide-poussière

- 16** Votre aspirateur est équipé d'un filtre HEPA autonettoyant.  
**Le filtre n'est PAS amovible.**

Lorsque l'aspirateur est en marche, le préfiltre (A) empêche les débris plus volumineux d'entrer dans la chambre du filtre HEPA. Ces débris s'accumuleront dans la partie la plus large du vide-poussière (B). Le filtre HEPA filtrera les fines particules qui auront traversé le préfiltre. Le filtre HEPA se nettoie automatiquement lorsqu'il tourne, déposant les débris fins dans la partie la plus petite du vide-poussière (C).

**L'aspirateur « Z » continuera à offrir une efficacité de nettoyage maximale si la grille du préfiltre est nettoyée chaque fois que le vide-poussière est vidé (voir la figure 19).**

Si le filtre ne tourne pas, s'il tourne plus lentement que d'habitude ou si le voyant du filtre est allumé, consulter la section « Dépannage ».

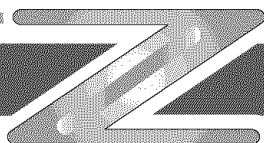



## Quand le vider?

Il est recommandé de vider le vide-poussière avant que la poussière n'atteigne le haut du vide-poussière ou après chaque usage si désiré.

## Vidage

Débrancher l'appareil de la prise de courant. Ne pas utiliser l'aspirateur si le vide-poussière ou les filtres ne sont pas en place. Déplier l'aspirateur à sa position verticale avant d'enlever le vide-poussière.

- 17 Pour enlever le vide-poussière, le tirer par sa poignée. Tirer le vide-poussière directement vers l'avant.
- 18 Vider le vide-poussière dans une poubelle. Tirer la languette pour ouvrir la porte (D). Vider le vide-poussière.
- 19 **NETTOYER LA GRILLE DU PRÉFILTRE (E) à l'aide de la brosse à épousseter.**
- 20 Insérer le vide-poussière directement dans la cavité, **pousser légèrement vers le haut** et tourner la poignée pour verrouiller le vide-poussière en place.

## Entretien de l'aspirateur

Une utilisation et un entretien corrects de l'appareil assureront son bon fonctionnement.

### Filtre HEPA

Le filtre HEPA est autonettoyant et, dans des conditions d'utilisation normale, ne devrait pas être changé. Si vous pensez que ce filtre doit être changé, apporter l'aspirateur à un Centre de vente et de service Hoover.

### Filtre terminal

Débrancher l'appareil de la prise de courant. Ne pas utiliser l'aspirateur si le vide-poussière ou les filtres ne sont pas en place.

- 21 Le filtre terminal, situé du côté opposé au vide-poussière, peut être enlevé et lavé à l'eau froide avec un détergent doux. Rincer le filtre et le laisser sécher complètement à l'air avant de le remettre dans l'aspirateur.
- 22 Pour enlever ce filtre, le faire tourner dans le sens antihoraire. Enlever le filtre, le laver, le laisser sécher à l'air et le remettre en place dans la cavité du filtre.  
Remettre le couvercle du filtre en place en alignant les languettes et en le faisant tourner dans le sens horaire.  
Si le remplacement du filtre s'avérait nécessaire, commander la pièce **HOOVER n° 38762013**.

## Déblocage des obstructions

**Débrancher l'appareil de la prise de courant.**

Une succion ou une efficacité faibles peuvent être causées par une obstruction à l'intérieur du système. Suivre dans l'ordre **les étapes**

**sui-vantes jusqu'à ce que la source de l'obstruction soit identifiée :**

**Couper l'alimentation électrique de l'appareil (position OFF) et le débrancher.**

1. Vérifier si le vide-poussière est plein. Le vider s'il est plein. (Voir les figures 17 et 18)
2. **Nettoyer la grille du préfiltre à l'aide de la brosse à épousseter** (voir la figure 19).

### Vérifier le rouleau-brosse agitateur

3. **Couper l'alimentation électrique de l'appareil (position OFF) et le débrancher.**

**23** 4. Retourner l'aspirateur à l'envers et enlever l'obstruction du rouleau-brosse. **Ne pas tenter d'enlever le rouleau-brosse agitateur.**

Remettre l'aspirateur en position de fonctionnement. Brancher l'appareil, le rallumer et continuer le nettoyage.

### Vérifier derrière la porte d'accès

**24** 5. Enlever la porte d'accès (A); vérifier s'il y a obstruction. Remettre la porte d'accès en place.

### Vérifier le débit d'air

6. Enlever le tuyau de la rallonge.

**25** 7. Brancher l'aspirateur et l'allumer (position ON). Vérifier la succion au bout du tuyau. S'il y a **succion**, continuer à l'étape 8. S'il n'y a **pas de succion**, vérifier si le tuyau est obstrué. Dégager les obstructions.

8. **Couper l'alimentation électrique de l'appareil (position OFF) et le débrancher.**

**26** 9. Abaisser le manche au niveau du plancher. Enlever les deux (2) vis, une de chaque côté du tuyau. Vérifier si les tuyaux sont bloqués. Dégager les obstructions.

### Vérification de la rallonge

10. **Couper l'alimentation électrique de l'appareil (position OFF) et le débrancher.**

**27** 11. Enlever la rallonge de l'aspirateur. Vérifier s'il y a des blocages. Dégager les obstructions.

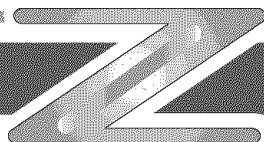



## Rouleau-brosse agitateur

Le rouleau-brosse agitateur est conçu pour durer aussi longtemps que l'aspirateur. Normalement, il n'exige aucun remplacement. Si vous pensez que le rouleau-brosse agitateur doit être inspecté ou changé, **apporter l'aspirateur à un Centre de vente et de service Hoover. Ne pas tenter d'enlever le rouleau-brosse agitateur.**

La cavité de l'agitateur, située sous l'aspirateur, peut être inspectée pour y déloger les débris comme des cheveux, des fils, etc.

**Débrancher l'appareil de la prise de courant.** Retourner l'appareil à l'envers et enlever les débris accumulés dans le rouleau-brosse agitateur. **Ne pas tenter d'enlever le rouleau-brosse agitateur.**

Remettre l'aspirateur en position verticale.

## Courroie de l'agitateur

La courroie de l'agitateur est conçue pour durer aussi longtemps que l'aspirateur. Normalement, elle n'exige aucun remplacement. **Si vous pensez que la courroie de l'agitateur doit être inspectée ou changée, apporter l'aspirateur à un Centre de vente et de service Hoover. Ne pas tenter d'enlever la courroie de l'agitateur.**

## Rangement de l'aspirateur

Débrancher l'appareil de la prise de courant.

### Rangement du cordon

**28** Ouvrir le compartiment de rangement pour accessoire/cordon. Enrouler le cordon dans le sens horaire autour des deux crochets du cordon; la fiche doit se trouver au centre de la cavité de rangement. La fiche ne doit pas reposer contre l'accessoire afin de ne pas nuire à la fermeture de porte.

### Pliage de l'aspirateur en position de rangement

**29** L'aspirateur peut être replié pour le rangement ou se transformer en aspirateur à traîneau pour un rangement plus compact. Pour replier l'aspirateur Z<sup>MC</sup> pour le rangement, saisir l'anneau à tirer (A) et tirer le manche/rallonge télescopique ou la poignée vers l'arrière et légèrement vers le bas. Un déclic indique lorsque l'appareil est verrouillé.

## Lubrification

L'aspirateur est pourvu de deux paliers suffisamment lubrifiés pour toute la durée de vie de l'aspirateur. Toute lubrification supplémentaire pourrait causer des dommages. **Par conséquent, ne pas ajouter de lubrifiant aux paliers du moteur.**

## Dépannage

Utiliser le tableau ci-dessous pour comprendre le fonctionnement des voyants indicateurs du panneau de commande.

Quel est le problème?	Signification
Voyant <b>Calage moteur</b> (C) allumé; Voyant <b>See Manual</b> (Voir manuel) (A) allumé; Voyant <b>Alimentation</b> clignote. L'aspirateur ne fonctionne pas.	Obstruction au niveau de l'agitateur.
<b>Que faire?</b>	
✓ Éteindre (position OFF) puis débrancher l'aspirateur. Placer l'aspirateur à l'envers. Vérifier s'il y a des obstructions et les enlever.	
Quel est le problème?	Signification
Voyant <b>Moteur de suction</b> (D) allumé; Voyant <b>See Manual</b> (Voir manuel) (A) allumé; Voyant <b>Alimentation</b> clignote. L'aspirateur ne fonctionne pas.	Le moteur de suction a surchauffé.
<b>Que faire?</b>	
✓ Vérifier le vide-poussière. Le vider s'il est plein.	✓ Vérifier le filtre terminal. Le nettoyer s'il est sale.
✓ Consulter la section « Déblocage des obstructions » aux pages 12 et 13. Dégager les obstructions.	✓ Éteindre (position OFF) puis débrancher l'aspirateur. Attendre 15 minutes; brancher l'aspirateur et l'allumer.
Quel est le problème?	Signification
Le voyant de <b>réglage de la hauteur</b> (LOW, MED ou HIGH) clignote continuellement.	La buse est incapable de se placer au réglage sélectionné. (REMARQUE : Le voyant clignote, puis cesse de clignoter lors du changement de hauteur.)
<b>Que faire?</b>	
✓ L'aspirateur peut fonctionner.	
✓ Éteindre l'aspirateur, puis l'allumer de nouveau. Si le voyant continue à clignoter, apporter l'aspirateur à un Centre de vente et de service HOOVER pour réparation.	
Quel est le problème?	Signification
Voyant <b>Filtre</b> (B) allumé; Voyant <b>See Manual</b> (Voir manuel) (A) allumé; Le filtre HEPA ne tourne pas ou tourne plus lentement que d'habitude.	Le filtre ne tourne pas; obstruction dans le rail du filtre
<b>Que faire?</b>	
✓ Placer l'aspirateur en position verticale avec l'extrémité du tuyau raccordée à la rallonge. Éteindre l'aspirateur, vider le vide-poussière et <b>nettoyer la grille du préfiltre</b> . Mettre l'appareil en marche. Si le filtre tourne, le laisser tourner pendant une minute. Après une minute, éteindre l'aspirateur et vider le vide-poussière. Continuer le nettoyage.	
✓ Si le filtre ne tourne pas, apporter l'aspirateur à un Centre de vente et de service HOOVER pour réparation.	
Quel est le problème?	Signification
Voyant <b>Alimentation</b> clignote; Voyant <b>See Manual</b> (Voir manuel) (A) allumé. L'aspirateur ne fonctionne pas.	Problème au niveau du système interne
<b>Que faire?</b>	
✓ Éteindre l'aspirateur, puis l'allumer de nouveau. Si rien ne change, l'appareil doit être réparé. Apporter l'aspirateur à un Centre de vente et de service HOOVER.	
Quel est le problème?	Signification
Voyant <b>Alimentation</b> clignote; Voyant <b>See Manual</b> (Voir manuel) (A) clignote. L'aspirateur ne fonctionne pas.	Problème au niveau du système interne
<b>Que faire?</b>	
✓ Éteindre l'aspirateur, puis l'allumer de nouveau. Si rien ne change, l'appareil doit être réparé. Apporter l'aspirateur à un Centre de vente et de service HOOVER.	

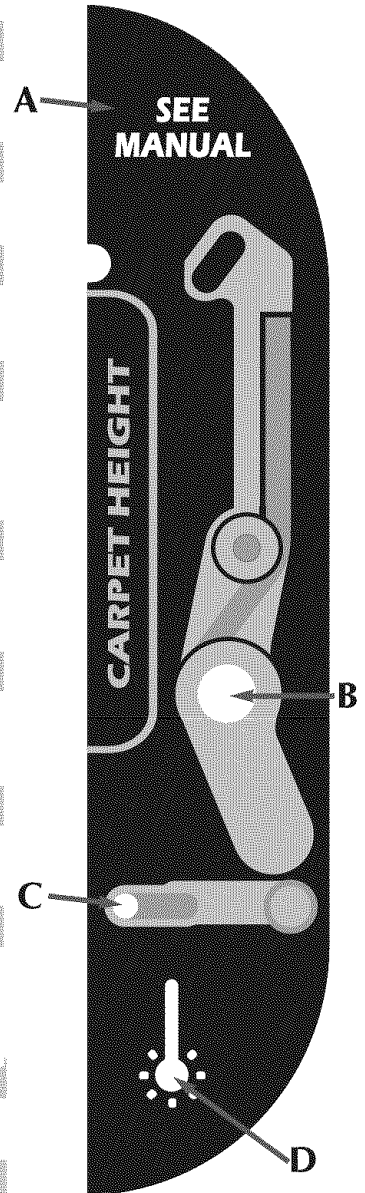





## Dépannage, suite

Si un problème d'ordre mineur survient, il peut habituellement être résolu très facilement. Il suffit de consulter la liste ci-dessous pour en trouver la cause.

**Quel est le problème?** L'aspirateur ne s'allume pas.

**Quelle est la cause?**

L'appareil est mal branché.  
La prise de courant ne fournit aucune tension.

**Quelle est la solution?**

Bien enfoncer la prise mâle dans la prise d'alimentation.  
Remplacer le fusible ou réarmer le disjoncteur.

**Quel est le problème?** Les rouleaux-brosses ne tournent pas.

**Quelle est la cause?**

Le mode surface dure (Hard Surface) est sélectionné sur le panneau de commande.  
L'agitateur est obstrué.

**Quelle est la solution?**

Sélectionner un mode de réglage approprié pour les tapis.  
**Débrancher l'appareil de la prise de courant.** Retourner l'appareil à l'envers et enlever les débris accumulés dans le rouleau-brosse agitateur. **Ne pas tenter d'enlever le rouleau-brosse agitateur.**

**Quel est le problème?** L'appareil n'aspire pas.

**Quelle est la cause?**

Le vide-poussière est plein.  
La grille du préfiltre est sale.  
Mauvais réglage de la hauteur de tapis.  
Le système est obstrué.

**Quelle est la solution?**

**Débrancher l'appareil de la prise de courant.** Vider le vide-poussière.  
**Débrancher l'appareil de la prise de courant.** Nettoyer la grille du préfiltre à l'aide de la brosse à épousseter.  
Sélectionner un autre réglage de hauteur de tapis sur le panneau de commande.  
Dégager l'obstruction (voir la section « Déblocage des obstructions »).

**Quel est le problème?** L'appareil est difficile à pousser.

**Quelle est la cause?**

Mauvais réglage de la hauteur de tapis.

**Quelle est la solution?**

Sélectionner un réglage plus élevé de hauteur de tapis sur le panneau de commande.

**Quel est le problème?** Les accessoires n'aspirent pas la saleté.

**Quelle est la cause?**

Le vide-poussière est plein.  
La grille du préfiltre est sale.  
Le mode « Gentle brush » est sélectionné.  
Le système est obstrué.

**Quelle est la solution?**

**Débrancher l'appareil de la prise de courant.** Vider le vide-poussière.  
**Débrancher l'appareil de la prise de courant.** Nettoyer la grille du préfiltre à l'aide de la brosse à épousseter.  
Désactiver le mode « Gentle brush » sur le panneau de commande.  
Dégager l'obstruction (voir la section « Déblocage des obstructions »).

Si vous avez besoin d'aide, vous pouvez nous contacter au :

- [www.hoover.com](http://www.hoover.com)
- 1 800 944-9200 – service automatisé de localisation des Centres de service
- 1 330 499-9499 – Centre d'aide à la clientèle (de 8:00 à 17:00 du lundi au vendredi)

**Ne pas retourner ce produit au détaillant.**

## Réparation de l'aspirateur

Pour obtenir le service autorisé HOOVER ou des pièces d'origine HOOVER, il vous faut l'adresse du Centre de vente et de service Hoover ou de l'atelier de service garanti autorisé (dépôt) le plus près de chez vous. Pour l'obtenir, vous pouvez :

- ✓ Consulter la section Service de Hoover en ligne au [www.hoover.com](http://www.hoover.com) OU
- ✓ Vérifier la liste des Centres de vente et de service fournie avec cet appareil OU
- ✓ Consulter les Pages Jaunes sous la rubrique « Aspirateurs domestiques - Vente & Service » OU
- ✓ Appeler au 1 800 944-9200 pour accéder à un service d'aide automatique qui vous indiquera les adresses des Centres de service autorisés (É.-U. seulement)

Prière de ne pas envoyer votre appareil Hoover à l'adresse de Newton, en Iowa pour qu'il soit réparé. Il n'en résulterait que des délais supplémentaires.

Si d'autres renseignements sont requis, communiquer avec le Centre d'aide à la clientèle Hoover,  
Téléphone : 330-499-9499.

Au Canada, s'adresser à Hoover Canada, Burlington, Ontario L7R 4A8, téléphone : 1 800 463-3923 (Montréal).

Au moment de demander des renseignements ou de commander des pièces, toujours identifier l'appareil par son numéro de modèle complet. (Le numéro de modèle est inscrit sous le corps de l'aspirateur.)

## Garantie complète de deux ans

Votre appareil HOOVER<sup>MD</sup> est garanti pour des conditions d'usage domestique, tel que stipulé dans le guide de l'utilisateur, contre les défauts de matériaux et de fabrication pour une période de deux (2) ans après la date d'achat original. Cette garantie vous offre, sans frais supplémentaires, les pièces et la main-d'œuvre nécessaires à la remise en bon état de fonctionnement de l'appareil au cours de la période de garantie. La présente garantie s'applique si l'appareil a été acheté aux États-Unis, ce qui comprend ses territoires et possessions, au Canada ou par l'intermédiaire du programme d'échanges militaires américain. Les appareils achetés ailleurs sont couverts par une garantie limitée de un an qui couvre le coût des pièces seulement. La présente garantie ne s'applique pas si l'appareil est utilisé à des fins commerciales ou de location.

Cette garantie ne s'applique que si l'appareil est utilisé dans le pays ou le territoire où il a été acheté.

Le service couvert par la garantie ne peut être obtenu qu'en envoyant l'appareil à l'un des points de service autorisés ci-dessous. Une preuve d'achat est exigée avant toute réparation couverte par la garantie.

1. Centres de vente et de service Hoover
2. Ateliers de service garanti autorisé Hoover (dépôts)

**Pour accéder à un service d'aide automatique qui vous donnera la liste des centres de service autorisés Hoover aux États-Unis, composer le 1 800 944-9200 OU visiter Hoover en ligne au [www.hoover.com](http://www.hoover.com)**

Cette garantie ne couvre ni l'enlèvement de l'appareil, ni sa livraison, ni les réparations à domicile. Toutefois, si vous envoyez votre appareil par la poste à un Centre de vente et de service pour une réparation sous la garantie, son renvoi sera payé.

Cette garantie vous confère des droits légaux spécifiques. Il se peut que vous bénéficiiez d'autres droits qui varient selon la juridiction.

Pour de plus amples informations ou pour toute question sur la présente garantie ou sur l'emplacement des différents Centres d'aide à la clientèle Hoover, téléphoner au 330 499-9499.

Au Canada, s'adresser à Hoover Canada, Burlington, Ontario L7R 4A8, 1 800 463-3923 (Montréal).

## Remplir et conserver

Veuillez inscrire les numéros de modèle et de série dans les espaces fournis à cet effet. Ces numéros sont inscrits sur l'étiquette apposée sous le corps de l'appareil.

Modèle n° \_\_\_\_\_

N° de série \_\_\_\_\_

Veuillez conserver votre reçu de caisse et le fixer à ce manuel, car une vérification de la date d'achat peut être effectuée avant toute réparation couverte par la garantie de votre appareil.

# HOOVER PRODUCT REGISTRATION CARD



PLEASE FILL OUT AND RETURN WITHIN THE NEXT 10 DAYS - or - REGISTER ON OUR WEBSITE AT: <http://www.prodregister.com/hover>

Proper registration will serve as proof of purchase in the event your original receipt is misplaced or lost and may expedite the processing of your warranty claims. It also will serve as proof of purchase in the event of theft or loss. The additional questions will help us to develop products to meet your cleaning needs in years to come. Thank you for choosing Hoover!

L'enregistrement sert de preuve d'achat au cas où la facture originale serait égarée ou perdue; l'enregistrement peut également accélérer le traitement d'une réclamation dans le cadre de la garantie. Il sert aussi de preuve d'achat en cas de vol ou de perte. Les questions additionnelles nous aideront à mettre au point, dans le futur, de nouveaux produits pour vos besoins en nettoyage. Nous vous remercions d'avoir choisi Hoover!

En caso de pérdida del recibo original, su registro completo servirá como prueba de compra, y puede agilizar el proceso de reclamo de su garantía. También servirá como prueba de compra en el caso de robo o pérdida. Las preguntas adicionales nos ayudarán a desarrollar productos para satisfacer su necesidades de limpieza en el futuro. Gracias por seleccionar Hoover!

**Y 3 R 0 1 - 0 1**

1. 1.  Mr. 2.  Mrs. 3.  Ms. 4.  Miss

First Name/Prénom/Nombre Initial Last Name/Nom de famille/Apellido

Street/Rue/Calle Apt. No./App./No. de apto

City/Ville/Ciudad State/Province/Estado ZIP/Postal code/Code postal/Código postal

2. E-mail Address:

3. Your date of birth: /  
Month/Mois/Mes Year/Année/Año

4. Marital status: 1.  Married 2.  Single

5. Date of purchase: /  
Month/Mois/Mes Day/Jour/Día Year/Année/Año

6. Model number/Numéro de modèle/  
Número de modelo:

7. Serial number (Ser. No.)  
Numéro de serie/Número de serie:  
*(on label on the back or bottom of your product)*  
*(sur l'étiquette au dos du produit ou sous le produit)*  
*(En una etiqueta la parte de atrás o debajo de su pi*



8. Price paid (please do not include sales tax) \$ .00  
Prix payé (à l'exclusion des taxes) / Precio pagado:

LES QUESTIONS SUIVANTES SONT FACULTATIVES  
LAS SIGUENTES PREGUNTAS SON OPCIONALES

9. For the following statement, please indicate whether you agree or disagree that the statement describes your approach to shopping for home cleaning appliances.  
A) I am willing to give up some quality for a lower price.  
1.  Agree 2.  Disagree

10. For each of the following pairs, please check the one statement that most closely describes you and your approach to cleaning your home. (check only one)

1.  I have begun to take house cleaning a little less seriously in recent years, OR  
2.  I keep up with maintaining a clean and organized home no matter what.

(check only one)

3.  I have a cleaning schedule that I insist on sticking to, OR  
4.  I do not have any specific routine for cleaning my house.

(check only one)

5.  I like the sense of satisfaction I get when my home is clean and organized, OR  
6.  I don't really give much thought to how clean and organized my home looks.

11. Which of these statements best describes the way you think and feel about cleaning your home? (check only one)

1.  Keeping a clean home is important to me and I am proud of the result. I tend to buy moderate and higher priced products and believe quality is more important than price when buying cleaning tools for my home.  
2.  I tend to have a systematic approach to cleaning my home. I give significant consideration to price when buying cleaning tools for my home.  
3.  I tend to be a bit ambivalent about cleaning my house as I neither like nor hate cleaning. I prefer stylish, easy-to-use cleaning tools for my home and am willing to pay a little more to get these features.

12. Not including yourself, what is the GENDER and AGE (in years) of children and other adults living in your household?

1. <input type="checkbox"/> No one else in household	2. <input type="checkbox"/> Child under 1 yr.
Male Female Age	Male Female Age
1. <input type="checkbox"/> 2. <input type="checkbox"/> yrs.	1. <input type="checkbox"/> 2. <input type="checkbox"/> yrs.
1. <input type="checkbox"/> 2. <input type="checkbox"/> yrs.	1. <input type="checkbox"/> 2. <input type="checkbox"/> yrs.

13. Occupation: (check all that apply)

Professional/Technical.....	<input type="checkbox"/>	1. <input type="checkbox"/>
Upper Management/Executive.....	<input type="checkbox"/>	2. <input type="checkbox"/>
Middle Management.....	<input type="checkbox"/>	3. <input type="checkbox"/>
Sales/Marketing.....	<input type="checkbox"/>	4. <input type="checkbox"/>
Clerical/Service Worker.....	<input type="checkbox"/>	5. <input type="checkbox"/>
Tradesman/Machine Operator/Laborer.....	<input type="checkbox"/>	6. <input type="checkbox"/>

14. Are you or your spouse:

A Homemaker?.....	<input type="checkbox"/>	1. <input type="checkbox"/>
Retired?.....	<input type="checkbox"/>	2. <input type="checkbox"/>
A Student?.....	<input type="checkbox"/>	3. <input type="checkbox"/>
Self Employed/Business Owner?.....	<input type="checkbox"/>	4. <input type="checkbox"/>
Working from a Home Office?.....	<input type="checkbox"/>	5. <input type="checkbox"/>
In the Military?.....	<input type="checkbox"/>	6. <input type="checkbox"/>
A Veteran?.....	<input type="checkbox"/>	7. <input type="checkbox"/>

15. Which group describes your annual family income?

01. <input type="checkbox"/> Under \$15,000	08. <input type="checkbox"/> \$75,000-\$99,999
02. <input type="checkbox"/> \$15,000-\$19,999	09. <input type="checkbox"/> \$100,000-\$124,999
03. <input type="checkbox"/> \$20,000-\$29,999	10. <input type="checkbox"/> \$125,000-\$149,999
04. <input type="checkbox"/> \$30,000-\$39,999	11. <input type="checkbox"/> \$150,000-\$174,999
05. <input type="checkbox"/> \$40,000-\$49,999	12. <input type="checkbox"/> \$175,000-\$199,999
06. <input type="checkbox"/> \$50,000-\$59,999	13. <input type="checkbox"/> \$200,000-\$249,999
07. <input type="checkbox"/> \$60,000-\$74,999	14. <input type="checkbox"/> \$250,000 & over

16. Level of education: (check highest level completed)

1.  Completed High School  
2.  Completed College  
3.  Completed Graduate School

17. Which credit cards do you use regularly?

1.  American Express, Diners Club  
2.  Mastercard, Visa, Discover  
3.  Department Store, Oil Company, etc.  
4.  Do not use credit cards

18. For your primary residence, do you: 1.  Own? 2.  Rent?

19. How recently did you move into your current residence?

1. <input type="checkbox"/> Within 30 days	4. <input type="checkbox"/> 7 to 12 months ago
2. <input type="checkbox"/> Within 1 - 3 months	5. <input type="checkbox"/> Have not moved in
3. <input type="checkbox"/> Within 4 - 6 months	the last 12 months

20. Which of the following do you plan to do within the next 6 or 12 months?

	1-6 Months	7-12 Months
Buy/Lease a New Vehicle.....	<input type="checkbox"/>	1. <input type="checkbox"/>
Buy/Lease a Used Vehicle.....	<input type="checkbox"/>	2. <input type="checkbox"/>

21. Please check all that apply to your household.

01.  Shop by Catalog/Mail  
02.  Shop via the Internet  
03.  Member of a Frequent Flyer Program  
04.  Donate to Charitable Causes  
05.  Own a Compact Disc Player  
06.  Have a Dog  
07.  Have a Cat  
08.  Own a Wireless/Cellular Phone  
09.  Subscribe to an Online/Internet Service  
10.  Speak Spanish  
11.  Own an Apple/Macintosh Computer  
12.  Own a CD-ROM Drive

(PLEASE CONTINUE ON BACK) ►►►

**PRODUCT REGISTRATION**



**RETURN THIS CARD NOW FOR:**

**• Warranty Confirmation**

With the information you provide we can confirm the date of purchase of your product. This confirmation is of benefit to you, especially if your original proof of purchase is lost.

**• Proof of Ownership**

Your model number, serial number, and other information will be kept in our files for up to ten years.

**• \$100,000 Give Away V**

We'll automatically enter you for a chance to win \$5,000, \$25,000, or even \$50,000!

**OFFICIAL SWEEPSTAKES RULES: NO PURCHASE NECESSARY TO WIN.** Sweepstakes is sponsored by a number of different companies, will be offered in a number of different presentations, and will award the following prizes: one 1st Prize of \$50,000; one 2nd Prize of \$25,000; and five 3rd Prizes of \$5,000. Sweepstakes begins May 19, 2003, and ends December 31, 2005. Enter by completing this product registration or a 3" x 5" card with your name, address, city, state, ZIP Code, and the words "\$100,000 Give Away V" and mail to P.O. Box 173245, Dept. Y3R, Denver, CO 80217-3245. Entries must be received no later than December 31, 2005, and are limited to one per household. Mechanically reproduced entries not acceptable. Not responsible for late, lost or illegible entries. A random drawing held in January 2006, will select the winners from all entries collectively received by the sponsoring companies. Odds of winning depend on the number of eligible entries received from all sponsors' presentations. Open to U.S. residents at least 18 years old, except employees and their families of the sweepstakes judge, all of the sponsoring companies, and their respective subsidiaries. Each winner must submit a signed and notarized affidavit of eligibility within a specified time after being notified of their prospective winner status, and if a satisfactory affidavit is not received within the stated time, a new winner will be selected. By submitting an entry, winner agrees to the use of their name, address, and photograph for advertising/publicity purposes without compensation. All entries become the property of the sweepstakes judge. No transfer or substitution of prize is allowed. Winner is solely responsible for all taxes. All federal, state and local laws apply. Offer void in Florida and where prohibited by law. For notice of sweepstakes winners, send a self-addressed, stamped envelope to: "\$100,000 Give Away V", P.O. Box 173133, Denver, CO 80217-3133.

- |  |   |  |
|--|---|--|
| 01. <input type="checkbox"/> Bicycling                 | 18. <input type="checkbox"/> Buy Prerecorded Videos       | 34. <input type="checkbox"/> Gourmet Cooking/Fine Foods    |
| 02. <input type="checkbox"/> Golf                      | 19. <input type="checkbox"/> Automotive Work              | 35. <input type="checkbox"/> Wines                         |
| 03. <input type="checkbox"/> Physical Fitness/Exercise | 20. <input type="checkbox"/> Electronics                  | 36. <input type="checkbox"/> Stamp/Coin Collecting         |
| 04. <input type="checkbox"/> Running/Jogging           | 21. <input type="checkbox"/> Home Workshop/Do-It-Yourself | 37. <input type="checkbox"/> Collectibles                  |
| 05. <input type="checkbox"/> Snow Skiing               | 22. <input type="checkbox"/> Recreation Vehicles (RV's)   | 38. <input type="checkbox"/> Our Nation's Heritage         |
| 06. <input type="checkbox"/> Tennis                    | 23. <input type="checkbox"/> Listen to Records/Tapes/CDs  | 39. <input type="checkbox"/> Real Estate Investments       |
| 07. <input type="checkbox"/> Camping/Hiking            | 24. <input type="checkbox"/> Avid Book Reading            | 40. <input type="checkbox"/> Stocks/Bond Investments       |
| 08. <input type="checkbox"/> Fishing                   | 25. <input type="checkbox"/> Bible/Devotional Reading     | 41. <input type="checkbox"/> Contests/Sweepstakes          |
| 09. <input type="checkbox"/> Hunting/Shooting          | 26. <input type="checkbox"/> Health/Natural Foods         | 42. <input type="checkbox"/> Casino Gambling               |
| 10. <input type="checkbox"/> Powerboating              | 27. <input type="checkbox"/> Photography                  | 43. <input type="checkbox"/> Science Fiction               |
| 11. <input type="checkbox"/> Sailing                   | 28. <input type="checkbox"/> Cultural/Arts Events         | 44. <input type="checkbox"/> Wildlife/Environmental Issues |
| 12. <input type="checkbox"/> Grandchildren             | 29. <input type="checkbox"/> Fashion Clothing             | 45. <input type="checkbox"/> Dieting/Weight Control        |
| 13. <input type="checkbox"/> Needlework/Knitting       | 30. <input type="checkbox"/> Art/Antique Collecting       | 46. <input type="checkbox"/> Science/New Technology        |
| 14. <input type="checkbox"/> Sewing                    | 31. <input type="checkbox"/> Foreign Travel               | 47. <input type="checkbox"/> Self-Improvement              |
| 15. <input type="checkbox"/> Flower Gardening          | 32. <input type="checkbox"/> Cruise Ship Vacations        | 48. <input type="checkbox"/> Walking for Health            |
| 16. <input type="checkbox"/> Vegetable Gardening       | 33. <input type="checkbox"/> Travel in USA                | 49. <input type="checkbox"/> Watching Sports on TV         |
| 17. <input type="checkbox"/> Crafts                    |   | 50. <input type="checkbox"/> Home Video Recording          |
|  |   | 51. <input type="checkbox"/> Moneymaking Opportunities     |

**22. To help us understand our customers' lifestyles, please indicate the interests and activities in which you or your spouse enjoy participating on a regular basis:**

**23. Using the numbers in the above list, please indicate your 3 most important activities:**

Thanks for taking the time to fill out this questionnaire. Your answers will be used for market research studies and reports. They will also allow you to receive important mailings and special offers from a number of fine companies whose products and services relate directly to the specific interests, hobbies, and other information indicated above. Through this selective program, you will be able to obtain more information about activities in which you are involved and less about those in which you are not. Please check here if, for some reason, you would prefer not to participate in this opportunity.

Failure to return this card will not diminish your warranty rights.  
**If you have any comments or suggestions about our product, please write to:**  
Consumer Response Center, The Hoover Company 101 East Maple Street • North Canton, OH 44720  
Call (330) 499-9499 or visit us online at: [www.hoover.com](http://www.hoover.com)

Copyright © 2003 All rights reserved

Fold here. Seal with tape (do not staple). Pliez ici. Veuillez cacher (Ne pas agraffer). Doble aquí. Favor de sellar con cinta adhesiva. No usar grapas.



DENVER CO 80217-3245

P O BOX 173245



Y 3 R 0 1 - 0 1

First-Class  
Postage  
Required  
Post Office will  
not deliver  
without proper  
postage

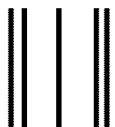

Please send other  
correspondence to:  
Consumer Response Center  
The Hoover Company  
101 East Maple Street  
North Canton, OH 44720







HOOVER y  son marcas registradas

HOOVER et  sont des marques déposées

HOOVER and  are registered trademarks