

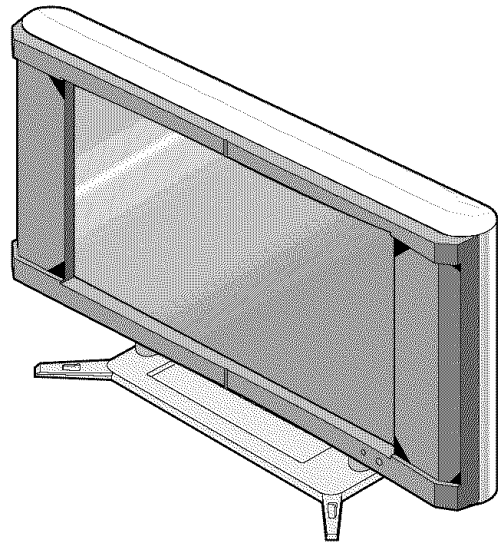

PLASMA DISPLAY

Owner's Manual F42PDME



Before you can view a picture on the plasma display, you must first connect the unit to an external video source. See page 18 of the owner's manual.

IF YOU NEED ADDITIONAL ASSISTANCE FOR SET-UP OR OPERATING AFTER READING OWNER'S MANUAL, PLEASE CALL TOLL FREE 1-800-605-8453, OR VISIT OUR WEB SITE AT <http://www.funai.us>

WARNING:

TO REDUCE THE RISK OF FIRE OR ELECTRIC SHOCK, DO NOT EXPOSE THIS APPLIANCE TO RAIN OR MOISTURE.

CAUTION



**RISK OF ELECTRIC SHOCK
DO NOT OPEN**



CAUTION:

TO REDUCE THE RISK OF ELECTRIC SHOCK, DO NOT REMOVE COVER (OR BACK) NO USER SERVICEABLE PARTS INSIDE. REFER SERVICING TO QUALIFIED SERVICE PERSONNEL.



THIS SYMBOL INDICATES THAT DANGEROUS VOLTAGE CONSTITUTING A RISK OF ELECTRIC SHOCK IS PRESENT WITHIN THIS UNIT.



THIS SYMBOL INDICATES THAT THERE ARE IMPORTANT OPERATING AND MAINTENANCE INSTRUCTIONS IN THE LITERATURE ACCOMPANYING THE APPLIANCE.

The important note is located on the rear of the cabinet.

IMPORTANT SAFETY INSTRUCTIONS

1. Read these instructions.
2. Keep these instructions.
3. Heed all warnings.
4. Follow all instructions.
5. Do not use this apparatus near water.
6. Clean only with dry cloth.
7. Do not block any ventilation openings. Install in accordance with the manufacturer's instructions.
8. Do not install near any heat sources such as radiators, heat registers, stoves, or other apparatus (including amplifiers) that produce heat.
9. Do not defeat the safety purpose of the polarized or grounding-type plug. A polarized plug has two blades with one wider than the other. A grounding-type plug has two blades and a third grounding prong. The wide blade or the third prong are provided for your safety. If the provided plug does not fit into your outlet, consult an electrician for replacement of the obsolete outlet.
10. Protect the power cord from being walked on or pinched particularly at plugs, convenience receptacles, and the point where they exit from the apparatus.
11. Only use attachments/accessories specified by the manufacturer.
12. Use only with the cart, stand, tripod, bracket, or table specified by the manufacturer, or sold with the apparatus. When a cart is used, use caution when moving the cart/apparatus combination to avoid injury from tip-over.
13. Unplug this apparatus during lightning storms or when unused for long periods of time.
14. Refer all servicing to qualified service personnel. Servicing is required when the apparatus has been damaged in any way, such as power-supply cord or plug is damaged, liquid has been spilled or objects have fallen into the apparatus, the apparatus has been exposed to rain or moisture, does not operate normally, or has been dropped.
15. Apparatus shall not be exposed to dripping or splashing and no objects filled with liquids, such as vases, shall be placed on the apparatus.
To reduce the risk of fire or electric shock, do not expose this appliance to rain or moisture.



RADIO-TV INTERFERENCE

This equipment has been tested and found to comply with the limits for a Class B digital device, pursuant to Part 15 of the FCC Rules. These limits are designed to provide reasonable protection against harmful interference in a residential installation. This equipment generates, uses and can radiate radio frequency energy and if not installed and used in accordance with the instructions, may cause harmful interference to radio communications. However, there is no guarantee that interference will not occur in a particular installation. If this equipment does cause harmful interference to radio or television reception, which can be determined by turning the equipment off and on, the user is encouraged to try to correct the interference by one or more of the following measures:

- 1) Reorient or relocate the receiving antenna.
- 2) Increase the separation between the equipment and receiver.
- 3) Connect the equipment into an outlet on a circuit different from that to which the receiver is connected.
- 4) Consult the dealer or an experienced radio/TV technician for help.

This Class B digital apparatus complies with Canadian ICES-003.

FCC WARNING- This equipment may generate or use radio frequency energy. Changes or modifications to this equipment may cause harmful interference unless the modifications are expressly approved in the instruction manual. The user could lose the authority to operate this equipment if an unauthorized change or modification is made.

The serial number of this product may be found on the back of this unit. No others have the same serial number as yours. You should record the number and other vital information here and retain this book as a permanent record of your purchase to aid identification in case of theft.

Date of Purchase		Dealer Phone No.	
Dealer		Model No.	
Dealer Address		Serial No.	

Thank you for purchasing this plasma display.

Please make sure to read this manual before using the plasma display and pay particular attention to the Safety Instructions enclosed within.

When you have finished reading this manual, store it in a safe place for easy access in the future.

When moving the plasma display

Due to the weight of this plasma display, two people should be used when moving it. Both people should make sure to grasp the top of the display with one hand and the base of the display with the other hand, as in the following illustration.

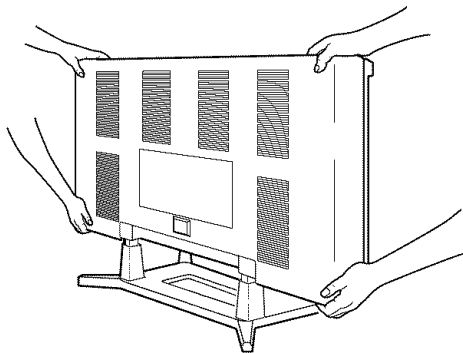

Regarding This Manual

- Product and company names appearing within this manual are trademarks or registered trademarks of their respective owners.
- Although special care has been taken to ensure that all information contained within this manual is correct at time of writing, the information is subject to change without notice.
- Make sure to read the manual carefully and follow all instructions contained within. We will not be held responsible for any damages caused by improper use or handling of this product.
- Reproducing this manual by any means, in whole or in part, is prohibited.

Optional Accessories

To mount the plasma display on a wall, the following accessory is available:

VISIONMOUNT™ Flat Panel TV Wall Mount from SANUS SYSTEMS, for large flat panel televisions (32" to 60"). Refer to page 21 for mounting the plasma display.

NOTE:

The wall mounts are not supplied with the plasma display.

⚠ CAUTION

- This PDP F42PDME is for use only with the Sanus Systems Model VMPL. Wall Mount. Use with other wall mounts is capable of resulting in instability, causing possible injury.
- When mounting the plasma display with the Sanus Systems wall mount, make sure to mount it on the wood studs inside the wall, as failure to do so may result in instability, causing possible injury.
- Refer to the instruction manual included with the wall mount for details when securing the plasma display to the wall.

CONTENTS

IMPORTANT SAFETY INSTRUCTIONS	2
SUPPLIED ACCESSORIES	5
INSERTING THE REMOTE CONTROL BATTERIES	5
REMOTE CONTROL RANGE	5
COMPONENT NAMES	6
MAIN UNIT	6
REMOTE CONTROL	7
OPERATING THE PLASMA DISPLAY	8
BASIC OPERATIONS	8
SELECTING THE INPUT SIGNAL	9
CHANGING THE ASPECT RATIO (SCREEN MODE)	10
STILL	11
SLEEP	11
NAVIGATING THE SET UP MENU	12
Layout of the Setup Menu	12
ENTERING THE MAIN MENU	13
PICTURE SELECT	13
Automatically Adjusting the Picture Settings	14
Manually Adjusting the Picture Settings	14
Initializing the Adjustments	14
WINDOW SETTING	15
SWITCHING THE DISPLAY LANGUAGE	15
SETTING THE SCREEN SAVER AND THE BACKGROUND COLOR	16
Setting the Screen Saver	16
Setting the Background Color	16
EXTERNAL INPUT TERMINALS	17
CONNECTING DEVICES TO THE AV INPUT TERMINALS	18
VIDEO Signal Connection (Basic Signal Transfer)	18
S-VIDEO Signal Connection (Better Signal Transfer)	18
CONNECTING DEVICES TO THE COMPONENT INPUT TERMINALS	19
Component 1 Signal (Y, Cb, Cr) Connection (Best Signal Transfer)	19
Component 2 Signal (Y, Pb, Pr) Connection (Best Signal Transfer)	19
CONNECTING PLASMA DISPLAY TO AUDIO SYSTEM	20
AUDIO Signal Connection	20
CONNECTING THE POWER CABLE	20
ATTACHING A WALL MOUNT BRACKET (SOLD SEPARATELY)	21
MAINTENANCE	22
CLEANING THE PLASMA DISPLAY	22
WARNING	22
TROUBLESHOOTING GUIDE	23
SPECIFICATIONS	25
FUNAI CORPORATION LIMITED WARRANTY	26

SUPPLIED ACCESSORIES

This product comes with the following accessories:
Please confirm that they are included.

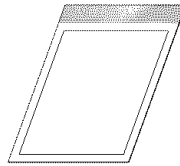
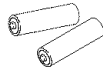
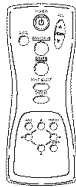
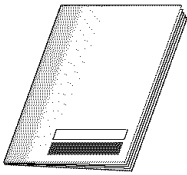

- Owner's Manual (1EMN20189) Remote Control (NE802UD) AA batteries x 2 Set Up Guide (1EMN20190) Power cable (WBC0202H0001)

NOTE:

If any of these accessories are missing, please contact your dealer.

INSERTING THE REMOTE CONTROL BATTERIES

- 1** Remove the back cover of the remote control while pressing the tab on the back cover down with your finger.

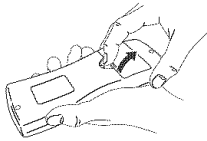

- 2** Insert two AA size batteries, making sure that the polarities of the batteries match the symbols inside the remote control.

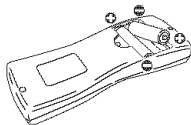

- 3** Replace the back cover of the remote control.

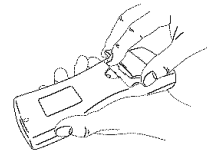

NOTE:

- Do not insert a mix of old and new batteries.
- Do not insert a mix of different brands of batteries or different types of batteries.
- Always use new, fresh batteries as replacement.
- Never attempt to charge, heat, burn or take apart batteries.

REMOTE CONTROL RANGE

Operate the remote control within a 30 degree angle on both sides of the infrared sensor on the main unit. You can operate the remote control from a distance of several yards away from the main unit.

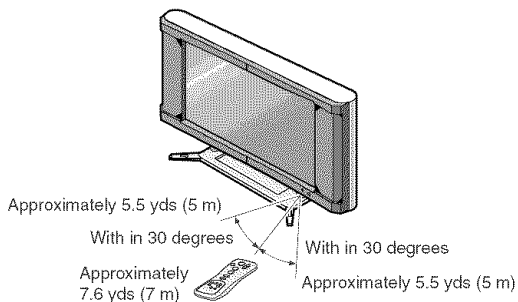

NOTE:

Other devices which use infrared beams, sunlight, fluorescent lights, etc., may affect the range and effectiveness of the remote control. Make sure the plasma display is positioned in a place which minimizes interference from them.

COMPONENT NAMES

MAIN UNIT

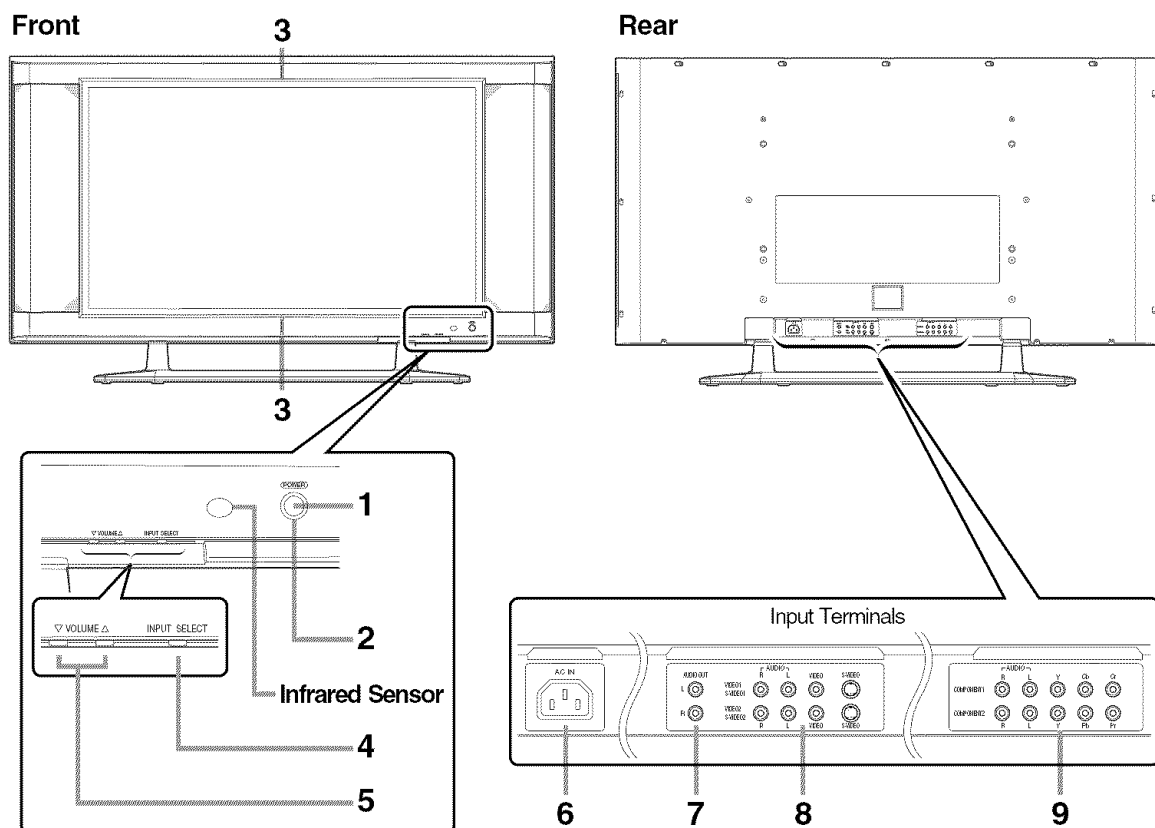

- 1 POWER button:** Turns the power ON or in STANDBY.
- 2 POWER indicator:** Lights up (Blue) when the power is in the standby mode. Lights up (Green) when the power is ON.
- 3 STANDBY indicator:** Lights up when the power is in the standby mode. Disappears when the power is ON.
- 4 INPUT SELECT button:** Selects input terminals.
- 5 VOLUME ▲(up) / ▼(down) button:** Increases or decreases the volume.
- 6 AC IN terminal:** Connect the supplied power cable for a standard AC outlet.
- 7 AUDIO OUT:** Output terminals for audio.

- 8 AUDIO/VIDEO/S-VIDEO:** Input terminals for an audio and video signal. You can select either VIDEO or S-VIDEO.
- 9 COMPONENT:** Input terminals for a component signal. You can make a Y-Cb-Cr interlaced connection to component 1 or Y-Pb-Pr progressive or interlaced connection to component 2.

REMOTE CONTROL

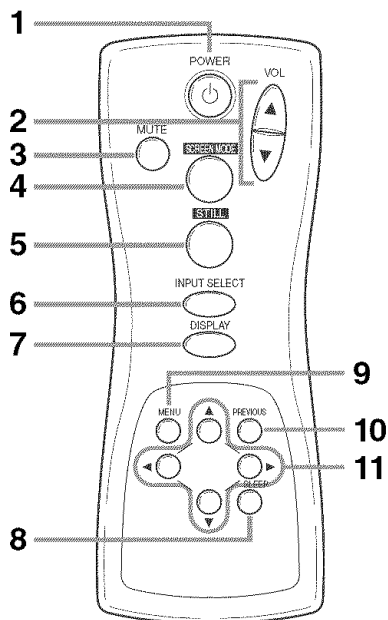

1 POWER button: Turns the main power ON or in STANDBY.

2 VOL ▲(up) / ▼(down) button: Increases or decreases the volume.

3 MUTE button: Turns the audio off or on.

4 SCREEN MODE button: Selects aspect ratios available for the screen.

5 STILL button: Pauses the image shown on the screen.

6 INPUT SELECT button: Selects input terminals.

7 DISPLAY button: Displays the name of the selected input terminal on the screen.

8 SLEEP button: Sets the sleep timer.

9 MENU button: Accesses the setup menu, allowing you to access various settings.

10 PREVIOUS button: Moves up one level in the setup menu.

11 ▲(up) / ▼(down) button: Selects the various modes in the setup menu.

◀(left) / ▶(right) button: Selects and adjusts levels for the various settings.

▶(enter) button: Also used as the enter button.

OPERATING THE PLASMA DISPLAY

BASIC OPERATIONS

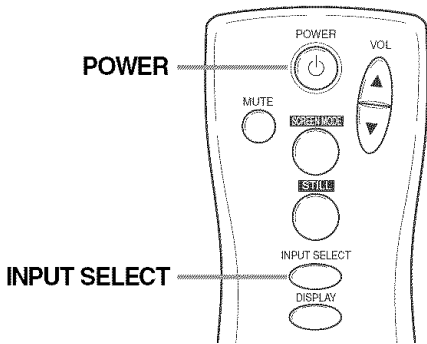

The following is a simple explanation of the procedure for turning the power of the display ON or in STANDBY and the procedure for selecting the input signal.

The procedure described here is for the remote control, however the **POWER**, **INPUT SELECT** and **VOLUME** buttons on the plasma display can also be used in the same way.

1 Press the **POWER** button.

Confirm that the STANDBY indicator is lit before pressing the **POWER** button. The power turns ON and the POWER indicator on the main unit turns green. The STANDBY indicator on the main unit disappears.

NOTE:

- It takes approximately 8 seconds for the screen to display after turning the power ON, but this is not a malfunction.

2 Select the input signal by pressing the **INPUT SELECT** button.

Each time you switch the input, the name of the selected input terminal is displayed on the screen for approximately 4 seconds.

NOTE:

- "No signal" is displayed on the screen if there is no input from the selected terminal and there is no message currently displayed on the screen for volume adjustment or the setup menu, etc.
- If there is no video signal and there has been no operation from the remote control or the buttons on the main unit for more than 15 minutes, the auto shut-off function activates and the display switches to standby mode.

3 Adjust the volume and screen size according to your requirements.

Perform adjustments to the volume (**VOL ▲ / ▼** button), screen aspect ratio (**SCREEN MODE** button) and picture settings (**MENU** button).

NOTE:

- When you adjust the volume with the **VOL ▲ / ▼** button, a message such as the following is displayed on the screen. This message disappears approximately 4 seconds after performing adjustments.



- If you turn the audio mute on, a message slowly flashes on the screen. At this time, if you press another button, this flashing stops.



- To turn the audio mute off, either press the **MUTE** button again or press the **VOL ▲ / ▼** button.
- If you press either the **PREVIOUS**, **▲**, **▼**, **▶** or **◀** button in a mode apart from the image adjustment mode. A message such as the following is displayed.

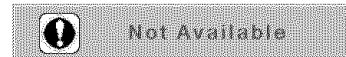

4 Press the **POWER** button to turn the power STANDBY.

The POWER indicator on the main unit turns blue and the STANDBY indicator lights up.

NOTE:

- You cannot turn the power ON for approximately 3 seconds after the power enters the standby mode. Do not turn the power to STANDBY and then ON again in a short time interval.
- Even if the power is turned to STANDBY, the main unit is in the standby mode. In order to shut the main power of the display OFF, it is necessary to remove the AC cord from the power outlet.

SELECTING THE INPUT SIGNAL

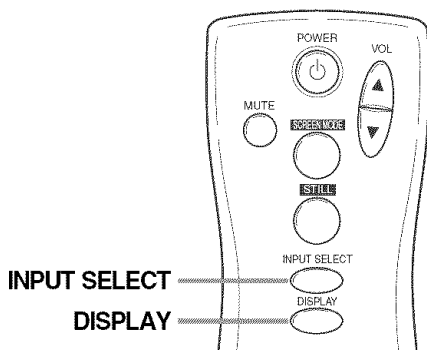

The procedure for selecting the input signal described here is for use with the remote control. However, the **INPUT SELECT** button on the plasma display can also be used in the same way.

Displaying the Current Input Signal

- 1 Press the **DISPLAY** button.

The name of the current input terminal is displayed on the screen.

Video 1

- 2 To clear the name of the current input terminal, press the **DISPLAY** button again or wait for approximately 4 seconds.

NOTE:

- To redisplay the name of the input terminal, press the **DISPLAY** button again.

Selecting the Input Signal

- 1 Press the **INPUT SELECT** button to select the input signal.

Each time you switch the input signal, the name of the selected input terminal is displayed on the display for approximately 4 seconds.

The **INPUT SELECT** button cycles through the input terminals in the following pattern:

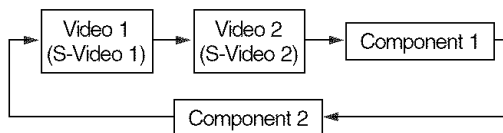

NOTE:

- When switching the input signal, audio mute turns ON temporarily.
- S-VIDEO1 takes priority over the VIDEO 1 jack, as does S-VIDEO 2 over the VIDEO 2 jack. Therefore, if there is input to the VIDEO and S-VIDEO terminals at the same time, the S-VIDEO signal is displayed on the screen. If the S-VIDEO cable is not connected to the plasma display, the VIDEO signal will be displayed on the screen.
- 480i (interlaced) signals can be connected to the COMPONENT 1 and 2 terminals. Any of the following display formats: 480i, 480p (progressive), 1080i and 720p (progressive) signals can be connected to the COMPONENT 2 terminal. If one of these video signals is detected, the format of the input signal is displayed after the name of the current input terminal, as in the following manner.

Component 2
480i

- A "No signal" message appears if there is no video signal and there is no message currently displayed on the screen for volume adjustment or the setup menu, etc. If there continues to be no video signal for more than 10 seconds, "No signal" slowly moves around the screen.
- If there is no video signal and there has been no operation from the remote control or the buttons on the main unit for more than 15 minutes, the auto shut-off function activates and the display switches to standby mode.

OPERATING THE PLASMA DISPLAY

CHANGING THE ASPECT RATIO (SCREEN MODE)

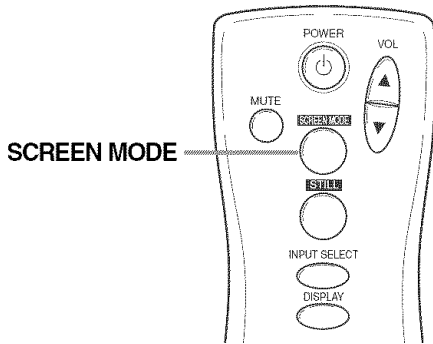

By changing the aspect ratio of the screen you can select the manner in which you wish to view the picture.

- 1** Press the **SCREEN MODE** button to display the current screen mode.
- 2** Press the **SCREEN MODE** button a second time to change the screen mode.

Each time you change the screen mode, the name of the selected mode is displayed on the screen for approximately 4 seconds.

The **SCREEN MODE** button switches between the screen modes in the following pattern.

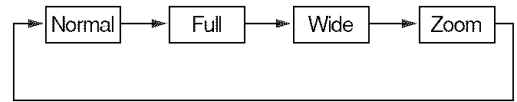

NOTE:

- When switching the input signal, the audio mute turns ON temporarily.
- You can only select the "Normal" and "Zoom" screen modes for 1080i and 720p video signals connected to the COMPONENT 2 terminal.

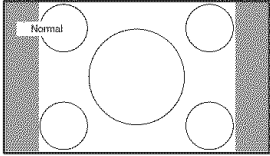
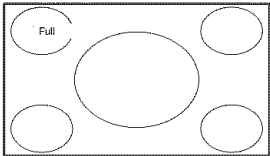
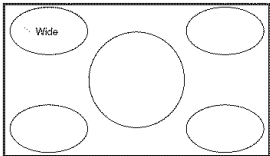
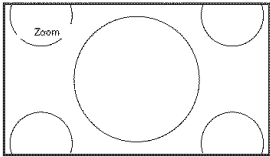
Mode	Picture	Explanation
Normal		Normal will display a 4:3 picture at its standard 4:3 size. For 1080i and 720p video signals, a picture will be displayed at 16:9 size.
Full		Full will display a 4:3 picture at a 16:9 size, with horizontal elongation necessary to fill the screen.
Wide		Wide will display a 4:3 picture at a 16:9 size, with less horizontal elongation necessary to fill the screen because a little bit of the top and bottom will be cut off.
Zoom		Zoom will magnify the entire 4:3 picture to fill the screen, with no horizontal elongation to fill the screen, as more of the top and bottom are cut off. Use this mode to view letterboxed 4:3 picture content to get a widescreen picture. A 16:9 picture will be magnified similarly, but to a lesser extent.

STILL

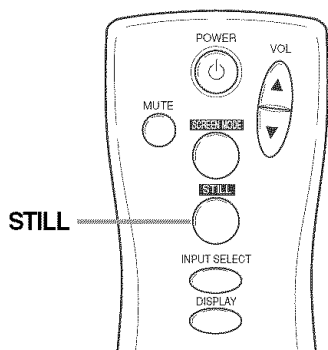

To freeze the image on the screen.

1 Press the **STILL** button.

The still mode turns on and the image displayed on the screen is frozen.



NOTE:

- When the still mode is on, the message "Still" slowly flashes on the screen.
- When the still mode is on, the audio is muted.
- You cannot turn the still mode on when there is no video signal or when switching between video signals.

2 Press the **STILL** button again to turn the still mode off.

NOTE:

- You can also press the **INPUT SELECT**, **DISPLAY**, **SLEEP**, **VOL ▲(up) / ▼(down)**, **MUTE**, **SCREEN MODE** or **MENU** buttons to turn the still mode off.

SLEEP

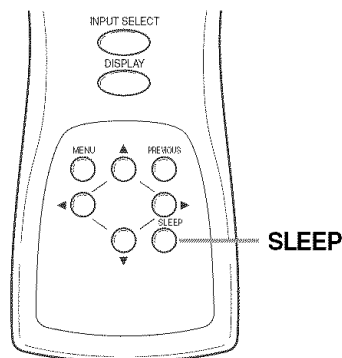

Selecting sleep timer.

1 Press the **SLEEP** button.

The sleep timer is displayed on the screen.

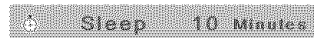

NOTE:

- If the sleep timer is activated, the remaining time is displayed on the screen.
- If not activated, "0 minutes" is displayed.

2 Press the **SLEEP** button to set the time.

The **SLEEP** button switches between the times.

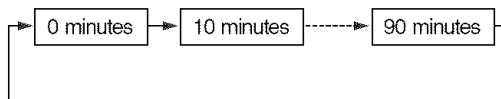

The timer starts counting down after the message displaying the set time disappears (after approximately 4 seconds).

NOTE:

- The remaining time displayed for the sleep timer changes in steps of 1 minute.
- To change the set time, repeat the above procedure.

OPERATING THE PLASMA DISPLAY

NAVIGATING THE SET UP MENU

In the setup menu, you can specify settings for picture adjustment, picture position, language, screen saver and background.

NOTE:

- If you do not press any buttons for approximately 20 seconds, the display automatically exits the menu mode.
- We recommend to set to the initialized setting of "Manual" in the picture mode.

Layout of the Setup Menu

The various functions in the setup menu are outlined below:

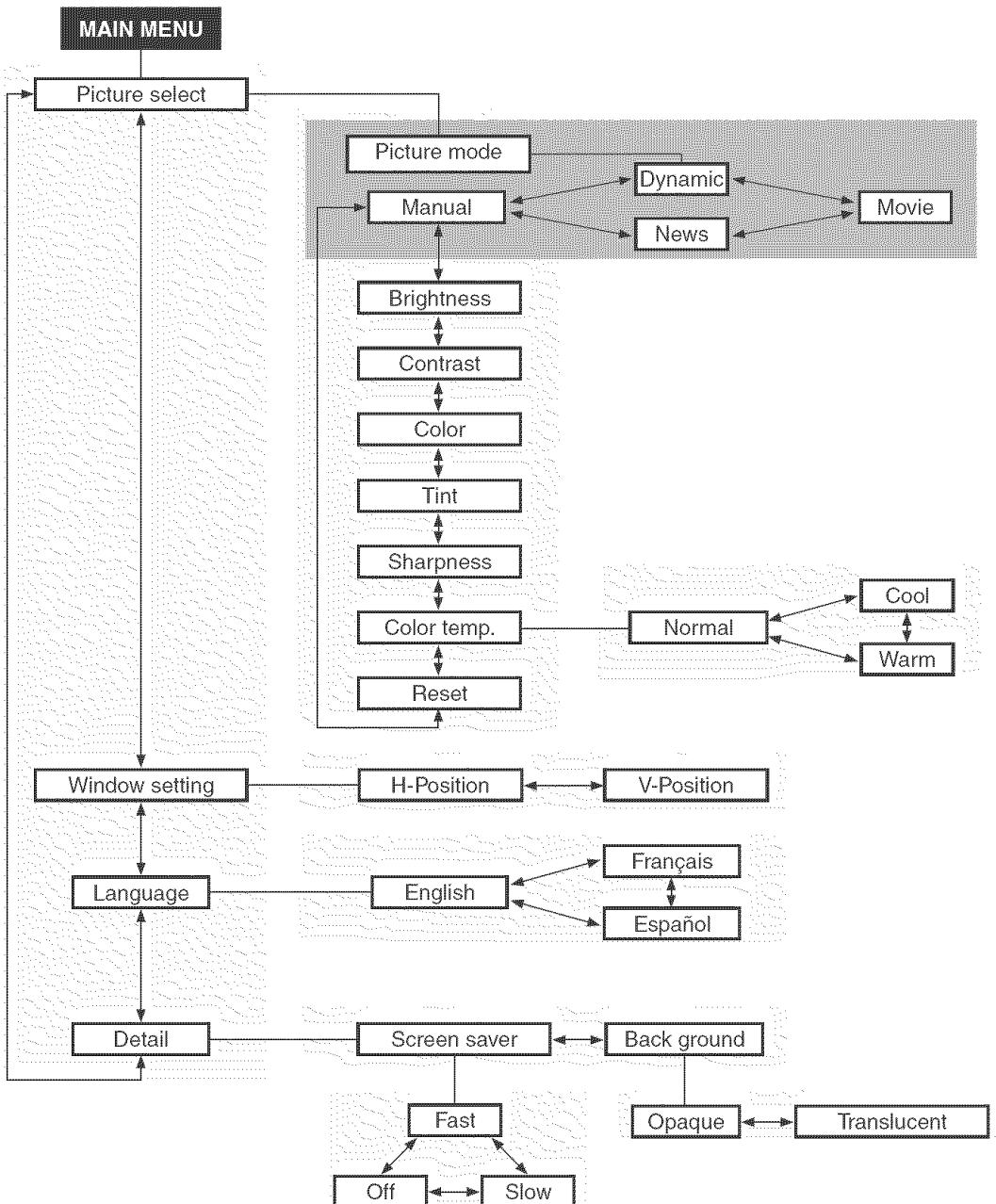

ENTERING THE MAIN MENU

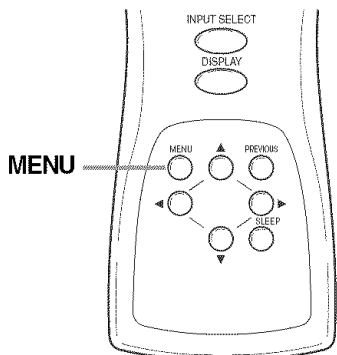

1 Press the **MENU** button.

The display enters the main menu and the MAIN MENU is displayed on the screen.

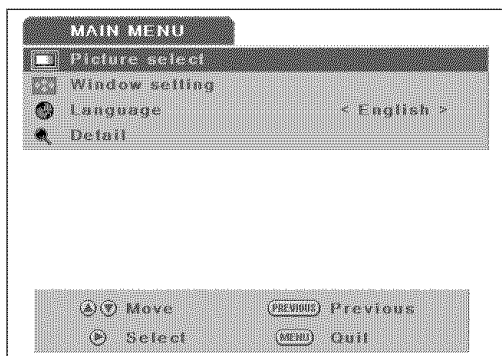

NOTE:

- If you press the **PREVIOUS** button or the **MENU** button on the MAIN MENU, the menu is cancelled.
- To select a setting, use the **▶** button.

PICTURE SELECT

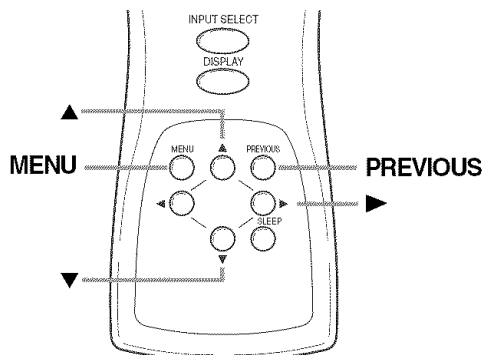

1 Enter the main menu with the **MENU** button. "Picture select" is selected on the MAIN MENU.

2 Press the **▶** button to select.

The PICTURE SELECT menu is displayed on the screen.

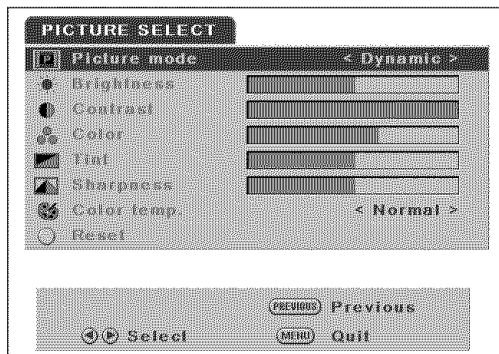

NOTE:

- Press the **PREVIOUS** button to return to the MAIN MENU. Pressing the **MENU** button cancels the menu.
- Picture select display will disappear from the TV screen automatically after about 20 seconds if you do not press any buttons.

OPERATING THE PLASMA DISPLAY

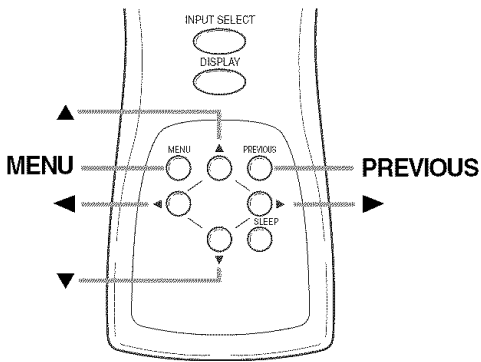

Automatically Adjusting the Picture Settings

- 1 Select "Picture mode" on the PICTURE SELECT screen with the ▲ / ▼ buttons.
- 2 Select the automatic adjustment mode according to the type of picture displayed on the screen with the ◀ / ▶ buttons.

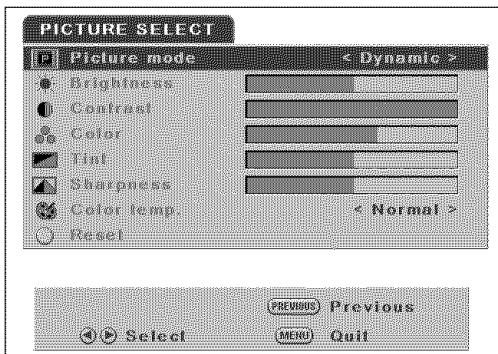

NOTE:

- There are 3 modes for automatically adjusting the picture settings; "News", "Movie" and "Dynamic".

- 3 Press the **PREVIOUS** button to return to the MAIN MENU.

NOTE:

- Pressing the **MENU** button cancels the menu.

Manually Adjusting the Picture Settings

- 1 Select "Picture mode" on the PICTURE SELECT screen with the ▲ / ▼ buttons.
- 2 Select "Manual" with the ◀ / ▶ buttons.
The display enters the manual mode and you can specify individual adjustments.
- 3 Select the mode to adjust with the ▲ / ▼ buttons.
The modes rotate in the following order:
"Picture mode" - "Brightness" - "Contrast" - ...
...- "Reset" - "Picture mode"
- 4 Adjust the selected mode using the ◀ / ▶ buttons.

NOTE:

- If you have selected *Brightness*, *Contrast*, *Color*, *Tint* or *Sharpness*, the menu display disappears, and a bar for adjusting the selected mode appears in the center of the bottom of the screen.
- You can select "Color temp." from among three modes: "Normal", "Warm" and "Cool".
- If you select "Reset" and press the ▶ button, the adjusted values return to their initial settings.

- 5 To adjust a different mode, repeat steps 3 and 4.

- 6 Press the **PREVIOUS** button to return to the Picture mode.

NOTE:

- Pressing the **MENU** button cancels the menu.

Initializing the Adjustments

- 1 Select "Reset" on the PICTURE SELECT screen with the ▲ / ▼ buttons.
- 2 Press the ▶ button.

The settings you specified individually are initialized.

NOTE:

- The initialized setting of "Manual" are as follows:
BRIGHTNESS: 50/100
CONTRAST: 70/100
COLOR: 50/100
TINT: 50/100
SHARPNESS: 1/2
COLOR TEMP.: Normal

WINDOW SETTING

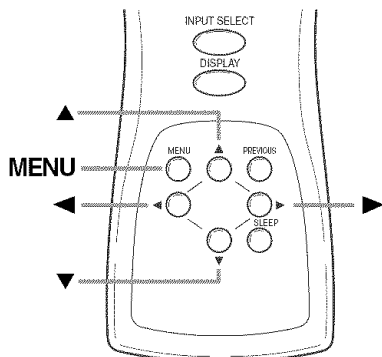

You can move the picture displayed on the screen up, down, left or right.

1 Enter the main menu with the **MENU** button.

2 Select "Window setting" on the MAIN MENU screen with the **▲ / ▼** buttons.

If there is no input from a video signal, "Window setting" is grayed out and you cannot select it.

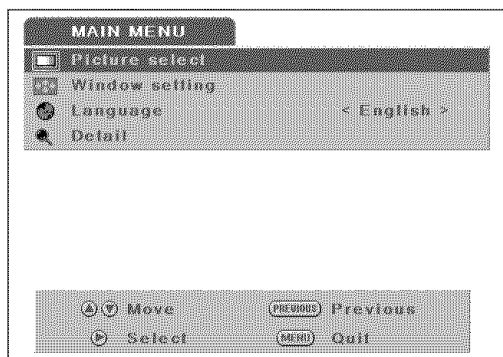

3 Press the **▶** button.

The "WINDOW SETTING" menu is displayed on the screen.

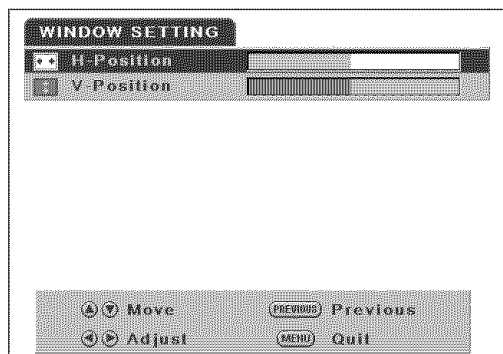

4 Select the mode to adjust with the **▲ / ▼** button.

Select "H-Position" to move the picture horizontally (left or right) and select "V-Position" to move the screen vertically (up or down).

5 Adjust with the **◀ / ▶** buttons.

The **◀ / ▶** buttons are also used for moving the picture vertically.

6 Press the **PREVIOUS** button to return to the MAIN MENU.

NOTE:

• Pressing the **MENU** button cancels the menu.

SWITCHING THE DISPLAY LANGUAGE

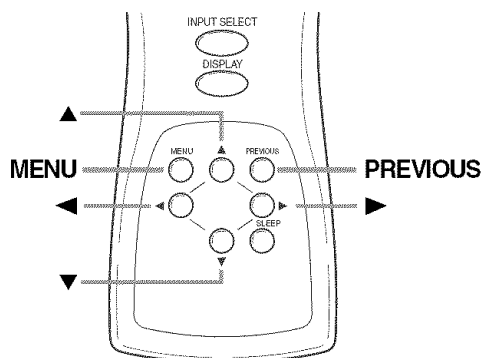

You can select the language displayed on the screen from English, French and Spanish.

1 Enter the main menu with the **MENU** button.

2 Select "Language" on the MAIN MENU screen with the **▲ / ▼** buttons.

3 Select the language with the **◀ / ▶** buttons.

4 Press the **PREVIOUS** button to return to the MAIN MENU.

NOTE:

• Pressing the **MENU** button cancels the menu.

SETTING THE SCREEN SAVER AND THE BACKGROUND COLOR

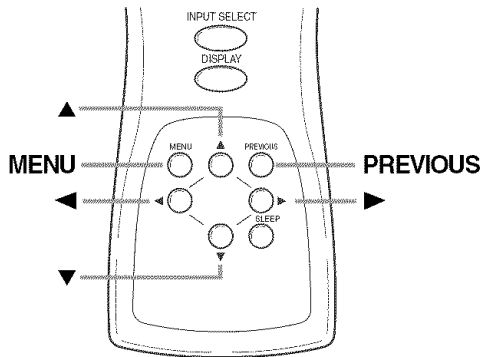

You can specify settings for the screen saver and the background color.

1 Enter the main menu with the **MENU** button.

2 Select "Detail" on the MAIN MENU screen with the ▲ / ▼ buttons.

3 Press the ► button.

The "DETAIL" menu is displayed on the screen.

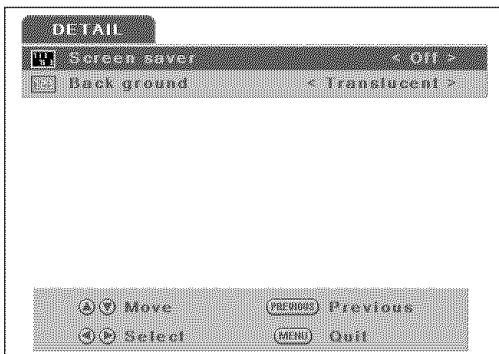

NOTE:

- Press the **PREVIOUS** button to return to the **MAIN MENU**. Pressing the **MENU** button cancels the menu.

Setting the Screen Saver

1 Select "Screen saver" on the **DETAIL** screen with the ▲ / ▼ buttons.

2 Select the mode with the ◀ / ▶ buttons.

NOTE:

- There are 3 modes for the screen saver; "Off", "Slow" and "Fast".
"Slow" moves 1 pixel every 30 minutes and "Fast" moves 1 pixel every 10 minutes. This prevents images burning into the screen.
- When a 480i or 1080i input signal connected to the **COMPONENT 2** terminal is displayed, the vertical movement is different.
"Slow" moves 2 pixels every 60 minutes and "Fast" moves 2 pixels every 20 minutes.

3 Press the **PREVIOUS** button to return to the **MAIN MENU** screen.

NOTE:

- Pressing the **MENU** button cancels the menu.

Setting the Background Color

1 Select "Background" on the **DETAIL** screen with the ▲ / ▼ buttons.

2 Select the mode with the ◀ / ▶ buttons.

Select "Opaque" or "Translucent" for the background color.

3 Press the **PREVIOUS** button to return to the **MAIN MENU** screen.

NOTE:

- Pressing the **MENU** button cancels the menu.

EXTERNAL INPUT TERMINALS

The following input terminals are available.

In order to view television, it is necessary to connect a tuner device (example: cable box, satellite box, DTV, etc.) to the plasma display.

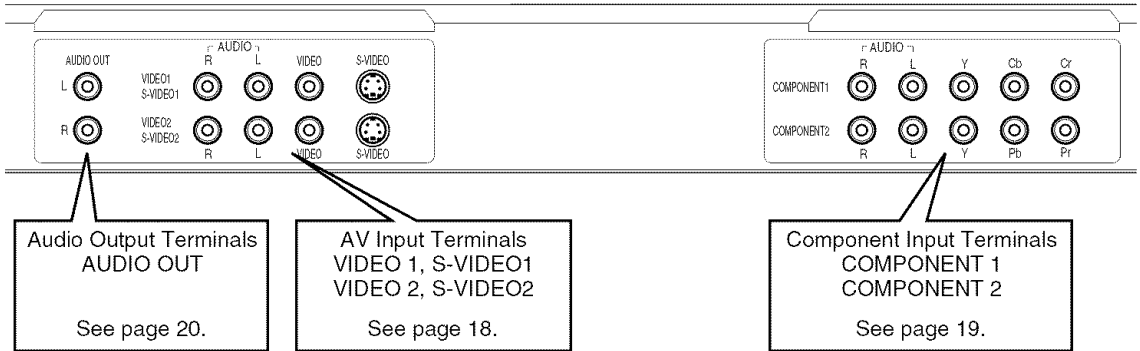
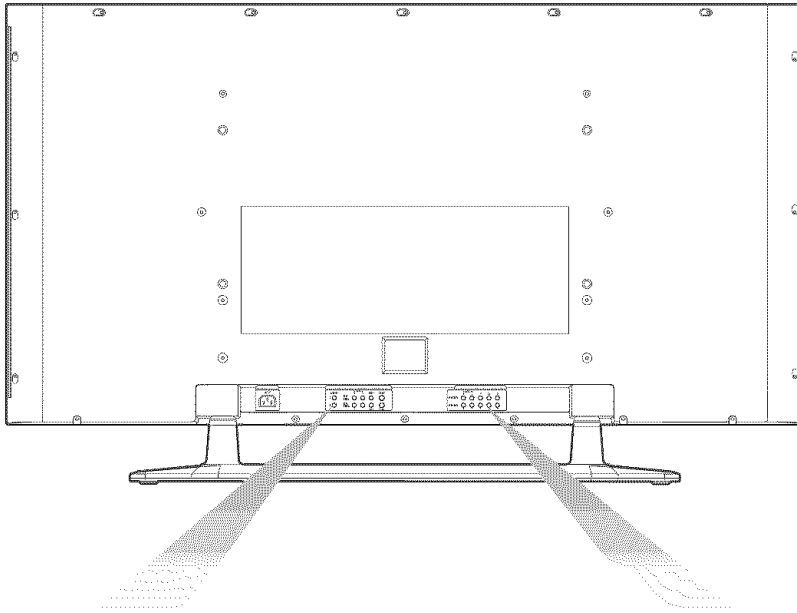

EXTERNAL INPUT TERMINALS

CONNECTING DEVICES TO THE AV INPUT TERMINALS

Connect the output of the device to the input terminals of plasma display as shown in the following illustrations.

NOTE:

- You will select TV channels with the VCRs or Cable/Satellite set top box that will be viewed on the plasma display.
- Cables shown here are not included with the plasma display.

VIDEO Signal Connection (Basic Signal Transfer)

Example of input signal source

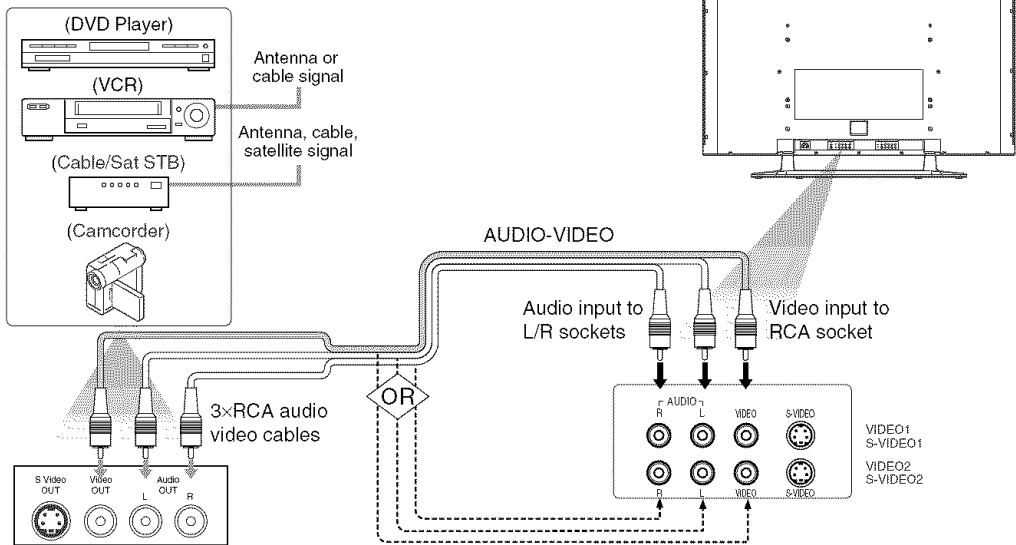

S-VIDEO Signal Connection (Better Signal Transfer)

Example of input signal source

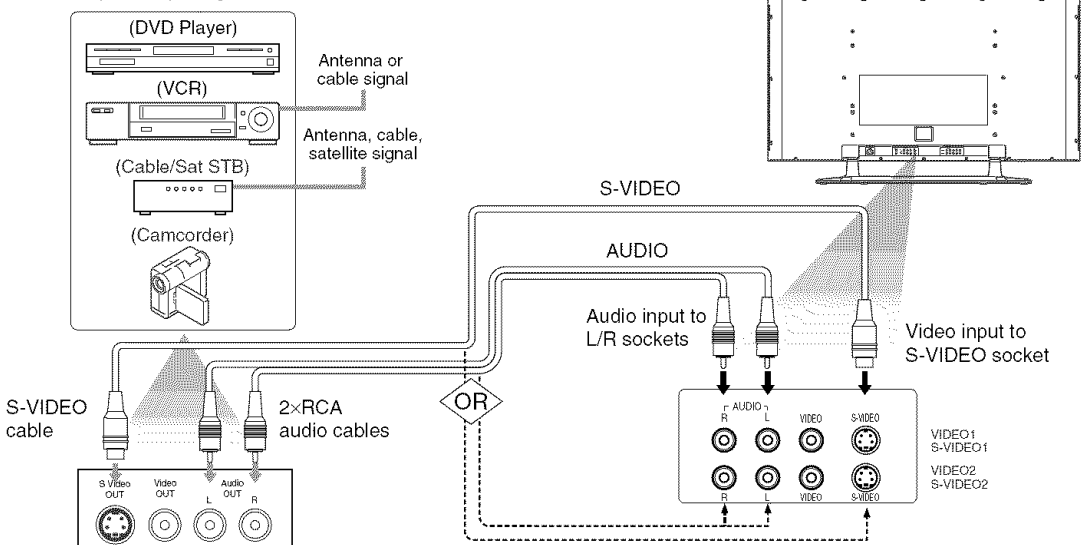

CONNECTING DEVICES TO THE COMPONENT INPUT TERMINALS

Connect the output of the device to the input terminals of the plasma display as shown in the following illustrations.

NOTE:

- When connecting a 480i input signal, connect it to COMPONENT 1.
- Cables shown here are not included with the plasma display.
- You can use COMPONENT 2 for 480i, 1080i (interlaced), 480p, 720p (progressive) video signals.

Component 1 Signal (Y, Cb, Cr) Connection (Best Signal Transfer)

480i (interlaced) signals can be connected to Component 1.

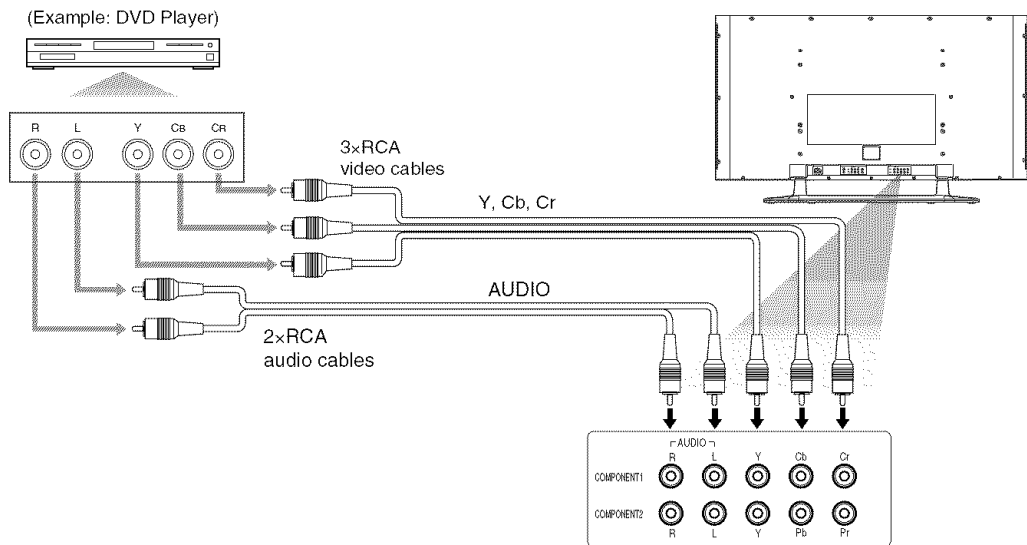

Component 2 Signal (Y, Pb, Pr) Connection (Best Signal Transfer)

480i, 480p (progressive), 1080i and 720p (progressive) signals can be connected to Component 2.

NOTE:

You will select TV channels with the box that will be seen on the plasma display.

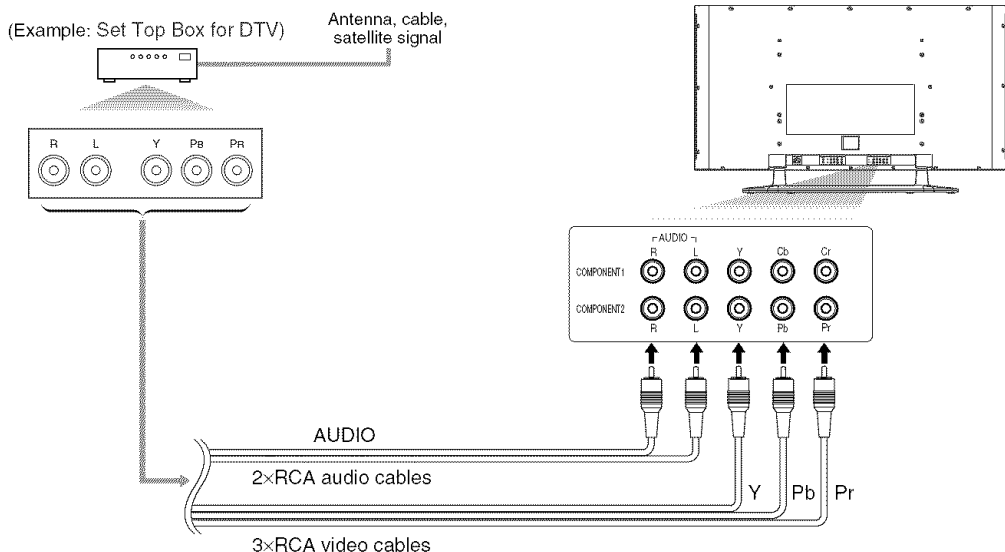

EXTERNAL INPUT TERMINALS

CONNECTING PLASMA DISPLAY TO AUDIO SYSTEM

NOTE:

Cables shown here are not included with the plasma display.

AUDIO Signal Connection

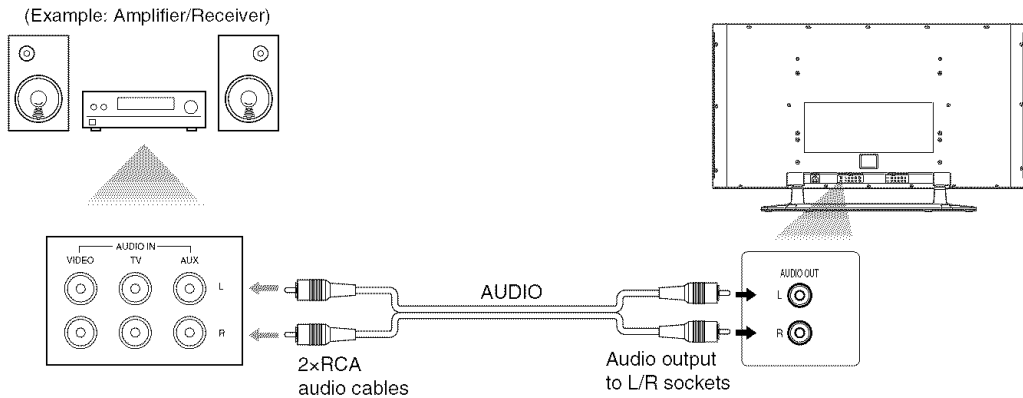

Connect the AUDIO OUT from the plasma display to the AUDIO IN on the amplifier/receiver.

CONNECTING THE POWER CABLE

Connect the power cable to the plasma display after connecting the input terminals.

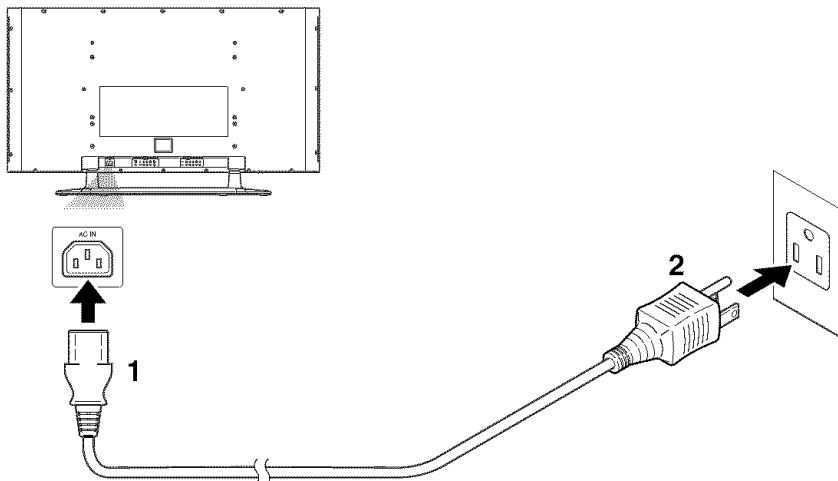

1 Connect the power cable to the plasma display first.

2 Connect the power cable to an AC outlet.

CAUTION

- Do not connect the power cable to a power supply outside the indicated voltage of the plasma display (AC 120V). Connecting the power cable to a power supply outside of this range may result in fire or electrical shocks.
- Always use the power cable included with the plasma display. Do not use any other cable. For safety, make sure to always connect the power cable to a three pronged AC outlet.

ATTACHING A WALL MOUNT BRACKET (SOLD SEPARATELY)

The following is a description of the method for attaching a wall mount to the plasma display. When performing this operation, refer to the instruction manual included with the wall mount kit.

⚠ CAUTION

- Any damage caused by incorrectly attempting to mount the plasma display is not covered under the terms of the manufacturers warranty.

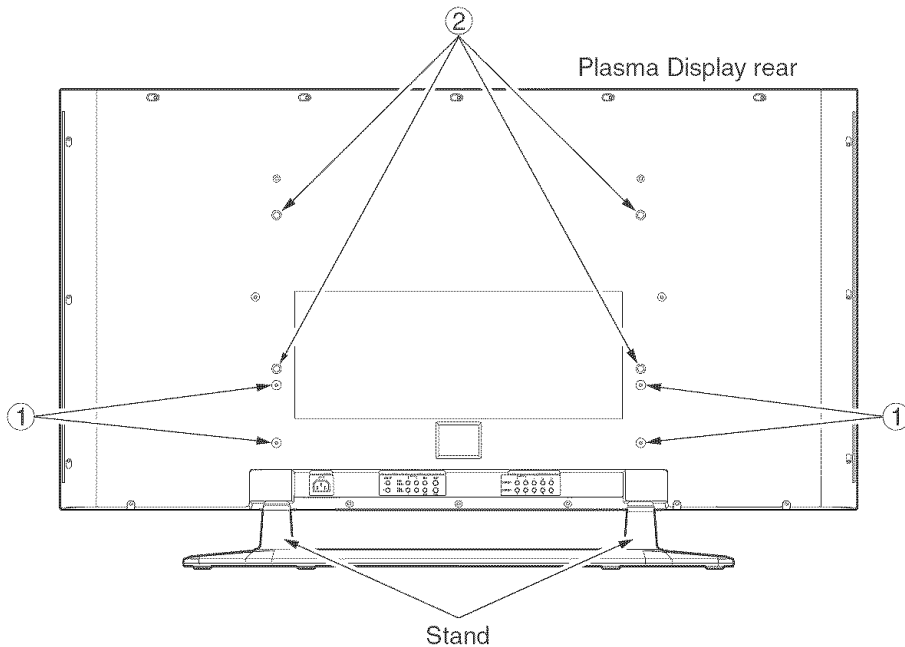

1 Turn the plasma display over and place it screen-first onto a table which has a soft cloth draped over it.

Place the plasma display in a way so that the stands hang over the edge of the table.

NOTE:

- Make sure to use a table which can support the weight of the plasma display and is larger than the plasma display.
- Make sure the table is in a stable location.

2 Remove the stands from the plasma display.

Unscrew the M5 screws indicated by ① and remove the left and right stands.

NOTE:

- The screws and stands you have removed are necessary for reattachment at a later date. Make sure to keep them in a safe place.

3 Attach the left and right TV rails to the plasma display using the M8 screws included with the wall mount kit.

② indicates the position of the screw holes on the plasma display

NOTE:

- Only use the screw holes indicated by ② for mounting the plasma display.
- For instructions on how to attach the TV rails, refer to the instruction manual included with the mount wall kit.

4 Attach the plasma display to the wall.

NOTE:

- Refer to the instruction manual included with the wall mount when securing the plasma display to the wall.

MAINTENANCE

CLEANING THE PLASMA DISPLAY

Always unplug the plasma display from the AC outlet before cleaning.

Clean the case of the plasma display with a soft cloth which has been wet and wrung dry.

If the screen of the plasma display is dirty or dusty, wipe it clean with a soft cloth.

NOTE:

Never use a solvent, alcohol or any other abrasive liquid to clean the plasma display.

Always make sure the area around vents on the plasma display is clear and clean. Failure to do this may result in fire or cause the plasma display to fail prematurely.



WARNING

Preventing Image Burn on the plasma display

Fixed images displayed on the plasma display for an extended period of several hours may cause uneven pixel aging causing damage to the plasma display. The screensaver mode helps reduce this phenomenon, but in general you should try to avoid displaying fixed images for extended periods on the plasma display.

Images of high luminance displayed on the plasma display for more than 60 seconds may cause lingering images to remain on the screen. These images will automatically disappear, but may take time depending on the luminance of the images and how long they were displayed on the screen.

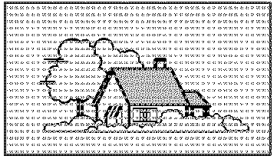
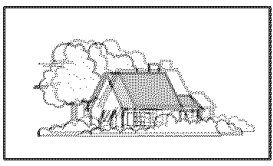
TROUBLESHOOTING GUIDE

	<p>• IGNITION NOISE: Black spots or horizontal streaks may appear, picture may flutter or drift. Usually caused by interference from automobile ignition systems, neon lamps, electrical drills and other electrical appliances.</p>
	<p>• GHOSTS: Ghosts are caused by the television signal following two paths. One is the direct path and the other is reflected from tall buildings, hills or some other objects. Changing the direction or position of the antenna may improve reception. Ghosting may also be caused by defects in the antenna system such as unshielded leads or connecting several sets to the same antenna without using multiple antenna couplers. Ghosting occurring when the plasma display is connected to a cable TV system may indicate a bad cable wire or loose connection. Confirm that the cable wire is properly connected.</p>
	<p>• SNOW: If your receiver is located in the fringe area of a television station where the signal is weak, your picture may be marred by the appearance of small dots. When the signal is extremely weak, it may be necessary to install a special antenna to improve the picture. Snowing occurring when the plasma display is connected to a cable TV system may indicate a bad cable wire or loose connection. Confirm that the cable wire is properly connected.</p>
	<p>• RADIO FREQUENCY INTERFERENCE: The interference produces moving ripples or diagonal streaks and in some cases, causes loss of contrast in the picture.</p> <p>• PREVENTION OF AN OBSTACLE TO RADIO RECEIVERS: This monitor has been designed pursuant to the FCC class B Rules. This is to prevent a problem to Radio receivers. If this monitor causes a problem to Radio receivers, then take the following steps:</p> <ul style="list-style-type: none"> - Keep the monitor away from Radio. - Adjust Radio antennas in order for the monitor not to receive interference. - The antenna cable of Radio should be kept away from the monitor. - Use a coaxial cable for antenna. <p>You can check if this monitor influences Radio receivers by turning off all other equipment other than the monitor. If you find a problem receiving Radio when using the monitor, check the instructions mentioned above.</p>
<p>Vertical stripes appear, depending on the screen contents.</p>	<p>• The plasma display panel is lighting the phosphors by the discharge of internal radiation. Depending on the screen contents, in rare cases this may cause vertical stripes to appear because of failure to light. Please note that this is not a malfunction.</p>

TROUBLESHOOTING GUIDE

CHECK THESE ITEMS AND TRY THESE CORRECTIONS	SYMPTOM										
	Remote control does not work	No picture, no sound	Sound OK, picture poor	Picture OK, sound poor	Picture blurred	Weak Picture	Lines or streaks in picture	Picture rolls vertically	No color	Poor picture	Irregular dots on the screen
Be sure external connections are correct.		X	X	X	X	X			X	X	
Be sure power cable is plugged in.	X	X									
Be sure the Display is power switched "ON"	X										
Check for local interference			X	X	X		X	X			
Adjust Contrast control			X			X					
Adjust Bright control			X								
Adjust Color control								X	X		
Adjust Tint control									X		
Adjust Volume control				X							
Check batteries in Remote control	X										
It is a characteristic of a Plasma Display.											X

About Interference to Infrared Devices

Please note in advance that using other infrared devices (such as infrared cordless headphones) near the plasma display may cause infrared interference to occur.

About Pixel Defects

A plasma display is created by using a collection of miniature pixels. It is possible to display more than 99.99% of valid pixels, however a small fraction of pixels over the life of the product may not illuminate or may constantly be illuminated.

This is not to be considered a defect in the plasma display.

SPECIFICATIONS

Display Features

Type	Plasma panel
Screen Size	42 in. Wide VGA panel
Pixel Resolution	852 (H) x 480 (V)
Output Colors	16.7 million
Screen Aspect Ratio	16:9
Viewing Angle	160 degrees
Contrast Ratio	1000:1
Brightness	470 cd/m ² (PEAK)
Comb Filter Type	3-Dimensional Y/C Separation
Available Input Format	720p/1080i/480p/480i (720p/1080i/480p: Component 2 only)

Audio Features

Sound Output	5W + 5W, 10% THD
Speaker	Round Type (77mm in diameter) x 4

Additional Features

Screen Saver	Off/Slow/Fast
Trilingual OSD	English/Spanish/French
Color Temperature Select	Cool/Normal/Warm
AV Memory	Dynamic/Manual/News/Movie
Widescreen Modes	4:3 Standard, Full, Wide, Zoom
Sleep Timer	90 minutes
Wall Mount Kit Ready	For VMPLs, SANUS SYSTEMS

Connectors

Component AV Input (1)	SD component video/Y, Cb, Cr (RCA x 3) - rear audio L/R (RCA x 2) - rear
Component AV Input (2)	HD component video/Y, Pb, Pr (RCA x 3) - rear audio L/R (RCA x 2) - rear
Composite AV Input (1) S-Video (1)	Composite video (RCA x 1) - rear S-Video (4 pin DIN) - rear audio L/R (RCA x 2) - rear
Composite AV Input (2) S-Video (2)	Composite video (RCA x 1) - rear S-Video (4 pin DIN) - rear audio L/R (RCA x 2) - rear
Analog Audio output	audio L/R (RCA x 2) - rear

General

Power In	120V ±10%, 60Hz/AC
Power Consumption	350 W (Standby: 1.3 W)
Exterior Color	Silver & Gray
Dimension (Incl. stand) (Width x Height x Depth)	51 3/4 x 31 5/16 x 15 5/16 in. (1314 x 795 x 389 mm)
Weight	114.2 lbs (51.8 kg)

NOTE:

The specifications and design of this product are subject to change without notice.

FUNAI CORPORATION LIMITED WARRANTY

FUNAI CORP. will repair this product, free of charge in the USA in the event of defect in materials or workmanship as follows:

DURATION:

PARTS: FUNAI CORP. will provide parts to replace defective parts without charge for one (1) year from the date of original retail purchase. Three (3) years for Plasma Panel. Certain parts and Plasma image burn-in are not covered under this warranty.

LABOR: FUNAI CORP. will provide the labor without charge for a period of ninety (90) days from the date of original retail purchase.

LIMITS AND EXCLUSIONS:

THIS WARRANTY IS EXTENDED ONLY TO THE ORIGINAL RETAIL PURCHASER. A PURCHASE RECEIPT OR OTHER PROOF OF ORIGINAL RETAIL PURCHASE WILL BE REQUIRED TOGETHER WITH THE PRODUCT TO OBTAIN SERVICE UNDER THIS WARRANTY.

This warranty shall not be extended to any other person or transferee.

This warranty is void and of no effect if any serial numbers on the product are altered, replaced, defaced, missing or if service was attempted by an unauthorized service center. This FUNAI CORPORATION Limited warranty does not apply to any the product not purchased and used in the United States.

This warranty only covers failures due to defects in material or workmanship which occurs during normal use. It does not cover damage which occurs in shipment, or failures which are caused by repairs, alterations or product not supplied by FUNAI CORP., or damage which results from accident, misuse, abuse, mishandling, misapplication, alteration, faulty installation, improper maintenance, commercial use such as hotel, rental or office use of this product or damage which results from fire, flood, lightning or other acts of God.

THIS WARRANTY DOES NOT COVER PACKING MATERIALS, ANY ACCESSORIES (EXCEPT REMOTE CONTROL), ANY COSMETIC PARTS, COMPLETE ASSEMBLY PARTS, DEMO OR FLOOR MODELS.

FUNAI CORP. AND ITS REPRESENTATIVES OR AGENTS SHALL IN NO EVENT BE LIABLE FOR ANY GENERAL, INDIRECT OR CONSEQUENTIAL DAMAGES ARISING OUT OF OR OCCASIONED BY THE USE OF OR THE INABILITY TO USE THIS PRODUCT. THIS WARRANTY IS MADE IN LIEU OF ALL OTHER WARRANTIES, EXPRESS OR IMPLIED, AND OF ALL OTHER LIABILITIES ON THE PART OF FUNAI, ALL OTHER WARRANTIES INCLUDING THE WARRANTY OF MERCHANTABILITY AND FITNESS FOR A PARTICULAR PURPOSE, ARE HEREBY DISCLAIMED BY FUNAI AND ITS REPRESENTATIVES IN THE UNITED STATES.

ALL WARRANTY INSPECTIONS ONLY REPAIRS MUST BE PERFORMED BY A FUNAI AUTHORIZED SERVICE CENTER. THIS WARRANTY IS ONLY VALID WHEN THE UNIT IS CARRIED-IN TO A FUNAI AUTHORIZED SERVICE FACILITY.

THE PRODUCT MUST BE ACCOMPANIED BY A COPY OF THE ORIGINAL RETAIL PURCHASE RECEIPT. IF NO PROOF OF PURCHASE IS ATTACHED, THE WARRANTY WILL NOT BE HONORED AND REPAIRS COSTS WILL BE CHARGED.

IMPORTANT:

THIS LIMITED WARRANTY GIVES YOU SPECIFIC LEGAL RIGHTS. YOU MAY HAVE OTHER RIGHTS THAT VARY FROM STATE TO STATE. IF, AT ANY TIME DURING THE WARRANTY PERIOD, YOU ARE UNABLE TO OBTAIN SATISFACTION WITH THE REPAIR OF THIS PRODUCT, PLEASE CONTACT FUNAI CORP.

ATTENTION:

FUNAI CORP. RESERVES THE RIGHT TO MODIFY ANY DESIGN OF THIS PRODUCT WITHOUT PRIOR NOTICE.

To locate your nearest FUNAI CORPORATION Authorized Service Center or general service procedure, please call 1-800-605-8453 or write to the following:

FUNAI CORPORATION, INC.
SERVICE CENTER
19900 Van Ness Avenue, Torrance, CA 90501
Tel :1-800-605-8453
<http://www.funai.us>

Head Office: 100 North Street, Teterboro, NJ 07608

PLEASE DO NOT SHIP YOUR UNIT TO THE TETERBORO ADDRESS.



PANTALLA DE PLASMA

Manual del Usuario F42PDME

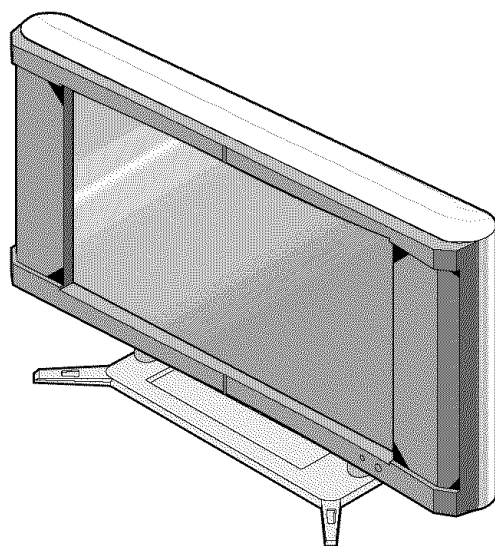

Antes de poder ver una imagen en la pantalla de plasma, deberá conectar primero la unidad a una fuente de vídeo externa. Consulte la página 18 del manual del usuario.

SI USTED NECESITA ASISTENCIA ADICIONAL PARA LA INSTALACIÓN U OPERACIÓN DESPUÉS DE LEER EL MANUAL DEL USUARIO, POR FAVOR LLAME POR LA LÍNEA PRE-PAGADA AL: 1-800-605-8453, O VISITE NUESTRO SITIO WEB EN <http://www.funai.us>.

ADVERTENCIA:

PARA REDUCIR EL RIESGO DE INCENDIOS O DESCARGAS ELÉCTRICAS, NO EXPONGA ESTE APARATO A LA LLUVIA NI A LA HUMEDAD.



PRECAUCIÓN:

PARA REDUCIR EL RIESGO DE DESCARGA ELÉCTRICA, NO quite la cubierta (o la tapa posterior). En el interior, no hay piezas que el usuario pueda reparar. Consulte al servicio de reparaciones para obtener información acerca de personal calificado.



ESTE SÍMBOLO INDICA QUE EN ESTA UNIDAD HAY VOLTAJE PELIGROSO LO CUAL CONSTITUYE UN RIESGO DE DESCARGA ELÉCTRICA.



ESTE SÍMBOLO INDICA QUE HAY INSTRUCCIONES IMPORTANTES DE FUNCIONAMIENTO Y MANTENIMIENTO EN LA DOCUMENTACIÓN QUE ACOMPAÑA AL APARATO.

La nota importante está ubicada en la parte posterior del gabinete.

INSTRUCCIONES DE SEGURIDAD IMPORTANTES

1. Lea estas instrucciones.
2. Guarde estas instrucciones.
3. Preste atención a todas las advertencias.
4. Siga todas las instrucciones.
5. No utilice este aparato cerca del agua.
6. Límpielo sólo con un trapo seco.
7. No bloquee ninguna abertura de ventilación. Instálelo de acuerdo con las instrucciones del fabricante.
8. No lo instale cerca de ninguna fuente de calor como radiadores, rejillas de calefacción, estufas ni ningún otro aparato (incluyendo amplificadores) que produzca calor.
9. Por motivos de seguridad, utilice un enchufe de conexión a tierra o polarizado. El enchufe polarizado tiene dos hojas, una de las cuales es más ancha que la otra. El enchufe de conexión a tierra tiene dos hojas y una tercera clavija de conexión a tierra. La hoja ancha o la tercera clavija están provistas para su seguridad. Si el enchufe incluido no encaja en su tomacorriente, consulte a un electricista para que reemplace el tomacorriente obsoleto.
10. Proteja el cable de alimentación para que no lo pisen ni lo aplasten, especialmente en la parte de los enchufes, en los receptáculos y en el punto desde donde sale del aparato.
11. Utilice sólo los acoples/accesorios especificados por el fabricante.
12. Utilícelo sólo con el carro, el soporte, el trípode o la mesa especificados por el fabricante o vendidos con el aparato. Cuando se utiliza un carro, la combinación carro/aparato debe ser movida con cuidado para evitar lesiones causadas por una caída.
13. Desenchufe este aparato durante tormentas eléctricas o cuando no se lo utilice durante períodos de tiempo prolongados.
14. Deje toda la reparación al personal de servicio calificado. Es necesaria la reparación cuando el aparato se dañó de alguna manera, por ejemplo, si el cable de alimentación de energía o el enchufe está dañado, si se derramó líquido o si se cayeron objetos en el aparato, o si el aparato fue expuesto a la lluvia o humedad, o si no funciona normalmente o si se cayó.
15. No se debe exponer al aparato a goteos ni a salpicaduras y no se debe colocar sobre el mismo ningún objeto que contenga líquido, como floreros.
Para reducir el riesgo de incendios o descargas eléctricas, no exponga este aparato a la lluvia ni a la humedad.



INTERFERENCIA DE RADIO-TELEVISIÓN

Este equipo fue probado y se comprobó que cumple con los límites para un dispositivo digital Clase B, de acuerdo con la Parte 15 de las normas de la FCC (Comisión Federal de Comunicaciones). Estos límites están diseñados para ofrecer una protección razonable contra la interferencia perjudicial en una instalación residencial. Este equipo genera, utiliza y puede irradiar energía de radiofrecuencia y, si no se instala y se utiliza de acuerdo con las instrucciones, puede producir interferencia perjudicial en las comunicaciones radiales. Sin embargo, no se garantiza que no haya interferencia en una instalación en particular. Si este equipo sí produce una interferencia perjudicial en la recepción televisiva o radial, lo cual puede estar determinado por el hecho de encender y apaga el equipo, se alienta al usuario a intentar corregir la interferencia con una o más de las siguientes medidas:

- 1) Reoriente o reubique la antena receptora.
- 2) Aumente la distancia entre el equipo y el receptor.
- 3) Conecte el equipo a un tomacorriente en un circuito diferente del que está conectado el receptor.
- 4) Consult the dealer or an experienced radio/TV technician for help.

Este aparato digital Clase B cumple con las normas canadienses ICES-003.

ADVERTENCIA DE LA FCC- Este equipo puede generar o utilizar energía de radiofrecuencia. Los cambios o las modificaciones a este equipo pueden causar serias interferencias si dichos cambios o modificaciones no han sido expresamente aprobados en el manual de instrucciones. El usuario podrá perder la autoridad para operar este equipo si efectúa una modificación o cambio no autorizado.

El número de serie de este producto se puede encontrar en la parte posterior de esta unidad. Ninguna otra unidad tiene su mismo número de serie. Le recomendamos que registre ese número y cualquier otra información vital aquí mismo y conserve este libro como un registro permanente de su compra para ayudar a identificarla en caso de robo.

Fecha de compra		Teléfono de la empresa	
Empresa vendedora		Modelo No.	
Dirección de la empresa		Serie No.	

Gracias por comprar esta pantalla de plasma.

Asegúrese de leer este manual antes de utilizar la pantalla de plasma y preste especial atención a las Instrucciones de seguridad incluidas en el mismo.

Cuando haya terminado de leer este manual, guárdelo en un lugar seguro para tener un fácil acceso en el futuro.

Cuando se mueve la pantalla de plasma

Debido al peso de esta pantalla de plasma, se necesitan dos personas para moverla. Ambas personas deben asegurarse de sostener la parte superior de la pantalla con una mano y la base de la pantalla con la otra, como en el siguiente dibujo.

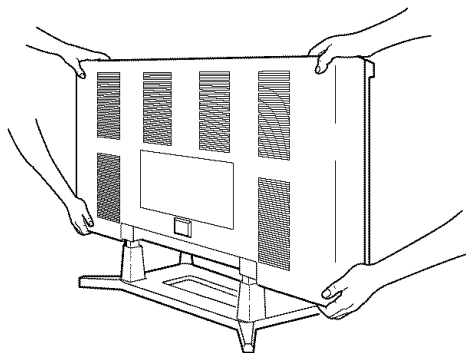

Con respecto a este manual

- Los nombres de la compañía y del producto que aparecen en este manual son marcas comerciales o marcas comerciales registradas de sus respectivos dueños.
- Aunque se tuvo un cuidado especial para garantizar que toda la información incluida en este manual sea correcta al momento de escribirlo, la información está sujeta a cambios sin previo aviso.
- Asegúrese de leer este manual atentamente y de seguir todas las instrucciones incluidas en el mismo. No nos haremos responsables de ningún daño o perjuicio ocasionado por la utilización o el manejo incorrectos de este producto.
- La reproducción total o parcial de este manual está estrictamente prohibida.

Accesorios opcionales

Para instalar la pantalla de plasma en una pared, se encuentra disponible el siguiente accesorio:

Soporte de pared para TV de panel plano VISIONMOUNT™ de SANUS SYSTEMS para televisores grandes de paneles planos (desde 32" hasta 60"). Consulte la página 21 para la instalación de la pantalla de plasma.

NOTA:

Los soportes de pared no vienen incluidos con la pantalla de plasma.

▲ PRECAUCIÓN

- Este PDP F42PDME sólo se puede utilizar con el soporte de pared VMPL del modelo de Sanus Systems. Si se utiliza con otros soportes de pared, es posible que se produzca inestabilidad, lo que puede causar lesiones.
- Al instalar la pantalla de plasma con el soporte de pared Sanus Systems, asegúrese de instalarlo en las columnas de madera dentro de la pared, de lo contrario, puede volverse inestable y causar posibles lesiones.
- Cuando esté fijando la pantalla de plasma en la pared, consulte el manual de instrucciones incluido con el soporte de pared por obtener más detalles.

CONTENIDOS

INSTRUCCIONES DE SEGURIDAD IMPORTANTES	2
ACCESORIOS INCLUIDOS	5
INSTALACIÓN DE LAS PILAS DEL CONTROL REMOTO	5
ALCANCE DEL CONTROL REMOTO	5
NOMBRES DE LOS COMPONENTES	6
UNIDAD PRINCIPAL	6
CONTROL REMOTO	7
OPERACIÓN DE LA PANTALLA DE PLASMA	8
OPERACIONES BÁSICAS	8
SELECCIÓN DE LA SEÑAL DE ENTRADA	9
CAMBIO DE LA RELACIÓN DE ASPECTO (MODO DE PANTALLA)	10
Imagen fija	11
Reposar	11
NAVEGACIÓN POR EL MENÚ DE CONFIGURACIÓN	12
Disposición del menú de configuración	12
INGRESO AL MENÚ DE PREPAR.	13
SELEC DE IMAGEN	13
Ajuste automático de las configuraciones de la imagen	14
Ajuste manual de las configuraciones de la imagen	14
Activación de los ajustes	14
AJUSTE DE VENTA.	15
CAMBIO DEL IDIOMA DE LA PANTALLA	15
AJUSTE DEL PROTECTOR DE PANTALLA Y DEL COLOR DE FONDO	16
Ajuste del protector de pantalla	16
Ajuste del color de fondo	16
TERMINALES DE ENTRADA EXTERNA	17
CONEXIÓN DE LOS DISPOSITIVOS A LAS TERMINALES DE ENTRADA DE AUDIO/VIDEO	18
Conexión de la señal de VIDEO (transferencia básica de la señal)	18
Conexión de la señal S-VIDEO (mejor transferencia de la señal)	18
CONEXIÓN DE LOS DISPOSITIVOS A LAS TERMINALES DE ENTRADA DE COMPONENTE	19
Conexión de la señal de Component 1 (Y, Cb, Cr) (mejor transferencia de la señal)	19
Conexión de la señal de Component 2 (Y, Pb, Pr) (mejor transferencia de la señal)	19
CONEXIÓN DE LA PANTALLA DE PLASMA AL SISTEMA DE AUDIO	20
Conexión de la señal de AUDIO	20
CONEXIÓN DEL CABLE DE ALIMENTACIÓN	20
FIJACIÓN DE UN SOPORTE DE PARED (VENDIDO POR SEPARADO)	21
MANTANIMIENTO	22
LIMPIEZA DE LA PANTALLA DE PLASMA	22
ADVERTENCIA	22
GUÍA EN CASO DE FALLAS	23
ESPECIFICACIONES	25
FUNAI CORPORATION GARANTIA LIMITADA	26

ACCESORIOS INCLUIDOS

Este producto viene con los siguientes accesorios:
Verifique que estén incluidos.

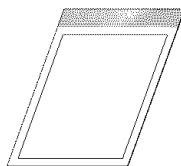
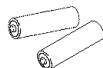
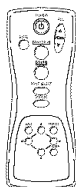
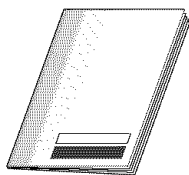

- Manual del usuario (1EMN20189) Control remoto (NE802UD) Pilas AA x 2 Guía de instalación (1EMN20190) Cable de alimentación (WBC0202H0001)

NOTA:

Si falta alguno de estos accesorios, contáctese con su distribuidor.

INSTALACIÓN DE LAS PILAS DEL CONTROL REMOTO

- 1** Quite la tapa posterior del control remoto mientras presiona la lengüeta de la tapa posterior hacia abajo con su dedo.

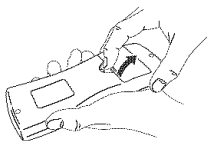

- 2** Inserte dos pilas tamaño AA y asegúrese de que las polaridades de las pilas coincidan con los símbolos dentro del control remoto.

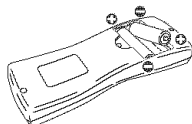

- 3** Vuelva a colocar la tapa posterior del control remoto.

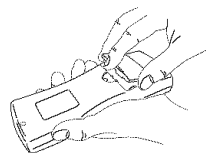

NOTA:

- No mezcle pilas viejas y nuevas.
- No mezcle marcas de pilas diferentes o tipos de pilas diferentes.
- Utilice siempre pilas nuevas para el reemplazo.
- No intente nunca cargar, calentar, quemar ni desarmar las pilas.

ALCANCE DEL CONTROL REMOTO

Opere el control remoto dentro de un ángulo de 30 grados en ambos lados del sensor infrarrojo de la unidad principal. Puede operar el control remoto desde una distancia de varias yardas desde la unidad principal.

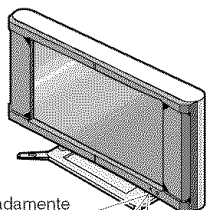

5,5 yardas (5m) aproximadamente
Dentro de los 30 grados
7,6 yardas (7m) aproximadamente
5,5 yardas (5m) aproximadamente

NOTA:

Otros dispositivos que utilizan rayos infrarrojos, luz solar, luces fluorescentes, etc. pueden afectar el alcance y la efectividad del control remoto. Asegúrese de que la pantalla de plasma esté ubicada en un lugar que minimice la interferencia que producen.

NOMBRES DE LOS COMPONENTES

UNIDAD PRINCIPAL

Parte delantera

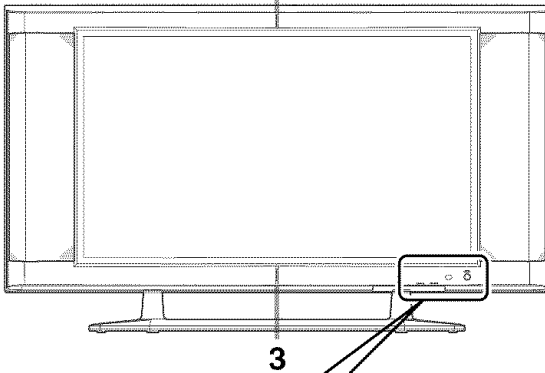

Parte posterior

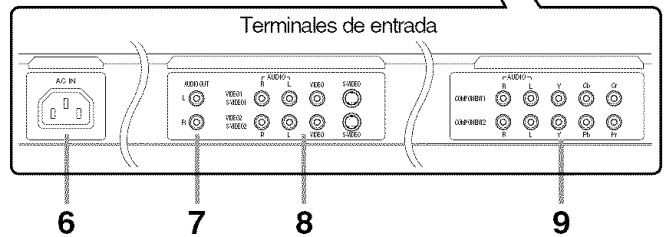
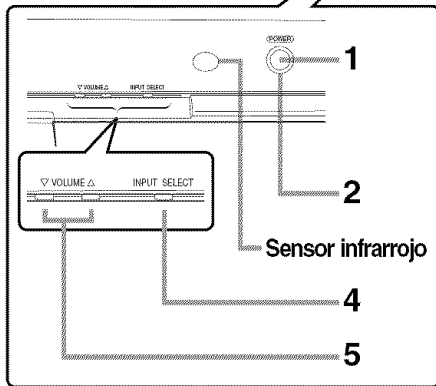
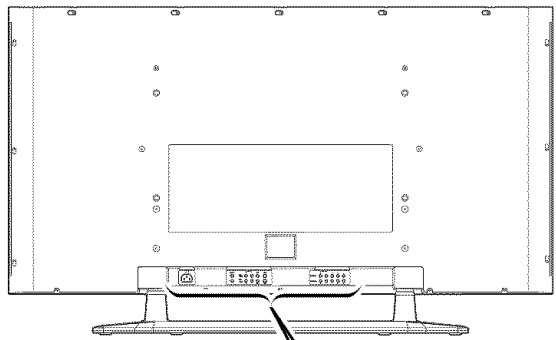

- 1 Botón POWER:** ENCIENDE (ON) o pone EN ESPERA (STANDBY).
- 2 Indicador POWER:** Se enciende (azul) cuando la unidad está en modo de espera. Se enciende (verde) cuando está ENCENDIDO (ON).
- 3 Indicador STANDBY:** Se enciende cuando la unidad está en modo de espera. Desaparece cuando está ENCENDIDO (ON).
- 4 Botón INPUT SELECT:** Selecciona las terminales de entrada.
- 5 Botón VOLUME ▲(subir) / ▼(bajar):** Aumenta o disminuye el volumen.
- 6 Terminal AC IN:** Conecte el cable de alimentación incluido a un tomacorriente estándar de CA (AC).
- 7 AUDIO OUT:** Terminales de salida para audio.
- 8 AUDIO/VIDEO/S-VIDEO:** Terminales de entrada para una señal de audio y video. Puede seleccionar VIDEO o S-VIDEO.
- 9 COMPONENT:** Terminales de entrada para la señal de un componente. Puede realizar una conexión entrelazada Y-Cb-Cr a component 1 o una conexión progresiva o entrelazada Y-Pb-Pr a component 2.

CONTROL REMOTO

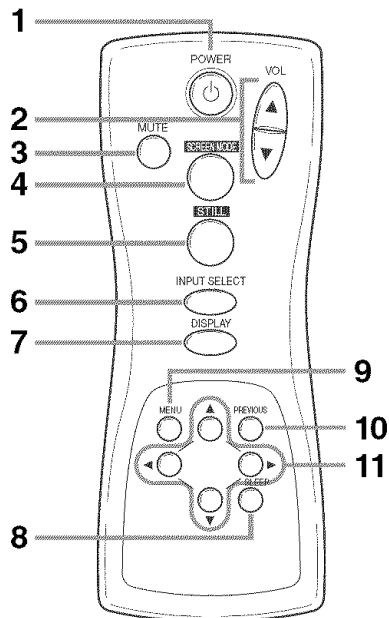

- 1 Botón POWER:** ENCIENDE (ON) o pone EN ESPERA (STANDBY).
- 2 Botón VOL ▲(subir) / ▼(bajar):** Aumenta o disminuye el volumen.
- 3 Botón MUTE:** Apaga el audio o ENCENDIDO.
- 4 Botón SCREEN MODE:** : Selecciona las relaciones de aspecto disponibles para la pantalla.
- 5 Botón STILL:** Detiene la imagen que se muestra en la pantalla.
- 6 Botón INPUT SELECT:** Selecciona las terminales de entrada.
- 7 Botón DISPLAY:** Visualiza el nombre de la terminal de entrada seleccionada en la pantalla.
- 8 Botón SLEEP:** Ajusta el temporizador para dormir.
- 9 Botón MENU:** Permite el acceso al menú de configuración y le permite acceder a diferentes ajustes.
- 10 Botón PREVIOUS:** Sube un nivel en el menú de configuración.
- 11 Botón ▲(subir) / ▼(bajar):** Selecciona diversos modos en el menú de configuración.
Botón ◀(izquierda) / ▶(derecha): Selecciona y ajusta los niveles para diversas configuraciones.
Botón ►(ingresar) : También se utiliza como el botón ingresar.

OPERACIÓN DE LA PANTALLA DE PLASMA

OPERACIONES BÁSICAS

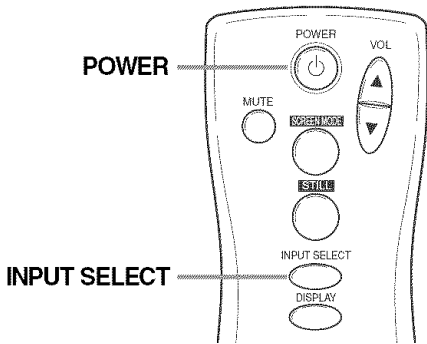

La siguiente es una simple explicación del procedimiento para encender (ON) o poner en espera (STANDBY) la unidad y del procedimiento para seleccionar la señal de entrada.

El procedimiento descrito aquí es para el control remoto, sin embargo, los botones **POWER**, **INPUT SELECT** y **VOLUME** en la pantalla de plasma también se pueden utilizar de la misma manera.

1 Pulse el botón **POWER**.

Confirme que el indicador STANDBY esté encendido antes de presionar el botón **POWER**.

enciende (ON) la unidad y el indicador **POWER** de la unidad principal cambia a verde. El indicador STANDBY en la unidad principal desaparece.

NOTA:

- Tarda 8 segundos aproximadamente para que se visualice la pantalla luego de encender (ON) la unidad, pero esto no es un malfuncionamiento.

2 Seleccione la señal de entrada con el botón **INPUT SELECT**.

Cada vez que cambia la entrada, se visualiza el nombre de la terminal de entrada seleccionada en la pantalla durante 4 segundos aproximadamente.

NOTA:

- Se visualiza "No Señal" en la pantalla si no hay una entrada desde la terminal seleccionada y no hay ningún mensaje visualizado actualmente en la pantalla para el ajuste del volumen o del menú de configuración.
- Si no hay una señal de video y no se operó desde el control remoto ni desde los botones de la unidad principal durante más de 15 minutos, la función de apagado automático se activa y la pantalla cambia a modo de espera.

3 Ajuste el volumen y el tamaño de la pantalla de acuerdo con sus necesidades.

Realice los ajustes de volumen (botón **VOL ▲ / ▼**), la relación de aspecto de la pantalla (botón **SCREEN MODE**) y los ajustes de la imagen (botón **MENU**).

NOTA:

- Cuando ajusta el volumen con el botón **VOL ▲ / ▼**, se visualiza en la pantalla un mensaje como el siguiente. Este mensaje desaparece 4 segundos aproximadamente después de haber realizado los ajustes.



- Si enciende el silencio de audio, en la pantalla destella lentamente un mensaje. En este momento, si pulsa otro botón, este destello se detiene.



- Para apagar el silencio de audio, pulse el botón **MUTE** nuevamente o pulse el botón **VOL ▲ / ▼**.
- Si pulsa el botón **PREVIOUS**, **▲**, **▼**, **▶** o **◀** en un modo que no sea el modo de ajuste de imagen, se visualiza un mensaje como el siguiente.



4 Pulse el botón **POWER** para cambiar la unidad a STANDBY.

El indicador **POWER** de la unidad principal cambia a azul y el indicador STANDBY se enciende.

NOTA:

- No puede encender (ON) la unidad durante 3 segundos aproximadamente luego de que se ingresa al modo en espera. No cambie la unidad de en espera (STANDBY) a enciendo (ON) nuevamente en un periodo corto de tiempo.
- Aun si la unidad está en espera (STANDBY), la unidad principal está en modo en espera. Para apagar (OFF) la energía principal de la pantalla, es necesario quitar el cable de CA (AC) del tomacorriente.

SELECCIÓN DE LA SEÑAL DE ENTRADA

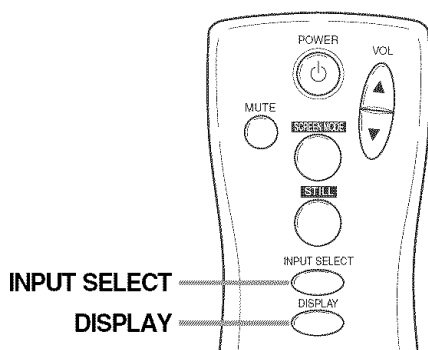

El procedimiento para seleccionar la señal de entrada descrito aquí es para utilizar con el control remoto. Sin embargo, el botón **INPUT SELECT** en la pantalla de plasma también se puede utilizar de la misma manera.

Visualización de la señal de entrada actual

1 Pulse el botón **DISPLAY**.

El nombre de la terminal de entrada actual se visualiza en la pantalla.

Aux 1

2 Para borrar el nombre de la terminal de entrada actual, pulse el botón **DISPLAY** nuevamente o espere 4 segundos aproximadamente.

NOTA:

- Para volver a visualizar el nombre de la terminal de entrada, pulse el botón **DISPLAY** nuevamente.

Selección de la señal de entrada

1 Pulse el botón **INPUT SELECT** para seleccionar la señal de entrada.

Cada vez que cambia la señal de entrada, se visualiza el nombre de la terminal de entrada seleccionada en la pantalla durante 4 segundos aproximadamente.

El botón **INPUT SELECT** realiza un ciclo a través de las terminales de entrada de esa manera:

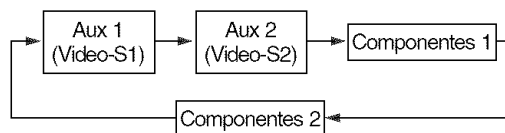

NOTA:

- Cuando cambia la señal de entrada, el silencio de audio cambia a encendido (ON) temporalmente.
- S-VIDEO1 (Video-S1) tiene prioridad sobre el enchufe de VIDEO 1 (Aux 1) y S-VIDEO 2 (Video-S2) sobre el enchufe VIDEO 2 (Aux 2). Por lo tanto, si hay una entrada a las terminales VIDEO y S-VIDEO al mismo tiempo, se visualiza la señal S-VIDEO en la pantalla. Si el cable S-VIDEO no está conectado a la pantalla de plasma, se visualizará la señal VIDEO en la pantalla.
- Las señales 480i (entrelazadas) se pueden conectar a las terminales COMPONENT (Componentes) 1 y 2. Cualquiera de los siguientes formatos de visualización en pantalla: Las señales 480i, 480p (progresiva), 1080i y 720p (progresiva) se pueden conectar a la terminal COMPONENT 2. Si se detecta una de estas señales de video, el formato de la señal de entrada se visualiza luego del nombre de la terminal de entrada de video actual de la siguiente manera.

Componentes 2
480i

- Si no hay una señal de video y no hay un mensaje actualmente visualizado en la pantalla para el ajuste de volumen o del menú de configuración, etc., aparece un mensaje "No Señal". Si la señal de video continúa sin aparecer durante más de 10 segundos, "No Señal" se desplaza lentamente por la pantalla.
- Si no hay una señal de video y no se operó desde el control remoto ni desde los botones de la unidad principal durante más de 15 minutos, la función de apagado automático se activa y la pantalla cambia a modo de espera.

OPERACIÓN DE LA PANTALLA DE PLASMA

CAMBIO DE LA RELACIÓN DE ASPECTO (MODO DE PANTALLA)

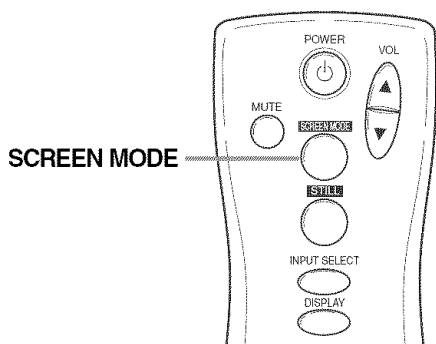

Cada vez que cambia el modo de pantalla, se visualiza el modo seleccionado en la pantalla durante 4 segundos aproximadamente.

El botón **SCREEN MODE** cambia entre los modos de pantalla de esta manera.

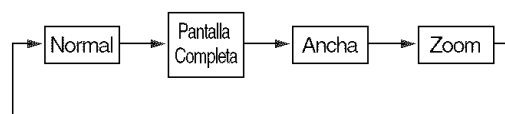

NOTE:

- Cuando cambia la señal de entrada, el silencio de audio cambia a encendido (ON) temporalmente.
- You can only select the "Normal" and "Zoom" screen modes for 1080i and 720p video signals connected to the COMPONENT 2 terminal.

Al cambiar la relación de aspecto de la pantalla, usted puede seleccionar la forma en la que desea ver la imagen.

1 Pulse el botón **SCREEN MODE** para visualizar el modo de pantalla actual.

2 Pulse el botón **SCREEN MODE** por segunda vez para cambiar el modo de pantalla.

Modo	Imagen	Explicación
Normal		Normal visualizará una imagen de 4:3 en su tamaño 4:3 estándar. Para las señales de video 1080i y 720p, se visualizará una imagen de un tamaño de 16:9.
Pantalla Completa		Pantalla Completa visualizará una imagen de 4:3 en un tamaño de 16:9, con un estiramiento horizontal necesario para completar la pantalla.
Ancha		Ancha visualizará una imagen de 4:3 en un tamaño de 16:9, con un estiramiento horizontal menor necesario para completar la pantalla porque se cortará un poco de la parte superior e inferior de la imagen.
Zoom		Zoom aumentará toda la imagen de 4:3 para completar la pantalla, sin estiramiento horizontal para completar la pantalla mientras que se corta más de la parte superior e inferior de la imagen. Utilice este modo para ver el contenido de una imagen de 4:3 en formato buzón para obtener una imagen del ancho de la pantalla. La imagen de 16:9 se aumentará de manera similar pero en un grado menor.

IMAGEN FIJA



Para congelar la imagen en la pantalla.

1 Pulse el botón **STILL**.

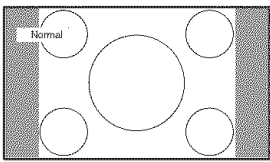
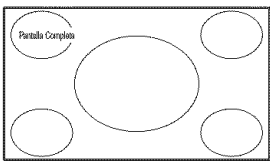
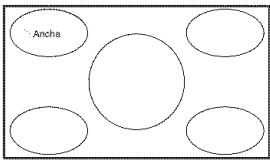
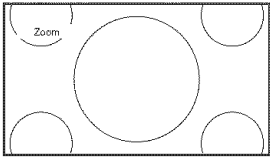
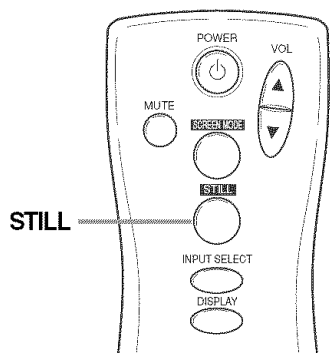
Se enciende el modo fijo y la imagen que se visualiza en la pantalla se congela.



NOTA:

- Cuando se enciende el modo fijo, el mensaje "Imagen fija" destella lentamente en la pantalla.
- Cuando el modo fijo está encendido, el audio está en silencio.
- No puede encender el modo fijo cuando no hay una señal de video ni cuando cambia entre señales de video.

2 Pulse el botón **STILL** nuevamente para apagar el modo fijo.

NOTA:

- También puede pulsar los botones **INPUT SELECT**, **DISPLAY**, **SLEEP**, **VOL ▲(subir) / ▼(bajar)**, **MUTE**, **SCREEN MODE** o **MENU** para apagar el modo fijo.

REPOSAR

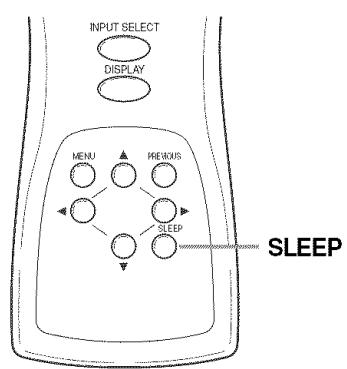

Seleccione el temporizador para dormir.

1 Pulse el botón **SLEEP**.

El temporizador para dormir se visualiza en la pantalla.



NOTA:

- Si el temporizador para dormir está activado, el tiempo restante se visualiza en la pantalla. De lo contrario, se visualiza "0 minutos".

2 Pulse el botón **SLEEP** para ajustar la hora.

El botón **SLEEP** cambia entre hora y hora.

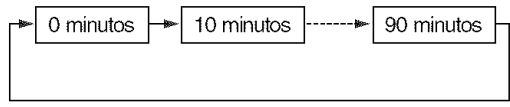

El temporizador comienza la cuenta regresiva después de que el mensaje que visualiza la hora ajustada desaparece (luego de 4 segundos aproximadamente).

NOTA:

- El tiempo restante visualizado para el temporizador para dormir cambia cada 1 minuto.
- Para cambiar la hora ajustada, repita el procedimiento indicado anteriormente.

OPERACIÓN DE LA PANTALLA DE PLASMA

NAVEGACIÓN POR EL MENÚ DE CONFIGURACIÓN

En el menú de configuración, puede especificar las configuraciones para el ajuste de las imágenes, la posición de las imágenes, el idioma, el protector de pantalla y el fondo.

NOTA:

- Si no pulsa ningún botón durante 20 segundos aproximadamente, la pantalla sale automáticamente del modo menú.
- Le recomendamos ajustar la configuración inicial de "Manual" en el modo imagen.

Disposición del menú de configuración

Las diversas funciones del menú de configuración se detallan debajo:

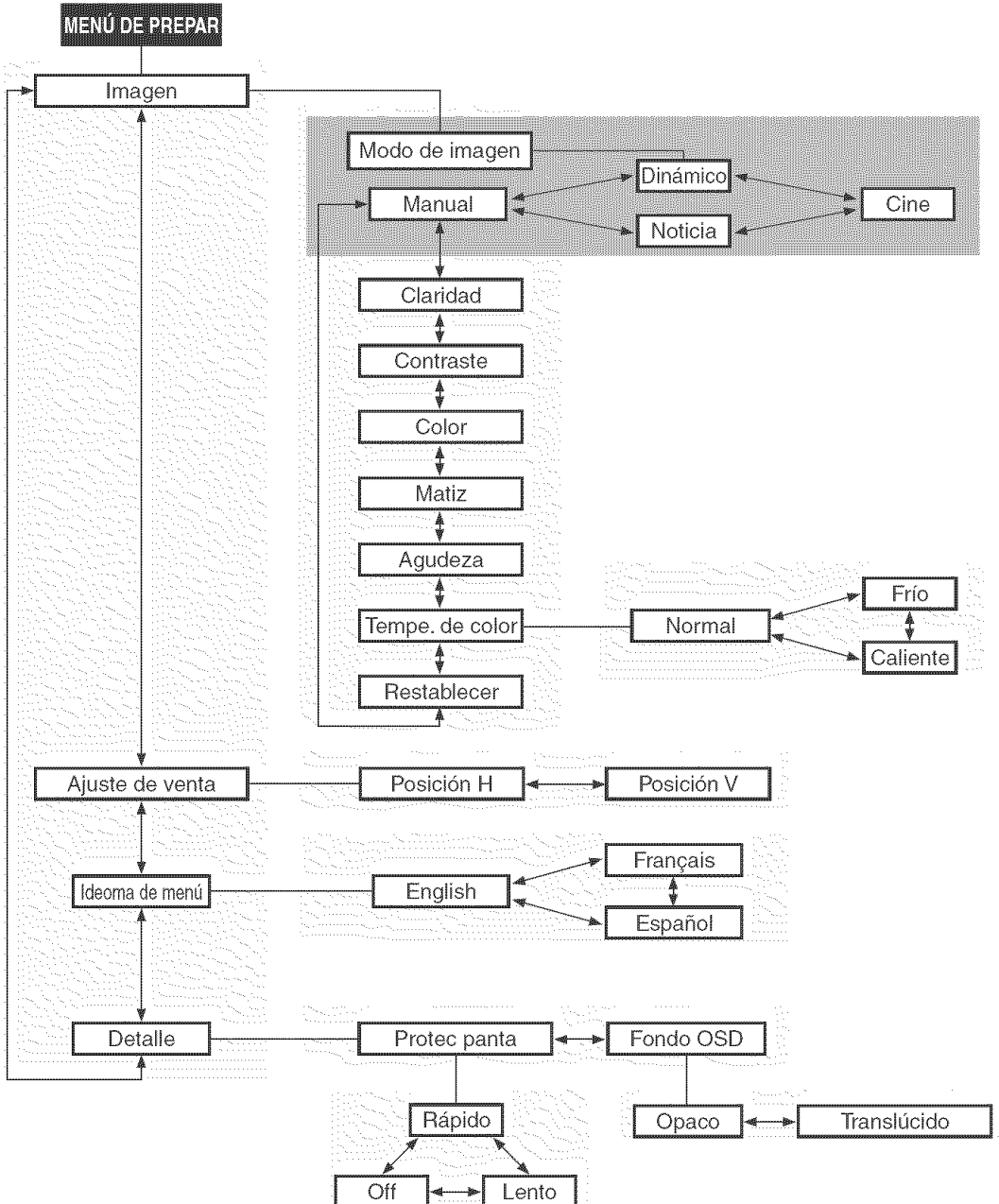

INGRESO AL MENÚ DE PREPAR.

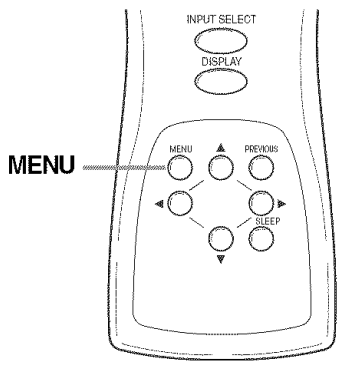

1 Pulse el botón **MENU**.

La pantalla ingresa al menú principal y se visualiza **MENÚ DE PREPAR.** en la pantalla.



NOTA:

- Si pulsa el botón **PREVIOUS** o el botón **MENU** en el **MENÚ DE PREPAR.**, el menú se cancela.
- Para seleccionar un ajuste, utilice el botón **▶**.

SELEC DE IMAGEN

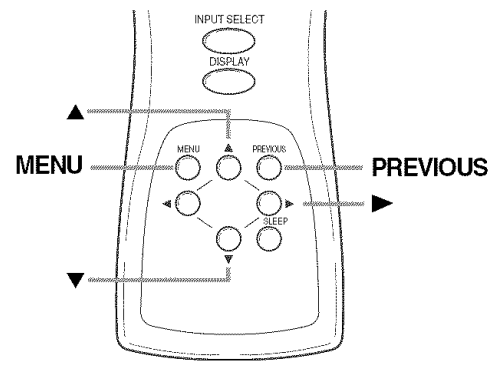

1 Ingrese al menú principal con el botón **MENU**.

Se selecciona "SELEC DE IMAGEN" en el **MENÚ DE PREPAR.**

2 Para seleccionar, presione el botón **▶**.

El menú **SELEC DE IMAGEN** se visualiza en la pantalla.

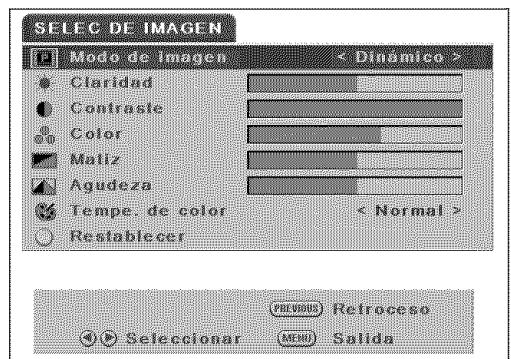

NOTA:

- Pulse el botón **PREVIOUS** para volver al **MENÚ DE PREPAR**. Pulsar el botón **MENU** cancela el menú.
- Si no pulsa ningún botón, la pantalla de selección de imagen desaparecerá de la pantalla del televisor automáticamente luego de 20 segundos aproximadamente.

OPERACIÓN DE LA PANTALLA DE PLASMA

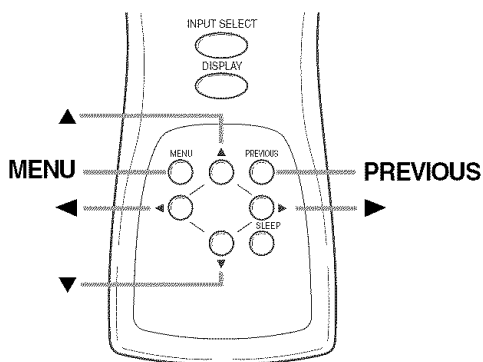

Ajuste automático de las configuraciones de la imagen

- 1 Seleccione "Modo de imagen" en la pantalla SELEC DE IMAGEN con los botones ▲ / ▼.
- 2 Seleccione el modo de ajuste automático de acuerdo con el tipo de imagen visualizada en la pantalla con los botones ◀ / ▶.

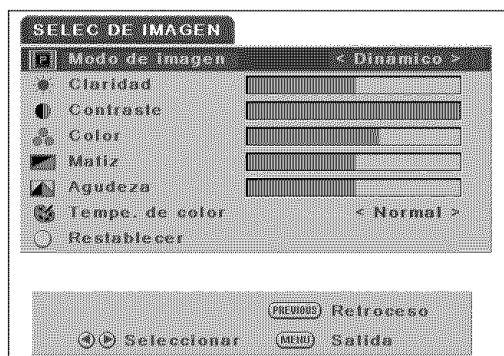

NOTA:

- Hay 3 modos para ajustar automáticamente las configuraciones de la imagen; "Noticia", "Cine" y "Dinámico".

- 3 Pulse el botón **PREVIOUS** para volver MENÚ DE PREPAR.

NOTA:

- Pulsar el botón **MENU** cancela el menú.

Ajuste manual de las configuraciones de la imagen

- 1 Seleccione "Modo de imagen" en la pantalla SELEC DE IMAGEN con los botones ▲ / ▼.
- 2 Seleccione "Manual" con los botones ◀ / ▶.
La pantalla ingresa al modo manual y puede especificar los ajustes individuales.
- 3 Seleccione el modo para ajustar con los botones ▲ / ▼.
Los modos rotan en el siguiente orden: "Modo de imagen" - "Claridad" - "Contraste" -- "Restablecer" - "Modo de imagen"
- 4 Ajuste el modo seleccionado con los botones ◀ / ▶.

NOTA:

- Si seleccionó Claridad, Contraste, Color, Matiz, o Agudeza, la pantalla del menú desaparece y aparece una barra para ajustar el modo seleccionado en el centro de la parte inferior de la pantalla.
- Puede seleccionar "Tempe. de color" de entre tres modos: "Normal", "Caliente" y "Frio".
- Si selecciona "Restablecer" y pulsa el botón ▶, los valores ajustados vuelven a sus configuraciones iniciales.

- 5 Para ajustar un modo diferente, repita los pasos 3 y 4.
- 6 Pulse el botón **PREVIOUS** para volver al modo imagen.

NOTA:

- Pulsar el botón **MENU** cancela el menú.

Activación de los ajustes

- 1 Seleccione "Restablecer" en la pantalla SELEC DE IMAGEN con los botones ▲ / ▼.
- 2 Pulse el botón ▶.

Se activan las configuraciones especificadas individualmente.

NOTA:

- La configuración activada de "Manual" es de la siguiente manera:

CLARIDAD:	50/100
CONTRASTE:	70/100
COLOR:	50/100
MATIZ:	50/100
AGUDEZA:	1/2
TEMPE. DE COLOR:	Normal

AJUSTE DE VENTA.

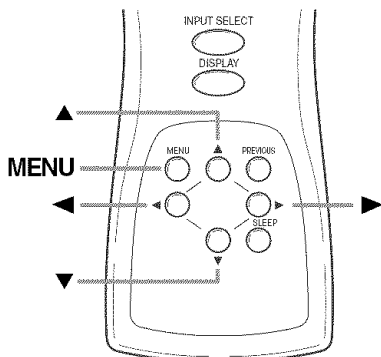

Puede mover la imagen visualizada en la pantalla hacia arriba, abajo, izquierda o derecha.

1 Ingrese al menú principal con el botón **MENU**.

2 Seleccione “Ajuste de venta.” en la pantalla MENÚ DE PREPAR. con los botones ▲ / ▼.

Si no hay entrada de una señal de video, “Ajuste de venta.” se pone gris y no puede seleccionarlo.

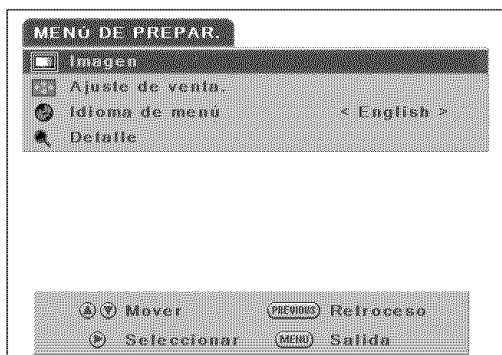

3 Pulse el botón ▶.

El menú “AJUSTE DE VENTA.” se visualiza en la pantalla.



4 Seleccione el modo para ajustar con el botón ▲ / ▼.

Seleccione “Posición H” para mover la imagen horizontalmente (derecha o izquierda) y seleccione “Posición V” para mover la pantalla verticalmente (hacia arriba o hacia abajo).

5 Ajuste con los botones ◀ / ▶.

Los botones ◀ / ▶ también se utilizan para mover la imagen verticalmente.

6 Pulse el botón **PREVIOUS** para volver al MENÚ DE PREPAR.

NOTA:

• Pulsar el botón **MENU** cancela el menú.

CAMBIO DEL IDIOMA DE LA PANTALLA

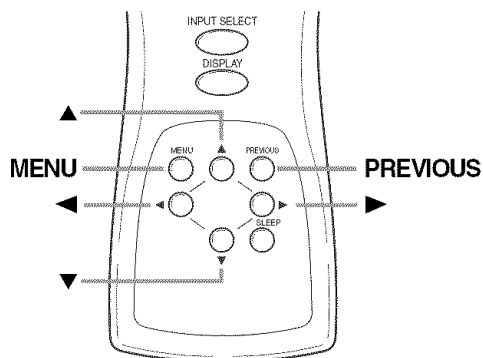

Puede seleccionar el idioma visualizado en la pantalla entre inglés, francés y español.

1 Ingrese al menú principal con el botón **MENU**.

2 Seleccione “Idioma de menú” en la pantalla MENÚ DE PREPAR. con los botones ▲ / ▼.

3 Seleccione el idioma con los botones ◀ / ▶.

4 Pulse el botón **PREVIOUS** para volver al MENÚ DE PREPAR.

NOTA:

• Pulsar el botón **MENU** cancela el menú.

OPERACIÓN DE LA PANTALLA DE PLASMA

AJUSTE DEL PROTECTOR DE PANTALLA Y DEL COLOR DE FONDO

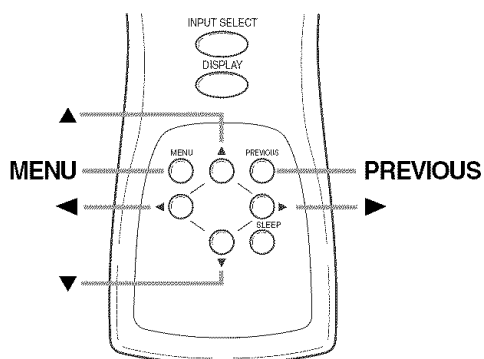

Puede especificar las configuraciones para el protector de pantalla y el color de fondo.

1 Ingrese al menú principal con el botón **MENU**.

2 Seleccione "Detalle" en la pantalla del MENÚ DE PREPAR. con los botones ▲ / ▼.

3 Pulse el botón ►.

El menú "DETALLE" se visualiza en la pantalla.



NOTA:

- Pulse el botón **PREVIOUS** para volver al MENÚ DE PREPAR. Pulsar el botón **MENU** cancela el menú.

Ajuste del protector de pantalla

1 Seleccione "Protector de pantalla" en la pantalla DETALLE con los botones ▲ / ▼.

2 Seleccione el modo con los botones ◀ / ▶.

NOTA:

- Hay 3 modos para el protector de pantalla, "Off", "Lento" y "Rápido".
"Lento" mueve 1 píxel cada 30 minutos y "Rápido" mueve 1 píxel cada 10 minutos. Esto evita la persistencia de las imágenes en la pantalla.
- Cuando se visualiza una señal de entrada 480i o 1080i conectada a la terminal COMPONENT 2, el movimiento vertical es diferente.
"Lento" mueve 2 píxeles cada 60 minutos y "Rápido" mueve 2 píxeles cada 20 minutos.

3 Pulse el botón **PREVIOUS** para volver a la pantalla del MENÚ DE PREPAR.

NOTA:

- Pulsar el botón **MENU** cancela el menú.

Ajuste del color de fondo

1 Seleccione "Fondo OSD" en la pantalla DETALLE con los botones ▲ / ▼.

2 Seleccione el modo con los botones ◀ / ▶.

Seleccione "Opaco" o "Translucido" para el color de fondo.

3 Pulse el botón **PREVIOUS** para volver a la pantalla del MENÚ DE PREPAR.

NOTA:

- Pulsar el botón **MENU** cancela el menú.

TERMINALES DE ENTRADA EXTERNA

Se encuentran disponibles las siguientes terminales de entrada.

Para ver televisión, es necesario conectar un sintonizador (por ejemplo: una caja de cable, una caja de satélite, televisión digital, etc.) a la pantalla de plasma.

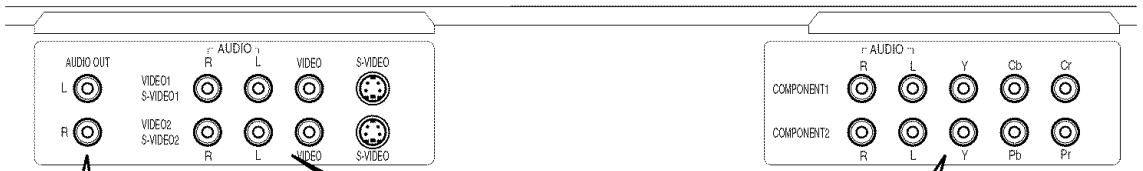
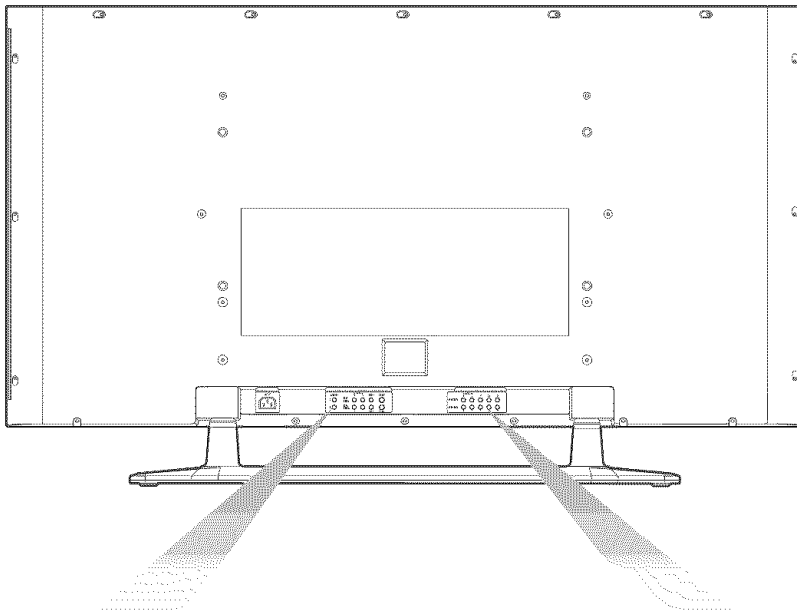

Terminales de salida de audio
AUDIO OUT

Vea la página 20.

Terminales de entrada de audio/video
VIDEO 1, S-VIDEO1
VIDEO 2, S-VIDEO2

Vea la página 18.

Terminales de entrada del componente
COMPONENT 1
COMPONENT 2

Vea la página 19.

TERMINALES DE ENTRADA EXTERNA

CONEXIÓN DE LOS DISPOSITIVOS A LAS TERMINALES DE ENTRADA DE AUDIO/VIDEO

Conecte la salida del dispositivo a las terminales de entrada de la pantalla de plasma como se muestra en los siguientes dibujos.

NOTA:

- Usted seleccionará los canales del televisor que se verán en la pantalla de plasma con la videograbadora o las cajas de satélite/cable que se colocan sobre el televisor.
- Los cables que se muestran aquí no vienen incluidos con la pantalla de plasma.

Conexión de la señal de VIDEO (transferencia básica de la señal)

Ejemplo de la fuente de la señal de entrada

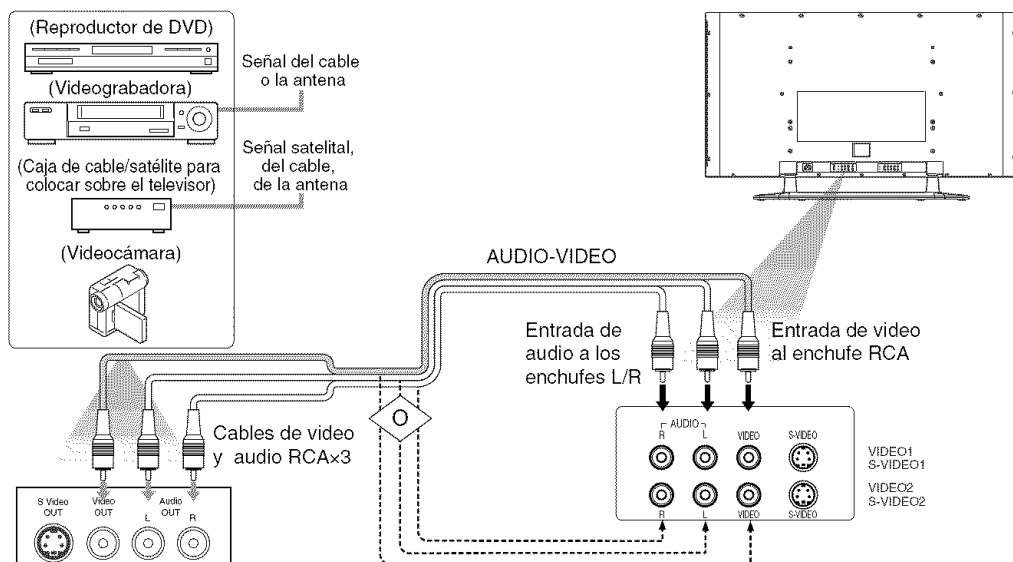

Conexión de la señal S-VIDEO (mejor transferencia de la señal)

Ejemplo de la fuente de la señal de entrada

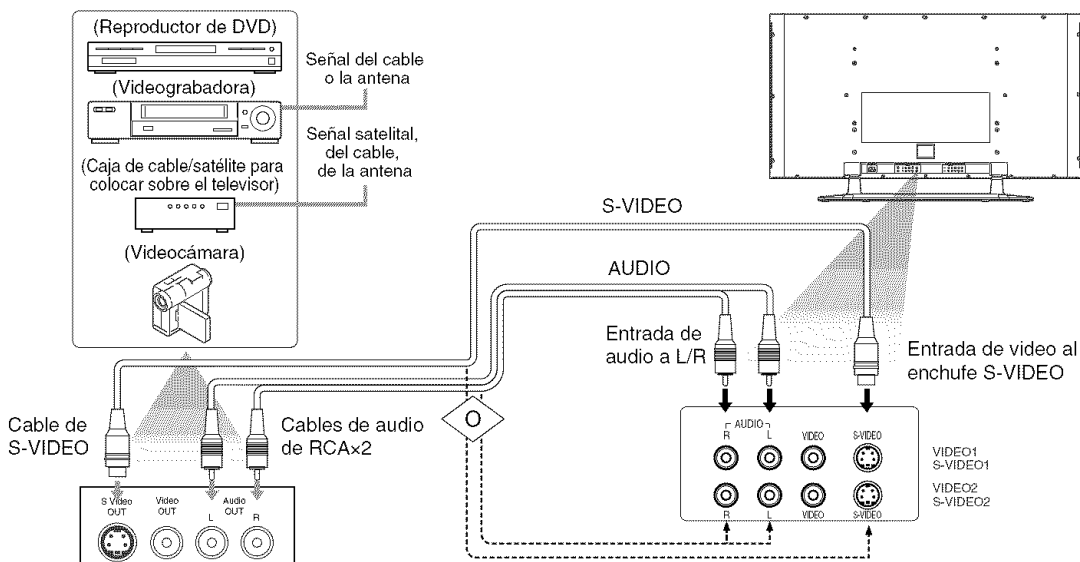

CONEXIÓN DE LOS DISPOSITIVOS A LAS TERMINALES DE ENTRADA DE COMPONENTE

Conecte la salida del dispositivo a las terminales de entrada de la pantalla de plasma como se muestra en los siguientes dibujos.

NOTA:

- Cuando conecta una señal de entrada 480i, conéctela al COMPONENT 1.
- Los cables que se muestran aquí no vienen incluidos con la pantalla de plasma.
- Puede utilizar COMPONENT 2 para las señales de video 480i, 1080i (entrelazada), 480p, 720p (progresiva).

Conexión de la señal de Component 1 (Y, Cb, Cr) (mejor transferencia de la señal)

Las señales 480i (entrelazadas) se pueden conectar al Component 1.

(Ejemplo: Reproductor de DVD)

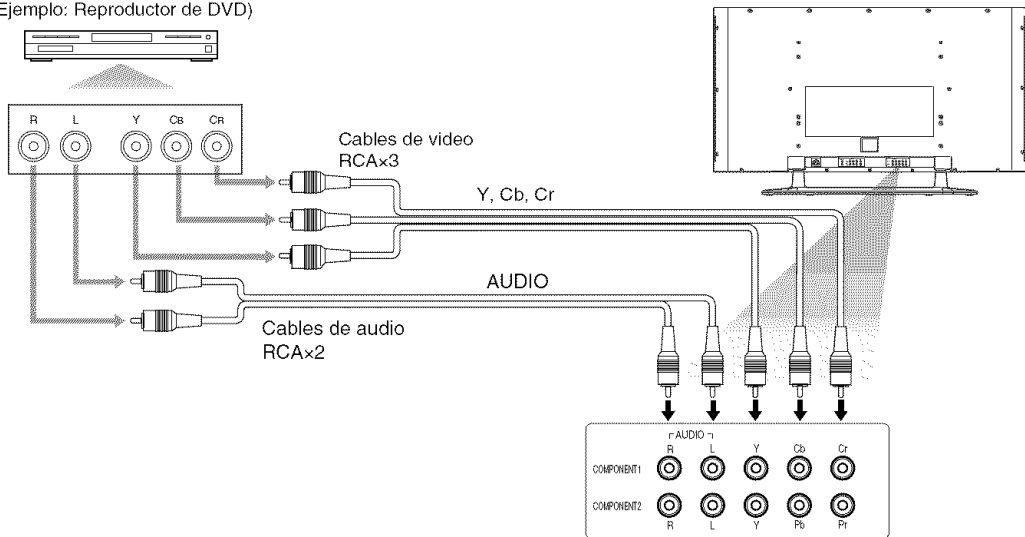

Conexión de la señal de Component 2 (Y, Pb, Pr) (mejor transferencia de la señal)

Las señales 480i, 480p (progresiva), 1080i y 720p (progresiva) se pueden conectar al Component 2.

NOTA:

Usted seleccionará los canales del televisor que se verán en la pantalla de plasma con la caja.

(Ejemplo: Caja para colocar sobre el televisor para televisión digital)

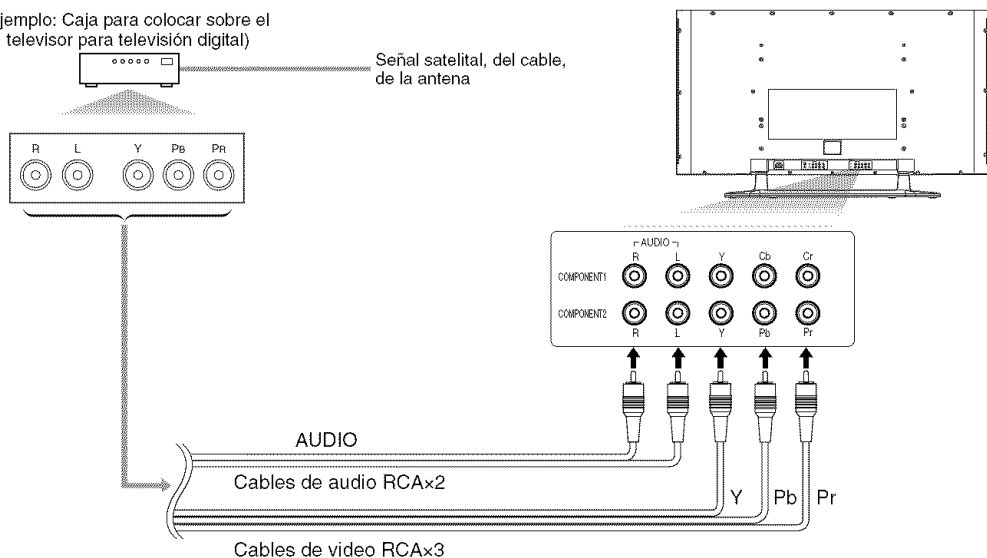

TERMINALES DE ENTRADA EXTERNA

CONEXIÓN DE LA PANTALLA DE PLASMA AL SISTEMA DE AUDIO

NOTA:

Los cables que se muestran aquí no vienen incluidos con la pantalla de plasma.

Conexión de la señal de AUDIO

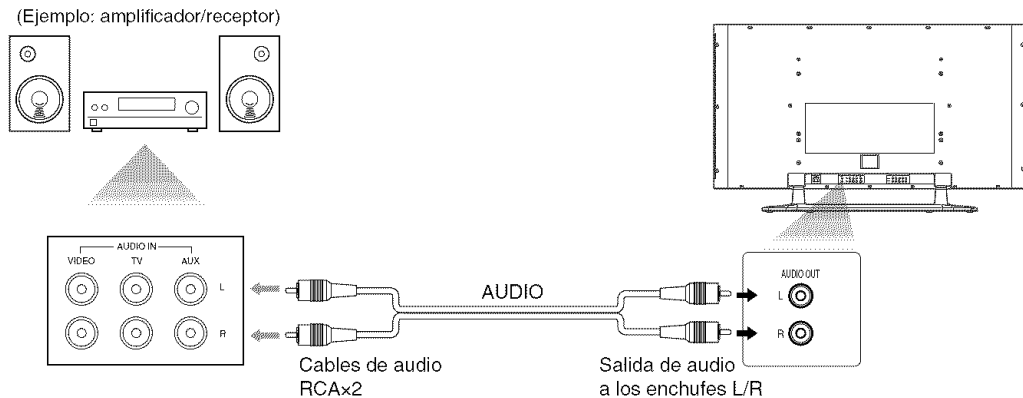

Conecte la AUDIO OUT de la pantalla de plasma a la AUDIO IN en el amplificador/receptor.

CONEXIÓN DEL CABLE DE ALIMENTACIÓN

Conecte el cable de alimentación a la pantalla de plasma luego de conectar las terminales de entrada.

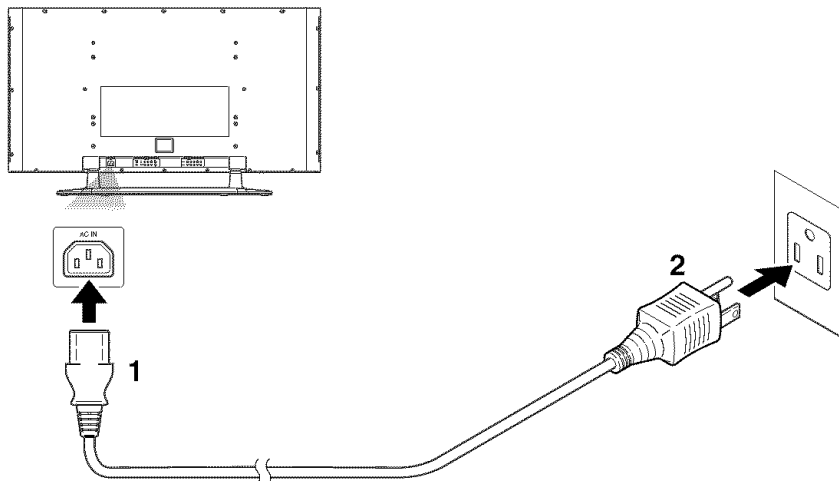

1 Conecte primero el cable de alimentación a la pantalla de plasma.

2 Conecte el cable de alimentación a un tomacorriente de CA (AC).

⚠ PRECAUCIÓN

- No conecte el cable de alimentación a un suministro de energía que no tenga el voltaje indicado de la pantalla de plasma (120V de CA (AC)). El conectar el cable de alimentación a una fuente de alimentación fuera de este rango puede causar un incendio o descargas eléctricas.
- Utilice siempre el cable de alimentación que viene incluido con la pantalla de plasma. No utilice ningún otro cable. Por seguridad, asegúrese de conectar siempre el cable de alimentación a un tomacorriente de CA (AC) de tres clavijas.

FIJACIÓN DE UN SOPORTE DE PARED (VENDIDO POR SEPARADO)

La siguiente es una descripción del método para fijar un soporte de pared a la pantalla de plasma. Cuando realiza esta operación, consulte el manual de instrucciones incluido con el equipo del soporte de pared.

Español

⚠ PRECAUCIÓN

- Cualquier daño causado por intentar instalar incorrectamente la pantalla de plasma no está cubierto por los términos de la garantía de los fabricantes.

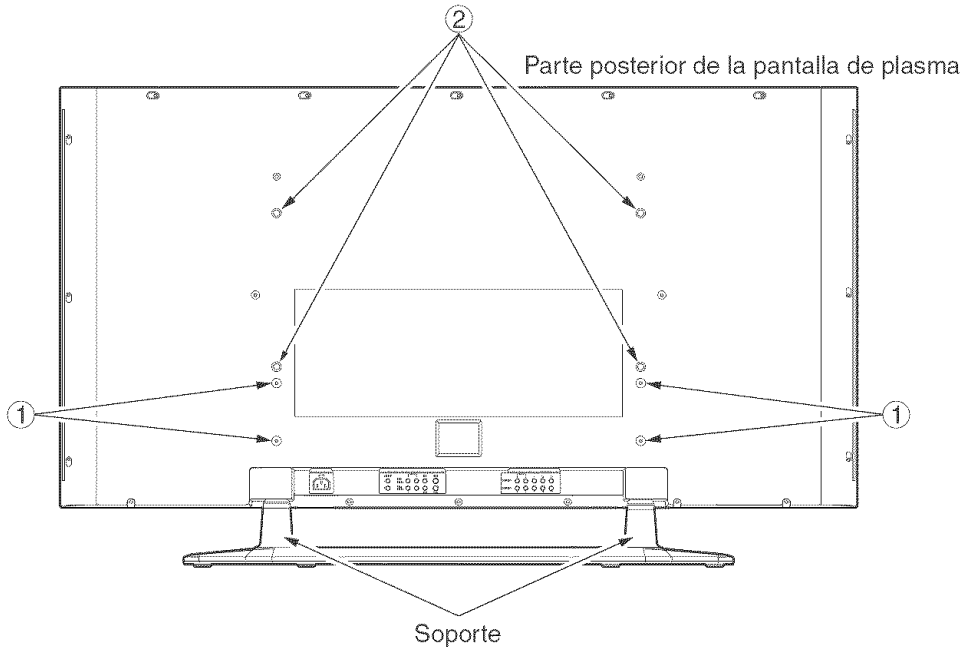

1 Dé vuelta la pantalla de plasma y colóquela con la pantalla hacia abajo en una mesa que tenga un trapo suave cubriéndola.

Coloque la pantalla de plasma de tal forma que los soportes sobresalgan del borde de la mesa.

NOTE:

- Asegúrese de utilizar una mesa que pueda soportar el peso de la pantalla de plasma y que sea más grande que la misma.
- Asegúrese de que la mesa esté en una ubicación estable.

2 Quite los soportes de la pantalla de plasma.

Destornille los tornillos M5 indicados en ① y quite los soportes izquierdos y derechos.

NOTA:

- Los tornillos y los soportes que quitó son necesarios para volver a fijar en el futuro. Asegúrese de guardarlos en un lugar seguro.

3 Adhiera los rieles izquierdos y derechos del televisor a la pantalla de plasma con los tornillos M8 incluidos en el equipo del soporte de pared.

② indica la posición de los agujeros de los tornillos en la pantalla de plasma.

NOTA:

- Utilice sólo los agujeros de los tornillos indicados en ② para instalar la pantalla de plasma.
- Para las instrucciones acerca de cómo adherir los rieles del televisor, consulte el manual de instrucciones incluido en el equipo del soporte de pared.

4 Fije la pantalla de plasma a la pared.

NOTA:

- Cuando esté fijando la pantalla de plasma en la pared, consulte el manual de instrucciones incluido con el soporte de pared.

MANTANIMIENTO

LIMPIEZA DE LA PANTALLA DE PLASMA

Siempre desenchufe la pantalla de plasma del tomacorriente de CA (AC) antes de limpiarla.

Limpie la caja de la pantalla de plasma con un trapo suave previamente humedecido y bien estrujado.

Si la pantalla de la pantalla de plasma está sucia o polvorienta, límpiela con un trapo suave.

NOTA:

No utilice nunca solventes, alcohol ni ningún otro líquido abrasivo para limpiar la pantalla de plasma. Asegúrese siempre de que el área alrededor de las aberturas de ventilación de la pantalla de plasma esté descubierta y limpia. De lo contrario, puede provocar un incendio o una falla prematura en la pantalla de plasma.

ADVERTENCIA

Cómo evitar la persistencia de la imagen en la pantalla de plasma

Las imágenes fijas visualizadas en la pantalla de plasma durante un período prolongado de varias horas pueden provocar un envejecimiento desperejo de los píxeles, lo que daña la pantalla de plasma. El modo de protector de pantalla ayuda a reducir este fenómeno pero, en general, debe tratar de evitar visualizar las imágenes fijas durante períodos prolongados en la pantalla de plasma.

Las imágenes de alta luminiscencia visualizadas en la pantalla de plasma durante más de 60 segundos pueden hacer que las imágenes no desaparezcan de la pantalla. Estas imágenes desaparecerán automáticamente pero llevará su tiempo según la luminiscencia de las imágenes y de cuánto tiempo estuvieron visualizadas en la pantalla.

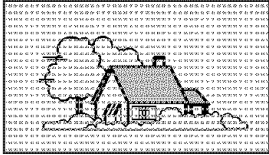
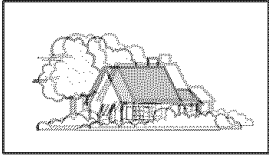
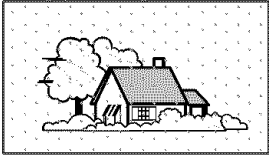
	<p>• RUIDO DE ENCENDIDO: Pueden aparecer puntos negros o rayas horizontales, la imagen puede agitarse o desplazarse lentamente. Generalmente causado por la interferencia de los sistemas de ignición de automóviles, lámparas de neón, taladros eléctricos y otros aparatos eléctricos.</p>
	<p>• IMÁGENES FANTASMAS: Las imágenes fantasmas son causadas por la señal del televisor seguida de dos rutas. Una es la ruta directa y la otra se refleja desde los edificios altos, las colinas o algún otro objeto. Cambiar la dirección o la posición de la antena puede mejorar la recepción. Las imágenes fantasmas también pueden estar causadas por defectos en el sistema de la antena como cables no blindados o varios conjuntos conectados a la misma antena sin utilizar acopladores de antenas múltiples. Las imágenes fantasmas que ocurren cuando la pantalla de plasma está conectada a un sistema de televisión por cable pueden indicar que hay un cable en mal estado o una conexión suelta. Confirme que el cable esté conectado correctamente.</p>
	<p>• NIEVE: Si su receptor está ubicado en una zona limítrofe de una estación de transmisión televisiva en donde la señal es débil, la imagen puede estar afectada por la aparición de pequeños puntos. Cuando una señal es extremadamente débil, es posible que sea necesario instalar una antena especial para mejorar la imagen. Las imágenes con nieve que ocurren cuando la pantalla de plasma está conectada a un sistema de televisión por cable pueden indicar que hay un cable en mal estado o una conexión suelta. Confirme que el cable esté conectado correctamente.</p>
	<p>• INTERFERENCIA DE RADIOFRECUENCIA: La interferencia produce ondas que se mueven o rayas diagonales y en algunos casos, produce la pérdida de contraste en la imagen.</p> <p>• PREVENCIÓN DE UN OBSTÁCULO EN LOS RECEPTORES DE RADIO: Este monitor fue diseñado de acuerdo con las normas clase B de la FCC. Esto es para evitar un problema en los receptores de radio. Si este monitor causa un problema en los receptores de radio, entonces siga los siguientes pasos:</p> <ul style="list-style-type: none"> - Mantenga el monitor alejado de la radio. - Ajuste las antenas de la radio para que el monitor no reciba interferencia. - El cable de la antena de la radio debe estar alejado del monitor. - Utilice un cable coaxial para la antena. <p>Puede verificar si este monitor influye en los receptores de radio apagando todos los otros equipos excepto el monitor. Si tiene problemas para recibir la transmisión radial cuando utiliza el monitor, verifique las instrucciones mencionadas anteriormente.</p>
<p>Las rayas verticales aparecen según el contenido de la pantalla.</p>	<p>• El panel de la pantalla de plasma está iluminando los fósforos por la descarga de una radiación interna. Según el contenido de la pantalla, en raras ocasiones, esto puede producir rayas verticales debido a la falla en la iluminación. Tenga en cuenta que esto no es un malfuncionamiento.</p>

GUÍA EN CASO DE FALLAS

VERIFIQUE ESTOS ITEMS Y PRUEBE ESTAS CORRECCIONES	SÍNTOMA									
	El control remoto no funciona	No hay imagen ni sonido	El sonido está bien, la imagen es mala	Imagen borrosa	Imagen débil	Líneas o rayas en la imagen	La imagen rueda verticalmente	Sin color	Mala imagen	Puntos irregulares en la pantalla
Asegúrese de que las conexiones externas estén correctas.		X	X	X	X	X			X	X
Asegúrese de que el cable de alimentación esté enchufado.	X	X								
Asegúrese de que la Pantalla esté encendida (ON).		X								
Verifique si hay interferencia local			X	X	X		X	X		
Ajuste el control de contraste			X			X				
Ajuste el control de brillo			X							
Ajuste el control de color								X	X	
Ajuste el control de matiz									X	
Ajuste el control de volumen				X						
Verifique las pilas en el control remoto	X									
Es una característica de una pantalla de plasma.										X

Acerca de la interferencia en dispositivos infrarrojos

Tenga en cuenta con anticipación, que el utilizar otros dispositivos infrarrojos (como auriculares inalámbricos infrarrojos) cerca de la pantalla de plasma puede causar interferencia infrarroja.

Acerca de los defectos de los píxeles

Una pantalla de plasma se crea utilizando una colección de píxeles en miniatura. Es posible visualizar más del 99,99% de píxeles válidos, sin embargo, una pequeña fracción de píxeles durante la vida útil del producto puede no iluminar o puede estar iluminada constantemente.

A esto no se lo debe considerar un defecto en la pantalla de plasma.

EESPECIFICACIONES

Características de la pantalla

Tipo	Panel de plasma
Tamaño de la pantalla	42 pulgadas de ancho, panel VGA
Resolución en píxeles	852 (H) × 480 (V)
Colores de salida	16,7 millones
Relación de aspecto de la pantalla	16:9
Ángulo de visión	160 grados
Relación de contraste	1000:1
Brillo	470 cd/m ² (PICO)
Tipo filtro de peine	Separación Y/C de 3 dimensiones
Formato de entrada disponible	720p/1080i/480p/480i (720p/1080i/480p: sólo componente 2)

Características de audio

Salida de sonido	5W + 5W, 10% DAT
Altavoz	Tipo redondo (77mm de diámetro) ×4

Características adicionales

Protector de pantalla	Apagado/lento/rápido
Exhibición en pantalla trilingüe	Inglés/español/francés
Selección de la temperatura de color	Fría/normal/caliente
Memoria de audio/video	Dinámico/manual/noticias/película
Modos del ancho de pantalla	4:3 Estándar, Completo, Ancho, Zoom
Temporizador para dormir	90 minutos
Equipo para el soporte de pared listo	Para VMPLs, SANUS SYSTEMS

Conectores

Entrada de audio/video de componente (1)	Video componente SD /Y, Cb, Cr (RCA x 3) - posterior audio L/R (RCA x 2) - posterior
Entrada de audio/video de componente (2)	Video componente HD /Y, Pb, Pr (RCA x 3) - posterior audio L/R (RCA x 2) - posterior
Entrada de audio/video compuesta (1) S-Video (1)	Video compuesto (RCA x 1) - posterior S-Video (DIN de 4 clavijas) - posterior audio L/R (RCA x 2) - posterior
Entrada de audio/video compuesta (2) S-Video (2)	Video compuesto (RCA x 1) - posterior S-Video (DIN de 4 clavijas) - posterior audio L/R (RCA x 2) - posterior
Salida de audio análoga	audio L/R (RCA x 2) - posterior

General

Entrada de energía	120V ±10%, 60Hz/CA
Consumo de energía	350 W (en espera: 1,3W)
Color exterior	Plateado y gris
Dimensiones (soporte incluido) (ancho x alto x profundidad)	51 3/4 x 31 5/16 x 15 5/16 pulgadas. (1314 x 795 x 389 mm)
Peso	114,2 libras (51,8 kg)

NOTA:

Las especificaciones y el diseño de este producto están sujetos a cambio sin previo aviso.

FUNAI CORPORATION GARANTIA LIMITADA

FUNAI CORP. reparará este producto libre de cargos en los EE.UU. de América, en caso de defectos en los materiales u obra de mano, de la siguiente manera:

DURATION:

Partes: FUNAI CORP. proveerá las partes necesarias para reemplazar las piezas defectuosas sin ningún cargo durante un (1) año a partir de la fecha de la compra original al minorista. Tres (3) años para el panel de plasma. La garantía no cubre algunas piezas y la persistencia de imágenes en la pantalla de plasma.

Mano de obra: FUNAI CORP. proveerá la mano de obra necesaria sin cargos por un período de noventa (90) días a partir de la fecha de compra original al minorista.

LIMITES Y EXCLUSIONES:

ESTA GARANTIA ES EXTENSIVA SOLAMENTE AL COMPRADOR ORIGINAL DEL MINORISTA. UN RECIBO DE COMPRA U OTRA PRUEBA DE LA COMPRA ORIGINAL SERÁ REQUERIDA JUNTO CON EL PRODUCTO PARA OBTENER SERVICIO CUBIERTO POR ESTA GARANTIA.

Esta garantía no será extendida a ninguna otra persona o cesionario.

Esta garantía queda anulada y no tendrá efecto si cualquier número serial del producto es alterado, reemplazado, mutilado o faltante, o si un centro de servicio no autorizado intenta realizar reparaciones. Esta garantía limitada de FUNAI CORPORATION no es aplicable a cualquier producto que no haya sido comprado y usado en los Estados Unidos de América.

Esta garantía solamente cubre fallas debido a defectos en los materiales o mano de obra que hayan ocurrido durante el uso normal del producto. Por lo tanto no cubre daños ocurridos durante su transporte, o fallas causadas por su reparación, alteración o productos no provistos por FUNAI CORP., o daños que resulten de accidentes, mal uso, abuso, maltrato, uso indebido, alteración, instalación defectuosa, mantenimiento incorrecto, uso comercial como en hoteles, renta u oficinas, o daños como consecuencia de incendio, inundación, rayos u otros casos de fuerza mayor.

ESTA GARANTIA NO CUBRE LOS MATERIALES DE EMPAQUE, NINGUN ACCESORIO (EXCEPTO EL CONTROL REMOTO), NINGUNA PARTE COSMETICA, PARTES COMPLETAS DE MONTAJE, DEMOSTRACION O MODELOS DE EXHIBICION.

FUNAI CORP. Y SUS REPRESENTANTES O AGENTES NO SERAN SOMETIDOS BAJO NINGUN CONCEPTO A NINGUNA RESPONSABILIDAD POR DAÑOS GENERALES, INDIRECTOS O COMO CONSECUENCIA, ORIGINADOS U OCASIONADOS POR EL USO O LA INCAPACIDAD DE USAR ESTE PRODUCTO. ESTA GARANTIA ES EMITIDA EN LUGAR DE CUALQUIER OTRA GARANTIA, EXPRESA O IMPLICITA, Y DE CUALQUIER OTRA RESPONSABILIDAD DE PARTE DE FUNAI.

CUALQUIER OTRA GARANTIA INCLUYENDO LA GARANTIA DE COMERCIALIZACION, Y APTITUD PARA UN OBJETIVO EN PARTICULAR, QUEDA POR LA PRESENTE RECHAZADA POR FUNAI Y SUS REPRESENTANTES EN LOS ESTADOS UNIDOS DE AMERICA. CUALQUIER INSPECCION Y REPARACION BAJO GARANTIA DEBERA SER REALIZADA POR EL CENTRO DE SERVICIO AUTORIZADO DE FUNAI. ESTA GARANTIA ES VALIDA CUANDO EL APARATO ES LLEVADO A UN LUGAR DE SERVICIO AUTORIZADO FUNAI.

EL PRODUCTO DEBERA LLEGAR ACOMPAÑADO POR UNA COPIA DEL RECIBO ORIGINAL DE COMPRA. SI NO SE AGREGA NINGUN COMPROBANTE DE LA COMPRA, LA GARANTIA NO TENDRA VALIDEZ Y LOS GASTOS DE REPARACION SERAN CARGADOS AL CLIENTE.

IMPORTANTE:

ESTA GARANTIA LIMITADA LE OTORGA A USTED DERECHOS LEGALES ESPECIALES. POSIBLEMENTE USTED TENGA OTROS DERECHOS QUE VARIAN DE ACUERDO AL ESTADO EN QUE VIVE. SI, EN CUALQUIER MOMENTO DURANTE EL PERIODO DE GARANTIA USTED SE VE IMPEDIDO DE SENTIRSE SATISFECHO CON LA REPARACION DE ESTE PRODUCTO, POR FAVOR CONTACTE A FUNAI CORP.

ATENCIÓN:

FUNAI CORP. SE RESERVA EL DERECHO A MODIFICAR CUALQUIER PARTE DEL DISEÑO DE ESTE PRODUCTO SIN PREVIO AVISO.

Para localizar su Centro de Servicio Autorizado Funai más cercano o los procedimientos generales de servicio, por favor llame al 1-800-605-8453 o escriba a:

FUNAI CORPORATION, INC.
SERVICE CENTER
19900 Van Ness Avenue, Torrance, CA 90501
Tel :1-800-605-8453
<http://www.funai.us>

Head Office: 100 North Street, Teterboro, NJ 07608

NO TRANSPORTE SU UNIDAD A LA DIRECCIÓN DE TETERBORO, POR FAVOR.



E
C
R
A
N
P
L
A
S
M
A

Manuel de l'utilisateur **F42PDME**

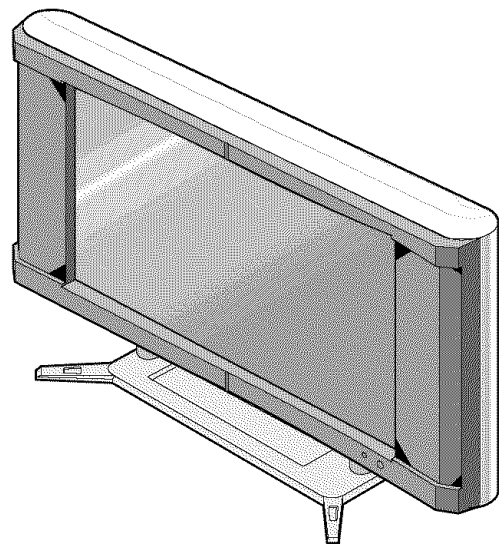

Avant de pouvoir visionner une image sur l'écran plasma, connecter d'abord l'appareil à une source vidéo externe. Se reporter à la page 18 du manuel de l'utilisateur.

SI APRES LA LECTURE DE CE MANUEL, VOUS AVEZ BESOIN D'UNE AIDE SUPPLEMENTAIRE POUR L'INSTALLATION OU LE FONCTIONNEMENT DE CET APPAREIL, VEUILLEZ COMPOSER LE NUMERO D'APPEL GRATUIT 1-800-605-8453 OU CONSULTEZ NOTRE SITE INTERNET <http://www.funai.us>.

AVERTISSEMENT :

POUR RÉDUIRE LES RISQUES D'INCENDIE OU DE CHOC ÉLECTRIQUE, NE PAS EXPOSER CET APPAREIL À LA PLUIE OU À L'HUMIDITÉ



ATTENTION

**RISQUE DE CHOC ÉLECTRIQUE
NE PAS OUVRIR**



ATTENTION :

AFIN DE RÉDUIRE LE RISQUE DE CHOC ÉLECTRIQUE, N'ENLEVEZ PAS LE CAPOT (OU L'ARRIÈRE). NE CONTIENT AUCUNE PIÈCE RÉPARABLE PAR L'UTILISATEUR. CONFIER L'ENTRETIEN À UN TECHNICIEN QUALIFIÉ.



CE SYMBOLE INDIQUE LA PRÉSENCE DANS L'APPAREIL D'UNE TENSION ÉLECTRIQUE DANGEREUSE SUSCEPTIBLE DE CAUSER UN CHOC ÉLECTRIQUE.



CE SYMBOLE INDIQUE QUE DES INSTRUCTIONS IMPORTANTES DE FONCTIONNEMENT ET D'ENTRETIEN SE TROUVENT DANS LA DOCUMENTATION FOURNIE AVEC L'APPAREIL.

Avertissements importants apposés à l'endos de l'appareil.

MESURES IMPORTANTES DE SÉCURITÉ

1. Lisez ces instructions.
2. Conservez ces instructions.
3. Tenez compte de tous les avertissements.
4. Suivez toutes les instructions.
5. N'utilisez pas l'appareil à proximité de l'eau.
6. Nettoyez uniquement à l'aide d'un chiffon sec.
7. Veillez à ne pas obstruer les ouvertures d'aération. Procédez à l'installation conformément aux instructions du fabricant.
8. N'installez pas l'appareil à proximité d'une source de chaleur (radiateur, bouche d'air chaud, poêle etc.) ou de tout autre appareil (y compris les amplificateurs) produisant de la chaleur.
9. Ne modifiez pas l'objectif sécuritaire de la prise polarisée ou de mise à la terre. Une prise polarisée comporte deux fiches dont l'une est plus large que l'autre. Une prise de terre comporte deux fiches plus une fiche de mise à la terre. La fiche large ou la fiche de terre sont destinées à vous protéger. Si la prise mâle fournie n'est pas compatible avec votre prise murale, cette dernière est obsolète et doit être remplacée par un électricien.
10. Protégez le cordon d'alimentation de façon à éviter qu'il ne soit pétéiné ou pincé, surtout au niveau des prises d'alimentation, des raccordements et de leurs points de sortie de l'appareil.
11. N'utilisez que les accessoires recommandés par le fabricant.
12. N'utilisez l'appareil qu'avec le support à roulettes, le pied, le trépied, la fixation murale ou la table recommandés par le fabricant ou livrés avec l'appareil. Si vous utilisez un support à roulettes, prenez garde en déplaçant l'ensemble support/appareil, afin d'éviter toute blessure liée à un renversement.
13. Débranchez l'appareil lors des orages ou des périodes d'inutilisation prolongées.
14. Confiez toute les interventions d'entretien à du personnel qualifié. Une intervention est requise lorsque l'appareil a été endommagé de quelque manière que ce soit. Exemples de dommages nécessitant une intervention : le câble d'alimentation ou la prise sont endommagés, du liquide a été renversé sur l'appareil ou des objets sont tombés à l'intérieur, l'appareil a été exposé à la pluie ou l'humidité, l'appareil ne fonctionne pas correctement ou il est tombé.
15. L'appareil ne doit pas être exposé à des projections de liquide, et aucun objet contenant un liquide (vase, par exemple) ne doit être placé sur l'appareil. Pour réduire les risques d'incendie ou de choc électrique, ne pas exposer cet appareil à la pluie ou à l'humidité.



INTERFÉRENCES RADIO-TÉLÉVISION

Cet appareil a été testé et il respecte les limites imposées aux appareils numériques de Classe B, conformément au chapitre 15 de la réglementation FCC. Ces limites offrent une protection raisonnable contre les interférences nocives en milieu résidentiel. Cet appareil génère, utilise et peut émettre de l'énergie en radiofréquence. De plus, il peut causer des interférences nuisibles aux communications radio. L'absence d'interférences dans une installation spécifique n'est cependant pas garantie. Si ce matériel provoque effectivement des interférences gênant la réception radio ou télévisuelle (l'appareil sera successivement éteint puis rallumé pour prouver ces interférences), nous recommandons à l'utilisateur de tenter de corriger les interférences une par une en appliquant les mesures nécessaires parmi les suivantes :

- 1) Réorientez ou déplacez l'antenne de réception.
- 2) Augmentez l'espace séparant l'appareil et les récepteurs concernés.
- 3) Utilisez des circuits d'alimentation électrique séparés pour l'appareil et les récepteurs concernés.
- 4) Consultez votre revendeur ou un technicien radio/télévision expérimenté.

Cet appareil numérique de la classe B est conforme à la norme NMB-003 du Canada.

AVERTISSEMENT DE LA FCC - Cet appareil peut générer ou utiliser l'énergie des radiofréquences. Une modification de cet appareil peut causer des interférences gênantes, sauf si cette modification est expressément autorisée par le manuel d'instruction. En cas de modification non autorisée de cet appareil, l'utilisateur est susceptible de se voir retirer l'autorisation de le faire fonctionner.

Le numéro de série de ce produit est situé à l'arrière de l'unité. Ce numéro de série est unique. Notez ici ce numéro ainsi que toute autre information importante, et conservez ce livret comme preuve d'achat. L'identification en cas de vol sera facilitée.

Date d'achat		Numéro de téléphone	
Revendeur		Numéro du modèle	
Adresse du revendeur		Numéro de série	

Nous vous remercions d'avoir acheté cet écran plasma.

Assurez-vous de lire le présent manuel avant d'utiliser l'écran plasma, et soyez particulièrement attentif aux instructions de sécurité qu'il contient.

Après lecture de ce manuel, conservez-le dans un endroit sûr et accessible pour utilisation ultérieure.

Déplacement de l'écran plasma

En raison du poids de cet écran plasma, deux personnes sont nécessaires pour le déplacer. Les deux personnes doivent s'assurer qu'elles prennent bien le dessus de l'écran d'une main et la base de l'autre, comme illustré ci-dessous.

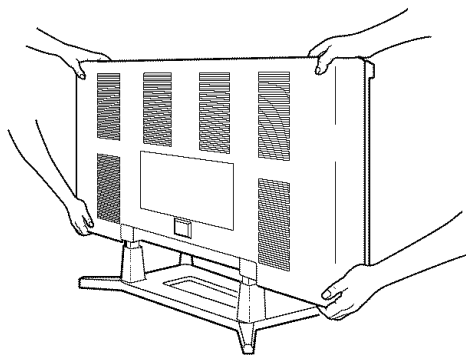

Accessoires en option

Pour fixer l'écran plasma sur un mur, l'accessoire suivant est disponible :

VISIONMOUNT™ Fixation murale pour téléviseur à écran plat, fabriquée par SANUS SYSTEMS, pour téléviseurs à écran plat grand format (32" à 60"). Veuillez vous reporter page 21 pour les instructions de fixation de l'écran plasma.

REMARQUE :

Les fixations murales ne sont pas fournies avec l'écran plasma.

▲ ATTENTION

- Le présent modèle PDP F42PDME ne peut être utilisé qu'avec le modèle VMPL de fixation murale fournie par Sanus Systems. Une utilisation avec un autre modèle de fixation murale peut s'avérer instable et provoquer des accidents.
- Lors du montage de l'écran plasma avec la fixation murale Sanus Systems, assurez-vous de le fixer sur les montants en bois à l'intérieur du mur. Le non-respect de cette instruction peut être source d'instabilité et provoquer des accidents.
- Veuillez consulter la notice d'utilisation fournie avec le kit de fixation murale pour plus de détails durant le montage de l'écran sur le mur.

À propos du présent manuel

- Les noms de produits et de sociétés cités dans le présent manuel sont des marques commerciales ou des marques déposées appartenant à leurs propriétaires respectifs.
- Un soin tout particulier a été apporté pour garantir l'exactitude des informations contenues dans le présent manuel à la date d'impression. Toutefois, ces informations peuvent être modifiées sans avertissement préalable.
- Assurez-vous de lire soigneusement ce manuel et de suivre toutes les instructions qu'il contient. Nous ne pouvons être tenus pour responsables des dommages résultant d'une utilisation ou une manipulation impropre de ce produit.
- Toute reproduction de tout ou partie du présent manuel, par quelque moyen que ce soit, est interdite.

SOMMAIRE

MESURES IMPORTANTES DE SÉCURITÉ	2
ACCESSOIRES FOURNIS	5
MISE EN PLACE DES PILES DANS LA TÉLÉCOMMANDE	5
PORTÉE DE LA TÉLÉCOMMANDE	5
NOMS DES COMPOSANTS	6
UNITÉ PRINCIPALE	6
TÉLÉCOMMANDE	7
FONCTIONNEMENT DE L'ÉCRAN PLASMA	8
OPÉRATIONS DE BASE	8
SÉLECTION DU SIGNAL D'ENTRÉE	9
SÉLECTION DU RAPPORT D'IMAGE (SCREEN MODE)	10
IMAGE FIXE	11
SOMMEIL	11
NAVIGATION DANS LE MENU DE RÉGLAGE	12
Organisation du menu de réglage	12
ENTRÉE DANS LE MENU DE CONFIG.	13
SÉLECTION IMAGE	13
Réglage automatique des paramètres de l'image	14
Réglage manuel des paramètres de l'image	14
Initialisation des paramètres	14
RÉGLAGE FENÊTRE	15
SÉLECTION DE LA LANGUE D'AFFICHAGE	15
SÉLECTION DE L'ÉCONOMISEUR ET DU FOND D'ÉCRAN	16
Choix de l'économiseur d'écran	16
Choix de la couleur de fond de l'écran	16
BORNES D'ENTRÉE EXTERNES	17
RACCORDEMENT D'APPAREILS SUR LES BORNES D'ENTRÉE AV	18
Raccordement d'un signal VIDEO (transfert basique du signal)	18
Raccordement d'un signal S-VIDEO (meilleure transmission du signal)	18
RACCORDEMENT D'APPAREILS SUR LES BORNES D'ENTRÉE DE COMPOSANTS ..	19
Raccordement de signal (Y, Cb, Cr) sur Component 1 (Meilleur transfert du signal) ..	19
Raccordement de signal (Y, Pb, Pr) sur Component 2 (Meilleur transfert du signal) ..	19
RACCORDEMENT DE L'ÉCRAN PLASMA À UN SYSTÈME AUDIO	20
Raccordement de signal AUDIO	20
BRANCHEMENT DU CÂBLE D'ALIMENTATION	20
UTILISATION D'UN SUPPORT DE FIXATION MURALE (VENDU SÉPARÉMENT) .	21
ENTRETIEN	22
NETTOYAGE DE L'ÉCRAN PLASMA	22
AVERTISSEMENT	22
GUIDE DE DÉPANNAGE	23
SPÉCIFICATIONS	25
FUNAI CORPORATION GARANTIE LIMITÉE	26

ACCESSOIRES FOURNIS

Les accessoires suivants sont livrés avec le produit :
Assurez-vous qu'ils sont bien présents.

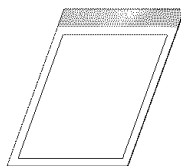
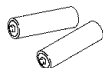
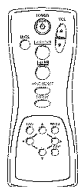
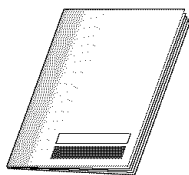

- Manuel de l'utilisateur (1EMN20189) Télécommande (NE802UD) 2 piles AA Guide d'installation (1EMN20190) Câble d'alimentation (WBC0202H0001)

REMARQUES:

En cas d'absence de l'un de ces accessoires, veuillez contacter votre revendeur.

MISE EN PLACE DES PILES DANS LA TÉLÉCOMMANDE

- 1** Ôtez le couvercle arrière du boîtier de la télécommande en exerçant une pression vers le bas sur la languette du couvercle.

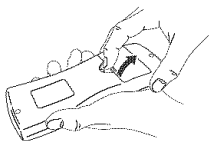

- 2** Insérez deux piles de type AA dans le compartiment, en respectant bien les polarités indiquées à l'intérieur de ce dernier.

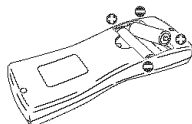

- 3** Remplacez le couvercle arrière de la télécommande.

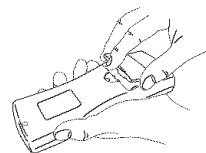

REMARQUES:

- Ne mélangez pas des piles neuves et des piles usées.
- N'utilisez pas de piles de marques ou de types différents.
- Utilisez toujours des piles neuves.
- Ne tentez jamais de charger, brûler ou ouvrir des piles électriques.

PORTÉE DE LA TÉLÉCOMMANDE

Utilisez la télécommande à l'intérieur d'un angle de 30 degrés de part et d'autre du capteur infrarouge de l'unité principale. La télécommande fonctionne à plusieurs mètres de distance de l'unité principale.

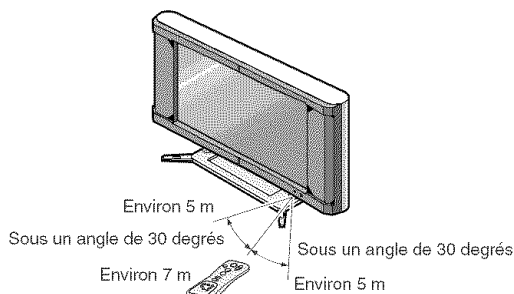

REMARQUES:

D'autres dispositifs utilisant des rayons infrarouges, la lumière du soleil, les éclairages fluorescents etc. peuvent avoir un effet sur la portée et l'efficacité de la télécommande. Positionnez l'écran plasma de façon à réduire ces interférences au minimum.

NOMS DES COMPOSANTS

UNITÉ PRINCIPALE

Avant

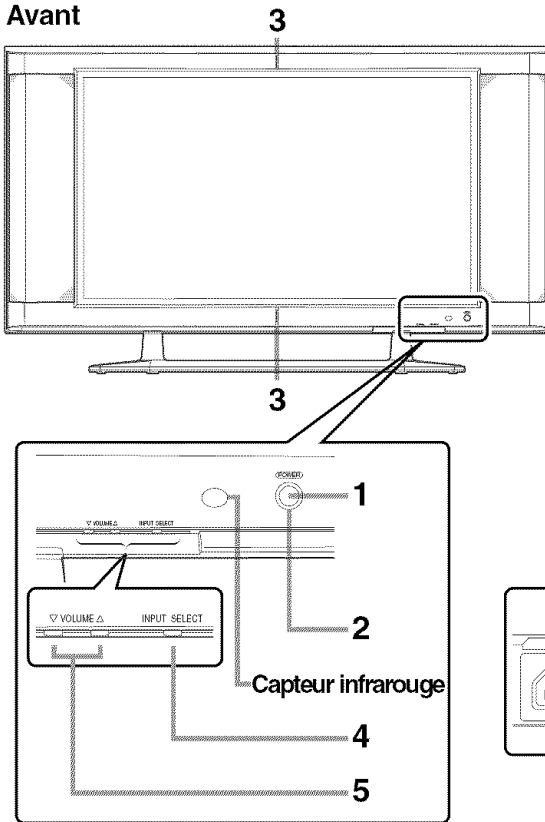

Arrière

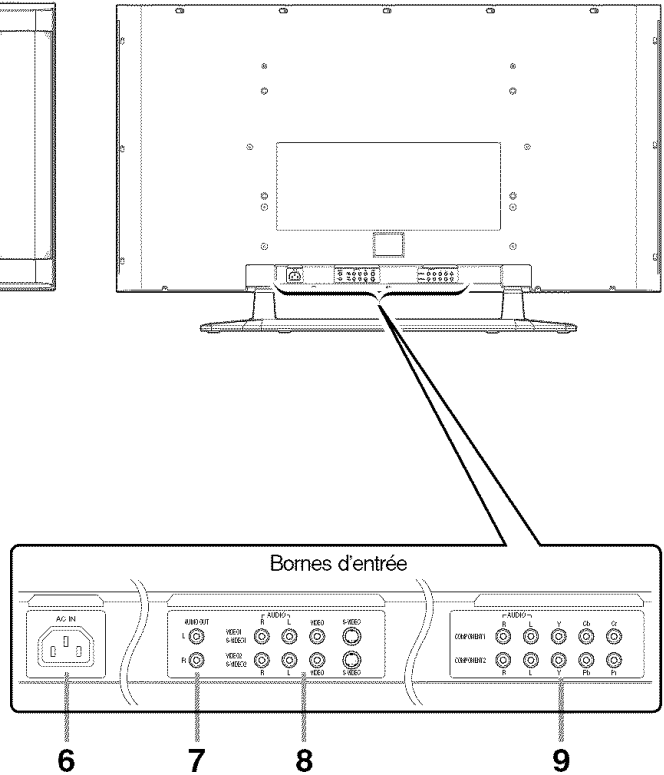

- 1 Bouton POWER** : Met l'appareil sous tension (ON) ou en mode veille (STANDBY).
- 2 Témoin de marche POWER** : Allumé (lumière bleue) lorsque l'appareil est en mode veille. Allumé (lumière verte) quand l'appareil est sous tension (ON).
- 3 Témoin de marche STANDBY** : Allumé lorsque l'appareil est en mode veille. Éteint lorsque l'appareil est sous tension (ON).
- 4 Bouton INPUT SELECT** : Sélectionne le type d'entrée.
- 5 Bouton VOLUME ▲(haut) / ▼(bas)** : Augmente ou baisse le volume.
- 6 Borne AC IN** : Borne de branchement du câble d'alimentation destiné à une prise standard en courant alternatif (AC).
- 7 AUDIO OUT** : Sorties audio.
- 8 AUDIO/VIDEO/S-VIDEO** : Entrées pour un signal audio et vidéo. Vous avez le choix entre VIDEO et S-VIDEO.
- 9 COMPONENT** : Entrées destinées aux composants. Il est possible de connecter un signal Y-Cb-Cr entrelacé sur component 1, ou un signal Y-Pb-Pr progressif ou entrelacé sur component 2.

TÉLÉCOMMANDE

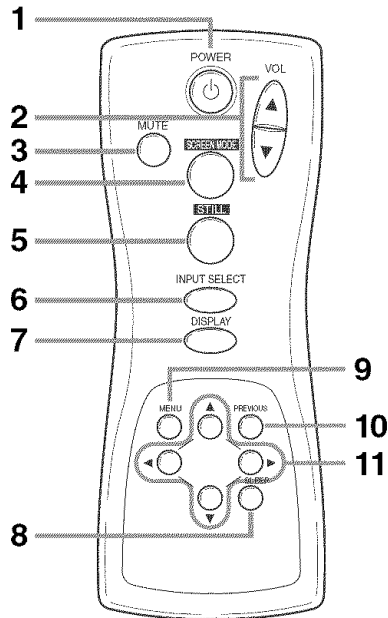

- 1** **Bouton POWER** : Met l'appareil sous tension (ON) ou en mode veille (STANDBY).
- 2** **Bouton VOL ▲(haut) / ▼(bas)** : Augmente ou baisse le volume.
- 3** **Bouton MUTE** : Coupe le son ou sous tension.
- 4** **Bouton SCREEN MODE** : Sélectionne les rapports d'image disponibles pour l'écran.
- 5** **Bouton STILL** : Fige l'image affichée à l'écran.
- 6** **Bouton INPUT SELECT** : Sélectionne le type d'entrée.
- 7** **Bouton DISPLAY** : Affiche à l'écran le nom de l'entrée sélectionnée.
- 8** **Bouton SLEEP** : Règle le minuteur de mise en veille automatique.

- 9** **Bouton MENU** : Donne accès au menu de réglage et à diverses options de réglage.
- 10** **Bouton PREVIOUS** : Remonte d'un niveau dans le menu de réglage.
- 11** **Boutons ▲(haut) / ▼(bas)** : Permettent de sélectionner les divers modes dans le menu de réglage.
Boutons ◀(gauche) / ▶(droite) : Sélectionnent et fixent les valeurs pour les différents réglages.
Bouton ►(entrée) : Permet également de valider une sélection.

FONCTIONNEMENT DE L'ÉCRAN PLASMA

OPÉRATIONS DE BASE

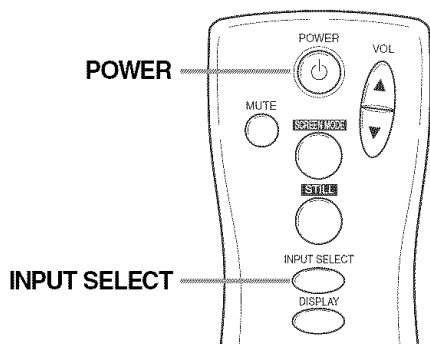

Vous trouverez ci-dessous une description simple de la procédure de mise sous tension (ON) et de mise en veille (STANDBY) de l'écran, et la procédure de sélection du signal d'entrée.

La présente procédure s'applique à la télécommande ; les boutons **POWER**, **INPUT SELECT** et **VOLUME** de l'écran plasma fonctionnent de manière similaire.

1 Appuyez sur le bouton **POWER**.

Vérifiez que le témoin lumineux de STANDBY est allumé avant d'appuyer sur **POWER**. L'appareil s'allume et le témoin lumineux POWER de l'unité principale passe au vert. Le témoin STANDBY de l'unité principale s'éteint.

REMARQUES:

- Un délai de 8 secondes environ après la mise sous tension (ON) est nécessaire pour obtenir un affichage à l'écran. Ce délai est normal.

2 Sélectionnez le signal d'entrée en pressant le bouton **INPUT SELECT**.

Chaque fois que vous changez de type d'entrée, le nom de l'entrée choisie s'affiche à l'écran pendant environ 4 secondes.

REMARQUES:

- "Pas de signal" s'affiche à l'écran si l'entrée sélectionnée n'envoie pas de signal et qu'aucun message n'est en cours d'affichage à l'écran (réglage du volume, menu de réglage etc.).
- En cas d'absence de signal vidéo, et si aucune commande n'a été transmise via la télécommande ou les boutons de l'unité principale pendant les dernières 15 minutes, la fonction d'extinction automatique est activée et l'écran passe en veille.

3 Réglez le volume et la taille de l'écran à votre convenance.

Réglez le volume (touche **VOL ▲ / ▼**), le rapport de l'image (touche **SCREEN MODE**) et les caractéristiques de l'image (touche **MENU**).

REMARQUES:

- Lors du réglage du volume avec le bouton **VOL ▲ / ▼**, un message identique à celui ci-dessous s'affiche à l'écran. Ce message disparaît 4 secondes environ après la fin du réglage.



- Si vous activez le mode silence (MUTE), un message clignote lentement à l'écran. Le clignotement s'arrête si vous pressez n'importe quel autre bouton.



- Pour rétablir le son, pressez de nouveau le bouton **MUTE** ou pressez le bouton **VOL ▲ / ▼**.
- Si vous appuyez sur l'un des boutons **PREVIOUS**, **▲**, **▼**, **▶** ou **◀** dans un mode autre que celui du réglage de l'image, un message identique à celui ci-dessous s'affiche.



4 Pressez le bouton **POWER** pour mettre l'appareil en mode STANDBY.

Le témoin lumineux POWER de l'unité principale passe au bleu et le témoin de STANDBY s'allume.

REMARQUES:

- Il n'est pas possible de remettre sous tension (ON) l'appareil pendant les 3 secondes suivant sa mise en veille. Ne mettez pas l'appareil en veille (STANDBY) puis de nouveau sous tension (ON) dans un court intervalle de temps.
- Le bouton **POWER** met simplement l'écran en mode veille (STANDBY). Pour éteindre complètement l'écran, il est nécessaire de débrancher le cordon d'alimentation de la prise d'alimentation électrique.

SÉLECTION DU SIGNAL D'ENTRÉE

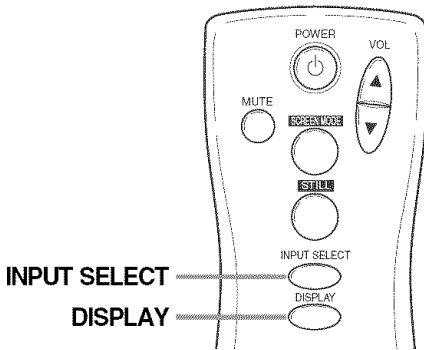

La présente procédure s'applique à la télécommande. Cependant le bouton **INPUT SELECT** de l'écran plasma fonctionne de manière similaire.

Affichage du signal d'entrée en cours

1 Appuyez sur le bouton **DISPLAY**.

Le nom du signal d'entrée en cours s'affiche à l'écran.

Aux 1

2 Pour effacer le nom du type d'entrée, pressez de nouveau sur le bouton **DISPLAY** ou patientez environ 4 secondes.

REMARQUES:

- Pour afficher de nouveau le nom du terminal d'entrée, pressez de nouveau sur le bouton **DISPLAY**.

Sélection du signal d'entrée

1 Pressez le bouton **INPUT SELECT** pour sélectionner le signal d'entrée.

Chaque fois que vous changez le type d'entrée, le nom de l'entrée choisie s'affiche à l'écran pendant environ 4 secondes.

Le cycle de sélection des terminaux d'entrée du bouton **INPUT SELECT** est le suivant :

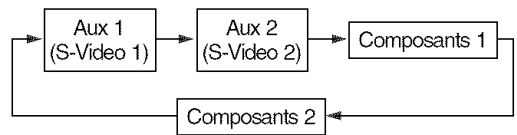

REMARQUES:

- Le mode **MUTE** est activé de façon temporaire pendant la sélection du signal d'entrée.
- La prise **S-VIDEO1** est prioritaire sur **VIDEO 1** (Aux 1) ; de même **S-VIDEO 2** est prioritaire sur **VIDEO 2** (Aux 2). Par conséquent, si deux signaux sont présents simultanément sur les bornes **VIDEO** et **S-VIDEO**, c'est le signal **S-VIDEO** qui s'affiche. Si le câble **S-VIDEO** n'est pas raccordé au moniteur, c'est le signal **VIDEO** qui est affiché.
- Les signaux de type **480i** (entrelacé) peuvent être branchés sur les prises **COMPONENT 1** (Composants) et 2. La prise **COMPONENT 2** accepte les formats d'affichage suivants : **480i**, **480p** (progressif), **1080i** et **720p** (progressif). Lorsque l'un de ces signaux vidéo est détecté, son format s'affiche après le nom de la borne d'entrée en cours, comme suit :

Composants 2
480i

- " Pas de signal " s'affiche à l'écran en l'absence de tout signal vidéo et message de réglage du volume, du menu de réglage etc. Si au bout de 10 secondes il n'y a toujours pas de signal vidéo, le message "Pas de signal" se déplace lentement à l'écran.
- En cas d'absence de signal vidéo, ou si aucune commande n'a été transmise via la télécommande ou les boutons de l'unité principale pendant les dernières 15 minutes, la fonction d'extinction automatique est activée et l'écran passe en veille.

SÉLECTION DU RAPPORT D'IMAGE (SCREEN MODE)

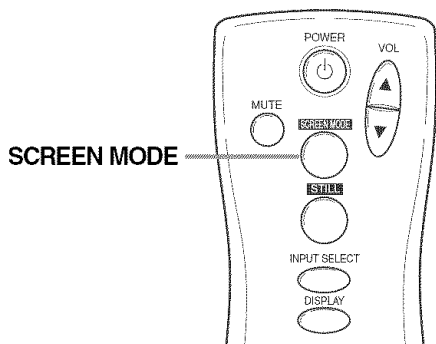

En changeant le rapport d'aspect de l'écran, vous pouvez choisir la manière suivant laquelle vous souhaitez voir l'image.

- 1** Pressez le bouton **SCREEN MODE** pour afficher le mode en cours.
- 2** Pressez le bouton **SCREEN MODE** une deuxième fois pour changer le mode.

Chaque fois que vous changez le mode d'affichage de l'image, le nom du mode choisi s'affiche à l'écran pendant environ 4 secondes. Le bouton **SCREEN MODE** propose les modes d'affichage dans l'ordre suivant.

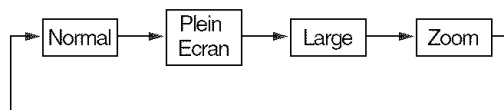

REMARQUES:

- Le mode de Sourdine est activé de façon temporaire pendant la sélection du signal d'entrée.
- Seuls les modes "Normal" et "Zoom" sont disponibles pour l'affichage de signaux vidéo de type 1080i et 720p branchés sur l'entrée COM-PONENT 2

Mode	Image	Explication
Normal	<p>The diagram shows a central circle representing the image. It is surrounded by four smaller circles. The entire scene is enclosed in a rectangular frame with vertical black bars on the left and right sides, indicating a 4:3 aspect ratio.</p>	Normal affiche une image 4:3 à sa taille 4:3 normale. L'image provenant de signaux vidéo 1080i et 720p sera affichée au format 16:9.
Plein Ecran	<p>The diagram shows a central circle representing the image. It is surrounded by four smaller circles. The entire scene is enclosed in a rectangular frame that is wider than it is tall, indicating the image has been stretched horizontally to fill the screen.</p>	Plein Ecran affiche une image 4:3 au format 16:9, en l'allongeant horizontalement de façon à remplir l'écran.
Large	<p>The diagram shows a central circle representing the image. It is surrounded by four smaller circles. The entire scene is enclosed in a rectangular frame that is wider than it is tall, but the image is slightly smaller than in the 'Plein Ecran' mode, indicating some horizontal elongation and slight cropping at the top and bottom.</p>	Large affiche une image 4:3 au format 16:9, avec une élongation horizontale moindre car l'image est légèrement coupée en haut et en bas.
Zoom	<p>The diagram shows a central circle representing the image. It is surrounded by four smaller circles. The entire scene is enclosed in a rectangular frame that is wider than it is tall. The image is significantly larger than in the other modes, indicating magnification, with some top and bottom cropping.</p>	Zoom grandit la totalité de l'image 4:3 pour remplir l'écran, sans élongation horizontale mais en coupant de façon plus importante les bords supérieur et inférieur. Utiliser ce mode pour visualiser en plein écran le contenu d'une image 4:3 de type letterbox (entre bords noirs). Une image 16:9 sera agrandie de façon similaire, mais dans une moindre mesure.

IMAGE FIXE

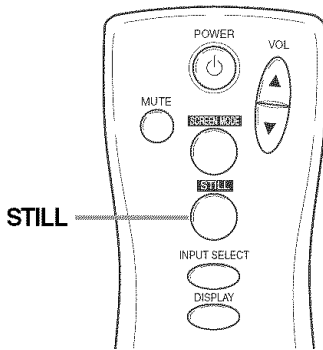

Pour figer l'image à l'écran.

1 Appuyez sur le bouton **STILL**.

Le mode affichage statique est activé et l'image affichée à l'écran est figée.

Image fixe

REMARQUES:

- En mode d'affichage statique, le message "Image fixe" clignote lentement à l'écran.
- Le son est également automatiquement coupé.
- Le mode Image fixe n'est pas accessible en absence de signal vidéo ou pendant le changement entre deux signaux.

2 Pressez de nouveau le bouton **STILL** pour désactiver le mode affichage statique.

REMARQUES:

- Vous pouvez également presser un des boutons **INPUT SELECT**, **DISPLAY**, **SLEEP**, **VOL ▲** (haut) / **▼** (bas), **MUTE**, **SCREEN MODE** ou **MENU** pour désactiver le mode d'affichage statique.

SOMMEIL

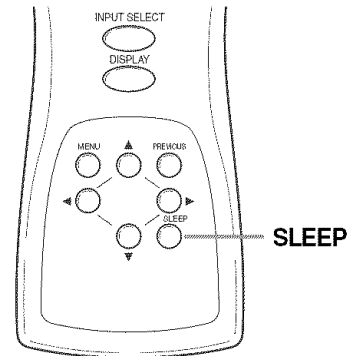

Sélection du minuteur de mise en veille automatique.

1 Appuyez sur le bouton **SLEEP**.

Le minuteur de mise en veille automatique s'affiche à l'écran.

Sommeil 10 Minutes

REMARQUES:

- Si le minuteur est déjà activé, le temps restant avant mise en veille s'affiche à l'écran. S'il est désactivé, "0 minutes" s'affiche.

2 Presser le bouton **SLEEP** pour choisir le temps.

Le bouton **SLEEP** affiche successivement les temps.

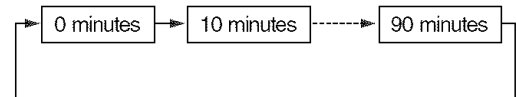

Le minuteur démarre le décompte après que le message d'affichage du temps a disparu (après environ 4 secondes).

REMARQUES:

- Le temps restant affiché est décompté à la 1 minute.
- Pour modifier le temps choisi, répétez la procédure ci-dessus.

NAVIGATION DANS LE MENU DE RÉGLAGE

Le menu de réglage vous permet de choisir l'ajustement et la position de l'image, la langue, l'économiseur et le fond d'écran.

REMARQUES:

- Si vous ne pressez aucun bouton durant 20 secondes, le moniteur quitte automatiquement le mode "Menu".
- Nous vous conseillons de sélectionner le réglage initialisé "Manuel" en mode image.

Organisation du menu de réglage

Les différentes fonctions disponibles dans le menu de réglage sont listées ci-dessous :

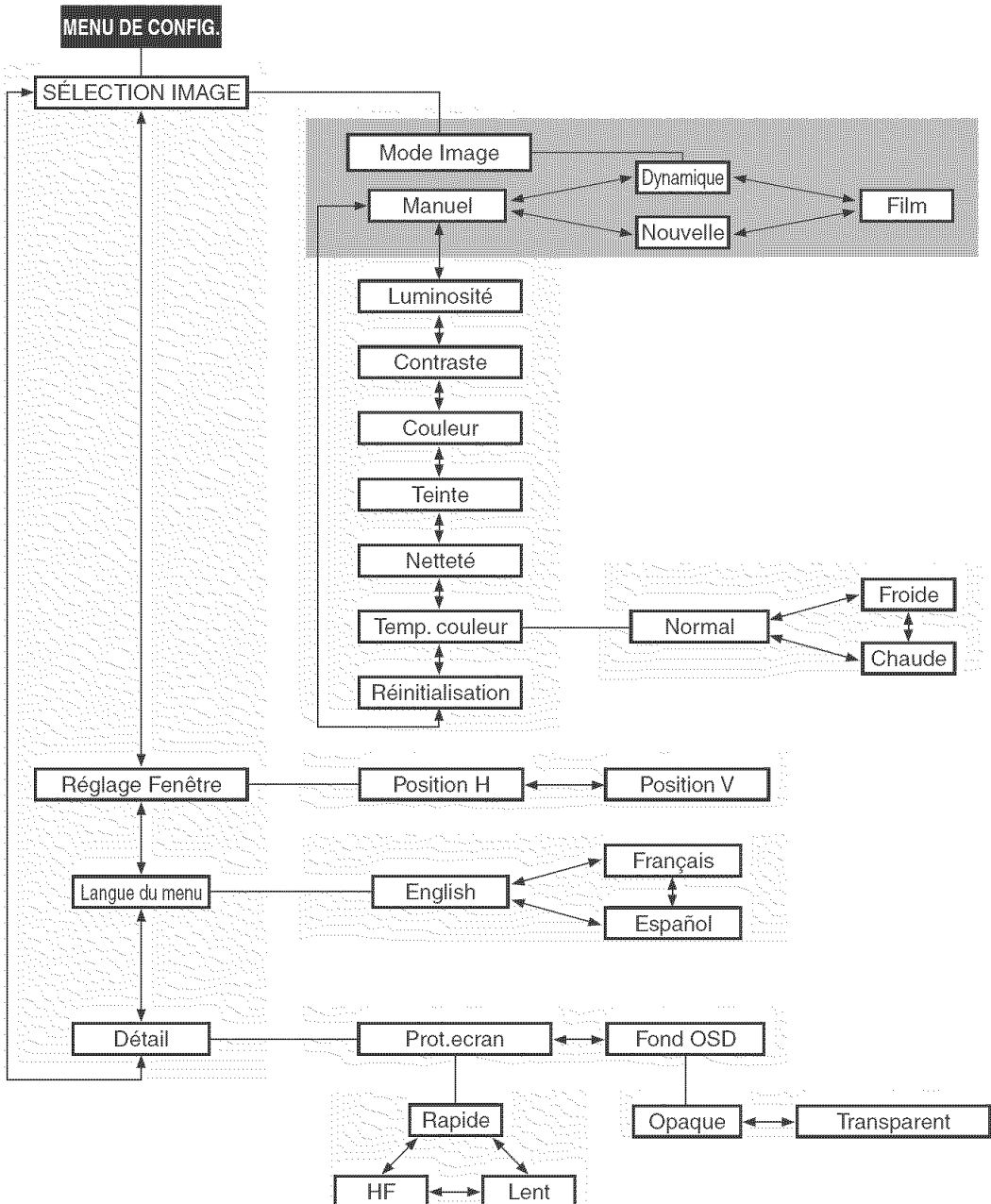

ENTRÉE DANS LE MENU DE CONFIG.

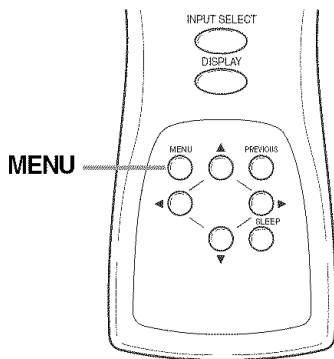

1 Appuyez sur le bouton **MENU**.

Le moniteur entre dans le menu principal et MENU DE CONFIG. s'affiche à l'écran.



REMARQUES:

- Si vous pressez le bouton **PREVIOUS** ou **MENU** depuis le MENU DE CONFIG., vous quittez le menu.
- Utilisez le bouton ► pour sélectionner un paramètre.

SÉLECTION IMAGE

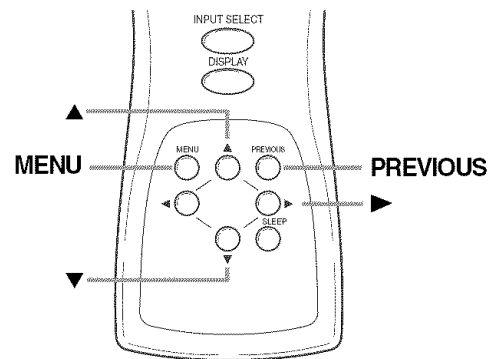

1 Entrez dans le menu principal à l'aide du bouton **MENU**.

"Image" est sélectionné dans le MENU DE CONFIG.

2 Pressez le bouton ► pour sélectionner.

Le menu SÉLECTION IMAGE s'affiche à l'écran.

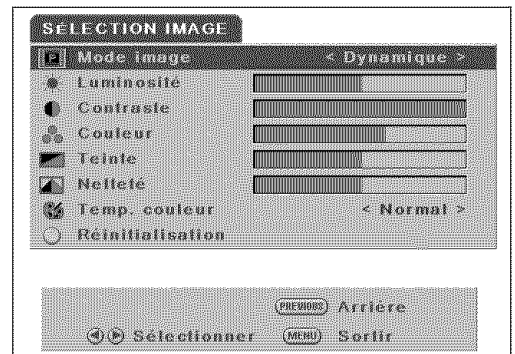

REMARQUES:

- Appuyez sur **PREVIOUS** pour retourner dans le MENU DE CONFIG. Une pression sur le bouton **MENU** fait quitter le menu.
- En absence d'action sur les boutons, l'affichage de réglage de l'image disparaît automatiquement de l'écran au bout de 20 secondes.

FONCTIONNEMENT DE L'ÉCRAN PLASMA

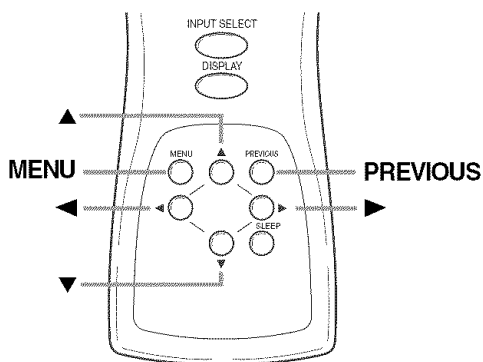

Réglage automatique des paramètres de l'image

- 1 Choisir "Mode Image" sur l'écran SÉLECTION IMAGE, à l'aide des boutons ▲ / ▼.
- 2 À l'aide des boutons ◀ / ▶, sélectionnez le réglage automatique en fonction du type d'image affiché à l'écran.

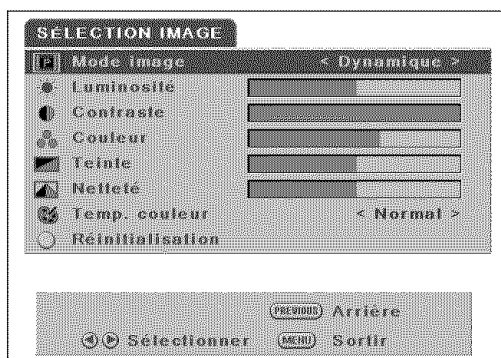

REMARQUES:

- Trois modes de réglage automatique de l'image sont disponibles : "Nouvelle", "Film" et "Dynamique".

- 3 Appuyez sur **PREVIOUS** pour retourner dans le MENU DE CONFIG.

REMARQUES:

- Une pression sur le bouton **MENU** fait quitter le menu.

Réglage manuel des paramètres de l'image

- 1 Choisir "Mode Image" sur l'écran SÉLECTION IMAGE, à l'aide des boutons ▲ / ▼.
- 2 Sélectionnez "Manuel" à l'aide des boutons ◀ / ▶.
L'affichage passe en mode manuel, et vous pouvez effectuer des réglages manuels.
- 3 Sélectionnez le paramètre à régler à l'aide des boutons ▲ / ▼.
Les paramètres tournent dans l'ordre ci-dessous : "Mode Image" - "Luminosité" - "Contraste" -- "Réinitialisation" - "Mode Image"
- 4 Réglez le paramètre sélectionné à l'aide des boutons ◀ / ▶.

REMARQUES:

- Si vous avez sélectionné Luminosité, Contraste, Couleur, Teinte ou Netteté, le menu disparaît et une barre de réglage du paramètre choisi apparaît en bas de l'écran, au milieu.
- Vous avez le choix entre trois modes pour "Temp. couleur" : "Normal", "Chaude" et "Froide".
- Si vous sélectionnez "Réinitialisation" et que vous appuyez sur ▶, les paramètres modifiés reprennent leurs valeurs initiales.

- 5 Répétez les étapes 3 et 4 pour le réglage d'un autre paramètre.

- 6 Appuyez sur **PREVIOUS** pour revenir en mode Image.

REMARQUES:

- Une pression sur le bouton **MENU** fait quitter le menu.

Initialisation des paramètres

- 1 Sélectionnez "Réinitialisation" sur l'écran SÉLECTION IMAGE, à l'aide des boutons ▲ / ▼.

- 2 Pressez le bouton ▶.

Chaque paramètre réglé individuellement reprend sa valeur initiale.

REMARQUES:

- Les valeurs initiales de "Manuel" sont les suivantes :
LUMINOSITÉ: 50/100
CONTRASTE: 70/100
COULEUR: 50/100
TEINTE: 50/100
NETTÉTÉ: 1/2
TEMP. COULEUR: Normal

RÉGLAGE FENÊTRE

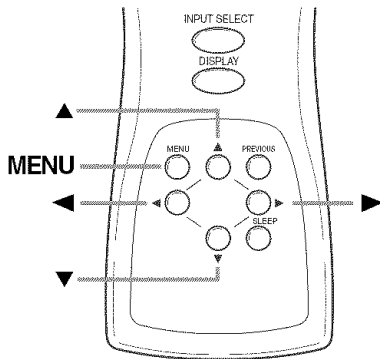

Vous pouvez déplacer l'image affichée sur l'écran dans les quatre directions.

- 1 Entrez dans le menu principal à l'aide du bouton **MENU**.
- 2 Choisissez "Réglage fenêtre" sur l'écran MENU DE CONFIG., à l'aide des boutons ▲ / ▼.
En l'absence de signal vidéo, "Réglage fenêtre" apparaît grisé et vous ne pouvez pas y accéder.



- 3 Pressez le bouton ►.
Le menu "RÉGLAGE FENÊTRE" s'affiche à l'écran.



- 4 Sélectionnez le paramètre à régler à l'aide des boutons ▲ / ▼.
"Position H" permet de déplacer horizontalement l'image (gauche ou droite), "Position V" permet son déplacement vertical (haut ou bas).

- 5 Réglez la position à l'aide des boutons ◀ / ▶.
Ces boutons ◀ / ▶ permettent également de déplacer l'image verticalement.

- 6 Appuyez sur **PREVIOUS** pour retourner dans le MENU DE CONFIG.

NOTE:

- Une pression sur le bouton **MENU** fait quitter le menu.

SÉLECTION DE LA LANGUE D'AFFICHAGE

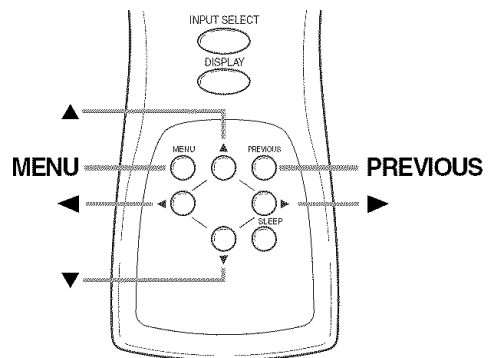

Trois langues d'affichage vous sont proposées : anglais, français et espagnol.

- 1 Entrez dans le menu principal à l'aide du bouton **MENU**.
- 2 Choisissez "Langue du menu" sur l'écran MENU DE CONFIG., à l'aide des boutons ▲ / ▼.
- 3 Sélectionnez la langue désirée à l'aide des boutons ◀ / ▶.

- 4 Appuyez sur **PREVIOUS** pour retourner dans le MENU DE CONFIG.

REMARQUES:

- Une pression sur le bouton **MENU** fait quitter le menu.

SÉLECTION DE L'ÉCONOMISEUR ET DU FOND D'ÉCRAN

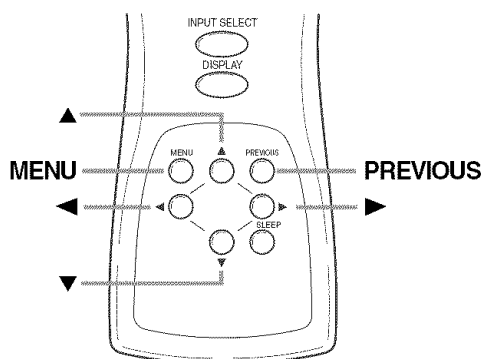

Vous pouvez spécifier un économiseur d'écran et une couleur de fond.

1 Entrez dans le menu principal à l'aide du bouton **MENU**.

2 Choisissez "Détail" sur l'écran MENU DE CONFIG., à l'aide des boutons ▲ / ▼.

3 Pressez le bouton ►.

Le menu "DÉTAIL" s'affiche à l'écran.

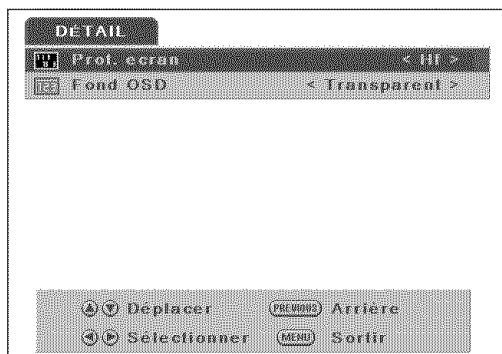

REMARQUES:

- Appuyez sur **PREVIOUS** pour retourner dans le MENU DE CONFIG. Une pression sur le bouton **MENU** fait quitter le menu.

Choix de l'économiseur d'écran

1 Sélectionnez "Prot.écran" sur l'écran DÉTAIL, à l'aide des boutons ▲ / ▼.

2 Sélectionnez le mode désiré à l'aide des boutons ◀ / ▶.

REMARQUES:

- Trois modes d'économiseur d'écran sont disponibles : "HF", "Lent" et "Rapide".
"Lent" déplace 1 pixel toutes les 30 minutes, et "Rapide" 1 pixel toutes les 10 minutes. Cela évite que le phénomène de marquage des images sur l'écran.
- Lorsque l'écran affiche un signal de type 480i ou 1080i reçu via l'entrée COMPONENT 2, le mouvement vertical est différent.
"Lent" déplace 2 pixels toutes les 60 minutes, et "Rapide" 2 pixels toutes les 20 minutes.

3 Appuyez sur **PREVIOUS** pour retourner dans le MENU DE CONFIG.

REMARQUES:

- Une pression sur le bouton **MENU** fait quitter le menu.

Choix de la couleur de fond de l'écran

1 Sélectionnez "Fond OSD" sur l'écran DÉTAIL, à l'aide des boutons ▲ / ▼.

2 Sélectionnez le mode désiré à l'aide des boutons ◀ / ▶.

Les deux options de fond d'écran sont "Opaque" et "Transparent".

3 Appuyez sur **PREVIOUS** pour retourner dans le MENU DE CONFIG.

REMARQUES:

- Une pression sur le bouton **MENU** fait quitter le menu.

BORNES D'ENTRÉE EXTERNES

Les bornes d'entrées ci-dessous sont disponibles.

Un tuner doit être connecté au moniteur plasma pour pouvoir regarder la télévision (par exemple : décodeur câble ou satellite, télévision numérique, etc.).

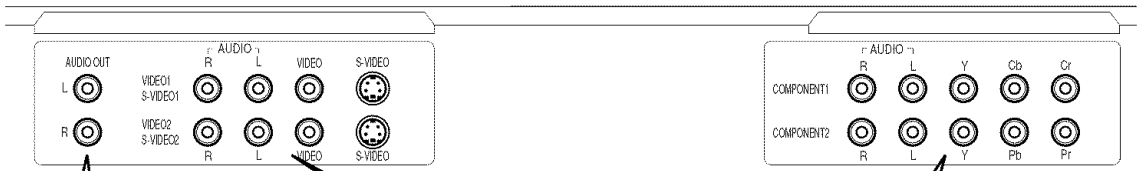
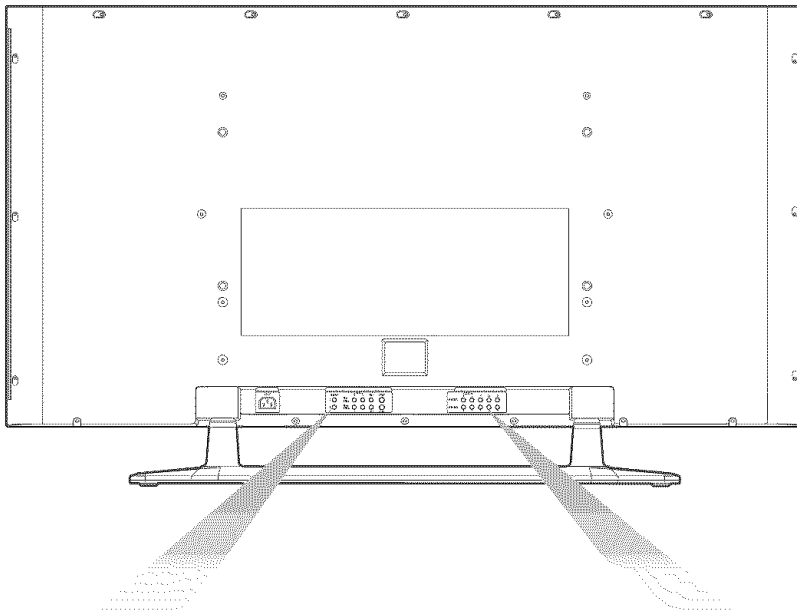

Sorties audio
AUDIO OUT

Voir page 20.

Entrées audio vidéo (AV)
VIDEO 1, S-VIDEO1
VIDEO 2, S-VIDEO2

Voir page 18.

Entrées pour composants
COMPONENT 1
COMPONENT 2

Voir page 19.

BORNES D'ENTRÉE EXTERNES

RACCORDEMENT D'APPAREILS SUR LES BORNES D'ENTRÉE AV

Branchez la borne de sortie de l'appareil dans la borne d'entrée de l'écran plasma, comme illustré ci-dessous.

REMARQUES:

- La sélection des canaux TV s'effectuera via le magnétoscope ou le décodeur câble/satellite qui sera visualisé sur l'écran plasma.
- Les câbles figurant sur les illustrations ne sont pas fournis avec l'écran plasma.

Raccordement d'un signal VIDEO (transfert basique du signal)

Exemples de source de signal d'entrée

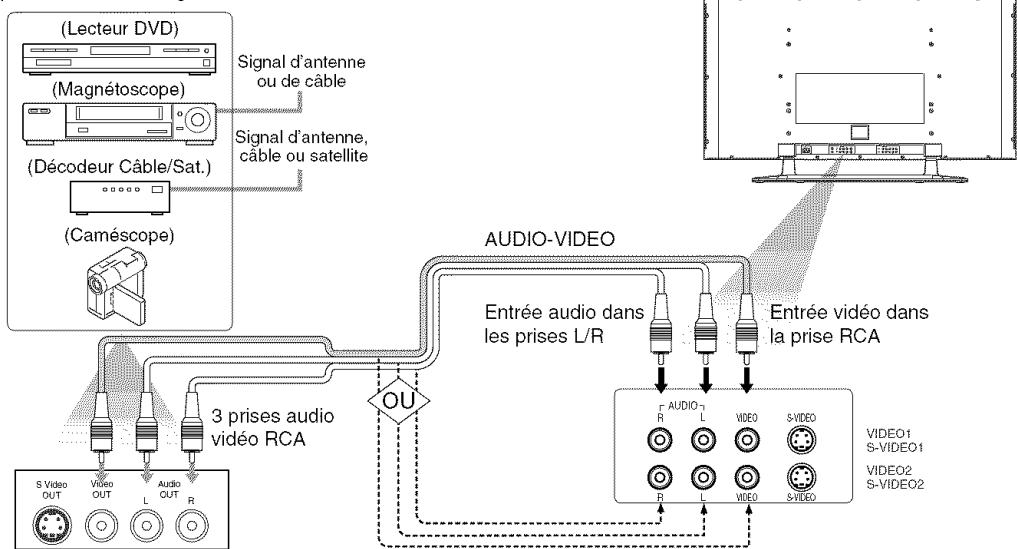

Raccordement d'un signal S-VIDEO (meilleure transmission du signal)

Exemples de source de signal d'entrée

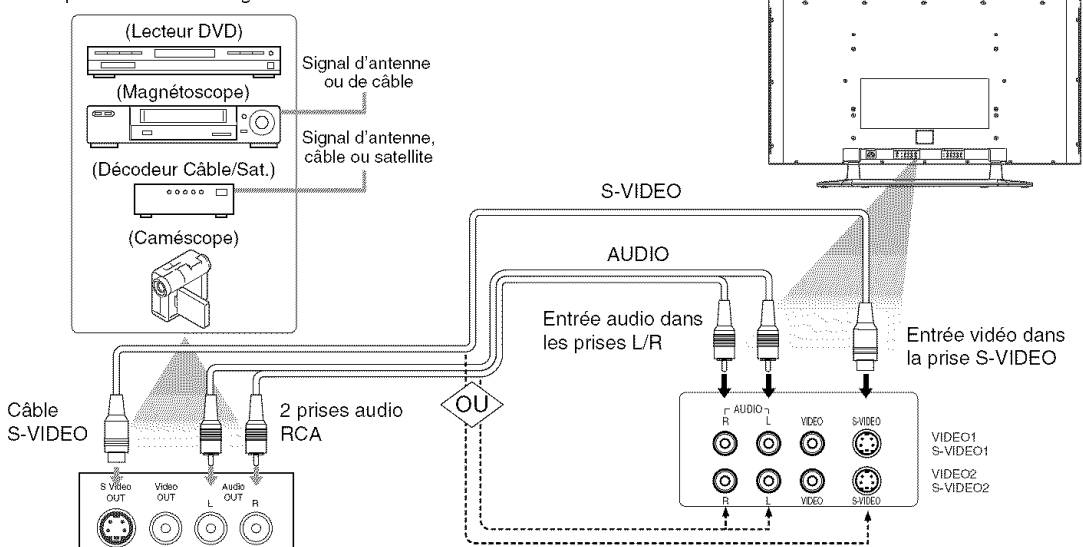

RACCORDEMENT D'APPAREILS SUR LES BORNES D'ENTRÉE DE COMPOSANTS

Branchez la borne de sortie de l'appareil dans les bornes d'entrée de l'écran plasma, comme illustré ci-dessous.

REMARQUES:

- Raccordez les signaux de type 480i sur l'entrée COMPONENT 1.
- Les câbles figurant sur les illustrations ne sont pas fournis avec l'écran plasma.
- COMPONENT 2 accepte les signaux vidéo de type 480i, 1080i (entrelacé), 480p et 720p (progressif).

Raccordement de signal (Y, Cb, Cr) sur Component 1 (Meilleur transfert du signal)

Les signaux de type 480i (entrelacé) peuvent être connectés sur les prises COMPONENT 1.

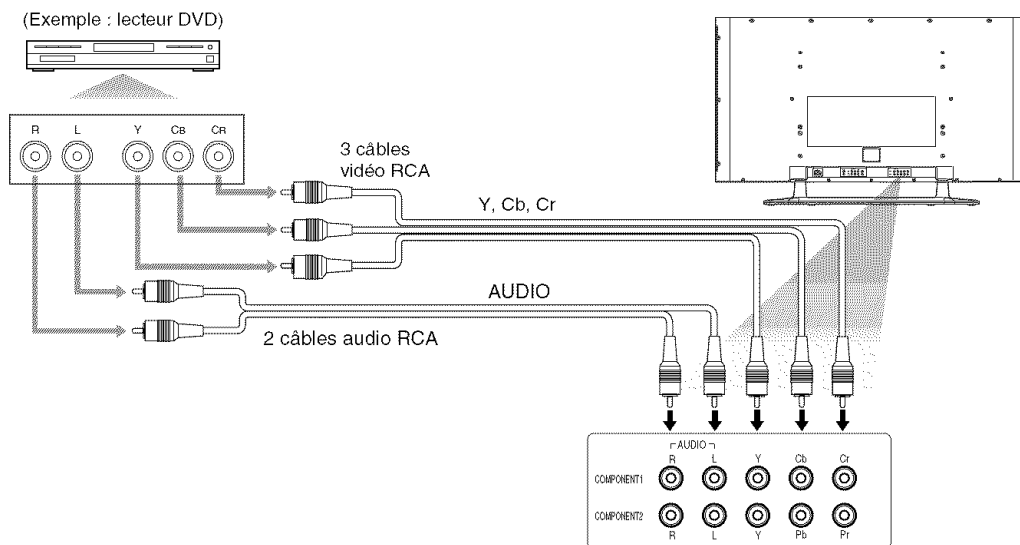

Raccordement de signal (Y, Pb, Pr) sur Component 2 (Meilleur transfert du signal)

Les signaux de type 480i, 480p (progressif), 1080i et 720p (progressif) peuvent être connectés sur les prises Component 2.

REMARQUES:

La sélection des canaux TV s'effectuera via la boîte de dialogue qui s'affichera sur l'écran plasma.

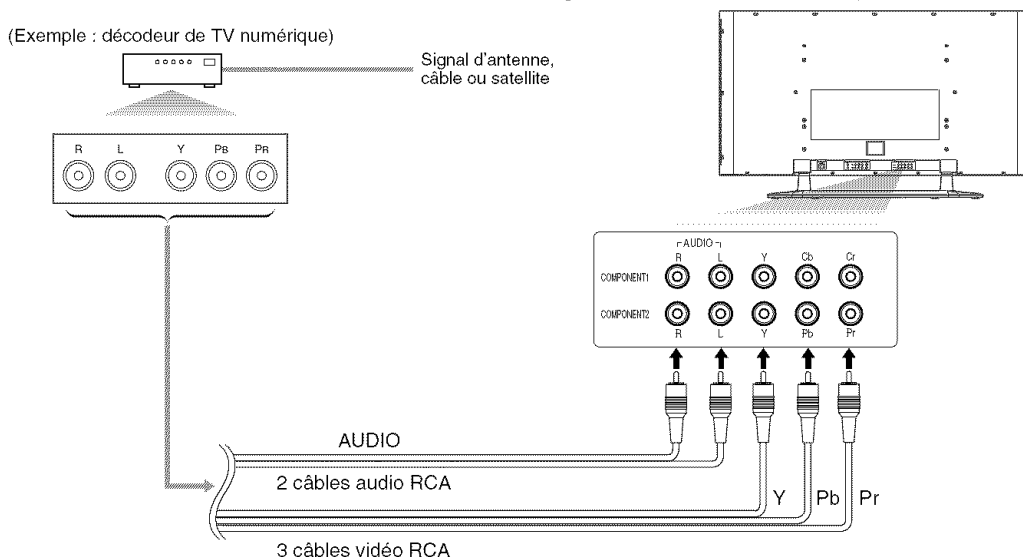

BORNES D'ENTRÉE EXTERNES

RACCORDEMENT DE L'ÉCRAN PLASMA À UN SYSTÈME AUDIO

REMARQUES:

Les câbles figurant sur les illustrations ne sont pas fournis avec l'écran plasma.

Raccordement de signal AUDIO

(Exemple : amplificateur/récepteur)

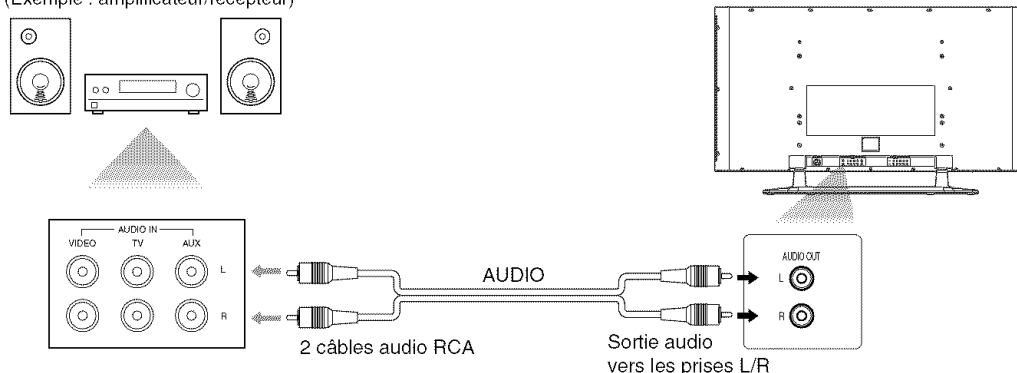

Branchez la sortie AUDIO OUT de l'écran plasma dans la prise AUDIO IN de l'amplificateur/récepteur.

BRANCHEMENT DU CÂBLE D'ALIMENTATION

Branchez le câble d'alimentation de l'écran après avoir effectué les raccordements sur les bornes d'entrée.

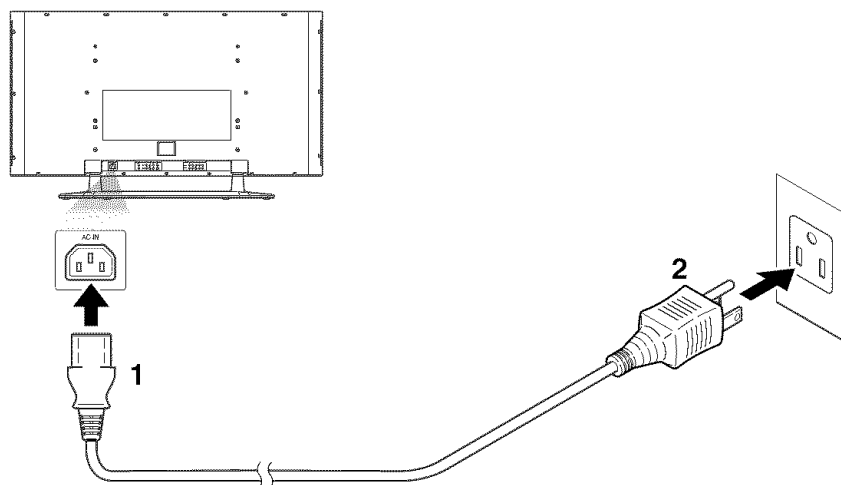

1 Raccordez d'abord le câble d'alimentation à l'écran plasma.

2 Branchez le câble d'alimentation sur une prise de courant alternatif (AC).

⚠ ATTENTION

- Ne branchez pas le câble d'alimentation sur une source d'un voltage différent de celui spécifié pour l'écran plasma (120 V en courant alternatif (AC)). Pour votre sécurité, branchez toujours le câble d'alimentation dans une prise électrique à trois douilles.
- Utilisez exclusivement le câble fourni avec l'écran plasma. N'utilisez aucun autre câble. Pour votre sécurité, branchez toujours le câble d'alimentation sur une prise de courant alternatif (AC).

UTILISATION D'UN SUPPORT DE FIXATION MURALE (VENDU SÉPARÉMENT)

Vous trouverez ci-dessous une description de la marche à suivre pour fixer un support mural à l'écran plasma. Durant cette opération, veuillez vous référer à la notice d'utilisation fournie avec le kit de fixation murale.

⚠ ATTENTION

- Les dommages dûs à une tentative de montage incorrecte de l'écran sont exclus des termes de la garantie du fabricant.

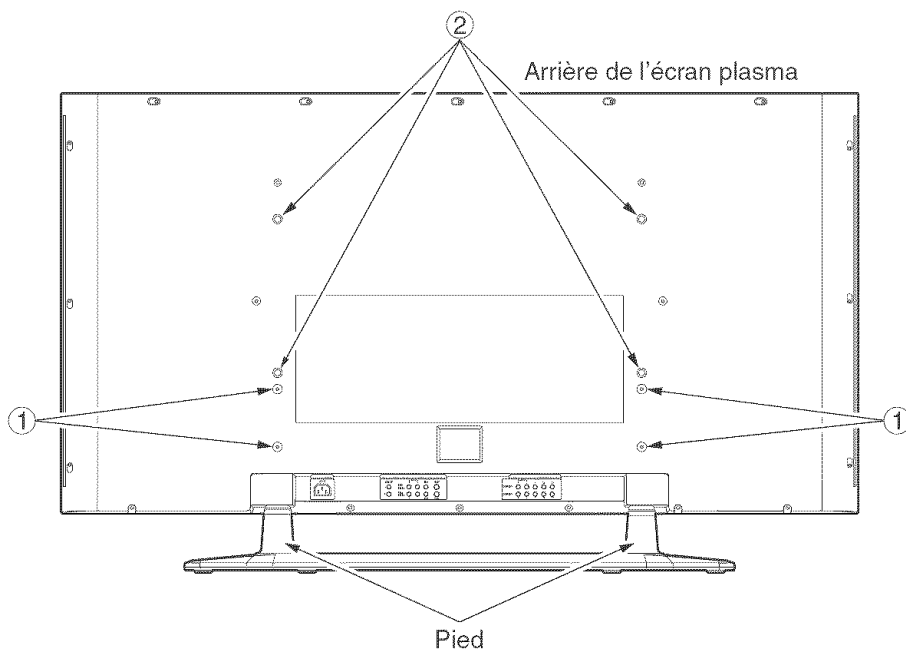

- 1** Renversez l'écran et placez-le sur une table recouverte d'un tissu doux, écran face à la table. Positionnez l'écran plasma de façon que son pied dépasse du bord de la table.

REMARQUES:

- Assurez-vous que la table utilisée supporte le poids de l'écran plasma, et qu'elle est plus grande que ce dernier.
- Assurez-vous que la table est bien stable.

- 2** Démontez le pied de support de l'écran plasma. Dévissez les vis M5 (indiquées en ①), et retirez les parties droite et gauche du support.

REMARQUES:

- Les vis et les pièces que vous venez d'ôter seront nécessaires pour tout remontage ultérieur. Assurez-vous de les conserver dans un endroit sûr.

- 3** Fixez les rails TV droit et gauche sur l'écran plasma à l'aide des vis M8 fournies avec le kit de fixation murale.

② indique l'emplacement des trous destinés à recevoir les vis sur l'écran plasma.

REMARQUES:

- Utilisez exclusivement les trous désignés en ② pour le montage du kit sur l'écran plasma.
- Référez-vous à la notice d'utilisation fournie avec le kit de fixation pour les instructions de montage des rails TV.

- 4** Fixez l'écran plasma sur le mur.

REMARQUES:

- Référez-vous à la notice d'utilisation fournie avec le kit mural lors de la fixation de l'écran plasma sur le mur.

ENTRETIEN

NETTOYAGE DE L'ÉCRAN PLASMA

Débranchez toujours l'écran plasma de sa source d'alimentation électrique avant nettoyage.

Nettoyez les surfaces extérieures du moniteur avec un chiffon doux humide et essoré.

Si l'écran d'affichage est sale ou poussiéreux, nettoyez-le avec un chiffon doux.

REMARQUES:

N'utilisez jamais de solvant, d'alcool ou tout autre liquide abrasif pour nettoyer votre écran plasma.



Assurez-vous que les zones entourant les ouvertures d'aération de l'écran plasma sont toujours propres et dégagées. Le non-respect de cette précaution crée un risque d'incendie ou de panne prématurée de l'appareil.

AVERTISSEMENT

Éviter le marquage des images sur l'écran plasma

Les images affichées à l'écran de manière statique durant plusieurs heures peuvent provoquer un vieillissement irrégulier des pixels et endommager l'écran. Le mode économiseur d'écran permet de réduire ce phénomène, mais il est généralement recommandé d'éviter d'afficher des images fixes pendant de longues périodes.

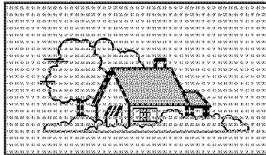
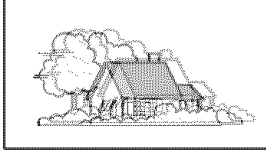
Les images à forte luminance affichées plus de 60 secondes peuvent provoquer un phénomène de rémanence sur l'écran. Ces images rémanentes disparaissent d'elles-mêmes, mais au bout d'un temps qui dépend de la luminosité des images et de leur durée d'affichage statique sur l'écran.

	<p>• BRUIT AU DÉMARRAGE : Des taches noires ou des bandes horizontales apparaissent, l'image vacille ou dérive. Problèmes généralement dus aux systèmes d'allumage des véhicules automobiles, aux éclairages néon, aux perceuses ou autres appareils électriques.</p>
	<p>• IMAGES FANTÔMES : Les fantômes apparaissent lorsque le signal de télévision suit deux chemins. Le premier est le chemin direct, le second correspond aux réflexions sur les immeubles de haute taille, les collines etc. La réorientation ou le déplacement de l'antenne peut améliorer la réception. Les images fantômes peuvent aussi provenir de défauts de l'antenne, par exemple des raccords dénudés ou des raccordements multiples à l'antenne sans utiliser de système de couplage approprié. Des images fantômes sur un écran plasma raccordé à un système de câblodistribution peuvent provenir d'un fil de câble défectueux ou d'une connexion desserrée. Vérifiez que le raccordement au réseau câblé est correct.</p>
	<p>• NEIGE : Si votre récepteur est situé en bordure de zone d'émission d'une station TV, le signal reçu est faible et l'image peut être parsemée de petits points. Lorsque le signal est extrêmement faible, l'installation d'une antenne spéciale peut être nécessaire pour améliorer l'image. De la neige sur un écran plasma raccordé à un système de câblodistribution peut provenir d'un fil de câble défectueux ou d'une connexion desserrée. Vérifiez que le raccordement au réseau câblé est correct.</p>
	<p>• INTERFÉRENCES DES FRÉQUENCES RADIO : L'interférence se traduit par des ondes mobiles ou des rayures diagonales, et dans certains cas l'image perd de son contraste.</p> <p>• NE PAS FAIRE OBSTACLE AUX RÉCEPTEURS DE RADIOFRÉQUENCES : Ce moniteur respecte de par sa conception la réglementation de la classe B de la FCC. Cela doit permettre d'éviter les problèmes avec les récepteurs radio. Si le moniteur cause malgré tout un problème, prenez les mesures suivantes :</p> <ul style="list-style-type: none"> - Maintenez l'écran loin des récepteurs radio. - Réglez les antennes radio de façon à éviter toute réception d'interférence par le moniteur. - Le câble d'antenne de la radio doit se trouver loin du moniteur. - Utilisez un câble d'antenne coaxial. <p>Vous pouvez vérifier si l'écran plasma interfère sur les récepteurs radio en mettant hors tension tous les appareils autres que l'écran. Si vous avez des problèmes de réception radio lors de l'utilisation de l'écran, reportez-vous aux instructions ci-dessus.</p>
<p>Apparition de bandes verticales suivant le contenu de l'écran.</p>	<p>• Le panneau d'affichage plasma excite des luminophores par décharge d'une radiation interne. Suivant le contenu de l'écran, des bandes verticales peuvent apparaître si les luminophores ne réagissent pas. Veuillez noter que ceci ne constitue pas un dysfonctionnement.</p>

VÉRIFIEZ LES POINTS SUIVANTS ET APPLIQUEZ LES CORRECTIONS INDIQUÉES	SYMPTÔME										
	La télécommande ne fonctionne pas	Pas d'image, pas de son	Son correct, mauvaise qualité d'image	Image correcte, mauvaise qualité de son	Image floue	Image faible	Lignes ou rayures sur l'image	L'image roule verticalement	Pas de couleur	Mauvaise qualité de l'image	Points irréguliers sur l'écran
Assurez-vous que les raccordements externes sont corrects		X	X	X	X	X			X	X	
Assurez-vous que le câble d'alimentation est branché	X	X									
Assurez-vous que l'écran est sous tension (ON)		X									
Vérifiez les interférences locales			X	X	X		X	X			
Réglez le contraste			X			X					
Réglez la luminosité			X								
Réglez la couleur								X	X		
Réglez la teinte									X		
Réglez le volume				X							
Vérifiez les piles de la télécommande	X										
Caractéristique inhérente à l'affichage plasma											X

À propos des interférences avec les appareils à fonctionnement infrarouge

Veuillez noter à l'avance que l'utilisation d'autres appareils à infrarouge (casque sans fil à liaison infrarouge, par exemple) à proximité de l'écran plasma peut causer des interférences.

À propos des défauts de pixels

L'image plasma est formée grâce à l'assemblage de minuscules pixels. Il est possible d'afficher plus de 99,99 % des pixels valides ; cependant, il peut arriver, au bout d'une certaine durée de vie de l'appareil, qu'un petit nombre de pixels s'illumine de façon irrégulière ou pas du tout.

Ceci n'est pas considéré comme un défaut du moniteur plasma.

S SPÉCIFICATIONS

Affichage

Type	Panneau d'affichage plasma
Taille de l'écran	42 in. (106,7 cm) Moniteur "Wide VGA"
Résolution en pixels	852 (H) x 480 (V)
Couleurs affichées	16,7 millions
Rapport d'image	16:9
Angle de vision	160 degrés
Rapport de contraste	1000:1
Luminosité	470 cd/m ² (Maximum)
Filtre-peigne	Tridimensionnel, avec séparation Y/C
Formats d'entrée supportés	720p/1080i/480p/480i (720p/1080i/480p : Component 2 uniquement)

Caractéristiques audio

Sortie son	5W + 5W, THD : 10 %
Haut-parleur	Type circulaire (diamètre 77 mm) x 4

Caractéristiques additionnelles

Économiseur d'écran	HF/Lent/Rapide
Affichage trilingue	Anglais/Espagnol/Français
Température des couleurs	Froide/Normal/Chaude
Mémoire AV	Dynamique/Manuel/Nouvelle/Film
Modes écran large	4:3 Standard, Plein Ecran, Large, Zoom
Minuteur (extinction auto)	90 minutes
Kit de fixation murale	Modèles VMPL, SANUS SYSTEMS

Connectors

Entrée composant AV (1)	signal vidéo composant SD / Y, Cb, Cr (3 x RCA) - panneau arrière audio L/R (2 x RCA) – panneau arrière
Entrée Component AV (2)	signal vidéo composant HD / Y, Pb, Pr (3 x RCA) - panneau arrière audio L/R (2 x RCA) – panneau arrière
Entrée Composite AV (1) S-Video (1)	signal vidéo composite (1 x RCA) - panneau arrière S-Video (4 broches DIN) – panneau arrière audio L/R (2 x RCA) – panneau arrière
Entrée Composite AV (2) S-Video (2)	signal vidéo composite (1 x RCA) - panneau arrière S-Video (4 broches DIN) – panneau arrière audio L/R (2 x RCA) – panneau arrière
Sortie audio analogique	audio L/R (2 x RCA) – panneau arrière

Caractéristiques générales

Alimentation électrique	120V \pm 10%, 60Hz, courant alternatif
Consommation électrique	350 W (1,3W en veille)
Couleur extérieure	Argent & Gris
Dimensions (pied inclus) (Largeur x Hauteur x Profondeur)	51 3/4 x 31 5/16 x 15 5/16 in. (1314 x 795 x 389 mm)
Poids	114,2 lbs (51,8 kg)

REMARQUES:

Les caractéristiques et la conception du produit peuvent être modifiées sans avertissement préalable.

FUNAI CORPORATION GARANTIE LIMITÉE

FUNAI CORP. s'engage à réparer gratuitement aux États-Unis le présent produit en cas de vice de fabrication ou de matériau, suivant les modalités ci-après:

DURÉE: PIECES:

FUNAI CORP. s'engage à fournir gratuitement les pièces de remplacement des pièces défectueuses pour une période d'un (1) an à partir de la date d'achat initiale, durée étendue à trois (3) ans pour un écran plasma. Certaines pièces ainsi que le marquage permanent d'images sur l'écran plasma sont exclus de la présente garantie.

MAIN D'OEUVRE: FUNAI CORP. s'engage à fournir gratuitement la main d'œuvre pour une période de quatre-vingt dix (90) jours à partir de la date d'achat initiale du produit.

LIMITES ET EXCLUSIONS:

LA PRÉSENTE GARANTIE NE S'APPLIQUE QU'À L'ACHETEUR INITIAL DU PRODUIT. UNE FACTURE OU TOUTE AUTRE PREUVE D'ACHAT DEVRA ÊTRE PRÉSENTÉE EN MÊME TEMPS QUE LE PRODUIT POUR POUVOIR BÉNÉFICIER D'UNE RÉPARATION DANS LE CADRE DE LA PRÉSENTE GARANTIE.

La présente garantie ne s'étend à aucune autre personne ou cessionnaire.

La présente garantie est nulle et sans effet si le ou l'un des numéros de série de l'appareil a été modifié ou remplacé, s'il est illisible ou manquant, ou si une réparation a été effectuée par un réparateur non agréé. La présente garantie limitée de FUNAI CORPORATION ne s'applique qu'aux produits achetés et utilisés aux États-Unis.

La présente garantie ne couvre que les pannes liées à des vices de matériau ou de fabrication survenant dans le cadre d'une utilisation normale du produit. Sont exclus de la présente garantie : les dommages dus à l'expédition ; les pannes résultant de réparations, de modifications ou de produits non fournis par FUNAI ; les dommages survenant par suite d'accident, d'utilisation abusive ou incorrecte, de mauvaises manipulation, de détournement d'utilisation, de modification, d'installation incorrecte, d'entretien mal effectué, et de toute utilisation commerciale telle que location ou utilisation du produit dans le cadre hôtelier ou professionnel ; les dommages dus aux incendies, inondations, décharges de foudre ou toute autre catastrophe naturelle.

LA PRÉSENTE GARANTIE NE COUVRE PAS LES MATÉRIAUX D'EMBALLAGE, LES ACCESSOIRES (À L'EXCEPTION DE LA TÉLÉCOMMANDE), LES PIÈCES COSMÉTIQUES, L'ENSEMBLE DES PIÈCES D'ASSEMBLAGE, LES MODÈLES DE DÉMONSTRATION OU D'EXPOSITION.

FUNAI CORP. ET SES REPRÉSENTANTS OU AGENTS NE PEUVENT EN AUCUN CAS ÊTRE TENUS POUR RESPONSABLES DE TOUT DOMMAGE GÉNÉRAL, INDIRECT OU CONSÉCUTIF RÉSULTANT DE OU CAUSÉ PAR L'UTILISATION OU L'INCAPACITÉ D'UTILISATION DU PRODUIT. LA PRÉSENTE GARANTIE REMPLACE TOUTE AUTRE GARANTIE EXPRESSE OU TACITE, ET TOUTE AUTRE RESPONSABILITÉ DE LA PART DE FUNAI ; FUNAI ET SES REPRÉSENTANTS AUX ÉTATS-UNIS DÉCLINENT PAR LA PRÉSENTE TOUTE AUTRE GARANTIE, Y COMPRIS LA GARANTIE DE QUALITÉ MARCHANDE ET D'APTITUDE DU PRODUIT À SON UTILISATION DANS UN BUT PRÉCIS.

TOUT CONTRÔLE OU RÉPARATION AU TITRE DE LA GARANTIE DOIT ÊTRE EFFECTUÉ PAR UN RÉPARATEUR AGRÉÉ PAR FUNAI. LA PRÉSENTE GARANTIE N'EST VALABLE QUE POUR UN PRODUIT MIS À DISPOSITION DANS LES LOCAUX D'UN RÉPARATEUR AGRÉÉ PAR FUNAI.

LE PRODUIT DOIT ÊTRE ACCOMPAGNÉ D'UNE COPIE DE LA FACTURE ORIGINALE. EN CAS D'ABSENCE DE PREUVE D'ACHAT, LA GARANTIE NE S'APPLIQUE PAS ET LES FRAIS DE RÉPARATION SERONT FACTURÉS.

IMPORTANT:

LA PRÉSENTE GARANTIE LIMITÉE VOUS DONNE DES DROITS LÉGAUX SPÉCIFIQUES. IL SE PEUT QUE VOUS DISPOSIEZ D'AUTRES DROITS QUI VARIENT D'UN ÉTAT À L'AUTRE. SI AU COURS DE LA PÉRIODE DE GARANTIE VOUS N'OBTENEZ PAS SATISFACTION QUANT À LA RÉPARATION DU PRÉSENT PRODUIT, VEUILLEZ S'IL VOUS PLAÎT CONTACTER FUNAI.

ATTENTION:

FUNAI CORP. SE RÉSERVE LE DROIT DE MODIFIER TOUTE CARACTÉRISTIQUE DU PRÉSENT PRODUIT SANS NOTIFICATION PRÉALABLE.

Appelez le 1-800-605-8453 ou écrivez à l'adresse indiquée ci-dessous pour obtenir l'adresse du réparateur agréé par FUNAI CORPORATION le plus proche de chez vous, ou des renseignements sur la procédure générale applicable en cas de réparation:

FUNAI CORPORATION, INC.
SERVICE CENTER
19900 Van Ness Avenue, Torrance, CA 90501
Tél. : 1-800-605-8453
<http://www.funai.us>

Siège: 100 North Street, Teterboro, NJ 07608

VEUILLEZ NE PAS EXPÉDIER VOTRE APPAREIL À L'ADRESSE DE TETERBORO.

