

Compactor

Use & Care Guide

Compactador

Manual de uso y cuidado

Compacteur

Guide d'utilisation et d'entretien

Models/Modelos/Modèles 665.1363*

* = color number, número de color, numéro de couleur

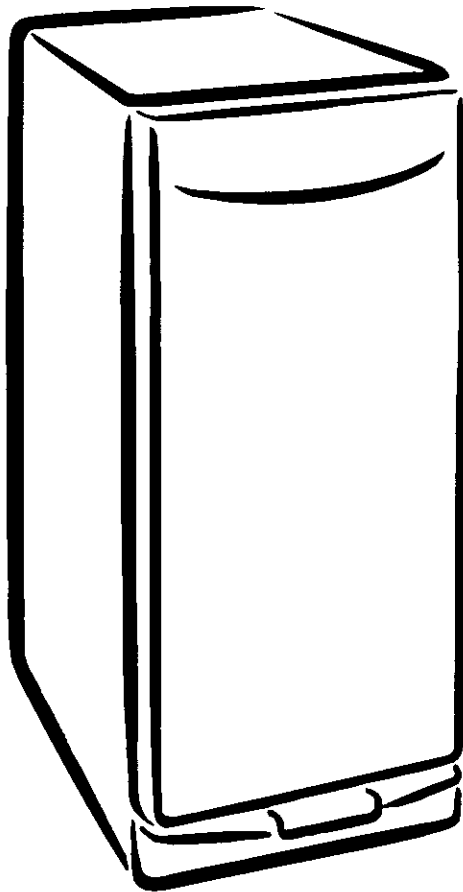

ENGLISH ESPAÑOL FRANÇAIS

TABLE OF CONTENTS

PROTECTION AGREEMENTS	2
In the U.S.A.....	2
In Canada	3
Accessories	3
WARRANTY	3
COMPACTOR SAFETY	4
INSTALLATION INSTRUCTIONS	5
Unpacking	5
Location Requirements	5
Electrical Requirements.....	6
Undercounter Installation	6
COMPACTOR USE	8
How Your Compactor Works.....	8
Loading	8
Starting Your Compactor	9
EXTRA PAC™ Cycle	9
Air Freshener	9
Removing a Filled Bag	9
Installing a New Bag.....	10
COMPACTOR CARE	11
Cleaning.....	11
TROUBLESHOOTING	12
SERVICE NUMBERS	BACK COVER

PROTECTION AGREEMENTS

In the U.S.A.

Master Protection Agreements

Congratulations on making a smart purchase. Your new Kenmore® product is designed and manufactured for years of dependable operation. But like all products, it may require preventive maintenance or repair from time to time. That's when having a Master Protection Agreement can save you money and aggravation.

Purchase a Master Protection Agreement now and protect yourself from unexpected hassle and expense.

The Master Protection Agreement also helps extend the life of your new product. Here's what's included in the Agreement:

- ✓ **Expert service** by our 12,000 professional repair specialists
- ✓ **Unlimited service and no charge** for parts and labor on all covered repairs
- ✓ **"No-lemon" guarantee** – replacement of your covered product if four or more product failures occur within twelve months
- ✓ **Product replacement** if your covered product can't be fixed
- ✓ **Annual Preventive Maintenance Check** at your request – no extra charge
- ✓ **Fast help by phone** – phone support from a Sears technician on products requiring in-home repair, plus convenient repair scheduling
- ✓ **Power surge protection** against electrical damage due to power fluctuations
- ✓ **Rental reimbursement** if repair of your covered product takes longer than promised

Once you purchase the Agreement, a simple phone call is all that it takes for you to schedule service. You can call anytime day or night, or schedule a service appointment online.

Sears has over 12,000 professional repair specialists, who have access to over 4.5 million quality parts and accessories. That's the kind of professionalism you can count on to help prolong the life of your new purchase for years to come. Purchase your Master Protection Agreement today!

Some limitations and exclusions apply. For prices and additional information, call 1-800-827-6655.

Sears Installation Service

For Sears professional installation of home appliances, garage door openers, water heaters, and other major home items, in the U.S.A. call **1-800-4-MY-HOME®**.

In Canada

Maintenance Agreements

Your purchase has added value because you can depend on Sears HomeCentral® for service. With over 2,400 Service Technicians and more than a million parts and accessories, we have the tools, parts, knowledge and skills to back our pledge: We Service What We Sell.

Your Kenmore® product is designed, manufactured and tested to provide years of dependable operation. But like all products, it may require service from time to time. The Sears Maintenance Agreement offers you an outstanding service program, affordably priced.

The Sears Maintenance Agreement

- Is your way to buy tomorrow's service at today's price
- Eliminates repair bills resulting from normal wear and tear
- Provides phone support from a Sears technician on products requiring in-home repair
- Even if you don't need repairs, provides an annual Preventive Maintenance Check, at your request, to ensure that your product is in proper running condition.

Some limitations apply. For more information about Sears Canada Maintenance Agreements, call 1-800-361-6665.

Accessories

To ensure proper functioning of your compactor, use Sears replacement parts only. To order replacement parts or accessories, call 1-800-4-MY-HOME® and ask for the appropriate part number or contact your authorized Kenmore dealer.

WARRANTY

ONE-YEAR FULL WARRANTY ON COMPACTOR

For one year from the first day of use in your home, Sears will repair, free of charge, defects in materials or workmanship.

If the compactor is subjected to other than private family use, the above warranty coverage is effective for only ninety days.

WARRANTY SERVICE

WARRANTY SERVICE IS AVAILABLE BY CONTACTING THE NEAREST SEARS SERVICE CENTER IN THE UNITED STATES OR CANADA. This warranty applies only while the product is in use in the United States or Canada.

This warranty gives you specific legal rights and you may also have other rights which vary from state to state or province to province.

Warranty terms may vary in Canada.

For Sears warranty information in the United States or Canada, please reference the service numbers located on the back page of this manual.

Sears, Roebuck and Co.
D/817WA, Hoffman Estates, IL 60179
Sears Canada Inc.
Toronto, Ontario, Canada M5B 2B8

PRODUCT RECORD

In the space below, record your complete model number, serial number, and purchase date. You can find this information on the model and serial number label, located as shown in the Parts and Features section of this book. Have this information available to help you quickly obtain assistance or service when you contact Sears concerning your appliance.

Model number 665. _____

Serial number _____

Purchase date _____

Save these instructions and your sales receipt for future reference.

COMPACTOR SAFETY

Your safety and the safety of others are very important.

We have provided many important safety messages in this manual and on your appliance. Always read and obey all safety messages.



This is the safety alert symbol.

This symbol alerts you to potential hazards that can kill or hurt you and others.

All safety messages will follow the safety alert symbol and either the word "DANGER" or "WARNING." These words mean:

⚠ DANGER

You can be killed or seriously injured if you don't immediately follow instructions.

⚠ WARNING

You can be killed or seriously injured if you don't follow instructions.

All safety messages will tell you what the potential hazard is, tell you how to reduce the chance of injury, and tell you what can happen if the instructions are not followed.

IMPORTANT SAFETY INSTRUCTIONS

WARNING: When using an electrical appliance, basic precautions should always be followed, including the following:

- Read all instructions before using the compactor.
- Close supervision is necessary when used by or near children. Do not allow to be used as a toy, or to run unattended at any time. Lock Key Switch when not in use and store key out of reach of children.
- Do not touch moving parts.
- Do not operate with a damaged cord set, plug, motor, or after damage in any manner. Have the compactor examined, repaired or adjusted by an authorized serviceperson.
- Use only for intended use as described in this manual. Do not use other than manufacturer's recommended attachments.
- Do not compact toxic or volatile flammable material such as oily rags and insect sprays. Do not compact lighted cigarettes, cigars, or other hot or burning items. Do not overload the compactor.
- Do not take apart the compactor. Incorrect reassembly can cause electric shock when subsequently used.
- Handle a loaded trash bag with care. Sharp objects can pierce the bag and cause injury. Do not overload trash bag with heavy material such as glass.
- This compactor is intended for household use only.

SAVE THESE INSTRUCTIONS

INSTALLATION INSTRUCTIONS

Installer: Leave Use and Care Guide with the homeowner.

Homeowner: Keep Use and Care Guide for future reference and for local electrical inspector's use, if required.

Unpacking

⚠ WARNING

Excessive Weight Hazard

Use two or more people to move and install compactor.

Failure to do so can result in back or other injury.

IMPORTANT: Begin in the room where the compactor will be located.

1. Remove compactor from shipping carton. Remove all protective packaging materials such as tape and shipping pads. Use a mild detergent and warm water to remove waxy residue caused by protective shipping material. Dry thoroughly with a soft cloth. For more information, see "Cleaning."
2. Check to be sure the power cord is attached to the cord clip on the rear of the compactor.

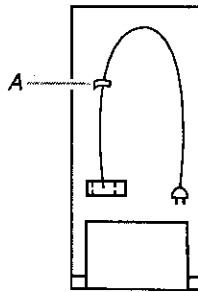

A. Cord clip

3. Place the 2 corner posts from the carton on the floor near the compactor. Press the foot pedal to open the compactor drawer and remove any shipping materials or other items from the drawer. Do not remove the compactor bag. Grasp sides of drawer and lift drawer out of compactor. Place the drawer on the 2 corner posts.

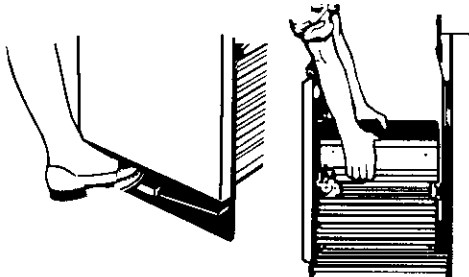

4. Place the other 2 corner posts on the floor to the side of the compactor. Grasp the sides of the compactor cabinet and put compactor on its side on top of the corner posts. Remove the shipping base from the bottom of the compactor.

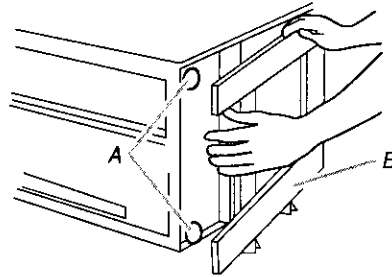

A. Leveling legs
B. Shipping base

Location Requirements

Product dimensions

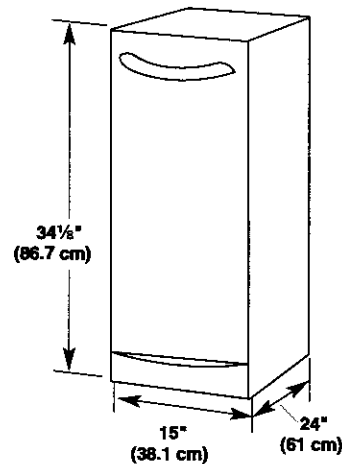

ENGLISH

Cutout dimensions

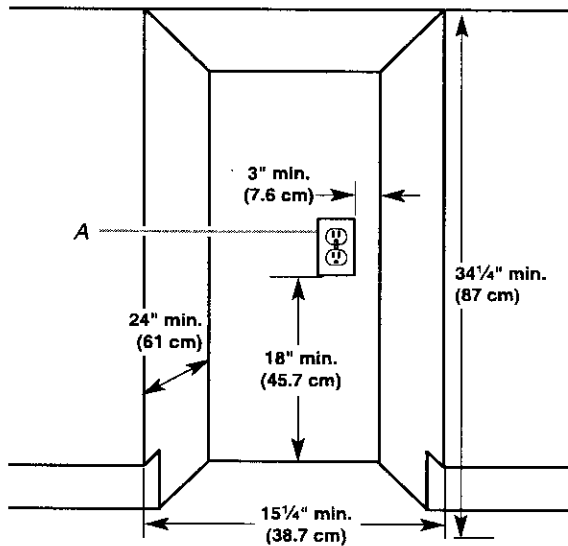

A. Grounded electrical outlet must be a minimum of 3" (7.6 cm) away from surrounding cabinets or nearby walls as shown. It can be placed either to the left or the right side of the product.

Clearance dimensions

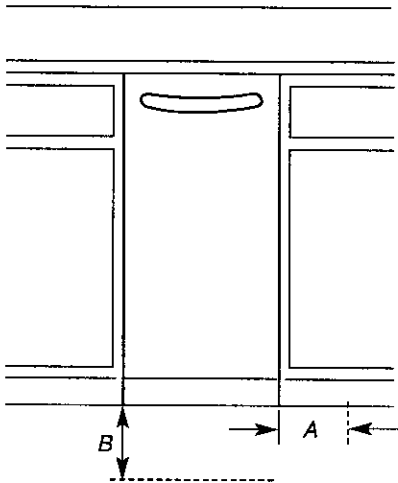

A. Leave 6" (15.2 cm) of clearance space to the right side of the compactator in order to remove the compactator bags.

B. Leave 23" (58.4 cm) of clearance in front of the compactator in order to fully open or remove the compactator drawer.

Electrical Requirements

⚠ WARNING



Electrical Shock Hazard

Plug into a grounded 3 prong outlet.

Do not remove ground prong.

Do not use an adapter.

Do not use an extension cord.

Failure to follow these instructions can result in death, fire, or electrical shock.

Recommended Grounding Method

This compactator is for use on a single phase, 115-volt, 60 Hz, AC only 15- or 20-amp fused and properly grounded circuit and is equipped with a grounding plug as shown below. It is recommended that a separate circuit serving only this appliance be provided.

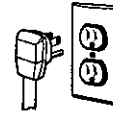

This compactator must be grounded while in use to reduce the risk of electric shock. The compactator is equipped with a three-conductor cord and 3 prong grounding-type plug to fit the proper grounding-type receptacle. The green (or green and yellow) conductor in the cord is the grounding wire. Do not connect the green (or green and yellow) wire to a live terminal.

Undercounter Installation

NOTE: Proper installation is your responsibility. Make sure you have everything necessary for correct installation. It is the personal responsibility and obligation of the customer to contact a qualified installer to assure that electrical installation meets all national and local codes and ordinances.

Tools needed

Gather the required tools and parts before starting installation.

- Level
- Phillips No. 2 screwdriver
- Tape measure
- Flat-blade screwdriver
- Pliers
- 5/16" hex-head socket wrench
- Scissors
- Utility knife

IMPORTANT:

- Slide compactator onto cardboard or hardboard before moving compactator across floor to avoid floor covering damage.
- Do not allow the rear frame of the compactator to touch the floor covering when lifting or moving compactator.

Installing

1. Measure the height of your kitchen cabinet opening. The top of the compactor should be a minimum of $\frac{1}{8}$ " (3 mm) from the top of the kitchen cabinet opening.

The rear wheels are preset for a kitchen cabinet opening height of $34\frac{1}{4}$ " (87 cm) (position 1).

To adjust for other kitchen cabinet opening heights:

- Loosen self-tapping screw just enough to clear stud from hole in position 1.
- Move the rear wheel and stud to position 2 or 3 as needed for your kitchen cabinet opening measurement:

Position 2: $34\frac{1}{4}$ " to $34\frac{7}{16}$ " (87 to 87.5 cm)

Position 3: $34\frac{7}{16}$ " to $34\frac{5}{8}$ " (87.5 to 88 cm)

NOTE: To level the unit in position 3, you may need to add shims under the front leveling legs.

- Tighten screw. Repeat for other rear wheel.

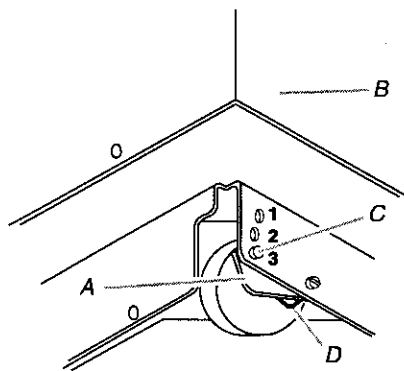

A. Wheel bracket assembly
B. Compactor cabinet
C. Locating stud
D. Self-tapping screw (pivot)

2. Use pliers to lower front leveling legs away from compactor cabinet. Adjust legs so there will be a $\frac{1}{8}$ " (3 mm) to $\frac{1}{4}$ " (6.4 mm) space between the top of the compactor and the top of the kitchen cabinet opening. Stand the compactor upright.
3. Move the compactor close to its final position.
4. To install handle:
 - Insert screws into the holes from the inside of the drawer.
 - Place handle on the front of the drawer and align handle screw holes with screw ends. (The handle should appear as a "smile" when installed.)
 - Tighten screws snugly.

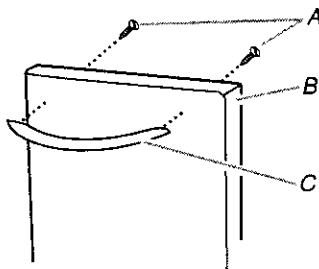

A. 2 screws inserted into holes from inside of drawer
B. Top of drawer
C. Handle installed on drawer front

5. Plug into a grounded 3 prong outlet.
6. Determine whether you want the compactor cabinet or drawer front flush with the kitchen cabinet face.

Using 2 - #8 - 18 x $\frac{5}{16}$ " mounting screws (provided), attach the retaining brackets to the compactor cabinet top as needed.

- If the compactor cabinet face is to be flush with the kitchen cabinet face, place retaining bracket mounting screws through "1."
- If the compactor drawer front is to be flush with the kitchen cabinet face, place retaining bracket mounting screws through "3."
- If the compactor is to be midway between "1" and "3," place the retaining bracket mounting screws through "2."

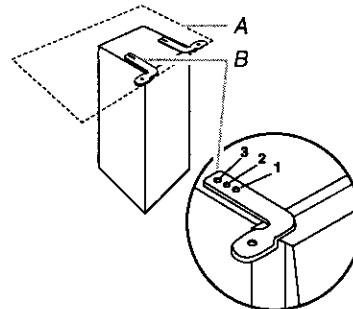

A. Countertop
B. Retaining bracket

7. Slowly lift the front slightly and roll compactor into the kitchen cabinet opening.
8. Using 2 - #8 - 18 x $\frac{1}{2}$ " mounting screws (provided), fasten the retaining brackets to the countertop with the mounting screws.

Countertop mounting

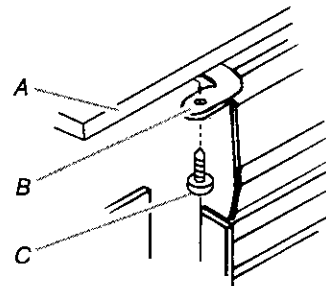

A. Countertop
B. Retaining bracket
C. Mounting screw (provided)

NOTE: If retaining brackets cannot be attached to the underside of countertop, attach mounting clips (provided) to retaining brackets. Fasten compactor to kitchen cabinet face with mounting screws through the mounting clips.

Cabinet-face mounting

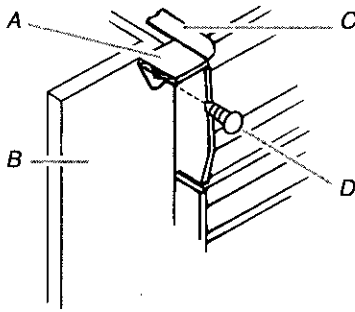

A. Mounting clip (provided)
B. Kitchen cabinet
C. Retaining bracket
D. Mounting screw (provided)

9. Grasp sides of compactor drawer and place bottom of drawer into tracks. Lift at the handle so drawer will go over drawer stops. Close drawer. Check to see whether drawer opens freely. If the toe plate rubs against floor, see "Adjusting the Toe Plate" for further instructions.

Adjusting the Toe Plate

If the toe plate rubs the floor covering, the toe plate clearance may be changed as follows:

1. Mark on each side of the toe plate the amount of toe plate that rubs the floor covering.
2. Remove the drawer from the unit. See Step 3 in the "Unpacking" section.
3. Use a ruler and a pencil or chalk to draw a line between the marks on each side of toe plate.
4. Use scissors or utility knife to cut toe plate along line.
5. Replace drawer. If toe plate still rubs floor covering, repeat steps 1-4.

COMPACTOR USE

How Your Compactor Works

The compacting ram is the part of the compactor which compresses the trash. The compacting ram does not go to the bottom of the drawer. You will not see compacting of trash the first few times you load the compactor.

NOTE: The compactor drawer should be more than $\frac{1}{2}$ full before the compactor can begin to compress the load.

You may hear a noise when glass breaks. Strong glass bottles may not break at all. The trash in a full compactor bag will be about $\frac{1}{4}$ the size of its original bulk.

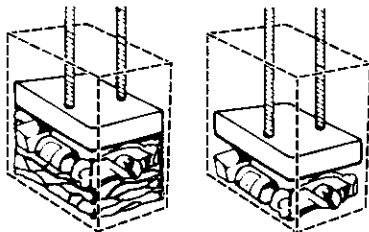

Load bulky trash, bottles, and cans in the center of the drawer. Bottles or cans not placed in the center may become caught between the ram and the drawer. The Drawer Monitor Switch then senses a "misload" and causes the ram to return to the "up" position without compacting.

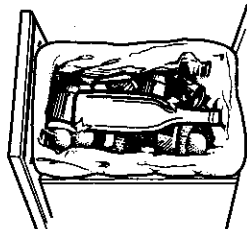

Loading

IMPORTANT: Do not push items down into compactor with hands or feet.

1. Lift and pull the handle or press the foot pedal to open the compactor drawer.

NOTE: Pressing the foot pedal opens the container only 3" to 6" (7.6 cm to 15.2 cm), depending on the load. Use the handle to completely pull out the compactor drawer.

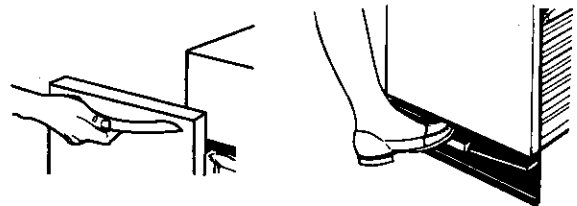

2. Place trash in compactor.
 - Wrap or cover wet or messy trash.
 - Do not compact items that may develop offensive odors such as raw meat, fish, grapefruit rinds, disposable diapers, or personal hygiene items.
 - Load bottles or cans on their sides in the center of the drawer. Do not load bottles in an upright position.

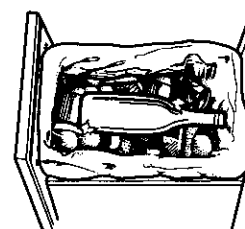

3. Close the drawer.

Starting Your Compactor

1. Lift and pull the handle or press the foot pedal to open the compactor drawer. Load trash.
2. Keep Key-Knob (located on the control panel) in the "ON" position.

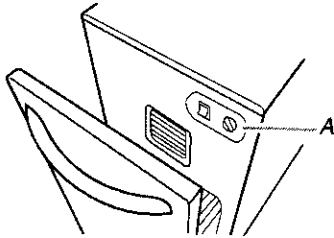

A. Control panel

3. Set Cycle switch to Normal Pac.

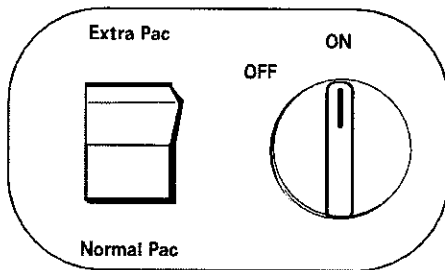

4. Close compactor.
5. Lift foot pedal up to start the compacting cycle.

NOTE: When the compacting cycle is completed, open the drawer and turn the Key-Knob to "OFF." Remove the Key-Knob and store it out of children's reach.

EXTRA PAC™ Cycle

The EXTRA PAC™ cycle extends the use of a bag by putting constant pressure on the trash to keep it from springing back. Regular use of the EXTRA PAC™ cycle can increase bag capacity up to 25%.

During the EXTRA PAC™ cycle, the ram will stay in the down position for extra compacting. The drawer is locked and cannot be opened when the ram is down. For best results, use the EXTRA PAC™ cycle for at least 30 minutes at a time.

To use EXTRA PAC™ cycle

1. Lift and pull the handle or press the foot pedal to open the compactor drawer. Load trash.
2. Keep Key-Knob (located on the control panel) in the "ON" position.

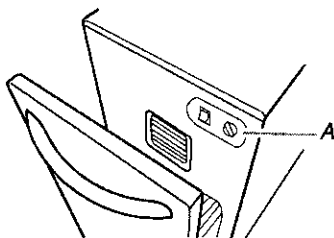

A. Control panel

3. Set Cycle switch to Extra Pac.

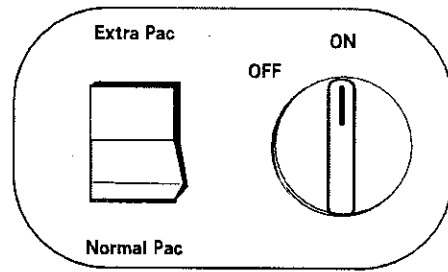

4. Close compactor.
5. Lift foot pedal up to start the compacting cycle.
6. During the compacting cycle, the compactor remains locked until you lift up on the foot pedal.

NOTE: When the compacting cycle is done, open the drawer and turn the Key-Knob to "OFF." Remove the Key-Knob and store it out of children's reach.

Air Freshener

The solid air freshener system is designed to help control odors that might develop in the trash. An air freshener disc can be purchased in department stores (not sold with compactor). Place the disk-shaped solid air freshener into the air freshener compartment. The air freshener should last 4 to 6 weeks. It is used more rapidly when the temperature is high or the air is very dry.

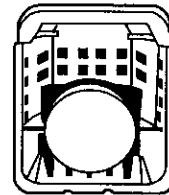

Removing a Filled Bag

The compactor bag should be removed when trash is compacted almost to the top of the drawer. If bag is too heavy when full, remove bag when weight is easier to lift and carry.

IMPORTANT: Do not push items down into compactor with hands or feet.

NOTE: Use paper or plastic bags made for use in a compactor. These bags are designed to resist cuts, tears and leaks. Compactor bags sized to fit compactor drawer make managing compacted trash easier. Compactor bags are available from your Sears store or service center.

To remove a filled bag

1. Lift and pull the handle or press the foot pedal to open the compactor drawer completely.

2. You may already have a paper or plastic bag in place. Please refer to appropriate instructions for your bag.

- If you have a paper bag, lift and fold up the top folded edges of the bag. Fold ends in and bring side flaps together. Fold flaps to close bag.

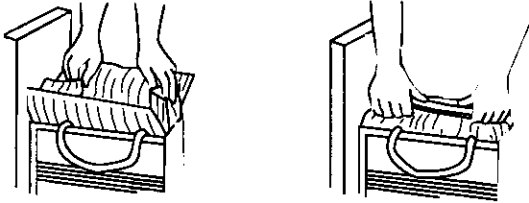

Lift and fold up top bag edges.

Fold ends to close bag.

- If you have a plastic bag, remove top of bag from bag retainer buttons. Close bag with a twist tie.

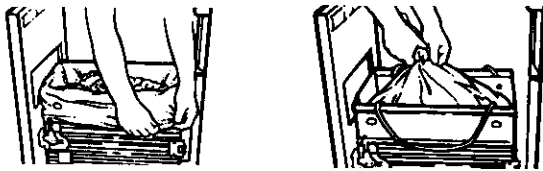

Remove bag from retainer buttons.

Close bag with twist tie.

3. Release drawer side latch. Tilt right drawer side down. This will make removing the full bag easier.

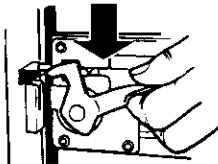

4. Lift bag by bag caddy handles. Remove trash bag from compactor and dispose properly.

NOTE: Fully compacted trash bags will be heavy. Handle with care.

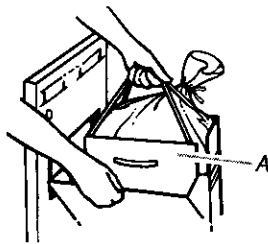

A. Lifting bag caddy by handles

Installing a New Bag

Do not use any kind of bag other than those designed especially for use in your compactor. Order replacement compactor bags through your local dealer. See "Accessories."

IMPORTANT:

Before installing a new bag, be sure:

- The drawer side is securely locked.
- The container is clean and free of debris.

To install a new bag

1. Close drawer side. Lock drawer side latch.

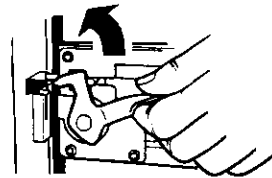

2. Put bag caddy into drawer.

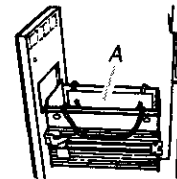

A. Bag caddy inside drawer

3. Place either a plastic or paper bag into the drawer.

- If using a paper bag, open bag and pull top edges over the drawer top. Slide front edge of bag over front edge of drawer. Slide rear edge over rear of drawer.
- If using plastic bag, open bag and pull top edges over drawer top. Lock bag into place by pulling the 4 prepunched holes over the bag retainer buttons. Holes will expand over buttons without harming bag.

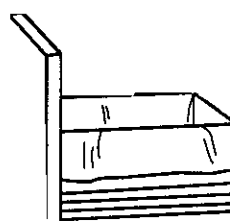

Installing paper bag

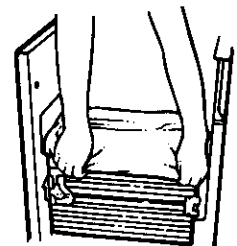

Installing plastic bag

4. Press inside of bag against the drawer bottom, sides and corners for a smooth fit.

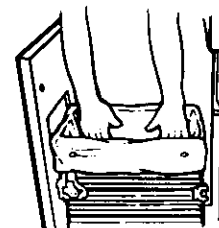

COMPACTOR CARE

Your new compactor is designed to give you many years of dependable service. However, there are a few things you are expected to do in order to properly maintain your compactor. This section will tell you how to clean and care for your compactor.

Cleaning

Before cleaning the compactor, turn the Key-Knob (or Key-Switch) to the OFF & LOCK position and remove it.

NOTE: Any services other than those outlined in this section should be performed by a designated service representative.

Cleaning Exterior Surfaces

1. Wash exterior surfaces (including stainless steel) with a clean sponge or soft cloth and a mild detergent in warm water. Do not use abrasive or harsh cleaners. Rinse and dry thoroughly with a soft cloth.
2. Wipe up spills right away. Some foods can damage the finish if left on the compactor surface.

Cleaning Inside the Drawer

NOTE: You may want to wear protective gloves since there may be bits of glass in the drawer.

1. Remove the bag. See the "Removing a Filled Bag."
2. Press down on the lever-action lock (or Side-Lock latch).

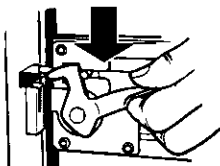

3. Hold the lever-action lock down and tilt the side of the drawer out until the lock clears the drawer front.

NOTE: If desired, the drawer side can be removed by tilting it up, then lifting it out.

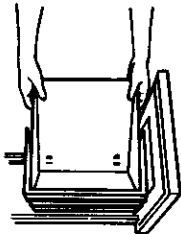

4. Wash the interior of the drawer with a clean sponge or soft cloth and a mild detergent in warm water. Rinse and dry thoroughly with a soft cloth.
5. If the drawer side was removed, slide it back into the tilted position.
6. Press the lever-action lock (or Side-Lock Latch) down while pushing the drawer side to the upright position.
7. Latch the drawer side by pushing up the lever-action lock (or Side-Lock Latch).

Cleaning Inside the Cabinet

NOTE: You may want to wear protective gloves since there may be bits of glass in the cabinet.

1. Pull the drawer out until it stops.

NOTE: Look to see how the drawer rollers move in the tracks. It will be easier to replace the drawer after you have finished cleaning.

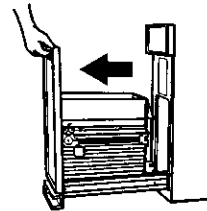

2. Lift the front of the drawer to clear the stops.
3. Grasp the drawer on the sides and pull it out the rest of the way. Set the drawer down gently.

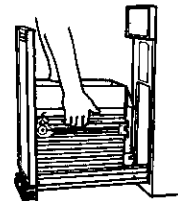

4. Vacuum the inside of the cabinet. Liquid spills or wet trash should be cleaned up by hand, or by using a vacuum designed to pick up liquids.

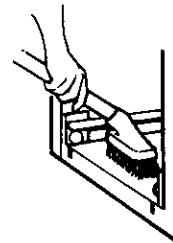

5. Wash the inside of the cabinet with a clean sponge or soft cloth and a mild detergent in warm water. Rinse and dry thoroughly with a soft cloth.
6. To replace the drawer, grasp it by the sides and insert the rollers onto the tracks.
7. Lift the front of the drawer and push it in fully past the stops.

Cleaning the Ram

NOTE: You may want to wear protective gloves since there may be bits of glass on the ram cover.

1. Wipe glass particles off of the ram cover with a cloth or paper towels.

2. Remove foods with a clean sponge or soft cloth and a mild detergent in warm water. Rinse and dry thoroughly with a soft cloth.

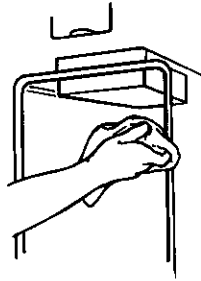

Cleaning Before a Vacation

If you will be away for more than a couple of days, remove the compactor bag. Remove the Key-Knob (or Key-Switch) and store it out of children's reach.

TROUBLESHOOTING

Try the solutions suggested here first in order to avoid the cost of an unnecessary service call.

Trash is not compacting

- **Is the drawer less than half full?** Drawer must be more than half full before trash is compacted.

Your compactor will not operate

- **Is the power supply cord unplugged?** Plug into a grounded 3 prong outlet.
- **Has a household fuse blown, or has a circuit breaker tripped?** Replace the fuse or reset the circuit breaker. If the problem continues, call an electrician.
- **Is the drawer completely closed?** Close the drawer firmly and start the compactor again.
- **Is the Key-Knob turned all the way to ON?** Turn the Key-Knob (Key-Switch) fully to ON. See "Starting Your Compactor."

The drawer will not open

- **Did you lift up on the handle to pull drawer out or press foot pedal?** Drawer is designed to slightly open until you lift up on the handle to pull drawer out or press on the foot pedal.
- **Is the ram all the way up?** Drawer will open only when ram is fully raised.
To raise the ram, lift up on the foot pedal. See "Starting Your Compactor."
- **Is the EXTRA PAC™ cycle selected?** Drawer remains locked until you reset it by lifting up on the foot pedal. See "Starting Your Compactor."

There is not enough compaction or force

- **Do you use the compacting cycle frequently enough?** Compacting works best when only a few items are loaded.

Bottles do not break

- **How often do you notice this?** Bottles will not break every time. The thickness of the bottle's glass and the content of the trash load below it may keep the bottle from breaking.

ÍNDICE

CONTRATOS DE PROTECCIÓN	13
En los EE.UU.	13
En Canadá.....	14
Accesorios	14
GARANTÍA	14
SEGURIDAD DEL COMPACTADOR	15
INSTRUCCIONES DE INSTALACIÓN	16
Desempaque.....	16
Requisitos de ubicación	16
Requisitos eléctricos.....	17
Instalación debajo del mostrador	18
USO DEL COMPACTADOR	19
Cómo funciona su compactador	19
Cómo cargar	20
Puesta en marcha de su compactador	20
Ciclo EXTRA PAC™.....	20
Desodorante ambiental.....	21
Eliminación de bolsas llenas.....	21
Instalación de una bolsa nueva	22
CUIDADO DEL COMPACTADOR	22
Limpieza.....	22
SOLUCIÓN DE PROBLEMAS	24
NÚMEROS DE SERVICIO	CONTRAPORTADA

CONTRATOS DE PROTECCIÓN

En los EE.UU.

Contratos Maestros de Protección

¡Felicitaciones por su inteligente adquisición! Su nuevo producto Kenmore® ha sido diseñado y fabricado para brindarle años de funcionamiento confiable. Pero al igual que todos los productos, puede necesitar mantenimiento preventivo o reparación de vez en cuando. Es allí donde el Contrato Maestro de Protección puede ahorrarle dinero e inconvenientes.

Adquiera un Contrato Maestro de Protección hoy y protéjase contra molestias y gastos inesperados.

El Contrato Maestro de Protección también ayuda a prolongar la vida de su nuevo producto. He aquí lo que se incluye en el Contrato:

- ✓ **Servicio experto** por nuestros 12.000 especialistas en reparación competentes
- ✓ **Servicio ilimitado y gratuito** para repuestos y mano de obra en todas las reparaciones protegidas por el contrato
- ✓ **Garantía "sin disgustos"** - reemplazo de su producto protegido si ocurren cuatro o más fallas del producto en el transcurso de doce meses
- ✓ **Reemplazo del producto** si su producto protegido no puede ser reparado
- ✓ **Revisión Anual de Mantenimiento Preventivo** a solicitud suya - sin costo adicional
- ✓ **Ayuda rápida por teléfono** - asistencia por teléfono a cargo de un técnico de Sears para productos que deban ser reparados en su hogar, además de un horario de reparación conveniente
- ✓ **Protección de sobrevoltaje** contra daños eléctricos debido a fluctuaciones de electricidad
- ✓ **Reembolso de la renta** si la reparación de su producto protegido tarda más de lo prometido

Una vez adquirido el Contrato, tan sólo tiene que llamar para fijar la visita de servicio técnico. Usted puede llamar a cualquier hora, de día o de noche, o fijar una visita técnica en internet.

Sears cuenta con un equipo de más de 12.000 especialistas en reparación competentes, quienes tienen a disposición más de 4,5 millones de piezas y accesorios de calidad. Ése es el tipo de profesionalismo con el que usted puede contar para ayudarlo a prolongar la vida de su nuevo artefacto por muchos años más. ¡Adquiera hoy su Contrato Maestro de Protección!

Se aplican algunas limitaciones y exclusiones. Para obtener precios e información adicional, llame al 1-800-827-6655.

Servicio de Instalación de Sears

Para la instalación profesional de Sears de artefactos electrodomésticos, abridores de puertas de garaje, calentadores de agua y otros artículos importantes de la casa, en los EE.UU. llame al 1-800-4-MY-HOME®.

En Canadá

Contratos de mantenimiento

Su compra adquiere un nuevo valor ya que usted puede confiar en Sears HomeCentral® para obtener servicio de reparación. Con más de 2.400 especialistas capacitados en reparaciones y acceso a más de un millón de piezas y accesorios, contamos con las herramientas, piezas, conocimiento y la destreza para asegurarnos de respaldar nuestra promesa de que: Reparamos lo que vendemos.

Su producto Kenmore® está diseñado, fabricado y sometido a prueba para proporcionarle años de funcionamiento confiable. No obstante, cualquier producto puede necesitar servicio técnico de vez en cuando. El contrato de mantenimiento Sears le ofrece un programa de servicio excepcional, a un precio accesible.

El contrato de mantenimiento Sears

- Es la manera de comprar el servicio técnico del mañana a precios de hoy
- Elimina las facturas de reparación producidas por el uso normal y el desgaste
- Ofrece apoyo por teléfono a cargo de un técnico de Sears para los productos que deban ser reparados en el hogar
- Aún si usted no necesita reparaciones, proporciona una revisión anual de mantenimiento preventivo a solicitud suya, para asegurarse de que su producto está en condiciones apropiadas de funcionamiento.

Se aplican ciertas restricciones. Para obtener más información referente a los Contratos de mantenimiento de Sears Canada, llame al 1-800-361-6665.

Accesorios

Para asegurar el funcionamiento adecuado de su compactador, use únicamente las piezas de repuesto de Sears. Para pedir piezas de repuesto o accesorios, llame al **1-800-4-MY-HOME®** y solicite el número de pieza apropiado que se detalla a continuación o póngase en contacto con su distribuidor autorizado de Kenmore.

GARANTÍA

GARANTÍA COMPLETA POR UN AÑO DEL COMPACTADOR

Por un año desde la fecha en que se use por primera vez en su hogar, Sears reparará, gratuitamente, defectos en los materiales o en la fabricación.

Si se somete al compactador a otro uso que no sea el familiar privado, la cobertura de la garantía arriba mencionada será efectiva por sólo noventa días.

SERVICIO DE REPARACIÓN DE LA GARANTÍA

EL SERVICIO DE LA GARANTÍA ESTÁ DISPONIBLE LLAMANDO AL CENTRO DE SERVICIO SEARS MÁS CERCANO EN LOS ESTADOS UNIDOS O CANADÁ. Esta garantía se aplica sólo mientras el producto se usa en los Estados Unidos o en Canadá.

Esta garantía le da derechos legales específicos y Ud. también puede tener otros derechos que varían de estado a estado o de provincia a provincia.

Los términos de la garantía pueden variar en Canadá.

Para información acerca de la garantía Sears en Canadá o en los Estados Unidos, sírvase tomar como referencia los números de servicio técnico ubicados en la contraportada del manual.

Sears, Roebuck and Co.
D/817WA, Hoffman Estates, IL 60179

Sears Canada Inc.
Toronto, Ontario, Canada M5B 2B8

REGISTRO DEL PRODUCTO

En el espacio de abajo, anote su número completo de modelo y serie así como la fecha de compra. Usted puede encontrar esta información en la etiqueta del número de modelo y serie, ubicada según se muestra en la sección de Partes y Características de este libro. Tenga esta información disponible para facilitarle la obtención de asistencia o servicio con prontitud siempre que llame a Sears con respecto a su electrodoméstico.

Número de modelo **665**, _____

Número de serie _____

Fecha de compra _____

Guarde estas instrucciones y su comprobante de compra para referencia futura.

SEGURIDAD DEL COMPACTADOR

Su seguridad y la seguridad de los demás es muy importante.

Hemos incluido muchos mensajes importantes de seguridad en este manual y en su electrodoméstico. Lea y obedezca siempre todos los mensajes de seguridad.



Este es el símbolo de advertencia de seguridad.

Este símbolo le llama la atención sobre peligros potenciales que pueden ocasionar la muerte o una lesión a usted y a los demás.

Todos los mensajes de seguridad irán a continuación del símbolo de advertencia de seguridad y de la palabra "PELIGRO" o "ADVERTENCIA". Estas palabras significan:

! PELIGRO

Si no sigue las instrucciones de inmediato, usted puede morir o sufrir una lesión grave.

! ADVERTENCIA

Si no sigue las instrucciones, usted puede morir o sufrir una lesión grave.

Todos los mensajes de seguridad le dirán el peligro potencial, le dirán cómo reducir las posibilidades de sufrir una lesión y lo que puede suceder si no se siguen las instrucciones.

INSTRUCCIONES IMPORTANTES DE SEGURIDAD

ADVERTENCIA: Al usar artefactos eléctricos, se deben seguir siempre precauciones básicas, incluyendo las siguientes:

- Lea todas las instrucciones antes de usar el compactador.
- Siempre que los niños usen o estén cerca del aparato es necesario vigilarlos. No permita que se use como juguete y en ningún momento lo deje funcionando solo. Bloquee el interruptor llave cuando no esté en uso y guarde la llave fuera del alcance de los niños.
- No toque las piezas mientras estén en movimiento.
- No ponga a funcionar el aparato si tiene el cable eléctrico, el enchufe o el motor dañado, o si ha sufrido algún tipo de avería. Contrate un técnico en reparaciones autorizado para que revise, repare o regule el compactador.
- Use el aparato sólo para los fines que se describen en este manual. No use otros accesorios que no sean los recomendados por el fabricante.
- No comprima material tóxico o inflamable y volátil como paños grasos e insecticidas en aerosol. No comprima cigarrillos encendidos, habanos u otros artículos calientes o encendidos. No sobrecargue el compactador.
- No desarme el compactador. El reensamblaje incorrecto puede ocasionar choque eléctrico cuando lo use posteriormente.
- Manipule con cuidado las bolsas llenas de basura. Los objetos puntiagudos pueden perforar la bolsa y ocasionar lesiones. No sobrecargue la bolsa de basura con material pesado como vidrios.
- Este compactador está destinado sólo para uso doméstico.

GUARDE ESTAS INSTRUCCIONES

INSTRUCCIONES DE INSTALACIÓN

Instalador(a): Deje el Manual de uso y cuidado con el(la) dueño(a) de casa.

Dueño(a) de casa: Guarde el Manual de uso y cuidado para consulta futura y para el uso del inspector de electricidad local si lo requiere.

Desempaque

⚠ ADVERTENCIA

Peligro de Peso Excesivo

Use dos o más personas para mover e instalar el compactador.

No seguir esta instrucción puede ocasionar una lesión en la espalda u otro tipo de lesiones.

IMPORTANTE: Comience en el cuarto donde va a permanecer el compactador.

1. Saque el compactador de su cartón de embalaje. Saque todos los materiales protectores de embalaje como la cinta adhesiva y los rellenos de embalaje. Use un detergente y agua tibia para quitar el residuo ceroso ocasionado por el material protector de embalaje. Seque meticulosamente con un paño suave. Para obtener más información, vea "Limpieza".
2. Cerciérese de que el cable eléctrico esté fijo a la abrazadera del cable en a la parte posterior del compactador.

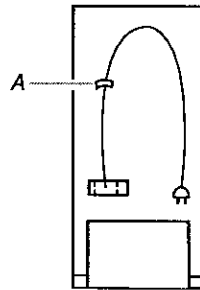

A. Abrazadera del cable

3. Coloque los 2 esquinales del cartón en el piso cerca del compactador. Oprima el pedal para abrir la abra gaveta del compactador y saque todo material de embalaje u otro artículo que se encuentre en la gaveta. No saque la bolsa del compactador. Sujete ambos lados de la gaveta y levante la gaveta fuera del compactador. Coloque la gaveta sobre los 2 esquinales.

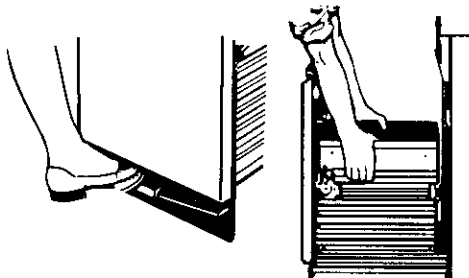

4. Coloque los otros 2 esquinales en el piso al costado del compactador. Sujete ambos lados del gabinete del compactador y recueste el compactador sobre los esquinales. Quite la base de embalaje del fondo del compactador.

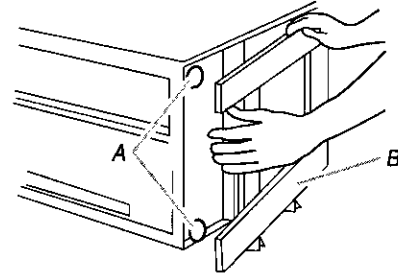

A. Patas niveladoras
B. Base de transporte

Requisitos de ubicación

Dimensiones del producto

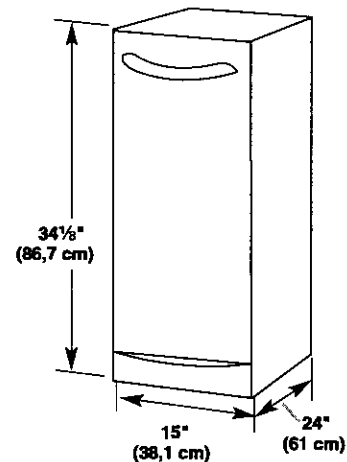

Dimensiones del corte

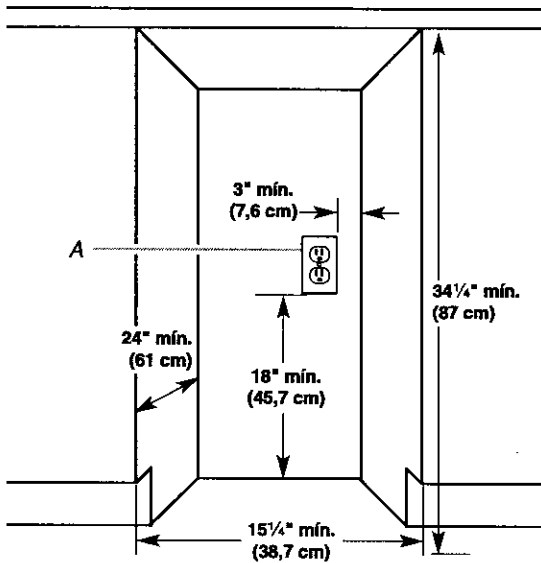

A. El contacto eléctrico conectado a tierra debe estar a una distancia mínima de 3" (7,6 cm) de los gabinetes circundantes o paredes cercanas, tal como se ilustra. Puede colocarse tanto a la izquierda como a la derecha del producto.

Dimensiones del espacio libre

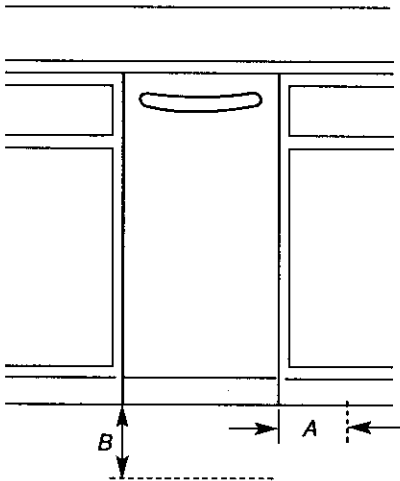

A. Deje 6" (15,2 cm) de espacio libre al lado derecho del compactador para poder sacar las bolsas del compactador.

B. Deje 23" (58,4 cm) de espacio libre al frente del compactador para poder abrir o sacar la gaveta del compactador completamente.

Requisitos eléctricos

⚠ ADVERTENCIA



Peligro de Choque Eléctrico

Conecte a un contacto de pared de conexión a tierra de 3 terminales.

No quite el terminal de conexión a tierra.

No use un adaptador.

No use un cable eléctrico de extensión.

No seguir estas instrucciones puede ocasionar la muerte, incendio o choque eléctrico.

Método recomendado de conexión a tierra

Este compactador emplea un suministro eléctrico monofásico, debidamente conectado a tierra, de 115 voltios, 60 Hz, CA solamente, de 15 ó 20 amperios, protegido con fusibles, y está equipado con un enchufe de tierra tal como se ilustra a continuación. Asimismo se recomienda el empleo de un circuito exclusivo para este aparato.

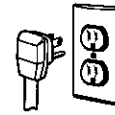

Este compactador debe mantenerse conectado a tierra mientras esté en uso para reducir el riesgo de choque eléctrico. El compactador viene equipado con un cable eléctrico de tres conductores y un enchufe de tres terminales del tipo conectado a tierra para que pueda encajar en el tomacorriente conectado a tierra apropiado. El conductor verde (o verde y amarillo) del cable eléctrico es el alambre de conexión a tierra. No conecte el alambre verde (o verde y amarillo) a un terminal con corriente.

ESPAÑOL

Instalación debajo del mostrador

NOTA: La instalación apropiada es responsabilidad suya.

Asegúrese de contar con todo lo necesario para realizar una instalación correcta. Es la responsabilidad y obligación personal del cliente contratar un instalador competente para asegurarse de que la instalación eléctrica cumpla con todos los códigos y ordenanzas locales y nacionales.

Herramientas necesarias

Reúna las herramientas y piezas necesarias antes de comenzar la instalación.

- Nivel
- Destornillador Phillips No. 2
- Cinta para medir
- Destornillador de hoja plana
- Alicates
- Llave de cubo de cabeza hexagonal de $\frac{5}{16}$ "
- Tijeras
- Cuchillo para uso general

IMPORTANTE:

- Deslice el compactador hacia un cartón o un tablero antes de desplazarlo por el piso para evitar que el revestimiento del piso se dañe.
- Al levantar o mover el compactador no deje que el marco posterior del compactador toque el revestimiento del piso.

Instalación

1. Mida la altura de la abertura del armario de la cocina. La parte superior del compactador deberá estar por lo menos a $\frac{1}{8}$ " (3 mm) de distancia de la parte superior de la abertura del armario de la cocina.

Las ruedas posteriores están prefijadas para una altura de $34\frac{1}{4}$ " (87 cm) de abertura del armario de la cocina (posición 1).

Para regular la altura de la abertura del armario de la cocina:

- Afloje el tornillo autorroscante lo suficiente para quitar el perno del orificio en la posición 1.
- Mueva la rueda posterior y el perno a la posición 2 ó 3 según lo requiera la medida de la abertura del gabinete:

Posición 2: de $34\frac{1}{4}$ " a $34\frac{7}{16}$ " (87 a 87,5 cm)

Posición 3: de $34\frac{7}{16}$ " a $34\frac{5}{8}$ " (87,5 a 88 cm)

NOTA: Para nivelar el aparato en la posición 3, quizás necesite agregar calzas debajo de las patas niveladoras delanteras.

- Apriete el tornillo. Repita el procedimiento para la otra rueda posterior.

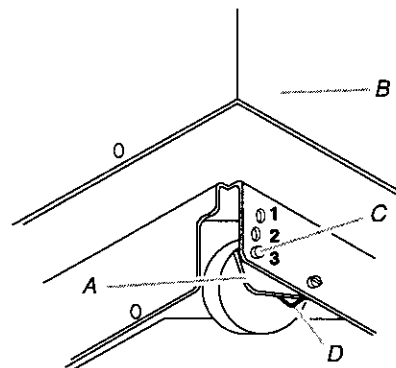

A. Conjunto de soporte de la rueda
B. Gabinete del compactador
C. Perno de localización
D. Tornillo autorroscante (pivote)

2. Use alicates para bajar las patas niveladoras del gabinete del compactador. Regule las patas de modo que quede un espacio de $\frac{1}{8}$ " (3 mm) a $\frac{1}{4}$ " (6,4 mm) entre la parte superior del compactador y la parte superior de la abertura del armario de la cocina. Coloque el compactador de pie.
3. Mueva el compactador cerca de su posición final.
4. Para instalar la manija:
 - Inserte los tornillos en los orificios desde el interior del cajón.
 - Coloque la manija en la parte frontal del cajón y alinee los orificios de los tornillos de la manija con los extremos de los tornillos. (La manija deberá tener la apariencia de una "sonrisa" cuando esté instalada.)
 - Apriete firmemente los tornillos.

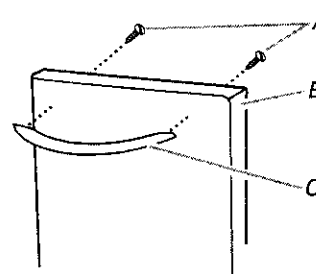

A. 2 tornillos insertados en los orificios desde el interior del cajón
B. Parte superior del cajón
C. Manija instalada en el frente del cajón

5. Conecte a un contacto de pared de conexión a tierra de 3 terminales.

6. Decida si desea el gabinete del compactador o el frente de la gaveta nivelado con el frente del armario de la cocina.

Usando 2 tornillos de montaje #8 - 18 x 5/16" (provistos), instale los soportes de retención en la parte superior del gabinete según sea necesario.

- Si el frente del gabinete del compactador va a quedar nivelado con el frente del armario de la cocina, coloque los tornillos de montaje del soporte de retención a través de "1".
- Si el frente de la gaveta del compactador va a quedar nivelado con el frente del armario de la cocina, coloque los tornillos de montaje del soporte de retención a través de "3".
- Si el compactador va a estar en posición intermedia entre "1" y "3", coloque los tornillos del soporte de retención de montaje a través de "2".

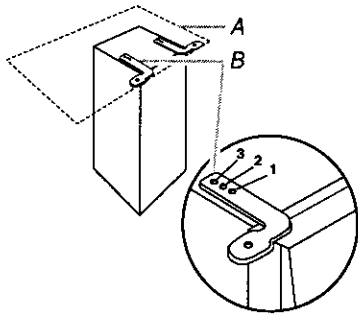

A. Mostrador
B. Soporte de retención

7. Levante lenta y ligeramente el frente y haga rodar el compactador hacia la abertura del gabinete de la cocina.
8. Usando dos tornillos de montaje #8 - 18 x 1/2" (provistos), sujete los soportes de retención al mostrador con los tornillos de montaje.

Montaje sobre el mostrador

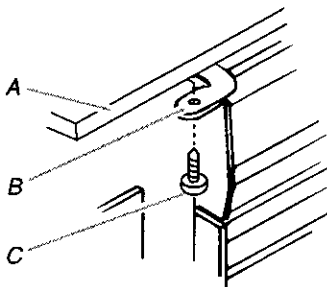

A. Mostrador
B. Soporte de retención
C. Tornillo de montaje (provisto)

NOTA: Si no se pueden fijar los soportes a la parte inferior del mostrador, fije las abrazaderas de montaje (provistas) a los soportes de retención. Sujete el compactador al frente del armario de la cocina utilizando los tornillos de montaje a través de las abrazaderas de montaje.

Montaje en el frente del armario de la cocina

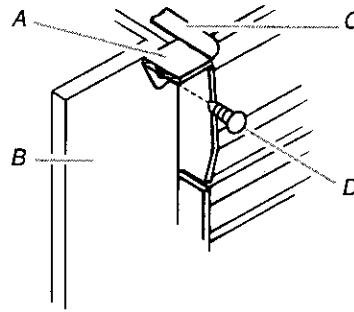

A. Abrazadera de montaje (provista)
B. Armario de la cocina
C. Soporte de retención
D. Tornillo de montaje (provisto)

9. Sujete ambos lados de la gaveta del compactador y coloque el fondo de la gaveta en los rieles. Levántela en la parte de la manija de modo que pase los toques de la gaveta. Cierre la gaveta. Fíjese si la gaveta se abre con facilidad. Si la placa de base roza el piso vea "Ajuste de la placa de base" para obtener instrucciones adicionales.

Ajuste de la placa de base

Si la placa de base roza el revestimiento del piso, el espacio libre de la placa de base puede cambiarse como sigue:

1. Marque a cada lado de la placa de base la cantidad de la placa de base que roza el revestimiento del piso.
2. Saque la gaveta del aparato. Vea el paso 3 en la sección "Desempaque".
3. Use una regla y un lápiz o una tiza para trazar una línea entre las marcas laterales de la placa de base.
4. Use las tijeras o el cuchillo de uso general para cortar la placa de base a lo largo de la línea.
5. Vuelva a colocar la gaveta. Si la placa de base todavía roza el revestimiento del piso, repita los pasos del 1 al 4.

USO DEL COMPACTADOR

Cómo funciona su compactador

El pisón de compresión es la parte del compactador que comprime la basura. El pisón de compresión no llega hasta el fondo de la gaveta. Las primeras veces que usted cargue el compactador no verá la compactación de la basura.

NOTA: La gaveta del compactador deberá llenarse más de la mitad para que el compactador comience a comprimir la carga.

Al romperse los vidrios podrá oír ruidos. Las botellas de vidrio resistente quizás no se rompan en absoluto. La basura en una bolsa de compactador llena tendrá 1/4 del tamaño de su volumen original.

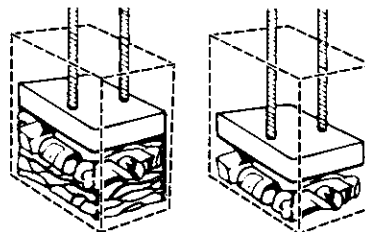

Ubique la basura voluminosa, botellas y latas en el centro de la gaveta. Las botellas o latas que no se coloquen en el centro pueden quedar atascadas entre el pisón y la gaveta. El interruptor de control de la gaveta luego detecta una carga mal colocada y hace que el pisón regrese a su posición de arriba sin compactar.

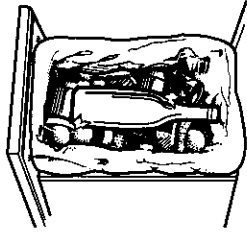

Cómo cargar

IMPORTANTE: No empuje los artículos hacia abajo en el compactador con las manos ni con los pies.

1. Levante y jale la manija o presione el pedal para abrir la gaveta.

NOTA: Al presionar el pedal, el recipiente se abre solamente de 3" a 6" (7,6 cm a 15,2 cm) según la carga. Use la manija para sacar la gaveta del compactador por completo.

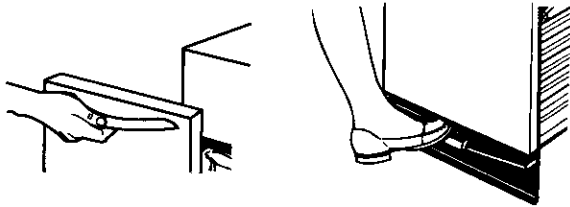

2. Coloque la basura en el compactador.

- Envuelva o tape la basura mojada o desarreglada.
- No ponga en el compactador artículos que puedan desarrollar olores ofensivos como la carne cruda, pescado, cáscaras de toronjas, pañales desechables o artículos de higiene personal.
- Recueste las botellas o latas en el centro de la gaveta. No ponga las botellas en pie.

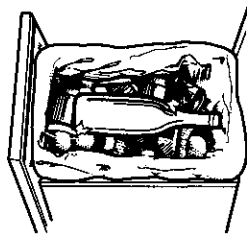

3. Cierre la gaveta.

Puesta en marcha de su compactador

1. Levante y jale la manija o presione el pedal para abrir la gaveta. Cargue la basura.
2. Mantenga la perilla llave (ubicada en el panel de control) en la posición de "ON" (Encendido).

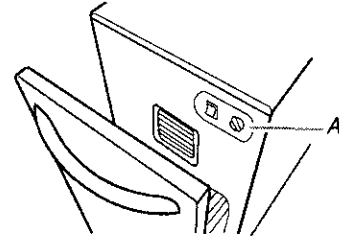

A. Panel de control

3. Fije el interruptor de ciclo a Normal Pac (Compactación normal).

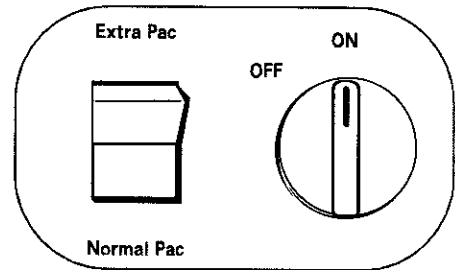

4. Cierre el compactador.
5. Levante el pedal para iniciar el ciclo de compactación.

NOTA: Una vez concluido el ciclo de compactación, abra la gaveta y gire la perilla llave a "OFF" (Apagado). Retire la perilla llave y guárdela fuera del alcance de los niños.

Ciclo EXTRA PAC™

El ciclo EXTRA PAC™ prolonga el uso de la bolsa al poner presión constante sobre la basura para evitar que ésta se expanda nuevamente. El uso regular del ciclo EXTRA PAC™ puede aumentar la capacidad de la bolsa hasta un 25%.

Durante el ciclo de EXTRA PAC™, el pisón permanecerá en la posición de abajo para lograr una compactación extra. La gaveta se traba y no puede abrirse cuando el pisón está abajo. Para lograr óptimos resultados, use el ciclo EXTRA PAC™ por lo menos 30 minutos a la vez.

Para usar el ciclo EXTRA PAC™

1. Levante y jale la manija o presione el pedal para abrir la gaveta. Cargue la basura.
2. Mantenga la perilla llave (ubicada en el panel de control) en la posición de "ON" (Encendido).

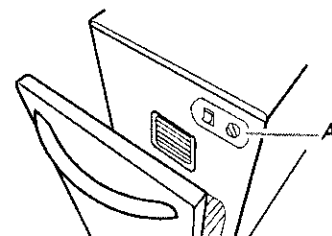

A. Panel de control

3. Fije el interruptor de ciclo a Extra Pac (Compactación extra).

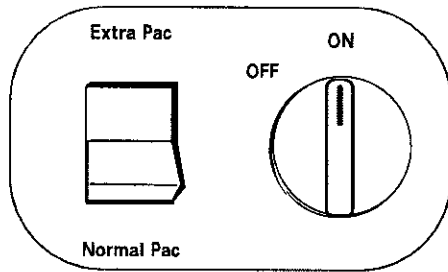

4. Cierre el compactador.
5. Levante el pedal para iniciar el ciclo de compactación.
6. Durante el ciclo de compactación, el compactador queda trabado hasta que usted levante el pedal.

NOTA: Una vez concluido el ciclo de compactación, abra la gaveta y gire la perilla llave hacia "OFF" (Apagado). Retire la perilla llave y guárdela fuera del alcance de los niños.

Desodorante ambiental

El sistema de desodorante ambiental sólido ha sido diseñado para ayudar a controlar los olores que pudieran formarse en la basura. El disco de desodorante ambiental puede adquirirse en los establecimientos comerciales (no viene con el compactador). Coloque el desodorante ambiental sólido en forma de disco en el compartimiento del desodorante ambiental. El desodorante ambiental debe durar de 4 a 6 semanas. La alta temperatura o el aire seco hacen que se gaste con mayor rapidez.

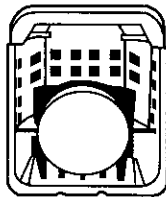

Eliminación de bolsas llenas

Es necesario sacar la bolsa del compactador cuando la basura compactada está casi al tope de la gaveta. Para evitar que la bolsa llena resulte muy pesada, sáquela cuando su peso permita levantarla y acarrearla con facilidad.

IMPORTANTE: No empuje los artículos hacia abajo en el compactador con las manos ni con los pies.

NOTA: Utilice bolsas de papel o plástico diseñadas para uso en compactadores. El diseño de estas bolsas evita que se rompan, se corten o tengan filtraciones. Es más fácil manejar la basura compactada cuando las bolsas tienen el tamaño adecuado para la gaveta del compactador. Las bolsas del compactador están disponibles de su tienda o centro de servicio Sears.

Para quitar una bolsa llena

1. Levante y jale la manija o presione el pedal para abrir la gaveta del compactador por completo.
2. Es posible que usted ya tenga una bolsa de papel o de plástico en su lugar. Sírvase tomar como referencia las instrucciones adecuadas para su bolsa.
 - Si usted tiene una bolsa de papel, levante y pliegue los bordes superiores doblados de la bolsa. Doble los bordes hacia dentro y una las tapas laterales. Doble las tapas para cerrar la bolsa.

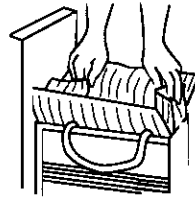

Levante y doble los bordes superiores de la bolsa.

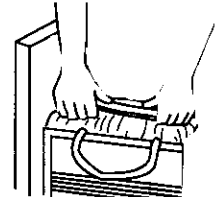

Doble los bordes para cerrar la bolsa.

- Si usted tiene una bolsa de plástico, quite la parte superior de la bolsa de los botones retenedores. Cierre la bolsa con una atadura de alambre.

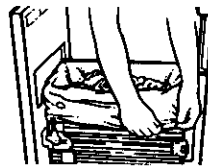

Quite la bolsa de los botones retenedores.

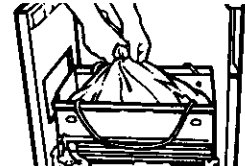

Cierre la bolsa con una atadura de alambre.

3. Suelte el pestillo del costado de la gaveta. Incline el costado derecho de la gaveta hacia abajo, para sacar con más facilidad la bolsa llena de basura.

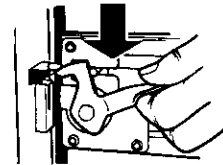

4. Levante la bolsa por las agarraderas del portabolsas. Saque la bolsa de basura del compactador y deséchela debidamente.

NOTA: Las bolsas llenas de basura compactada son pesadas. Manipúlelas con cuidado.

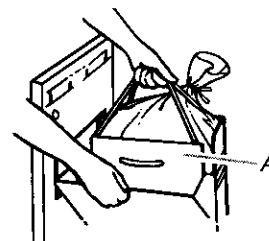

A. Cómo levantar el portabolsas por las agarraderas

Instalación de una bolsa nueva

No emplee otro tipo de bolsas que las diseñadas especialmente para uso con el compactador. Solicite las bolsas de repuesto para el compactador por medio de su distribuidor local. Vea "Accesorios".

IMPORTANTE:

Antes de instalar una bolsa nueva, cerciórese de que:

- El lado de la gaveta esté bien asegurado.
- El recipiente esté limpio y libre de desechos.

Para instalar una bolsa nueva

1. Cierre el costado de la gaveta. Cierre el pestillo del costado de la gaveta.

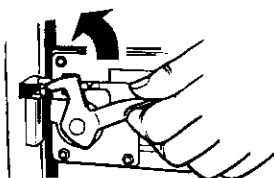

2. Introduzca el portabolsas en la gaveta.

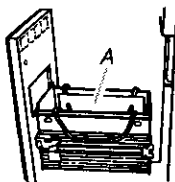

A. Portabolsas dentro de la gaveta

3. Coloque la bolsa de plástico o de papel en la gaveta.

- Si usa una bolsa de papel, abra la bolsa y doble los bordes superiores sobre la parte superior de la gaveta. Deslice el borde delantero de la bolsa sobre el borde delantero de la gaveta. Deslice el borde trasero de la bolsa sobre el borde trasero de la gaveta.
- Si usa una bolsa de plástico, abra la bolsa y doble los bordes superiores sobre la parte superior de la gaveta. Coloque la bolsa en su lugar introduciendo los 4 orificios sobre los botones retenedores de la bolsa. Los orificios se extenderán sobre los botones sin dañar la bolsa.

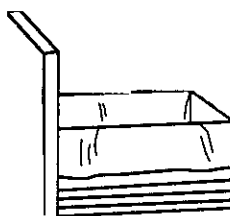

Cómo instalar una bolsa de papel

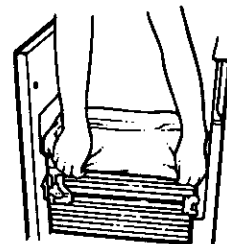

Cómo instalar una bolsa de plástico

4. Empuje la parte interior de la bolsa contra el fondo, los costados y los rincones de la gaveta para que quede bien extendida.

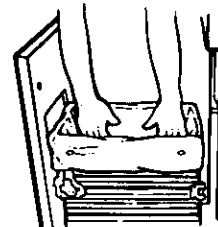

CUIDADO DEL COMPACTADOR

Su nuevo compactador está diseñado para brindarle muchos años de servicio confiable. Sin embargo, para mantener el compactador adecuadamente usted tendrá que ocuparse de ciertos detalles. Esta sección le proporciona indicaciones acerca de la limpieza y el cuidado de su compactador.

Limpieza

Antes de limpiar el compactador, gire la perilla llave (o interruptor llave) a la posición OFF & LOCK (apagado y trabado) y retírela.

NOTA: Cualquier otro servicio que no esté descrito en esta sección deberá efectuarlo un representante de servicio técnico designado.

Limpieza de las superficies exteriores

1. Lave las superficies exteriores (incluyendo el acero inoxidable) con una esponja limpia o un paño liso y un detergente suave en agua caliente. No use productos de limpieza abrasivos o ásperos. Enjuague y seque meticulosamente con un paño liso.
2. Limpie los derrames de inmediato. Ciertos alimentos pueden dañar el acabado si se dejan en la superficie del compactador.

Limpieza del interior de la gaveta

NOTA: Quizás sea necesario ponerse guantes protectores ya que podrían encontrarse pedacitos de vidrio en la gaveta.

1. Saque la bolsa. Vea la sección "Eliminación de bolsas llenas".
2. Presione hacia abajo la traba de palanca (o la traba lateral).

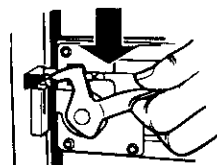

- Sostenga hacia abajo la traba de palanca e incline el costado de la gaveta hacia afuera hasta que la traba libere el frente de la gaveta.

NOTA: Si lo desea, puede quitar el lado de la gaveta inclinándolo y luego levantándolo hacia afuera.

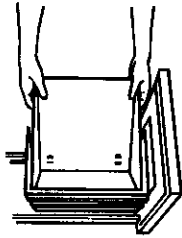

- Lave el interior de la gaveta con una esponja limpia o un paño liso y un detergente suave en agua caliente. Enjuague y seque meticulosamente con un paño liso.
- Si ha quitado el lado de la gaveta, deslícelo de vuelta hacia la posición inclinada.
- Presione la traba de palanca (o el pestillo de la traba lateral) hacia abajo empujando al mismo tiempo el lado de la gaveta a la posición vertical.
- Asegure el lado de la gaveta empujando hacia arriba la traba de palanca (o el pestillo de la traba lateral).

Limpeza del interior del gabinete

NOTA: Quizás sea necesario ponerse guantes protectores ya que podrían encontrarse pedacitos de vidrio en el gabinete.

- Jale la gaveta hacia fuera hasta que se detenga.

NOTA: Fíjese cómo se mueven los rodillos de la gaveta en los rieles. Le será más fácil volver a montar la gaveta después de haber terminado la limpieza.

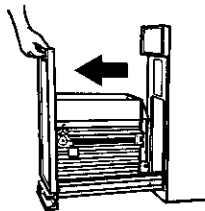

- Levante el frente de la gaveta para pasar los topes.
- Sujete la gaveta por los lados y jálela hacia afuera por completo. Ponga la gaveta en el piso con cuidado.

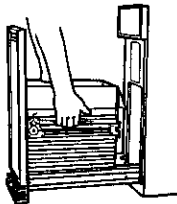

- Pase la aspiradora en el interior del gabinete. Los derrames de líquidos o basura mojada deben limpiarse a mano, o usando una aspiradora diseñada para recoger líquidos.

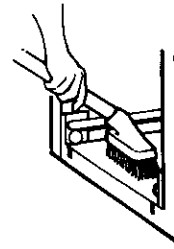

- Lave el interior del gabinete con una esponja limpia o un paño liso y un detergente suave en agua caliente. Enjuague y seque meticulosamente con un paño liso.
- Para volver a colocar la gaveta, sujétela por ambos lados e introduzca los rodillos en los rieles.
- Levante el frente de la gaveta y empújelo hasta pasar los topes.

Limpeza del pisón

NOTA: Quizás sea necesario ponerse guantes protectores ya que podrían encontrarse pedacitos de vidrio en la cubierta del pisón.

- Limpe las partículas de vidrio de la cubierta del pisón con un paño o toallas de papel.
- Quite los alimentos con una esponja limpia o un paño liso y un detergente suave en agua caliente. Enjuague y seque meticulosamente con un paño liso.

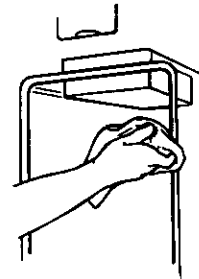

Limpeza antes de las vacaciones

Si va a ausentarse más de un par de días, quite la bolsa del compactador. Quite la perilla llave (o el interruptor llave) y guárdela fuera del alcance de los niños.

SOLUCIÓN DE PROBLEMAS

Pruebe primero las soluciones aquí sugeridas y posiblemente se evite el costo de una visita de servicio técnico innecesaria.

La basura no está compactándose

- **¿Está la gaveta llena menos de la mitad?** La gaveta deberá estar llena más de la mitad para poder compactar la basura.

El compactador no funciona

- **¿Está desenchufado el cable de suministro eléctrico?** Conecte a un contacto de pared de conexión a tierra de tres terminales.
- **¿Se quemó un fusible de la casa o se disparó un disyuntor?** Reemplace el fusible o reposicione el circuito. Si el problema continúa, llame a un electricista.
- **¿Está la gaveta completamente cerrada?** Cierre la gaveta con firmeza y reanude la marcha del compactador.
- **¿Ha girado la perilla llave completamente hacia ON (encendido)?** Gire la perilla llave (interruptor llave) por completo hacia ON (encendido). Vea la sección "Puesta en marcha de su compactador".

La gaveta no se abre

- **¿Levantó la manija para sacar la gaveta o presionó el pedal?** La gaveta está diseñada para abrirse levemente hasta que se levanta la manija para sacar la gaveta o se presiona el pedal.
- **¿Está el pisón completamente arriba?** La gaveta se abrirá únicamente cuando el pisón esté levantado por completo.
Para levantar el pisón, levante el pedal. Vea "Puesta en marcha de su compactador".
- **¿Se ha seleccionado el ciclo EXTRA PAC™?** El cajón permanece trabado hasta que levante el pedal. Vea "Puesta en marcha de su compactador".

La compactación o fuerza no es suficiente

- **¿Usa el ciclo de compactación con bastante frecuencia?** La compactación funciona mejor cuando sólo se colocan pocos artículos.

Las botellas no se rompen

- **¿Con qué frecuencia ha notado esto?** Las botellas no se rompen siempre. El espesor del vidrio de la botella y el contenido de la carga de basura que esté debajo puede evitar que la botella se rompa.

TABLE DES MATIÈRES

CONTRATS DE PROTECTION.....	25
Aux États-Unis	25
Au Canada	26
Accessoires.....	26
GARANTIE	26
SÉCURITÉ DU COMPACTEUR.....	27
INSTRUCTIONS D'INSTALLATION	28
Déballage	28
Exigences d'emplacement	28
Spécifications électriques.....	29
Installation sous un comptoir.....	29
UTILISATION DU COMPACTEUR	31
Fonctionnement du compacteur	31
Chargement	31
Mise en marche du compacteur.....	32
Programme EXTRA PAC™	32
Assainisseur d'air	32
Enlèvement d'un sac plein.....	33
Installation d'un nouveau sac.....	33
ENTRETIEN DU COMPACTEUR	34
Nettoyage.....	34
DÉPANNAGE.....	35
NUMÉROS DE SERVICE	COUVERTURE ARRIÈRE

CONTRATS DE PROTECTION

Aux États-Unis

Contrats principaux de protection

Nous vous félicitons d'avoir fait un achat judicieux. Votre nouveau produit Kenmore® est conçu et fabriqué pour vous procurer des années de fonctionnement fiable. Mais comme pour tous les produits, il pourra à l'occasion nécessiter un entretien préventif ou une réparation. Le cas échéant, un Contrat principal de protection peut vous épargner de l'argent et des soucis.

Souscrivez dès maintenant un Contrat principal de protection et protégez-vous contre les dépenses et ennuis inattendus.

Le Contrat principal de protection contribue aussi à prolonger la vie utile de votre nouveau produit. Voici ce qui est inclus dans le contrat :

- ✓ **Service expert** par nos 12 000 réparateurs professionnels
- ✓ **Service illimité et sans frais** pour les pièces et la main-d'œuvre pour toutes les réparations couvertes
- ✓ **Garantie "Anti-citron"** - remplacement de votre produit couvert si quatre pannes ou plus se produisent en deçà de douze mois
- ✓ **Remplacement du produit** si votre produit couvert ne peut être réparé
- ✓ **Vérification annuelle d'entretien préventif** sur demande - sans frais supplémentaires
- ✓ **Aide rapide au téléphone** - assistance téléphonique fournie par un technicien de Sears pour les produits réparables à domicile, plus un horaire de réparation commode
- ✓ **Protection contre les sautes de puissance** pour prévenir les dommages attribuables aux fluctuations de courant
- ✓ **Remboursement de location** si la réparation prend plus de temps que promis

Dès que vous souscrivez le Contrat, il suffit d'un simple appel téléphonique pour obtenir un rendez-vous de service. Vous pouvez appeler en tout temps jour et nuit ou prendre un rendez-vous de service en ligne.

Sears compte plus de 12 000 réparateurs professionnels qui ont accès à plus de 4,5 millions de pièces et accessoires de qualité. C'est le genre de professionnalisme sur lequel vous pouvez compter pour aider à prolonger la vie de votre nouvel achat pendant des années. Achetez votre Contrat principal de protection aujourd'hui même!

Certaines limitations et exclusions s'appliquent. Pour des prix et renseignements supplémentaires, composer le 1-800-827-6655.

Service d'installation Sears

Pour l'installation professionnelle par Sears d'appareils ménagers, d'ouvre-portes de garage, de chauffe-eau et d'autres articles importants de la maison, aux É.-U. composer le **1-800-4-MY-HOME®**.

Au Canada

Contrats d'entretien

Votre achat a plus de valeur parce que vous pouvez compter sur Sears HomeCentral® pour le service. Avec plus de 2400 spécialistes formés et l'accès à plus d'un million de pièces et accessoires, nous avons les outils et les pièces ainsi que les connaissances et compétences pour remplir cette promesse que nous vous faisons : Nous assurons le service de nos produits.

Votre produit Kenmore® est conçu, fabriqué et vérifié pour qu'il puisse vous fournir de nombreuses années de service en toute confiance. Cependant, tout produit peut nécessiter des interventions de service de temps à autre. Le contrat d'entretien Sears vous offre un programme de service remarquable à un prix abordable.

Le contrat d'entretien Sears

- Constitue une manière d'acheter un service pour demain au prix d'aujourd'hui
- Élimine les factures pour les réparations imputables à l'usure normale
- Fournit un support téléphonique assuré par un technicien de chez Sears pour les produits nécessitant une réparation à domicile
- Même si vous n'avez pas besoin de réparations, comprend une inspection annuelle d'entretien préventif (sur votre demande) pour maintenir votre appareil en bon état de fonctionnement.

Certaines limitations s'appliquent. Pour plus de renseignements concernant les contrats d'entretien de Sears Canada, composer le 1-800-361-6665.

Accessoires

Pour assurer un bon fonctionnement de votre compacteur, utiliser des pièces de rechange Sears seulement. Pour commander des pièces de rechange ou des accessoires, composer le 1-800-4-MY-HOME® et demander le numéro de pièce approprié ou contacter votre marchand autorisé Kenmore.

GARANTIE

GARANTIE COMPLÈTE DE UN AN SUR LE COMPACTEUR

Pour une période de un an à partir du premier jour d'utilisation à votre domicile, Sears réparera sans frais les vices de matériaux ou de fabrication.

Si le compacteur est soumis à une utilisation autre que pour une famille privée, la garantie ci-dessus est en vigueur pendant 90 jours seulement.

SERVICE DE GARANTIE

LE SERVICE DE GARANTIE EST DISPONIBLE AUPRÈS DU CENTRE DE SERVICE SEARS LE PLUS PROCHE AUX ÉTATS-UNIS OU AU CANADA. Cette garantie s'applique seulement lorsque le produit est utilisé aux États-Unis ou au Canada.

Cette garantie vous confère des droits juridiques spécifiques et vous pouvez également bénéficier d'autres droits variables d'un État à l'autre ou d'une province à l'autre.

Les conditions de garantie peuvent varier au Canada.

Pour des renseignements sur la garantie Sears au Canada ou aux États-Unis, veuillez consulter les numéros de service mentionnés à la dernière page de ce manuel.

Sears, Roebuck and Co.
D/817WA, Hoffman Estates, IL 60179
Sears Canada Inc.
Toronto, Ontario, Canada M5B 2B8

ENREGISTREMENT DU PRODUIT

Dans l'espace ci-dessous, inscrire vos numéros de modèle et de série complets et la date d'achat. Vous trouverez ces numéros sur la plaque signalétique des numéros de modèle et de série à l'emplacement indiqué dans la section des pièces et caractéristiques de ce manuel. Ayez ces renseignements à portée de la main pour obtenir une assistance ou un service rapide lorsque vous contactez Sears à propos de votre appareil ménager.

Numéro de modèle **665** _____

Numéro de série _____

Date d'achat _____

Conservez ces instructions et le reçu de vente pour référence ultérieure.

SÉCURITÉ DU COMPACTEUR

Votre sécurité et celle des autres est très importante.

Nous donnons de nombreux messages de sécurité importants dans ce manuel et sur votre appareil ménager. Assurez-vous de toujours lire tous les messages de sécurité et de vous y conformer.



Voici le symbole d'alerte de sécurité.

Ce symbole d'alerte de sécurité vous signale les dangers potentiels de décès et de blessures graves à vous et à d'autres.

Tous les messages de sécurité suivront le symbole d'alerte de sécurité et le mot "DANGER" ou "AVERTISSEMENT". Ces mots signifient :

⚠ DANGER

Risque possible de décès ou de blessure grave si vous ne suivez pas immédiatement les instructions.

⚠ AVERTISSEMENT

Risque possible de décès ou de blessure grave si vous ne suivez pas les instructions.

Tous les messages de sécurité vous diront quel est le danger potentiel et vous disent comment réduire le risque de blessure et ce qui peut se produire en cas de non-respect des instructions.

IMPORTANTES INSTRUCTIONS DE SÉCURITÉ

AVERTISSEMENT : Lors de l'utilisation d'appareils électroménagers, il convient d'observer certaines précautions élémentaires dont les suivantes :

- Lire toutes les instructions avant d'utiliser le compacteur.
- Une surveillance étroite est nécessaire, lorsque l'appareil est employé par ou près d'enfants. Ne pas permettre d'utiliser l'appareil comme un jouet, ou le faire fonctionner sans surveillance. Verrouiller l'interrupteur à clé lorsque l'appareil n'est pas utilisé et garder la clé hors d'atteinte des enfants.
- Ne pas toucher les pièces mobiles.
- Ne pas faire fonctionner le compacteur si le cordon d'alimentation, la fiche de branchement, le moteur sont endommagés ou après tout dommage quelconque. Faire examiner, réparer ou ajuster le compacteur par un technicien autorisé.
- Utiliser uniquement pour l'usage auquel il est destiné, tel que décrit dans ce manuel. Ne pas utiliser des accessoires autres que ceux qui sont recommandés par le fabricant.
- Ne pas utiliser cet appareil pour compacter des produits toxiques ou fluides inflammables tels que chiffons imbibés d'huile et vaporisateurs insecticides. Ne pas soumettre au compacteur les articles comme cigarettes ou cigares allumés, ou autres objets en combustion ou chauds. Ne pas surcharger le compacteur.
- Ne pas démonter le compacteur. Un remontage incorrect peut être à l'origine d'un choc électrique, lors de l'utilisation subséquente.
- Manipuler avec soin un sac rempli de déchets. Des objets pointus peuvent percer le sac et causer des blessures. Ne pas surcharger le sac de déchets avec des matériaux pesants tels que le verre.
- Ce compacteur est destiné à l'usage domestique uniquement.

CONSERVEZ CES INSTRUCTIONS

INSTRUCTIONS D'INSTALLATION

Installateur : Laissez le guide d'utilisation et d'entretien au propriétaire.

Propriétaire : Gardez le guide d'utilisation et d'entretien pour référence ultérieure et pour l'usage de l'inspecteur local d'électricité, au besoin.

Déballage

AVERTISSEMENT

Risque du poids excessif

Utiliser deux ou plus de personnes pour déplacer et installer le compacteur.

Le non-respect de cette instruction peut causer une blessure au dos ou d'autre blessure.

IMPORTANT : Commencer dans la pièce où le compacteur sera installé.

1. Retirer le compacteur de son emballage. Enlever tous les matériaux d'emballage et de protection comme ruban adhésif et cales. Utiliser un détergent doux et de l'eau tiède pour enlever, les résidus de cire laissés par les matériaux de protection. Sécher complètement avec un chiffon doux. Pour de plus amples renseignements, voir la section "Nettoyage".
2. Vérifier que le cordon d'alimentation électrique est fixé à l'agrafe à l'arrière du compacteur.

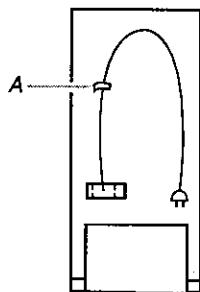

A. Agrafe du cordon d'alimentation

3. Placer les 2 cornières de protection sur le plancher, près du compacteur. Appuyer sur la pédale pour ouvrir le tiroir du compacteur et retirer tous les matériaux d'emballage ou autres articles expédiés dans le tiroir. Ne pas retirer le sac du compacteur. Saisir les côtés du tiroir et soulever le tiroir pour le retirer du compacteur. Placer le tiroir sur les 2 cornières de protection.

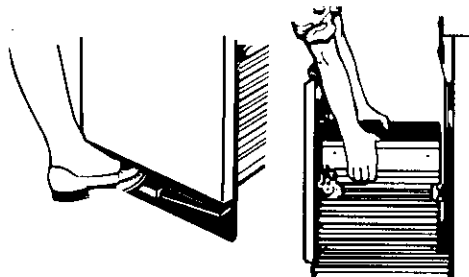

4. Placer les 2 autres cornières de protection sur le plancher, près du compacteur. Saisir les côtés de la caisse du compacteur et placer le compacteur sur le côté, sur les cornières de protection. Retirer la base placée au fond du compacteur avant l'expédition.

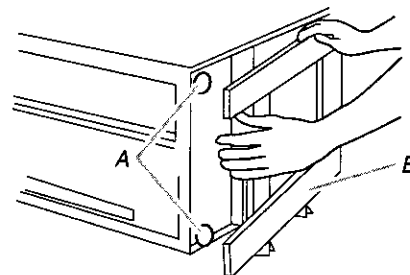

A. Pieds de nivellement
B. Base d'expédition

Exigences d'emplacement

Dimensions du produit

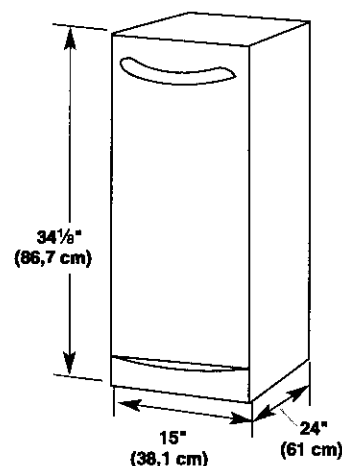

Dimensions de l'encastrement

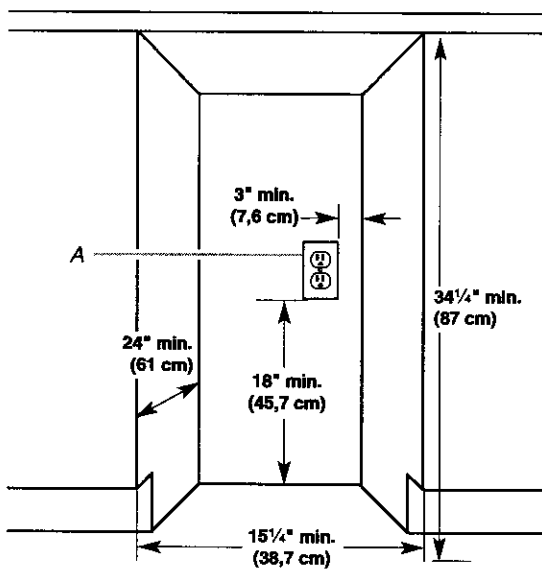

A. Prise électrique reliée à la terre qui doit être à une distance minimum de 3" (7,6 cm) des armoires voisines ou des murs latéraux tel qu'illustré. Elle peut être placée du côté droit ou du côté gauche du produit.

Dimensions de dégagement

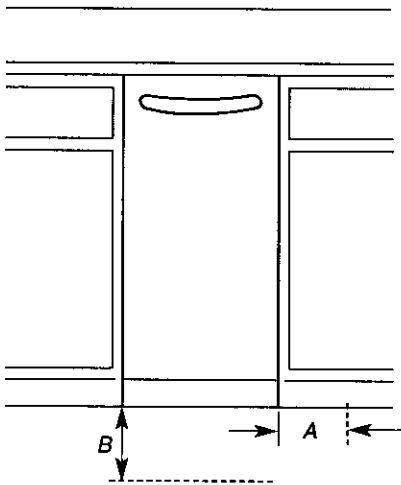

A. Laisser un espace libre de 6" (15,2 cm) du côté droit du compacteur pour extraire les sacs du compacteur.

B. Laisser un espace libre de 23" (58,4 cm) en avant du compacteur pour ouvrir complètement ou retirer le tiroir du compacteur.

Spécifications électriques

⚠ AVERTISSEMENT



Risque de choc électrique

Brancher sur une prise à 3 alvéoles reliée à la terre.

Ne pas enlever la broche de liaison à la terre.

Ne pas utiliser un adaptateur.

Ne pas utiliser un câble de rallonge.

Le non-respect de ces instructions peut causer un décès, un incendie ou un choc électrique.

Méthode recommandée de mise à la terre

Le compacteur est alimenté par un circuit de 115 V CA seulement monophasé, 60 Hz, 15 ou 20 A; le circuit doit être protégé par un fusible et convenablement relié à la terre par l'intermédiaire de la fiche de branchement avec broches de liaison à la terre (voir l'illustration ci-dessous). Il est préférable que cet appareil soit alimenté par un circuit distinct.

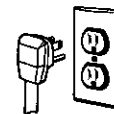

Le compacteur doit être relié à la terre lorsqu'il est utilisé pour réduire le risque de choc électrique. Le compacteur est équipé d'un cordon à trois conducteurs et d'une fiche à trois broches de liaison à la terre, pour convenir à la prise de courant appropriée reliée à la terre. Le conducteur vert (ou vert et jaune) dans le cordon est le fil de liaison à la terre. Ne pas connecter le fil vert (ou vert et jaune) à une borne active.

Installation sous un comptoir

REMARQUE : L'installation appropriée est la responsabilité du propriétaire. S'assurer d'avoir tout le nécessaire pour corriger une installation correcte. C'est la responsabilité et l'obligation personnelle du client de contacter un installateur qualifié pour s'assurer que l'installation électrique répond aux codes et règlements nationaux et locaux.

Outillage nécessaire

Rassembler les outils et pièces nécessaires avant de commencer l'installation.

- Niveau
- Tournevis Phillips n° 2
- Ruban à mesurer
- Tournevis à lame plate
- Pincés
- Clé à douille hexagonale de 5/16"
- Ciseaux
- Couteau utilitaire

IMPORTANT :

- Glisser le compacteur sur le carton ou le panneau de bois dur avant de déplacer le compacteur sur le plancher, pour empêcher d'endommager le recouvrement du plancher.
- Ne pas laisser le châssis arrière du compacteur toucher le recouvrement du plancher lors du soulèvement ou du déplacement du compacteur.

Installation

1. Mesurer la hauteur de l'ouverture de l'armoire. Le sommet du compacteur devrait être au moins à $\frac{1}{8}$ " (3 mm) du sommet de l'ouverture de l'armoire.

Les roues arrière sont préréglées pour l'ouverture d'une armoire d'une hauteur de $34\frac{1}{4}$ " (87 cm) (Position 1).

Ajustement pour d'autres hauteurs d'ouverture d'armoire :

- Desserrer la vis autotaraudante, juste assez pour pouvoir extraire le piston du trou de positionnement 1.
- Déplacer la roue arrière et le piston à la position 2 ou 3 au besoin, pour la mesure d'ouverture de l'armoire :

Position 2 : hauteur libre de $34\frac{1}{4}$ " à $34\frac{7}{16}$ " (87 à 87,5 cm)

Position 3 : hauteur libre $34\frac{7}{16}$ " à $34\frac{5}{8}$ " (87,5 à 88 cm)

REMARQUE : Pour mettre d'aplomb l'appareil en position 3, il peut être nécessaire d'ajouter des cales sous les pieds de nivellement avant.

- Serrer la vis. Répéter ces opérations pour l'autre roue arrière.

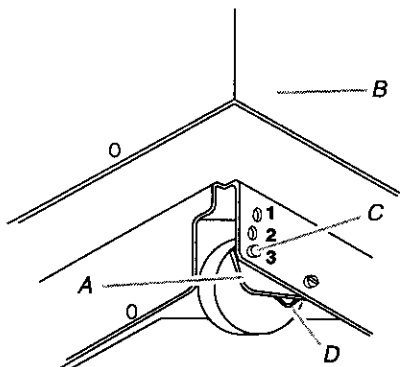

A. Bride porte-roue
B. Caisse du compacteur
C. Piston de positionnement
D. Vis autotaraudante (pivot)

2. Utiliser les pinces pour abaisser les pieds de nivellement hors de la caisse du compacteur. Ajuster les pieds de sorte qu'il y aura de $\frac{1}{8}$ " (3 mm) à $\frac{1}{4}$ " (6,4 mm) d'espace entre le sommet du compacteur et le sommet de l'ouverture de l'armoire. Placer le compacteur verticalement.
3. Déplacer le compacteur jusqu'au voisinage immédiat de la position d'installation finale.

4. Installation de la poignée :

- Insérer les vis dans les trous depuis l'intérieur du tiroir.
- Placer la poignée sur la façade du tiroir; aligner les trous de la poignée avec les extrémités des vis. (Après l'installation, la rive concave de la poignée devrait être orientée vers le haut).
- Bien serrer les vis.

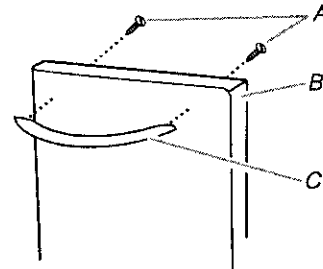

A. 2 vis insérées dans les trous, depuis l'intérieur du tiroir
B. Partie supérieure du tiroir
C. Poignée montée sur la façade du tiroir

5. Brancher sur une prise à 3 alvéoles reliée à la terre.
6. Déterminer si on souhaite que la caisse du compacteur ou le devant du tiroir soit en affleurement avec le devant de l'armoire.

En utilisant les deux vis de montage n° 8 - $18 \times \frac{5}{16}$ " (fournies), fixer les brides de retenue sur la partie supérieure de la caisse du compacteur, en fonction des besoins.

- Si la caisse du compacteur doit être en affleurement avec l'avant des armoires, placer les vis de retenue de la bride dans les trous "1" des brides.
- Si le devant du tiroir du compacteur doit être en affleurement avec l'avant de l'armoire, placer les vis de retenue de la bride dans les trous "3", des brides.
- Si le compacteur doit être installé à une position intermédiaire, entre "1" et "3", placer les vis de retenue de la bride dans les trous "2".

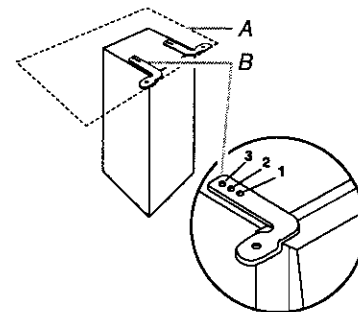

A. Dessus du comptoir
B. Bride de retenue (fournie)

7. Soulever lentement et légèrement le devant et faire rouler le compacteur dans l'ouverture de l'armoire de cuisine.
8. En utilisant les deux vis de montage n° 8 - $18 \times \frac{1}{2}$ " (fournies), fixer les brides de retenue en-dessous du comptoir avec les vis de montage.

Montage sous le comptoir

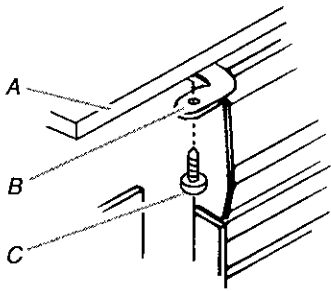

A. Dessus du comptoir
B. Bride de retenue
C. Vis de montage (fournie)

REMARQUE : Si les brides ne peuvent pas être fixées au-dessous du comptoir, fixer les agrafes de montage (fournies) aux brides. Fixer le compacteur au devant de l'armoire avec les vis dans les agrafes de montage.

Montage à l'avant de l'armoire

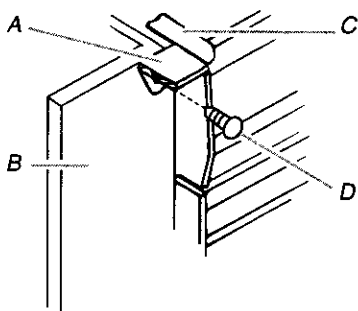

A. Agrafe de montage (fournie)
B. Armoire
C. Bride de retenue
D. Vis de montage (fournie)

9. Saisir les côtés du tiroir du compacteur et placer le fond du tiroir dans les glissières. Soulever le tiroir par la poignée pour faire passer l'avant du tiroir au-dessus des butées. Fermer le tiroir. Vérifier qu'il est possible d'ouvrir facilement le tiroir. Si la pédale frotte contre le plancher, voir d'autres instructions à la section "Réglage de la pédale".

Réglage de la pédale

Si la pédale frotte contre le revêtement du plancher, on peut modifier la hauteur de la pédale comme suit :

1. Marquer de chaque côté de la pédale la largeur du matériau qui cause le frottement sur le revêtement du plancher.
2. Retirer le tiroir de l'appareil. Voir l'étape 3 à la section "Déballage".
3. À l'aide d'une règle et d'un crayon ou d'une craie, tracer une ligne entre les marques tracées de chaque côté de la pédale.
4. À l'aide de ciseaux ou d'un couteau utilitaire, découper la pédale le long de la ligne.
5. Réinstaller le tiroir. Si la pédale frotte toujours sur le revêtement du plancher, répéter les étapes 1 à 4.

UTILISATION DU COMPACTEUR

Fonctionnement du compacteur

La presse de compactage est la partie du compacteur qui compresse les déchets. La presse de compactage ne descend pas jusqu'au fond du tiroir. Les premiers déchets chargés ne seront donc pas comprimés les premières fois que vous chargez le compacteur.

REMARQUE : Le tiroir du compacteur doit être environ à moitié rempli à plus de la moitié avant que le compacteur de déchets puisse commencer à compresser la charge.

Vous pouvez entendre un bruit lorsque le verre se brise. Des bouteilles en verre robuste peuvent ne pas se briser du tout. Les déchets dans un sac plein de compacteur seront environ le quart du volume original.

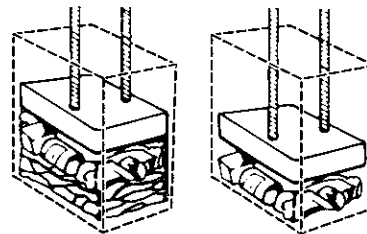

Charger les déchets volumineux, bouteilles et canettes au centre du tiroir. Les bouteilles ou les canettes qui n'ont pas été mises au centre du tiroir peuvent être coincées entre la presse et le tiroir. Le commutateur du tiroir peut détecter une "erreur de charge" et renvoyer la presse à la position "supérieure" sans qu'il y ait compactage.

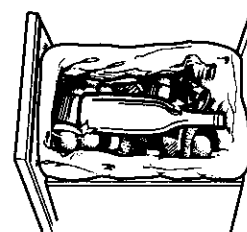

Chargement

IMPORTANT : Ne pas enfoncer les articles dans le compacteur avec les pieds ou les mains.

1. Soulever et tirer la poignée ou appuyer sur la pédale pour ouvrir le tiroir du compacteur.

REMARQUE : L'appui sur la pédale ouvre le contenant de 3" à 6" (7,6 cm à 15,2 cm) seulement, selon la charge. Utiliser la poignée pour retirer complètement le tiroir du compacteur.

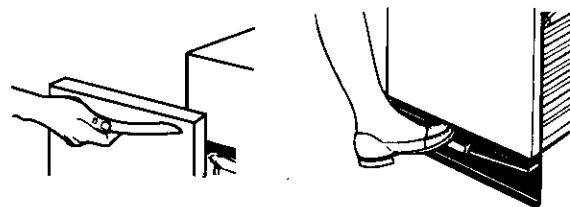

2. Placer les déchets dans le compacteur.

- Envelopper de papier ou recouvrir les déchets humides ou salissants.
- Ne pas mettre dans le compacteur des matières susceptibles de dégager des mauvaises odeurs, telles que de la viande crue, du poisson, des pelures de pamplemousse, des couches jetables ou des articles d'hygiène personnelle.
- Charger les bouteilles ou canettes sur le côté au centre du tiroir. Ne pas placer les bouteilles dans une position verticale.

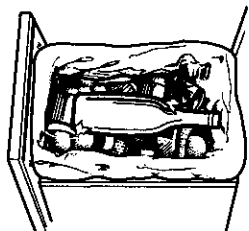

3. Fermer le tiroir.

Mise en marche du compacteur

1. Soulever et tirer la poignée ou appuyer sur la pédale pour ouvrir le tiroir du compacteur. Charger les déchets.
2. Laisser le bouton à clé (situé sur le tableau de commande) en position "ON" (marche).

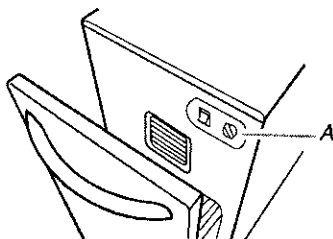

A. Tableau de commande

3. Appuyer sur l'interrupteur de programme pour sélectionner le programme "Normal Pac".

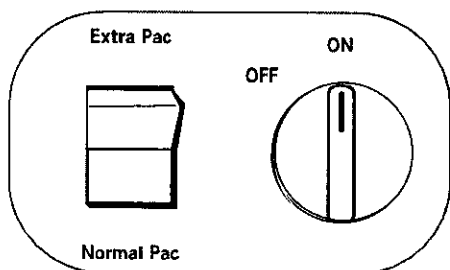

4. Fermer le compacteur.
5. Soulever la pédale pour entamer le programme de compactage.

REMARQUE : Lorsque le programme de compactage est terminé, ouvrir le tiroir et tourner le bouton à clé à la position "OFF" (arrêt). Enlever le bouton à clé et le garder hors de portée des enfants.

Programme EXTRA PAC™

Le programme EXTRA PAC™ prolonge l'utilisation d'un sac en appliquant une pression constante sur les déchets pour les empêcher d'en ressortir. L'utilisation régulière du programme EXTRA PAC™ permet d'augmenter la capacité d'un sac jusqu'à 25 %.

Au cours du programme EXTRA PAC™, la presse reste abaissée pour effectuer plus de compactage. Le tiroir est verrouillé et ne peut être ouvert quand la presse est abaissée. Pour obtenir de meilleurs résultats, utiliser le programme EXTRA PAC™ au moins 30 minutes à chaque fois.

Utilisation du programme EXTRA PAC™

1. Soulever et tirer la poignée ou appuyer sur la pédale pour ouvrir le tiroir du compacteur. Charger les déchets.
2. Laisser le bouton à clé (situé sur le tableau de commande) en position "ON" (marche).

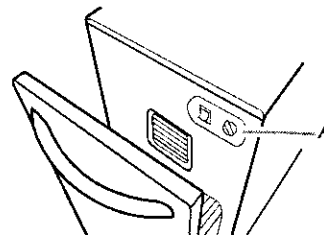

A. Tableau de commande

3. Appuyer sur l'interrupteur de programme pour sélectionner le programme "Extra Pac".

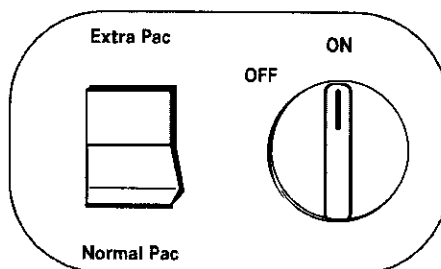

4. Fermer le compacteur.
5. Soulever la pédale pour entamer le programme de compactage.
6. Pendant le programme de compactage, le compacteur reste verrouillé, jusqu'à ce que vous relâchiez la pression exercée sur la pédale.

REMARQUE : Lorsque le programme de compactage est terminé, ouvrir le tiroir et tourner le bouton à clé à la position "OFF" (arrêt). Enlever le bouton à clé et le garder hors de portée des enfants.

Assainisseur d'air

Le système d'assainisseur d'air solide est conçu pour aider à contrôler des odeurs qui peuvent se développer dans les déchets. Un assainisseur d'air en forme de disque peut être acheté dans les grands magasins (non vendu avec le compacteur). Placer l'assainisseur d'air solide en forme de disque dans le compartiment de l'assainisseur d'air. L'assainisseur d'air devrait durer de 4 à 6 semaines. Il s'use plus rapidement lorsque la température est élevée ou lorsque l'air est très sec.

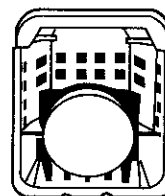

Enlèvement d'un sac plein

Le sac du compacteur doit être retiré lorsque les déchets compactés arrivent presque au sommet du tiroir. Si le sac est trop lourd une fois rempli, le retirer lorsqu'il est moins lourd pour pouvoir le soulever et le transporter plus facilement.

IMPORTANT : Ne pas enfoncer les articles dans le compacteur à l'aide des mains ou des pieds.

REMARQUE : Utiliser des sacs de papier ou de plastique destinés à une utilisation dans les compacteurs. Ces sacs sont spécialement conçus pour résister aux coupures, déchirures et fuites. Les sacs de compactage de la dimension d'un tiroir de compacteur permettent de manipuler avec plus de facilité les déchets compactés. Les sacs pour compacteurs se vendent dans votre magasin ou centre de service Sears.

Pour retirer un sac plein

1. Soulever et tirer sur la poignée ou appuyer sur la pédale pour ouvrir le tiroir du compacteur complètement.
2. Il se peut que vous ayez déjà mis en place un sac de papier ou de plastique. Se reporter aux instructions appropriées correspondant à votre sac.
 - Si vous avez un sac de papier, soulever et rabattre les bords supérieurs repliés du sac. Plier les extrémités et ramener les rabats de fermeture vers l'intérieur. Plier les rabats de fermeture pour fermer le sac.

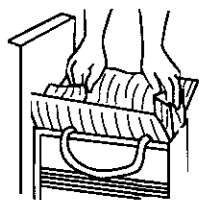

Soulever et replier les bords supérieurs du sac.

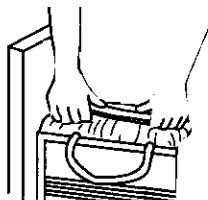

Plier les rabats pour fermer le sac.

- Si vous avez un sac de plastique, retirer la partie supérieure du sac des boutons de retenue. Fermer le sac à l'aide d'un lien torsadé.

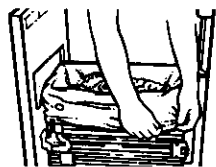

Retirer le sac des boutons de retenue.

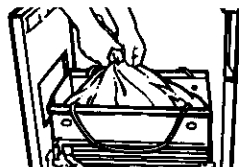

Fermer le sac à l'aide d'un lien torsadé.

3. Libérer le loquet de verrouillage latéral du tiroir. Incliner le côté droit du tiroir vers le bas pour pouvoir retirer le sac plus facilement.

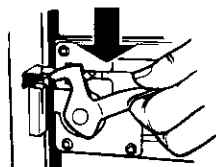

4. Soulever le sac par les poignées destinées à cet effet. Retirer le sac du compacteur et le jeter de façon appropriée.

REMARQUE : Les sacs complètement remplis de déchets compactés sont lourds. Manipuler avec précaution.

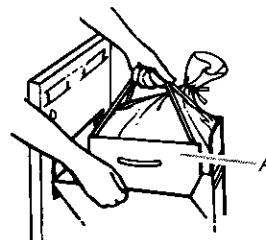

A. Soulever le porte-sac par les poignées

Installation d'un nouveau sac

Ne pas utiliser d'autres sacs que ceux qui sont spécialement conçus pour être utilisés dans votre compacteur. Commander des sacs de rechange pour compacteurs par l'intermédiaire de votre marchand local. Voir "Accessoires".

IMPORTANT :

Avant d'installer un nouveau sac, s'assurer que :

- Le côté du tiroir est bien verrouillé.
- Le contenant est propre et exempt de débris.

Pour installer un nouveau sac

1. Fermer le côté du tiroir. Verrouiller le loquet latéral du tiroir.

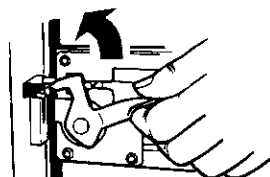

2. Placer le porte-sac dans le tiroir.

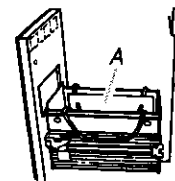

A. Porte-sac à l'intérieur du tiroir

3. Placer dans le tiroir un sac de papier ou de plastique.

- En cas d'utilisation d'un sac en papier, ouvrir le sac et soulever les bords supérieurs au-dessus du haut du tiroir. Faire glisser le bord avant du sac par-dessus le bord avant du tiroir. Faire glisser le bord arrière par-dessus l'arrière du tiroir.
- En cas d'utilisation d'un sac de plastique, ouvrir le sac et soulever les bords supérieurs au-dessus du haut du tiroir. Fixer le sac en place en enfilant les 4 trous pré-perçés sur les boutons de retenue du sac. Les trous s'élargiront une fois enfilés sur les boutons, sans endommager le sac.

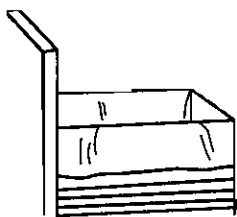

Installation d'un sac de papier

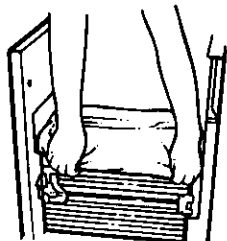

Installation d'un sac de plastique

4. Appuyer l'intérieur du sac contre le fond, les côtés et les coins du tiroir, pour qu'il s'adapte correctement.

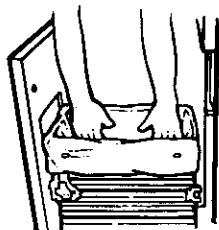

ENTRETIEN DU COMPACTEUR

Votre nouveau compacteur est conçu pour vous donner de nombreuses années de service fiable. Toutefois vous avez quelques mesures à prendre pour bien maintenir le rendement de votre compacteur. Cette section vous expliquera comment nettoyer et prendre soin de votre compacteur.

Nettoyage

Avant de nettoyer le compacteur, tourner le bouton à clé (ou commutateur à clé) à OFF & LOCK (arrêt et verrouillage) et le retirer.

REMARQUE : Les services autres que les services décrits dans cette section doivent être exécutés par un représentant de service désigné.

Nettoyage des surfaces extérieures

1. Laver les surfaces extérieures (y compris l'acier inoxydable) avec une éponge propre ou un linge doux et un détergent doux dans de l'eau tiède. Ne pas utiliser de nettoyants abrasifs ou rugueux. Rincer et sécher à fond avec un chiffon doux.
2. Essuyer immédiatement les traces de renversement. Certains aliments peuvent endommager le fini s'ils sont laissés à la surface du compacteur à déchets.

Nettoyage de l'intérieur du tiroir

REMARQUE : Vous voudrez peut-être porter des gants protecteurs. Il peut exister des petits débris de verre dans le tiroir.

1. Enlever le sac. Voir la section "Enlèvement d'un sac rempli".
2. Appuyer sur le levier de verrouillage à bascule (ou le loquet de verrouillage sur le côté).

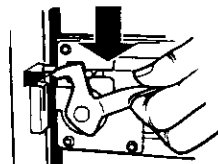

3. Maintenir le levier dans cette position et incliner le côté du tiroir jusqu'à ce que le loquet dépasse le devant du tiroir.

REMARQUE : Si désiré, il est possible de retirer le côté du tiroir en l'inclinant vers l'extérieur, puis en le soulevant.

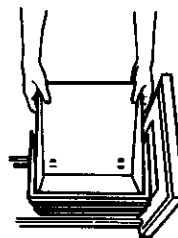

4. Laver l'intérieur du tiroir avec une éponge propre ou un linge doux et un détergent doux dans de l'eau tiède. Rincer et essuyer avec un chiffon doux.
5. Si le côté du tiroir a été enlevé, remettre le côté du tiroir en position inclinée.
6. Abaisser le levier (ou loquet de verrouillage sur le côté) tout en poussant sur le côté du tiroir pour le remettre en position verticale.
7. Verrouiller le côté du tiroir en poussant le levier (ou loquet de verrouillage sur le côté) vers le haut.

Nettoyage de l'intérieur de la caisse

REMARQUE : Vous voudrez peut-être porter des gants protecteurs. Il peut exister de petits débris de verre dans la caisse.

1. Tirer le tiroir vers l'extérieur jusqu'à la butée.

REMARQUE : Remarquer comment les roulettes du tiroir se déplacent dans les rainures. Il sera plus facile de replacer le tiroir lorsque vous aurez terminé le nettoyage.

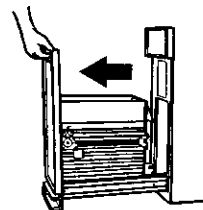

2. Soulever le devant du tiroir pour franchir les butées.

3. Saisir les côtés du tiroir et le tirer jusqu'à ce qu'il sorte complètement. Le déposer délicatement.

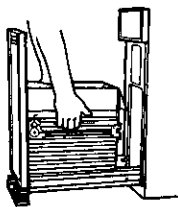

4. Passer l'aspirateur à l'intérieur de la caisse. Les liquides renversés ou les déchets humides doivent être nettoyés à la main ou au moyen d'un aspirateur conçu pour aspirer les liquides.

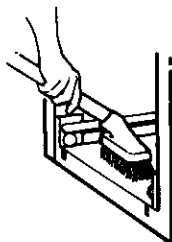

5. Laver l'intérieur de la caisse avec une éponge propre ou un linge doux et un détergent doux dans de l'eau tiède. Rincer et sécher à fond avec un linge doux.
6. Pour replacer le tiroir, saisir les côtés du tiroir et insérer les roulettes du tiroir dans les rainures.
7. Soulever le devant du tiroir et le pousser complètement au-delà des butées.

Nettoyage de la presse

REMARQUE : Vous voudrez peut-être porter des gants protecteurs. Il peut exister de petits débris de verre sur le recouvrement de la presse.

1. Enlever les particules de verre en essuyant le recouvrement de la presse avec un linge ou un essuie-tout.
2. Enlever les aliments avec une éponge propre ou un linge doux et un détergent doux dans de l'eau tiède. Rincer et sécher à fond avec un linge doux.

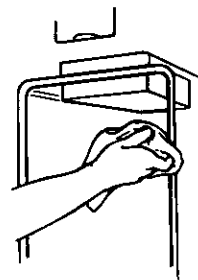

Nettoyage avant des vacances

Si vous vous absentez pendant plus de quelques jours, enlever le sac du compacteur. Enlever le bouton à clé (ou commutateur à clé) et le remettre hors de la portée des enfants.

DÉPANNAGE

Essayer les solutions suggérées ici d'abord afin d'éviter le coût d'une visite de service non nécessaire.

Les déchets ne sort pas compactés

- **Le tiroir est-il moins qu'à moitié rempli?** Le tiroir doit être rempli à plus de la moitié avant que les déchets soient compactés.

Votre compacteur ne fonctionne pas

- **Le cordon d'alimentation est-il débranché?** Brancher l'appareil sur une prise à 3 alvéoles reliée à la terre.
- **Un fusible est-il grillé ou le disjoncteur s'est-il déclenché?** Remplacer le fusible ou réenclencher le disjoncteur. Si le problème persiste, appeler un électricien.
- **Le tiroir est-il fermé complètement?** Bien fermer le tiroir et remettre le compacteur en marche.
- **Le bouton à clé est-il tourné complètement à ON (marche)?** Tourner le bouton à clé (commutateur à clé) à ON (marche). Voir "Mise en marche du compacteur".

Le tiroir ne s'ouvre pas

- **Avez-vous soulevé la poignée pour retirer le tiroir ou avez-vous appuyé sur la pédale?** Le tiroir est conçu pour s'ouvrir légèrement jusqu'à ce que vous souleviez la poignée pour retirer le tiroir ou que vous appuyiez sur la pédale.
- **La presse est-elle complètement relevée?** Le tiroir s'ouvrira seulement lorsque la presse sera complètement relevée.
Pour relever la presse, relâcher la pression exercée sur la pédale. Voir "Mise en marche du compacteur".
- **Le programme EXTRA PAC™ est-il sélectionné?** Le tiroir reste verrouillé jusqu'à ce que vous réinitialisiez le programme en relâchant la pression exercée sur la pédale. Voir "Mise en marche du compacteur".

La compression ou la force n'est pas suffisante

- **Utilisez-vous le programme de compactage assez souvent?** La compression donne le meilleur résultat lorsqu'on ne place que quelques articles à la fois.

Les bouteilles ne se brisent pas

- **À quelle fréquence remarquez-vous cette situation?** Les bouteilles ne se brisent pas à chaque fois. L'épaisseur du verre de la bouteille et le contenu de la charge de déchets peuvent empêcher le bris des bouteilles.

Get it fixed, at your home or ours!

Your Home

For repair—in **your home**—of **all** major brand appliances, lawn and garden equipment, or heating and cooling systems, **no matter who made it, no matter who sold it!**

For the replacement parts, accessories and owner's manuals that you need to do-it-yourself.

For Sears professional installation of home appliances and items like garage door openers and water heaters.

1-800-4-MY-HOME® (1-800-469-4663)

Call anytime, day or night (U.S.A. and Canada)

www.sears.com www.sears.ca

Our Home

For repair of carry-in items like vacuums, lawn equipment, and electronics, call or go on-line for the location of your nearest

Sears Parts & Repair Center.

1-800-488-1222

Call anytime, day or night (U.S.A. only)

www.sears.com

To purchase a protection agreement (U.S.A.) or maintenance agreement (Canada) on a product serviced by Sears:

1-800-827-6655 (U.S.A.)

1-800-361-6665 (Canada)

Para pedir servicio de reparación a domicilio, y para ordenar piezas:

1-888-SU-HOGAR®

(1-888-784-6427)

Au Canada pour service en français:

1-800-LE-FOYER^{MC}

(1-800-533-6937)

www.sears.ca

