

# **HOOVER®**

## **Bagless Upright**

***Thank you for  
your purchase!***

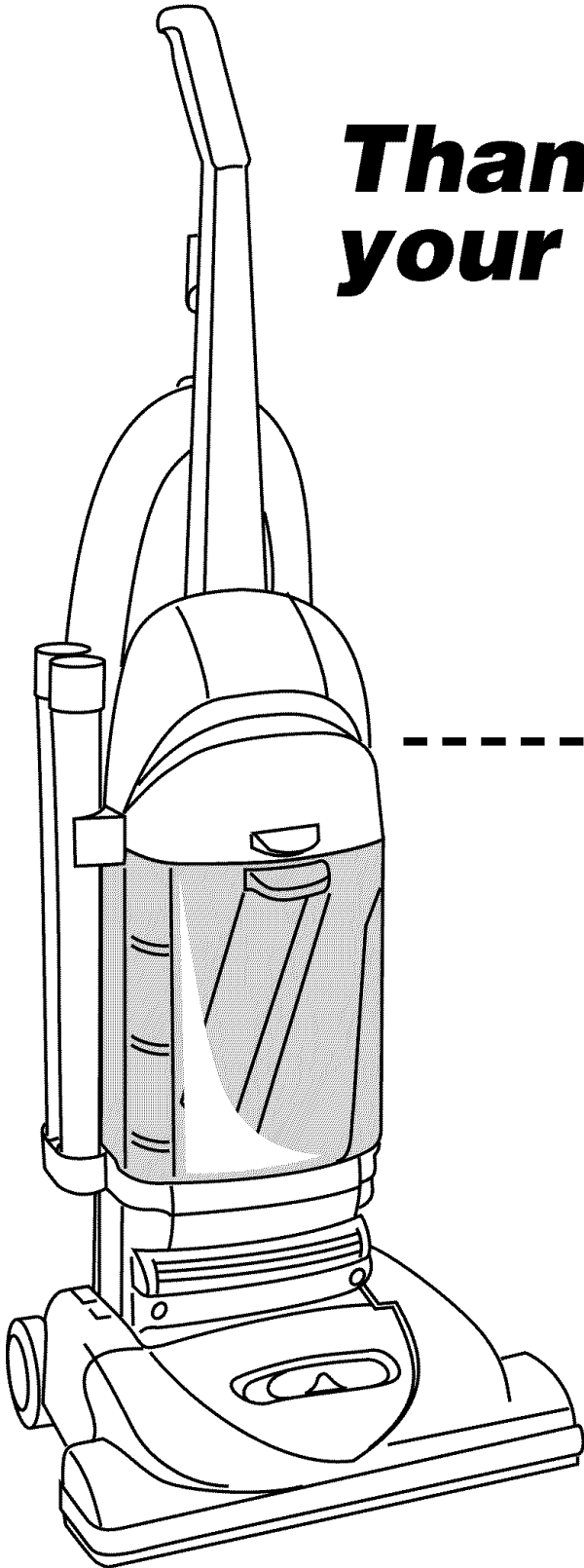

### **Owner's Manual**

**ENGLISH → pp. 1-14**

ESPAÑOL → pág. 15-22

FRANÇAIS → p. 23-30



This product was designed for  
easy assembly (see page 3)

**Review this manual before  
operating cleaner**

**Thank you for choosing a HOOVER product.**

Please enter the COMPLETE model and serial numbers in the spaces provided.  
The numbers are located on the bottom of your cleaner.

Model \_\_\_\_\_

Serial number \_\_\_\_\_

Hint: Attach your sales receipt to this owner's manual.  
Verification of date of purchase may be required for warranty service  
of your HOOVER product.

Be sure to fill out and return the product registration card included with your  
cleaner (see back cover).

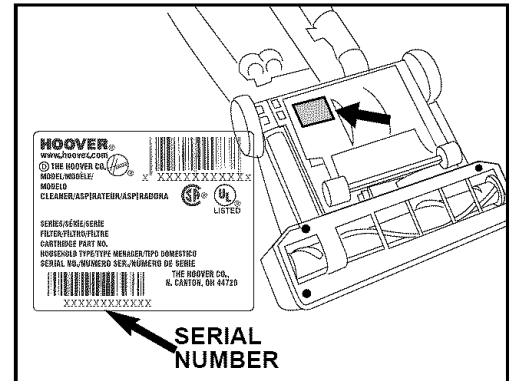

**Important Safeguards**

When using an electrical appliance, always follow  
basic precautions, including the following:

**READ ALL INSTRUCTIONS BEFORE USING THIS APPLIANCE-**

**Warning:**

To reduce the risk of fire, electric shock, or injury:

**Contents**

Assembling Cleaner .....3-4  
 How to use .....5  
     Cleaner Description .....5  
     Cleaning Tools.....7-8  
 If You Have a Problem .....13  
     Clearing Blockages .....13  
 Important Safeguards .....2  
 Maintenance  
     Authorized Service.....12  
     Cleaning Filters .....9-10  
     Emptying Dirt Cup .....8  
     Lubrication .....12  
     Replacing Agitator Brush Roll .....12  
     Replacing Belt.....11  
     Replacing Headlight .....10-11  
 Thermal Protector .....12  
 Warranty .....14

- Do not use outdoors or on wet surfaces.
- Close supervision is necessary when any appliance is used by or near children. Do not allow vacuum cleaner to be used as a toy or to run unattended at any time.
- Keep hair, loose clothing, fingers, feet and all parts of body away from openings, rotating agitator and other moving parts. Do not operate cleaner in bare feet or when wearing open toe shoes or sandals.
- Do not pick up anything that is burning or smoking, such as cigarettes, matches, or hot ashes.
- Do not use to pick up flammable or combustible materials such as gasoline or fine wood sandings or use in areas where they may be present.
- Avoid picking up hard, sharp objects with the cleaner. They may damage the cleaner.
- Always turn off this appliance before connecting or disconnecting hose.
- Do not use without dirt cup or filters in place. Empty dirt cup and clean filters frequently when picking up very fine materials such as powder.
- Use extra care when cleaning on stairs.
- Do not put any object into openings. Do not use with any opening blocked; keep free of dust, lint, hair, or anything that may reduce air flow.
- Do not pull or carry by cord, use cord as a handle, close door on cord or pull cord around sharp edges or corners. Do not run appliance over cord. Keep cord away from heated surfaces.
- Always disconnect cord from electrical outlet before servicing the cleaner.
- Unplug cleaner when not in use. Turn off all controls before unplugging.
- Do not unplug by pulling on cord. To unplug, grasp the plug, not the cord. Never handle plug or appliance with wet hands.
- The use of an extension cord is not recommended.
- Do not use with damaged cord or plug. If appliance is not working as it should, has been dropped, damaged, left outdoors, or dropped into water, take it to a Hoover Factory Service Center or Authorized Hoover Warranty Service Dealer (Depot).
- Use vacuum cleaner only for its intended use as described in the instructions. Use only attachments recommended by The Hoover Company; others may cause hazards.



© 2002 The Hoover Company  
www.hoover.com

**Save these instructions!**

## If you need any assistance:

Visit our website at [www.hoover.com](http://www.hoover.com). Click on the "Service" button to find the service outlet nearest you OR

Call **1-800-944-9200** for an automated referral of service outlet locations (U.S. only) OR

Call 1-330-499-9499 to speak with a representative in our Consumer Response Center.

**Please do not return this product to the store.**

## 1. Cleaner Assembly

### Carton contents

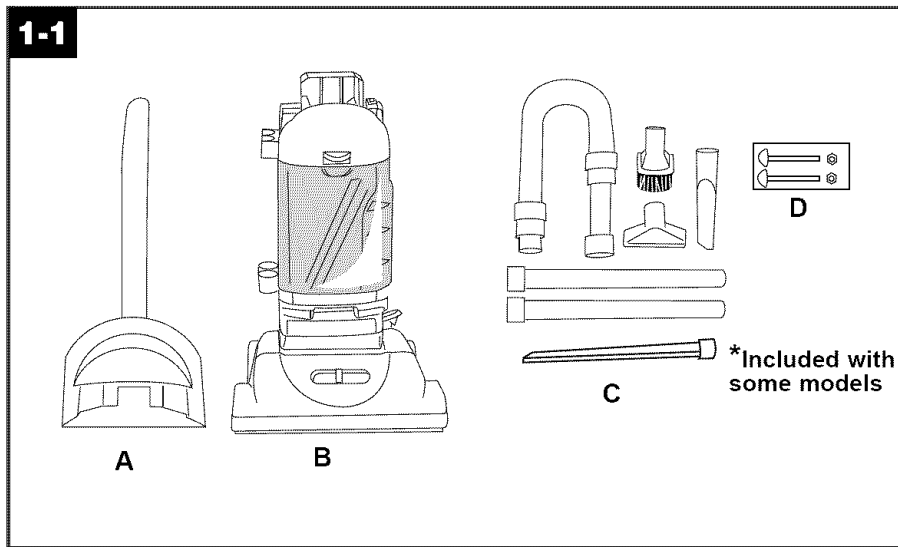

Empty carton. Find the parts shown before disposing of packing materials.

**A. Handle section**

**B. Cleaner body**

**C. Hose, cleaning tools and wands**  
(\*some models include a crevice wand)

**D. Handle bolts and nuts packet** (in bag with owner's manual)

### Attach handle

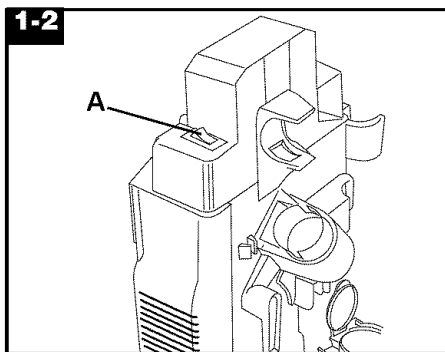

Remove tape and remove dirt cup from cleaner body.  
**Switch (A) should be in OFF position.**

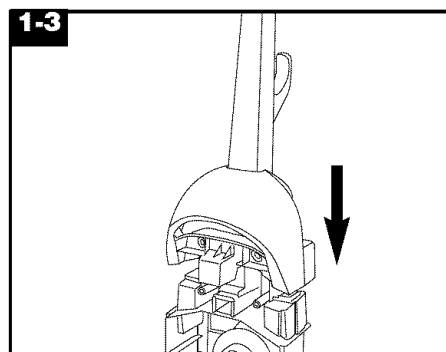

Slide handle onto cleaner body.

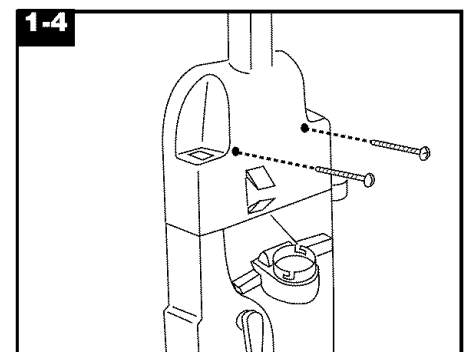

Push bolts into holes on back of handle.

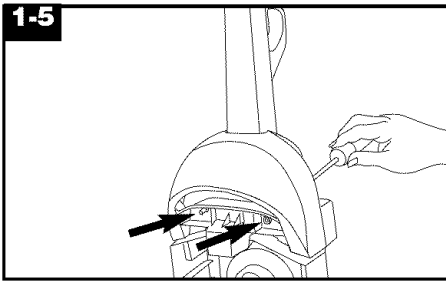

Place nuts in recessed areas on front of handle. Hold each nut in place while tightening each bolt securely with a Phillips screw driver.

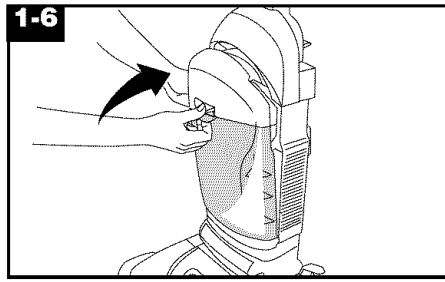

Place bottom of cup into cleaner. Pivot cup and snap in place.

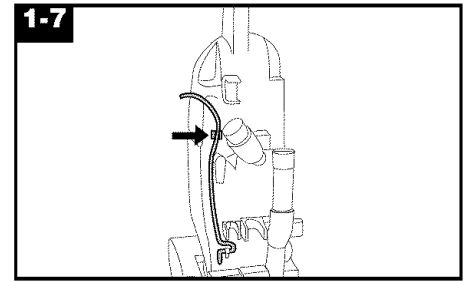

Position cord on back of cleaner as shown and press cord into clip.

## Attach hose

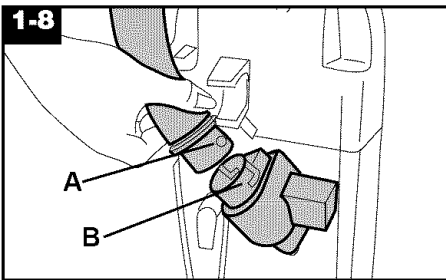

Align end of hose with projections (A) over slots (B) in dirt duct.

**Note: Hose must be connected as shown for all operations.**

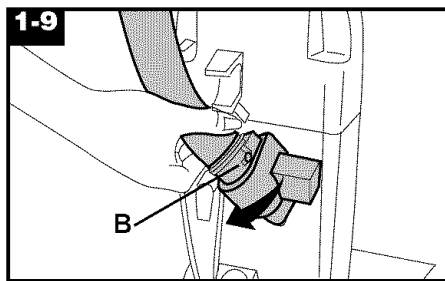

Slide hose into duct (B) and twist hose to lock it into place.

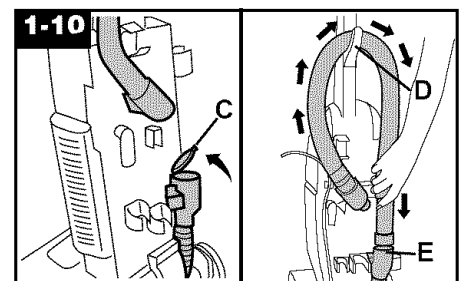

Lift hose tube cover (C). Position hose over hose hook (D) and into hose tube (E).

## Position tools

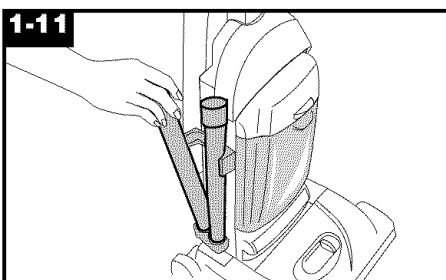

Place smaller unridged end of wand into bottom of rack. Snap wand into clip. Repeat with other wand.

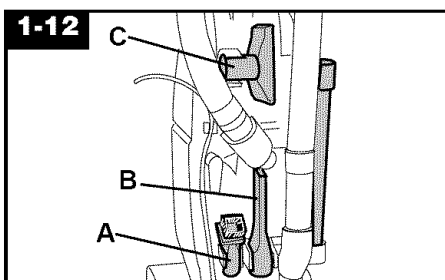

Snap ends of dusting brush (A), crevice tool (B) and furniture nozzle (C) into clips as shown.

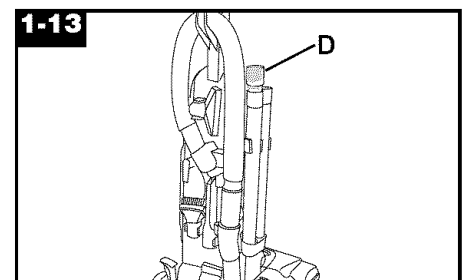

Some models include a long crevice wand (D) instead of the short crevice tool. The crevice wand is packed inside one of the extension wands. Place it inside a wand for storage on the cleaner as well.

## 2. How to use

### Cleaner description

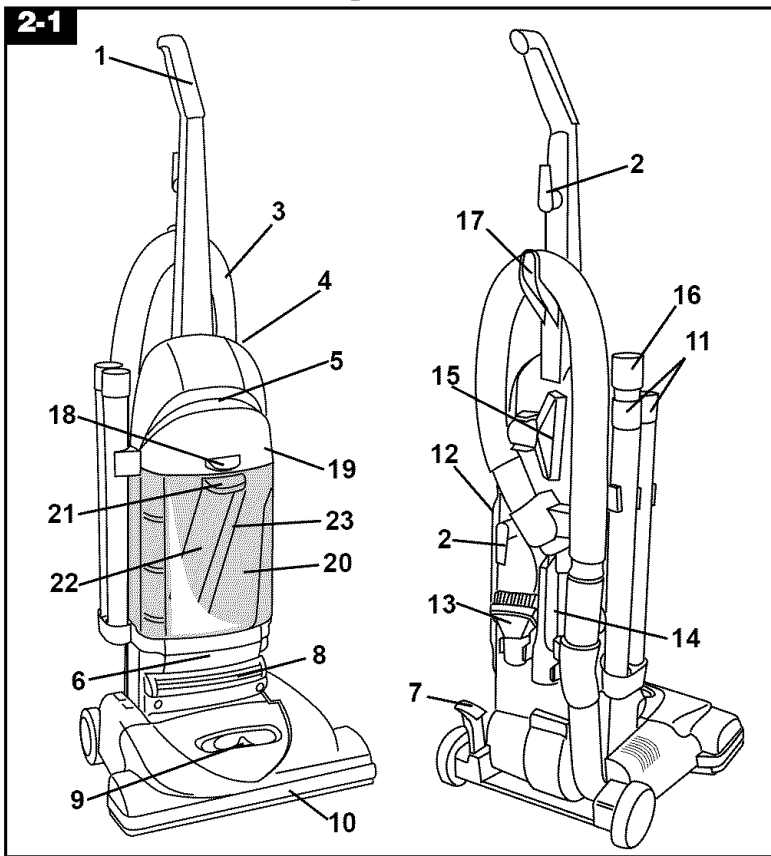

1. Handle
2. **Cord hooks:** wrap cord around hooks for storage. The top hook rotates right or left for easy cord release.
3. Hose
4. **ON/OFF switch:** located on left rear corner of cleaner body
5. Carrying handle
6. **Stair cleaning handle:** located on lower edge of dirt cup.
7. **Handle release lever:** step on lever to lower handle to operating or low positions.
8. Headlight
9. **Nozzle control knob:** slide knob to correct setting for height of carpet being cleaned.
10. **Furniture guard:** helps prevent cleaner from marking furniture.
11. Wands
12. Final filter exhaust
13. Dusting brush
14. Crevice tool\*
15. Furniture nozzle
16. **Long crevice wand\*:** stores inside wand
17. Hose hook
18. Dirt cup latch
19. Dirt cup lid
20. Dirt cup
21. Dirt cup handle
22. Pleated filter (inside cup)
23. Pre-filter assembly (inside cup)

\*Some models only

Operate cleaner only at voltage specified on data plate on bottom of cleaner.  
This cleaner is intended for household use.

### Polarized plug

To reduce the risk of electric shock, this appliance has a polarized plug (one blade is wider than the other). This plug will fit in a polarized outlet only one way. If the plug does not fit fully in the outlet, reverse the plug. If it still does not fit, contact a qualified electrician to install the proper outlet. Do not change the plug in any way.

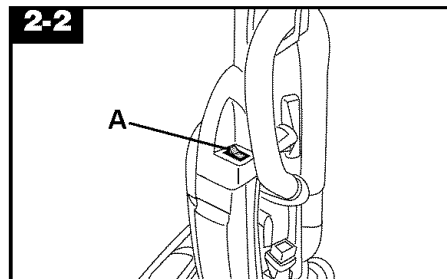

### ON/OFF switch

Plug cord into electrical outlet.  
To turn cleaner ON, push switch (A) toward front of cleaner.  
To turn cleaner OFF, push toward back of cleaner.

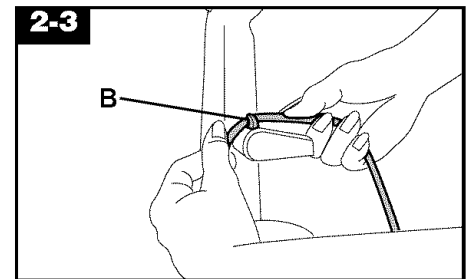

### Cord clip

To help keep the cord out of the way while vacuuming, position cord down into cord clip (B) located between top cord hook and handle.

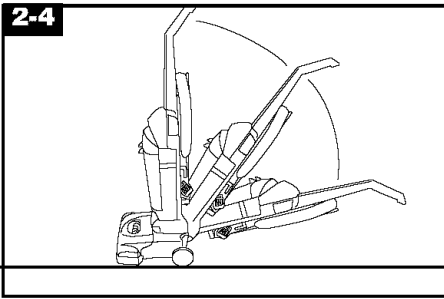

## Handle positions

The handle of your cleaner has three positions; **upright** for storage and when using cleaning tools; **operating position** for general operation on carpet and floors; **low** for reaching under low furniture. Step on handle release lever to lower handle.

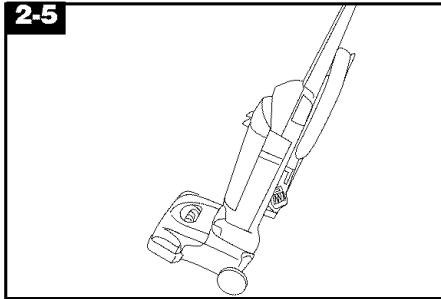

## Transporting cleaner

Put handle in upright position. Tilt cleaner back on rear wheels. Push forward.

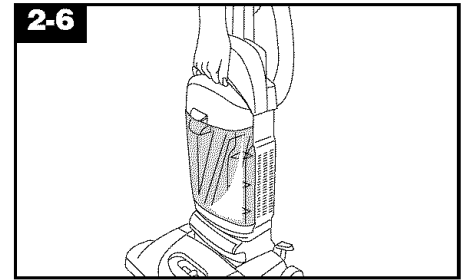

## Carrying handle

Use the carrying handle to lift the cleaner.

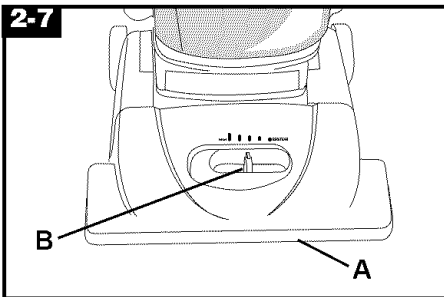

## Carpet height adjustment

The cleaning of carpet and rugs takes place at the nozzle (A).

When it is necessary to raise and lower the nozzle for various carpet pile heights, slide the nozzle control knob (B) to the desired setting.

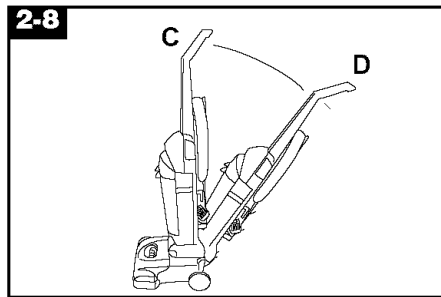

## Handle position

For ease in sliding knob, place handle in the upright position (C).

**The nozzle will not move into the adjusted position until the cleaner handle is lowered to the operating position (D).**

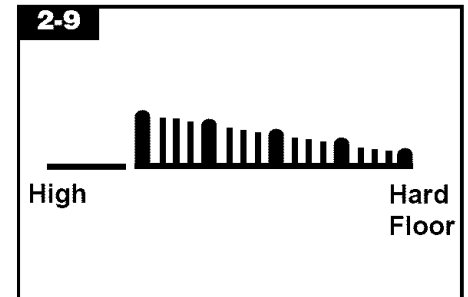

## Settings

**For maximum cleaning performance, the following carpet height settings are recommended.**

- **Lowest setting:** for all types of carpet and hard floors.

**Note:** If the cleaner is difficult to push, slide knob to the next higher setting.

- **Higher settings:** for very deep pile carpet where easier pushing effort is desired, while maintaining good cleaning performance.

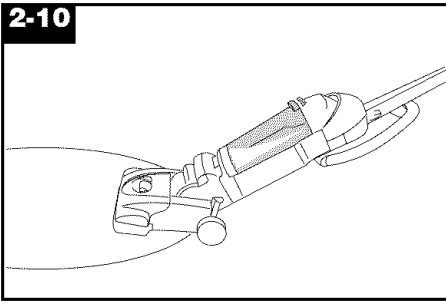

## Cleaning lightweight flexible rugs

Stand on one end of rug and move cleaner toward other end or edge. Before reaching edge, push down on handle. This will lift up the nozzle (front of cleaner) as shown and will prevent rug from clinging to cleaner. Continue to lift up nozzle so that when you have reached the edge, it is completely off the rug. Move cleaner back to start again, lower nozzle, and use only forward strokes.

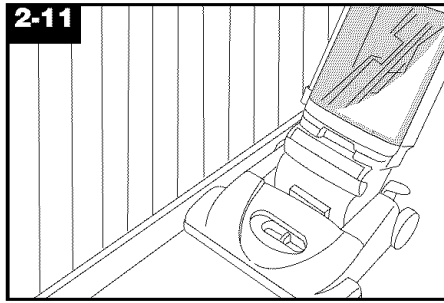

## Edge cleaning

Edge cleaning is provided on both sides of the nozzle to remove dirt in carpet near baseboards and furniture.

Guide either side of nozzle parallel to edge of carpet or furniture.

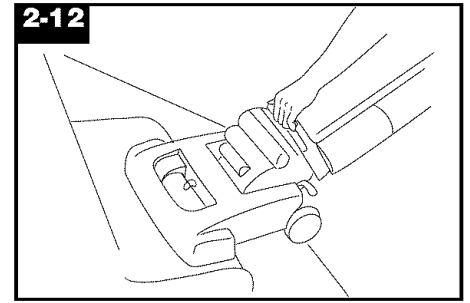

## Stair cleaning

A stair cleaning handle has been designed for ease in using your cleaner on stairs. With handle in operating position, place fingers under edge of stair cleaning handle and guide cleaner with other hand on upper handle.

As an alternative, you may use the hose and furniture nozzle for stair cleaning. Clean from bottom to top.

**When using cleaning tools, the agitator will continue to rotate.**

**CAUTION: To avoid personal injury or unnecessary wear to carpet, and to prevent the cleaner from falling, always place it at the bottom of the stairs.**

## Cleaning tools

Tools allow for cleaning surfaces above the floor and for reaching hard to clean areas.

The cleaner is ready for tool use when handle is in upright position.

**CAUTION: Agitator continues to rotate while cleaner handle is in upright position. Avoid tipping cleaner or setting it on furniture, fringed area rugs or carpeted stairs during tool use.**

## How to clean tools

To clean the hose, wipe off dirt with a cloth dampened in a mild detergent. Rinse with a damp cloth.

Cleaning tools may be washed in warm water with a detergent. Rinse and air dry before using.

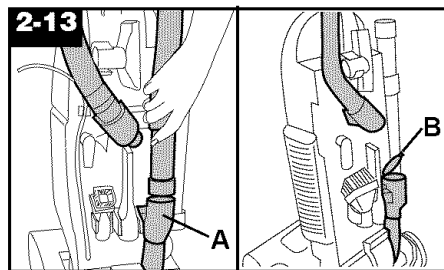

## Remove hose

When using cleaning tools, cleaner handle should be in the upright position. Also, turn cleaner OFF before disconnecting and connecting hose to hose tube (A).

To use hose, lift hose end as shown.

Lower cover (B) onto hose tube. When you are finished cleaning with the tools, be sure to lift cover from hose tube and reposition hose end into tube.

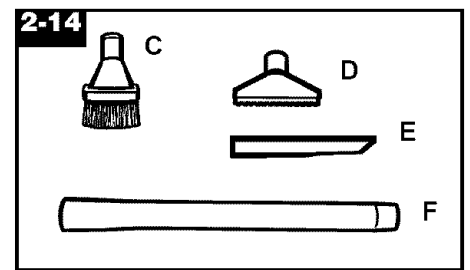

## Select proper tool

**C. Dusting brush** may be used for carved furniture, table tops, books, lamps, lighting fixtures, venetian blinds, baseboards, shutters, and registers.

**D. Furniture nozzle** may be used for upholstered furniture, draperies, mattresses, clothing, automobile interiors, and carpeted stairs.

**E. Crevice tool** may be used in tight spaces, corners and along edges in such places as dresser drawers, upholstered furniture, stairs and baseboards.

**F. Extension wands** are used to give extra length to your hose. Use it with any of the above tools.

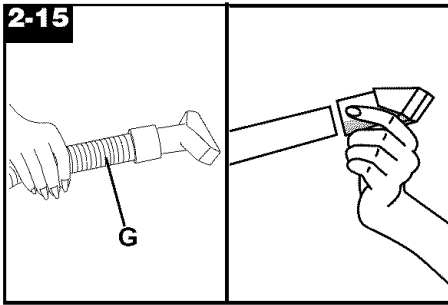

### Attach wand and tools

Attach tool or wand to the hose (G) by pushing it firmly into hose.

Attach second wand or tool to the wand in the same manner.

Twist wand or tool slightly to tighten or loosen the connection.

### Extra reach hose

(available at additional cost)

The extra reach hose provides you with a 20 foot reach to allow easier cleaning of stairs and hard to reach places. Follow the steps below for attaching and detaching hose.

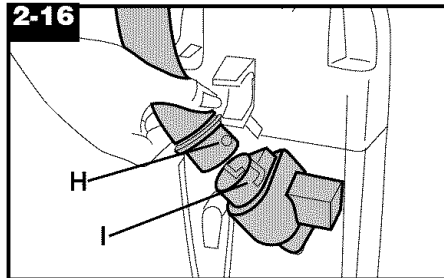

Push ON/OFF switch to OFF position.

Remove regular hose from cleaner.

Align end of extra reach hose with projections (H) over slots (I) in dirt duct.

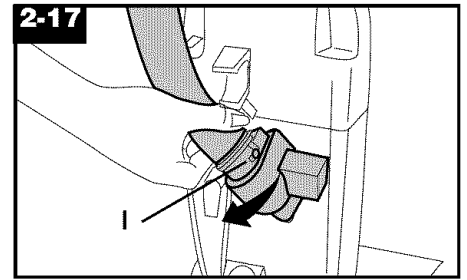

Slide hose into slots (I) and twist hose to lock it into place.

To detach hose, reverse procedure.

Attach wands or tools to the other end of hose.

## 3. Maintenance

Familiarize yourself with these home maintenance tasks as proper use and care of your cleaner will ensure continued cleaning effectiveness.

### Dirt cup

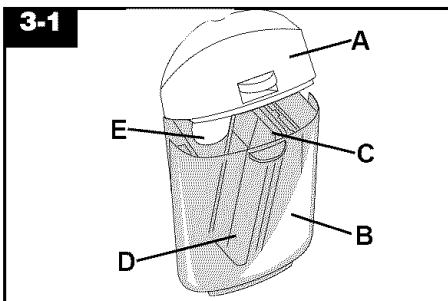

The dirt cup assembly consists of the following parts:

Lid (A)

Dirt Cup (B)

Pre-filter Assembly (C)

Pleated Filter (D) (*behind pre-filter*)

Dirt Opening (E)

While the cleaner is in operation, the pre-filter assembly screen will stop larger debris from entering the pleated filter chamber. This larger debris will be seen collecting in the left side of the dirt cup. The pleated filter will collect fine particles that have passed through the pre-filter assembly screen.

### When to empty

It is recommended that the dirt cup be emptied before the dirt reaches the dirt opening on back of dirt cup (Fig. 3-1) or after every use if preferred.

**CAUTION:** Very fine materials, such as face powder or cornstarch, may seal the filter and cause loss of suction. When using the cleaner for this type of dust, empty the cup and clean the filters often.

### How to empty

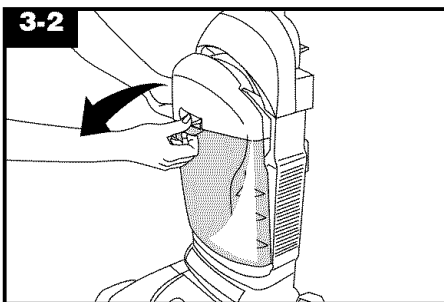

Disconnect cleaner from electrical outlet. Do not use the cleaner without dirt cup or filters in place.

**Remove cup -** Squeeze dirt cup latch. Pull cup forward.

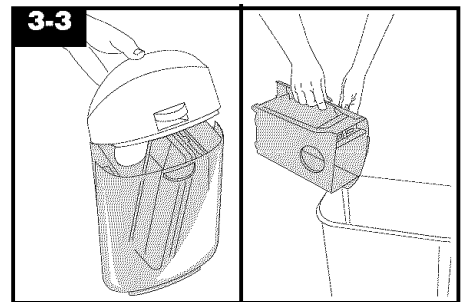

**Empty cup -** Remove lid.

**Note:** It is not necessary to remove the pleated filter or the pre-filter assembly to empty the dirt cup.

Tap side of cup until no more dust particles fall from the pleated filter.

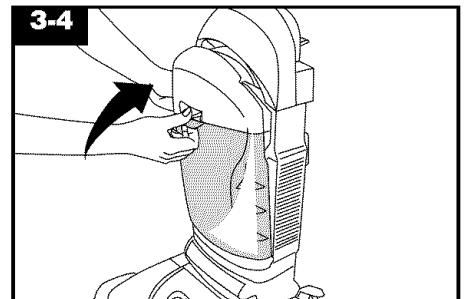

**Replace cup -** Replace dirt cup lid.

Place bottom of cup into cleaner. Pivot cup and snap into place.



## Filter assembly

### How to clean filter assembly

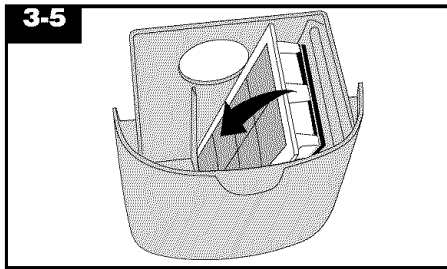

Remove dirt cup and dirt cup lid as described in "How to empty dirt cup".  
Pivot pre-filter assembly toward center of cup.

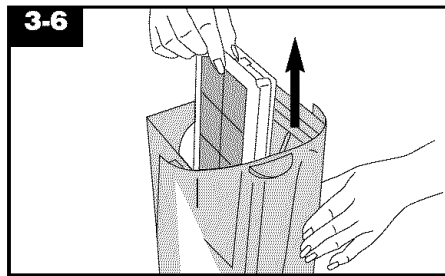

Pull up on pre-filter assembly. Slide it out of cup.

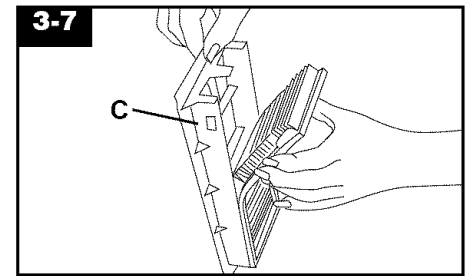

Remove pleated filter from pre-filter assembly.  
The screen (C) can be cleaned with a soft brush or rinsed with water.  
**Do not rinse or wash the pleated filter.**

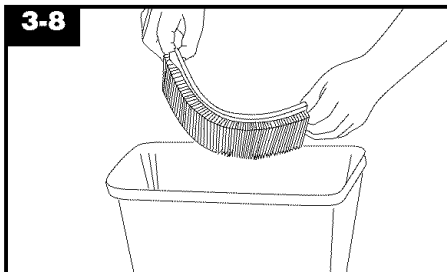

Bend filter to open pleats.  
Tap edges of filter until dust particles stop falling from filter.  
**Do not tap the soft, pleated part of the filter. It could damage the filter.**

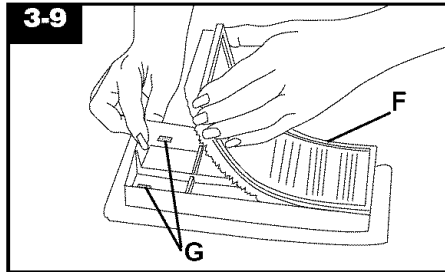

Lay filter on top of pre-filter. Make sure all filter pleats are inside the edges of the pre-filter. Press on filter gasket (F) until 4 tabs (G) (2 on either side of filter) are set in the slots (H) on the pre-filter.  
Be careful not to press the filter gasket below the pre-filter edge.

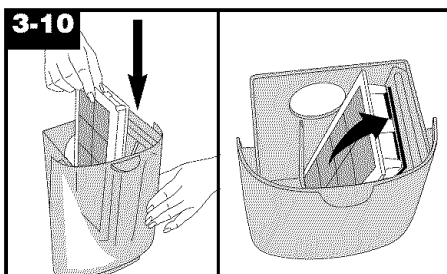

Slide pre-filter assembly all the way to bottom of cup.  
Pivot pre-filter assembly and snap in place.  
Replace dirt cup lid.

**If lid will not close completely, the pre-filter assembly is not positioned correctly.**

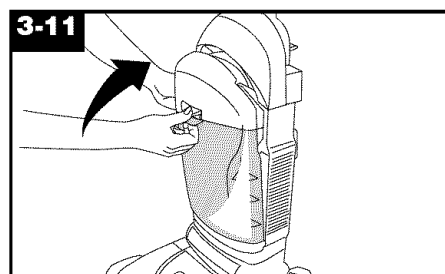

Replace dirt cup.

## Secondary and final filters

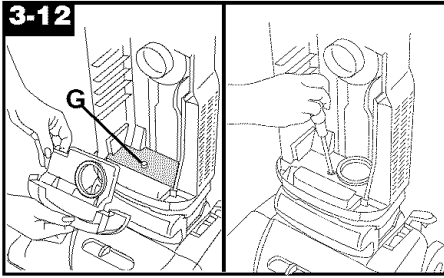

### Cleaning secondary filter

Disconnect cleaner from electrical outlet.

The **secondary filter (G)**, located underneath the retainer in the bottom of cleaner cavity, protects the motor from dirt particles.

If filter becomes dirty, remove dirt cup (Fig. 3-2). Remove screw and pull retainer out. Lift out filter.

Hand wash filter in cold water with mild detergent, then air dry.

Reposition dry filter, retainer and screw. Replace dirt cup.

Should you want to replace this filter, ask for **HOOVER part No. 38765019**.

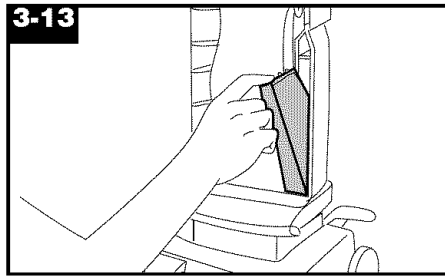

### Cleaning final filter

The **final filter** assists in returning clean air to the room.

To remove this filter when it becomes dirty, remove dirt cup and pull down top of filter.

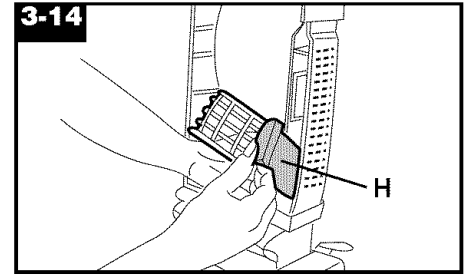

### Removing and replacing filter

Lift out filter (H) and hand wash it in cold water with mild detergent.

Let filter air dry and reposition it on the side of cleaner.

Reposition dirt cup.

Should you want to replace this filter, ask for **HOOVER part No. 40110004**.

**Do not operate cleaner without any of the filters in place.**

## Check agitator shield

Because your cleaner picks up so well, we strongly recommend you check for debris accumulation under the agitator shield each time you clean the filters.

Removing debris under the shield will help maintain your cleaner's excellent pick up and suction. Remove debris as follows:

1. Disconnect cleaner from electrical outlet.
2. Check for dirt accumulation by removing bottom plate (Fig. 3-18), removing agitator (Fig. 3-19), and lifting agitator shield (Fig. 3-22).
3. Remove any debris and replace shield, agitator and bottom plate (Figs. 3-22 to 3-24).

## Headlight replacement

### What to buy

This cleaner uses a 12 volt, wedge base type 912 bulb, **HOOVER part No. 27313101**.

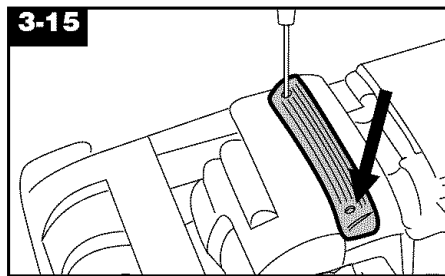

**Remove lens - Disconnect cleaner from electrical outlet.**

Using a screwdriver, remove the two screws as shown and lift off lens.

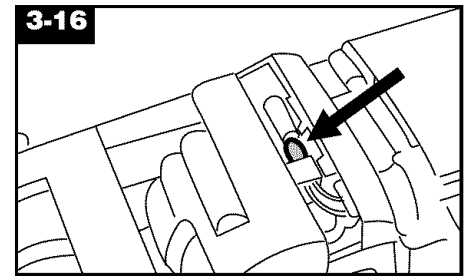

**Install bulb -** Pull old bulb straight out of socket. Push new bulb straight into socket until locked in place

**Excessive force is not required.**

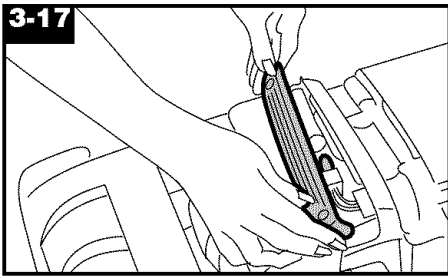

**3-17**  
**Replace lens** - Reposition lens and secure with the two screws.

## Belt replacement

The belt on your Hoover cleaner causes the agitator to rotate and is important for the effective operation of the cleaner. The belt is located under the bottom plate of the cleaner and should be checked from time to time to be sure it is in good condition.

### When to replace

**Disconnect cleaner from electrical outlet.**

To check belt, remove bottom plate as shown in "How to replace". Replace belt if it is stretched, cut or broken.

### What to buy

To assure effective operation, use only genuine HOOVER belts with your cleaner. When purchasing a new belt, ask for **HOOVER part No. 38528033** (belt package part number 40201160).

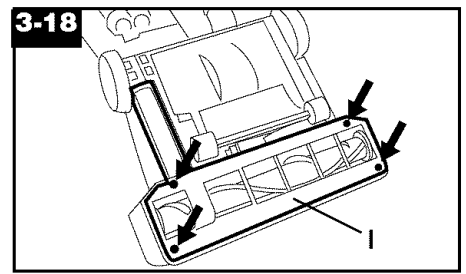

### How to replace

**Disconnect cleaner from electrical outlet.**

#### Remove bottom plate

Place handle in low position and turn cleaner over so bottom side is up.

Remove the 4 screws as shown with a Phillips screwdriver.

Lift off bottom plate (I).

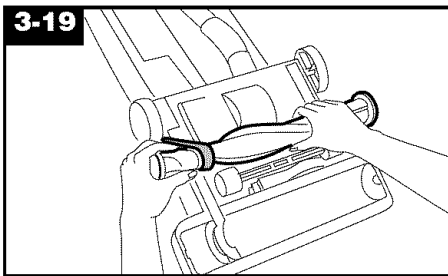

#### Remove agitator brush roll

Remove agitator and used belt.  
 Discard used belt.

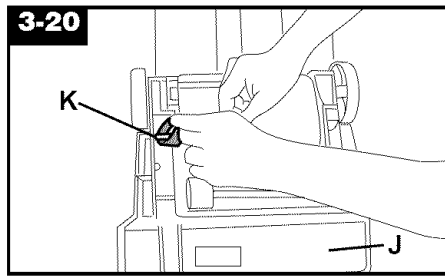

#### Install new belt

With lettering on outside of belt and positioned as shown in box on (J), slide new belt over motor pulley (K).

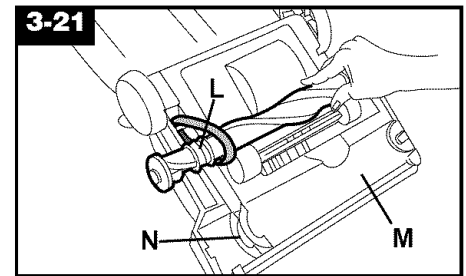

#### Replace agitator brush roll

Insert agitator through belt and place belt in belt guide (L) on agitator.

Should the agitator shield (M) become dislodged while replacing the belt or the agitator, reposition it as shown noting the placement of its belt guide (N).

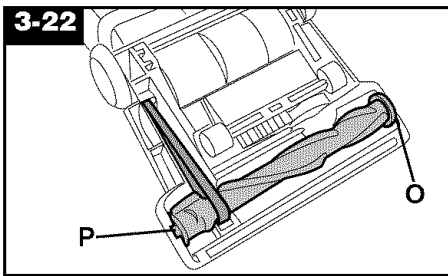

#### Secure agitator

Grasp agitator firmly and fit it into position by first sliding end opposite the belt into the rectangular slot (O) on side of cleaner.

Pull other side of agitator (P) into place. Turn agitator making sure belt is not pinched between agitator and agitator shield.

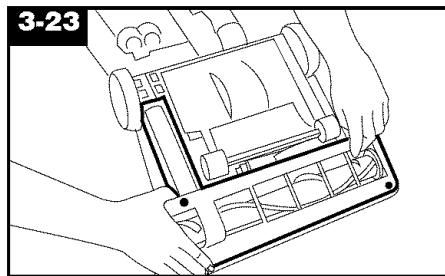

#### Replace bottom plate

Reposition bottom plate and 4 Phillips head screws. Tighten screws securely.

## The agitator brush roll

### When to replace

When agitator brushes are worn, the agitator should be replaced.

To check condition of brushes, **disconnect cleaner from electrical outlet.** Move edge of a card across bottom plate while turning agitator. To maintain cleaning effectiveness, replace agitator if brushes do not touch card.

### What to buy

Your cleaner requires either a 13" or 15" agitator. When purchasing a new agitator, ask for one of the following:

13" - **HOOVER part No. 48414110**

15" - **HOOVER part No. 48414115.**

**3-24**

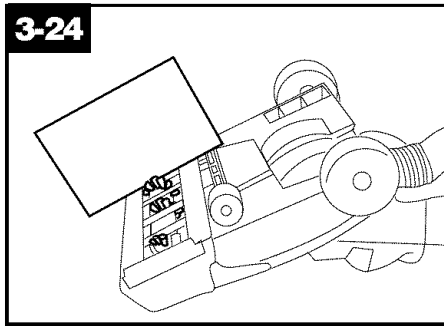

### How to replace

#### Disconnect cleaner from electrical outlet.

Remove bottom plate, belt and agitator following directions in "The belt" section beginning with Fig. 3-18.

Discard old agitator.

Continue following the directions in "The belt" section to reposition belt, new agitator and bottom plate.

## Lubrication

The motor is equipped with bearings that contain sufficient lubrication for the life of the motor. The addition of lubricant could cause damage. **Therefore, do not add lubricant to motor bearings.**

The agitator brush roll is equipped with two ball bearings that should be lubricated periodically by a Hoover Factory Service Center or an Authorized Hoover Warranty Service Dealer (Depot).

## Thermal protector

An internal thermal protector has been designed into your cleaner to protect it from overheating.

**When the thermal protector activates, the cleaner will stop running.** If this happens, proceed as follows:

1. Turn the cleaner OFF and disconnect it from the electrical outlet.
2. Check secondary and final filters for dirt accumulation.
3. Refer to "Clearing blockages" section.
4. **When cleaner is unplugged and the motor cools for 30 minutes,** the thermal protector automatically resets and cleaning may continue.

If the thermal protector continues to activate after following the above steps, your cleaner may need servicing (see "Service" section).

## Service

To obtain approved HOOVER service and genuine HOOVER parts, locate the nearest **Hoover Factory Service Center or Authorized Hoover Warranty Service Dealer (Depot)** by:

- checking the Yellow Pages under "Vacuum Cleaners - Household" OR -
- checking the list of Factory Service Centers provided with this cleaner OR -
- checking the Service section of The Hoover Company on-line at **www.hoover.com** OR -
- calling **1-800-944-9200** for an automated referral of authorized service outlet locations (U.S. only).

**Do not** send your cleaner to The Hoover Company in North Canton for service, this will only result in delay.

If further assistance is needed, contact The Hoover Company Consumer Response Center, North Canton, Ohio 44720, Phone: 330-499-9499.

**In Canada,** contact Hoover Canada, Burlington, Ontario L7R 4A8, Phone: 1-800-263-6376.

Always identify your cleaner by the **complete** model number when requesting information or ordering parts. (The model number appears on the bottom of the cleaner.)

## Hoover cleaning performance

This Hoover Cleaning Performance System is for comparing the relative progressive performance of **Hoover uprights only** and not for comparison with any other brands. The majority of this rating is based upon the ASTM International Carpet Cleaning Effectiveness Test (ASTM Test F608). Other performance factors include Hose Power (ASTM Test F558), Surface Litter Cleaning, Hard Floor Cleaning, Edge Cleaning, Cleaning Width, and Air Filtration.

## 4. If you have a problem

If a minor problem occurs, it usually can be solved quite easily when the cause is found by using the check list below.

### Problem: Cleaner won't run

#### Possible cause

#### Possible solution

- **Not firmly plugged in**
- Plug unit in firmly
- **No voltage in wall plug**
- Check fuse or breaker
- **Blown fuse or tripped breaker**
- Replace fuse or reset breaker
- **Thermal protector activated**
- Allow cleaner to cool for 30 minutes (this will reset the thermal protector) (see pg. 12).

### Problem: Cleaner won't pick up

#### Possible cause

#### Possible solution

- **Broken or worn belt**
- Replace belt
- **Agitator brush roll worn**
- Replace brush roll
- **Dirt cup full**
- Empty cup
- **Incorrect carpet height setting**
- Move nozzle control knob to lower setting
- **Blockage in air flow passage**
- Clear blockage
- **Pleated filter clogged**
- Clean pleated filter by either tapping the side of the dirt cup or removing the filter as described in the "Filter assembly" section
- **Pre-filter clogged**
- Clean pre-filter as described in "Filter assembly" section
- **Dirt cup not properly installed**
- Position dirt cup properly and snap in place (Fig. 3-4)
- **Dirt cup lid not positioned properly or missing**
- Ensure that dirt cup lid is properly positioned
- **Filter assembly not installed properly**
- Ensure that pre-filter assembly and pleated filter are positioned properly (Figs. 3-9 to 3-10)

### Problem: Cleaner hard to push

#### Possible cause

#### Possible solution

- **Incorrect carpet height setting**
- Move nozzle control knob to a higher setting

### Problem: Cleaning tools won't pick up

#### Possible cause

#### Possible solution

- **Dirt cup not properly installed**

- Position dirt cup properly and snap in place (Fig. 3-4)

#### • Blockage in hose

- Clear blockage

### Problem: Visible dirt leaking through final filter

#### Possible cause

#### Possible solution

- **Filter assembly not installed properly**
- Ensure that pre-filter assembly and pleated filter are positioned properly

### Problem: Smoky/burning smell detected

#### Possible cause

#### Possible solution

- **Belt broken or stretched**
- Replace agitator brush roll belt as described in Figs. 3-18 through 3-23 in the Maintenance section.

## Clearing blockages

### Disconnect cleaner from electrical outlet.

Low suction or pick up may be due to a blockage in the system. Refer to the following steps to check for blockages **continuing with each step until the blockage is found:**

Turn cleaner OFF and disconnect from electrical outlet.

1. Check fullness of dirt cup and filter assembly; empty cup and clean filters if needed.

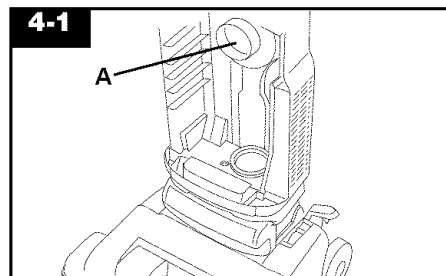

### Check dirt duct

2. Remove dirt cup, look in duct (A).
3. Clear blockage from dirt duct.

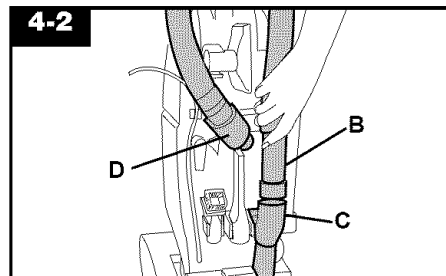

### Check airflow path

4. Plug cleaner in and turn ON. Check for suction at end of hose (B).
  - a. If there is **suction**, continue with step 5.

- b. If there is **no suction**, check for blockage in hose and dirt tube as follows:

- 1) Disconnect hose from dirt duct (D) by reversing procedure for "Attach hose" (Fig. 1-8 and 1-9).
- 2) Clear out hose.
- 3) Look into (D) and remove blockage.

5. Check connection at hose tube (C); remove any blockage.

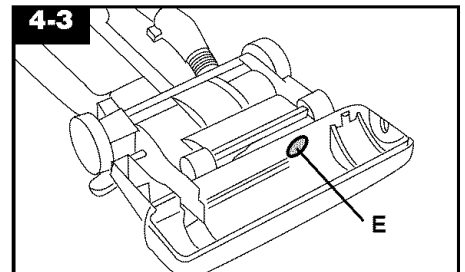

### Checking under bottom plate

6. Turn cleaner OFF and unplug.
7. Remove bottom plate, belt and agitator (see "The belt" section).

Look into opening (E) for blockages and remove.

8. Remove agitator shield (see Fig. 3-21) and remove any loose debris which may have accumulated under it.

## **Full One Year Warranty (Domestic Use)**

Your HOOVER® appliance is warranted in normal household use, in accordance with the Owner's Manual against original defects in material and workmanship for a period of one full year from date of purchase. This warranty provides, at no cost to you, all labor and parts to place this appliance in correct operating condition during the warranted period. This warranty applies when the appliance is purchased in the United States including its territories and possessions, or in Canada or from a U.S. Military Exchange. Appliances purchased elsewhere are covered by a limited one year warranty which covers the cost of parts only. This warranty does not apply if the appliance is used in a commercial or rental application.

Warranty service can only be obtained by presenting the appliance to one of the following Authorized Warranty Service outlets. Proof of purchase will be required before service is rendered.

1. Hoover Factory Service Centers
2. Hoover Authorized Warranty Service Dealers (Depots)

**For an automated referral of authorized service outlets in the U.S.A., phone 1-800-944-9200 OR visit The Hoover Company on-line at [www.hoover.com](http://www.hoover.com)**

This warranty does not cover pick up, delivery, or house calls; however, if you mail your appliance to a Hoover Factory Service Center for warranty service, transportation will be paid one way.

While this warranty gives you specific legal rights, you may also have other rights which vary from state to state (or province).

If further assistance is needed, or if there are questions concerning this warranty or the availability of warranty service outlets, write or phone the Consumer Response Center, The Hoover Company, 101 East Maple St., North Canton, Ohio 44720.  
Phone 330-499-9499.

In Canada, contact Hoover Canada, Burlington, Ontario, L7R 4A8.  
Phone 1-800-263-6376.

# HOOVER®

## Aspiradora vertical sin bolsa

¡Gracias por su compra!

### Manual del propietario

ESPAÑOL → pág. 15-22

## Contenido

Ensamblado de la aspiradora .....	16
Cómo usar la aspiradora .....	16-18
Descripción de la aspiradora.....	16
Accesorios de limpieza .....	17
Si tiene un problema .....	21
Eliminación de obstrucciones .....	21
Salvaguardias importantes .....	15
Mantenimiento	
Servicio autorizado .....	20
Filtros de limpieza .....	18
Vaciado del depósito para polvo .....	18
Lubricación .....	20
Reemplazo del rodillo de escobillas del agitador .....	20
Reemplazo de la correa .....	19
Reemplazo de la luz delantera .....	19
Protector térmico .....	20
Garantía .....	22



## Lea este manual antes de hacer funcionar la aspiradora

### Gracias por seleccionar un producto HOOVER.

Anote los números COMPLETOS de modelo y serie en los espacios provistos.

Los números se encuentran en la parte de atrás de la aspiradora.

Modelo \_\_\_\_\_

Número de serie \_\_\_\_\_

Consejo: Adjunte su recibo de compra a este manual del propietario.

Para obtener el servicio de garantía de su producto HOOVER puede requerirse la verificación de la fecha de compra.

Asegúrese de llenar y enviar la tarjeta adjunta de registro del producto incluida con su aspiradora (vea la contraportada).

## ¡Salvaguardias importantes!

Al usar un aparato eléctrico, observe siempre las precauciones básicas, incluyendo las siguientes:

LEA TODAS LAS INSTRUCCIONES ANTES DE USAR ESTE APARATO

### Advertencia:

Para reducir el riesgo de incendios, choques eléctricos o lesiones:

- No use este aparato en el exterior o en superficies mojadas.
- Es necesaria una supervisión estricta cuando cualquier aparato es utilizado por o cerca de los niños. No permita que la aspiradora sea usada como un juguete ni que funcione sin atención en ningún momento.
- Mantenga el cabello, la ropa holgada, los dedos de las manos y pies y todas las partes del cuerpo alejados de las aberturas, de los agitadores rotatorios y otras piezas en movimiento. No haga funcionar la aspiradora descalzo ni cuando calce sandalias o zapatos que dejen los dedos de los pies al descubierto.
- No aspire nada que se esté quemando o echando humo, como cigarrillos, cerillos o cenizas calientes.
- No use este aparato para aspirar materiales inflamables o combustibles como gasolina o restos de madera lijada, ni en áreas donde estos pudieran encontrarse presentes.
- Evite recoger objetos duros o afilados con la aspiradora. Podrían dañar la aspiradora.
- Apague siempre este aparato antes de conectar o desconectar la manguera.
- No use la aspiradora sin tener la bolsa de polvo o el filtro en su lugar. Cambie la bolsa con frecuencia cuando aspire materiales muy finos como talco.
- Tenga especial cuidado al limpiar escaleras.
- No coloque ningún objeto en las aberturas. No use la aspiradora con ninguna abertura bloqueada; manténgala libre de polvo, pelusa, cabello o cualquier cosa que pueda reducir el flujo de aire.
- No tire del cordón, no lo jale, ni tampoco lo use como mango, no cierre la puerta sobre el cordón ni tire del mismo alrededor de los bordes agudos ni esquinas. No pase el artefacto sobre el cordón. Mantenga el cordón alejado de las superficies calientes.
- Desenchufe siempre el cordón de la toma de corriente eléctrica antes de prestar servicio a la aspiradora.
- Desenchufe el cordón cuando la aspiradora no esté en uso. Antes de desenchufarlo, apague todos los controles.
- No desenchufe tirando del cordón. Para desenchufar, sujete el enchufe y no el cordón. Nunca toque el enchufe ni el artefacto con las manos mojadas.
- No se recomienda el uso de cordones de extensión.
- No use el artefacto si el cordón o el enchufe está dañado. Si el artefacto no está funcionando apropiadamente, se ha dejado caer, ha sido dañado, se ha dejado a la intemperie o se ha dejado caer en agua, llévelo a un Centro de servicio de fábrica de Hoover o al Concesionario autorizado de servicio de garantía de Hoover (Depósito).
- Use la aspiradora solamente para lo que ha sido diseñada según se describe en las instrucciones. Use solamente los accesorios recomendados por The Hoover Company; el uso de otros accesorios puede ser peligroso.

## ¡Guarde estas instrucciones!

Use estas instrucciones en español junto con las figuras paso-a-paso provistas en el manual de inglés.

### Si necesita cualquier asistencia:

Visite nuestro sitio en Internet en [www.hoover.com](http://www.hoover.com). Haga clic en el botón "Service" para encontrar el centro de servicio más cercano a usted O

Llame al **1-800-944-9200** para obtener una referencia automatizada de las ubicaciones de los centros de servicio (solamente en EE.UU.) O

Llame al 1-330-499-9499 para hablar con un representante en nuestro Centro de respuesta al cliente.

Por favor no devuelva este producto a la tienda.

## 1. Ensamblado de la aspiradora

### 1-1

#### Contenido de la caja

Vacíe la caja. Encuentre las piezas que se muestran aquí antes de desechar el material de embalaje.

#### A. Sección del mango

#### B. Cuerpo de la aspiradora

#### C. Manguera, accesorios de limpieza y tubos (\*algunos modelos incluyen un accesorio para hendiduras)

#### D. Bolsa con pernos y tuercas del mango (en la bolsa con el manual del propietario)

### Coloque el mango

#### 1-2

Quite la cinta adhesiva y saque el depósito para polvo del cuerpo de la aspiradora.

El interruptor (A) deberá estar en la posición de apagado (OFF).

#### 1-3

Deslice el mango en el cuerpo de la aspiradora.

#### 1-4

Empuje los pernos en los orificios de la parte posterior del mango.

#### 1-5

Coloque las tuercas en las depresiones que están en la parte delantera del mango. Sostenga cada tuerca en su lugar mientras aprieta bien cada perno con un destornillador Phillips.

#### 1-6

Coloque el fondo del depósito en la aspiradora.

Gire el depósito y encájelo en su lugar.

#### 1-7

Coloque el cordón en la parte posterior de la aspiradora como se muestra y presione el cordón en el clip.

### Coloque la manguera

**Nota: La manguera debe estar conectada como se muestra para todos los usos.**

#### 1-8

Alinee el extremo de la manguera con las salientes (A) sobre las ranuras (B) del conducto para el polvo.

#### 1-9

Deslice la manguera en el conducto (B) y gire la manguera para trazarla en su lugar.

#### 1-10

Levante la cubierta del tubo para la manguera (C).

Coloque la manguera sobre el gancho para la manguera (D) y dentro del tubo para la manguera (E).

### Coloque los accesorios

#### 1-11

Coloque el extremo más pequeño sin surcos del tubo en el fondo del soporte. Encaje el tubo en el clip. Repita con el otro tubo.

#### 1-12

Coloque los extremos de la escobilla para desempolvar (A), el accesorio para hendiduras (B) y la boquilla para muebles (C) en los clips como se muestra.

#### 1-13

Algunos modelos incluye un **accesorio para hendiduras largo (D)** en lugar del accesorio para hendiduras corto. El accesorio para hendiduras está incorporado dentro de uno de los tubos de extensión. Colóquelo dentro de un tubo para guardarlo también en la aspiradora.

## 2. Cómo usar la aspiradora

### Descripción de la aspiradora

#### 2-1

1. **Mango**
2. **Ganchos para el cordón:** envuelva el cordón alrededor de los ganchos para guardarlo. El gancho superior gira hacia la derecha o izquierda para soltar fácilmente el cordón.
3. **Manguera**
4. **Interruptor de encendido y apagado (ON/OFF):** ubicado en la esquina izquierda trasera del cuerpo de la aspiradora
5. **Asa para transportar**
6. **Mango para limpiar escaleras:** ubicado en el borde inferior de la depósito para polvo.
7. **Palanca para destrabar el mango:** pise la palanca para bajar el mango a la posición de operación o a la posición baja.
8. **Luz delantera**
9. **Perilla de control de la boquilla:** deslice la perilla a la posición que corresponda a la altura de la alfombra que está limpiando.
10. **Protector para muebles:** ayuda a evitar que la aspiradora haga marcas en los muebles.
11. **Tubos**
12. **Salida del filtro final**
13. **Escobilla para desempolvar**
14. **Accesorio para hendiduras\***
15. **Boquilla para muebles**
16. **Tubo de extensión para hendiduras\*:** se guarda en el tubo de extensión
17. **Gancho para la manguera**
18. **Traba del depósito para polvo**
19. **Tapa del depósito para polvo**
20. **Depósito para polvo**
21. **Mango del depósito para polvo**
22. **Filtro tableado** (dentro del depósito para el polvo)



**23. Conjunto del antefiltro** (dentro del depósito para el polvo)

**\*en algunos modelos solamente**

**Haga funcionar la aspiradora solamente con el voltaje especificado en la placa de datos que se encuentra en la parte inferior de la aspiradora.**

**Esta aspiradora ha sido diseñada solamente para uso doméstico.**

## **Enchufe polarizado**

Para disminuir el riesgo de choque eléctrico, este aparato tiene un enchufe polarizado (una patilla es más ancha que la otra). Este enchufe podrá usarse en una toma de corriente polarizada, sólo de una forma. Si el enchufe no encaja por completo en la toma de corriente, voltéelo. Si aun no encaja, comuníquese con un electricista calificado para que le instale la toma de corriente adecuada. No altere el enchufe en ninguna forma.

## **2-2**

### **Interruptor de encendido y apagado (ON/OFF)**

Enchufe el cordón en una toma de corriente eléctrica.

Para encender la aspiradora (ON) empuje el interruptor (A) hacia la parte delantera de la aspiradora.

Para apagar la aspiradora (OFF), empújelo hacia la parte posterior de la aspiradora.

## **2-3**

### **Clip para el cordón**

Para ayudar a mantener el cordón apartado durante la limpieza, coloque el cordón hacia abajo y dentro del clip (B) ubicado entre el gancho superior para el cordón y el mango.

## **2-4**

### **Posiciones del mango**

El mango de su aspiradora tiene tres posiciones: **vertical**, para guardarla y usar los accesorios de limpieza; de **funcionamiento**, para uso general sobre alfombras y pisos y **baja**, para aspirar debajo de muebles de poca altura. Pise la palanca para destrabar el mango y bajarlo.

## **2-5**

### **Traslado de la aspiradora**

Coloque el mango en posición vertical. Incline la aspiradora hacia atrás sobre las ruedas traseras. Empújela hacia adelante.

## **2-6**

### **Asa para transportar**

Use el asa para transportar para levantar la aspiradora.

## **2-7**

### **Ajuste de la altura para alfombras**

La limpieza de alfombras y alfombras individuales ocurre en la boquilla (A). Cuando sea necesario elevar y bajar la boquilla para limpiar alfombras de distintos espesores, deslice la perilla de control de la boquilla (B) a la posición deseada.

## **2-8**

### **Posición del mango**

Para facilitar el deslizamiento de la perilla, coloque el mango en la posición vertical (C).

**La boquilla no se moverá a la posición de ajuste hasta después de bajar el mango de la aspiradora a la posición de operación (D).**

## **2-9**

### **Posiciones**

**Para obtener el máximo rendimiento de limpieza**, se recomiendan las siguientes posiciones según la altura de la alfombra:

• **Posición más baja:** para todo tipo de alfombras y pisos de superficie dura.

**Nota:** Si le cuesta mucho empujar la aspiradora, deslice la perilla a la siguiente posición más alta.

• **Posiciones más altas:** para alfombras de gran espesor; en cuyo caso se desea facilitar el esfuerzo al empujar para mantener una buena limpieza.

## **2-10**

### **Limpieza de alfombras livianas y flexibles**

Párese en un extremo de la alfombra y

pase la aspiradora hacia el otro extremo o borde. Antes de llegar al borde, empuje el mango hacia abajo. Esto levantará la boquilla (parte delantera de la aspiradora) como se muestra y evitará que la alfombra se adhiera a la aspiradora. Continúe levantando la boquilla de modo que, cuando llegue al borde, esté completamente separada de la alfombra. Retroceda la aspiradora para comenzar otra vez, baje la boquilla y pásela solamente hacia adelante.

## **2-11**

### **Limpieza de los bordes**

Ambos costados de la boquilla proveen limpieza de los bordes para eliminar la suciedad de las alfombras cerca de los zócalos y muebles.

Pase cualquier costado de la boquilla paralelo al borde de la alfombra o el mueble.

## **2-12**

### **Limpieza de escaleras**

Se ha diseñado un mango para limpiar las escaleras a fin de facilitar el uso de su aspiradora en escaleras. Con el mango en la posición de operación, coloque los dedos debajo del mango para limpiar escaleras y guíe la aspiradora con la otra mano puesta en el mango superior.

Como alternativa, puede usar la manguera y la boquilla para muebles para limpiar las escaleras.

Limpie de abajo hacia arriba.

**Cuando use los accesorios de limpieza, el agitador continúa girando.**

**PRECAUCIÓN:** Para evitar lesiones personales o el desgaste innecesario de la alfombra, y para impedir que se caiga la aspiradora, coloque siempre en la parte inferior de la escalera.

### **Accesorios de limpieza**

Los accesorios de limpieza permiten la limpieza de superficies que están a mayor altura que el piso y llegar a zonas difíciles de limpiar.

La aspiradora está lista para usarla con los accesorios cuando el mango está en posición vertical.

**PRECAUCIÓN:** El agitador continúa girando mientras el mango de la aspiradora esté en posición vertical. Al usar los accesorios, evite inclinar la aspiradora o colocarla sobre muebles, alfombras con flecos o escaleras alfombradas.

## Cómo limpiar los accesorios

Para limpiar la manguera, quite la suciedad con un paño humedecido en un detergente suave y enjuáguela con un paño húmedo.

Los accesorios de limpieza se pueden lavar en agua tibia con un detergente. Enjuáguelos y deje que se sequen al aire antes de usarlos.

### 2-13

#### Retire la manguera

Cuando use los accesorios de limpieza, el mango de la aspiradora debe estar en la posición vertical. Asimismo, apague la aspiradora antes de desconectar y conectar la manguera al tubo para la manguera (A).

Para usar la manguera, levante el extremo de la manguera como se muestra.

Baje la cubierta (B) sobre el tubo para la manguera. Cuando termine de limpiar con los accesorios, asegúrese de levantar la cubierta del tubo para la manguera y vuelva a colocar el extremo de la manguera dentro del tubo.

### 2-14

#### Selección del accesorio apropiado

**C. La escobilla para desempolvar** se puede usar para muebles tallados, tableros de mesa, libros, lámparas, accesorios de iluminación, persianas venecianas, zócalos, persianas y rejillas de ventilación.

**D. La boquilla para muebles** se puede usar para muebles tapizados, cortinas, colchones, prendas de vestir, interiores de automóviles y escaleras alfombradas.

**E. El accesorio para hendiduras** se puede usar en lugares estrechos, esquinas y en los bordes de sitios como cajones de cómodas, muebles tapizados, escaleras y zócalos.

**F. Los tubos de extensión** se usan para alargar la manguera. Úselo con cualquiera de los accesorios antes mencionados.

### 2-15

#### Colocación del tubo de extensión y los accesorios

Coloque el accesorio o el tubo en la manguera (G), empujándolo firmemente en la manguera.

Coloque el segundo tubo o accesorio en la manguera de igual forma.

Gire el tubo o el accesorio ligeramente para apretar o aflojar la conexión.

#### Manguera con alcance adicional

(disponible a un costo adicional)

La manguera con alcance adicional le proporciona 20 pies (6 m) para facilitar la limpieza de escaleras y lugares de difícil acceso. Siga los pasos indicados abajo para sujetar o quitar la manguera.

### 2-16

Empuje el interruptor de encendido y apagado (ON/OFF) a la posición de apagado (OFF).

Saque la manguera regular de la aspiradora.

Alinee el extremo de la manguera con alcance adicional con las salientes (H) sobre las ranuras (I) del conducto para el polvo.

### 2-17

Deslice la manguera en las ranuras (I) y gire la manguera para trabarla en su lugar.

Para desprender la manguera, invierta el procedimiento.

Coloque los tubos o accesorios al otro extremo de la manguera.

## 3. Mantenimiento

Familiarícese con estas tareas de mantenimiento en el hogar, ya que el uso y cuidado adecuado de su aspiradora asegurarán la eficacia en la limpieza por largo tiempo.

#### Depósito para polvo

### 3-1

El conjunto del depósito para polvo consiste en las siguientes piezas:

Tapa (A)

Depósito para polvo (B)

Conjunto del antefiltro (C)

Filtro tableado (D) (*detrás del antefiltro*)

Abertura para el polvo (E)

Cuando la aspiradora esté funcionando, la malla del conjunto del antefiltro evitará que los residuos de mayor tamaño entren a la cámara del filtro tableado.

Se podrá ver cómo estos residuos de mayor tamaño se depositarán en el lado izquierdo del depósito para polvo. El filtro tableado recolectará las partículas finas que hayan pasado a través de la malla del conjunto del antefiltro.

#### Cuándo vaciar

Se recomienda que el depósito para polvo se vacíe antes que lo aspirado llegue a las aberturas para el polvo en la parte posterior del depósito para polvo (figura 3-1) o, si se prefiere, después de cada uso.

**PRECAUCIÓN:** Los materiales muy finos, tales como el talco facial o la maicena podrían sellar el filtro y ocasionar que disminuya la succión. Cuando use la aspiradora para retirar material de esta índole, vacíe el depósito y cambie los filtros a menudo.

#### Cómo vaciar

### 3-2

Desenchufe la aspiradora de la toma de corriente eléctrica. No use la aspiradora sin tener el depósito para polvo o los filtros en su lugar.

**Saque el depósito** – Presione la traba del depósito para polvo.

Gire el depósito hacia adelante.

### 3-3

**Vacíe el depósito** – Saque la tapa.

**Nota:** No es necesario sacar el filtro tableado o el conjunto del antefiltro para vaciar el depósito para polvo.

Golpee ligeramente el costado del depósito hasta que no caigan más partículas de polvo del filtro tableado.

### 3-4

**Vuelva a colocar el depósito** - Vuelva a poner la tapa del depósito para polvo.

Coloque el fondo del depósito en la aspiradora. Gire el depósito y encájelo en su lugar.

#### Conjunto del filtro

#### Cómo limpiar el conjunto del filtro

### **3-5**

Saque el depósito para polvo y su tapa, como se describe en “Cómo vaciar el depósito para polvo”.

Gire el conjunto del antefiltro hacia el centro del depósito.

### **3-6**

Tire el conjunto del antefiltro hacia arriba. Deslícelo hacia afuera del depósito.

### **3-7**

Saque el filtro tableado del conjunto del antefiltro.

La malla (C) puede limpiarse con un cepillo suave o enjuagarse con agua.

**No enjuague ni lave el filtro tableado.**

### **3-8**

Doble el filtro para abrir los pliegues.

Golpee los bordes del filtro hasta que las partículas de polvo dejen de caer del filtro.

**No golpee los pliegues blandos del filtro. Esto podría dañar el filtro.**

### **3-9**

Coloque el filtro encima del antefiltro. Asegúrese de que todos los pliegues del filtro estén dentro de los bordes del antefiltro. Presione la junta del filtro (F) hasta que las 4 lengüetas (G) (2 en cada lado del filtro) estén asentadas en las ranuras (H) del antefiltro.

Tenga cuidado de no presionar la junta del filtro por debajo del borde del antefiltro

### **3-10**

Deslice el antefiltro hasta el fondo del depósito.

Gire el conjunto del antefiltro y encájelo en su lugar.

Vuelva a poner la tapa del depósito para polvo.

**Si la tapa no se cierra completamente, el antefiltro no está bien colocado.**

### **3-11**

Vuelva a colocar el depósito para polvo.

## **Filtros secundario y final**

### **3-12**

#### **Limpieza del filtro secundario**

**Desenchufe la aspiradora de la toma de corriente eléctrica.**

El **filtro secundario (G)**, ubicado debajo de la rejilla de retención en el fondo de la cavidad de la aspiradora, protege el motor contra las partículas de suciedad.

Si el filtro se ensucia, saque el depósito para polvo (figura 3-2). Saque el tornillo y tire de la rejilla de retención para sacarla. Levante el filtro para sacarlo.

Lave el filtro a mano en agua fría con un detergente suave y séquelo al aire.

Vuelva a colocar el filtro seco, la rejilla de retención y el tornillo.

Vuelva a colocar el depósito para polvo.

Si quiere reemplazar este filtro, pida la pieza **No. 38765019 de HOOVER.**

### **3-13**

#### **Limpieza del filtro final**

El **filtro final** ayuda a devolver el aire limpio a la habitación.

Para sacar este filtro cuando se ensucie, saque el depósito para polvo y tire hacia abajo de la parte superior del filtro.

### **3-14**

#### **Remoción y reemplazo del filtro**

Levante el filtro (H) y lávelo a mano en agua fría con un detergente suave.

Deje que el filtro se seque al aire y vuelva a colocarlo al costado de la aspiradora.

Vuelva a colocar el depósito para polvo.

Si quiere reemplazar este filtro, pida la pieza **No. 40110004 de HOOVER.**

**No use la aspiradora sin tener ninguno de los filtros en su lugar.**

#### **Revise el protector del agitador**

Debido a que su aspiradora limpia tan bien, le recomendamos que verifique si hay acumulación de suciedad debajo del protector del agitador cada vez que limpie los filtros.

Eliminar la suciedad debajo del protector ayudará a mantener la excelente capacidad de recogida y succión de su aspiradora. Elimine la suciedad así:

1. Desenchufe la aspiradora de la toma de corriente eléctrica.
2. Verifique si se ha acumulado suciedad sacando la placa inferior

(figura 3-18), sacando el agitador (figura 3-19) y levantando el protector del agitador (figura 3-22).

3. Elimine la suciedad y vuelva a colocar el protector, el agitador y la placa inferior (figuras 3-22 a 3-24).

## **Reemplazo de la luz delantera**

### **Qué comprar**

Esta aspiradora usa un bombillo de 12 voltios de base en cuña, tipo 912. Pieza **No. 27313101 de HOOVER.**

### **3-15**

#### **Saque la lente - Desenchufe la aspiradora de la toma de corriente eléctrica.**

Con un destornillador, saque los dos tornillos como se muestra y levante la lente.

### **3-16**

**Instale el bombillo -** Retire el bombillo usado, tirando de él hacia afuera directamente de su receptáculo. Introduzca uno nuevo y empújelo hasta que quede fijo en su lugar.

**No se requiere usar fuerza excesiva.**

### **3-17**

**Reemplace la lente –** Vuelva a colocar la lente y asegúrela con los dos tornillos.

## **Reemplazo de la correa**

La correa de su aspiradora Hoover hace posible que el agitador gire y es importante para el funcionamiento eficaz de su aspiradora.

La correa está ubicada debajo de la placa inferior de la aspiradora y se debe revisar periódicamente para asegurarse de que esté en buenas condiciones.

### **Cuándo reemplazarla**

#### **Desenchufe la aspiradora de la toma de corriente eléctrica.**

Para revisar la correa, saque la placa inferior como se muestra en la sección “Cómo reemplazarla”. Reemplace la correa si está estirada, rota o cortada.

## Qué comprar

Para asegurar un funcionamiento eficaz, use solamente correas genuinas de HOOVER con su aspiradora. Cuando compre una correa nueva, pida la pieza **No. 38528033 de HOOVER** (paquete de correa con número de pieza 40201160).

## 3-18

### Cómo reemplazarla

**Desenchufe la aspiradora de la toma de corriente eléctrica.**

### Saque la placa inferior

Coloque el mango en la posición baja y voltee la aspiradora de manera que la parte inferior quede hacia arriba.

Quite los 4 tornillos con un destornillador Phillips, como se muestra.

Saque la placa inferior (I).

## 3-19

### Saque el rodillo de escobillas del agitador

Saque el agitador y la correa usada. Deseche la correa usada.

## 3-20

### Instale la correa nueva

Con las letras en la parte de afuera de la correa y con la correa en la posición que se muestra en el recuadro (J), deslice la nueva correa sobre la polea del motor (K).

## 3-21

### Reemplace el rodillo de escobillas del agitador

Introduzca el agitador a través de la correa y vuelva a colocar la correa en la guía correspondiente (L) del agitador.

Si el protector del agitador (M) se desplazara al reemplazarse la correa o el agitador, vuelva a colocarlo como se muestra observando la posición de su guía para la correa (N).

## 3-22

### Asegure el agitador

Sujete firmemente el agitador y colóquelo en posición, deslizando primero el extremo opuesto a la correa en la ranura rectangular (O) al costado de la aspiradora.

Tire del otro lado del agitador (P) para

ponerlo en su lugar.

Gire el agitador, verificando que la correa no quede pinchada entre el agitador y el protector del agitador.

## 3-23

### Vuelva a colocar la placa inferior

Vuelva a colocar la placa inferior y los 4 tornillos Phillips. Apriete bien los tornillos.

### El rodillo de escobillas del agitador

#### Cuándo reemplazarlo

El agitador se debe reemplazar cuando sus escobillas estén gastadas.

Para revisar la condición de las escobillas, **desenchufe la aspiradora de la toma de corriente eléctrica.**

Pase el borde de una tarjeta a lo ancho de la placa inferior, mientras hace girar el agitador. Para mantener una limpieza eficaz, reemplace el agitador si las escobillas no tocan la tarjeta.

#### Qué comprar

Su aspiradora requiere un agitador de 13 pulgadas o 15 pulgadas. Cuando compre un agitador nuevo, pida uno de los siguientes:

13 pulg - **No. de pieza de HOOVER 48414110**

15 pulg - **No. de pieza de HOOVER 48414115.**

## 3-24

### Cómo reemplazarlo

**Desenchufe la aspiradora de la toma de corriente eléctrica.**

Retire la placa inferior, la correa y el agitador siguiendo las instrucciones de la sección "La correa" comenzando con la figura 3-18.

Deseche el agitador usado.

Para volver a colocar la correa, el nuevo agitador y la placa inferior, siga las instrucciones de la sección "La correa".

### Lubricación

El motor tiene cojinetes que cuentan con suficiente lubricación para la vida útil del motor. La adición de lubricantes podría causar daños. **Por lo tanto, no añada lubricante a los cojinetes del motor.**

El rodillo de escobillas del agitador tiene dos cojinetes de bolas que deberán ser lubricados periódicamente en un Centro de servicio de fábrica de Hoover o por un Concesionario autorizado de servicio de garantía de Hoover (Depósito).

### Protector térmico

Su aspiradora tiene incorporado un protector térmico para impedir el sobrecalentamiento.

**Cuando el protector térmico se activa, la aspiradora deja de funcionar.** Si esto sucede, proceda de la manera siguiente:

1. Apague la aspiradora (OFF) y desenchúfela de la toma de corriente eléctrica.
2. Verifique si se ha acumulado suciedad en los filtros secundario y final.
3. Consulte la sección "Limpieza de obstrucciones".
4. **Una vez que la aspiradora esté desconectada de la toma de corriente eléctrica y el motor se haya enfriado durante 30 minutos**, el protector térmico se reajusta automáticamente y se puede seguir pasando la aspiradora. Si el protector térmico sigue activándose después de efectuar los pasos anteriores, es probable que su aspiradora necesite servicio (ver la sección "Servicio").

### Servicio

Para obtener el servicio autorizado HOOVER y piezas genuinas HOOVER, localice el **centro de servicio de fábrica de Hoover o el concesionario autorizado de servicio de garantía de Hoover (depósito)** más cercano:

- buscando en las páginas amarillas de la guía de teléfonos, bajo "Vacuum Cleaners – Household" ("Aspiradoras - Artículos del hogar") O -
- buscando en la lista de centros de servicio de fábrica que viene con esta aspiradora, O -
- consultando la sección de Servicio de The Hoover Company en el Internet en **www.hoover.com**, O -
- llamando al **1-800-944-9200** para obtener una referencia automatizada de las ubicaciones de los centros de servicio autorizados (solamente en EE.UU.).

**No envíe su aspiradora a The Hoover Company en North Canton para obtener servicio; esto sólo resultará en demoras.** Si necesita asistencia adicional, comuníquese con The Hoover Company Consumer Response Center, North Canton, Ohio 44720.

Teléfono: 330-499-9499.

**En Canadá,** comuníquese con Hoover Canada, Burlington, Ontario L7R 4A8. Teléfono: 1-800-263-6376.

Al solicitar información o pedir piezas, identifique siempre su aspiradora por el número **completo** de modelo. (El número de modelo aparece en la parte posterior de la aspiradora).

## Rendimiento de limpieza de Hoover

Este sistema de rendimiento de limpieza de Hoover sirve para comparar el rendimiento progresivo relativo entre las **aspiradoras verticales de Hoover** solamente y no para realizar comparaciones con ninguna de las otras marcas. Esta clasificación se basa en las pruebas de efectividad de limpieza de alfombras (ASTM Test F608) de la ASTM International. Otros factores que afectan el rendimiento incluyen la potencia de las mangueras (ASTM Test F558), la limpieza de suciedad superficial, limpiezas de pisos duros, limpieza de bordes, amplitud de limpieza y filtración de aire.

## 4. Si tiene un problema

Si ocurre un problema menor, generalmente puede resolverse con bastante facilidad cuando se halla la causa, usando esta lista de verificación.

### **Problema: La aspiradora no funciona**

#### **Causa posible**

*Solución posible*

- **No está bien enchufada**
- *Enchúfela bien*
- **No hay voltaje en la toma de corriente de la pared**
- *Inspeccione el fusible o el disyuntor*
- **Fusible quemado o se disparó el disyuntor**
- *Revise el fusible o el disyuntor*
- **Protector térmico activado**
- *Espere que la aspiradora se enfríe durante 30 minutos (esto reajustará el protector térmico) (ver la Pág. 20).*

### **Problema: La aspiradora no aspira**

#### **Causa posible**

*Solución posible*

- **La correa está rota o desgastada**
- *Reemplace la correa*

- **El rodillo de escobillas del agitador está desgastado**
- *Reemplace el rodillo de escobillas*
- **El depósito para polvo está lleno**
- *Vacíe el depósito*
- **Ajuste incorrecto de la altura para alfombras**
- *Coloque la perilla de control de la boquilla en una posición más baja*
- **Obstrucción en el paso de flujo de aire**
- *Elimine la obstrucción*
- **El filtro tableado está obstruido**
- *Limpie el cartucho del filtro tableado, ya sea dando golpes ligeros al costado del depósito para polvo o sacando el filtro, como se describe en la sección "Conjunto del filtro"*
- **El antefiltro está obstruido**
- *Limpie el antefiltro como se describe en la sección "Conjunto del filtro"*
- **El depósito para polvo no está bien instalado**
- *Coloque bien el depósito para polvo y encájelo en su lugar (figura 3-4)*
- **La tapa del depósito para polvo no está bien colocada o falta**
- *Asegúrese de que la tapa del depósito para polvo esté bien colocada*
- **El conjunto del filtro no ha sido bien instalado**
- *Asegúrese de que el conjunto del antefiltro y el filtro tableado estén en la posición correcta (figuras 3-9 a 3-10)*

### **Problema: Dificultad para empujar la aspiradora**

#### **Causa posible**

*Solución posible*

- **Ajuste incorrecto de la altura para alfombras**
- *Coloque la perilla de control de la boquilla en una posición más alta.*

### **Problema: Los accesorios de limpieza no aspiran**

#### **Causa posible**

*Solución posible*

- **El depósito para polvo no está bien instalado**
- *Coloque bien el depósito para polvo y encájelo en su lugar (figuras 3-4)*
- **La manguera está obstruida**
- *Elimine la obstrucción.*

### **Problema: Se puede ver el polvo que sale por el filtro final**

#### **Causa posible**

*Solución posible*

- **El conjunto del filtro no ha sido bien instalado**
- *Asegúrese de que el conjunto del antefiltro y el filtro final estén en la posición correcta*

### **Problema: Se detecta un olor a humo/quemado**

#### **Causa posible**

*Solución posible*

- **Correa rota o estirada**
- *Reemplace la correa del rodillo de escobillas del agitador como se describe en las figuras 3-18 a 3-23 en la sección de Mantenimiento.*

## Eliminación de obstrucciones

### Desenchufe la aspiradora de la toma de corriente eléctrica.

La succión o aspiración baja se puede deber a una obstrucción en el sistema. Consulte los siguientes pasos a fin de verificar si hay obstrucciones, **siguiendo los pasos uno a uno hasta que encuentre la obstrucción:**

Apague la aspiradora (OFF) y desenchúfela de la toma de corriente eléctrica.

1. Revise que tan llenos están el depósito para polvo y el conjunto del filtro, vacíe el depósito para polvo y limpie los filtros si lo necesitan.

## 4-1

### Revise el conducto para el polvo

2. Saque el depósito para el polvo, revise el conducto (A).

3. Elimine la obstrucción del conducto para el polvo.

## 4-2

### Revise el flujo de aire

4. Enchufe la aspiradora y enciéndala. Verifique que haya succión en el extremo de la manguera (B).

a. Si hay **succión**, continúe con el paso 5.

b. Si **no hay succión**, verifique si hay una obstrucción en la manguera y en el tubo para el polvo de la siguiente manera:

1) Desconecte la manguera del conducto para polvo (D) invirtiendo el procedimiento para "Instalación de la manguera" (figuras 1-8 y 1-9).

2) Elimine la obstrucción en la manguera.

3) Mire dentro de (D) y elimine la obstrucción.

5. Revise la conexión en el tubo de la manguera (C); elimine cualquier obstrucción.

## **4-3**

### **Revisión por debajo de la placa inferior**

6. Apague la aspiradora (OFF) y desenchúfela.

7. Retire la placa inferior, la correa y el agitador (vea la sección "La correa").

Mire dentro de la abertura (E) para ver si hay una obstrucción y elimínela.

8. Saque el protector del agitador (vea la figura 3-21) y elimine cualquier desperdicio suelto que haya podido acumularse debajo.

## **Garantía de un año completo**

**(Para uso doméstico)**

Su aparato HOOVER® está garantizado en caso de uso doméstico normal, según el Manual del Propietario, contra defectos originales en el material y la fabricación por el período de un año completo a contar de la fecha de compra. La presente garantía cubre gratuitamente la mano de obra y las piezas necesarias para dejar este aparato en buen estado de funcionamiento durante el período de garantía.

Esta garantía es válida si el aparato fue comprado en los Estados Unidos, en sus territorios y posesiones o en Canadá o en una tienda situada en una base militar de los EE.UU. Los aparatos comprados en otros lugares están cubiertos por una garantía limitada de un año que cubre solamente el costo de las piezas. Esta garantía no es válida si el aparato es utilizado para uso comercial o de alquiler.

El servicio bajo la garantía se puede obtener solamente al presentar el aparato en uno de los centros autorizados de servicio de garantía indicados a continuación. Puede requerirse la presentación de un comprobante de compra antes de efectuar el servicio.

1. Centros de servicio de fábrica de Hoover
2. Concesionarios autorizados de servicio de garantía de Hoover (Depósitos)

**Para obtener una referencia automatizada de las ubicaciones de los centros autorizados para servicio de productos en los Estados Unidos, llame al 1-800-944-9200 O**

**visite The Hoover Company en el Internet en [www.hoover.com](http://www.hoover.com)**

Esta garantía no cubre la recogida, la entrega, ni las visitas a domicilio; sin embargo, si envía su artefacto a un Centro de servicio de fábrica de Hoover para un servicio de garantía, el transporte se pagará en una sola dirección.

Esta garantía le otorga derechos específicos; usted puede tener otros derechos que varían de estado a estado o provincia.

Si necesita asistencia adicional o si tiene preguntas sobre esta garantía, o la disponibilidad de centros de servicio bajo garantía, escriba o llame al Consumer Response Center, The Hoover Company, 101 East Maple St., North Canton, Ohio 44720, Estados Unidos.

Teléfono: 330-499-9499.

En Canadá, comuníquese con Hoover Canada, Burlington, Ontario, L7R 4A8.

Teléfono: 1-800-263-6376.

# HOOVER®

## Aspirateur vertical sans sac

*Merci pour votre achat!*

### Guide de l'utilisateur

FRANÇAIS → p. 23-30

## Table des matières

Assemblage de l'aspirateur .....	24
Utilisation .....	24-26
Description de l'aspirateur.....	24
Accessoires de nettoyage .....	25
Dépannage .....	29
Déblocage des obstructions .....	29
Consignes de sécurité importantes .....	23
Entretien	
Service autorisé.....	28
Nettoyage des filtres .....	27
Vidage du vide-poussière .....	26
Lubrification .....	28
Remplacement du rouleau-brosse agitateur .....	28
Remplacement de la courroie .....	27
Remplacement de l'ampoule.....	27
Protecteur thermique .....	28
Garantie .....	30



## Lire attentivement ces instructions avant d'utiliser l'aspirateur.

### Merci d'avoir choisi un produit HOOVER.

Veuillez inscrire les numéros de modèle et de série COMPLETS dans les espaces fournis à cet effet.

Les numéros sont inscrits sous votre aspirateur.

Modèle \_\_\_\_\_

Numéro de série \_\_\_\_\_

Conseil : Il est recommandé de joindre votre reçu de caisse au guide de l'utilisateur, car une vérification de la date d'achat peut être effectuée avant toute réparation de votre produit HOOVER couverte par la garantie.

Assurez-vous de remplir et de retourner la carte d'enregistrement incluse avec votre aspirateur (voir à l'endos).

## Consignes de sécurité importantes !

Durant l'utilisation d'un appareil électrique, toujours respecter les précautions élémentaires, y compris les consignes suivantes :

**LIRE TOUTES LES INSTRUCTIONS AVANT D'UTILISER CET APPAREIL**

### Avertissement : Afin de réduire au minimum les risques d'incendie, de choc électrique ou de blessures :

- Ne pas utiliser l'appareil à l'extérieur ou sur une surface mouillée.
- Faire preuve d'une grande prudence lorsque l'appareil est utilisé par des enfants ou près de ceux-ci. Ne pas utiliser l'aspirateur comme jouet ou le laisser en marche sans surveillance.
- Tenir cheveux, vêtements, doigts, pieds ou toute autre partie du corps à bonne distance des ouvertures, de l'agitateur et des autres pièces mobiles de l'appareil. Ne pas utiliser l'appareil pieds nus ni avec des sandales ou des souliers qui laissent les orteils à découvert.
- Ne pas aspirer de matières qui dégagent de la fumée ou qui brûlent, comme des cigarettes, des allumettes ou des cendres encore chaudes.
- Ne pas ramasser de liquides inflammables ou combustibles comme de l'essence ou de la sciure de bois, et ne pas utiliser l'appareil dans des endroits où de tels composés sont présents.
- Éviter d'aspirer des objets durs et acérés. Ils pourraient endommager l'aspirateur.
- Toujours éteindre l'aspirateur avant d'enlever ou de poser le tuyau.
- Ne pas utiliser l'appareil si le sac à poussière ou le filtre ne sont pas en place. Si des matériaux très fins sont aspirés (p. ex. de la poudre), changer le sac fréquemment.
- Faire preuve d'une grande prudence durant le nettoyage d'escaliers.
- Ne pas introduire des objets dans les ouvertures. S'assurer qu'aucune ouverture n'est obstruée ; garder celles-ci exemptes de poussière, de mousse, de cheveux ou de toute autre matière qui pourrait réduire le débit d'air.
- Ne pas tirer l'appareil par le cordon d'alimentation, utiliser le cordon pour transporter ni soulever l'appareil, coincer, écraser ni tirer le cordon autour de coins ou d'arêtes vives. Ne pas faire passer l'appareil sur le cordon. Garder le cordon loin de toute surface chauffée.
- Toujours débrancher l'aspirateur avant d'en faire l'entretien.
- Débrancher l'appareil s'il n'est pas utilisé. Désactiver toutes les commandes avant de débrancher l'appareil.
- Ne pas tirer sur le cordon d'alimentation pour débrancher l'appareil. Saisir la prise mâle et non le cordon. Ne jamais manipuler la prise mâle ou l'appareil avec les mains mouillées.
- L'utilisation d'une rallonge électrique n'est pas recommandée.
- Ne pas utiliser si la prise mâle ou le cordon sont endommagés. Si l'appareil fonctionne mal, s'il est tombé par terre ou dans l'eau, s'il est endommagé ou laissé à l'extérieur, il doit être apporté à un Centre de service en usine Hoover ou un détaillant de service garanti autorisé Hoover (Dépôt).
- N'utiliser cet aspirateur que conformément à son usage prévu, tel que décrit dans le présent guide. N'utiliser que les accessoires recommandés par Hoover ; d'autres accessoires pourraient s'avérer dangereux.

## Rangez et conservez ces instructions !

Utiliser les instructions numérotées de cette section française avec les illustrations numérotées correspondantes de la section anglaise de ce guide.

### Si vous avez besoin d'aide:

Visitez notre site Web au [www.hoover.com](http://www.hoover.com). Cliquez sur le bouton « Service » pour connaître l'adresse du Centre de service le plus près de chez vous, OU  
Appelez le **1-800-944-9200** pour écouter un message vous indiquant les adresses des Centres de service (É-U. seulement), OU  
Appelez le 1 (330) 499-9499 pour parler à un représentant du Centre d'aide à la clientèle.

Ne pas retourner ce produit au détaillant.

## 1. Assemblage de l'aspirateur

### 1-1

#### Contenu de l'emballage

Vider le carton. Identifiez toutes les pièces illustrées avant de jeter les matériaux d'emballage.

#### A. Manche

#### B. Base de l'appareil

#### C. Tuyau, accessoires de nettoyage et rallonges (\*Certains modèles comportent un bec suceur)

#### D. Visserie du manche (se trouve dans le sac avec le guide de l'utilisateur)

### Fixer le manche

#### 1-2

Enlever le ruban et le vide-poussière de l'appareil.

L'interrupteur (A) doit être en position d'arrêt (OFF).

#### 1-3

Faire glisser le manche dans le corps de l'appareil.

#### 1-4

Insérer les boulons dans les trous à l'arrière du manche.

#### 1-5

Placer les écrous dans la zone en retrait de la partie avant du manche. Visser chaque boulon avec un tournevis Phillips tout en maintenant son écrou en place.

#### 1-6

Placer la base du vide-poussière dans l'appareil.

Le faire pivoter pour l'enclencher en place.

#### 1-7

Placer le cordon à l'arrière de l'aspirateur tel qu'illustré et l'insérer dans la pince.

### Fixer le tuyau

Remarque : Le tuyau doit être raccordé tel qu'illustré pour toutes les applications.

#### 1-8

Aligner l'extrémité du tuyau avec boutons saillants (A) avec les encoches (B) du conduit à poussière.

#### 1-9

Faire glisser le tuyau dans le conduit à poussière (B) et le tourner pour le verrouiller en place.

#### 1-10

Soulever le clapet du tube pour tuyau (C).

Faire passer le tuyau par-dessus le crochet (D) et l'enfoncer dans le tube pour tuyau (E).

### Emplacement des accessoires

#### 1-11

Placer la petite extrémité lisse de la rallonge dans la base du support. Enclencher la rallonge dans la pince. Faire de même pour l'autre rallonge.

#### 1-12

Enclencher l'extrémité de la brosse à épousseter (A), du bec suceur (B) et de l'embout pour mobilier (C) dans la pince tel qu'illustré.

#### 1-13

Certains modèles comportent un bec suceur long (D) plutôt que le petit bec suceur. Le bec suceur est placé à l'intérieur d'une des rallonges. Replacer le bec suceur à l'intérieur d'une rallonge pour le ranger sur l'aspirateur.

## 2. Utilisation

### Description de l'aspirateur

#### 2-1

1. **Manche**
2. **Crochets de rangement du cordon** : enrouler le cordon autour des crochets pour le ranger. Le crochet supérieur pivote vers la gauche ou la droite, ce qui facilite le dégageage du cordon.
3. **Tuyau**
4. **Interrupteur Marche/Arrêt (ON/OFF)** : situé du côté gauche, à l'arrière de l'aspirateur
5. **Poignée de transport**
6. **Poignée pour nettoyage d'escaliers** : située au bas de la vide-poussière.
7. **Pédale de déblocage du manche** : appuyer sur cette pédale pour abaisser le manche à sa position de fonctionnement ou à la position basse.
8. **Ampoule**
9. **Bouton de réglage de la hauteur** : faire glisser ce bouton au réglage désiré en fonction de la longueur des poils du tapis à nettoyer.
10. **Protège-meubles** : prévient les marques faites par l'aspirateur sur les meubles.
11. **Rallonges**
12. **Sortie du filtre terminal**
13. **Brosse à épousseter**
14. **Bec suceur\***
15. **Embout pour mobilier**
16. **Rallonge suceuse\*** : se range dans la rallonge arrière
17. **Crochet à tuyau**
18. **Verrou du vide-poussière**
19. **Couvercle du vide-poussière**



20. Vide-poussière

21. Poignée du vide-poussière

22. Filtre plissé (à l'intérieur du vide-poussière)

23. Ensemble du préfiltre (à l'intérieur du vide-poussière)

\* certains modèles seulement

N'utiliser l'aspirateur qu'à la tension spécifiée sur la plaque signalétique située au bas de l'appareil.

Cet aspirateur est destiné à une utilisation domestique seulement.

## Fiche polarisée

Afin que les risques d'électrocution soient minimales, cet appareil a été pourvu d'une fiche polarisée (une lame est plus large que l'autre). Elle ne pourra entrer dans une prise d'alimentation que dans un sens. Si la fiche n'entre pas, la retourner et essayer de nouveau. Si elle ne peut être branchée, s'adresser à un électricien qualifié, qui installera une prise d'alimentation conforme. Ne modifier la fiche sous aucun prétexte.

## 2-2

### Interrupteur Marche/Arrêt (ON/OFF)

Brancher le cordon dans une prise d'alimentation.

Pour mettre l'appareil en marche (ON), pousser l'interrupteur (A) vers l'avant de l'aspirateur.

Pour éteindre l'appareil (OFF), pousser l'interrupteur vers l'arrière de l'aspirateur.

## 2-3

### Pince pour cordon d'alimentation

Afin d'éloigner le cordon pendant le nettoyage, l'insérer dans la pince pour cordon d'alimentation (B), située entre le crochet du tuyau et le manche.

## 2-4

### Positions du manche

Le manche de l'aspirateur comporte trois positions : **position verticale**, pour le rangement et pendant l'utilisation d'accessoires ; **position de fonctionnement**, pour l'utilisation normale sur les planchers et tapis ; et **position basse** pour nettoyer sous les meubles. Appuyer avec le pied sur le levier de dégagement du manche pour abaisser celui-ci.

## 2-5

### Transport de l'aspirateur

Placer le manche à la position verticale. Incliner l'appareil pour qu'il repose sur ses roues arrière, puis pousser.

## 2-6

### Poignée de transport

Utiliser la poignée de transport pour soulever l'aspirateur.

## 2-7

### Réglage selon la hauteur du tapis

Le nettoyage des tapis et moquettes se produit au niveau de la buse (A).

Lorsqu'il est nécessaire de monter ou d'abaisser la buse en fonction des différentes longueurs de poils de tapis, il suffit de régler le bouton de contrôle (B) de la façon appropriée.

## 2-8

### Position du manche

Pour faciliter le déplacement du bouton, placer le manche en position verticale (C).

**L'embout ne se déplacera pas si le manche n'est pas abaissé en position de fonctionnement (D).**

## 2-9

### Réglages

Pour une performance maximale, les réglages de hauteur suivants sont recommandés :

• **Réglage inférieur** : pour tous les types de tapis et de planchers à surface dure.

**Remarque** : S'il est difficile de déplacer l'appareil pendant le nettoyage, faire glisser le bouton à un réglage supérieur.

• **Réglages supérieurs** : pour les tapis très épais, lorsqu'un effort moindre est désiré tout en maintenant une bonne performance.

## 2-10

### Nettoyage des tapis légers et flexibles

Se placer sur une extrémité du tapis et diriger l'aspirateur vers l'extrémité opposée. Avant d'atteindre le rebord, abaisser le manche. Ainsi, la buse (à l'avant de l'aspirateur) se soulèvera et le

tapis ne restera pas coincé dans l'aspirateur. Continuer de lever l'avant de l'aspirateur, de façon à ce qu'il ne touche plus du tout au tapis une fois le rebord atteint. Ramener l'appareil vers soi, rabaisser le devant de l'aspirateur, puis répéter l'opération en s'assurant que l'appareil n'aspire que lorsqu'il se déplace vers l'avant.

## 2-11

### Aspiration dans les coins

Les deux côtés de la buse de l'aspirateur sont pourvus de balais latéraux qui aident au ramassage de la saleté se trouvant près des meubles et des plinthes.

Il suffit de guider n'importe quel côté de l'aspirateur parallèle au bord du mur ou du meuble.

## 2-12

### Nettoyage des escaliers

La poignée pour le nettoyage des escaliers a été conçue pour faciliter le nettoyage des escaliers. Avec le manche en position de fonctionnement, placer les doigts sous le rebord de la poignée pour nettoyage d'escaliers et saisir le manche de l'autre main pour guider l'aspirateur.

Une autre possibilité est de nettoyer les escaliers avec l'embout pour mobilier fixé au tuyau.

Commencer par le bas de l'escalier.

**Lors de l'utilisation des accessoires de nettoyage, l'agitateur continue de tourner.**

**AVERTISSEMENT** : Afin d'éviter les blessures ou l'usure prématurée du tapis et d'empêcher l'appareil de se renverser, faire preuve de prudence lorsque l'appareil est placé dans les escaliers.

### Accessoires de nettoyage

Les accessoires permettent de nettoyer les surfaces plus élevées et les endroits difficiles à atteindre.

Pour utiliser les accessoires, placer le manche est à la position verticale.

**AVERTISSEMENT** : L'agitateur continue de tourner lorsque le manche est en position verticale. Lors de l'utilisation des accessoires, éviter de faire basculer l'aspirateur ou de le placer sur des meubles, des franges de tapis ou des escaliers recouverts de tapis.

## Nettoyage des accessoires

Pour nettoyer le tuyau, essuyer la saleté avec un chiffon trempé dans un détergent liquide.

Rincer avec un chiffon humide.

Les accessoires peuvent être lavés à l'eau tiède avec un détergent. Rincer puis laisser sécher à l'air libre avant de les réutiliser.

### 2-13

#### Pour enlever le tuyau

Lors de l'utilisation des accessoires, le manche de l'aspirateur doit être en position verticale. Éteindre l'aspirateur (OFF) avant de poser ou de retirer le tuyau du tube pour tuyau (A).

Pour utiliser le tuyau, soulever son extrémité, tel qu'illustré.

Rabaissier le clapet (B) sur le tube pour tuyau. Lorsque les accessoires ne sont plus utilisés, s'assurer de soulever clapet du tube pour tuyau et d'y insérer le tuyau.

### 2-14

#### Choix de l'accessoire approprié

**C. La brosse à épousseter** peut être utilisée pour les boiseries sculptées, dessus de tables, livres, lampes, luminaires, stores vénitiens, plinthes, stores et grilles à registre.

**D. L'embout pour mobilier** convient pour les meubles rembourrés, draperies, tapisseries, matelas, vêtements, intérieurs d'auto et escaliers avec tapis.

**E. Le bec suceur** peut s'employer dans les espaces restreints, les coins et les rebords d'endroits tel que tiroirs, meubles rembourrés, escaliers et plinthes.

**F. Les rallonges** rallonges prolongent votre tuyau. Elles peuvent être utilisées avec n'importe quel accessoire indiqué plus haut.

### 2-15

#### Installation de la rallonge et des accessoires de nettoyage

Fixer n'importe quel accessoire ou rallonge au tuyau (G) en l'enfonçant bien en place.

Fixer une deuxième rallonge ou un accessoire de la même manière.

Tourner légèrement la rallonge ou l'accessoire pour serrer ou desserrer la connexion.

#### Tuyau extra longue portée (vendu séparément)

Ce tuyau à grande portée de 6 m (20 pi) facilite le nettoyage des escaliers et des endroits difficiles à atteindre. Suivre les étapes ci-dessous pour fixer et enlever le tuyau.

### 2-16

Enfoncer l'interrupteur à sa position éteinte (OFF).

Enlever le tuyau régulier de l'aspirateur.

Aligner l'extrémité du tuyau à longue portée comportant les boutons saillants (H) avec les encoches (I) du conduit à poussière.

### 2-17

Faire glisser les boutons dans les encoches (I) et tourner le tuyau pour le verrouiller en place.

Pour enlever le tuyau, faire l'opération inverse.

Fixer une rallonge ou un accessoire à l'autre extrémité du tuyau.

## 3. Entretien

Il est recommandé de vous familiariser avec les opérations d'entretien; une utilisation et un entretien corrects de l'appareil assureront son bon fonctionnement.

### Vide-poussière

#### 3-1

L'ensemble du vide-poussière se compose des éléments suivants :

Couvercle (A)

Vide-poussière (B)

Ensemble du préfiltre (C)

Filtre plissé (D) (*derrière le pré-filtre*)

Orifice d'entrée de la poussière (E)

Lorsque l'aspirateur est en marche, l'ensemble du préfiltre empêche les débris plus volumineux d'entrer dans la chambre du filtre plissé. Ces débris s'accumuleront dans le côté gauche du vide-poussière. Le filtre plissé filtrera les fines particules qui auront traversé l'ensemble du préfiltre.

### Quand le vider?

Il est recommandé de vider le vide-poussière avant que la poussière n'atteigne l'orifice d'entrée, situé à l'arrière du vide-poussière (Fig. 3-1) ou après chaque usage si désiré.

**AVERTISSEMENT : Des matières très fines, comme la poudre pour le visage ou la fécule de maïs peuvent sceller le filtre et réduire la succion. Lorsque l'appareil est utilisé pour aspirer de tels produits, vider le vide-poussière et nettoyer les filtres plus souvent.**

### Vidage du vide-poussière

#### 3-2

Débrancher l'aspirateur de la prise d'alimentation. Ne pas utiliser l'aspirateur si le vide-poussière ou les filtres ne sont pas en place.

Enlever le vide-poussière – Pincer le verrou du vide-poussière.

Faire pivoter le vide-poussière vers l'avant.

#### 3-3

Vider le vide-poussière – Enlever le couvercle.

**Remarque :** Il n'est pas nécessaire d'enlever le filtre plissé ou l'ensemble du pré-filtre pour vider le vide-poussière.

Tapoter le côté du vide-poussière jusqu'à ce que les particules aient fini de tomber du filtre plissé.

#### 3-4

Replacer le vide-poussière – Replacer le couvercle du vide-poussière.

Placer la base du vide-poussière dans l'appareil. Le faire pivoter pour l'enclencher en place.

### Ensemble du filtre

#### Comment nettoyer l'ensemble du filtre?

#### 3-5

Retirer le vide-poussière et son couvercle de la façon décrite dans la section « Vidage du vide-poussière ».

Faire pivoter l'ensemble du préfiltre vers le centre du vide-poussière.

#### 3-6

Soulever l'ensemble du préfiltre. Le faire glisser hors du vide-poussière.

### **3-7**

Enlever le filtre plissé de l'ensemble du préfiltre.

L'écran filtrant (C) peut être nettoyé avec une brosse souple ou rincé à l'eau.

**Ne pas rincer ou laver le filtre plissé.**

### **3-8**

Plier le filtre pour ouvrir les plis.

Tapoter les rebords du filtre jusqu'à ce que les particules aient fini de tomber.

**Ne pas tapoter la partie plissée souple du filtre. Cela pourrait endommager le filtre.**

### **3-9**

Placer le filtre sur le pré-filtre. S'assurer que tous les plis du filtre se trouvent à l'intérieur des rebords du pré-filtre.

Appuyer sur le joint du filtre (F) jusqu'à ce que les quatre languettes (G) (deux de chaque côté du filtre) soient logées dans les fentes (H) du pré-filtre.

Prendre soin de ne pas enfoncer le joint du filtre sous le rebord du pré-filtre.

### **3-10**

Faire glisser l'ensemble du préfiltre jusqu'au fond du vide-poussière.

Faire pivoter l'ensemble du pré-filtre pour l'enclencher en place.

Replacer le couvercle du vide-poussière.

**Si le couvercle ne se ferme pas complètement, le préfiltre n'est pas placé correctement.**

### **3-11**

Replacer le vide-poussière.

## **Les filtres secondaire et terminal**

### **3-12**

#### **Nettoyage du filtre secondaire**

**Débrancher l'aspirateur de la prise d'alimentation.**

Le **filtre secondaire (G)**, situé sous le dispositif de retenue au fond de la cavité de l'aspirateur, protège le moteur contre les particules de poussière.

Lorsque le filtre est sale, enlever le vide-poussière (Fig. 3-2). Enlever la vis et le dispositif de retenue. Soulever et retirer le filtre.

Laver le filtre à la main, à l'eau froide avec un détergent doux, puis le laisser sécher à l'air libre.

Replacer le filtre sec, le dispositif de retenue, la grille et la vis.

Replacer le vide-poussière.

Si le remplacement du filtre s'avérait nécessaire, commander la **pièce HOOVER n° 38765019**.

### **3-13**

#### **Nettoyage du filtre terminal**

Le **filtre terminal** purifie l'air avant son renvoi dans la pièce.

Pour enlever ce filtre lorsqu'il est sale, enlever le vide-poussière et abaisser le dessus du filtre.

### **3-14**

#### **Enlèvement et remise en place du filtre**

Soulever le filtre (H) et le laver à la main avec de l'eau froide et un détergent doux.

Laisser le filtre sécher à l'air et le remettre en place sur le côté de l'appareil.

Remettre en place la vide-poussière.

Si le remplacement du filtre s'avérait nécessaire, commander la **pièce HOOVER n° 40110004**.

**Ne pas utiliser l'aspirateur si un des filtres n'est pas en place.**

#### **Vérification du protège-rouleau**

Étant donné la grande efficacité de votre aspirateur, nous vous recommandons fortement de vérifier l'accumulation de débris sous le protège-rouleau à chaque vérification des filtres.

Enlever les débris qui pourraient se loger sous le protège-rouleau pour vous assurer que l'aspirateur maintiendra sa grande capacité de succion et de ramassage de la saleté. Retirer les débris de la façon suivante :

1. Débrancher l'aspirateur de la prise d'alimentation.

2. Vérifier l'accumulation de saleté en retirant la plaque inférieure (Fig. 3-18), l'agitateur (Fig. 3-19) et en soulevant le protège-rouleau (Fig. 3-22).

3. Enlever tous les débris et remettre en place le protège-rouleau, l'agitateur et la plaque inférieure (Fig. 3-22 et 3-24).

## **Remplacement de l'ampoule**

### **Quoi acheter?**

Cet appareil utilise une ampoule 12 volts de type 912 à culot poussoir, **pièce HOOVER n° 27313101**.

### **3-15**

#### **Pour enlever la lentille - Débrancher l'aspirateur de la prise de courant.**

À l'aide d'un tournevis, retirer les deux vis, tel qu'illustré, puis soulever la lentille.

### **3-16**

**Pour installer l'ampoule** - Tirer sur l'ampoule brûlée pour l'enlever de la douille. Enfoncer directement la nouvelle ampoule jusqu'à ce qu'elle se bloque en place.

**Éviter d'utiliser une force excessive.**

### **3-17**

**Pour remplacer la lentille** - Remettre la lentille, puis la fixer en place avec les deux vis.

## **Remplacement de la courroie**

La courroie de votre aspirateur Hoover fait tourner l'agitateur et est essentielle au bon fonctionnement de l'appareil.

S'assurer de la bonne condition de la courroie située sous la plaque inférieure de l'aspirateur, car elle doit être vérifiée régulièrement.

### **Quand la remplacer?**

**Débrancher l'aspirateur de la prise d'alimentation.**

Pour vérifier la courroie, enlever la plaque inférieure, tel qu'illustré à la section « Comment la remplacer ». Remplacer la courroie si elle est étirée, coupée ou sectionnée.

### **Quoi acheter?**

Afin de s'assurer de son fonctionnement optimal, n'utiliser que des courroies originales HOOVER avec votre aspirateur. À l'achat d'une nouvelle

courroie, demander la **pièce HOOVER n° 38528033** (numéro de pièce de la courroie 40201160).

### **3-18**

#### **Comment la remplacer?**

Débrancher l'aspirateur de la prise d'alimentation.

#### **Pour enlever la plaque inférieure**

Placer le manche à la position basse, puis retourner l'appareil.

À l'aide d'un tournevis Phillips, retirer les 4 vis, tel qu'illustré.

Enlever la plaque inférieure (I).

### **3-19**

#### **Pour enlever le rouleau-brosse agitateur**

Enlever l'agitateur et la courroie usée. Jeter la courroie usée.

### **3-20**

#### **Pour installer une nouvelle courroie**

Avec la courroie placée tel qu'illustré dans l'encadré (J) et le lettrage vers l'extérieur, faire glisser la nouvelle courroie sur la poulie du moteur (K).

### **3-21**

#### **Remplacer le rouleau-brosse**

Insérer l'agitateur dans la courroie et placer cette dernière dans le guide-courroie (L) de l'agitateur.

Si le protège-rouleau (M) est éjecté pendant la pose de la courroie ou de l'agitateur, le replacer tel qu'illustré en notant son emplacement sur le guide-courroie (N).

### **3-22**

#### **Fixer l'agitateur**

Prendre fermement l'agitateur puis l'insérer en position, d'abord en faisant glisser son extrémité face à la courroie dans la rainure rectangulaire (O) sur le côté de l'appareil.

Tirer l'autre côté de l'agitateur (P) pour le mettre en place. Faire tourner l'agitateur pour s'assurer que la courroie n'est pas coincée entre l'agitateur et le protège-rouleau.

### **3-23**

#### **Remise en place de la plaque inférieure**

Remettre en place la plaque inférieure et les 4 vis Phillips. Serrer solidement les vis.

#### **Le rouleau-brosse agitateur**

##### **Quand le remplacer?**

Le rouleau-brosse doit être remplacé lorsque ses brosses sont usées.

Pour vérifier l'état des brosses, **couper l'alimentation électrique de l'appareil**. Placer l'extrémité d'une pièce de carton en travers de la plaque inférieure tout en faisant tourner le rouleau-brosse. Afin de maintenir l'efficacité de l'appareil, remplacer le rouleau-brosse si les brosses ne touchent pas au carton.

##### **Quoi acheter?**

Votre aspirateur requiert un agitateur de 33 cm ou de 38 cm (13 po ou 15 po). À l'achat d'un nouvel agitateur, demander une des pièces suivantes :

33 cm (13 po) - **pièce HOOVER n° 48414110**

38 cm (15 po) - **pièce HOOVER n° 48414115**.

### **3-24**

#### **Comment le remplacer?**

##### **Débrancher l'aspirateur de la prise d'alimentation.**

Retirer la plaque inférieure, la courroie et le rouleau-brosse en suivant les directives de la section « Courroie » commençant avec la fig. 3-18.

Jeter le vieil agitateur au rebut.

Continuer à suivre les directives de la section « Courroie » pour replacer la courroie, le nouvel agitateur et la plaque inférieure.

#### **Lubrification**

Le moteur est pourvu de deux paliers suffisamment lubrifiés pour toute la durée de vie du moteur. Toute lubrification supplémentaire pourrait causer des dommages. **Par conséquent, ne pas ajouter de lubrifiant aux paliers du moteur.**

Le rouleau-brosse agitateur est pourvu de deux roulements à bille qui doivent être lubrifiés périodiquement à un Centre de service en usine Hoover ou à un atelier de service Hoover garanti autorisé (dépôt).

#### **Protecteur thermique**

L'aspirateur est doté d'une protection thermique interne pour le protéger contre les surchauffes.

**Lorsque la protection thermique est activée, l'aspirateur cesse de fonctionner.** Dans un tel cas, procéder de la façon suivante :

1. Éteindre l'aspirateur (OFF) et le débrancher de la prise d'alimentation.

2. Vérifier l'accumulation de poussière sur le filtre secondaire et le filtre terminal.

3. Débloquer le tuyau (voir la section « Déblocage des obstructions »).

4. **Lorsque l'aspirateur est débranché et le moteur laissé au repos pendant 30 minutes**, la protection thermique se réinitialise automatiquement, et le nettoyage peut reprendre.

Si la protection thermique continue de s'activer après avoir suivi les étapes ci-dessus, l'aspirateur peut avoir besoin d'être réparé (voir la section « Service »).

#### **Service**

Pour obtenir le service autorisé HOOVER ou des pièces d'origine HOOVER, il vous faut l'adresse du **Centre de service en usine Hoover ou de l'atelier de service garanti autorisé (dépôt) le plus près de chez vous**. Pour l'obtenir, vous pouvez :

- consulter les Pages Jaunes sous la rubrique « Aspirateurs domestiques - Vente et Service », OU
- vérifier la liste des Centres de service en usine fournie avec cet appareil OU
- consulter la section Service de Hoover sur Internet à **www.hoover.com** OU
- composer le **1 800 944-9200** pour écouter un message vous indiquant les adresses des Centres de service autorisés (É.-U. seulement).

Prière de **ne pas** envoyer votre appareil à l'adresse de North Canton pour qu'il soit réparé. Il n'en résulterait que des délais supplémentaires.

Si d'autres renseignements sont requis, communiquer avec le Centre d'aide à la clientèle Hoover, North Canton, Ohio 44720, Téléphone : (330) 499-9499.

**Au Canada**, s'adresser à Hoover Canada, Burlington, Ontario L7R 4A8, Téléphone : 1-800-463-3923 (Montréal).

Au moment de demander des renseignements ou de commander des pièces, toujours identifier l'appareil par son numéro de modèle **complet**.

(Le numéro se trouve sous l'aspirateur.)

## Efficacité de nettoyage Hoover

Ce système d'efficacité de nettoyage Hoover a pour but de comparer la performance relative des **aspirateurs verticaux Hoover** seulement, et non par rapport à d'autres marques. La majeure partie de cette cote d'efficacité est basée sur l'essai d'efficacité de nettoyage des tapis de ASTM International, (ASTM, test F608). D'autres facteurs de performance comprennent la puissance du tuyau (ASTM, test F558), le nettoyage de la saleté de surface, le nettoyage des planchers à surface dure, le nettoyage des rebords, la largeur de nettoyage et la filtration de l'air.

## 4. Dépannage

Si un problème d'ordre mineur survient, il peut habituellement être résolu très facilement. Il suffit de consulter la liste ci-dessous pour en trouver la cause.

### Problème : L'aspirateur refuse de fonctionner

**Cause possible**  
*Solution possible*

- **L'appareil est mal branché**
- *Bien enfoncer la prise mâle dans la prise d'alimentation*
- **La prise d'alimentation ne fournit aucune tension**
- *Vérifier le fusible ou le disjoncteur*
- **Fusible grillé/disjoncteur déclenché**
- *Remplacer le fusible/réenclencher le disjoncteur*
- **Protection thermique activée**
- *Laisser refroidir l'aspirateur pendant 30 minutes (le protecteur thermique se réinitialisera) (voir p. 28)*

### Problème : L'appareil refuse d'aspirer

**Cause possible**  
*Solution possible*

- **Courroie cassée ou usée**
- *Remplacer la courroie*
- **Rouleau-brosse agitateur usé**
- *Remplacer le rouleau-brosse*
- **Vide-poussière plein**
- *Vider le vide-poussière*

- **Mauvais réglage de la hauteur de tapis**
- *Régler le bouton de contrôle à une position inférieure*
- **Obstruction du passage de l'air**
- *Dégager l'obstruction*
- **Filtre plissé bloqué**
- *Nettoyer le filtre plissé soit en tapotant le côté du vide-poussière ou en enlevant le filtre, tel que décrit dans la section « Assemblage du filtre »*
- **Préfiltre bloqué**
- *Nettoyer le préfiltre, tel que décrit dans la section « Assemblage du filtre »*
- **Vide-poussière mal fixé**
- *Placer le vide-poussière correctement puis bloquer le verrou (Fig. 3-4)*
- **Couvercle du vide-poussière mal placé ou manquant**
- *S'assurer que le couvercle du vide-poussière est placé correctement*
- **Ensemble du filtre installé incorrectement**
- *S'assurer que l'ensemble du préfiltre et le filtre plissé sont placés correctement (Fig. 3-9 à 3-10)*

### Problème : L'appareil est difficile à pousser

**Cause possible**  
*Solution possible*

- **Mauvais réglage de la hauteur de tapis**
- *Régler la commande de hauteur à un niveau supérieur*

### Problème : Les accessoires n'aspirent pas la saleté

**Cause possible**  
*Solution possible*

- **Vide-poussière mal fixé**
- *Placer le vide-poussière correctement puis bloquer le verrou (Fig. 3-4)*
- **Obstruction dans le tuyau**
- *Dégager l'obstruction*

### Problème : De la poussière s'échappe par le filtre terminal

**Cause possible**  
*Solution possible*

- **Ensemble du filtre installé incorrectement**
- *S'assurer que l'ensemble du préfiltre et le filtre plissé sont placés correctement*

### Problème : Odeur de fumée/combustion détectée

**Cause possible**  
*Solution possible*

- **La courroie est sectionnée ou étirée**
- *Remplacer la courroie du rouleau-brosse tel que décrit aux figures 3-18 à 3-23 de la section « Entretien ».*

## Déblocage des obstructions

### Débrancher l'aspirateur de la prise d'alimentation.

Une succion ou une efficacité faibles peuvent être causées par une obstruction à l'intérieur du système. Suivre dans l'ordre les étapes suivantes **jusqu'à ce que la source de l'obstruction soit identifiée.**

Éteindre l'aspirateur (position OFF) puis le débrancher de la prise d'alimentation

1. Vérifier si le vide-poussière et l'ensemble du filtre sont pleins; vider le vide-poussière et nettoyer les filtres si nécessaire.

### 4-1

#### Vérifier le conduit à poussière

2. Enlever le vide-poussière, regarder dans le conduit (A).
3. Enlever ce qui obstrue le conduit à poussière.

### 4-2

#### Vérifier le débit d'air

4. Brancher l'aspirateur et l'allumer (position ON). Vérifier la succion au bout du tuyau (B).

a. S'il y a **succion**, passer à l'étape 5.

b. S'il n'y a **pas de succion**, vérifier le tuyau et le tube à poussière de la manière suivante :

- 1) Débrancher le tuyau du conduit à poussière (D) en effectuant la procédure inverse de la section « Fixer le tuyau » (Fig. 1-8 et 1-9).
- 2) Dégager le tuyau.
- 3) Regarder dans le tuyau (D) et enlever toute obstruction.

5. Vérifier le branchement au niveau du tube pour tuyau (C); enlever toute obstruction.

**Vérification du dessous de la plaque inférieure**

6. Éteindre (position OFF) puis débrancher l'aspirateur.

7. Retirer la plaque inférieure, la courroie et le rouleau-brosse (voir la section « Courroie »).

Regarder dans l'ouverture (E) et enlever toute obstruction.

8. Retirer le protège-rouleau (voir la Fig. 3-21) et enlever tout débris accumulé sous cette pièce.

**Garantie complète de un an**

(Usage domestique)

Votre appareil HOOVER<sup>MD</sup> est garanti pour des conditions d'usage domestique, tel que stipulé dans le guide de l'utilisateur, contre les défauts de matériaux et de fabrication pour une période de un (1) an après la date d'achat original. Cette garantie vous offre, sans frais supplémentaires, les pièces et la main-d'œuvre nécessaires à la remise de l'appareil en bon état de fonctionnement au cours de la période garantie.

La présente garantie s'applique si l'appareil a été acheté aux États-Unis, ce qui comprend ses territoires et possessions, au Canada ou par l'intermédiaire du programme d'échanges militaires américain. Les appareils achetés ailleurs sont couverts par une garantie limitée de un an qui couvre le coût des pièces seulement. La présente garantie ne s'applique pas si l'appareil est utilisé à des fins commerciales ou de location.

Le service couvert par la garantie ne peut être obtenu qu'en envoyant l'appareil à l'un des points de service autorisés ci-dessous. Une preuve d'achat est exigée avant toute réparation couverte par la garantie.

1. Centres de service en usine Hoover
2. Ateliers de service garanti autorisé Hoover (dépôts)

**Pour accéder à un service d'aide automatique qui vous donnera la liste des centres de service autorisés Hoover aux États-Unis, composer le 1 800 944-9200 OU**

**visiter Hoover sur Internet à [www.hoover.com](http://www.hoover.com)**

Cette garantie ne couvre ni l'enlèvement de l'appareil, ni sa livraison, ni les appels à domicile. Toutefois, si vous envoyez votre appareil par la poste à un Centre de service en usine pour une réparation sous la garantie, son renvoi sera payé.

Cette garantie vous confère des droits légaux spécifiques. Il se peut que vous bénéficiiez d'autres droits, lesquels varieront selon la juridiction.

Pour de plus amples informations ou pour des questions sur la présente garantie ou sur l'emplacement des différents Centres de service, écrire à l'adresse suivante ou composer le numéro indiqué : The Consumer Response Center, 101 East Maple St., North Canton, Ohio 44720.  
Téléphone : (330) 499-9499.

Au Canada, s'adresser à Hoover Canada, Burlington, Ontario L7R 4A8.  
Téléphone : 1-800-463-3923 (Montréal).



HOOVER y  son marcas registradas

HOOVER et  sont des marques déposées

HOOVER and  are registered trademarks