

Instruction Manual



1/2 Horsepower (continuous duty)
1 Horsepower (maximum developed)
12-Speed, Step Pulley
300 - 3100 R.P.M. Drill Speed Range

15-in DRILL PRESS with LASER-TRAC™

Model No.
152.229000



CAUTION:

FOR YOUR OWN SAFETY; Read
and follow all of the Safety and
Operating Instructions before
Operating this Drill Press.

Customer Helpline
1-800-897-7709
Please have your Model No.
and Serial No. available.

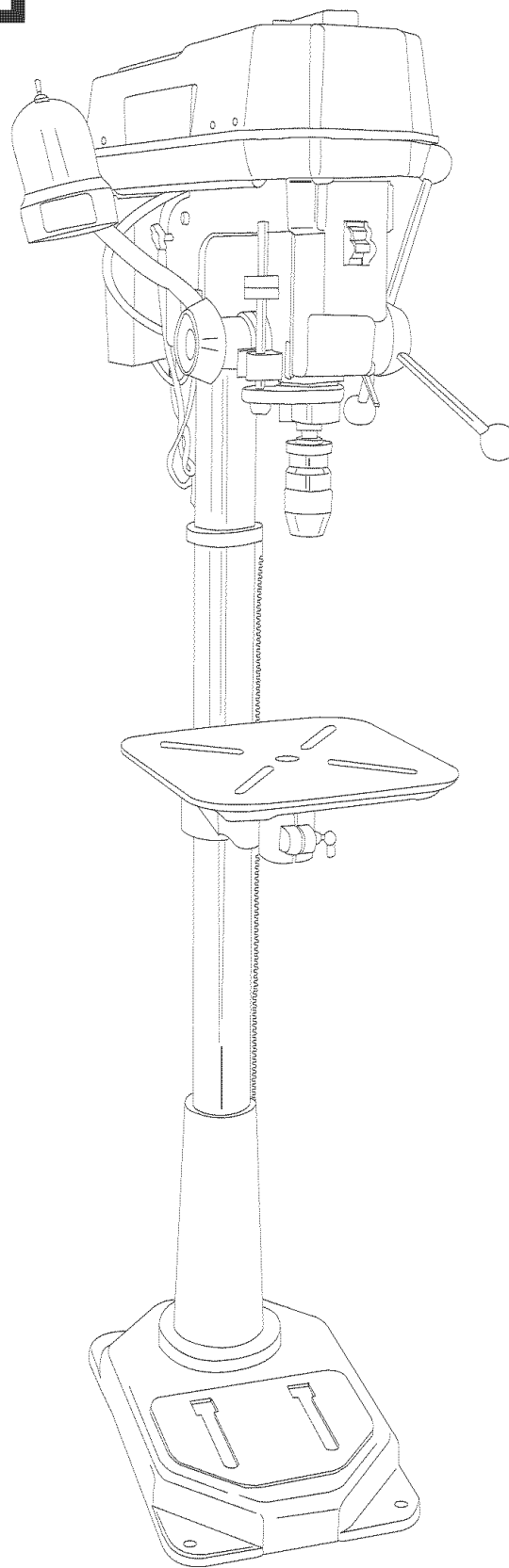

Sears, Roebuck and Co.
Hoffman Estates, IL 60179 U.S.A.
Part No. OR93512

TABLE OF CONTENTS

SECTION	PAGE
Warranty	2
Product Specifications.....	3
Safety Instructions	4
Guidelines for extension cords.....	5
Grounding Instructions.....	6
Specific Safety Instructions	7
Accessories and Attachments	8
Know Your Machine	9
Carton Contents.....	11
Assembly Instructions	13
Operations and Adjustment	18
Maintenance	26
Troubleshooting Guide	27
Part List	28
Español.....	31
Service Information.....	Back Page

WARRANTY

ONE-YEAR FULL WARRANTY ON CRAFTSMAN TOOL

If this Craftsman tool fails due to a defect in material or workmanship within one year from the date of purchase, CALL 1-800-4-MY-HOME® TO ARRANGE FOR FREE REPAIR.

If this tool is used for commercial or rental purposes, this warranty will apply for only ninety days from the date of purchase.

This warranty applies only while this tool is in the United States.

This warranty gives you specific legal rights, and you may also have other rights, which vary from state to state.

Sears, Roebuck and Co., Dept 817WA, Hoffman Estates, IL 60179

PRODUCT SPECIFICATIONS

15-in. Drill Press with Laser-Trac™

Motor Specifications:

Motor type	Induction
Continuous duty HP	1/2
Maximum developed HP	1
Amps	8.6
Volts	120
Phase	Single
Hertz	60
R.P.M.	1725 (no load)

Product Specifications:

Belt Type	Poly-V
Pulley Type	Step
Belt Tensioning	Sliding motor
Number of Speeds	12
Drill Speeds	300, 400, 450, 600, 650, 700, 1100, 1600, 1700, 1900, 2600, 3100
Spindle Taper	#2 Morse Taper
Chuck Taper	Jacobs 3
Chuck Type	Keyless
Chuck capacity	0.040" - 5/8" (1-16mm)
Chuck to Table dimension Min.	0"
Chuck to Table dimension Max.	24"
Chuck to Base dimension	43-3/4"
Quill Diameter	1-7/8" (47mm)
Quill Travel	4"
Quill Lock	Yes
Handle Operation	360 degree rotation
Motor Control	Toggle with removable key

Table Size	12" wide x 12" depth
Table Tilt	Yes
Table Movement	Rack and pinion
Table Material	Cast Iron
Depth Stop	Yes
Depth Stop Type	Quick Set
Depth Scale	Yes
Column Diameter	2-7/8" (73mm)
Base Work Area depth	10-1/4" wide x 8-1/4"
Depth of Throat	7-1/2"
Height	67-1/4"
Width	12-1/2"
Depth	27-1/2"
Weight	180 pounds

Convenience:

Light	Yes, left or right side mount
Laser	Yes

⚠ WARNING

To avoid electrical shock to yourself and damage to the drill press, use proper circuit protection. Do not expose to rain, or use in a damp environment.

The drill press is factory wired for 120V, 60 Hz, operation. Connect to a 120V, 15 amp branch circuit and use a 15 amp time delay fuse or circuit breaker. The electrical circuit cannot have any wire size less than #14. To avoid shock or fire, replace power cord immediately if it is damaged in any way.

SAFETY INSTRUCTIONS

GENERAL SAFETY INSTRUCTIONS

Operating a drill press can be dangerous if safety and common sense are ignored. The operator must be familiar with the operation of the tool. Read this manual to understand this drill press. **DO NOT** operate this drill press if you do not fully understand the limitations of this tool. **DO NOT** modify this drill press in any way. **REMEMBER:** Your personal safety is your responsibility.

BEFORE USING THE DRILL PRESS

WARNING

To avoid serious injury and damage to the tool, read and follow all of the Safety and Operating Instructions before operating the drill press.

- 1. READ** the entire Instruction Manual. **LEARN** how to use the tool for its intended applications.
- 2. ALWAYS WEAR EYE PROTECTION.** Any power tool can throw debris into the eyes during operations, which could cause severe and permanent eye damage. Everyday eyeglasses are **NOT** safety glasses. **ALWAYS** wear Safety Goggles (that comply with ANSI standard Z87.1) when operating power tools. Safety Goggles are available at Sears Retail Stores.
- 3. ALWAYS WEAR HEARING PROTECTION.** Plain cotton is not an acceptable protective device. Hearing equipment should comply with ANSI S3.19 Standards.
- 4. ALWAYS WEAR A DUST MASK TO PREVENT INHALING DANGEROUS DUST OR AIRBORNE PARTICLES,** including wood dust, crystalline silica dust and asbestos dust. Direct particles away from face and body. Always operate tool in well ventilated area and provide for proper dust removal. Use dust collection system whenever possible. Exposure to the dust may cause serious and permanent respiratory or other injury, including silicosis (a serious lung disease), cancer, and death. Avoid breathing the dust, and avoid prolonged contact with dust. Allowing dust to get into your mouth or eyes, or lay on your skin may promote absorption of harmful material. Always use properly fitting NIOSH/OSHA approved respiratory protection appropriate for the dust exposure, and wash exposed areas with soap and water.
- 5. ALWAYS** keep the work area clean, well lit, and organized. **DO NOT** work in an environment with floor surfaces that are slippery from debris, grease, and wax.
- 6. ALWAYS** unplug the tool from the electrical receptacle when making adjustments, changing parts or performing any maintenance.
- 7. AVOID ACCIDENTAL STARTING.** Make sure that the power switch is in the "OFF" position before plugging in the power cord to the electrical receptacle.
- 8. AVOID A DANGEROUS WORKING ENVIRONMENT. DO NOT** Use electrical tools in a damp environment or expose them to rain.
- 9. CHILDPROOF THE WORKSHOP AREA** by removing switch keys, unplugging tools from the electrical receptacles, and using padlocks.
- 10. DO NOT** use electrical tools in the presence of flammable liquids or gasses.
- 11. DO NOT FORCE THE TOOL** to perform an operation for which it was not designed. It will do a safer and higher quality job by only performing operations for which the tool was intended.
- 12. DO NOT** stand on a tool. Serious injury could result if the tool tips over or you accidentally contact the tool.
- 13. DO NOT** store anything above or near the tool where anyone might try to stand on the tool to reach it.
- 14. DO NOT** operate tool if under the influence of drugs or alcohol.
- 15. EACH AND EVERY TIME, CHECK FOR DAMAGED PARTS PRIOR TO USING THE TOOL.** Carefully check all guards to see that they operate properly, are not damaged, and perform their intended functions. Check for alignment, binding or breaking of moving parts. A guard or other part that is damaged should be immediately repaired or replaced.
- 16. GROUND ALL TOOLS.** If the tool is supplied with a 3-prong plug, it must be plugged into a 3-contact electrical receptacle. The 3rd prong is used to ground the tool and provide protection against accidental electric shock. **DO NOT** remove the 3rd prong. See Grounding Instructions.
- 17. KEEP VISITORS AND CHILDREN AWAY** from the drill press. **DO NOT** permit people to be in the immediate work area, especially when the electrical tool is operating.
- 18. KEEP PROTECTIVE GUARDS IN PLACE AND IN WORKING ORDER.**
- 19. MAINTAIN YOUR BALANCE. DO NOT** extend yourself over the tool. Wear oil resistant rubber-soled shoes. Keep floor clear of debris, grease, and wax.

- 20. **MAINTAIN TOOLS WITH CARE.** Always keep tools clean and in good working order. Keep all blades and tool bits sharp.
- 21. **NEVER LEAVE A RUNNING TOOL UNATTENDED.** Turn the power switch to the OFF position. **DO NOT** leave the tool until it has come to a complete stop.
- 22. **REMOVE ALL MAINTENANCE TOOLS** from the immediate area prior to turning the tool ON.
- 23. **SECURE ALL WORK.** When it is possible, use clamps or jigs to secure the workpiece. This is safer than attempting to hold the workpiece with your hands.
- 24. **STAY ALERT**, watch what you are doing, and use common sense when operating a power tool. **DO NOT USE** a tool while tired or under the influence of drugs, alcohol, or medication. A moment of inattention while operating power tools may result in serious personal injury.
- 25. **USE ONLY RECOMMENDED ACCESSORIES.** Use of incorrect or improper accessories could cause serious injury to the operator and cause damage to the tool. If in doubt, check the instruction manual that comes with that particular accessory.
- 26. **USE A PROPER EXTENSION CORD IN GOOD CONDITION.** When using an extension cord, be sure to use one heavy enough to carry the current your product will draw. Please see "MINIMUM RECOMMENDED GAUGE FOR EXTENSION CORDS (AWG)" table for correct sizing of an extension cord. If in doubt, use the next heavier gauge.
- 27. **WEAR PROPER CLOTHING. DO NOT** wear loose clothing, gloves, neckties, or jewelry. These items can get caught in the machine during operations and pull the operator into the moving parts. Users must wear a protective cover on their hair, if the hair is long, to prevent it from contacting any moving parts.

GUIDELINES FOR EXTENSION CORDS

The smaller the gauge number, the larger diameter of the extension cord is. If in doubt of the proper size of an extension cord, use a shorter and thicker cord. An undersized cord will cause a drop in line voltage resulting in a loss of power and overheating. **USE ONLY A 3-WIRE EXTENSION CORD THAT HAS A 3-PRONG GROUNDING PLUG AND A 3-POLE RECEPTACLE THAT ACCEPTS THE TOOL'S PLUG.**

If you are using an extension cord outdoors, be sure it is marked with the suffix "W-A" ("W" in Canada) to indicate that it is acceptable for outdoor use.

Be sure your extension cord is properly sized, and in good electrical condition. Always replace a damaged extension cord or have it repaired by a qualified person before using it.

Protect your extension cords from sharp objects, excessive heat, and damp or wet areas.

MINIMUM RECOMMENDED GAUGE FOR EXTENSION CORDS (AWG)			
120 VOLT OPERATION ONLY			
	25' LONG	50' LONG	100' LONG
0 to 6 Amps	18 AWG	16 AWG	16 AWG
6 to 10 Amps	18 AWG	16 AWG	14 AWG
10 to 12 Amps	16 AWG	16 AWG	14 AWG
12 to 15 Amps	14 AWG	12 AWG	Not recommended

GROUNDING INSTRUCTIONS

⚠ WARNING

THIS TOOL MUST BE GROUNDED while in use to protect the operator from electric shock.

IN THE EVENT OF A MALFUNCTION OR BREAK-DOWN, grounding provides the path of least resistance for electric current and reduces the risk of electric shock. This tool is equipped with an electric cord that has an equipment-grounding conductor and a grounding plug. The plug **MUST** be plugged into a matching electrical receptacle that is properly installed and grounded in accordance with **ALL** local codes and ordinances.

DO NOT MODIFY THE PLUG PROVIDED. If it will not fit the electrical receptacle, have the proper electrical receptacle installed by a qualified electrician.

IMPROPER ELECTRICAL CONNECTION of the equipment-grounding conductor can result in risk of electric shock. The conductor with the green insulation (with or without yellow stripes) is the equipment-grounding conductor. **DO NOT** connect the equipment-grounding conductor to a live terminal if repair or replacement of the electric cord or plug is necessary.

CHECK with a qualified electrician or service personnel if you do not completely understand the grounding instructions, or if you are not sure the tool is properly grounded.

The motor supplied with your drill press is a 120 volt, single-phase motor. Never connect the green wire to a live terminal.

USE ONLY A 3-WIRE EXTENSION CORD THAT HAS A 3-PRONG GROUNDING PLUG AND A 3-POLE RECEPTACLE THAT ACCEPTS THE TOOL'S PLUG.

REPLACE A DAMAGED OR WORN CORD IMMEDIATELY.

This tool is intended for use on a circuit that has an electrical receptacle as shown in **FIGURE 1-1**. **FIGURE 1-1** shows a 3-wire electrical plug and electrical receptacle that has a grounding conductor. If a properly grounded electrical receptacle is not available, an adapter as shown in **FIGURE 1-2** can be used to temporarily connect this plug to a 2-contact ungrounded receptacle. The adapter has a rigid lug extending from it that **MUST** be connected to a permanent earth ground, such as a properly grounded receptacle box. **THIS ADAPTER IS PROHIBITED IN CANADA.**

CAUTION: In all cases, make certain the electrical receptacle in question is properly grounded. If you are not sure have a certified electrician check the electrical receptacle.

⚠ WARNING

This Drill Press is for indoor use only. Do not expose to rain or use in damp locations.

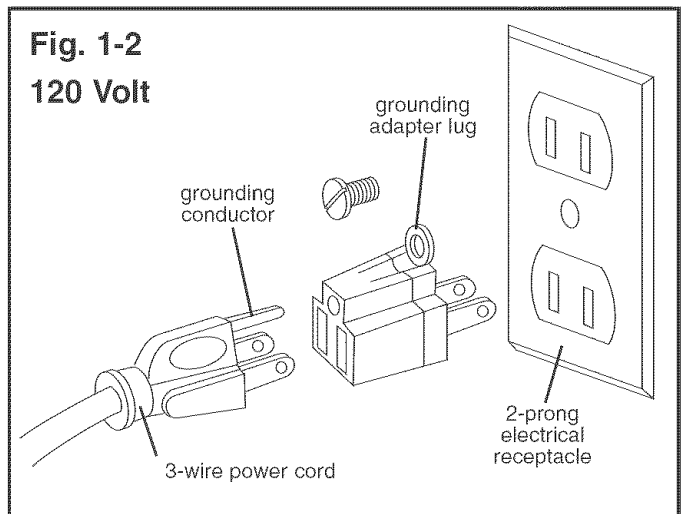
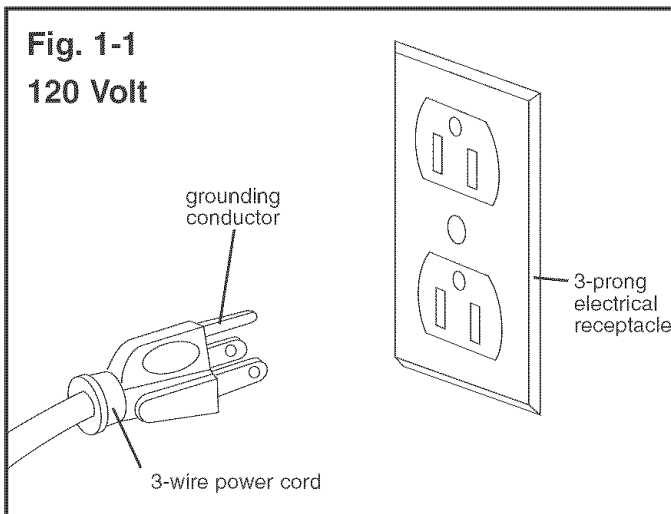

SPECIFIC SAFETY INSTRUCTIONS

The operation of any drill press can result in debris being thrown into your eyes, which can result in severe eye damage. **ALWAYS WEAR EYE PROTECTION.** Any power tool can throw debris into the eyes during operations, which could cause severe and permanent eye damage. Everyday eyeglasses are **NOT** safety glasses. **ALWAYS** wear Safety Goggles (that comply with ANSI standard Z87.1) when operating power tools. Safety Goggles are available at Sears Retail Stores.

Basic precautions should always be followed when using your drill press. To reduce the risk of injury, electrical shock or fire, comply with the safety rules listed below:

1. **READ** and understand the instruction manual before operating the drill press.
2. **AVOID AWKWARD OPERATIONS AND HAND POSITIONS.** A sudden slip could cause a serious injury.
3. **CHECK** all drill bits, cutting tools, sanding drums, or other accessories for damage before installing in the drill press chuck. Damaged items can cause damage to the drill press and or serious injury.
4. Before leaving the drill press, **LOCK** or **REMOVE** the ON/OFF switch/key to prevent unauthorized use.
5. **DO NOT** install or use any drill bit that exceeds 7-inches in length or that extends 6-inches below the chuck jaws. The drill bit can suddenly bend or break.
6. **DO NOT** try to drill a workpiece that is too small to be securely held to the table or in a vise.
7. **DO NOT** operate this drill press until it is assembled and installed according to the instruction manual.
8. **DO NOT** leave the drill press plugged into the electrical outlet. Unplug the drill press from the outlet when not in use and before servicing, changing bits and cleaning.
9. **DO NOT USE** router bits, shaper cutters, circle (fly) cutters, rotary planers or wire wheels in this drill press.
10. **FOLLOW** all electrical and safety codes, including the National Electric Code (NEC) and the Occupational Safety and Health Regulations (OSHA). All electrical connections and wiring should be made by qualified personnel only.
11. **LET THE CHUCK REACH FULL SPEED** before starting drill operations.
12. **MAKE SURE** there are no foreign objects, nails, stones in the workpiece.
13. **NEVER PERFORM LAYOUT, ASSEMBLY OR SETUP WORK** on the table/work area when the drill press is running.
14. **NEVER START THE DRILL PRESS BEFORE CLEANING THE TABLE OF ALL OBJECTS** (tools, scrap pieces, etc.). Debris can be thrown at high speed.
15. **NEVER START THE DRILL PRESS** with the drill bit, cutting tool, or sanding drum against the workpiece. Loss of control of the workpiece can cause serious injury.
16. **OBTAIN ADVICE FROM YOUR SUPERVISOR, instructor, or another qualified person** if you are not familiar with the operation of this drill press.
17. **PROPERLY SUPPORT** long or wide workpiece and clamp to the table.
18. **PROPERLY SECURE** the drill bit, cutting tool, or sanding drum in the chuck before operating the drill press.
19. **REPLACE** a damaged cord immediately. **DO NOT** use a damaged cord or plug. If the drill press is not operating properly, or has been damaged, left outdoors or has been in contact with water, return it to a Sears Service Center.
20. **SECURE** the drill press to the floor or work bench. Vibration can cause the drill press to slide, walk or tip over.
21. **SECURE** the workpiece firmly against the table. Do not attempt to drill a workpiece that does not have a flat surface against the table, or that is not secured by a vise. Prevent the workpiece from rotating by clamping it to the table or by securing it against the drill press column. Loss of control of the workpiece can cause serious injury.
22. **SECURELY LOCK** the head and table support to the column, and the table to the table support before operating the drill press.
23. The drill press is designed for home use or light commercial duty **ONLY**.
24. **TO REDUCE THE RISK OF ELECTRICAL SHOCK**, do not use outdoors. Do not expose to rain. Store indoors in a dry area.
25. **TURN THE DRILL PRESS OFF** and unplug from power source. Wait for the drill bit, cutting tool, or sanding drum to come to a complete **STOP** before cleaning off the table/work area, removing or securing workpiece, or changing setup.
26. **USE** only drill bits, cutting tools, sanding drums, or other accessories with proper shank size recommended in this instruction manual. The wrong size shank can cause damage to the drill press and/or serious injury.

27. **USE** only as described in this instruction manual. **USE** accessories only recommended by Sears.
28. **USE RECOMMENDED SPEEDS** for all operations. Other speeds may cause the machine to malfunction causing damage to the drill press and or serious injury.
29. Information regarding the safe and proper operation of this tool is also available from the following sources:

Power Tool Institute
1300 Summer Avenue
Cleveland, OH 44115-2851
www.powertoolinstitute.org

National Safety Council
1121 Spring Lake Drive
Itasca, IL 60143-3201

American National Standards Institute
25 West 43rd Street, 4th floor
New York, NY 10036
www.ansi.org

ANSI 01.1 Safety Requirements for
Woodworking Machines, and the
U.S. Department of Labor regulations
www.osha.gov

ADDITIONAL SAFETY RULES FOR THE LASER

- LASER LIGHT - DO NOT STARE INTO BEAM, APERTURE,** or into a reflection from a mirror-like surface.
- AVOID EXPOSURE - LASER LIGHT IS EMITTED FROM BOTH SIDES OF LASER ASSEMBLY.** Use of controls or adjustments, or performance of procedures other than those specified herein may result in hazardous laser light exposure.
- DO NOT DISASSEMBLE LASER MODULE.** The laser is a **CLASS II LASER PRODUCT** that can emit laser power up to 1 mW MAX at 635 nm, which could result in exposure with the module disassembled. The laser unit complies with 21 CFR 1040.10 and 1040.11.
- USE OF CONTROLS OR ADJUSTMENTS OR PERFORMANCE OF PROCEDURES OTHER THAN THOSE SPECIFIED HEREIN MAY RESULT IN HAZARDOUS RADIATION EXPOSURE.**

ACCESSORIES AND ATTACHMENTS

AVAILABLE ACCESSORIES

Visit your Sears Hardware Department or see the Craftsman Power and Hand Tool Catalog for the following accessories.

ITEM	STOCK NUMBER
* Circle Cutter	25293
* Clamping Lit	26426
* 8-in. Vise	24077
* 4-in. Vise	24081
* 3-in. Vise	24071
* 21 pc. Sanding Drum Kit	25262
* 7 pc. Forstner Bit Set	25389

Sears may recommend other accessories not listed in this manual.

See your nearest Sears Hardware Department or Craftsman Power and Hand Tool Catalog for other accessories.

Do not use any accessory unless you have completely read the Instruction Manual for that accessory.

WARNING

Use only accessories recommended for this drill press. Using other accessories may cause serious injury and cause damage to the drill press.

KNOW YOUR DRILL PRESS

Figure 2-1

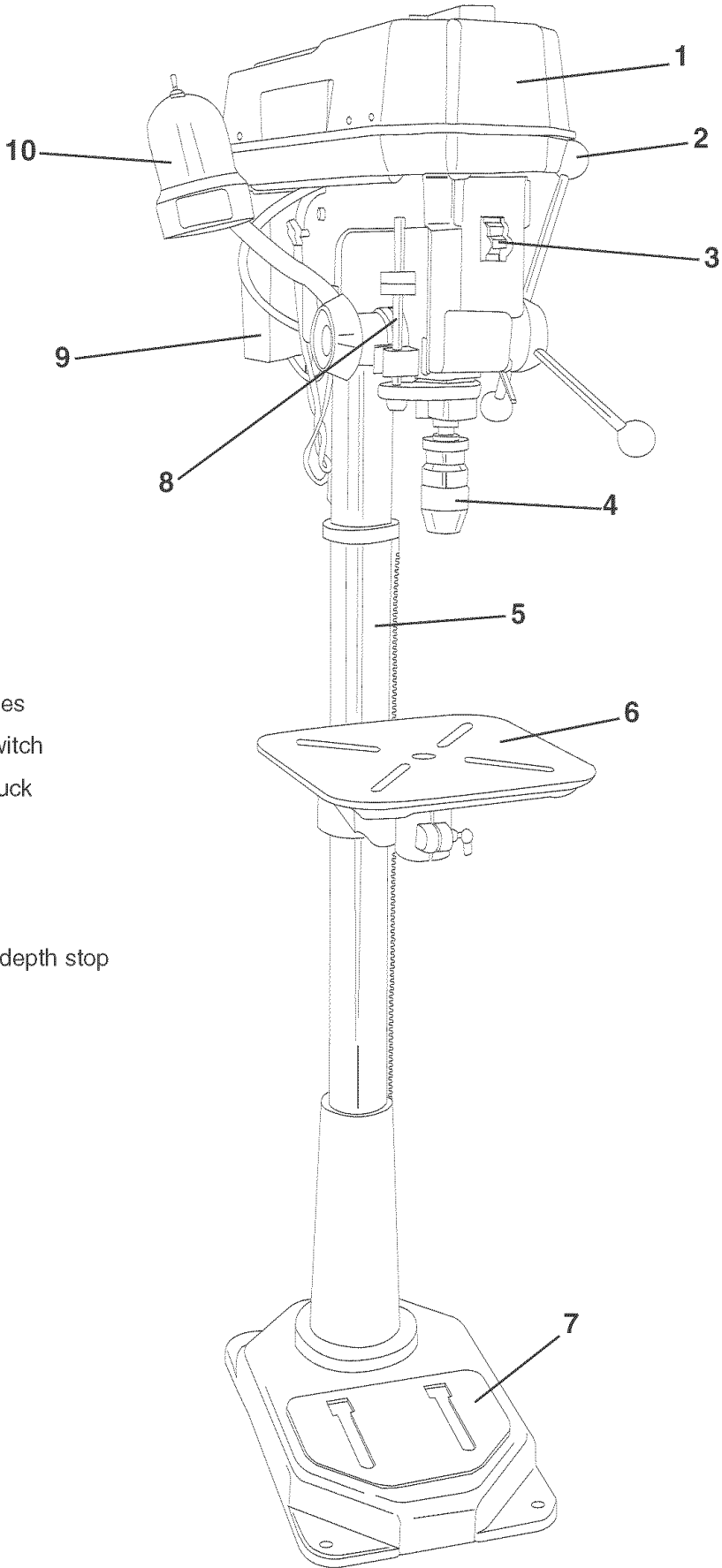

- 1. Belt cover
- 2. Feed handles
- 3. ON/OFF switch
- 4. Keyless chuck
- 5. Column
- 6. Table
- 7. Base
- 8. Adjustable depth stop
- 9. Motor
- 10. Work Light

Figure 2-2

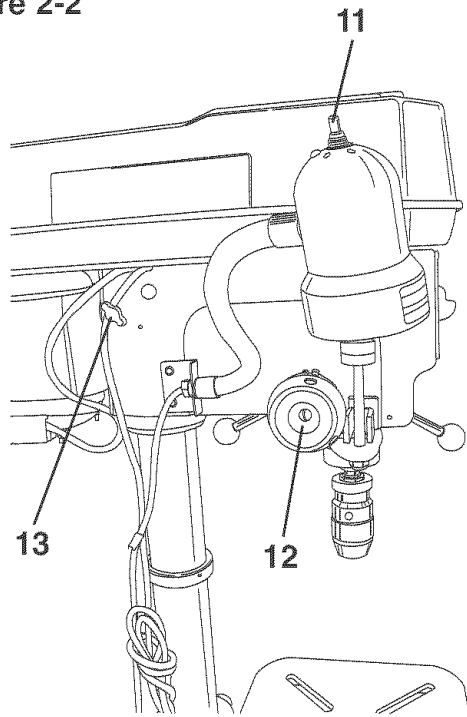

- 11. Light switch
- 12. Left feed handle hub
- 13. Belt tension lock knob

Figure 2-3

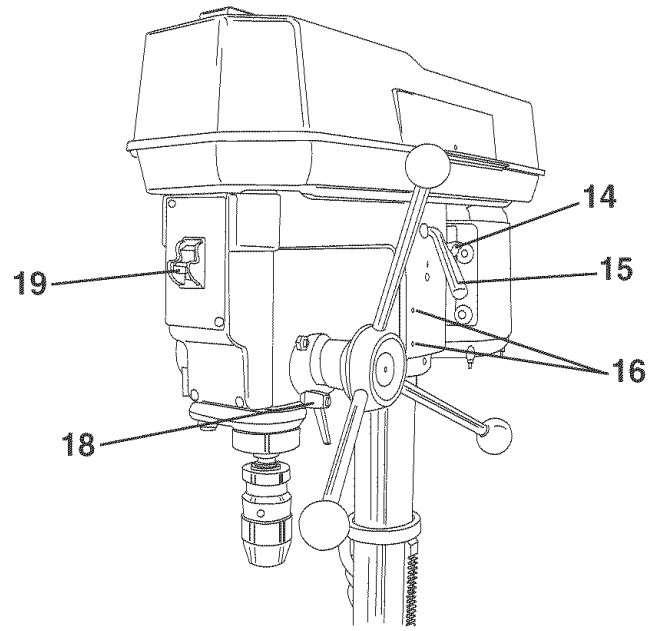

- 14. Belt tension lock knob
- 15. Belt tensioning handle
- 16. Light mounting holes, right side
- 17. Laser (not shown)
- 18. Quill lock
- 19. Removable key

Figure 2-4

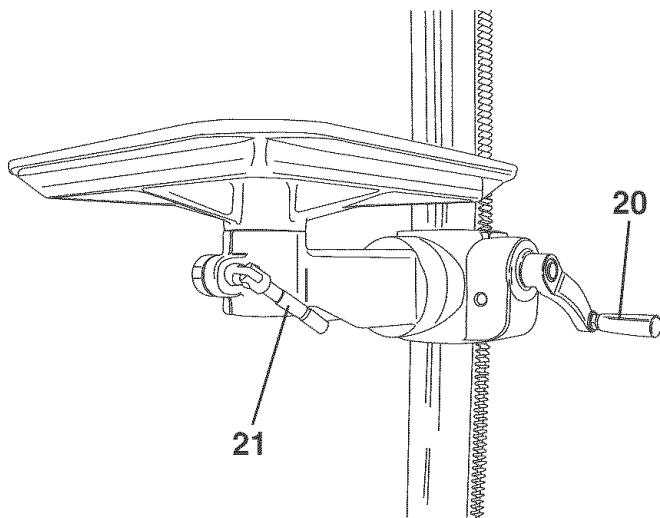

- 20. Table raise/lower handle
- 21. Table rotation lock handle

Figure 2-5

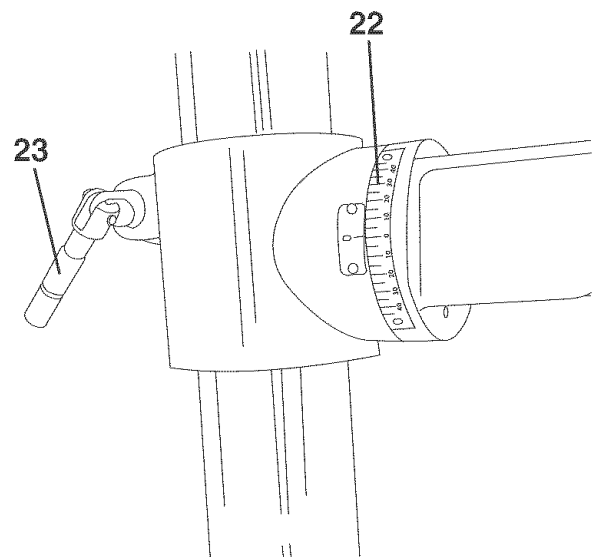

- 22. Table bevel scale
- 23. Table height lock handle

CARTON CONTENTS

UNPACKING AND CHECKING CONTENTS

This drill press will require some amount of assembly. Remove all of the parts from the shipping box and lay them on a clean work surface.

Remove any protective materials and coatings from all of the parts and the drill press. The protective coatings can be removed by spraying WD-40 on them and wiping it off with a soft cloth. This may need redone several times before all of the protective coatings are removed completely. **CAUTION: DO NOT** use acetone, gasoline or lacquer thinner to remove any protective coatings on your drill press.

After cleaning, apply a good quality automotive wax to any unpainted surfaces. Make sure to buff out the wax before assembly.

Compare the items to figures below; verify that all items are accounted for before discarding the shipping box. If there are any missing parts, call Customer Helpline 1-800-897-7709.

⚠ WARNING

- The drill press is a heavy machine, two people may be required to unpack and lift machine.
- If any parts are missing, do not attempt to plug in the power cord and turn ON the drill press. The drill press can only be turned ON after all the parts have been obtained and installed correctly.

Figure 3-1

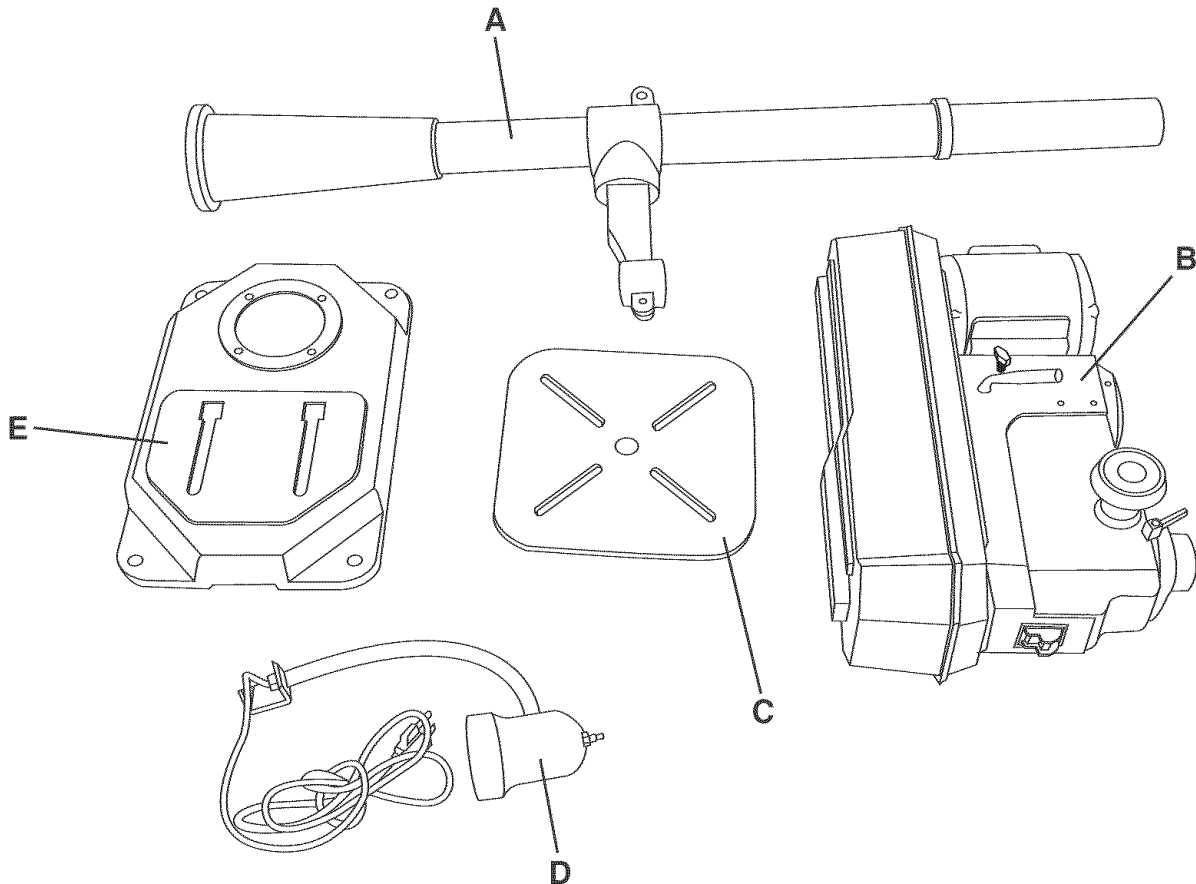

- A. Column, table support, rack and ring
- B. Drill press head and motor assembly
- C. Table
- D. Work light
- E. Base

Figure 3-2

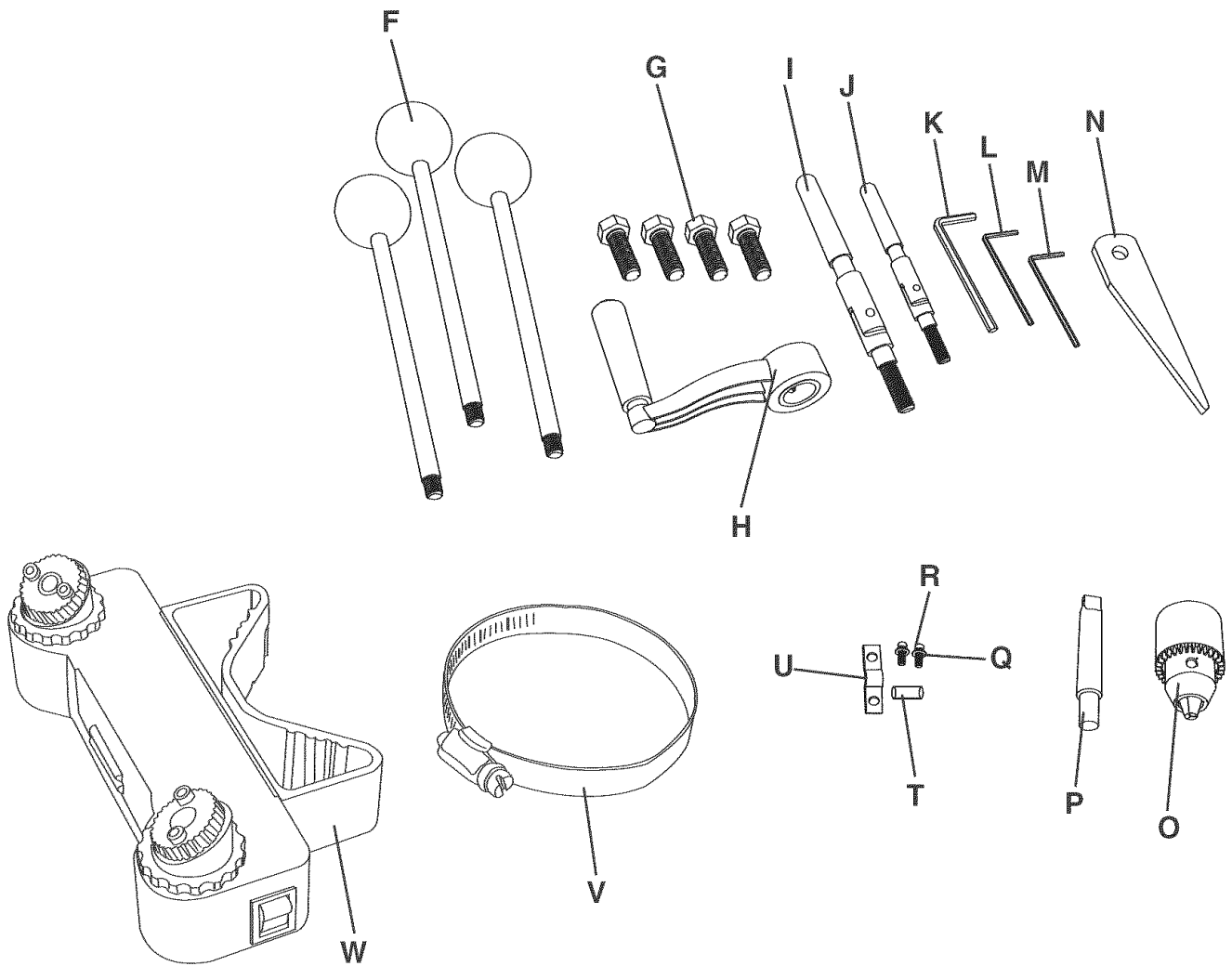

F. Feed handle (3)

G. Hex head screw M10 X 40mm (4)

H. Table raise/lower handle

I. Table height lock handle

J. Table rotation lock handle

K. Hex wrench 5mm

L. Hex wrench 3mm

M. Hex wrench 2.5mm

N. Spindle adapter remover

O. Keyless chuck

P. Chuck arbor

Q. Lock washer M6 (2)

R. Hex socket head screw M6 x 16mm (2)

S. Adhesive cord clamp (2) (not shown)

T. Cord sleeve

U. Cord clamp

V. Clamp

W. Laser assembly

ASSEMBLY INSTRUCTIONS

TOOLS REQUIRED

The following tools are needed for assembly and alignment. Note: Hex wrenches are provided. The remaining tools are typical shop tools and are not included with your drill press.

- 17mm Open end wrench
- Straight screwdriver
- Hammer and block of wood
- Combination square

⚠ WARNING

- The drill press is a heavy machine; two people may be required for certain assembly operations.
- **DO NOT** assemble the drill press until you are sure the tool is unplugged.
- **DO NOT** assemble the drill press until you are sure the power switch is in the "OFF" position.
- For your own safety, **DO NOT** connect the drill press to the power source until the machine is completely assembled and you read and understand the entire Instruction Manual.

COLUMN, BASE AND TABLE ASSEMBLY

Figure 4-1

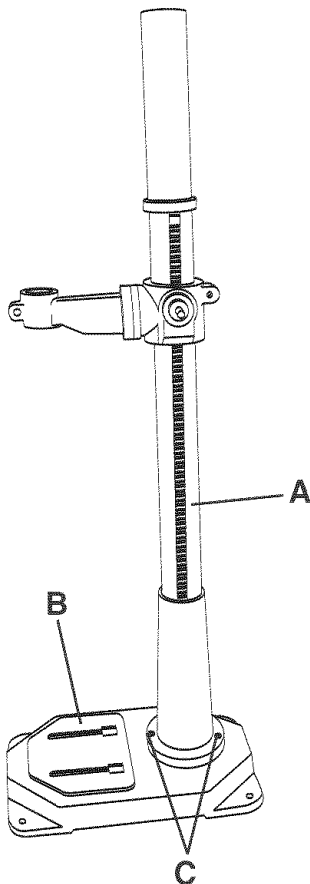

1. Attach the column (A) to the base (B) using the four M10 x 40mm hex head screws (C), two of which are shown. See Figure 4-1.

Figure 4-2

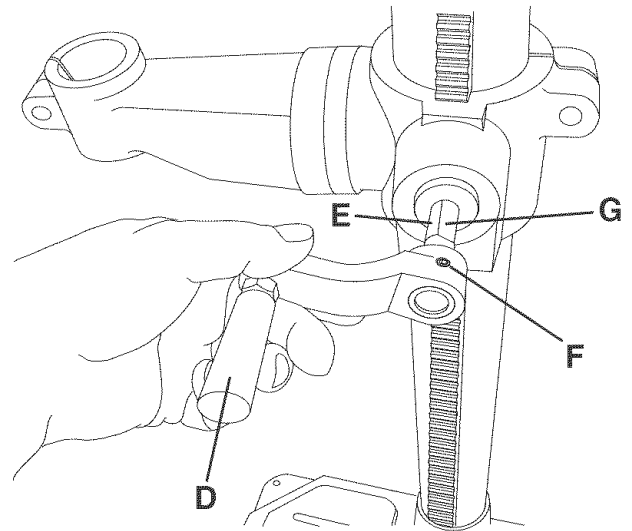

2. Attach the table raising and lowering handle (D) on the worm gear shaft (E). Make sure to position the set screw (F) over the flat (G) on the worm gear shaft and tighten the set screw. See Figure 4-2.

Figure 4-3

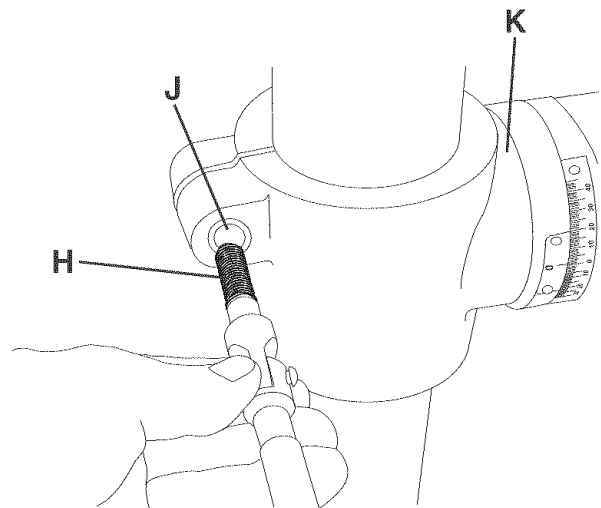

3. Assemble the threaded end (H) of the table height lock handle (I) into hole (J) in the rear, left side of the table support (K). Note: The table height lock handle is the larger of the two lock handles. See Figure 4-3.

Figure 4-4

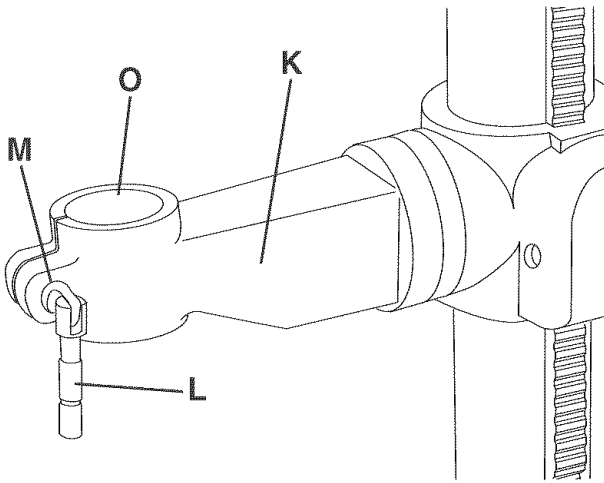

4. Assemble the threaded end of the table rotation lock handle (L) into hole (M) in the front, right side of the table support. Do not completely tight handle at this time. Note: The table rotation lock handle is the smaller of the two lock handles. See Figure 4-4.

Figure 4-5

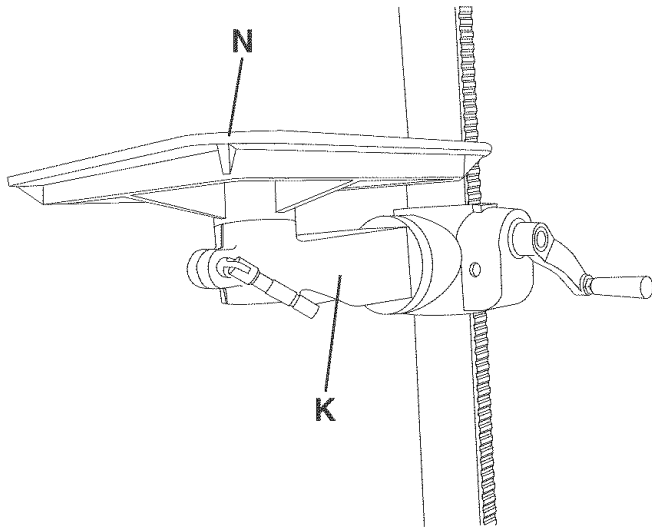

5. Insert the table (N) into the mounting hole (O) table support (K). Rotate the table to desired position and tighten table rotation locking handle. See Figure 4-4 and 4-5.

DRILL PRESS HEAD AND MOTOR ASSEMBLY

⚠ WARNING

- * The drill press is a heavy machine; two people may be required for certain assembly operations.
- * **MAKE CERTAIN** the drill press is disconnected from the power source.

Figure 5-1

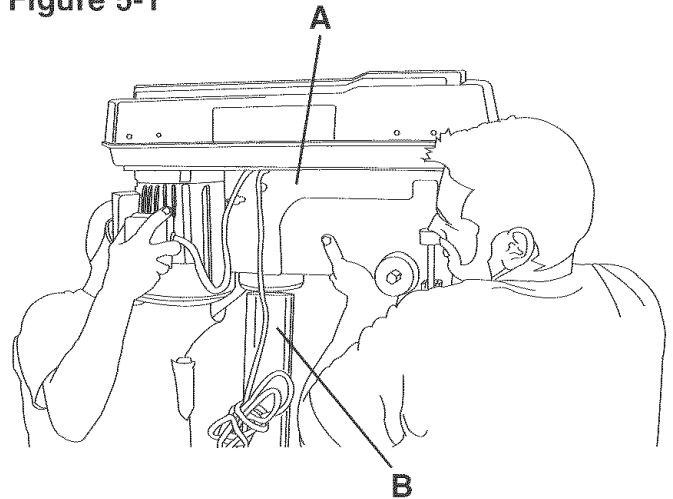

1. Seat the drill press head (A) on the column (B). See Figure 5-1

Figure 5-2

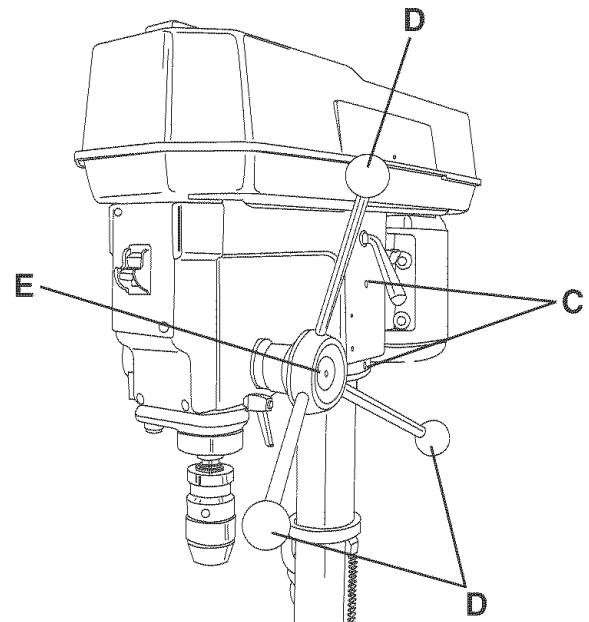

2. Align the drill press head with the table and base. Tighten the two head locking screws (C). See Figure 5-2
3. Thread the three pinion shaft handles (D) in the three tapped holes located in the pinion shaft (E).

Figure 5-3

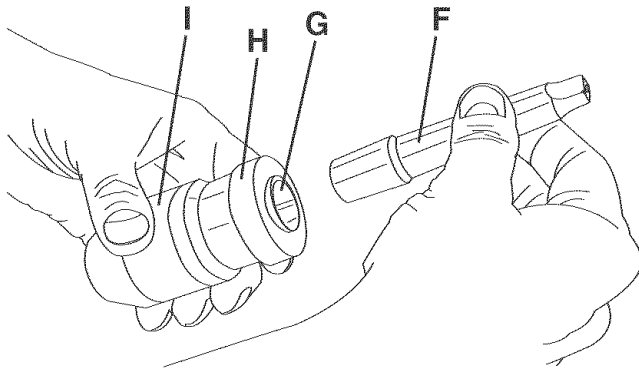

NOTE: Make certain that the chuck arbor (F) and the tapered hole in the chuck (G) are clean and free of grease, lacquer, or rust preventive coatings. See Figure 5-3. Household oven cleaner can effectively remove any substance from the spindle and chuck. Carefully follow the manufacturer's safety rules concerning its use.

4. Open the chuck jaws completely, hold the top collar (H) and turn the chuck barrel (I) counter-clockwise. Make sure the jaws are completely recessed inside the chuck. See figure 5-3.

Figure 5-4

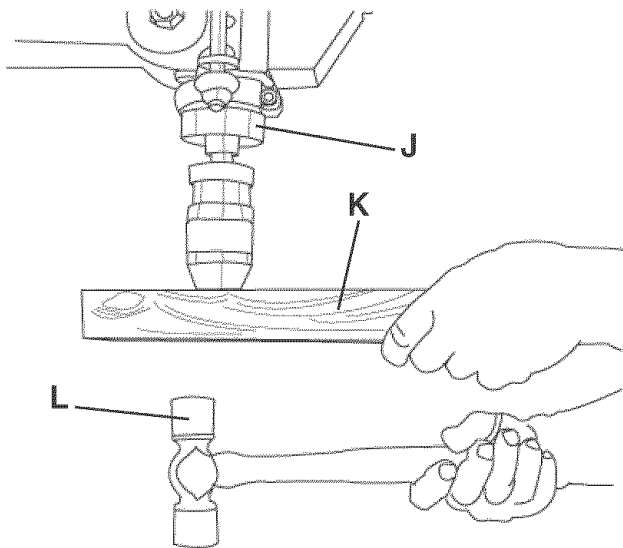

5. Seat the chuck onto the chuck arbor as far as it will go.
6. Carefully drive the chuck and chuck arbor into the drill press spindle (J). Place a wooden block (K) under the chuck and tap the block up with a hammer (L). See Figure 5-4.

CAUTION: DO NOT tap directly on the chuck with a metal hammer.

Figure 5-5

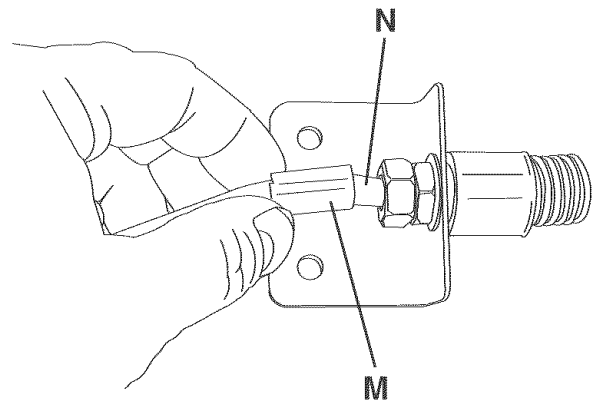

7. Place cord sleeve (M) onto light cord (N). See Figure 5-5.

Figure 5-6

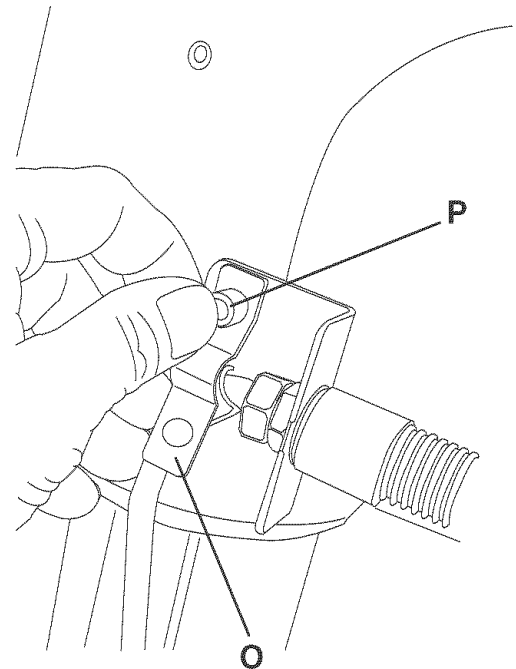

8. Place cord clamp (O) over cord sleeve and attach the light assembly to the drill press with two M6 x 16mm hex socket head screws and lock washers (P). See Figure 5-6.

NOTE: The light assembly can be mounted on either side of the drill press.

Figure 5-7

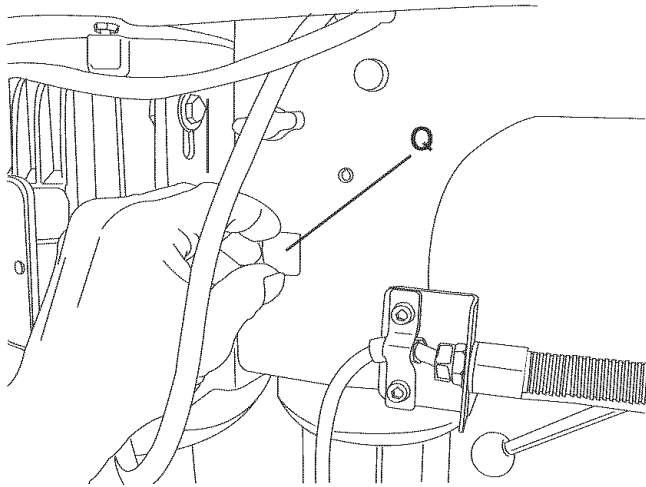

9. Position the adhesive cord clamps (Q) onto drill press so that they will keep the light cord clear of the working area of your drill press. See Figure 5-7.

LASER ASSEMBLY

⚠ WARNING

- **MAKE CERTAIN** the drill press is disconnected from the power source.
- **LASER LIGHT - DO NOT STARE INTO BEAM, APERTURE,** or into a reflection from a mirror-like surface.

Figure 6-1

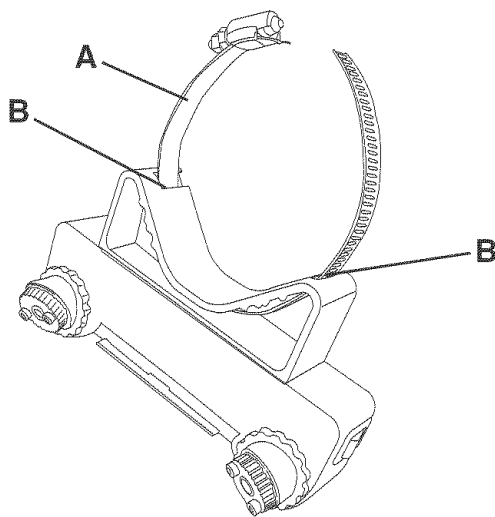

1. Place clamp (A) through openings (B) in laser housing.

Figure 6-2

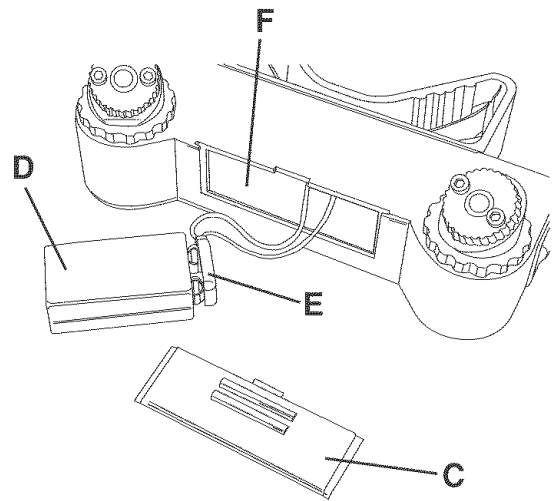

2. Remove battery cover (C) from laser housing.
3. Connect a 9-volt battery (D) (not included) to battery terminal (E).
4. Place battery into battery compartment (F) and replace battery cover.

Figure 6-3

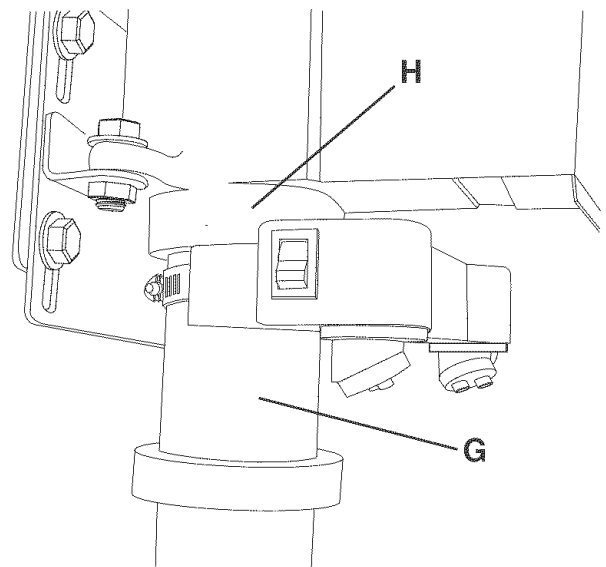

5. Place laser around column (G) and against the head casting (H) and fasten the clamp securely at the column.
6. Make sure laser housing is positioned that one laser is to each side of the head casting.

FASTENING DRILL PRESS

Figure 7-1

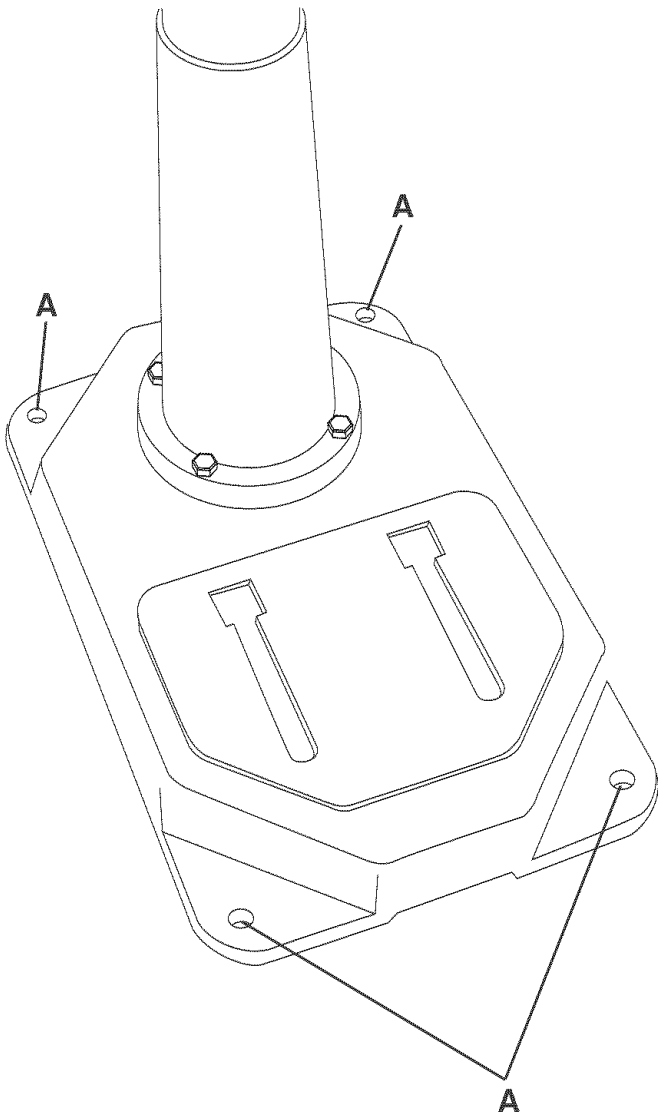

To help reduce the tendency of the drill press to tip over, slide, or walk, it can be fastened to the floor surface. The machine base has four holes (A), one at each corner where it can be fastened (hardware not included). See Figure 7-1.

OPERATIONS AND ADJUSTMENTS

⚠ WARNING

- **DO NOT** expose the drill press to rain or operate the in damp locations.
- **MAKE SURE** all parts have been assembled correctly and are in working order.

SWITCH OPERATION

Figure 8-1

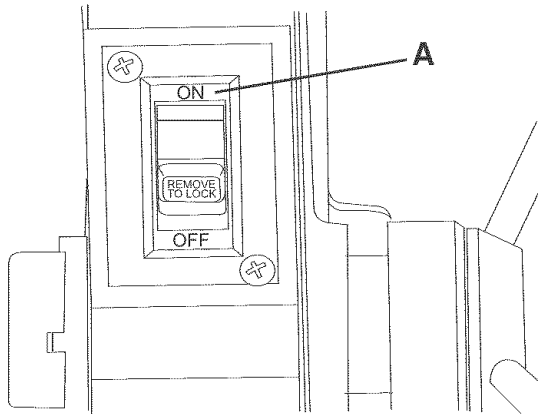

The switch (A) is located on the front of the drill press head. See Figure 8-1. To turn the drill press ON, move the switch up. To turn the drill press OFF, move the switch down.

Figure 8-2

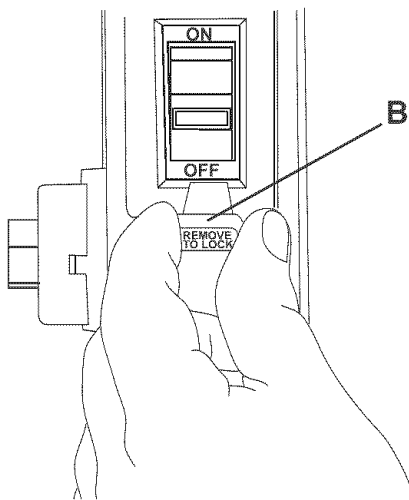

IMPORTANT: When the machine is not in use, the switch should be locked in the OFF position to prevent unauthorized use.

1. Grasp the switch toggle (B) and pull it out of the switch. See Figure 8-2.

2. With the switch toggle removed, the switch will not operate. However, should the switch toggle be removed while the drill press is operating, the switch can still be turned OFF, but cannot be restarted without inserting the switch toggle.

FLEXIBLE LAMP

⚠ WARNING

To reduce the risk of fire, use 40 watt or less, 120 volt, reflector track-type light bulb (not supplied). **DO NOT** use a standard household light bulb. The reflector track-type light bulb should not extend below the lamp shade.

Figure 9-1

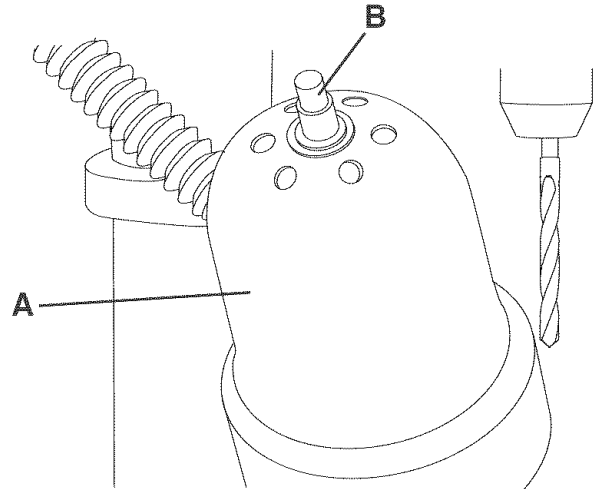

The flexible lamp (A) operates independently of the drill press and has its own power cord. To turn the lamp ON and OFF, rotate the switch (B) in the clockwise direction only. See Figure 9-1.

CAUTION: The flexible lamp housing will remain hot for a few minutes after turning it OFF. Avoid contact with housing until it is cool.

TABLE OPERATION

Figure 10-1

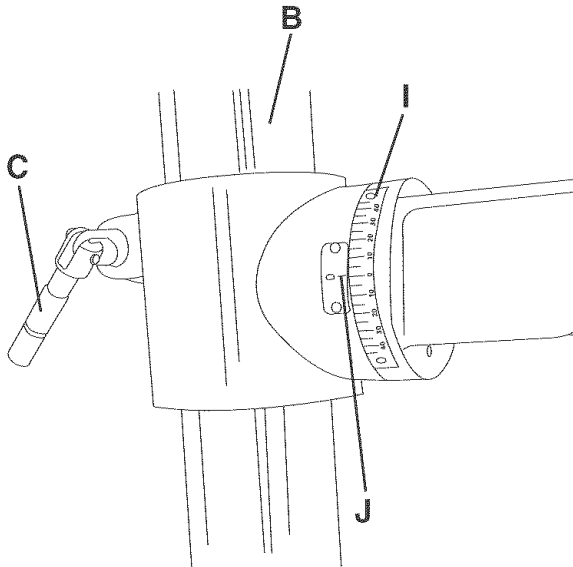

1. To raise or lower the table (A) on the column (B), loosen the table height lock handle (C). See Figure 10-1 and 10-2.

Figure 10-2

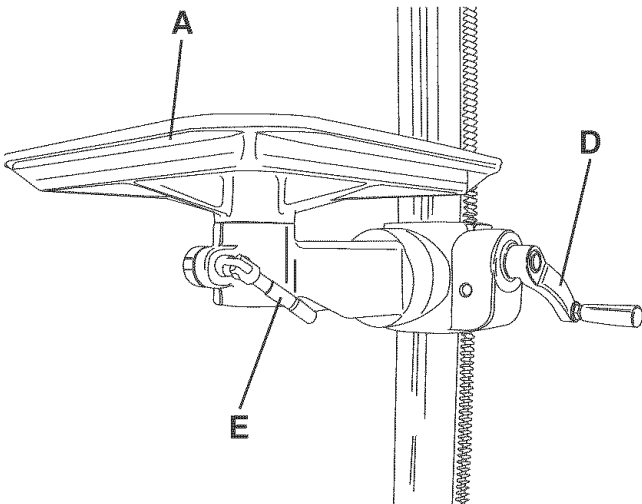

2. Turn the table raising and lowering handle (D) clockwise will raise the table and counter-clockwise will lower the table. See Figure 10-2.

3. After the table is at the desired height, tighten the table height lock handle.

NOTE: Always raise (rather than lower) the table to the final position to allow the gears to mesh and prevent slippage.

4. The table (A) can be rotated 360 degrees by loosening the table rotation lock handle (E) and rotating the table to the desired position, and tightening the table clamp. See Figure 10-2.

NOTE: For thru-drilling operations, make sure the table center hole is aligned with the drill bit.

Figure 10-3

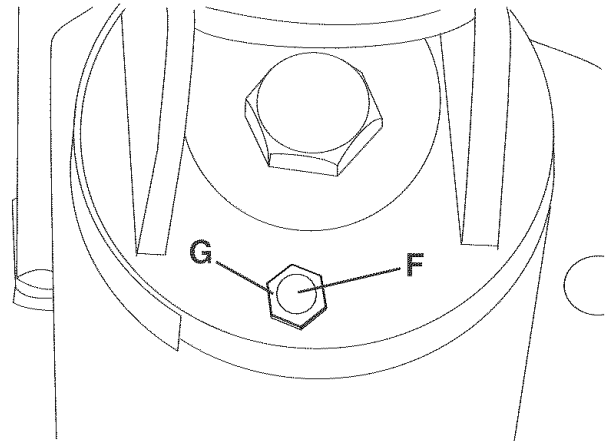

5. The table can be tilted right or left by removing the table alignment pin (F). See Figure 10-3.

NOTE: If the pin (F) is difficult to remove, turn the nut (G) clockwise to pull the pin out of the casting.

Figure 10-4

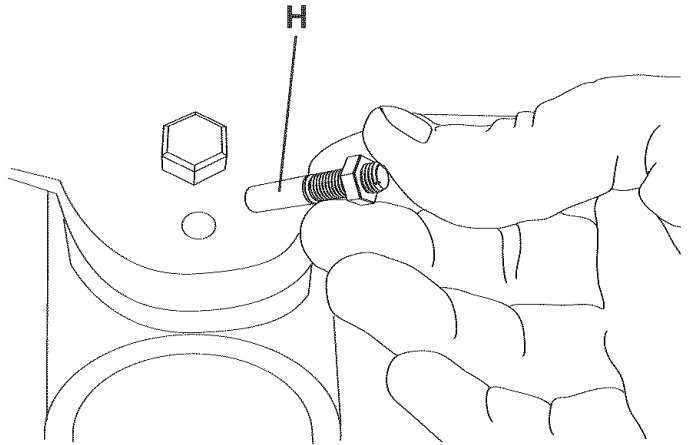

6. Loosen the table locking bolt (H) and tilt the table to the desired angle, and tighten the table locking bolt. See Figure 10-4.

7. A tilt scale (I) is provided on the table bracket casting to indicate the degree of tilt. A witness line (J) is provided on the table to align with the tilt scale. See Figure 10-1.

NOTE: When the table is returned to the level position, replace the table alignment pin. This will position the table surface 90 degrees to the spindle. See Figure 10-3.

DRILL SPEEDS

⚠ WARNING

MAKE CERTAIN the drill press is disconnected from the power source.

Twelve drill speeds (300, 400, 450, 600, 650, 700, 1100, 1600, 1700, 1900, 2600 and 3100 RPM) are available with your drill press. See Figure 11-1 to select the correct spindle speed for your operation. This diagram can also be found on the inside of the belt cover of the drill press.

Figure 11-1

Recommended Drill Press Speeds						
Size	Softwood	Hardwood	Acrylic	Brass	Alum	Steel
Twist Drill Bits						
1/16" - 3/16"	3100	3100	2600	3100	3100	3100
1/4" - 3/8"	3100	1600	1900	1100	2600	1100
7/16" - 5/8"	1600	700	1600	700	1600	600
11/16" - 1"	700	450	NR	400	1100	300
Brad Point Bits						
1/8" - 1/4"	1900	1100	1600	NR	NR	NR
3/8"	1900	700	1600	NR	NR	NR
1/2"	1900	700	1100	NR	NR	NR
5/8"	1900	600	700	NR	NR	NR
3/4" - 7/8"	1600	300	600	NR	NR	NR
1"	1100	300	300	NR	NR	NR
Forstner Bits						
1/4" - 5/8"	2600	600	300	NR	NR	NR
3/4" - 1"	1600	450	300	NR	NR	NR
1-1/8" - 1-1/4"	1100	300	300	NR	NR	NR
1-3/8" - 2"	600	300	NR	NR	NR	NR

NR = NOT RECOMMENDED

CHANGING SPEEDS AND ADJUSTING BELT TENSION

⚠ WARNING

MAKE CERTAIN the drill press is disconnected from the power source.

Figure 12-1

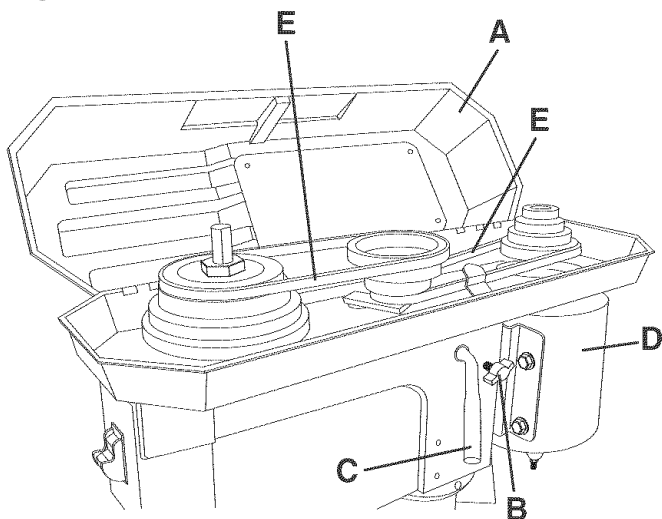

1. Open the belt cover (A). See Figure 12-1.
2. Loosen the tension lock knobs (B), one is on each side.
3. Rotate the belt tension handle (C) forward, away from the motor (D).
4. Position both belts (E) on selected pulleys according to the drill speed diagram.
5. Rotate the belt tension handle back, towards the motor to apply tension on the belts.

NOTE: The belt should be just tight enough to prevent slipping. Excessive tension will reduce the life of the belt, pulleys and bearings. Correct tension is obtained when the belt can be flexed about 1" out of line midway between the pulleys using light finger pressure.

6. Tighten both tension lock knobs.

DRILLING HOLES TO DEPTH

⚠ WARNING

MAKE CERTAIN the drill press is disconnected from the power source.

Figure 13-1

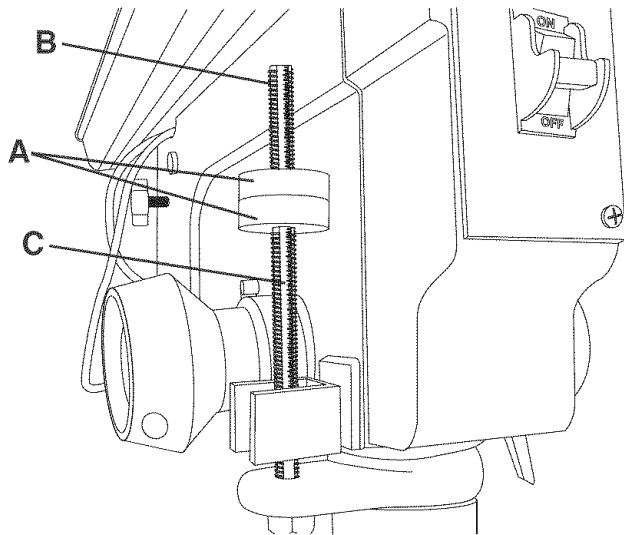

1. Insert the drill bit into the keyless chuck and tighten.
2. Place the workpiece on the drill press table. Raise the drill press table until the workpiece is 1/8-in. from the drill bit.

NOTE: Make sure the workpiece is secured to the table properly.

3. Turn the two knurled stops (A) on the thread depth scale (B) until the bottom stop is aligned with the dimension you want to drill on the scale (C).
4. Tighten the top stop against the bottom stop. This will keep the stops from moving during drilling operations.
5. Drill a test hole to check the depth.

NOTE: For thru-drilling operations, make sure the table center hole is aligned with the drill bit.

ADJUSTING RETURN SPRING

The drill chuck will automatically return slowly to its upper position when the handle is released. The return spring was properly adjusted at the factory. However, to adjust, if necessary:

⚠ WARNING

- **MAKE CERTAIN** the drill press is disconnected from the power source.

Figure 14-1

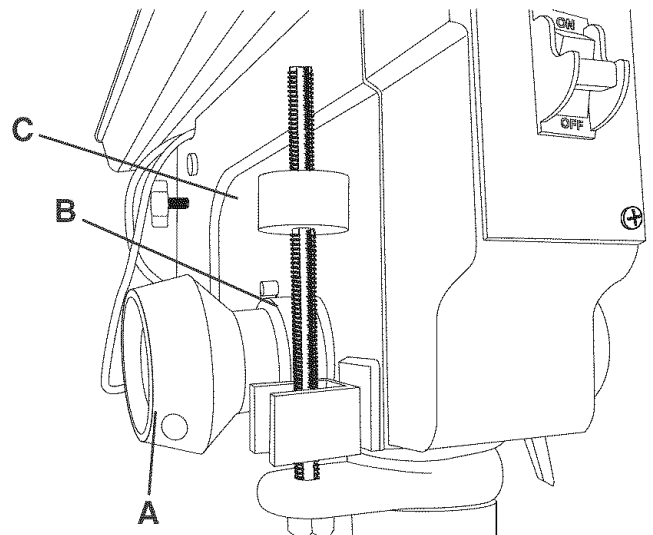

1. Loosen and remove the hex nut inside of the left hub (A).

Figure 14-2

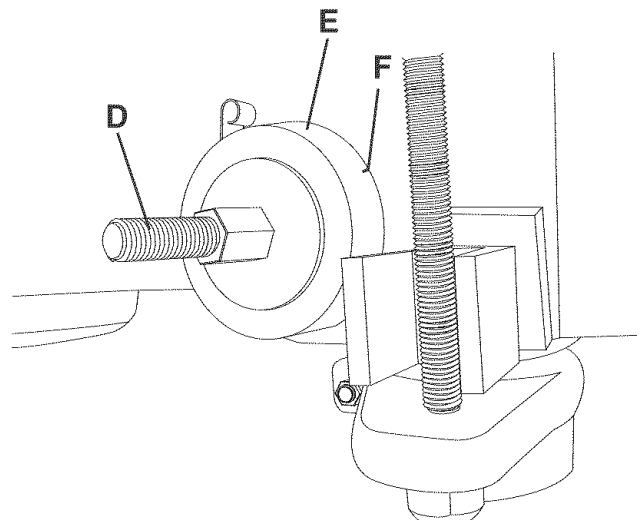

2. Slide hub (A) of shaft (D). Make sure that the spring housing (B) remains engaged with head casting (C). See Figure 14-1 and 14-2.
3. While firmly holding the spring housing (B) pull the spring housing out and rotate it (counter-clockwise to increase or clockwise to decrease the spring tension) until the boss (E) is engaged with the next notch (F) on the spring housing. See Figure 14-2.

IMPORTANT: The return spring is under tension, it will want to unwind (clockwise). Make sure you have a firm hold of the spring housing before pulling it out.

4. Replace hub hex nut onto shaft. Tighten nut completely then back off 1 turn.

LASER ADJUSTMENTS

⚠ WARNING

- **MAKE CERTAIN** the drill press is disconnected from the power source.
- **LASER LIGHT – DO NOT STARE INTO BEAM, APERTURE,** or into a reflection from a mirror-like surface.

Figure 15-1

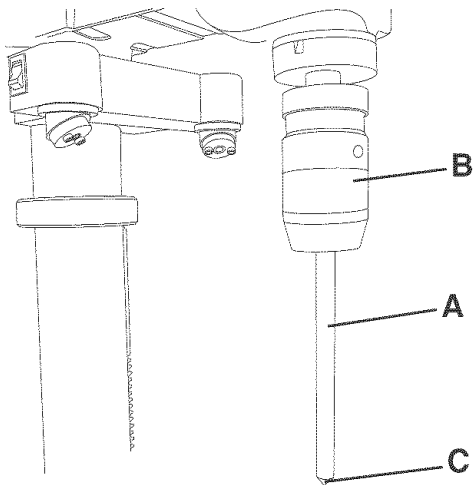

1. Install alignment pin (A) into chuck (B), make sure that the pointed end (C) of the alignment pin is down. See Figure 15-1.

Figure 15-2

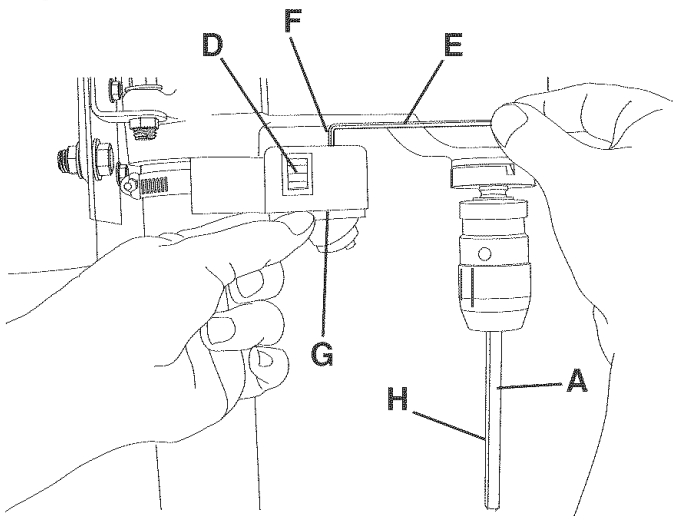

2. Turn the laser ON with the rocker switch (D) on the left side of the laser housing. See Figure 15-2.
3. With the 2.5mm hex wrench (E), loosen the screw (F) in the top, left side of the laser housing.
4. Using knob (G) located on the underside of the laser housing, rotate the laser beam (H) until it is close to center on the alignment pin (A).
5. Tighten screw (F), making sure the laser beam does not move off the alignment pin.

Figure 15-3

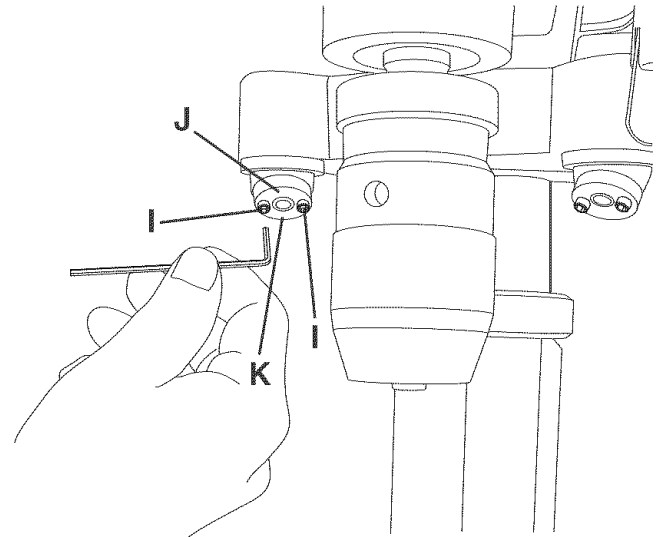

6. Loosen the two screws (I) on the face (J) of the left side laser. See Figure 15-3.
7. On the alignment pin (A) there is a vertical line (L) scribe into it. This is used to set parallelism of the lasers. See Figure 15-4.
8. Using knob (K), rotate the laser beam until it is exactly on the vertical line (L) on the alignment pin. The chuck and alignment pin may need to be rotated to allow the laser beam to fall onto the vertical line. See Figure 15-3 and 15-4.
9. Tighten screws (I), making sure the laser beam does not move off the vertical line (L). See Figure 15-3 and 15-4.

Figure 15-4

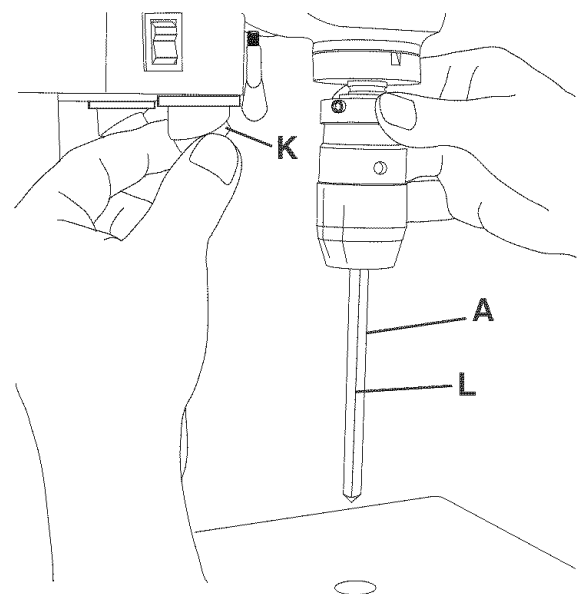

10. Repeat STEPS 2 through 9 to setup the right side laser.

Figure 15-5

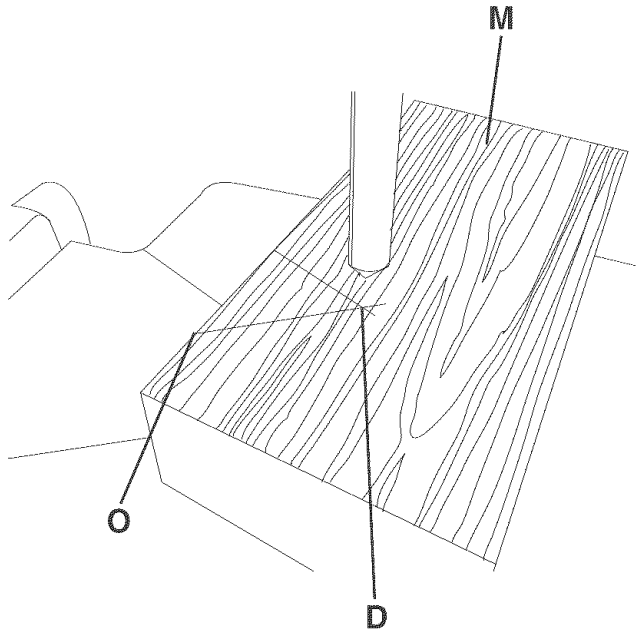

11. Adjust the drill press table so that it is about 1" under the alignment pin.
12. Lay a 3/4" piece of wood (M) onto the drill press table under the line pin. See Figure 15-5.
13. Using the drill press feed handle, lower the alignment pin down and mark (N) the wood. Make sure the wood does not move. See Figure 15-5.
14. Loosen the screw (F) in the top, left side of the laser housing and using knob (G) located on the underside of the laser housing, rotate the laser beam (O) until crosses mark (N) in the wood. See Figure 15-2 and 15-5.
15. Tighten screw, making sure the laser beam does not move off the mark.
16. Repeat STEPS 14 and 15 to set the right side laser.
17. Move the wood about 1" and mark it again, checking that the mark is position where the two laser beams cross. If it does not repeat STEPS 13 through 16 above.

INSTALLING AND REMOVING DRILL BITS

⚠ WARNING

MAKE CERTAIN the drill press is disconnected from the power source.

Figure 16-1

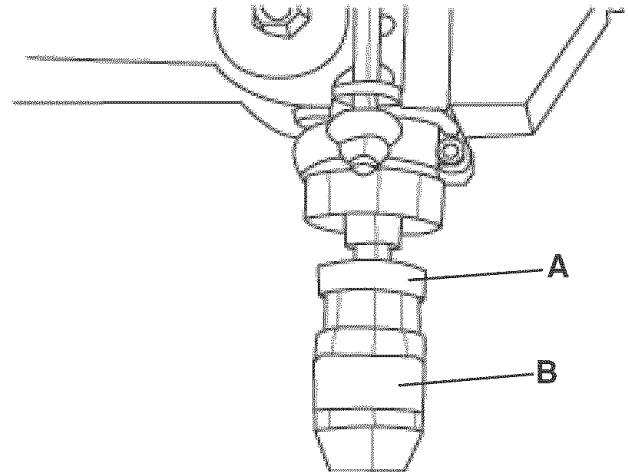

1. Hold the collar (A) and turn the chuck barrel (B) counter-clockwise to close the chuck jaws and clockwise to open the chuck jaws. See Figure 16-1.
2. Open the chuck jaws slightly larger than the diameter of the drill bit
3. Insert the smooth end of drill bit in the chuck as far as it will go, and then back the bit out 1/16" (or up to the beginning of the drill bit flutes).
4. Center the drill bit in the chuck before tightening the chuck.
5. To securely tighten the bit in the chuck, hold the collar (A) with one hand and with the other hand tighten the barrel (B) counter-clockwise. See Figure 16-1.

⚠ WARNING

NEVER run drill press to install or tighten a drill bit or cutter in the keyless chuck.

SUPPORTING WORKPIECE

⚠ WARNING

USE only recommended accessories.

Figure 17-1

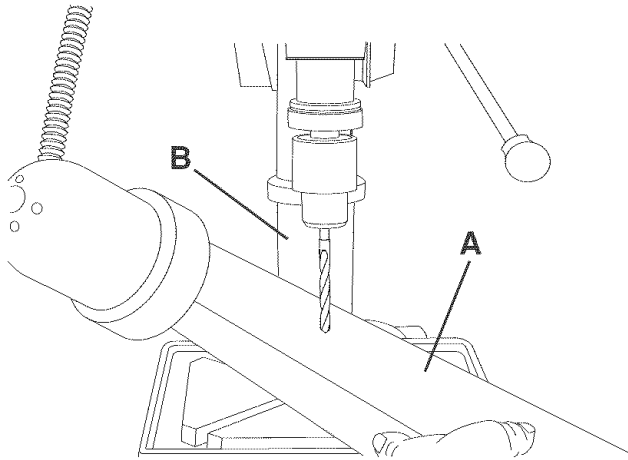

IMPORTANT: When the workpiece (A) is long enough, position it on the table with one end against the left side of the column (B) to prevent the workpiece from rotating. See Figure 17-1. If it is not possible to support the workpiece against the column, clamp the workpiece to the table. A vise can be used to secure a small workpiece that is too small to be clamped to the table. The vise must be secured to the table to keep it from rotating. If you are using a backup board, it must also be properly supported or clamped.

QUILL LOCK

The quill allows the up and down movement of the chuck. Different setup or working operation may require the quill to be lower and locked into position.

Figure 18-1

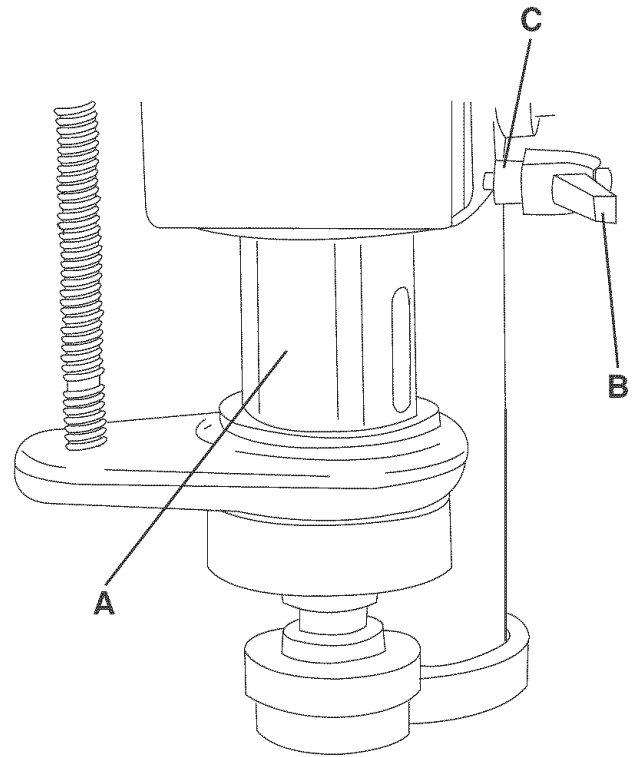

Lower quill (A) to desired depth and tighten quill locking handle (B). The quill locking handle is spring loaded and can be repositioned by pulling out on the hub (C) and rotating it. See Figure 18-1.

To unlock the quill, hold onto the feed handle and loosen the quill locking handle. The quill is spring loaded and will return back up into the drill press head casting. Be sure to hold onto the feed handle to control the speed in which the quill returns.

CORRECT DRILLING SPEEDS

Factors that determine the correct speed are: the workpiece, the size of the hole, the type of bit or other cutter, and the quality of cut wanted.

WARNING

Use the recommended speed for the drill bit and workpiece.

DRILLING WOOD

Twist drill bits, usually intended for metal drilling, can also be used for boring holes in wood. However, brad point or Forstner bits are generally preferred for working in wood. These bits cut a flat bottom hole and are designed for removal of wood chips. Do not use hand bits which have a screw tip or auger bits. At drill press speeds, they will lift and rotate the workpiece.

For through boring, align the table so that the bit will go through the center hole. Scribe a vertical line on the front of the column and a matching mark on the table bracket and the drill press head, so that the table and drill press head can be clamped in the center position at any height.

Feed the bit slowly when it is close to cutting through the wood to prevent splintering the bottom face. Use a scrap piece of wood as backup under the workpiece. This helps to reduce splintering and protects the point of the bit.

DRILLING METAL, ALUMINUM OR BRASS

WARNING

NEVER hold the workpiece in your bare hands.
ALWAYS use clamps or vises to hold your workpiece.

Twist drill bits should only be used in drilling metals. Never hold the workpiece in your bare hands; always use clamps or vises. The drill bit may seize the work at any time, especially when breaking through the workpiece. If the workpiece is whirled out of the operator's hand, the operator may be injured. The drill bit will be broken if the workpiece strikes the column.

The workpiece must be clamped or securely held in a vise while drilling. Any tilting, twisting, or shifting results not only in a rough hole, but also increases drill bit breakage. For flat work, lay the workpiece on a wooden base and clamp it firmly down against the table to prevent it from turning. If the workpiece is of irregular shape and cannot be laid flat on the table, it should be securely blocked and clamped.

When drilling metal, it will be necessary to lubricate the tip of the drill bit with oil to prevent it from overheating.

DRILLING OPERATION

Use a center punch to dent the workpiece where you want the hole. This will keep the bit from walking when you start the drill operation. Before turning the drill press ON, turn the laser ON and align the cross-hairs with center mark on the workpiece. Make sure the workpiece is properly supported or secured to the table. For thru-drilling, make sure the table center hole is aligned with the drill bit. Turn the drill press ON and start to feed the drill chuck down with the feed handles.

FEEDING TOO RAPIDLY may cause the belt or drill bit to slip or break, the motor to stall, the workpiece to pull loose from the table. Never try to rush your work; allow the drill press to work smoothly.

MAINTENANCE

CHANGING LASER BATTERY

⚠ WARNING

- Turn the power switch OFF and unplug the power cord from its power source.
- **LASER LIGHT – DO NOT STARE INTO BEAM, APERTURE, or into a reflection from a mirror-like surface.**

Figure 19-1

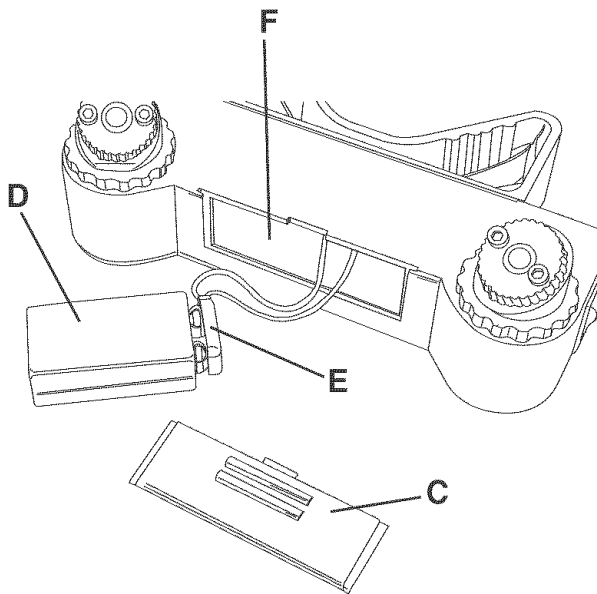

1. Remove battery cover (A) from laser housing.
2. Remove the 9-volt battery from the battery compartment (B).
3. Disconnect the 9-volt battery (C) from battery terminal (D).
4. Connect a new 9-volt battery (not included) to battery terminal.
5. Place battery back into battery compartment and replace battery cover.

NOTE: The battery is a 9-volt standard alkaline battery (not included). When replacing the battery, the battery terminals should be thoroughly cleaned. Use a soft paintbrush or similar device, to remove all sawdust and debris.

LUBRICATION

⚠ WARNING

Turn the power switch OFF and unplug the power cord from its power source.

The drill press has sealed lubricated bearings in the motor housing that do not require any additional lubrication from the operator.

The quill and spindle assemblies should be periodically lubricated. Lower the quill assembly and squirt or wipe a thin film of lightweight machine oil on the entire surface. Place a few drops of light machine oil down the spindle assembly. Raise and lower the quill several times to distribute the oil evenly.

CLEANING

With the drill press unplugged, blow off motor with low-pressure air to remove dust or dirt. Air pressure above 50 P. S. I. should not be used as high-pressured air may damage insulation. The operator should always wear eye protection when using compressed air.

Do not use a shop vacuum to clean metal shavings. The metal shavings can cause an explosion or fire.

Do not allow chips and dust to accumulate under drill press. Keep area clean and in safe order.

CAUTION: DO NOT USE FLAMMABLE MATERIALS to clean the drill press.

After cleaning, apply a good quality automotive wax to any unpainted surfaces. Make sure to buff out the wax before assembly.

⚠ WARNING

ONLY trained personnel should perform repairs to the drill press. Contact your nearest Sears Service Center for authorized service. Unauthorized repairs or replacement with non-factory parts could cause serious injury to the operator and damage to the drill press.

TROUBLESHOOTING GUIDE

TO PREVENT INJURY TO YOURSELF or damage to the drill press, turn the switch to the OFF position and unplug the power cord from the electrical receptacle before making any adjustments.

PROBLEM	LIKELY CAUSE(S)	SOLUTION
Motor does not start or does not come up to full speed	<ol style="list-style-type: none"> 1. Switch key is removed. 2. Defective switch. 3. Defective capacitor. 4. Low line voltage. 5. Defective motor. 	<ol style="list-style-type: none"> 1. Insert switch key. 2. Have switch replaced. 3. Have capacitor replaced. 4. Correct low line voltage condition. If machine is plugged into an extension cord, disconnect and plug directly into wall outlet. 5. Have motor replaced. <p>NOTE: #3 and #4 must be done by a qualified service technician; Consult Sears service.</p>
Motor stalls or circuit breakers open frequently	<ol style="list-style-type: none"> 1. Circuit overload. 2. Low line voltage. 3. Motor overload. 4. Incorrect fuses on circuit breakers. 5. Short circuit in motor; loose connections or worn insulation on lead wires. 	<ol style="list-style-type: none"> 1. Reduce circuit load (turn off other appliances). 2. Correct low line voltage condition. Check line voltage with a multi-meter. If the machine is plugged into an extension cord, unplug it from the extension cord and plug directly to the wall outlet. 3. Reduce load on motor, slow down feed rate. 4. Have correct fuses on circuit breakers installed by a qualified electrician. 5. Inspect terminals in motor for damaged insulation and shorted wires and have them replaced. Check all power lead connections.
Motor running too hot	<ol style="list-style-type: none"> 1. Restricted air circulation due to dust accumulation. 2. Motor overload. 	<ol style="list-style-type: none"> 1. Clean dust and restore normal air circulation around motor. 2. Reduce load on motor, slow down feed rate.
Drill bit stalls or slips	<ol style="list-style-type: none"> 1. Belt is incorrectly tensioned. 2. Drill bit is not securely tightened in chuck. 	<ol style="list-style-type: none"> 1. Adjust belt tension. See changing speeds and adjusting belt tension in "OPERATIONS AND ADJUSTMENTS". 2. Install drill bit properly. See installing and removing drill bit in "OPERATIONS AND ADJUSTMENTS".
Drill bit or material smokes or burns	<ol style="list-style-type: none"> 1. Incorrect spindle speed. 2. Chips not exiting out of drill hole. 3. Dull drill bit. 	<ol style="list-style-type: none"> 1. Reduce spindle speed. See speed diagram on the underside of the belt cover. 2. Retract drill bit frequently during drilling operation to clear chips from hole. 3. Replace or sharpen drill bit.
Excessive drill bit runout or wobble	<ol style="list-style-type: none"> 1. Bent drill bit. 2. Drill bit not properly installed in chuck. 	<ol style="list-style-type: none"> 1. Replace with a straight or new drill bit. 2. Install drill bit properly. See installing and removing drill bit in "OPERATIONS AND ADJUSTMENTS".
Spindle returns too slow or too fast	<ol style="list-style-type: none"> 1. Return spring has incorrect tension. 	<ol style="list-style-type: none"> 1. Adjust spring tension. See adjusting spindle return spring in "OPERATIONS AND ADJUSTMENTS".
Chuck will not stay onto spindle	<ol style="list-style-type: none"> 1. Grease, dirt or oil on spindle taper or in chuck taper. 	<ol style="list-style-type: none"> 1. Clean grease, dirt or oil off of spindle taper and chuck taper. See drill press head and motor assembly in "ASSEMBLY INSTRUCTIONS".

PARTS

15-in. Drill Press

MODEL NO.152.229000

WARNING

When servicing, use only CRAFTSMAN replacement parts. Use of any other parts may create a **HAZARD** or cause product damage.

WARNING

Any attempt to repair or replace electrical parts on this drill press may create a **HAZARD** unless a qualified service technician does repairs. Repair service is available at your nearest Sears Service Center.

Always order by PART NUMBER, not by key number.

KEY NO.	PART NO.	DESCRIPTION	QTY.	KEY NO.	PART NO.	DESCRIPTION	QTY.
*	OR92300	Pulley Cover Assy const of, (1,2,3,4,5,6,7,8,9)	1	80	OR93505	Depth Scale	1
1	OR92301	Upper Pulley Cover	1	81	OR92302	Knurl nut	2
2	OR92304	Bottom Pulley Cover	1	83	OR92356	Mounting Bracket	1
3	OR91774	M4x10mm Cheese Hd Screw	4	84	OR93531	M6x12mm Flat Hd Screw	2
4	OR90078	M4 Hex Nut	4	85	OR92362	Ring	1
5	OR90431	M4.3 Ext Tooth Washer	4	86	OR93552	M6x8mm Hex Soc Set Screw	1
6	OR93451	Speed Chart	1	87	OR92363	Table Bracket Assy incl, (88,89,90,91,92,93,94,95)	1
7	OR93541	M3.5x9.5mm Pan Hd Tap Screw	4	88	OR92365	Shaft	1
8	OR92382	Nameplate	2	89	OR92364	Pinion Gear	1
9	OR93542	M4.2x9.5mm Pan Hd Tap Screw	1	90	OR93545	M16x35mm Hex Hd Screw	1
10	OR90241	M6x12mm Cheese Hd Screw	4	91	OR92699	Thread Pin	1
11	OR90059	M6.4 Flat Washer	4	91A	OR90071	1/4-20 Hex Nut	1
12	OR92305	Sleeve	1	92	OR92367	Scale	1
13	OR92306	Retaining Ring	1	93	OR92728	5mm Drive Screw	2
14	OR90366	Ball Bearing 6204	1	94	OR92366	Indicator	1
15	OR92307	Spacer	1	95	OR92728	5mm Drive Screw	2
16	OR90366	Ball Bearing 6204	1	96	OR92371	Table	1
17	OR92306	Retaining Ring	1	98	OR92373	Rack	1
*	OR93549	Pinion Assy const of, (18,20,21)	1	99	OR92374	Base	1
18	OR92333	Pinion	1	100	OR92725	M8x125mm Hex Hd Screw	4
20	OR92334	Hub (R.H.)	1	101	OR91499	M8.4 Flat Washer	8
21	OR92721	M5x20mm Spring Pin	1	102	OR90248	M8.1 Lock Washer	4
22	OR92332	Handle	3	103	OR90307	M8 Hex Nut	4
23	OR92331	Knob	3	104	OR93546	M10x40mm Hex Hd Screw	4
24	OR93523	Ext Ret Ring	1	105	OR92372	Column Assy incl, (106)	1
25	OR92330	Tension Handle	1	106	OR93524	M10x12mm Hex Soc Set Screw	1
26	OR90310	M8x16mm Hex Hd Screw	1	107	OR90222	M6x10mm Hex Soc Set Screw	1
27	OR92328	Eccentric	1	108	OR92369	Handle Assy	1
28	OR92329	Pin	1	109	OR92370	Lock Handle Assy (Table)	1
29	OR92327	Foam Washer	4	110	OR92416	Worm Gear	1
30	OR90382	M5x16mm Cheese Hd Screw	1	111	OR92368	Lock Handle Assy (Column)	1
31	OR92324	Clamp	1	112	OR90290	3mm Hex Wrench	1
32	OR93524	M10x12mm Hex Soc Set Screw	2	113	OR90289	2.5mm Hex Wrench	1
33	OR93548	M6x24mm Spring Pin	2	114	OR93547	5mm Hex Wrench	1
34	OR92326	Lock Screw	2	115	OR92375	Light Assy incl, (116)	1
35	OR92323	Headstock incl, (36,37,38,39)	1	116	OR91317	Light Warning Label	1
36	OR93504	Serial Number Label	1	117	OR92377	Light Cord Clamp	2
37	OR92728	5mm Drive Screw	4	118	OR91758	M6x16mm Hex Soc Hd Screw	2
38	OR92325	Warning Label	1	119	OR90502	M6mm Lock Washer	2
39	OR92728	5mm Drive Screw	2	120	OR92376	Cord Clamp	1
40	OR90228	M10 Hex Nut	1	121	OR92487	Cord Sleeve	1
41	OR90647	3/8" Lock Washer	1	122	OR92316	Motor incl, (123, 125)	1
42	OR92335	Special Screw	1	123	OR92320	Motor Cord	1
43	OR92336	Lock Handle	1	125	OR93507	Motor Spec Label	1
45	OR92341	Switch Box	1	126	OR90222	M6x10mm Hex Soc Set Screw	1
46	OR90382	M5x16mm Cheese Hd Screw	2	127	OR92313	Motor Pulley	1
47	OR90362	M5.3 Ext Tooth Washer	4	128	OR92312	Key	1
48	OR90507	M5x8mm Pan Hd Screw	2	129	OR92308	Belt (J27)	1
49	OR93543	M5x28mm Pan Hd Screw	2	130	OR92315	Spindle Pulley Nut	1
50	OR92342	Insulator	1	131	OR92314	Spindle Pulley	1
51	OR92343	Switch Cover	1	132	OR93550	M12 x 1.75 Lock Nut	2
52	OR90716	M4.2x12mm Pan Hd Tap Screw	2	133	OR93539	1/2" Lock Washer	2
53A	OR90037	Switch incl (53B)	1	134	OR92317	Motor Bracket	1
53B	OR90038	Key	1	135	OR92318	Motor Tension Rod (R.H.)	1
55	OR92359	Chuck	1	136	OR92319	Motor Tension Rod (L.H.)	1
56	OR92358	Arbor	1	137	OR90307	M8 Hex Nut	4
57	OR92357	Spindle	1	138	OR91499	M8.4 Flat Washer	8
58	OR93544	Ball Bearing 6205	1	139	OR90308	M8x20mm Hex Hd Screw	4
60	OR93533	M6x45mm Hex Hd Screw	1	140	OR92311	Eccentric	1
61	OR90306	M6x12mm Hex Soc Set Screw	1	141	OR92310	Center Pulley	1
62	OR92350	Stop Collar	1	142	OR90075	Ball Bearing 6202	1
63	OR93550	M12 x 1.75 Lock Nut	1	143	OR92309	Belt (J25)	1
64	OR90235	M6 Hex Nut	1	144	OR92321	Power Cord	1
65	OR92349	Spindle Adapter Remover	1	145	OR92322	Tie wire	2
66	OR92348	Quill	1	*	OR92428	Laser Assy const of (150,151,152,153,154,155,156,157,158,159,160)	1
67	OR92347	Rubber Washer	1	150	OR92717	M4x14mm Hex Soc Hd Screw	2
68	OR90218	Ball Bearing 6203	1	151	OR92718	M3x14mm Hex Soc Hd Screw	6
69	OR92346	M17.5 Flat Washer	1	152	OR92711	Top Cover	1
70	OR92345	Ring	1	153	OR92712	Main Housing	1
71	OR92344	Nut	1	154	OR92713	Switch	1
72	OR92337	Spring Retainer	1	155	OR92715	Holder	2
73	OR92338	Spring Assy	1	156	OR92716	Lasermodule Assy	2
74	OR92379	Special Flat Washer	1	157	OR92709	Hose Clamp	1
75	OR92339	Hub (L.H.)	1	158	OR92710	Alignment Pin	1
76	OR92340	Plate	1	159	OR92714	Door	1
77	OR90304	M12.4 Flat Washer	1	160	OR92731	Laser Warning Label	2
78	OR93551	M12 x 1.5 Lock Nut	1	161	OR93512	Owner's Manual (Not Shown)	1
79	OR92351	Depth Rod incl, (80)	1				

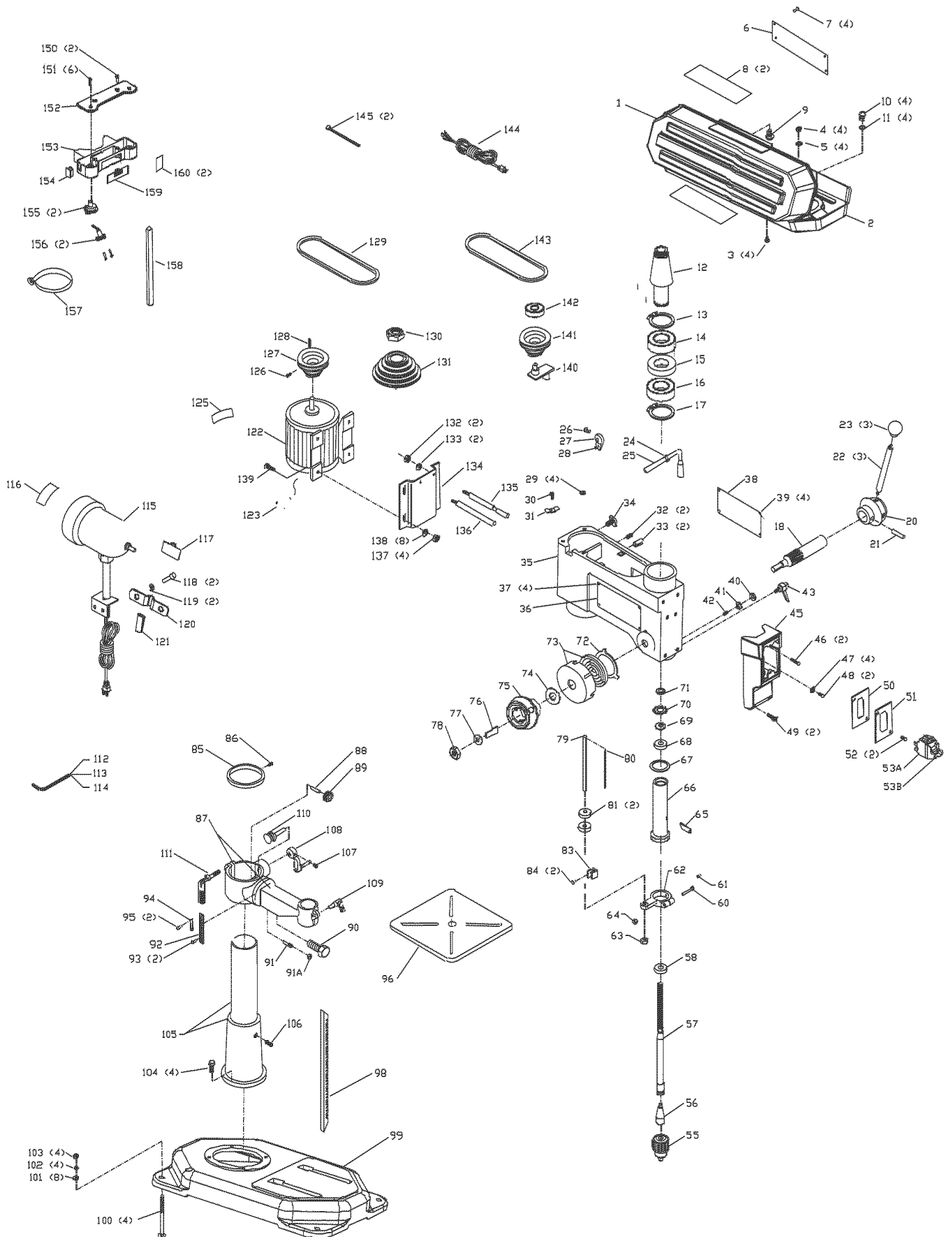

Manual de Instrucciones



1/2 Caballo de Fuerza (servicio continuo)
1 Caballo de Fuerza (máximo desarrollado)
12 Velocidades, Polea Escalonada
Gama de Velocidades de Perforación
300-3100 R.P.M

TALADRADORA DE BANCO DE 15 pulg. con LASER-TRAC™

Modelo No.
152.229000



PRECAUCIÓN

PARA SU SEGURIDAD PERSONAL, lea y obedezca todas las Instrucciones de Seguridad y Operación antes de operar esta Taladradora de Banco

Línea de Ayuda al Cliente

1-800-897-7709

Sírvase tener listo su
No. de Modelo y No. de Serie

Sears, Roebuck and Co.
Hoffman Estates, IL 60179 U.S.A.
No. de Pieza OR93512

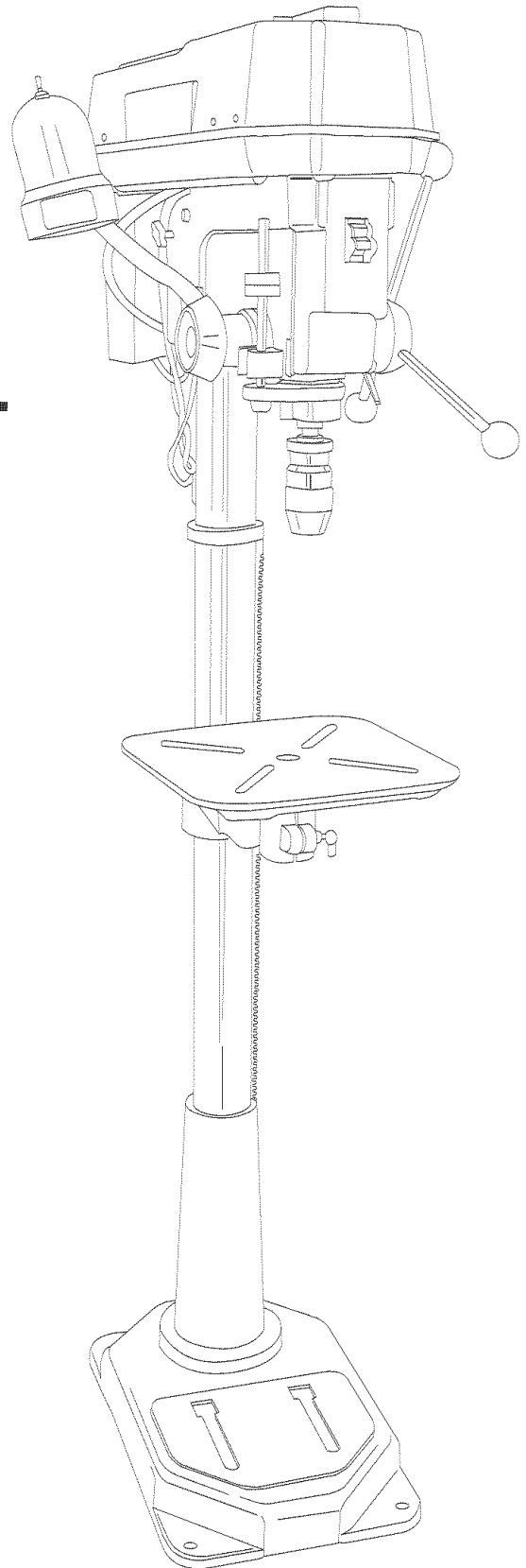

ÍNDICE

SECCIÓN	PÁGINA
Garantía	32
Especificaciones del producto.....	33
Instrucciones de seguridad.....	34
Directrices para las extensiones eléctricas.....	35
Instrucciones de conexión a tierra	36
Instrucciones de seguridad específicas	37
Accesorios y aditamentos	38
Conozca su máquina	39
Contenido de la caja	41
Instrucciones de montaje	43
Operaciones y ajuste	48
Mantenimiento	56
Guía de localización de averías	57
Listado de piezas.....	58
Información de servicio	Contraportada

GARANTÍA

GARANTÍA COMPLETA DE UN AÑO PARA LAS HERRAMIENTAS CRAFTSMAN

Si esta herramienta Craftsman llegase a fallar debido a defectos materiales o de elaboración dentro de un año a partir de la fecha de compra, LLAME AL 1-800-4-MY-HOME ® (en EE.UU.) PARA COORDINAR LA REPARACIÓN GRATUITA.

Si se utiliza esta herramienta con fines comerciales o de alquiler, esta garantía se aplicará por sólo noventa días a partir de la fecha de compra.

Esta garantía se aplica sólo mientras que esta herramienta se encuentre en los Estados Unidos.

Esta garantía le concede derechos legales específicos, y también podrá tener otros derechos que varían de un estado al otro.

Sears Roebuck and Co, Dept 817 WA, Hoffman Estates, IL 60179

ESPECIFICACIONES DEL PRODUCTO

Taladradora de Banco de 15 pulg. con Laser-Trac™

Especificaciones del Motor:

Tipo de motor	Inducción
Servicio continuo	1/2 HP
Máximo desarrollado	1 HP
Amperios	8.6
Voltios	120
Fase	Monofásico
Hertzios	60
R.P.M.	1725 (sin carga)

Especificaciones del Producto:

Tipo de correa	Poly "V"
Tipo de polea	Escalonada
Tensión de correa	Motor deslizante
Número de velocidades	12
Velocidades de perforación	300, 400, 450, 600, 650, 700, 1100, 1600, 1700, 1900, 2600, 3100
Ahusado del huso	Ahusado Morse #2
Ahusado del mandrino	Jacobs 3
Tipo de mandrino	Sin llave
Capacidad del mandrino	0.040–5/8 pulg. (1-16 mm)
Dimensión mandrino a mesa, mín.	0 pulg.
Dimensión mandrino a mesa, máx.	24 pulg.
Dimensión mandrino a base	49-3/4 pulg.
Diámetro del árbol hueco	1-7/8 pulg. (47 mm)
Recorrido del árbol hueco	4 pulg.
Cierre del árbol hueco	Sí
Operación de agarradera	Rotación a 360 grados
Control del motor	Interruptor de palanca con llave desmontable
Dimensiones de mesa	12 pulg. de ancho x 12 pulg. de profundidad

Inclinación de mesa	Sí
Movimiento de mesa	Cremallera y piñón
Material de mesa	Hierro moldeado
Tope de profundidad	Sí
Tipo de tope de profundidad	Quick-Set
Escala de profundidad	Sí
Diámetro de columna	2-7/8 pulg. (73 mm)
Zona de trabajo básica	10-1/4 pulg. de ancho x 8-1/4 pulg. de profundidad
Profundidad de garganta	7-1/2 pulg.
Alto	67-1/4 pulg.
Ancho	12-1/2 pulg.
Profundidad	27-1/2 pulg.
Peso	180 libras

Conveniencia:

Luz	Sí, montaje en el costado izquierdo o derecho
Láser	Sí

ADVERTENCIA

Use la protección adecuada de circuitos para evitar los choques eléctricos y el daño a la taladradora. No la exponga a la lluvia ni haga uso de ella en entornos húmedos.

La taladradora viene cableada de fábrica para el funcionamiento a 120 V, 60 Hz. Conéctela a un circuito de derivación de 120 V, 15 amperios y utilice un fusible de retardación de tiempo o un disyuntor de circuitos de 15 amperios. El circuito eléctrico no podrá tener un tamaño de alambre inferior al #14. Para evitar choques eléctricos o incendios, reponga el cordón de energía tan pronto como quede dañado de cualquier manera.

INSTRUCCIONES DE SEGURIDAD

INSTRUCCIONES GENERALES DE SEGURIDAD

El uso de una taladradora puede ser peligroso si se hace caso omiso de la seguridad y el sentido común. El operario debe estar familiarizado con el funcionamiento de esta herramienta. Lea este manual para entender esta taladradora. **NO OPERE** esta taladradora si no entiende plenamente las limitaciones de esta herramienta. **NO MODIFIQUE** esta taladradora de ninguna manera. **RECUERDE:** Su seguridad personal es su responsabilidad.

ANTES DE HACER USO DE LA TALADRADORA

ADVERTENCIA

Lea y obedezca todas las instrucciones de Seguridad y Operación antes de operar la taladradora para evitar heridas graves y daño a la herramienta.

1. **LEA** el Manual de Instrucciones cabalmente. **APRENDA** como usar la herramienta para su aplicación propuesta.
2. **UTILICE PROTECCIÓN OCULAR SIEMPRE.** Cualquier herramienta mecánica puede expulsar escombros hacia los ojos durante las operaciones, causando daño ocular grave y permanente. Los anteojos de uso cotidiano **NO** son gafas de seguridad. Utilice gafas de seguridad (que cumplan con la normativa Z87.1 de ANSI) **SIEMPRE** cuando vaya a operar herramientas mecánicas. Las gafas de seguridad están disponibles en las tiendas de Ventas al Detalle de Sears.
3. **UTILICE PROTECCIÓN AUDITIVA SIEMPRE.** El algodón por sí solo no constituye un dispositivo de protección aceptable. El equipo auditivo debe cumplir con las normativas S3.19 de ANSI.
4. **UTILICE SIEMPRE UNA CARETA CONTRA EL POLVO PARA EVITAR ASPIRAR POLVOS PELIGROSOS O PARTÍCULAS EN EL AIRE,** incluyendo polvo de madera, polvo de sílice cristalino y polvo de asbesto. Dirija las partículas en dirección opuesta al rostro y el cuerpo. Opere la herramienta siempre en una zona bien ventilada y proporcione la remoción apropiada del polvo. Utilice un sistema de recolección de polvo siempre que sea posible. La exposición al polvo puede ocasionar daños respiratorios graves y permanentes u otras heridas, incluyendo silicosis (una enfermedad pulmonar grave), cáncer y la muerte. Evite aspirar el polvo y evite el contacto prolongado con el polvo. El permitir la entrada del polvo en su boca u ojos, o dejar que permanezca sobre su piel, puede promover la absorción de material dañino. Utilice protección respiratoria aprobada por NIOSH/OSHA, de ajuste correcto y apropiada para la exposición al polvo, y lave las zonas expuestas con jabón y agua.
5. Mantenga la zona de trabajo limpia, bien iluminada y organizada **EN TODO MOMENTO.** **NO** trabaje en un entorno con superficies de piso resbalosas debido a los escombros, grasas y cera.
6. Desenchufe la herramienta del tomacorrientes **SIEMPRE** que vaya a realizar cualquier ajuste, recambio de piezas o llevar a cabo cualquier tarea de mantenimiento.
7. **EVITE LOS ARRANQUES ACCIDENTALES.** Asegúrese de que el interruptor de energía se encuentre en la posición de "OFF" (apagado) antes de enchufar el cordón de potencia y causar daño a la herramienta.
8. **EVITE UN ENTORNO DE TRABAJO PELIGROSO. NO** utilice las herramientas eléctricas en entornos húmedos ni las exponga a la lluvia.
9. **HAGA SU TALLER A PRUEBA DE NIÑOS** al quitar las llaves de los interruptores, desenchufando las herramientas de sus tomacorrientes y usando candados.
10. **NO** utilice herramientas eléctricas en la presencia de líquidos o gases inflamables.
11. **NO FUERCE LA HERRAMIENTA** a realizar una operación para la que no fue diseñada. Realizará un trabajo más seguro y de mayor calidad sólo efectuando aquellas operaciones para las que fue diseñada.
12. **NO** se pare sobre la herramienta. Esto podría resultar en heridas graves si la herramienta se vuelca o si usted hace contacto accidental con la herramienta.
13. **NO** almacene nada sobre o cerca de la herramienta donde alguien pueda intentar pararse sobre la herramienta para alcanzarlo.
14. **NO** opere la herramienta si se encuentra bajo la influencia del alcohol o de las drogas.
15. **EN TODA Y CADA OCASIÓN, REVISE SI EXISTEN PIEZAS DAÑADAS ANTES DE OPERAR LA HERRAMIENTA.** Revise todos los protectores cuidadosamente para asegurarse de que funcionen correctamente, que no estén dañados, y que realicen sus funciones destinadas. Revise la alineación y busque la atascadura o ruptura de todas las piezas en movimiento. Un protector, una pieza de inserción u otra pieza dañada debe repararse y sustituirse inmediatamente.
16. **CONECTE TODAS LAS HERRAMIENTAS A TIERRA.** Si la herramienta viene equipada con un enchufe de tres machos, se le debe enchufar en un tomacorrientes de tres contactos. El tercer macho se utiliza para conectar la herramienta a tierra y ofrecer protección contra los choques eléctricos accidentales. **NO** quite el tercer macho. Ver Instrucciones de Conexión a Tierra.
17. **MANTENGA ALEJADOS A LOS VISITANTES Y NIÑOS** de la taladradora. **NO** permita que haya gente en la zona inmediata de trabajo, sobre todo cuando la herramienta eléctrica se encuentre en funcionamiento.
18. **MANTENGA TODOS LOS PROTECTORES EN SUS SITIOS Y EN BUENAS CONDICIONES DE TRABAJO.**
19. **MANTENGA SU EQUILIBRIO. NO** se extienda sobre la herramienta. Utilice calzado con suelas de caucho y resistentes al aceite. Mantenga el piso despejado de escombros, grasas o cera.
20. **MANTENGA SUS HERRAMIENTAS CON CUIDADO.** Mantenga sus herramientas limpias y en buen estado de funcionamiento siempre. Mantenga filosas todas las hojas y las brocas.

21. **NUNCA DEJE UNA MÁQUINA EN FUNCIONAMIENTO SIN ATENDER.** Apague el interruptor de energía a la posición de "OFF" (apagado). **NO** se aleje de la máquina hasta que se haya detenido por completo.
22. **RETIRE TODAS LAS HERRAMIENTAS DE MANTENIMIENTO** de la zona inmediata antes de ENCENDER la herramienta.
23. **AFIANCE TODO EL TRABAJO.** Cuando sea posible, haga uso de abrazaderas o plantillas para posicionar para afianzar el material. Esto resulta más seguro que intentar sujetar el material con sus manos.
24. **MANTÉNGASE ALERTA,** mire lo que está haciendo y tenga sentido común cuando vaya a hacer uso de una herramienta mecánica. **NO UTILICE** una herramienta cuando esté cansado ni bajo la influencia de drogas, alcohol o medicamentos. Un momento de inatención durante el uso de herramientas mecánicas puede resultar en heridas personales graves.
25. **SÓLO UTILICE LOS ACCESORIOS RECOMENDADOS.** El uso de accesorios incorrectos o indebidos puede resultar en heridas graves al operario y causar daño a la herramienta. Si tiene dudas, consulte el manual de instrucciones que viene con ese accesorio en particular.
26. **UTILICE UNA EXTENSIÓN ELÉCTRICA EN BUEN ESTADO.** Cuando vaya a hacer uso de una extensión eléctrica, asegúrese de utilizar una que sea lo suficientemente pesada como para portar la corriente requerida por su producto. Tenga la bondad de ver el cuadro "CALIBRES MÍNIMOS RECOMENDADOS PARA LAS EXTENSIONES ELÉCTRICAS (AWG)" para el dimensionamiento correcto de una extensión eléctrica. Si tiene dudas, utilice el próximo calibre más pesado.
27. **UTILICE LA VESTIMENTA CORRECTA.** **NO** utilice ropa holgada, guantes, corbatas ni artículos de joyería. Estos artículos pueden quedar atrapados en la máquina durante las operaciones y arrastrar al operario hacia las piezas en movimiento. El usuario debe llevar una cubierta protectora sobre su cabello, si tiene cabello largo, para protegerlo contra el contacto con cualquier pieza en movimiento.

DIRECTRICES PARA LAS EXTENSIONES ELÉCTRICAS

Mientras menor sea el número de calibre, mayor será el diámetro de la extensión eléctrica. Si tiene dudas sobre las dimensiones correctas de una extensión eléctrica, utilice una extensión más corta y gruesa. Una extensión de tamaño reducido producirá un bajón en la tensión de línea, resultando en la pérdida de energía y el sobrecalentamiento. **USE SÓLO UNA EXTENSIÓN ELÉCTRICA DE TRES ALAMBRES CON ENCHUFE DE CONEXIÓN A TIERRA DE TRES MACHOS Y UN RECEPTÁCULO DE TRES MACHOS QUE ACEPTE EL ENCHUFE DE LA HERRAMIENTA.**

Si va a hacer uso de una extensión eléctrica a la intemperie, esté seguro de que esté marcado con el sufijo "W-A" ("W" en Canadá) para indicar que es aceptable para el uso a la intemperie.

Esté seguro de que su extensión eléctrica tenga las dimensiones correctas y esté en buen estado de funcionamiento. Reponga siempre una extensión eléctrica dañada o haga que una persona competente la repare antes de hacer uso de ella.

Proteja sus extensiones eléctricas contra los objetos filosos, el calor excesivo y los lugares húmedas o mojadas.

CALIBRE MÍNIMO RECOMENDADO PARA LAS EXTENSIONES ELÉCTRICAS (AWG)			
FUNCIONAMIENTO A 120 VOLTIOS SOLAMENTE			
	25 PIES DE LARGO	50 PIES DE LARGO	100 PIES DE LARGO
0 to 6 Amperios	18 AWG	16 AWG	16 AWG
6 to 10 Amperios	18 AWG	16 AWG	14 AWG
10 to 12 Amperios	16 AWG	16 AWG	14 AWG
12 to 15 Amperios	14 AWG	12 AWG	No se recomienda

INSTRUCCIONES DE CONEXIÓN A TIERRA

⚠️ ADVERTENCIA

ESTA HERRAMIENTA DEBE ESTAR CONECTADA A TIERRA durante el uso para proteger al operario contra los choques eléctricos.

EN EL CASO DE UN MALFUNCIONAMIENTO O AVERÍA, la conexión a tierra ofrece el trecho de menor resistencia para la corriente eléctrica y reduce el riesgo de choque eléctrico. Esta herramienta viene equipada con un cordón de energía que tiene un conductor de conexión a tierra del equipo y un enchufe de conexión a tierra. El enchufe **DEBE** estar enchufado a un tomacorrientes que coincida con el mismo y esté conectado a tierra en conformidad con **TODOS** los códigos y ordenanzas en el ámbito local.

NO MODIFIQUE EL ENCHUFE SUMINISTRADO. Si no cabe en el tomacorrientes existente, haga que un electricista competente instale el tomacorrientes apropiado.

LA CONEXIÓN ELÉCTRICA INCORRECTA del conductor de conexión a tierra del equipo puede resultar en el peligro de choques eléctricos. El conductor con el aislante verde (con o sin rayas amarillas) es el conductor de conexión a tierra del equipo. **NO** conecte el conductor de conexión a tierra del equipo a una terminación con corriente si se requiere la reparación o el reemplazo del cordón de energía o del enchufe.

CONSULTE con un electricista competente o personal de servicio si no entiende completamente las instrucciones de conexión a tierra, o si no está seguro si la herramienta se encuentra debidamente conectada a tierra.

El motor suministrado con su Taladradora es un motor monofásico de 120 voltios. Jamás conecte el alambre verde a una terminación con corriente.

USE SÓLO UNA EXTENSIÓN ELÉCTRICA DE TRES HILOS CON ENCHUFE DE CONEXIÓN A TIERRA DE TRES MACHOS Y UN RECEPTÁCULO DE TRES MACHOS QUE ACEPTE EL ENCHUFE DE LA HERRAMIENTA.

REPONGA CUALQUIER CORDÓN DAÑADO O GASTADO INMEDIATAMENTE.

Esta herramienta está diseñada para el uso en un circuito que tiene un tomacorrientes conforme a lo ilustrado en la **FIGURA 1-1**. La **FIGURA 1-1** muestra un enchufe eléctrico de 3 alambres y tomacorrientes con conductor de conexión a tierra. Si no hay un tomacorrientes disponible, puede hacerse uso provisional de adaptador como el que aparece en la **FIGURA 1-2** para conectar este enchufe temporalmente a un tomacorrientes de 2 contactos que no esté conectado a tierra. El adaptador dispone de una orejeta rígida que se extiende del mismo y que **DEBE** estar conectado a una conexión a tierra permanente, tal como un tomacorrientes debidamente conectado a tierra. **ESTE ADAPTADOR ESTA PROHIBIDO EN CANADÁ.**

PRECAUCIÓN: Asegúrese en todos los casos de que el tomacorrientes en cuestión esté debidamente conectado a tierra. Si no está seguro, haga que un electricista competente revise el tomacorrientes.

⚠️ ADVERTENCIA

Utilice esta taladradora sólo bajo techo. No la exponga a la lluvia ni la utilice en entornos húmedos.

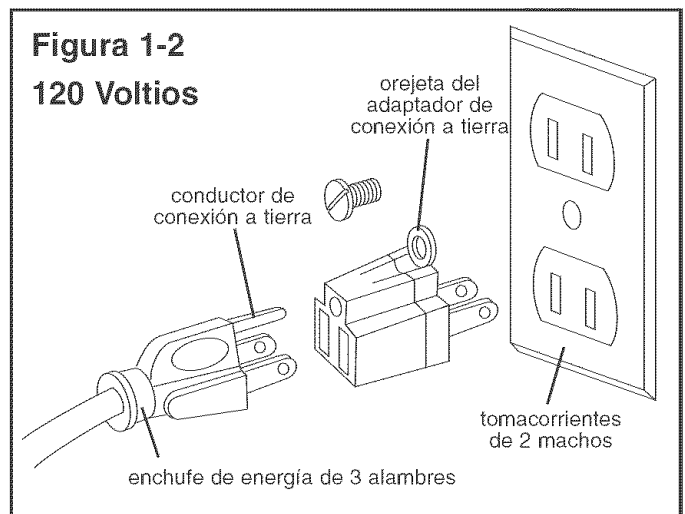
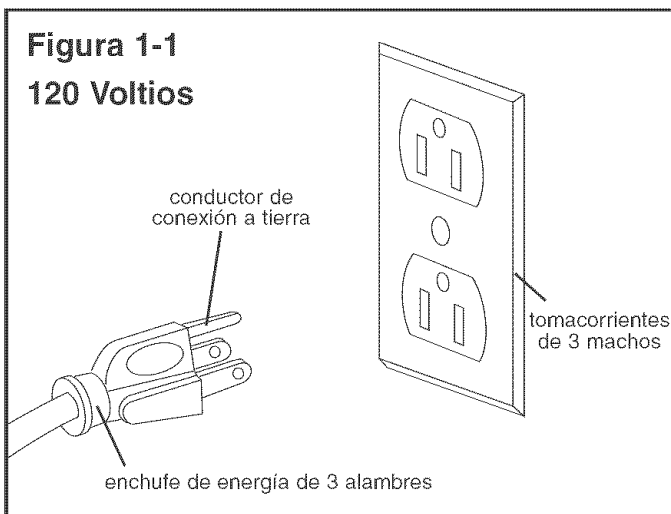

INSTRUCCIONES ESPECÍFICAS DE SEGURIDAD

El uso de cualquier taladradora puede expulsar escombros hacia los ojos durante las operaciones, lo que puede causar daño ocular grave y permanente. **UTILICE PROTECCIÓN OCULAR SIEMPRE.** El uso de cualquier herramienta mecánica puede expulsar escombros durante las operaciones, lo que puede causar daño ocular grave y permanente. Los anteojos cotidianos **NO** son gafas de seguridad. Utilice Gafas de Seguridad (que cumplan con la normativa Z87.1 de ANSI) **SIEMPRE** cuando vaya a operar herramientas mecánicas. Las gafas de seguridad están disponibles en las tiendas de Ventas al Detal de Sears.

Deben seguirse ciertas precauciones básicas durante el uso de su taladradora. Para reducir el riesgo de heridas, choques eléctricos o incendios, cumpla con las reglas de seguridad que aparecen a continuación:

1. **LEA** y entienda el manual de instrucciones antes de operar esta herramienta mecánica.
2. **EVITE LAS OPERACIONES Y POSICIONES DE MANO TORPES.** Un desliz repentino puede resultar en heridas graves.
3. **REVISE** todas las brocas, herramientas de corte, tambores de lijado u otros accesorios antes de instalarlas en el mandrino de la taladradora por si existen señales de daño. Los artículos dañados pueden producir daño a la taladradora y/o heridas graves.
4. Antes de alejarse de la taladradora, **CIERRE CON CANDADO** o **DESMONTE** el interruptor / llave de ENCENDIDO / APAGADO para evitar el uso desautorizado.
5. **NO** instale ni use cualquier broca que sobrepase las 7 pulgadas de largo o que se extienda a 6 pulgadas por debajo de las mandíbulas del mandrino. La broca podrá torcerse y romperse repentinamente.
6. **NO** intente perforar un material que sea demasiado pequeño para ser firmemente afianzado a la mesa o con una prensa.
7. **NO** opere esta taladradora hasta que esté montada e instalada conforme al manual de instrucciones.
8. **NO** deje la taladradora enchufada al tomacorrientes. Desenchufe la taladradora del tomacorrientes cuando no se encuentre en uso, y antes del servicio, recambie las brocas y realice la limpieza.
9. **NO USE** brocas recortadoras, cortadoras limadoras, cortadoras circulares (volantes), cepilladoras rotativas o ruedas de alambre con esta taladradora.
10. **OBEDIENZA** todos los códigos eléctricos y de seguridad, incluyendo el Código Eléctrico Nacional (NEC) y los Reglamentos de Seguridad y Salud en el Trabajo (OSHA). Todas las conexiones y cableado deben ser realizadas por personal competente solamente.
11. **PERMITA QUE EL MANDRINO ALCANCE VELOCIDAD PLENA** antes de comenzar las operaciones de perforación.
12. **ASEGÚRESE** de que no existan objetos extraños, clavos ni piedras en el material.
13. **JAMÁS REALICE LABORES DE TRAZADO, ENSAMBLADO O MONTAJE** sobre la mesa / zona de trabajo cuando la máquina esté funcionando.
14. **JAMÁS ARRANQUE LA TALADRADORA SIN ANTES HABER DESPEJADO TODOS LOS OBJETOS DE LA MESA** (herramientas, trozos de material descartado, etc.). Los escombros podrán ser expulsados a alta velocidad.
15. **JAMÁS ARRANQUE LA MÁQUINA** con la broca, la herramienta de corte o el tambor de lijado contra el material. La pérdida de control del material puede resultar en heridas graves.
16. **ASESÓRESE CON SU SUPERVISOR**, instructor u otra persona capacitada si no está familiarizado con las operaciones de esta taladradora.
17. **APOYE CORRECTAMENTE** los materiales largos o anchos y sujételos a la mesa con abrazaderas.
18. **AFIANCE CORRECTAMENTE** la broca, la herramienta de corte o el tambor de lijado en el mandrino antes de operar la taladradora.
19. **REPONGA** cualquier cordón dañado inmediatamente. **NO** utilice un cordón o enchufe dañado. Si la taladradora no funciona correctamente, o si se ha dañado, dejado a la intemperie o entrado en contacto con agua, devuélvala a un centro de servicio Sears.
20. **AFIANCE** la taladradora al suelo o a un banco de trabajo. Las vibraciones pueden hacer que la máquina se deslice, camine o se vuelque.
21. **AFIANCE** el material firmemente contra la mesa. No intente perforar un material que no tenga una superficie plana contra la mesa, o que no esté afianzada con un tornillo de banco. Impida que el material gire abrazándolo a la mesa o afianzándolo contra la columna de la prensa. La pérdida de control sobre el material puede resultar en heridas graves.
22. **ENCLAVE** el apoyo del cabezal y de la mesa a la columna firmemente, y la mesa al apoyo de la mesa, antes de operar la taladradora.
23. La taladradora está diseñada para el uso doméstico o el uso comercial ligero **SOLAMENTE**.
24. **PARA REDUCIR EL PELIGRO DE LOS CHOQUES ELÉCTRICOS**, no use la herramienta a la intemperie. No la exponga a la lluvia. Almacénela bajo techo.
25. **APAGUE LA TALADRADORA** y desenchúfela de la fuente de energía. Espere a que la broca, herramienta de corte o tambor de lijado dejen de girar antes de limpiar la mesa/ zona de trabajo, retirar o asegurar el material, o cambiar el montaje.
26. **USE** sólo brocas, herramientas cortantes, tambores de lijado u otros accesorios con el tamaño de espiga recomendada en este manual de servicio. El accesorio de tamaño incorrecto puede ocasionar daño a la taladradora y/o heridas graves.
27. **SÓLO** utilice esta máquina de acuerdo con este manual de instrucciones. **SÓLO** utilice los accesorios recomendados por Sears.

28. **UTILICE LAS VELOCIDADES RECOMENDADAS** para todas las operaciones. Otras velocidades podrán causar el malfuncionamiento de la máquina, causando daño a la taladradora y/o heridas graves.

29. **INFORMACIÓN ADICIONAL** acerca del funcionamiento seguro y correcto de este producto está disponible de parte de las siguientes fuentes:

Power Tools Institute
1300 Summer Avenue
Cleveland OH 44115-2851

National Safety Council,
1121 Spring Lake Drive
Itasca, IL 60143-3201

American National Standards Institute
25 West 43rd Street 4th floor
New York, NY 10036

ANSI 01.1, Requisitos de Seguridad para
Maquinas de Ebanistería, y los reglamentos
del Departamento del Trabajo de los EE.UU.

30. **GUARDE ESTAS INSTRUCCIONES.** Refiérase a ellas frecuentemente y utilícelas para capacitar a otros usuarios.

REGLAS ADICIONALES DE SEGURIDAD PARA EL LÁSER

1. **LUZ LÁSER – NO MIRE EL HAZ, LA APERTURA ni tampoco el reflejo de una superficie espejada.**
2. **EVITE LA EXPOSICIÓN – LA LUZ LÁSER SE EMITE DESDE AMBOS LADOS DEL ENSAMBLADO DEL LÁSER.** El uso de controles o ajustes o la realización de procedimientos ajenos a los especificados aquí pueden resultar en una exposición azarosa a la luz láser.
3. **NO DESMONTE EL MÓDULO LÁSER.** El láser es un **PRODUCTO LÁSER CLASE II** capaz de emitir potencia láser hasta 1 mW MÁX. a 635 nm, lo que puede resultar en exposición si se desmonta el módulo. La unidad láser cumple con 21 CFR 1040.10 y 1040.11.
4. **EL USO DE CONTROLES O AJUSTES O LA REALIZACIÓN DE PROCEDIMIENTOS AJENOS A LOS ESPECIFICADOS AQUÍ PUEDEN RESULTAR EN UNA EXPOSICIÓN AZAROSA A LA RADIACIÓN.**

ACCESORIOS Y ADITAMENTOS

ACCESORIOS DISPONIBLES

Visite su Departamento de Ferretería Sears o consulte el Catálogo de Herramientas Manuales y Mecánicas de Craftsman para los siguientes accesorios:

ARTÍCULO	NO. DE EXISTENCIA
*Cortadora de Círculos	25293
*Estuche de Abrazaderas	26426
*Tornillo de Banco de 8 pulg.	24077
*Tornillo de Banco de 4 pulg.	24081
*Tornillo de Banco de 3 pulg.	24071
*Estuche de Tambor de Lijado de 21 piezas	25262
*Conjunto de Brocas Forstner de 7 piezas	25389

Sears podrá recomendar otros accesorios que no están listados en este manual.

Consulte con su Departamento de Ferretería Sears más cercano o su Catálogo de Herramientas Manuales y Mecánicas de Craftsman para otros accesorios.

No haga uso de ningún accesorio a menos que haya leído cabalmente el Manual de Instrucciones para dicho accesorio.

ADVERTENCIA

Sólo utilice accesorios recomendados para esta taladradora. El uso de cualquier otro accesorio podrá ocasionar heridas graves y producir daño a la taladradora.

CONOZCA SU TALADRADORA

Figura 2-1

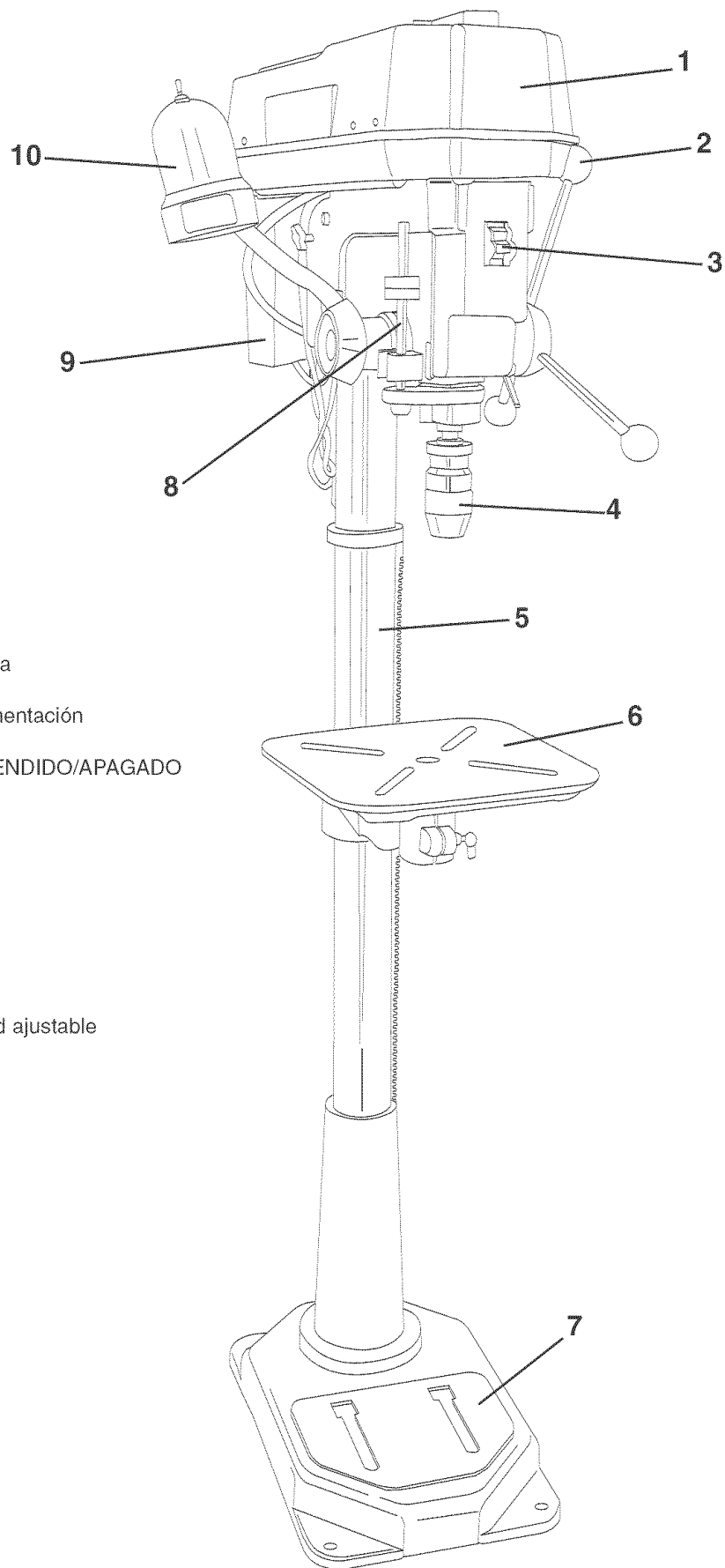

1. Cubierta de la correa
2. Agarraderas de alimentación
3. Interruptor de ENCENDIDO/APAGADO
4. Mandrino sin llave
5. Columna
6. Mesa
7. Base
8. Tope de profundidad ajustable
9. Motor
10. Luz de trabajo

Figura 2-2

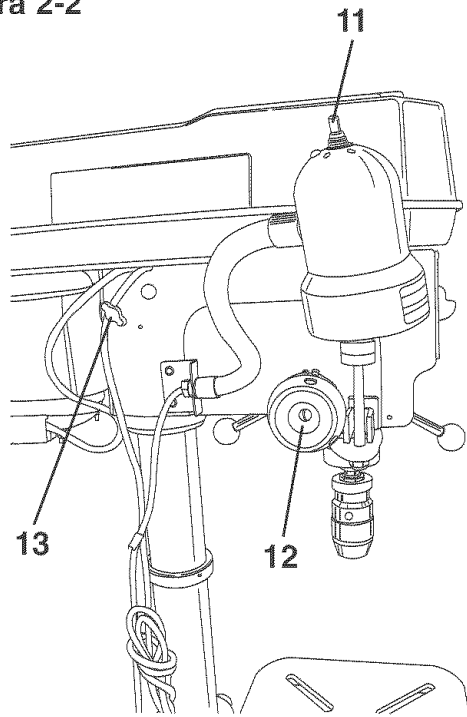

- 11. Interruptor de luz
- 12. Cubo de la agarradera de alimentación izquierda
- 13. Perilla de cierre de tensión de correa

Figura 2-3

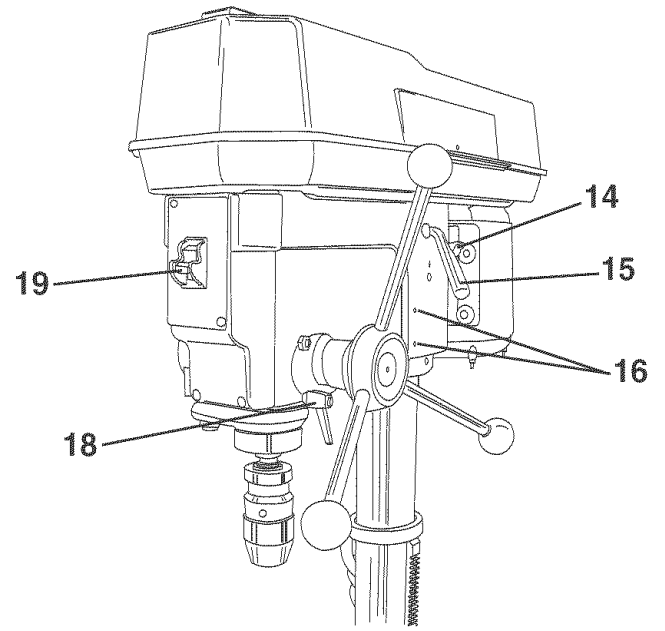

- 14. Perilla de cierre de tensión de correa
- 15. Agarradera de tensión de correa
- 16. Agujeros de montaje de luz, lado derecho
- 17. Láser (no ilustrado)
- 18. Cierre del árbol hueco
- 19. Llave desmontable

Figura 2-4

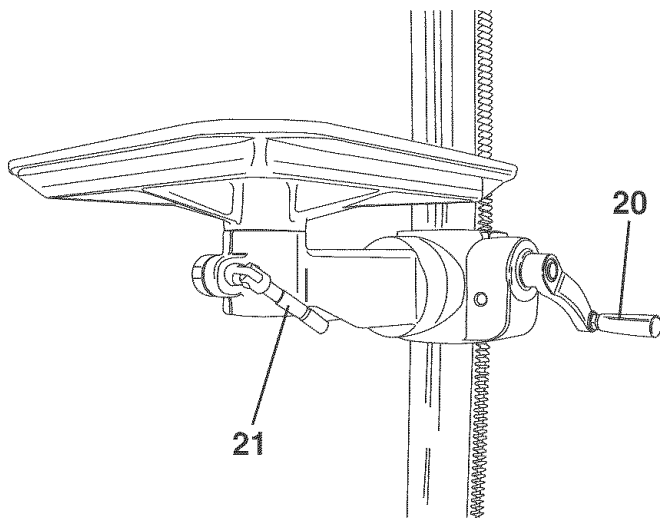

- 20. Agarradera de izado/bajado de mesa
- 21. Agarradera de cierre de rotación de mesa

Figura 2-5

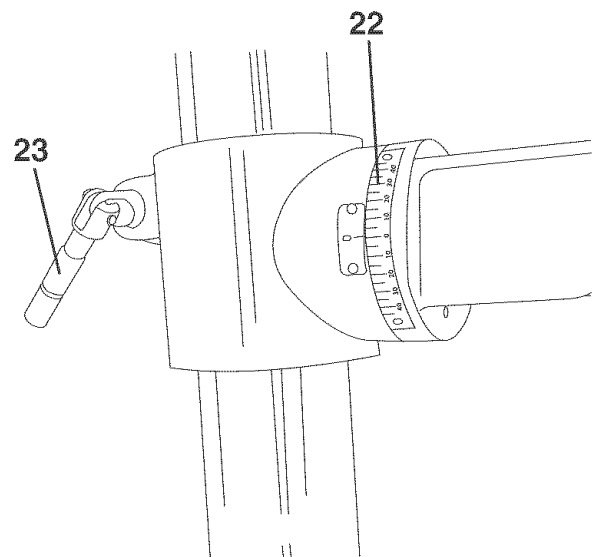

- 22. Escala de biselado de mesa
- 23. Agarradera de cierre de altura de mesa

CONTENIDO DE LA CAJA

DESEMPAQUE Y COTEJO DEL CONTENIDO

Esta taladradora necesitará cierta cantidad de montaje. Quite todas las piezas de la caja de envío y colóquelas sobre una superficie de trabajo limpia.

Quite todos los materiales y revestimientos protectivos de las piezas. Los revestimientos protectivos pueden quitarse rociando WD-40 sobre una pieza y frotándola con un paño suave. Podrá ser necesario repetir el proceso varias veces antes de poder quitar todos los revestimientos protectivos completamente. **PRECAUCIÓN: NO** utilice acetona, gasolina o diluyente de laca para quitar los revestimientos protectivos de su taladradora.

Después de la limpieza, aplique una cera automotriz de buena calidad sobre todas las superficies sin pintar.

Asegúrese de frotar la cera para eliminarla antes del montaje.

Compare los artículos con la Figura 3-1 abajo y compruebe que todos los artículos estén contabilizados antes de descartar la caja de envío. Si faltan piezas, comuníquese con la Línea de Ayuda al Cliente al 1-800-897-7709.

⚠ ADVERTENCIA

- La taladradora es una máquina pesada. Podrán requerirse dos personas para desembalar y levantar la máquina.
- Si faltan piezas, no intente enchufar el cordón de energía y encender la taladradora. La taladradora sólo debe encenderse después de haber obtenido todas las piezas y de haberlas instalado correctamente.

Figura 3-1

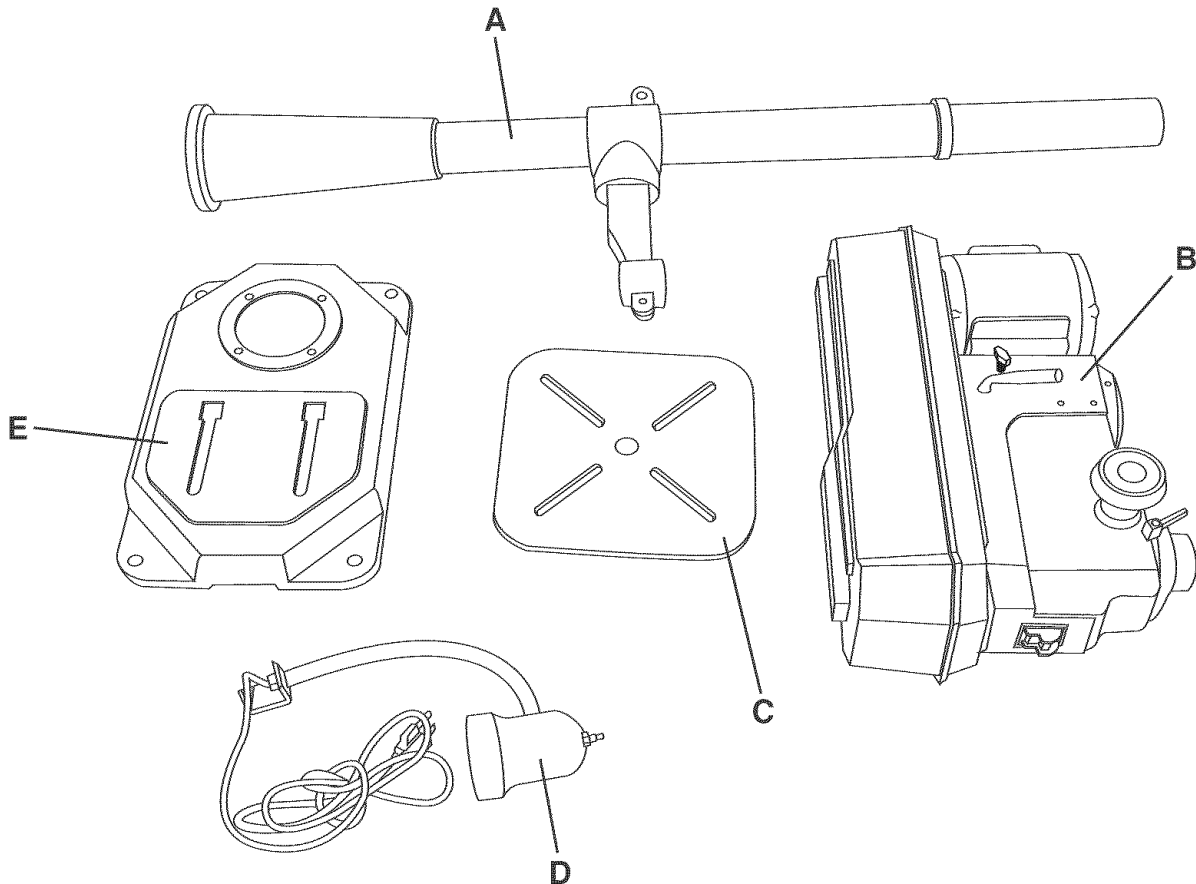

- A. Columna, soporte de mesa, cremallera y anillo
- B. Ensamblado del cabezal de la taladradora y el motor
- C. Mesa
- D. Luz de trabajo
- E. Base

Figura 3-2

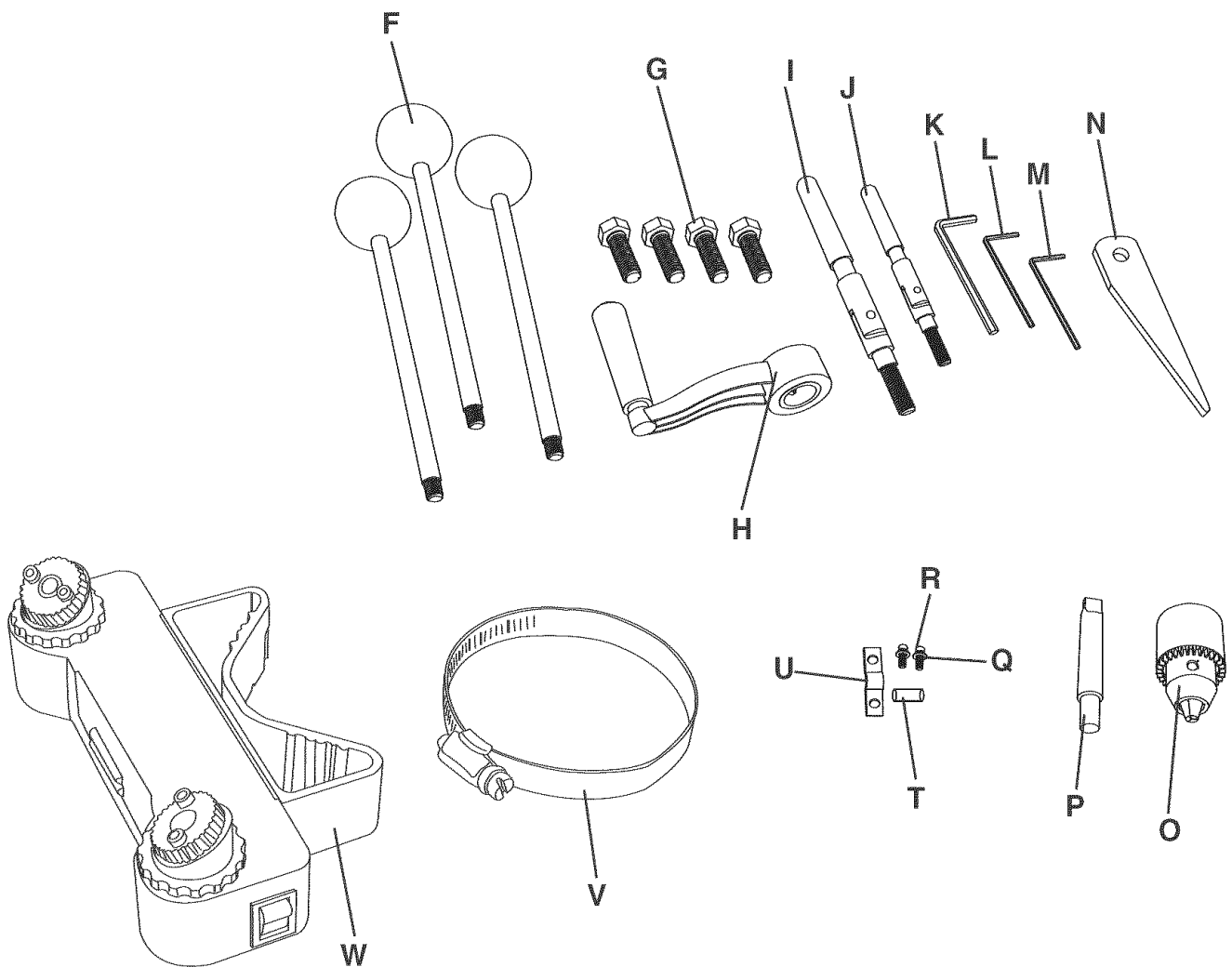

- | | |
|---|--|
| F. Agarradera de alimentación (3) | O. Mandrino sin llave |
| G. Tornillo de cabeza hexagonal M10 x 40 mm (4) | P. Árbol del mandrino |
| H. Agarradera de izado/bajada de mesa | Q. Arandela de cierre M6 (2) |
| I. Agarradera de cierre de altura de la mesa | R. Tornillo de cabeza hueca hexagonal M6 x 16 mm (2) |
| J. Agarradera de cierre de rotación de la mesa | S. Abrazadera de cordón adhesivo (2) (no ilustrado) |
| K. Llave hexagonal 5 mm | T. Camisa del cordón |
| L. Llave hexagonal 3 mm | U. Abrazadera del cordón |
| M. Llave hexagonal 2.5 mm | V. Abrazadera |
| N. Desmontador del adaptador del huso | W. Ensamblado láser |

INSTRUCCIONES DE MONTAJE

HERRAMIENTAS REQUERIDAS

Se requieren las siguientes herramientas para el montaje y alineación. Aviso: Se proporcionan las llaves hexagonales. Las herramientas restantes son herramientas típicas de taller que no están incluidas con su taladradora.

- Llave de boca de 17 mm
- Destornillador recto
- Martillo y bloque de madera
- Escuadra de combinaciones

⚠ ADVERTENCIA

- La taladradora es una máquina pesada. Podrán requerirse dos personas para desembalar y levantar la máquina.
- **NO INTENTE** montar la taladradora hasta que esté seguro de que la herramienta está desenchufada.
- **NO INTENTE** montar la taladradora hasta que esté seguro de que el interruptor de energía está en la posición de "APAGADO".
- Para su propia seguridad, **NO CONECTE** la taladradora a la fuente de energía hasta que la máquina esté completamente montada y usted haya leído y entendido el manual de instrucciones cabalmente.

MONTAJE DE LA COLUMNA, BASE Y MESA

Figura 4-1

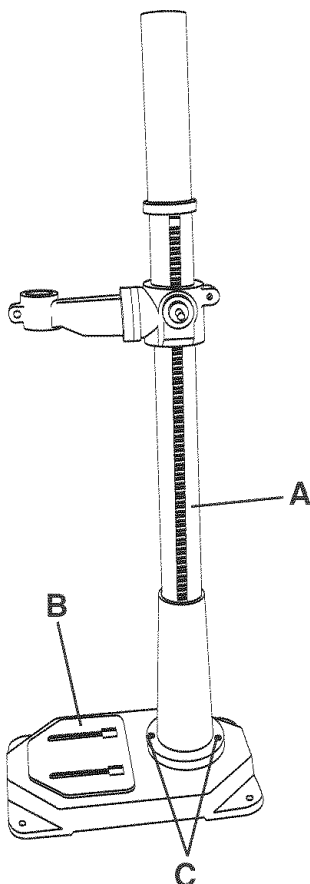

1. Conecte la columna (A) a la base (B) con los cuatro tornillos de cabeza hexagonal M10 x 40 mm (C), dos de los cuales se ilustran aquí. Ver la Figura 4-1.

Figura 4-2

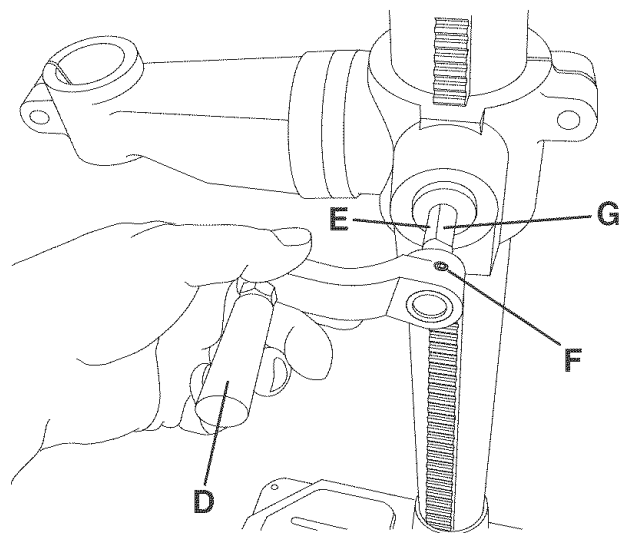

2. Conecte la agarradera de izado y bajada de la mesa (D) sobre el eje del engranaje helicoidal (E). Asegúrese de posicionar el tornillo de fijación (F) sobre la parte plana (G) del eje del engranaje helicoidal y apriete el tornillo de fijación. Ver la Figura 4-2.

Figura 4-3

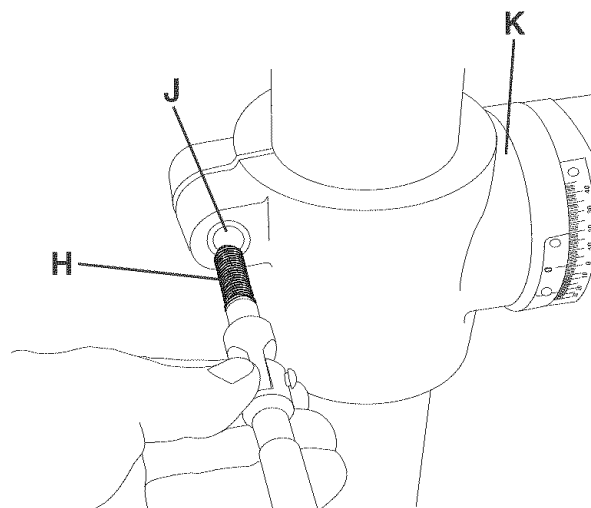

3. Monte el extremo roscado (H) de la agarradera de cierre de altura de mesa (I) en el agujero (J) en el lado posterior izquierdo del apoyo de mesa (K). Aviso: La agarradera de cierre de altura de mesa es la mayor de las dos agarraderas de cierre. Ver la Figura 4-3.

Figura 4-4

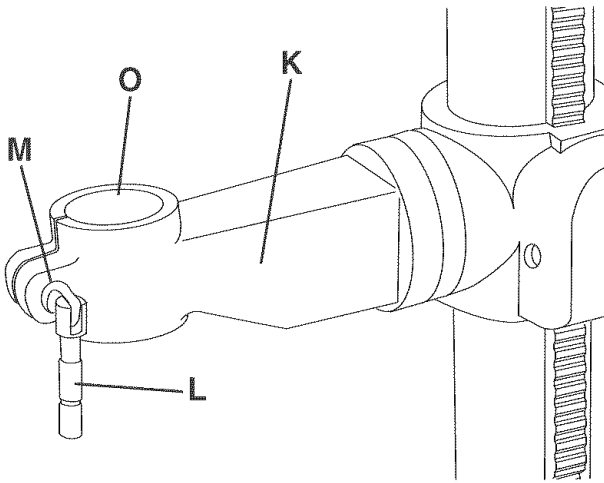

4. Coloque el extremo roscado de la agarradera de cierre de rotación de mesa (L) a través del agujero (M) en el lado delantero derecho del soporte de la mesa. No apriete la agarradera del todo en este momento. Aviso: La agarradera de cierre de rotación de mesa es la más pequeña de las dos agarraderas de cierre. Ver la Figura 4-4.

Figura 4-5

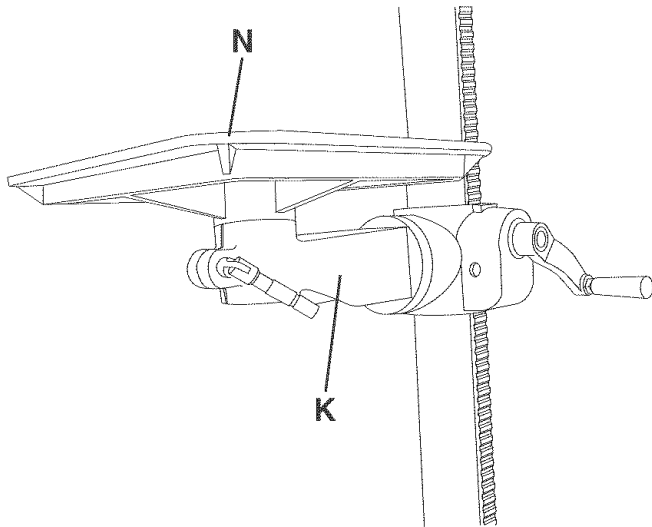

5. Inserte la mesa (N) al agujero de montaje (O) del soporte de la mesa (K). Gire la mesa a la posición deseada y apriete la agarradera de cierre de rotación de mesa. Ver la Figura 4-4 y 4-5.

MONTAJE DEL CABEZAL DE LA TALADRADORA Y MOTOR

⚠ ADVERTENCIA

- La taladradora es una máquina pesada. Podrán requerirse dos personas para desembalar y levantar la máquina.
- **ASEGÚRESE** de que la taladradora esté desenchufada de la fuente de alimentación.

Figura 5-1

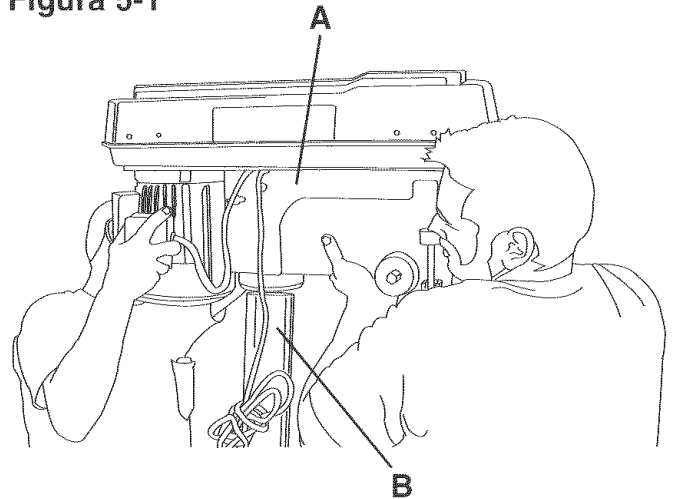

1. Asiente el cabezal de la taladradora (A) sobre la columna (B). Ver la Figura 5-1.

Figura 5-2

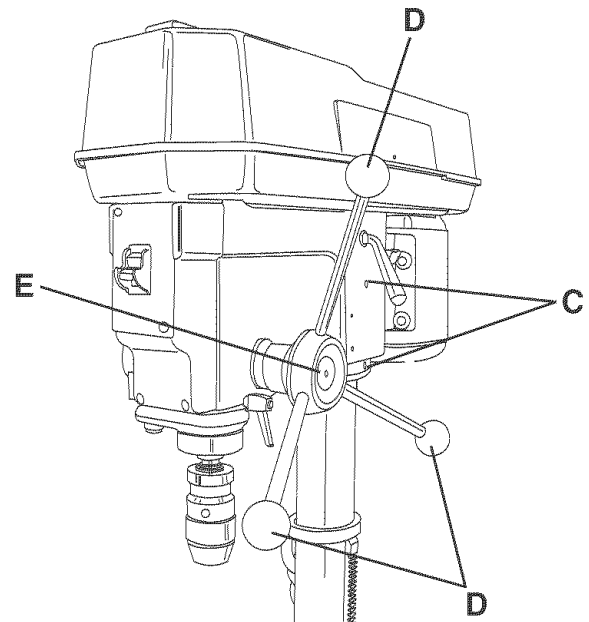

2. Alinee el cabezal de la taladradora con la mesa y la base, y apriete los dos tornillos de cierre del cabezal (C). Ver la Figura 5-2.
3. Enrosque las tres agarraderas del eje del piñón (D) en los tres agujeros roscados localizados en el eje del piñón (E).

Figura 5-3

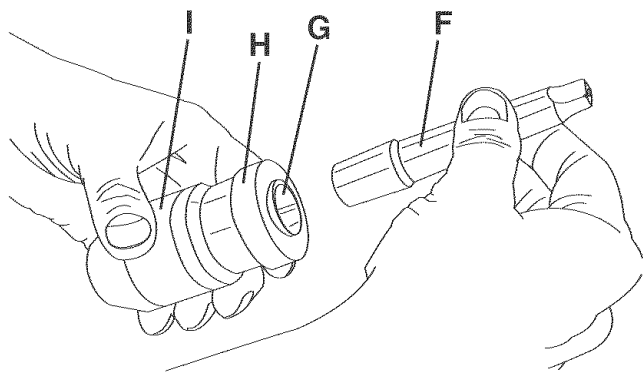

AVISO: Asegúrese de que el árbol del mandrino (F) y el agujero ahusado en el mandrino (G) se encuentren limpios y libres de grasa, laca o revestimientos antioxidantes. Ver la Figura 5-3. Los limpiadores para hornos domésticos pueden eliminar de forma efectiva cualquier sustancia del huso y el mandrino. Siga las reglas de seguridad del fabricante cuidadosamente en cuanto a su uso.

4. Abra las mandíbulas del mandrino completamente. Sujete el collarín superior (H) y gire el barril del mandrino (I) en sentido antihorario. Asegúrese de que las mandíbulas estén completamente recesadas dentro del mandrino. Ver la Figura 5-3.

Figura 5-4

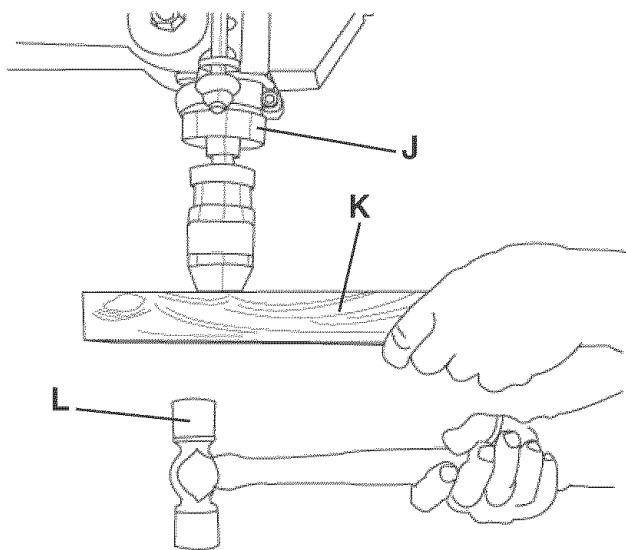

5. Asiente el mandrino sobre el árbol del mandrino hasta el máximo posible.
6. Impulse el mandrino y el árbol del mandrino cuidadosamente en el huso de la taladradora (J), colocando un bloque de madera (K) debajo del mandrino y golpeando el bloque hacia arriba con un martillo (L). Ver la Figura 5-4.

PRECAUCIÓN: NO golpee el mandrino directamente con un martillo de metal.

Figura 5-5

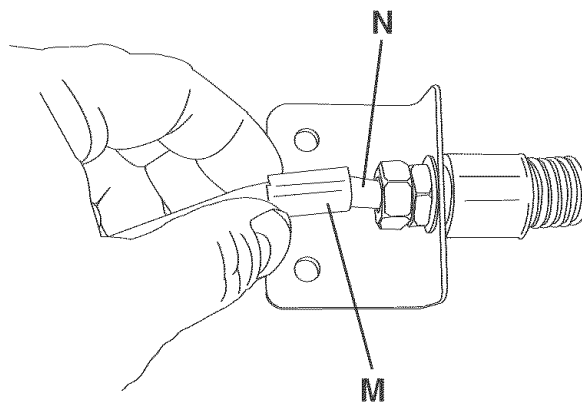

7. Coloque la camisa del cordón (M) sobre el cordón de luz (N). Ver la Figura 5-5.

Figura 5-6

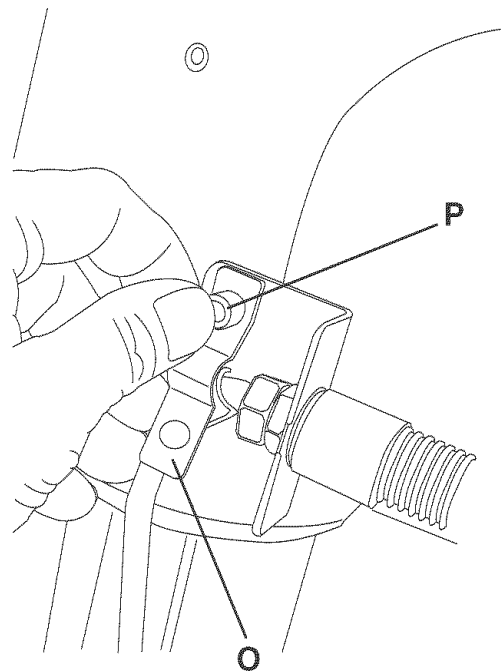

8. Coloque la abrazadera del cordón (O) sobre el casquillo del cordón y conecte el ensamblado de la luz a la taladradora con dos tornillos de cabeza hueca hexagonal M6 x 16 mm y arandelas de cierre (P). Ver la Figura 5-6.

AVISO: El ensamblado de luz podrá montarse a cada lado de la taladradora.

Figura 5-7

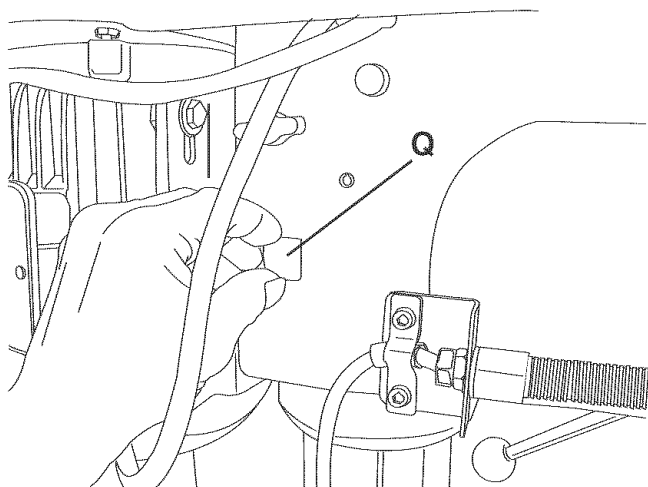

9. Coloque las abrazaderas adhesivas del cordón (Q) sobre la taladradora para que puedan mantener al cordón despejado de la zona de trabajo de su taladradora. Ver la Figura 5-7.

ENSAMBLADO DEL LÁSER

⚠ ADVERTENCIA

- **ASEGÚRESE** de que la taladradora esté desconectada de la fuente de energía.
- **LUZ LÁSER – NO MIRE EL HAZ, LA APERTURA ni tampoco el reflejo de una superficie espejada.**

Figura 6-1

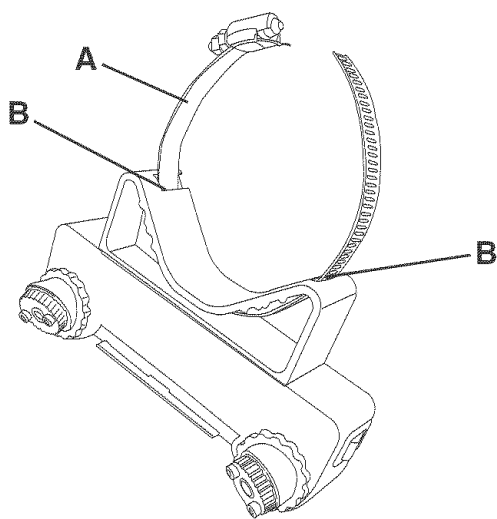

1. Coloque la abrazadera (A) a través de las aberturas (B) en el alojamiento del láser.

Figura 6-2

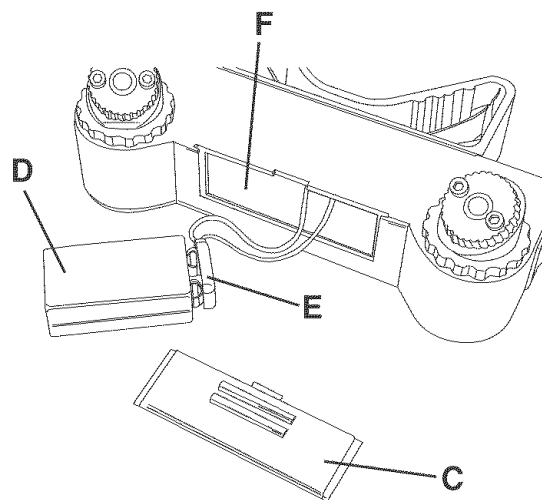

2. Quite la cubierta de la batería (C) del alojamiento del láser.
3. Conecte una batería de 9-voltios (D) (no incluida) a las terminaciones de la batería (E).
4. Coloque la batería dentro del compartimento de baterías (F) y reponga la cubierta de la batería.

Figura 6-3

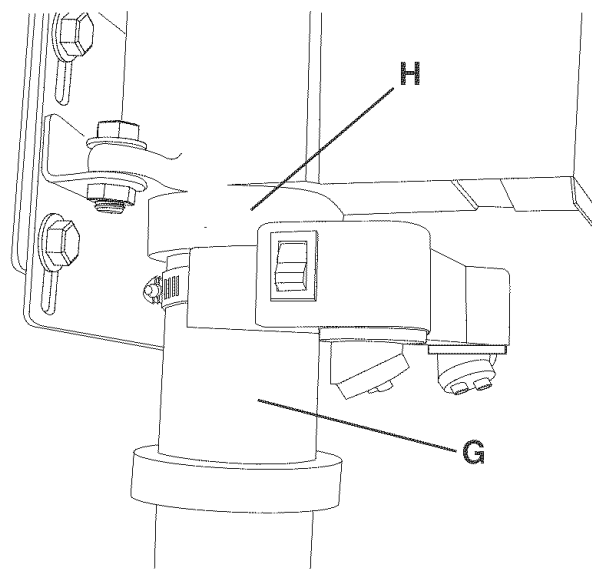

5. Coloque el láser alrededor de la columna (G) y contra la pieza fundida del cabezal (H), afianzando la abrazadera de manera segura en la columna.
6. Asegúrese de que el alojamiento del láser esté posicionado de tal forma que haya un láser a cada lado de la pieza fundida del cabezal.

AFIANZANDO LA TALADRADORA

Figura 7-1

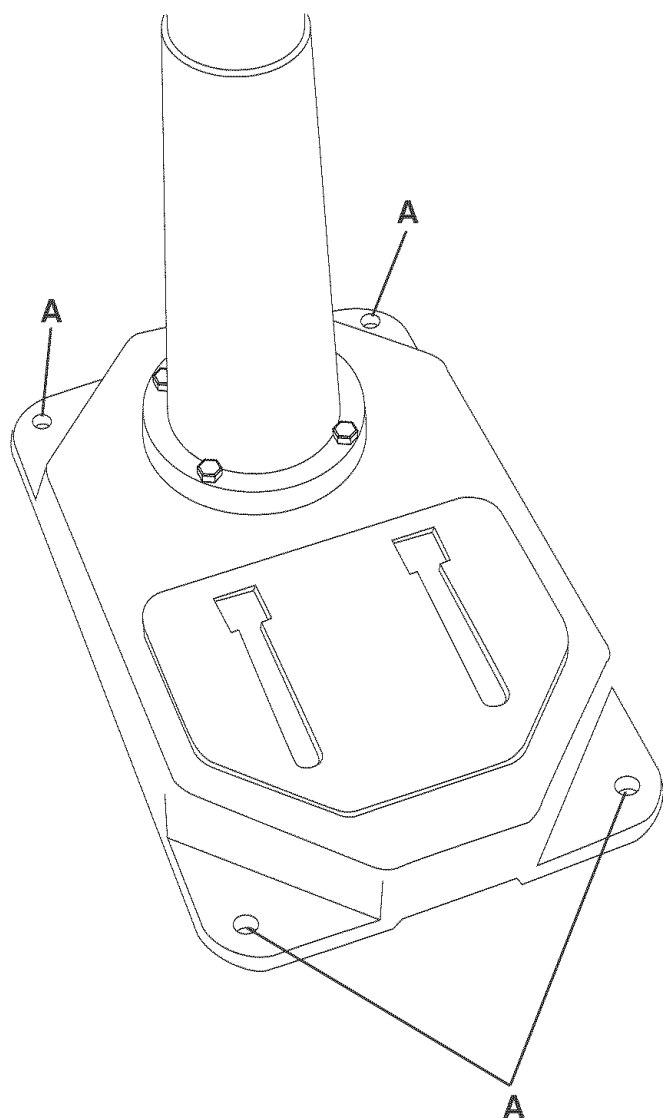

Para ayudar a reducir la tendencia de la taladradora a volcarse, deslizarse o “caminar”, se le puede afianzar a la superficie del suelo. La base de la máquina tiene cuatro agujeros (A), una en cada esquina, donde se le puede afianzar (ferretería no incluida). Ver la Figura 7-1.

OPERACIONES Y AJUSTES

⚠️ ADVERTENCIA

- **NO EXPONGA** la taladradora a la lluvia ni tampoco la opere en lugares húmedos.
- **ASEGÚRESE** de que todas las piezas hayan sido correctamente montadas y estén en funcionamiento.

OPERACIÓN DEL CONMUTADOR

Figura 8-1

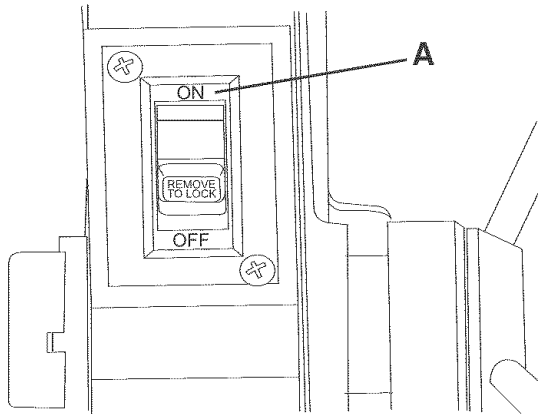

El interruptor (A) está localizado al frente del cabezal de la taladradora. Ver la Figura 8-1. Para ENCENDER la taladradora, conmute el interruptor hacia arriba. Para APAGAR la taladradora, conmute el interruptor hacia abajo.

Figura 8-2

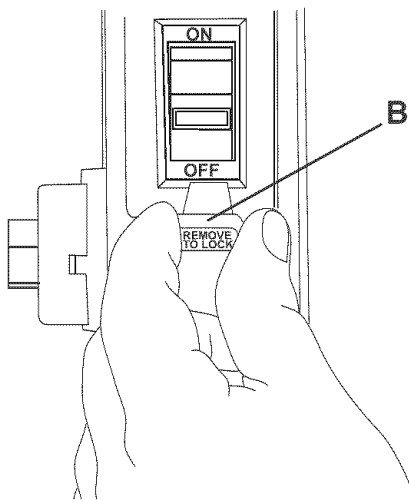

IMPORTANTE: Cuando la máquina no esté en uso, el interruptor debe estar enclavado en la posición de APAGADO (OFF) para impedir el uso desautorizado.

1. Tome la palanca del interruptor (B) y extráigala del interruptor. Ver la Figura 8-2.

2. Con la palanca del interruptor fuera de sitio, el interruptor no podrá funcionar. Sin embargo, si llegase a quitarse la palanca del interruptor mientras que la taladradora esté en funcionamiento, será posible APAGAR el interruptor, pero no será posible arrancarlo de nuevo sin la inserción del conmutador del interruptor.

LÁMPARA FLEXIBLE

⚠️ ADVERTENCIA

Para reducir el peligro de incendios, utilice una bombilla de 40 vatios o menos, 120 voltios tipo reflector (no suministrado). **NO UTILICE** una bombilla doméstica estándar. La bombilla tipo reflector no debe extenderse más allá de la pantalla de la lámpara.

Figura 9-1

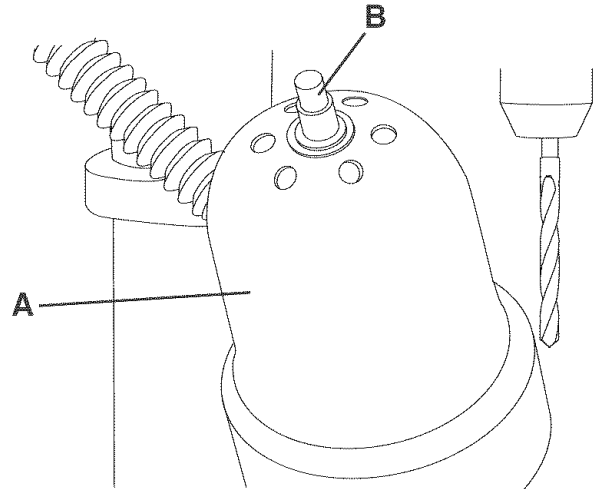

La lámpara flexible (A) funciona independientemente de la taladradora y tiene su propio cordón de energía. Para ENCENDER y APAGAR la lámpara, gire el interruptor (B) en sentido horario solamente. Ver la Figura 9-1.

PRECAUCIÓN: EL alojamiento de la lámpara flexible permanecerá caliente por algunos minutos después de haberla apagado. Evite el contacto con el alojamiento hasta que se haya enfriado.

FUNCIONAMIENTO DE LA MESA

Figura 10-1

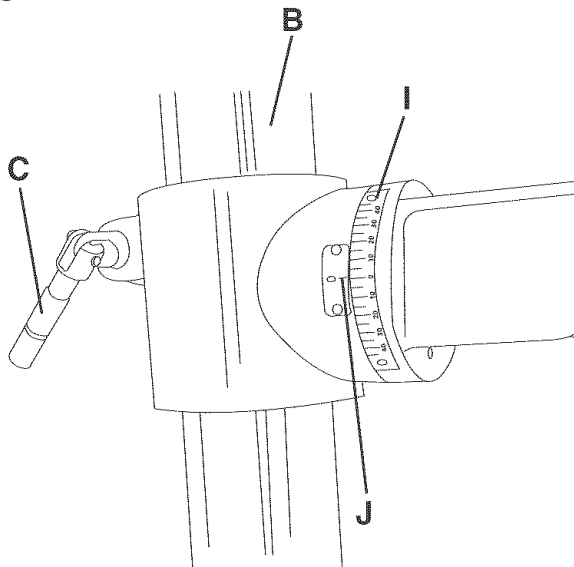

1. Para elevar o bajar la mesa (A) sobre la columna (B), afloje la agarradera de cierre de altura de la mesa (C). Ver las Figuras 10-1 y 10-2.

Figura 10-2

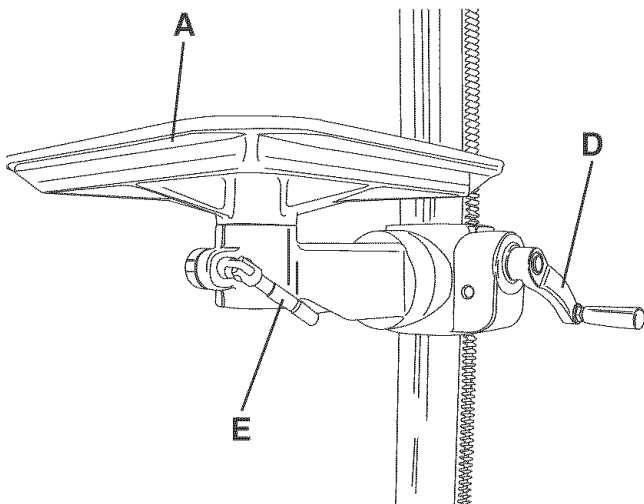

2. Gire la agarradera de izado y bajada de mesa (D) en sentido horario para elevar la mesa y en sentido anti-horario para bajarla. Ver la Figura 10-2.
3. Después de que la mesa se encuentre a la altura deseada, apriete la abrazadera de cierre de altura de la mesa.

AVISO: Siempre debe levantar (en vez de bajar) la mesa a la posición final para permitir que los engranajes se engranen y para impedir el deslizamiento.

4. La mesa (A) puede girarse a 360 grados aflojando la abrazadera de cierre de rotación de mesa (E), girando la mesa a la posición deseada y apretando la abrazadera de la mesa. Ver Figura 10-2.

AVISO: Para las operaciones de perforación en pasada, asegúrese de que el agujero central de la mesa esté alineado con la broca.

Figura 10-3

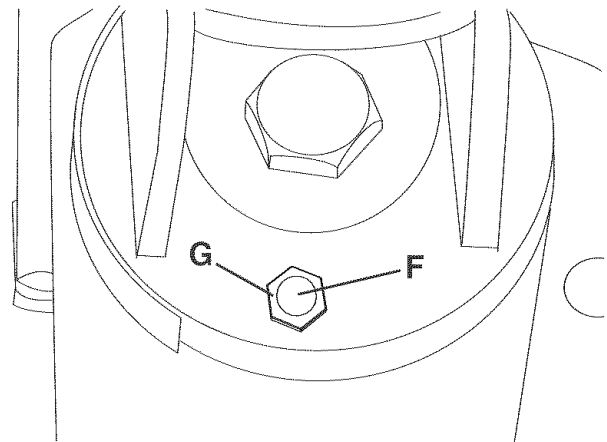

5. La mesa puede inclinarse a la derecha o izquierda quitando el pasador de alineación de la mesa (F). Ver la Figura 10-3.

AVISO: Si resulta difícil quitar el pasador (F), gire la tuerca (G) en sentido horario para extraer el pasador de la pieza fundida.

Figura 10-4

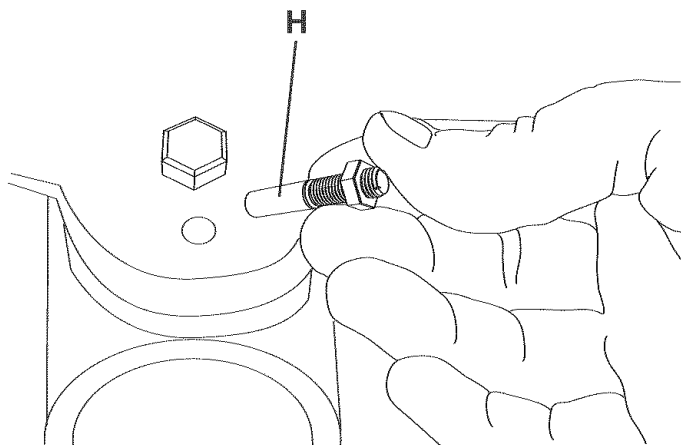

6. Afloje el perno de cierre de la mesa (H) e incline la mesa al ángulo deseado. Apriete el perno de cierre de la mesa. Ver la figura 10-4.
7. Se proporciona una escala de inclinación (I) sobre la pieza fundida del soporte de la mesa para indicar el grado de inclinación. Se proporciona una línea testigo (J) en la mesa para el alineamiento con la escala de inclinación. Ver la Figura 10-1.

AVISO: Cuando se restaure la mesa a la posición nivelada, reponga el pasador de alineamiento de la mesa. Esto posicionará la superficie de la mesa a 90 grados del huso. Ver la Figura 10-3.

VELOCIDADES DEL TALADRO

⚠️ ADVERTENCIA

ASEGÚRESE de que la taladradora esté desconectada de la fuente de energía.

Hay doce velocidades de taladrado (300, 400, 450, 600, 650, 700, 1100, 1600, 1700, 1900, 2600 y 3100 RPM) disponibles con su taladradora. Ver la Figura 11-1 para seleccionar la velocidad de huso correcta para su operación. Este diagrama también podrá hallarse dentro de la cubierta de la correa de la taladradora.

Figura 11-1

Velocidades Recomendadas de la Taladradora						
Tamaño	Madera Suave	Madera Dura	Acrílico	Bronce	Aluminio	Acero
Brocas de punta espiral						
1/16" - 3/16"	3100	3100	2600	3100	3100	3100
1/4" - 3/8"	3100	1600	1900	1100	2600	1100
7/16" - 5/8"	1600	700	1600	700	1600	600
11/16" - 1"	700	450	NR	400	1100	300
Brocas de punta de espuela						
1/8" - 1/4"	1900	1100	1600	NR	NR	NR
3/8"	1900	700	1600	NR	NR	NR
1/2"	1900	700	1100	NR	NR	NR
5/8"	1900	600	700	NR	NR	NR
3/4" - 7/8"	1600	300	600	NR	NR	NR
1"	1100	300	300	NR	NR	NR
Brocas de punta Forstner						
1/4" - 5/8"	2600	600	300	NR	NR	NR
3/4" - 1"	1600	450	300	NR	NR	NR
1-1/8" - 1-1/4"	1100	300	300	NR	NR	NR
1-3/8" - 2"	600	300	NR	NR	NR	NR

NR = No se recomienda

CAMBIANDO VELOCIDADES Y AJUSTANDO LA TENSIÓN DE LA CORREA

⚠️ ADVERTENCIA

ASEGÚRESE de que la taladradora esté desconectada de la fuente de energía.

Figura 12-1

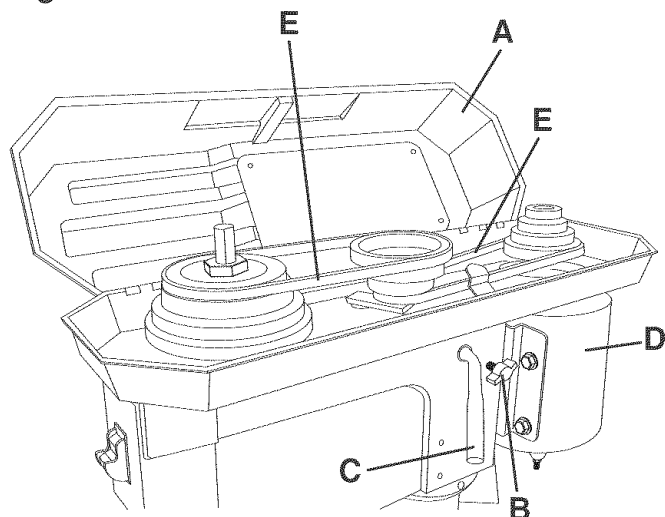

1. Abra la cubierta de la correa (A). Ver la Figura 12-1.
2. Afloje las perillas de cierre de tensión (B), una a cada lado.
3. Gire la agarradera de tensión de correa (C) hacia adelante y alejada del motor (D).
4. Posicione ambas correas (E) sobre las poleas seleccionadas de acuerdo con el diagrama de velocidades del taladro.
5. Gire la agarradera de tensión de correas atrás hacia el motor para aplicar tensión a las correas.

AVISO: La correa debe estar lo suficientemente apretada como para impedir el deslizamiento. El exceso de tensión reducirá la vida útil de las correas, poleas y cojinetes. La tensión correcta se obtiene cuando la correa pueda flexionarse a 1 pulg. fuera de la línea en el punto intermedio entre las poleas, haciendo presión ligera con los dedos.

6. Apriete ambas perillas de cierre de tensión.

PERFORANDO AGUJEROS A PROFUNDIDAD

⚠ ADVERTENCIA

ASEGÚRESE de que la taladradora esté desconectada de la fuente de energía.

Figura 13-1

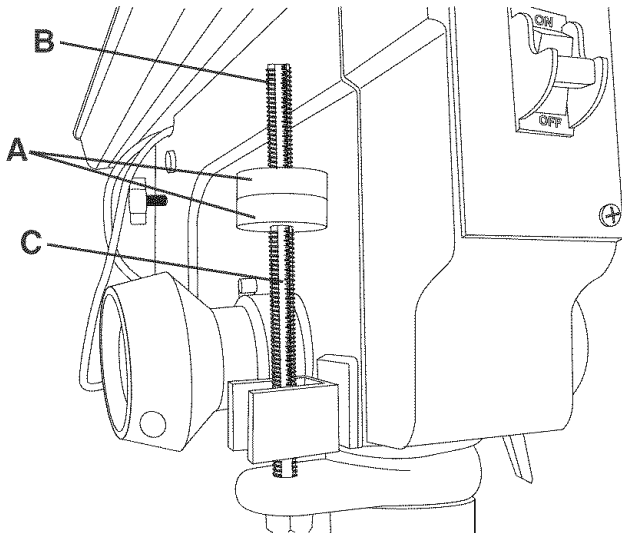

1. Inserte la broca dentro del mandrino sin llave y apriete.
2. Coloque el material sobre la mesa de la taladradora. Eleve la mesa de la taladradora hasta que el material se encuentre a 1/8 pulg. de la broca de la taladradora.

AVISO: Asegúrese de que el material esté afianzado a la mesa correctamente.

3. Gire los dos toques de moleteado (A) sobre la escala de profundidad de roscas (B) hasta que el tope inferior esté alineado con la dimensión que desea perforar sobre la escala (C).
4. Apriete el tope superior contra el tope inferior. Esto evitará el movimiento de los toques durante las operaciones de perforación.
5. Perfore un agujero de prueba para comprobar la profundidad.

AVISO: Para las operaciones de perforación en pasada, asegúrese de que el agujero central de la mesa esté alineado con la broca de la taladradora.

AJUSTANDO EL RESORTE DE RETORNO

El mandrino de la taladradora regresará lentamente y de forma automática a su posición superior al soltar la agarradera. El resorte de retorno fue ajustado correctamente en la fábrica. Sin embargo, si resulta necesario efectuar ajustes:

⚠ ADVERTENCIA

• **ASEGÚRESE** de que la taladradora esté desconectada de la fuente de energía.

Figura 14-1

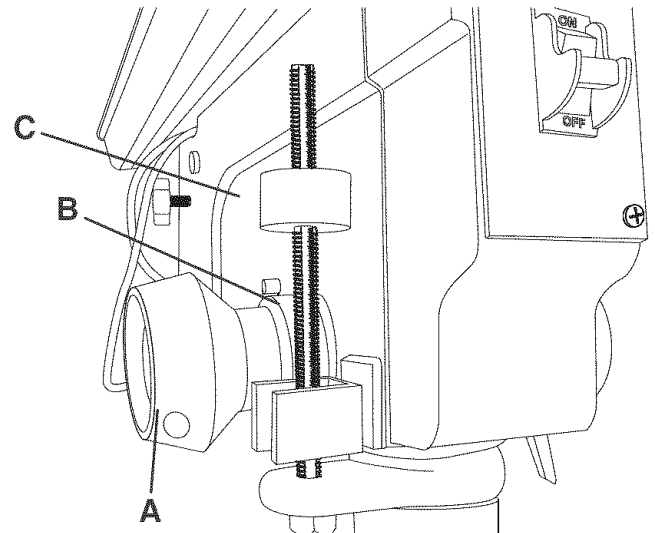

1. Afloje y quite la tuerca hexagonal dentro del cubo izquierdo (A).

Figura 14-2

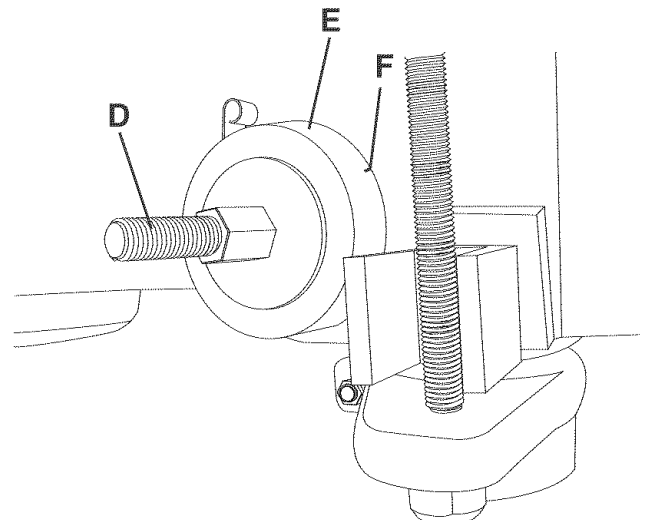

2. Deslice el cubo (A) fuera del eje (D). Asegúrese de que el alojamiento del resorte (B) permanezca engranado con la pieza fundida del cabezal (C). Ver Figura 14-1 y 14-2.
3. Mientras que sujeta el alojamiento del resorte firmemente (B), retire el alojamiento del resorte hacia afuera y gírelo (en sentido antihorario para aumentar la tensión del resorte o en sentido horario para reducirla) hasta que el cubo (E) esté engranado a la siguiente muesca (F) en el alojamiento del resorte. Ver la Figura 14-2.

IMPORTANTE: Puesto que el resorte de retorno se encuentra bajo tensión, intentará desenrollarse (en sentido horario). Asegúrese de estar sujetando el alojamiento del resorte con firmeza antes de extraerlo.

4. Reponga la tuerca hexagonal del cubo sobre el eje. Apriete la tuerca completamente y luego retrocédala 1 vuelta completa.

AJUSTES DEL LÁSER

⚠ ADVERTENCIA

- **ASEGÚRESE** de que la taladradora esté desconectada de la fuente de energía.
- **LUZ LASER – NO MIRE EL HAZ, LA APERTURA ni tampoco el reflejo de una superficie espejada.**

Figura 15-1

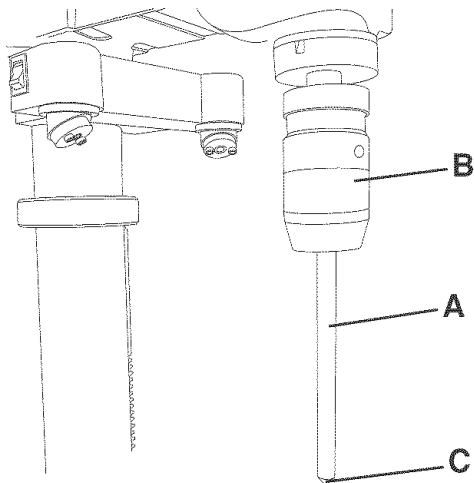

1. Instale el pasador de alineación (A) al mandrino (B) asegurándose de que el extremo puntiagudo (C) del pasador de alineamiento esté abajo. Ver la Figura 15-1.

Figura 15-2

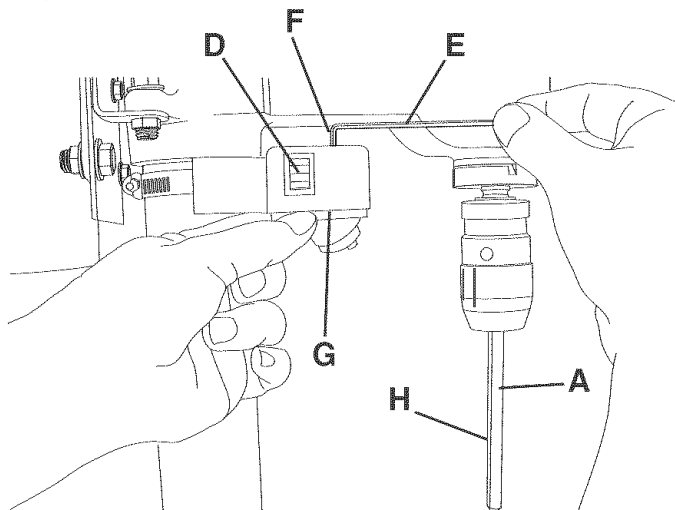

2. **ENCIENDA** el láser con el interruptor oscilante (D) en el costado izquierdo del alojamiento del láser. Ver la Figura 15-2.
3. Con la llave hexagonal de 2.5 mm (E), afloje el tornillo (F) en la parte superior izquierda del alojamiento del láser.
4. Usando la perilla (G) situada en el lado inferior del alojamiento del láser, gire el haz del láser (H) hasta que esté cerca del centro sobre el pasador de alineamiento (A).
5. Apriete el tornillo (F) asegurándose de que el haz del láser no se mueva del pasador de alineamiento.

Figura 15-3

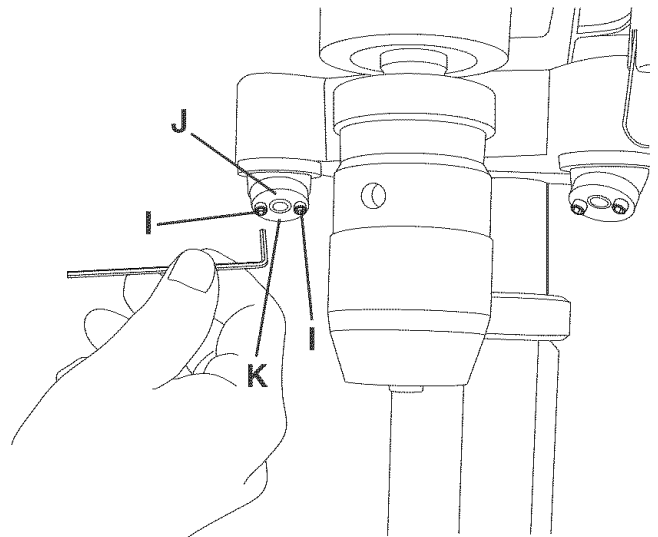

6. Afloje los dos tornillos (I) sobre la cara (J) del láser en el lado izquierdo. Ver la Figura 15-3.
7. En el pasador de alineación (A) existe una línea vertical de trazado (L). Esto se utiliza para establecer el paralelismo de los láseres. Ver la figura 15-4.
8. Usando la perilla (K), gire el haz del láser hasta que esté exactamente sobre la línea vertical (L) en el pasador de alineamiento. Podrá ser necesario girar el mandrino y el pasador de alineamiento para permitir que el haz láser caiga sobre la línea vertical. Ver las Figuras 15-3 y 15-4.
9. Apriete los tornillos (I), asegurándose de que el haz del láser no se mueva de la línea vertical (L). Ver las Figuras 15-3 y 15-4.

Figura 15-4

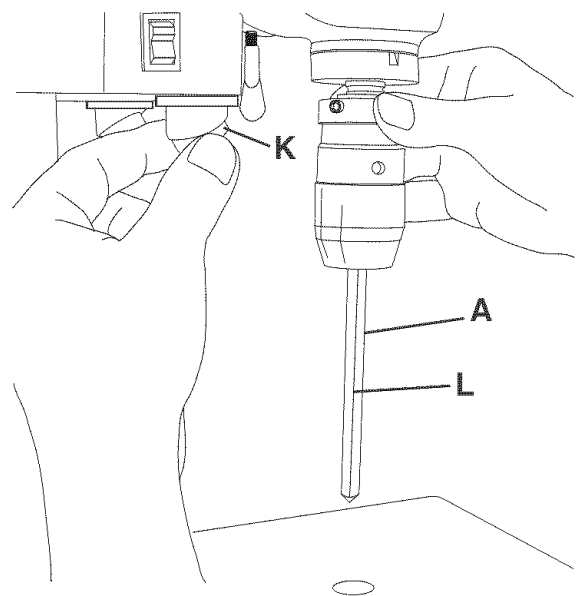

10. Repita los PASOS 2 al 9 para montar el láser del lado derecho.

Figura 15-5

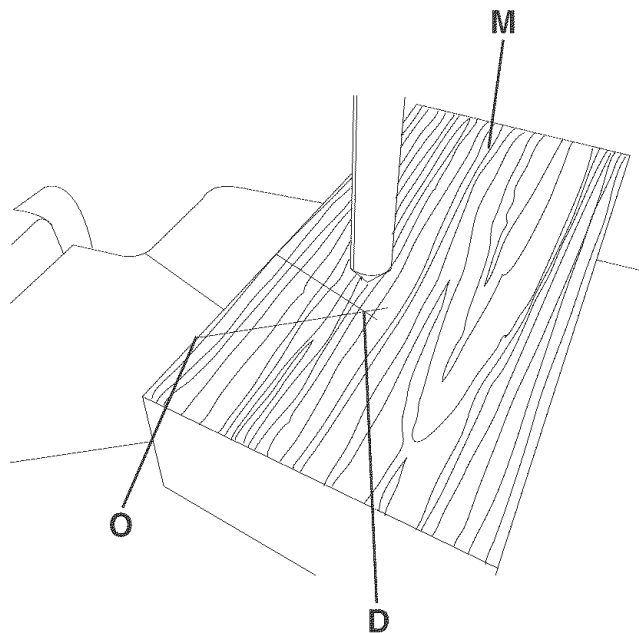

11. Ajuste la mesa de la taladradora de manera que quede a aproximadamente 1 pulgada bajo el pasador de alineación.
12. Coloque un trozo de madera de 3/4 pulg. (M) sobre la mesa de la taladradora por debajo del pasador de línea. Ver la Figura 15-5.
13. Usando la agarradera de alimentación de la taladradora, baje el pasador de alineamiento y marque (N) la madera. Asegúrese de que la madera no se mueva. Ver la Figura 15-5.
14. Afloje el tornillo (F) en la parte superior izquierda del alojamiento del láser. Usando la perilla (G) situada en la parte inferior del alojamiento del láser, gire el haz del láser (O) hasta que cruce la marca (N) en la madera. Ver las Figuras 15-2 y 15-5.
15. Apriete el tornillo, asegurándose de que el haz del láser no se mueva de la marca.
16. Repita los PASOS 14 y 15 para montar el láser del lado derecho.
17. Mueva la madera aproximadamente 1 pulg. y márkuela de nuevo, revisando que la marca se encuentre en la posición donde los dos haces de láser se cruzan. Si no es así, repita los PASOS 13 a 16.

INSTALACIÓN Y DESMONTAJE DE BROCAS

⚠ ADVERTENCIA

ASEGÚRESE de que la taladradora esté desconectada de la fuente de energía.

Figura 16-1

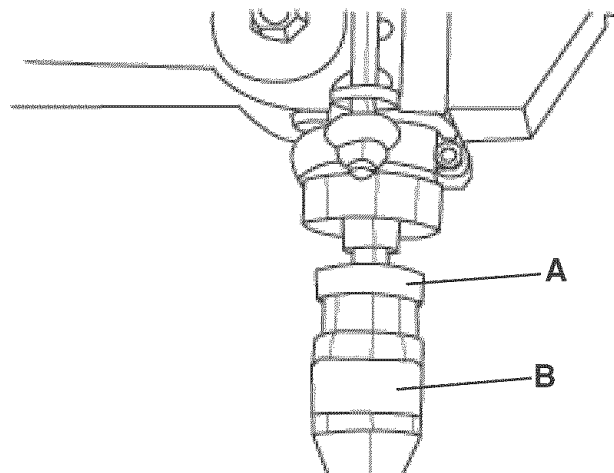

1. Sujete el collarín (A) y gire el barril del mandrino (B) en sentido antihorario para cerrar las mandíbulas del mandrino y en sentido horario para abrir las mandíbulas del mandrino. Ver la Figura 16-1.
2. Abra las mandíbulas del mandrino ligeramente más anchas que el diámetro de la broca.
3. Inserte el extremo liso de la broca en el mandrino al máximo posible y luego retroceda la broca a 1/16 pulg. aproximadamente (o hasta el comienzo de las acanaladuras de la broca).
4. Centre la broca en el mandrino antes de apretar el mandrino.
5. Para afianzar la broca en el mandrino de forma segura, sujete el collar (A) con una mano y con la otra, apriete el barril (B) en sentido antihorario. Ver la Figura 16-1.

⚠ ADVERTENCIA

JAMÁS opera la taladradora para instalar o apretar una broca o cortadora en el mandrino sin llave.

APOYANDO EL MATERIAL

ADVERTENCIA

SÓLO utilice accesorios recomendados.

Figura 17-1

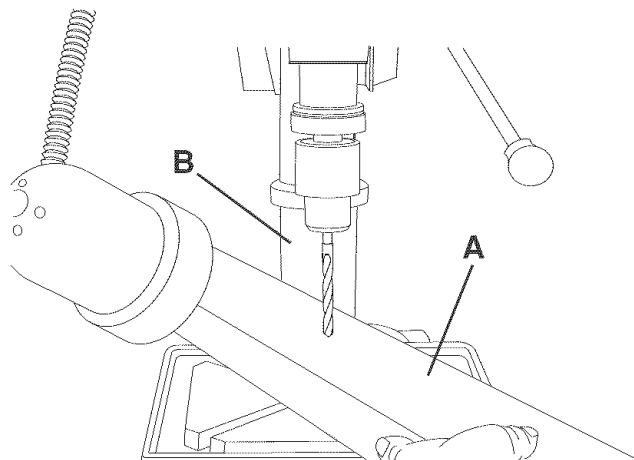

IMPORTANTE: Si el material (A) sea lo suficientemente largo, posícelo sobre la mesa con un extremo contra el lado izquierdo de la columna (B) para impedir que el material gire. Ver la Figura 17-1. Si no resulta posible apoyar el material contra la columna, sujete el material a la mesa mediante el uso de una abrazadera. Podrá utilizarse un tornillo de banco para afianzar un material demasiado pequeño para abrazar a la mesa. El tornillo de banco debe afianzarse a la mesa para impedir su rotación. Si está utilizando una tabla de respaldo, esta también debe estar debidamente apoyada o abrazada.

ENCLAVAMIENTO DEL ÁRBOL HUECO

El árbol hueco permite el movimiento del mandrino hacia arriba y abajo. Las configuraciones de montaje o las operaciones de trabajo distintas podrán exigir que el árbol hueco esté más bajo y enclavado en su sitio.

Figura 18-1

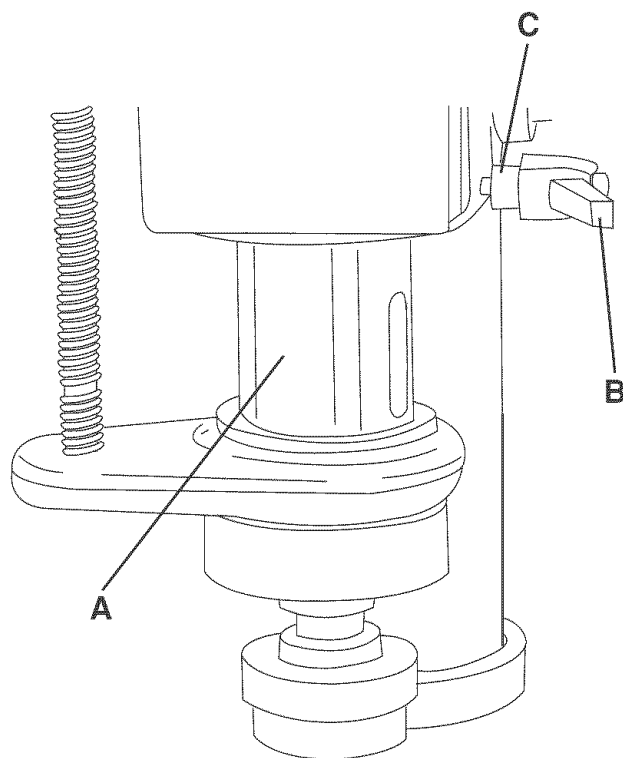

Baje el árbol hueco (A) a la profundidad deseada y apriete la agarradera de cierre del árbol hueco (B). La agarradera de cierre del árbol hueco está cargada con resorte y se puede reposicionarla tirando hacia fuera y girando el cubo (C). Ver la figura 18-1.

Para desenclavar el árbol hueco, sujete la agarradera de alimentación y afloje la agarradera de cierre del árbol hueco. El árbol hueco está cargado con resorte y regresará arriba a la pieza fundida de cabezal de la taladradora. Asegúrese de sujetar la agarradera de alimentación para controlar la velocidad de retorno del árbol hueco.

VELOCIDADES DE PERFORACIÓN APROPIADAS

Los factores que determinan la mejor velocidad a ser utilizada en cualquier función de taladrado son: el tipo de material a ser elaborado, el tamaño del agujero, tipo de broca u otra cortadora, y la calidad del corte deseado.

⚠ ADVERTENCIA

Utilice la velocidad recomendada para la broca y el material.

PERFORACIÓN DE MADERAS

Las brocas espirales, aunque estén diseñadas para la perforación de metales, pueden ser utilizadas también para el taladrado de agujeros en la madera. No obstante, se prefiere por lo general el uso de brocas de espuela o brocas Forstner para la perforación de madera, ya que cortan un agujero de fondo cuadrado y están diseñadas para la extracción de astillas de madera. No utilice las brocas de mano con punta de tornillo, ya que a las velocidades de la taladradora, levantarán y harán girar la madera.

Para la perforación en pasada, debe alinear la mesa para que la broca entre en el agujero central. Trace una línea vertical en la parte delantera de la columna y una marca de referencia sobre el soporte de la mesa y el cabezal de la taladradora, de modo que la mesa y el cabezal de la taladradora puedan ser abrazadas en la posición central a cualquier altura.

Alimente la broca lentamente cuando la broca esté a punto de cortar a través de la madera para impedir el astillamiento de la cara inferior. Utilice un trozo de madera descartada como respaldo debajo del material. Esto ayuda a reducir el astillamiento y protege la punta de la broca.

PERFORACIÓN DE METALES, ALUMINIO O BRONCE

⚠ ADVERTENCIA

NUNCA sujete el material con las manos descubiertas. **SIEMPRE** utilice abrazaderas o tornillos de banco para sujetar su material.

Sólo debe hacerse uso de brocas espirales en la perforación de materiales. Nunca sujete el material con las manos descubiertas; utilice abrazaderas o tornillos de banco en todo momento. La broca puede atrapar el material en cualquier momento, particularmente cuando se rompe a través del material. Si el material se escapa de la mano del operario, este último puede resultar herido. En todo caso, la taladradora quedará averiada si el material se golpea contra la columna.

El material debe ser abrazado o sujetado con firmeza en un tornillo de banco durante la perforación. Cualquier inclinamiento, torcedura o movimiento lateral tiene como resultado no sólo un agujero rudimentario, sino que aumenta el riesgo de ruptura de la broca. Para materiales planos, coloque el material sobre una base de madera y abrácela firmemente contra la mesa para impedir que gire. Si el material es de forma irregular y no puede colocarse de manera plana sobre la mesa, debe ser bloqueado y abrazada de manera segura.

Durante la perforación de metales será necesario lubricar la punta de la broca con aceite para impedir su sobrecalentamiento.

OPERACIÓN DE PERFORACIÓN

Utilice un punzón de centrar para impactar el material en dónde desea el agujero. Esto impedirá que la broca camine al iniciar la operación de perforación. Antes de encender la taladradora, encienda el láser y alinee las crucetas con la marca central en el material. Asegúrese de que el material esté debidamente apoyado o afianzado a la mesa. Para la perforación en pasada, asegúrese de que el agujero central de la mesa esté alineado con la broca. Encienda la taladradora y comience a alimentar el mandrino de la taladradora hacia abajo con las agarraderas de alimentación.

LA ALIMENTACIÓN EXCESIVAMENTE RÁPIDA podrá hacer que la correa o la broca se deslicen o se rompan, que el motor se atasque, o que el material se afloje de la mesa. Jamás trate de apresurar el trabajo. Permita que la taladradora funcione de manera uniforme.

MANTENIMIENTO

CAMBIANDO LA BATERÍA DEL LÁSER

⚠️ ADVERTENCIA

- **APAGUE** el interruptor y desenchufe el cordón de energía de su fuente de suministro.
- **LUZ LASER – NO MIRE EL HAZ, LA APERTURA** ni tampoco el reflejo de una superficie espejada

Figura 19-1

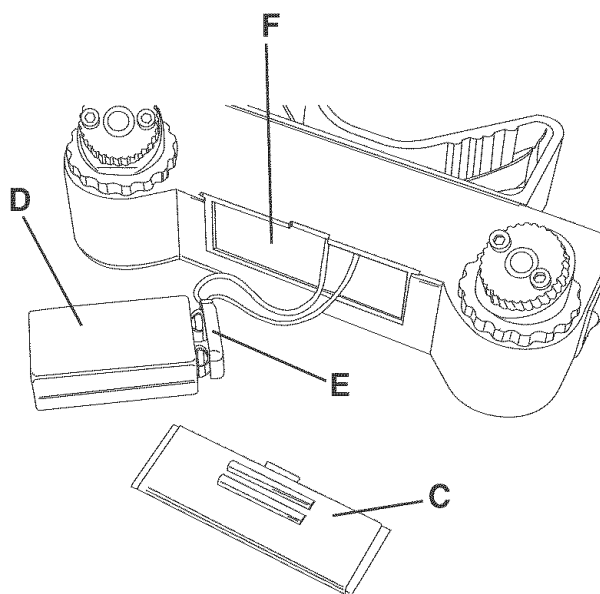

1. Quite la cubierta de la batería (A) del alojamiento del láser.
2. Quite la batería de 9 voltios (C) del compartimento de la batería (B).
3. Desconecte la batería de 9 voltios (C) de la terminación de la batería (D).
4. Conecte una batería de 9 voltios nueva (no incluida) a la terminación de la batería.
5. Coloque la batería dentro del compartimento de la batería y reponga la cubierta de la batería.

AVISO: La batería es una batería alcalina estándar de 9 voltios (no incluida). Al reemplazar la batería se deben limpiar concienzudamente las terminaciones de la batería. Utilice un pincel suave o dispositivo similar para quitar todo el aserrín y los escombros.

LUBRICACIÓN

⚠️ ADVERTENCIA

APAGUE el interruptor y desenchufe el cordón de energía de la fuente de suministro.

La taladradora tiene cojinetes lubricados sellados en el alojamiento del motor que no requieren lubricación adicional por parte del operario.

Los ensamblados de árbol hueco y huso deben recibir lubricación periódica. Baje el ensamblado del árbol hueco y exprima o frote una película ligera de aceite para maquinaria sobre la superficie completa. Coloque algunas gotas de aceite liviano para maquinaria a lo largo del ensamblado del huso. Levante y baje el árbol hueco varias veces para distribuir el aceite de manera uniforme.

LIMPIEZA

Con la taladradora desenchufada, expulse los escombros del motor con aire a baja presión para quitar el polvo y la suciedad. Evite el uso de presiones de aire superiores a 50 PSI, ya que esto puede dañar el aislamiento. El operario siempre debe utilizar protección ocular al hacer uso de aire comprimido.

No utilice una aspiradora de taller para limpiar las limaduras de metal. Las limaduras de metal pueden causar una explosión o incendio.

No permita que las astillas y el polvo se acumulen debajo de la taladradora. Mantenga la zona limpia y en buenas condiciones de seguridad.

PRECAUCIÓN: NO UTILICE MATERIALES COMBUSTIBLES para limpiar la taladradora.

Tras la limpieza, aplique una cera automotriz de buena calidad a todas las superficies sin pintar. Asegúrese de pulir la cera antes del montaje.

⚠️ ADVERTENCIA

SÓLO personal competente debe realizar reparaciones a la taladradora. Comuníquese con su Centro de Servicio Sears más cercano para recibir servicio autorizado. Las reparaciones o recambios desautorizados con piezas que no sean de fábrica podrán causar heridas graves al operario y daño a la taladradora.

GUÍA DE LOCALIZACIÓN DE AVERÍAS

PARA EVITAR HERIRSE A SÍ MISMO o causar daño a la taladradora, conmute el interruptor a la posición de apagado (OFF) y desenchufe el cordón de energía del tomacorrientes antes de realizar cualquier ajuste.

PROBLEMA	CAUSA(S) POSIBLES	SOLUCIÓN
Motor no arranca o no alcanza velocidad plena	<ol style="list-style-type: none"> 1. Llave del interruptor fuera de su sitio 2. Interruptor defectuoso 3. Capacitador defectuoso 4. Baja tensión de línea 5. Motor defectuoso 	<ol style="list-style-type: none"> 1. Inserte la llave del interruptor. 2. Mande a reponer el interruptor. 3. Mande a reponer el capacitador. 4. Corrija la condición de baja tensión de línea. Si la máquina está enchufada a una extensión eléctrica, des-conéctela y enchúfela directamente al tomacorrientes. 5. Mande a recambiar el motor. <p>AVISO: 3 y 4 deben ser realizados por un técnico de servicio competente; consulte con el servicio de Sears.</p>
Motor se ahoga o los disyuntores de circuito se disparan con frecuencia	<ol style="list-style-type: none"> 1. Sobrecarga del circuito 2. Baja tensión de línea 3. Sobrecarga del motor 4. Fusibles incorrectos en los disyuntores de circuito 5. Cortocircuito del motor; conexiones sueltas o aislamiento desgastado en los avances 	<ol style="list-style-type: none"> 1. Reduzca la carga del circuito (apague otras aplicaciones). 2. Corrija la condición de baja tensión de línea. Revise la tensión de línea con un multímetro. Si la taladradora está conectada a una extensión eléctrica, desenchúfela del cordón de extensión y enchúfela directamente a un tomacorrientes. 3. Reduzca la carga al motor; reduzca el ritmo de alimentación. 4. Haga que un electricista competente instale los fusibles correctos al disyuntor. 5. Inspeccione las terminaciones del motor por si existe aislamiento dañado y alambres cortocircuitados y haga que sean reemplazados. Revise todos las conexiones de avances de energía.
El motor se recalienta	<ol style="list-style-type: none"> 1. Restricción en la circulación del aire debido a la acumulación de polvo 2. Sobrecarga del motor 	<ol style="list-style-type: none"> 1. Limpie el polvo y restaure la circulación normal del aire en torno al motor. 2. Reduzca la carga al motor; reduzca el ritmo de alimentación.
La broca se atasca o se resbala	<ol style="list-style-type: none"> 1. Tensión incorrecta de la correa 2. La broca no está afianzada de manera segura dentro del mandrino 	<ol style="list-style-type: none"> 1. Ajuste la tensión de la correa. Ver el cambio de velocidades y el ajuste de la tensión de correa en "OPERACIONES Y AJUSTES". 2. Instale la broca correctamente. Ver la instalación y desmontaje de la broca en "OPERACIONES Y AJUSTES".
La broca o el material despiden humo o arden	<ol style="list-style-type: none"> 1. Velocidad incorrecta del huso 2. Astillas no están siendo expulsadas por el agujero de perforación 3. Broca roma 	<ol style="list-style-type: none"> 1. Reduzca la velocidad del huso. Vea el diagrama de velocidades en el fondo de la cubierta de la correa. 2. Retraete la broca frecuentemente durante la operación de perforación para expulsar astillas del agujero. 3. Reponga o afíle la broca.
Exceso de deriva o bamboleo por parte de la broca	<ol style="list-style-type: none"> 1. Broca torcida 2. Broca incorrectamente instalada al mandrino 	<ol style="list-style-type: none"> 1. Repóngala con una broca recta o nueva. 2. Instale la broca correctamente. Ver instalación y desmontaje de la broca en "OPERACIONES Y AJUSTES".
El huso regresa muy lento o muy rápido	<ol style="list-style-type: none"> 1. El resorte de retorno tiene la tensión incorrecta 	<ol style="list-style-type: none"> 1. Ajuste la tensión del resorte. Ver el ajuste del resorte de retorno en "OPERACIONES Y AJUSTES".
El mandrino no permanece sobre el huso	<ol style="list-style-type: none"> 1. Grasa, suciedad o aceite sobre el ahusado del huso o en el ahusado del mandrino. 	<ol style="list-style-type: none"> 1. Limpie la grasa, suciedad o aceite sobre el ahusado del huso o en el ahusado del mandrino. Ver el ensamblado del cabezal de la taladradora y el ensamblado del motor en "INSTRUCCIONES DE MONTAJE".

PIEZAS

Taladradora de Banco de 15 Pulg.

NO. DE MODELO 152.229000

⚠️ ADVERTENCIA

Cuando vaya a rendir servicio, sólo utilice piezas de recambio CRAFTSMAN. El uso de cualquier otro tipo de piezas podrá crear un **PELIGRO** o producir daño al producto.

⚠️ ADVERTENCIA

Cualquier intento por reparar o reemplazar las piezas eléctricas de esta taladradora podrá crear un **PELIGRO** a menos que la reparación sea efectuada por un técnico de servicio competente. El servicio de reparación está disponible en su Centro de Servicio Sears más cercano.

Encargue siempre por NÚMERO DE PIEZA y no por número de clave.

No de Clave	No. de Piezas	Descripción	Cant.	No de Clave	No. de Piezas	Descripción	Cant.
*	OR92300	Ensamblado de cubierta de poleas, consiste en (1, 2, 3, 4, 5, 6, 7, 8, 9)	1	80	OR93505	Escala de profundidad	1
1	OR92301	Cubierta de polea superior	1	81	OR92302	Tuerca de moleteado	2
2	OR92304	Cubierta de polea inferior	1	83	OR92356	Soporte de montaje	1
3	OR91774	Tornillo de cabeza cilíndrica plana M4 x 10 mm	4	84	OR93531	Tornillo cab. plana M6 x 12 mm	2
4	OR90078	Tuerca Hex M4	4	85	OR92362	Anillo	1
5	OR90431	Arandela con dientes ext. M4.3	4	86	OR93552	Tornillo de fijación de cab. hueca hex. M6 x 8 mm	1
6	OR93451	Cuadro de velocidades	1	87	OR92363	Ensam. de soporte de la mesa, incl. (88, 89, 90, 91, 92, 93, 94, 95)	1
7	OR93541	Tornillo roscador troncocónico M3.5 x 9.5 mm	4	88	OR92365	Eje	1
8	OR92382	Placa de notaciones	2	89	OR92364	Engranaje del piñón	1
9	OR93542	Tornillo roscador troncocónico M4.2 x 9.5 mm	1	90	OR93545	Tornillo de cabeza hex. M16 x 35 mm	1
10	OR90241	Tornillo de cabeza cilíndrica plana M6 x 12 mm	4	91	OR92699	Pasador de enroscado	1
11	OR90059	Arandela plana M6.4	4	91A	OR90071	Tuerca hex. 1/4-20	1
12	OR92305	Casquillo	1	92	OR92367	Escala	1
13	OR92306	Anillo de retén	1	93	OR92728	Tornillo de marcha 5 mm	2
14	OR90366	Cojinete 6204	1	94	OR92366	Indicador	1
15	OR92307	Separador	1	95	OR92728	Tornillo de marcha 5 mm	2
16	OR90366	Cojinete 6204	1	96	OR92371	Mesa	1
17	OR92306	Anillo de retén	1	98	OR92373	Cremallera	1
*	OR93549	Ensam. del piñón consistiendo en (18, 20, 21)	1	99	OR92374	Base	1
18	OR92333	Piñón	1	100	OR92725	Tornillo de cab. hex. M8 x 125 mm	4
20	OR92334	Cubo (derecho)	1	101	OR91499	Arandela plana M8.4	8
21	OR92721	Pasador de resorte M5 x 20 mm	1	102	OR90248	Arandela de cierre M8.1	4
22	OR92332	Agarradera	3	103	OR90307	Tuerca hex. M8	4
23	OR92331	Perilla	3	104	OR93546	Tornillo cab. hex. M10 x 40 mm	4
24	OR93523	Anillo de retén ext.	1	105	OR92372	Ensam. columna, incl. (106)	1
25	OR92330	Agarradera de tensión	1	106	OR93524	Tornillo fijación cab. hueca hex. M10 x 12 mm	1
26	OR90310	Tornillo de cabeza hex. M8 x 16 mm	1	107	OR90222	Tornillo fijación cab. hueca hex. M6 x 10 mm	1
27	OR92328	Excéntrica	1	108	OR92369	Ensam. agarradera	1
28	OR92329	Pasador	1	109	OR92370	Ensam. agarradera de cierre (mesa)	1
29	OR92327	Arandela de espuma	4	110	OR92416	Engranaje helicoidal	1
30	OR90382	Tornillo de cabeza cilíndrica plana M5 x 16 mm	1	111	OR92368	Ensam. agarradera de cierre (columna)	1
31	OR92324	Abrazadera	1	112	OR90290	Llave hex. 3 mm	1
32	OR93524	Tornillo de fijación cab. hueca hex. M10 x 12 mm	2	113	OR90289	Llave hex. 2.5 mm	1
33	OR93548	Pasador de resorte M6 x 24 mm	2	114	OR93547	Llave hex. 5 mm	1
34	OR92326	Tornillo de cierre	2	115	OR92375	Ensam. luz, incl. (116)	1
35	OR92323	Cabezal, incl. (36, 37, 38, 39)	1	116	OR91317	Etiqueta advertencia de luz	1
36	OR93504	Etiqueta del número de serie	1	117	OR92377	Abrazadera del cordón de luz	2
37	OR92728	Tornillo de marcha 5 mm	4	118	OR91758	Tornillo de cab. hueca hex. M6 x 16 mm	2
38	OR92325	Etiqueta de advertencias	1	119	OR90502	Arandela de cierre M6	2
39	OR92728	Tornillo de marcha 5 mm	2	120	OR92376	Abrazadera del cordón	1
40	OR90228	Tuerca hex. M10	1	121	OR92487	Casquillo del cordón	1
41	OR90647	Arandela de cierre 3/8 pulg.	1	122	OR92316	Motor, incl. (123, 125)	1
42	OR92335	Tornillo especial	1	123	OR92320	Cordón del motor	1
43	OR92336	Agarradera de cierre	1	125	OR93507	Etiqueta espec. motor	1
45	OR92341	Caja del interruptor	1	126	OR90222	Tornillo fijación cab. hueca hex. M6 x 10 mm	1
46	OR90382	Tornillo de cabeza cilíndrica plana M5 x 16 mm	2	127	OR92313	Polea del motor	1
47	OR90362	Arandela con dientes ext. M5.3	4	128	OR92312	Llave	1
48	OR90507	Tornillo de cabeza troncocónica M5 x 8 mm	2	129	OR92308	Correa (J27)	1
49	OR93543	Tornillo de cabeza troncocónica M5 x 28mm	2	130	OR92315	Tuerca de polea del huso	1
50	OR92342	Aislador	1	131	OR92314	Polea del huso	1
51	OR92343	Cubierta del interruptor	1	132	OR93550	Tuerca de cierre M12 x 1.75	2
52	OR90716	Tornillo de cabeza troncocónica M4.2 x 12 mm	2	133	OR93539	Arandela de cierre 1/2 pulg.	2
53A	OR90037	Interruptor, incl. (53B)	1	134	OR92317	Soporte del motor	1
53B	OR90038	Llave	1	135	OR92318	Vara de tensión del motor (derecha)	1
55	OR92359	Mandrino	1	136	OR92319	Vara de tensión del motor (izquierda)	1
56	OR92358	Árbol	1	137	OR90307	Tuerca hex. M8	4
57	OR92357	Huso	1	138	OR91499	Arandela plana M8.4	8
58	OR93544	Cojinete 6205	1	139	OR90308	Tornillo cab. hex. M8 x 20 mm	4
60	OR93533	Tornillo de cabeza hexagonal M6 x 45 mm	1	140	OR92311	Excéntrica	1
61	OR90306	Tornillo de fijación de cab. hueca hex. M6 x 12 mm	1	141	OR92310	Polea central	1
62	OR92350	Collarín de parada	1	142	OR90075	Cojinete 6202	1
63	OR93550	Tuerca de cierre M12 x 1.75	1	143	OR92309	Correa (J25)	1
64	OR90235	Tuerca hex. M6	1	144	OR92321	Cordón de energía	1
65	OR92349	Desmontador del adaptador del huso	1	145	OR92322	Atadura	2
66	OR92348	Árbol hueco	1		OR92428	Ensam. láser, consiste de: (150, 151, 152, 153, 154, 155, 156, 157, 158, 159, 160)	1
67	OR92347	Arandela de caucho	1	150	OR92717	Tornillo cab. hueca hex. M4 x 14 mm	2
68	OR90218	Cojinete 6203	1	151	OR92718	Tornillo cab. hueca hex. M3 x 14 mm	6
69	OR92346	Arandela plana M17.5	1	152	OR92711	Cubierta superior	1
70	OR92345	Anillo	1	153	OR92712	Alojamiento principal	1
71	OR92344	Tuerca	1	154	OR92713	Interruptor	1
72	OR92337	Retén del resorte	1	155	OR92715	Portador	2
73	OR92338	Ensamblado del resorte	1	156	OR92716	Ensam. módulo láser	2
74	OR92379	Arandela especial plana	1	157	OR92709	Abrazadera de manguera	1
75	OR92339	Cubo (izquierdo)	1	158	OR92710	Pasador de alineación	1
76	OR92340	Placa	1	159	OR92714	Puerta	1
77	OR90304	Arandela plana M12.4	1	160	OR92731	Etiqueta de advertencia láser	2
78	OR93551	Tuerca de cierre M12 x 1.5	1	161	OR93512	Manual del propietario (no ilustrado)	1
79	OR92351	Vara de profundidad, incl. (80)	1				

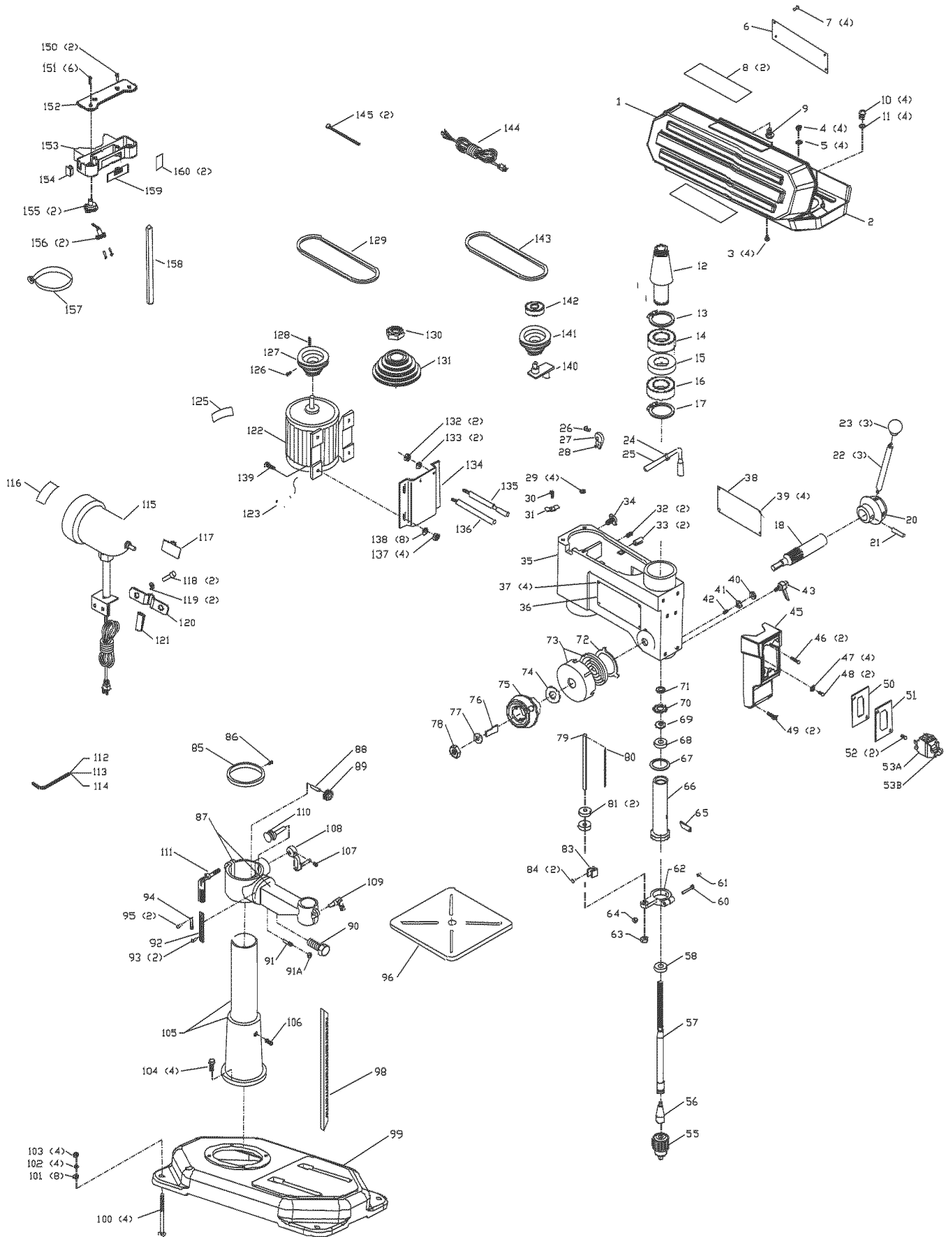

Get it fixed, at your home or ours!

Your Home

For repair – in your home – of all major brand appliances, lawn and garden equipment, or heating and cooling systems, **no matter who made it, no matter who sold it!**

For the replacement parts, accessories and owner's manuals that you need to do-it-yourself.

For Sears professional installation of home appliances and items like garage door openers and water heaters.

1-800-4-MY-HOME® (1-800-469-4663)

Call anytime, day or night (U.S.A. and Canada)

www.sears.com www.sears.ca

Our Home

For repair of carry-in items like vacuums, lawn equipment, and electronics, call or go on-line for the location of your nearest **Sears Parts & Repair Center.**

1-800-488-1222

Call anytime, day or night (U.S.A. only)

www.sears.com

To purchase a protection agreement (U.S.A.) or maintenance agreement (Canada) on a product serviced by Sears:

1-800-827-6655 (U.S.A.)

1-800-361-6665 (Canada)

Para pedir servicio de reparación a domicilio, y para ordenar piezas:

1-888-SU-HOGAR®

(1-888-784-6427)

Au Canada pour service en français:

1-800-LE-FOYER^{MC}

(1-800-533-6937)

www.sears.ca

The Sears logo is displayed in a large, bold, black serif font. The word "Sears" is written in a classic, slightly stylized font. Below the word, there is a horizontal line that tapers at both ends, resembling a swoosh or a stylized underline.

® Registered Trademark / ™ Trademark / ™ Service Mark of Sears Brands, LLC

® Marca Registrada / ™ Marca de Fábrica / ™ Marca de Servicio de Sears Brands, LLC

^{MC} Marque de commerce / ^{MD} Marque déposée de Sears Brands, LLC

© Sears Brands, LLC