

# Electric Drop-In Range

Cuisinière électrique encastrable/Estufa eléctrica de empotrado fácil

Installation Instructions/Instructions d'installation/Instrucciones de Instalación

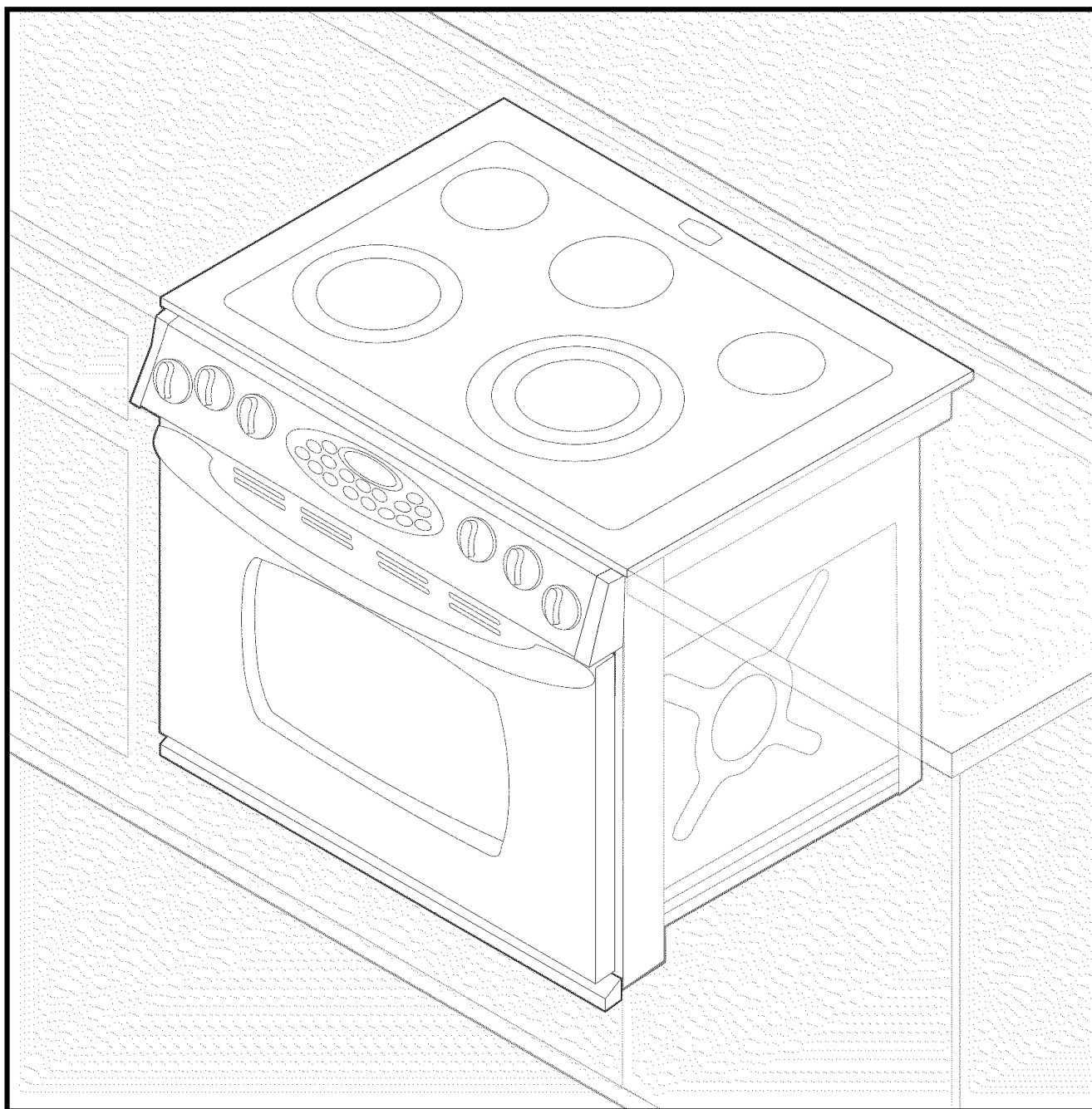

**INSTALLER:** Leave these instructions with the appliance./**INSTALLATEUR :** Laissez ces instructions avec l'appareil./  
**INSTALADOR:** Deje estas instrucciones con el electrodoméstico.

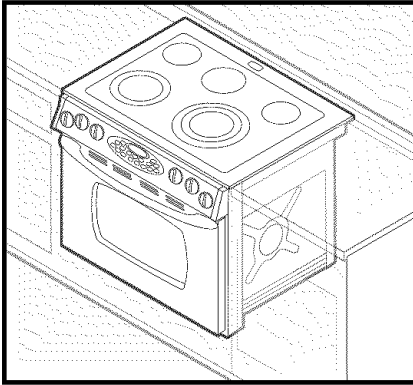

# Electric Drop-In Range

## INSTALLATION INSTRUCTIONS

### PLEASE KEEP THIS MANUAL FOR FUTURE REFERENCE

This manual is intended to assist in the initial installation and adjustments of the range.

- Only qualified personnel should install or service this range.
- Read "Safety Instructions" in Use & Care book before using range.
- Improper installation, adjustment, alteration, service, maintenance or use of range can result in serious injury or property damage.
- Installer, take care not to damage flooring.
- This installation requires 2 people.

## CAUTIONS

Do not lift or move range by grasping door handles or main top.

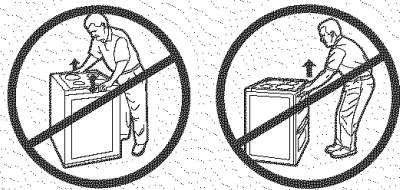

This range has been designed in accordance with the requirements of various safety agencies and complies with the maximum allowable wood cabinet temperatures of 194°F. If this range is installed with cabinets that have a lower working temperature than 194°F, discoloration, delamination or melting may occur.

Place range in a well lit area. Do not set range over holes in the floor or other locations where it may be subject to strong drafts. Any opening in the wall behind the range and in the floor under the range should be sealed. Make sure the flow of cooling/ventilation air is not obstructed below the range.

Note: A range should NOT be installed over kitchen carpeting.

## WARNING



- All RANGES CAN TIP AND CAUSE INJURIES TO PERSONS.
- INSTALL ANTI-TIP DEVICES PACKED WITH RANGE.
- FOLLOW ALL INSTALLATION INSTRUCTIONS.

A risk of range tip-over exists if the appliance is not installed in accordance with the provided installation instructions. The proper use of the ANTI-TIP device minimizes the risk of TIP-OVER. In using this device the consumer must still observe the safety precautions as stated in the USE and CARE MANUAL and avoid using the oven doors as a step stool. Installation instructions are provided for wood and cement in either floor or wall. Any other type of construction may require special installation techniques as deemed necessary to provide adequate fastening of the ANTI-TIP bracket to the floor or wall. The bracket must be installed to engage the RIGHT rear leveling foot. Install the bracket as shown in step 1.

### MOBILE HOMES

The installation of a range designed for mobile home installation must conform with the Manufactured Home Construction and Safety Standard, Title 24 CFR, Part 3280 (formerly the Federal Standard for Mobile Home Construction and Safety, Title 24 HUD, Part 280) or, when such standard is not applicable, the Standard for Manufactured Home Installations ANSI A225.1/NFPA 501A, or with local codes. In Canada the range must be installed in accordance with the current CSA Standard C22.1 - Canadian Electrical Code Part 1 and Section Z240.4.1.

## CONNECTING THE RANGE

The range must be installed in accordance with Local and National Electric Code (NEC) ANSI/NFPA No. 70-latest edition, or Canadian Electric Code CSA STD.C221 latest edition. See the serial plate for total connected KW rating.

Your local utility company will tell you whether the present electric service to your home is adequate. It may be necessary to increase the size of the wiring to the house and service switch to take care of the electrical load demanded by the range.

Most local Building Regulations and Codes require that all electrical wiring be done by licensed electricians. All wiring should conform to Local and National Electrical Codes. This range

## WARNING

IMPROPER INSTALLATION OF THE GROUNDING CIRCUIT CAN RESULT IN A RISK OF ELECTRIC SHOCK.

requires a single phase three wire 120/240 or a 120/208 volt, 60 Hz, AC circuit. Wiring codes require a separate circuit be run from the main entrance panel to the range and that it be equipped with separate disconnect switch and fuses, either in the main entrance panel or in a separate switch and fuse box.

## ELECTRICAL CONNECTIONS

This unit should be properly protected and wired according to local electrical code and National Electrical Code.

It is advisable that a competent electrician should accomplish the electrical wiring and hookup.

120/240 VAC or 120/208 VAC 60Hz. See serial plate located under the range top control panel on this unit for power requirements. The neutral of this unit is grounded to the frame through the solid grounding wire. (The ground and the white wires are twisted together at the termination of the conduit.) If used on new branch-circuit installations (1996 NEC), mobile homes, recreational vehicles, or in an area where local codes prohibit grounding through the neutral conductor, untwist or disconnect the ground wire and connect to ground in accordance to local code. Connect the white neutral to the service neutral. Connect all wires to the branch circuit with approved connectors. Use copper or aluminum wire. If aluminum wire is used, use connectors recognized for joining aluminum to copper.

The chart to the right recommends the minimum circuit protection and wire size if the appliance is the only unit on the circuit.

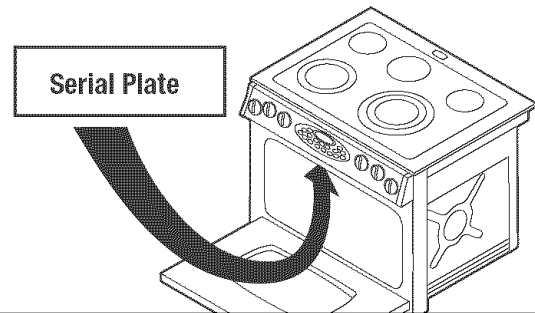

K.W. RATING ON SERIAL PLATE	RECOMMENDED MINIMUM CIRCUIT PROTECTION IN AMPERS	WIRE SIZE (AWG)
0 - 4.8	20	12
4.9 - 6.9	30	10
7.0 - 9.9	40	8
10.0 - 11.9	50	8
12.0 - 14.9	60	6

## HOW TO REMOVE RANGE FOR SERVICING

Follow these procedures to remove appliance for servicing:

1. Slide range forward to disengage range from the anti-tip bracket.
2. Disconnect electrical supply to appliance, if equipped.
3. Reverse procedure to reinstall.
4. To prevent range from accidentally tipping, range must be secured to the floor by sliding rear leveling leg into the anti-tip bracket.

**! WARNING**

**DISCONNECT ELECTRICAL SUPPLY BEFORE SERVICING THE APPLIANCE.**

## SERVICE-PARTS INFORMATION

When your range requires service or replacement parts, contact your dealer or authorized service agency. Please give the complete model and serial number of the range which is located on front frame behind storage drawer.

Your range may not be equipped with some of the features referred to in this manual.

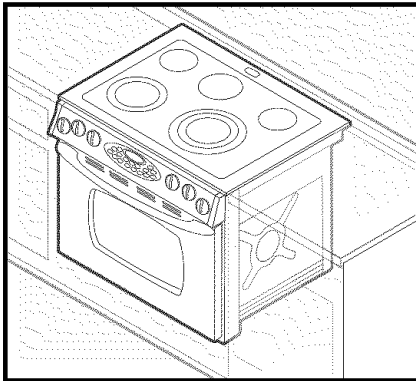

# Cuisinière électrique encastrable

## INSTRUCTIONS D'INSTALLATION

### VEUILLEZ CONSERVER CE MANUEL POUR CONSULTATION ULTÉRIEURE

Ce manuel est prévu pour vous aider dans l'installation et les réglages de la cuisinière.

- Seul du personnel qualifié doit installer ou faire l'entretien de cette cuisinière.
- Lisez les « Instructions de sécurité » dans le guide d'utilisation et d'entretien avant d'utiliser la cuisinière.
- Une installation, des réglages, des modifications, une utilisation ou un entretien, effectués de façon inappropriée, peuvent entraîner de graves blessures ou des dégâts matériels.
- Installateur : Prenez soin de ne pas endommager le plancher.
- L'installation de cet appareil doit être effectuée par deux personnes.

## ATTENTION

N'utilisez pas les poignées de la porte ou le dessus de la cuisinière pour tenter de la déplacer ou de la soulever.

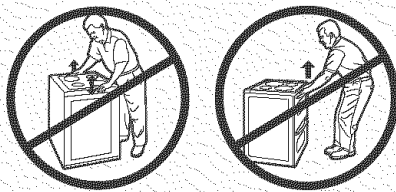

Cette cuisinière a été conçue conformément aux exigences de diverses agences concernées par la sécurité et respecte les températures maximales permises de 90 °C (194 °F) pour les armoires en bois. Si cette cuisinière est installée près d'armoires ne supportant qu'une température inférieure à 90 °C (194 °F), il y a risque de décoloration, délamination ou fusion.

Placez la cuisinière dans un endroit bien éclairé. Ne l'installez pas au-dessus de trous dans le plancher ou à d'autres endroits où elle risque d'être soumise à de forts courants d'air. Toute ouverture dans le mur derrière la cuisinière et dans le sol sous la cuisinière doit être fermée hermétiquement. Assurez-vous que la circulation de l'air de refroidissement/ventilation n'est pas entravée sous la cuisinière. **REMARQUE** : N'installez PAS une cuisinière sur de la moquette de cuisine.

## AVERTISSEMENT



• **TOUTES LES CUISINIÈRES PEUVENT SE RENVERSER ET BLESSER.**

• **INSTALLEZ DES DISPOSITIFS ANTIRENVERSEMENT FOURNIS AVEC LA CUISINIÈRE.**



• **SUIVEZ TOUTES LES INSTRUCTIONS D'INSTALLATION.**

Un risque que la cuisinière se renverse existe si l'appareil n'est pas installé conformément aux instructions d'installation fournies.

L'utilisation correcte du dispositif ANTIRENVERSEMENT minimise le risque de RENVERSEMENT. Même avec ce dispositif, le consommateur doit toujours observer les mesures de sécurité précisées dans le MANUEL D'UTILISATION ET D'ENTRETIEN et éviter de monter sur les portes des fours. Les instructions d'installation sont fournies pour des endroits où les murs et les sols sont en bois ou en ciment. Tout autre type de construction peut nécessiter des techniques d'installation spéciales, pour permettre la fixation du support ANTIRENVERSEMENT au mur ou au sol. Le support doit être installé afin de retenir le pied de mise à niveau arrière DROIT. Installez le support comme il est indiqué dans l'étape 1.

### MAISONS MOBILES

L'installation d'une cuisinière conçue pour une maison mobile doit être conforme à la Manufactured Home Construction and Safety Standard (norme de sécurité et de construction des résidences préfabriquées), titre 24 CFR, partie 3280 (antérieurement, la Federal Standard for Mobile Home Construction and Safety, titre 24 HUD, partie 280) ou, lorsqu'une telle norme n'est pas applicable, à la norme pour les installations de résidences préfabriquées ANSI A225.1/NFPA 501A, ou conformément aux codes locaux. Au Canada, la cuisinière doit être installée selon la norme courante CSA C22.1 - Code canadien de l'électricité, partie 1 et section Z240.4.1.

### RACCORDEMENT À LA CUISINIÈRE

La cuisinière doit être installée conformément au National Electrical Code (NEC) ANSI/NFPA n° 70 – édition la plus récente, ou conforme au Code canadien de l'électricité, norme CSA C22.1, édition la plus récente. Voyez sur la plaque signalétique la puissance nominale totale en kW.

Votre compagnie d'électricité locale vous indiquera si l'alimentation électrique actuelle de votre résidence est suffisante. Il pourra être nécessaire d'augmenter le calibre du câblage et de l'interrupteur secteur pour satisfaire la consommation en électricité de la cuisinière.

La majorité des codes et règlements locaux de la construction exige que le câblage électrique soit installé par des électriciens agréés. Tout le câblage doit être conforme aux codes électriques

## AVERTISSEMENT

**UNE INSTALLATION INADÉQUATE DU CIRCUIT DE MISE À LA TERRE PEUT ENTRAÎNER UN RISQUE DE CHOC ÉLECTRIQUE.**

locaux et nationaux. Cette cuisinière nécessite un circuit C.A. trifilaire, monophasé de 120/240 volts ou de 120/208 volts, 60 Hz. Les codes de câblage spécifient qu'un circuit séparé doit être prévu entre le panneau de distribution principal et la cuisinière et qu'il doit être équipé d'un disjoncteur et de fusibles indépendants, que ce soit au niveau du panneau principal ou dans une boîte séparée avec fusibles et disjoncteur.

## RACCORDEMENT ÉLECTRIQUE

Cet appareil doit être protégé et câblé conformément aux exigences du code électrique local et du Code national d'électricité.

Nous vous recommandons de faire appel aux services d'un électricien qualifié pour effectuer le câblage et le branchement de l'appareil.

120/240 V c.a. ou 120/208 V c.a. 60 Hz. Reportez-vous à la plaque signalétique située sous le tableau de commande de la cuisinière pour connaître les exigences en alimentation électrique.

Le fil neutre de cet appareil est mis à la terre au moyen du branchement à trois broches. (Les fils de mise à la terre et les fils blancs sont torsadés à l'extrémité de la canalisation.) Si vous utilisez l'appareil sur des nouveaux circuits de dérivation (1996 NEC), dans une maison mobile, dans un véhicule de plaisance ou dans une zone où les codes locaux interdisent la mise à la terre par le fil neutre, séparez le fil de mise à la terre ou débranchez-le, et raccordez-le selon le code local. Branchez le fil neutre blanc au fil neutre principal. Raccordez tous les fils au circuit de dérivation avec des raccords approuvés. Utilisez des fils d'aluminium ou de cuivre. Si vous utilisez des fils d'aluminium, utilisez des raccords conçus pour joindre de l'aluminium à du cuivre.

Le tableau à droite indique le minimum de protection de circuit et de grosseur de fil recommandé si la cuisinière est le seul appareil branché sur le circuit.

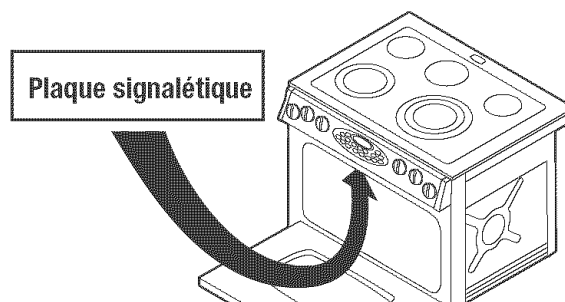

INDICE DE KW SUR LA PLAQUE SIGNALÉTIQUE	PROTECTION DE CIRCUIT MINIMALE RECOMMANDÉE EN AMPÈRES	GROSSEUR DU FIL (AMERICAN WIRE GAUGE)
0 - 4.8	20	12
4.9 - 6.9	30	10
7.0 - 9.9	40	8
10.0 - 11.9	50	8
12.0 - 14.9	60	6

## COMMENT DÉPLACER LA CUISINIÈRE POUR PROCÉDER À L'ENTRETIEN

Suivez toutes les instructions d'installation:

1. Faites glisser la cuisinière en avant pour la dégager du support antirenversement.
2. Débranchez l'alimentation électrique de l'appareil, le cas échéant.
3. Procédez inversement pour la réinstallation.
4. Pour empêcher la cuisinière de se renverser, fixez-la au sol en faisant coulisser le pied de mise à niveau arrière dans le support antirenversement.

### **AVERTISSEMENT**

**DÉBRANCHEZ L'ALIMENTATION ÉLECTRIQUE AVANT DE PROCÉDER À L'ENTRETIEN DE CET APPAREIL.**

## RENSEIGNEMENTS SUR LES SERVICES ET LES PIÈCES

Lorsque des pièces de rechange ou de l'entretien/des réparations sont nécessaires pour votre cuisinière, contactez votre détaillant ou agence de service après-vente. Veuillez fournir le numéro de modèle et le numéro de série au complet. Ils sont situés à l'avant du cadre, derrière le tiroir de rangement.

Votre cuisinière peut ne pas être équipée de certaines caractéristiques mentionnées dans ce manuel.

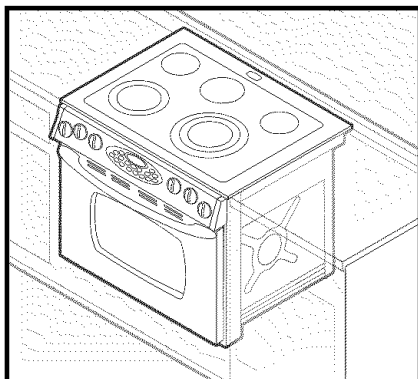

# Estufa eléctrica de empotrado fácil

## INSTRUCCIONES DE INSTALACIÓN

### POR FAVOR GUARDE ESTE MANUAL PARA REFERENCIA FUTURA

Este manual está diseñado para asistirlo en la instalación y ajustes iniciales de la estufa.

- La instalación o reparación de esta estufa debe ser realizada únicamente por personal calificado.
- Lea las instrucciones de seguridad en la guía de uso y cuidado antes de usar la estufa.
- La instalación, ajuste, alteración, servicio, mantenimiento o uso inapropiados de la estufa puede resultar en graves o daños a la propiedad.
- Instalador: tenga cuidado de no dañar el piso.
- Esta instalación requiere de 2 personas.

## PRECAUCIONES

No levante o mueva la estufa por las manijas de la puerta o por la cubierta.

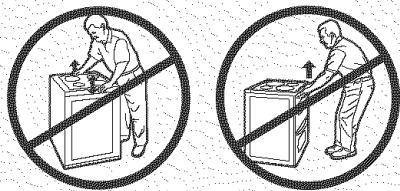

Esta estufa fue diseñada de acuerdo con los requerimientos de varias agencias de seguridad y cumple con la temperatura máxima para armarios de madera de 194°F (90°C). Si esta estufa se instala con armarios con temperaturas de trabajo menores de 194°F (90°C), los mismos pueden descolorarse, deslaminarse o derretirse.

Coloque la estufa en un área bien iluminada. No coloque la estufa sobre agujeros en el piso o en otras ubicaciones donde esté expuesta a ráfagas de viento fuertes. Cualquier abertura en la pared detrás de la estufa y en el piso debajo de la estufa deben sellarse. Asegúrese de que el aire de enfriamiento/ventilación no se obstruya debajo de la estufa.

Nota: NO se debe instalar una estufa sobre el alfombrado de la cocina.

## CASAS RODANTES

La instalación de una estufa diseñada para su instalación en casas rodantes debe hacerse de acuerdo con la Norma de Construcción y Seguridad de Viviendas Prefabricadas (Manufactured Home Construction and Safety Standard), Título 24 CFR, Parte 3280 (anteriormente la Norma Federal de Construcción y Seguridad de Viviendas Prefabricadas, Título 24, Parte 280) o, cuando dicha norma no se aplique, con la Norma de Instalación en Viviendas Prefabricadas (Standard for Manufactured Home Installations) ANSI A225/NFPA 501A o con los códigos locales. En Canadá, esta estufa debe instalarse de acuerdo con la Norma CSA vigente C22.1 del Código Canadiense de Electricidad, Parte 1 y sección Z240.4.1.

## CONEXIÓN DE LA ESTUFA

La estufa debe ser instalada de acuerdo con el Código Local y Nacional de Electricidad (NEC) ANSI/NFPA No. 70, última edición, o el Código de Electricidad Canadiense CSA STD.C221, última edición. Vea la placa de serie para la clasificación de KW totales conectados.

Su compañía de servicio local le podrá informar si el servicio eléctrico actual de su vivienda es el adecuado. Es posible que sea necesario aumentar el tamaño del cableado de la vivienda y del interruptor de servicio para poder soportar la carga eléctrica que requiere la estufa.

La mayoría de los códigos y normas de construcción requieren que todo el cableado eléctrico sea realizado por un electricista licenciado. Todo el cableado debe cumplir con los códigos eléctricos nacional y local. Esta estufa requiere un circuito trifilar de 120/240 o 120/208

## ⚠ ADVERTENCIA



• **TODAS LAS ESTUFAS SE PUEDEN VOLCAR Y CAUSAR LESIONES PERSONALES.**



• **INSTALE LOS DISPOSITIVOS ANTIVUELCO PROVISTOS CON LA ESTUFA.**

• **SIGA TODAS LAS INSTRUCCIONES DE INSTALACIÓN.**

Si no se siguen las instrucciones de instalación provistas, existe el riesgo de que la estufa se vuelque. El uso correcto del dispositivo ANTIVUELCO minimiza el riesgo de que la estufa SE VUELQUE. Cuando se utilice este dispositivo, el consumidor aún debe seguir las advertencias de seguridad indicadas en la GUÍA DE USO Y CUIDADO y evitar usar la puerta del horno como peldaño. Las instrucciones de instalación son específicas para instalaciones de la estufa en paredes o pisos de madera y concreto. Cualquier otro tipo de material de construcción requerirá el uso de técnicas especiales para fijar debidamente el soporte ANTIVUELCO al piso o a la pared. El soporte debe instalarse para fijar el tornillo nivelador trasero DERECHO. Instale el soporte como se indica en el paso 1.

## ⚠ ADVERTENCIA

• **LA INSTALACIÓN INADECUADA DEL CIRCUITO DE PUESTA A TIERRA PUEDE CAUSAR UN RIESGO DE CHOQUE ELÉCTRICO.**

voltios CA, 1 fase, 60 Hz. Los códigos de cableado eléctrico requieren la presencia de un circuito separado desde el panel eléctrico principal de entrada hasta la estufa y que el mismo esté equipado con un interruptor de desconexión y fusibles individuales, ya sea en el panel principal de entrada o en una caja de fusibles o interruptor separada.

## CONEXIONES ELÉCTRICAS

Esta unidad debe ser protegida adecuadamente y cableada de acuerdo con las leyes locales y el Código Nacional de Electricidad.

Es aconsejable que la instalación y conexión eléctrica sea realizada por un electricista calificado.

120/240 V CA o 120/208 V CA, 60 Hz. Consulte los requerimientos eléctricos en la placa de serie ubicada debajo del panel de control superior de la estufa. El neutro de esta unidad está puesto a tierra en el marco a través del cable de puesta a tierra sólido. (El cable de puesta a tierra y el cable blanco están trenzados en la terminación del circuito.) Si se usa en instalaciones de circuitos individuales nuevos (1996 NEC), casas rodantes, vehículos recreacionales o en un área en la que los códigos locales prohíban la puesta a tierra a través del conductor neutro, separe o desconecte el cable de tierra y conéctelo a tierra de acuerdo con las leyes locales. Conecte el cable neutro blanco al neutro de servicio. Conecte todos los cables al circuito individual usando conectores aprobados. Use cables de cobre o de aluminio. Si utiliza cables de aluminio, use conectores aprobados para unir aluminio con cobre.

La tabla a la derecha recomienda la protección de circuito y tamaño de cable mínimos si el electrodoméstico es la única unidad conectada al circuito.

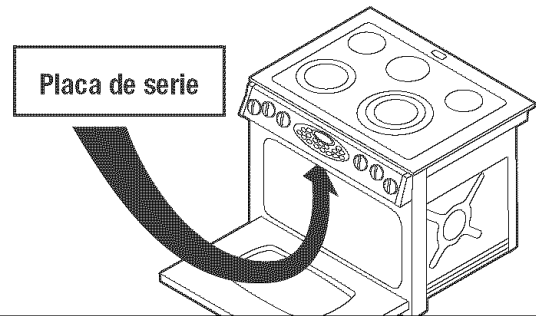

CORRIENTE NOMINAL EN LA PLACA DE SERIE	PROTECCIÓN MÍNIMA RECOMENDADA PARA EL CIRCUITO EN AMPERIOS	TAMAÑO DEL CABLE (AWG)
0 - 4.8	20	12
4.9 - 6.9	30	10
7.0 - 9.9	40	8
10.0 - 11.9	50	8
12.0 - 14.9	60	6

## DESINSTALACIÓN DE LA ESTUFA PARA SERVICIO

Siga los siguientes procedimientos para desinstalar la estufa para servicio:

1. Deslice la estufa hacia adelante para desengancharla del soporte antivuelco.
2. Desconecte el suministro eléctrico a la estufa si lo tiene.
3. Invierta el proceso para reinstalar la estufa.
4. Para evitar que la estufa se vuelque accidentalmente, la misma debe asegurarse al piso deslizando la el tornillo nivelador trasero en el soporte antivuelco.

## ADVERTENCIA

DESCONECTE EL SUMINISTRO ELÉCTRICO ANTES DE REPARAR EL ELECTRODOMÉSTICO.

## INFORMACIÓN SOBRE LOS REPUESTOS

Cuando su estufa requiera reparación o piezas de repuesto, póngase en contacto con su distribuidor o agencia de servicio autorizado. Por favor indique el número de modelo completo y el número de serie de la estufa que se encuentran en el marco delantero detrás del cajón de almacenamiento.

Es posible que esta estufa no venga equipada con todas las características que se indican en este manual.

**IMPORTANT: Keep for Local Inspector/IMPORTANT : À conserver pour l'inspecteur local/**  
**IMPORTANTE: Guarde esta información para el inspector local.**

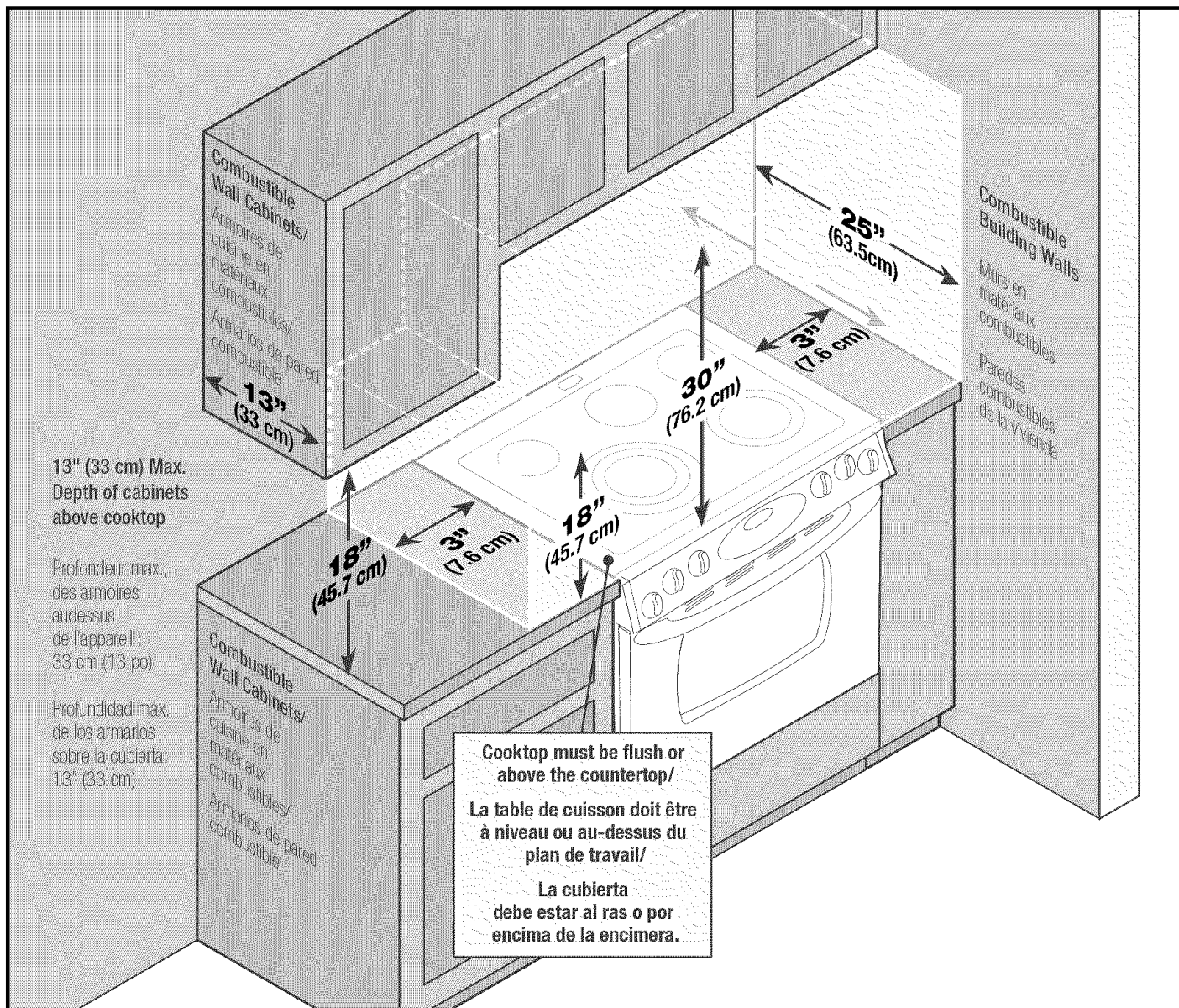

**NOTE: Figure may not be representative of actual unit./REMARQUE : L'illustration peut ne pas présenter l'appareil actuel./NOTA: La figura puede no ser exacta a la unidad.**

#### CLEARANCE DIMENSIONS

Range may be installed with zero inches clearance adjacent to (against) combustible construction at the rear and on the sides below the cooktop. For complete information in regard to the installation of wall cabinets above the range and clearances to combustible wall above the cooking top see the installation drawings. For SAFETY CONSIDERATIONS do not install a range in any combustible cabinetry which is not in accord with the installation drawings.

\* **NOTE:** 30 inch (76.2 cm) dimension between cooking top and wall cabinet shown on illustration does not apply to ranges with an elevated oven or microwave. The installation instructions of the elevated oven will specify the minimum acceptable dimension between the cooktop and elevated oven. The 30 inch (76.2 cm) dimension may be reduced to not less than 24 inches (61 cm) when the wall cabinets in a domestic home are protected with fireproof materials in accordance with American National Standards - National Fuel Gas Code or in mobile homes when they are protected with fireproof materials in accordance with the Federal Standard for Mobile Home Construction and Safety.

To eliminate the risk of burns or fire by reaching over heated surface units, cabinet storage space located above the surface units should be avoided. If cabinet storage is to be provided, the risk can be reduced by installing a range hood that projects horizontally a minimum of 5 inches (13 cm) beyond the bottom of the cabinets



**IMPORTANT: Keep for Local Inspector (cont)/IMPORTANT : À conserver pour l'inspecteur local (suite)/  
IMPORTANTE: Guarde esta información para el inspector local (cont.)**

**DÉGAGEMENTS**

La cuisinière peut être installée avec un dégagement nul contre des matériaux combustibles à l'arrière et sur les côtés en dessous de la table de cuisson. Pour des renseignements complets concernant l'installation des armoires au-dessus de la cuisinière et les dégagements aux parois combustibles au-dessus de la surface de cuisson, consultez les schémas sur l'installation. Pour des RAISONS DE SÉCURITÉ, n'installez pas une cuisinière dans des armoires en matériaux combustibles non conformes aux schémas de l'installation.

\* REMARQUE : La dimension de 76,2 cm (30 po) entre la surface de cuisson et les armoires murales présentées sur l'illustration ne concerne pas les cuisinières avec un four surélevé ou un micro-ondes. Les instructions d'installation du four surélevé précisent la dimension minimale acceptable entre la surface de cuisson et le four surélevé. La dimension de 76,2 cm (30 po) peut être réduite à pas moins de 61 cm (24 po) lorsque les armoires murales d'une résidence sont protégées par des matériaux ignifuges conformément aux normes de l'American National Standards – National Fuel Gas Code (Code national des combustibles gazeux), ou lorsque les armoires murales d'une maison mobile sont protégées par des matériaux ignifuges selon la norme fédérale : Mobile Home construction and Safety (norme de sécurité et de construction des maisons mobiles).

Pour éliminer le risque de brûlure ou d'incendie, en passant la main au-dessus des éléments de surface chauffés, l'espace de rangement dans les armoires situées au-dessus des éléments de surface doit être évité. Si une armoire de rangement existe, le risque peut être réduit en installant une hotte d'extraction qui dépasse horizontalement d'un minimum de 13 cm (5 po) de la partie inférieure des armoires.

**DIMENSIONES DE LOS ESPACIOS DE DESPEJE**

Esta estufa se puede instalar sin espacios de despeje contra superficies combustibles en la parte trasera y a los costados de la misma por debajo de la cubierta. Para obtener información completa sobre la instalación de los armarios sobre la cubierta y los espacios de despeje para las paredes combustibles sobre la cubierta vea las figuras de instalación. Por RAZONES DE SEGURIDAD, no instale una estufa en ninguna ubicación con armarios combustibles que no concuerden con las figuras de instalación.

\* NOTA: El despeje de 30 pulgadas (76,2 cm) entre la cubierta de cocción y el armario que se muestra en la figura no se aplica a las estufas con hornos elevados o a los microondas. Las instrucciones de instalación del horno elevado especificarán el espacio mínimo entre la cubierta y el horno elevado. El despeje de 30 pulgadas (76,2 cm) puede ser reducido a no menos de 24 pulgadas (61 cm) cuando los armarios del hogar están protegidos con materiales a prueba de fuego de acuerdo con las Normas Nacionales de Estados Unidos (ANS) y el Código Nacional de Gas o en las casas rodantes cuando las mismas están protegidas con materiales a prueba de fuego de acuerdo con la Norma Federal de Construcción y Seguridad de Viviendas Móviles.

Para eliminar el riesgo de quemaduras o de incendios cuando se intenta alcanzar algún objeto sobre los elementos superiores, evite almacenar artículos en los armarios que están sobre la estufa. Si se instala un armario sobre la cubierta, se puede reducir el riesgo instalando una campana de ventilación que se proyecte horizontalmente en un mínimo de 5 pulgadas (13 cm) más allá de la base de los armarios.

# Dimensions/Dimensions/Dimensiones

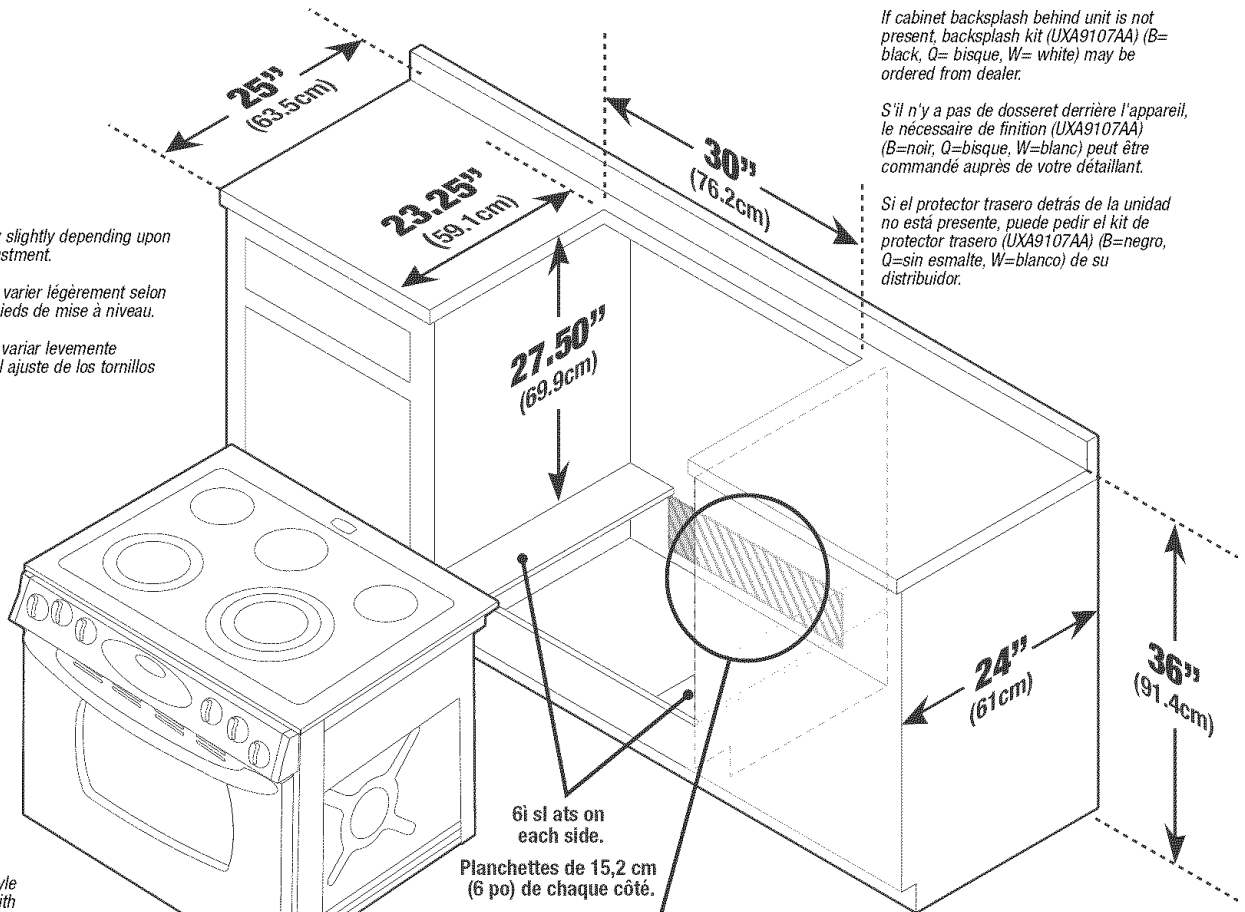

Height may vary slightly depending upon leveling leg adjustment.

La hauteur peut varier légèrement selon le réglage des pieds de mise à niveau.

La altura puede variar levemente dependiendo del ajuste de los tornillos niveladores.

If cabinet backsplash behind unit is not present, backsplash kit (UXA9107AA) (B= black, Q= bisque, W= white) may be ordered from dealer.

S'il n'y a pas de dosseret derrière l'appareil, le nécessaire de finition (UXA9107AA) (B=noir, Q=bisque, W=blanc) peut être commandé auprès de votre détaillant.

Si el protector trasero detrás de la unidad no está presente, puede pedir el kit de protector trasero (UXA9107AA) (B=negro, Q=sin esmalte, W=blanco) de su distribuidor.

**CAUTION:**

Some white European style cabinets are equipped with delicate white vinyl drawer and door fronts. The vinyl may not be designed to withstand the heat produced by the normal safe operation of a self-clean range. Discoloration or delamination may occur. To avoid possible damage, we recommend increasing the 30" cabinet opening to 31 1/4" minimum and using heat shield (CABKIT V). The countertop cut-out must remain 30".

**ATTENTION :**

Certaines armoires blanches et de style européen sont équipées de façades de porte et de tiroir en vinyle blanc fragile. Il se peut que ce vinyle ne soit pas conçu pour résister à la chaleur produite par un autonettoyage normal, ce qui risquerait de causer une décoloration ou une déstratification. Pour éviter ce risque de dommages, nous vous recommandons d'agrandir l'ouverture de l'armoire jusqu'à 79,4 cm (31 1/4 po) au minimum, et d'utiliser un ensemble d'écran thermique (CABKIT V). L'ouverture sur le dessus du comptoir doit toujours être de 76,2 cm (30 po).

**PRECAUCIÓN:**

Algunos armarios de estilo europeo vienen equipados con superficies delicadas de vinilo blanco en los cajones y puertas. El vinilo puede no haber sido diseñado para soportar el calor producido por una estufa autolimpiante durante su uso normal y seguro. Puede ocurrir decoloración o deslaminado. Para evitar posibles daños, recomendamos aumentar la abertura del gabinete a un mínimo de 31 1/4" (80 cm) y usar un protector térmico (CABKIT V). El corte de la encimera debe ser de 30" (76,2 cm).

61 sl ats on each side.

Planchettes de 15,2 cm (6 po) de chaque côté.

Listones de 6" (15,24 cm) a cada lado.

When replacing an existing unit, a maximum of 23 1/2" is acceptable. If the cut depth exceeds 23 1/2", use filler kit (K71FILL).

Si vous remplacez un appareil existant, un maximum de 59,7 cm (23 po) est acceptable. Si la profondeur excède 59,7 cm (23 po), utilisez le nécessaire de finition (K71FILL).

Cuando reemplaza una unidad existente, un máximo de 23 1/2" (59 cm) es aceptable. Si la profundidad de corte excede las 23 1/2" (59 cm), use el kit de relleno (K71FILL).

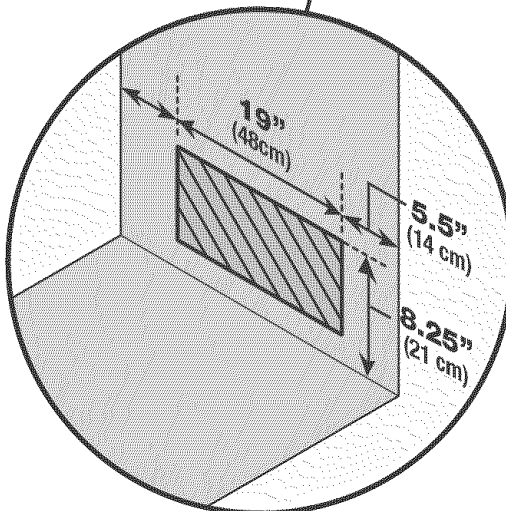

Position 120/240V or 120/208V junction box in the hatched area. Use permanent wiring ONLY. DO NOT use a flexible power cord with this appliance.

Placez la boîte de connexion à 120/240 V ou à 120/208 V dans la zone hachurée. N'utilisez QUE des fils fixes. N'utilisez PAS de cordon d'alimentation flexible avec cet appareil.

Coloque la caja eléctrica de 120/240 V o 120/208 V en el área sombreada. SOLO use cableado permanente. NO use un cordón eléctrico flexible con este electrodoméstico.

**Important:** Because of continuing product improvements, Maytag reserves the right to change specifications without notice. Dimensional specifications are provided for planning purposes only.

**Important :** En raison de l'amélioration continue de ses produits, Maytag se réserve le droit de changer les spécifications sans préavis. Les spécifications dimensionnelles sont fournies à des fins de planification seulement.

**Importante:** Debido a las mejoras continuas del producto, Maytag se reserva el derecho de cambiar las especificaciones sin aviso previo. Las especificaciones dimensionales se proporcionan para propósitos de planificación únicamente.

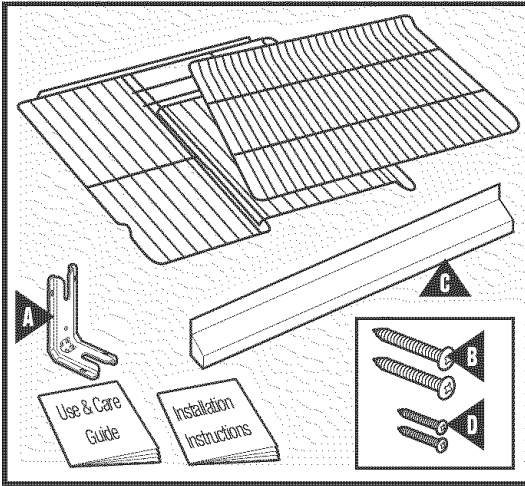

Included./Compris./Se incluye.

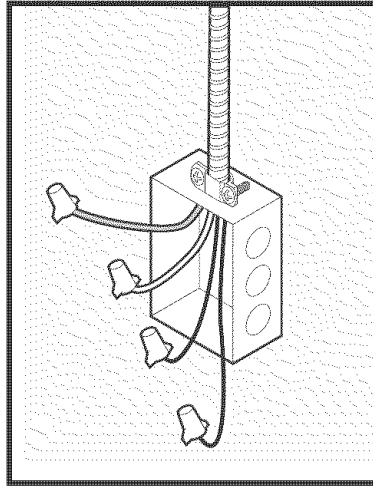

Not Included./Non inclus./No se incluye.

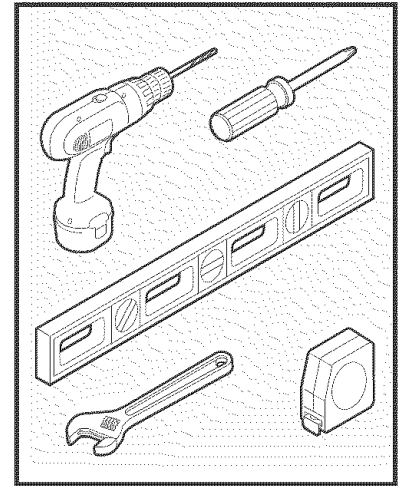

Tools Needed./Outils nécessaires./Herramientas Necesarias.

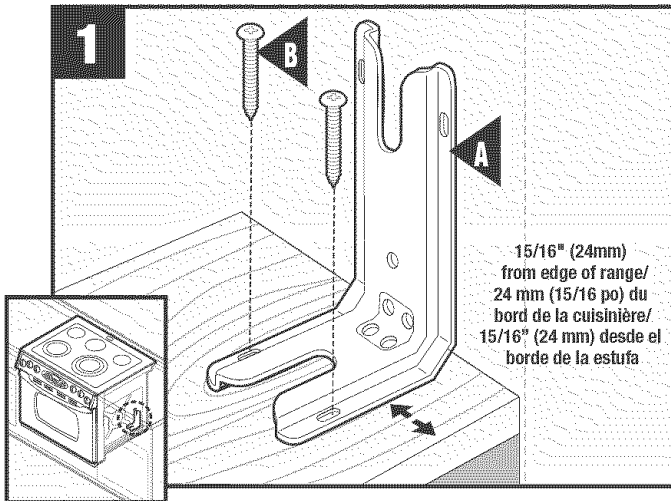

Drill 1/8" (3mm holes). Mount ANTI-TIP bracket to board with 2 screws./  
Percez des trous de 3 mm (1/8 po). Fixez la bride ANTI-BASCULEMENT à la planche à l'aide de 2 vis./Taladre agujeros de 1/8" (3 mm). Instale el soporte ANTIVUELCO en la tabla usando 2 tornillos.

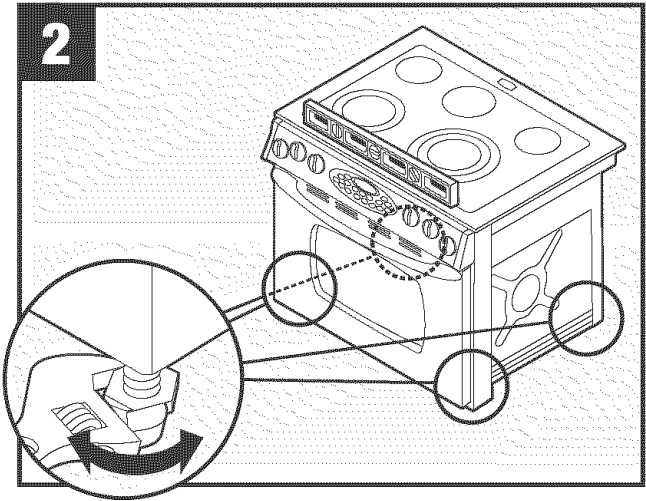

Adjust legs. **Note:** Check counter top height (see dimensions) to allow range top to clear countertop. Install, take caution not to damage floor./  
Ajustez les pieds. **Installeur :** Prenez soin de ne pas endommager le plancher./Ajuste los tornillos niveladores. **Instalador:** tenga cuidado de no dañar el piso.

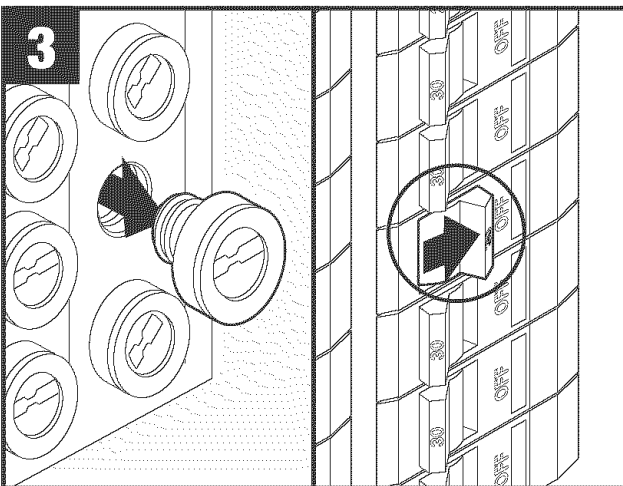

Turn off power source./Coupez l'alimentation./Apague el suministro eléctrico.

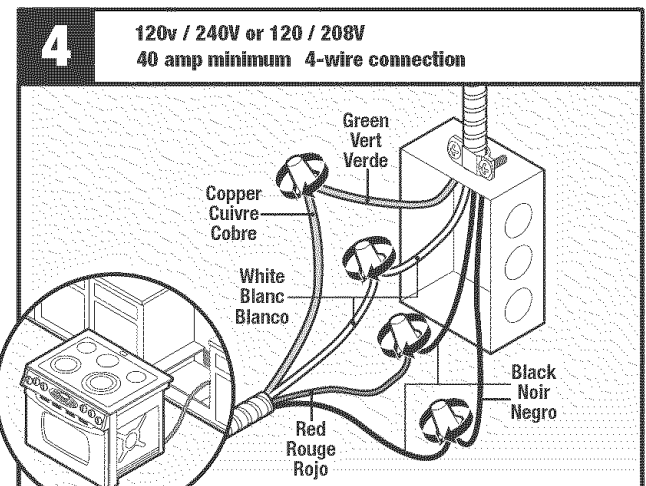

4-wire Connection./Raccordement à 4 fils./Conexión tetrafililar.

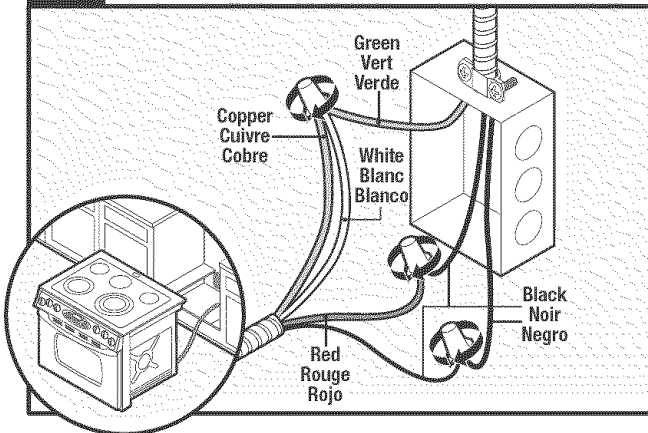
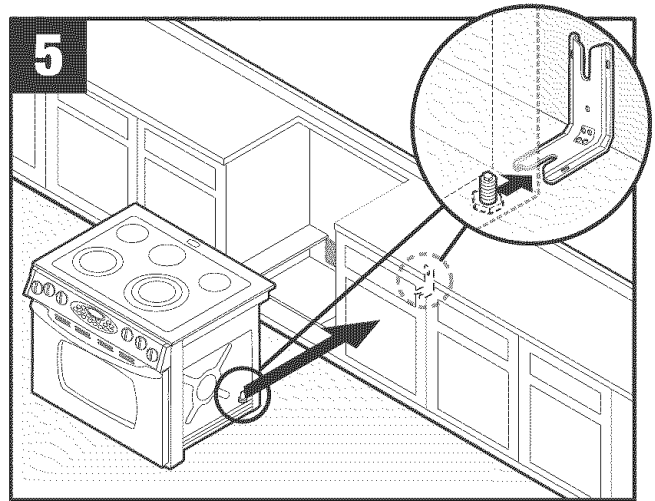
**4A****120v / 240V or 120 / 208V  
40 amp minimum 3-wire connection****3-wire Connection./Raccordement à 3 fils./Conexión trifilar.****5**

Lift and slide range into position. Installers should take caution not to damage cabinets. To avoid damaging end trim, do not tilt range side-to-side./Soulevez la cuisinière et mettez-la en place. L'installateur doit faire attention de ne pas endommager le plancher. Pour éviter d'endommager la garniture, n'inclinez pas la cuisinière sur le côté./Levante y deslice la estufa en su lugar. Instalador: tenga cuidado de no dañar los armarios. Para evitar dañar la moldura del borde, no incline la estufa hacia los lados.

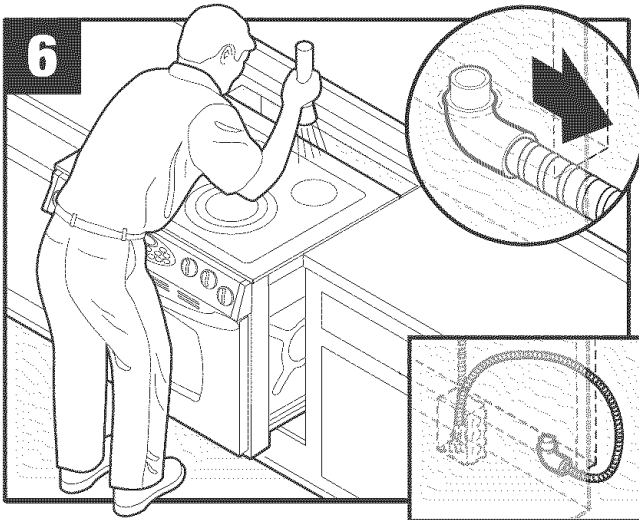
**6**

Check to make sure flexible electrical conduit is positioned as shown./ Assurez-vous que la canalisation électrique est placée comme indiqué./Asegúrese de que el conducto eléctrico flexible esté en la posición que se muestra.

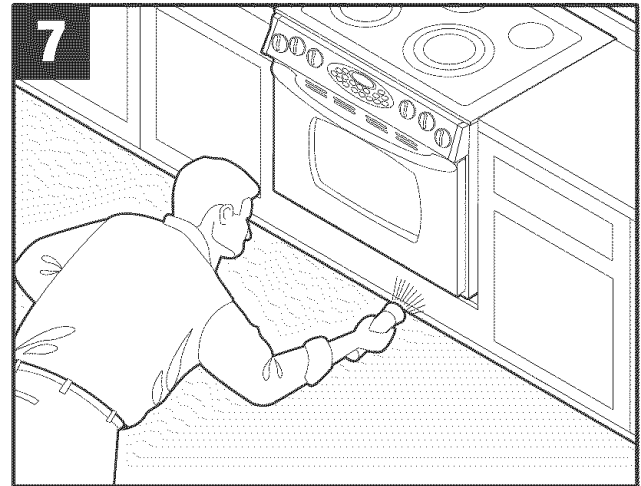
**7**

Check to make sure ANTI-TIP bracket is correctly installed on leg. Assurez-vous que la bride ANTI-BASCULEMENT est installée correctement sur le pied./Asegúrese de que el soporte ANTIVUELCO esté instalado correctamente en la pata.

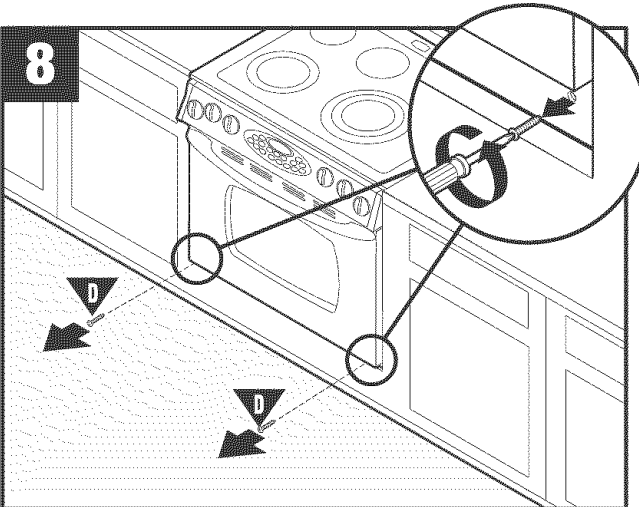
**8**

Remove two mounting screws./Enlevez les deux vis de montage./ Retire los dos tornillos de instalación.

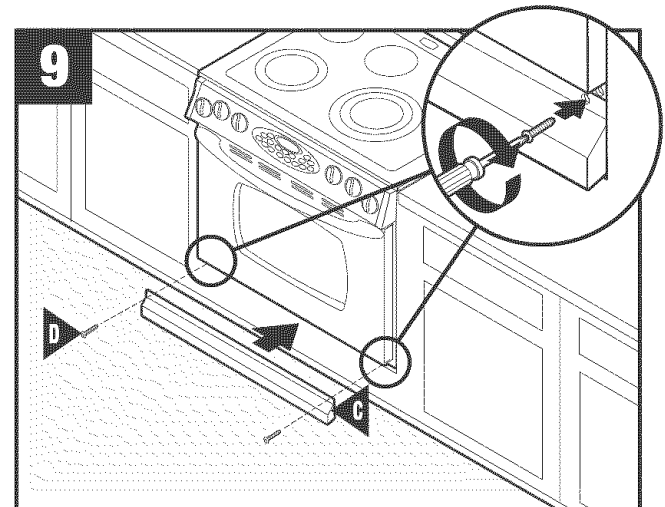
**9**

Position trim and secure with two mounting screws./Placez la garniture et fixez-la à l'aide des deux vis de montage./Coloque la moldura en su lugar y fjela con dos tornillos de instalación.

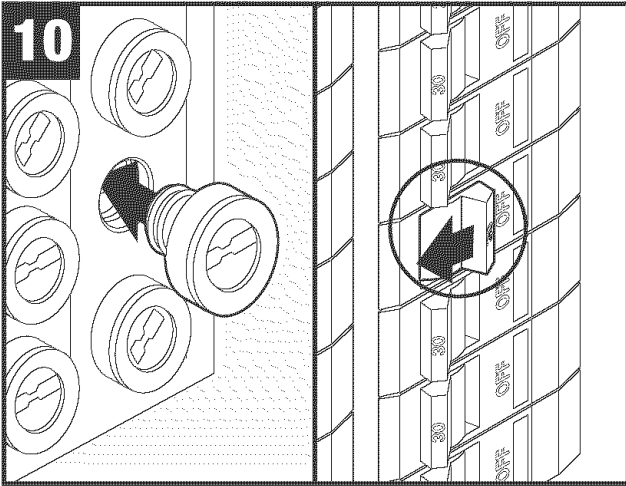

Turn on power source./Ouvrez le courant./Encienda el suministro eléctrico.

