

FIESTA GAS GRILLS



Outdoor Gas Barbeque / Grill

Assembly Manual
Manual De la Asamblea

Please follow these instructions carefully. Much of the hardware required to assemble this grill is in an individually sealed bag that is identified with respect to its application. These sealed bags will be referenced in the appropriate assembly step.

Siga por favor estas instrucciones cuidadosamente. Mucho del hardware requerido para montar esta parrilla está en un bolso individualmente sellado que se identifique con respecto a su uso. Estos bolsos sellados serán referidos al paso apropiado de la asamblea.

WARNING / ADVERTENCIA

- Failure to follow all manufacturer's instructions could result in serious personal injury and/or property damage.
- La falta de seguir las instrucciones de todo el fabricante podría dar lugar a daños corporales y/o a daños materiales serios

CAUTION / PRECAUCIÓN

- Some parts may contain sharp edges- especially as noted in manual/wear protective gloves if necessary.
- Algunas piezas pueden contener los bordes agudos *- especialmente según lo observado en manual/guantes protectores del desgaste en caso de necesidad .

CUSTOMER SERVICE
TOLL FREE 1-800-396-3838

SERVICIO DE CLIENTE
PEAJE LIBREMENTE 1-800-396-3838

Fiesta Gas Grills LLC
One Fiesta Dr., Dickson TN, USA 37055

THIS GRILL IS FOR OUTDOOR USE ONLY

Caution:

Read and follow all Safety Statements, Assembly Instructions, and Use and Care Manual Directions before attempting to assemble and cook.

Installer / assembler:

Leave these instructions with consumer.

To Consumer:

Keep this manual for future reference.

ESTA PARRILLA ESTÁ PARA EL USO AL AIRE LIBRE SOLAMENTE

Precaución: Lea y siga todas las declaraciones de Seguridad, instrucciones de montaje, y uso y cuide las direcciones manuales antes de procurar montar y cocinar.

Instalador/ensamblador: Deje estas instrucciones con el consumidor.

Al Consumidor:

Guarde este manual para la referencia futura.

NO TOOLS REQUIRED!

NINGUNAS HERRAMIENTAS REQUIRIERON

MODEL/MODELO - EZA34545-B403

WHEELS AND LEG EXTENSIONS

RUEDAS Y EXTENSIONES DE LA PIERNA

Install Wheels
 Instalar las ruedas

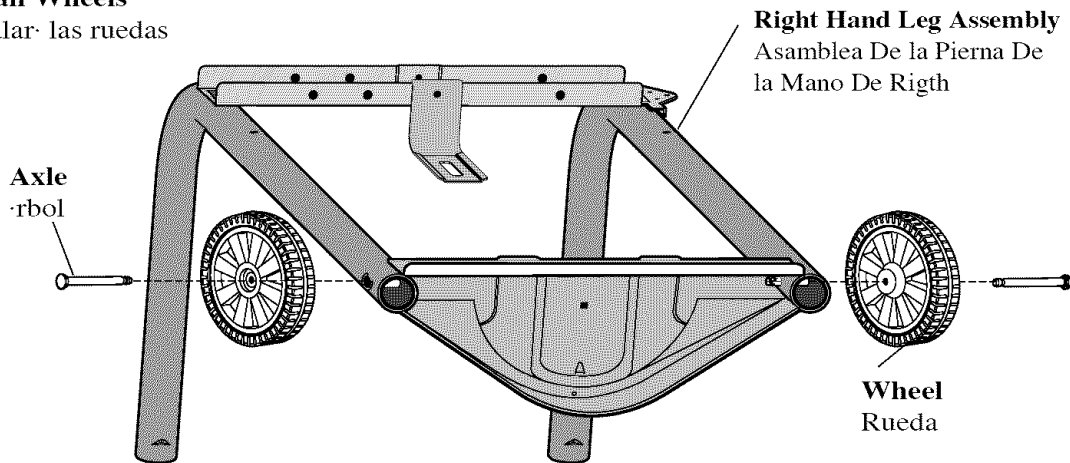

Place Axle Through Wheel Center. Push Axle into Clip Until it Snaps in Place.

Acomoda el eje a través de centro de la rueda. Empuje el eje en el clip hasta que se encaja a presión en lugar.

Install Leg Extensions.

Position LEFT LEG ASSEMBLY as Shown and Insert Leg Extensions. Turn Assembly Over and Tap Leg Extensions Against a Hard Surface (If Necessary) Until Fully Seated.

Instalar las extensiones de la pierna. Acomoda el ensamblaje izquierdo de la pierna según lo mostrado e inserte las extensiones de la pierna. DÉ vuelta al ensamblaje las extensiones excesivas y de la etiqueta de la pierna contra una superficie dura (en caso de necesidad) hasta que esté asentado completamente.

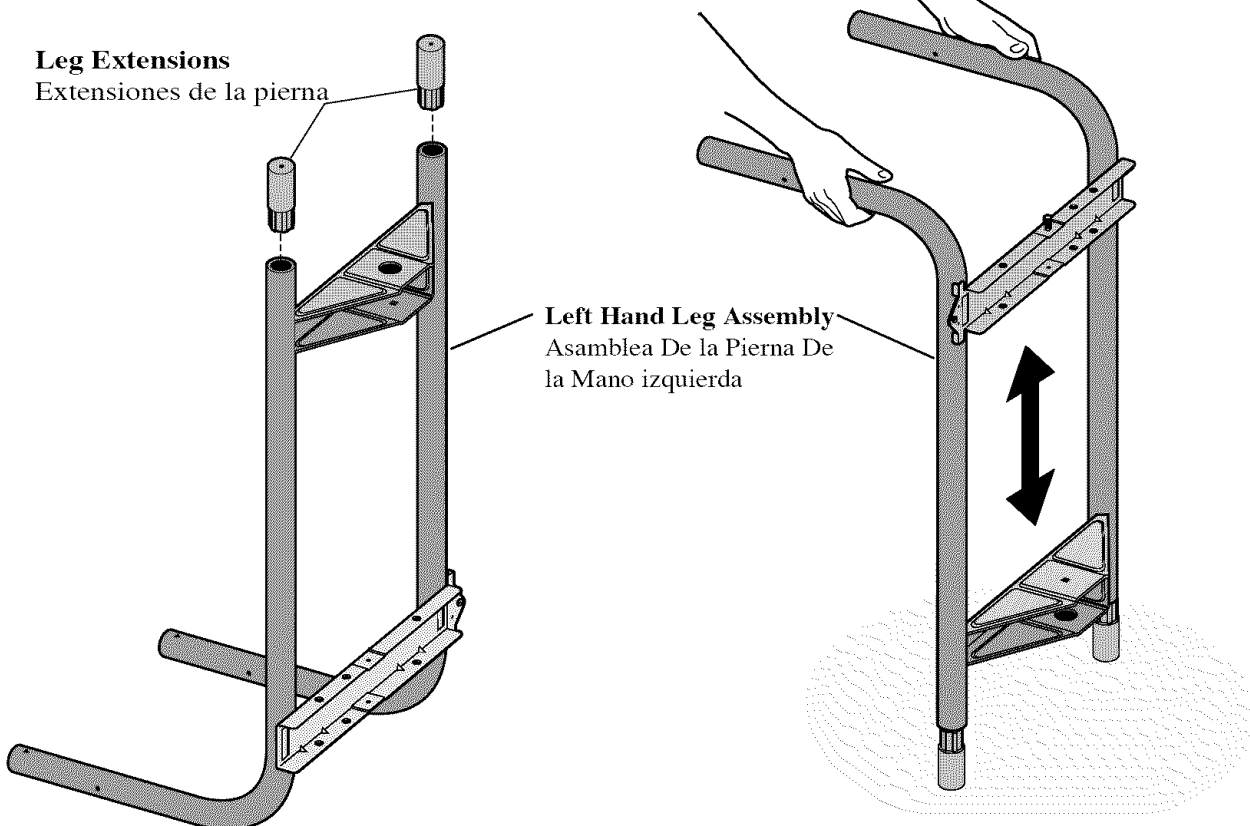

CHASSIS ASSEMBLY

ASAMBLEA DE CHASIS

Install Cross Member as Shown.

Instalar a miembro cruzado según lo mostrado.

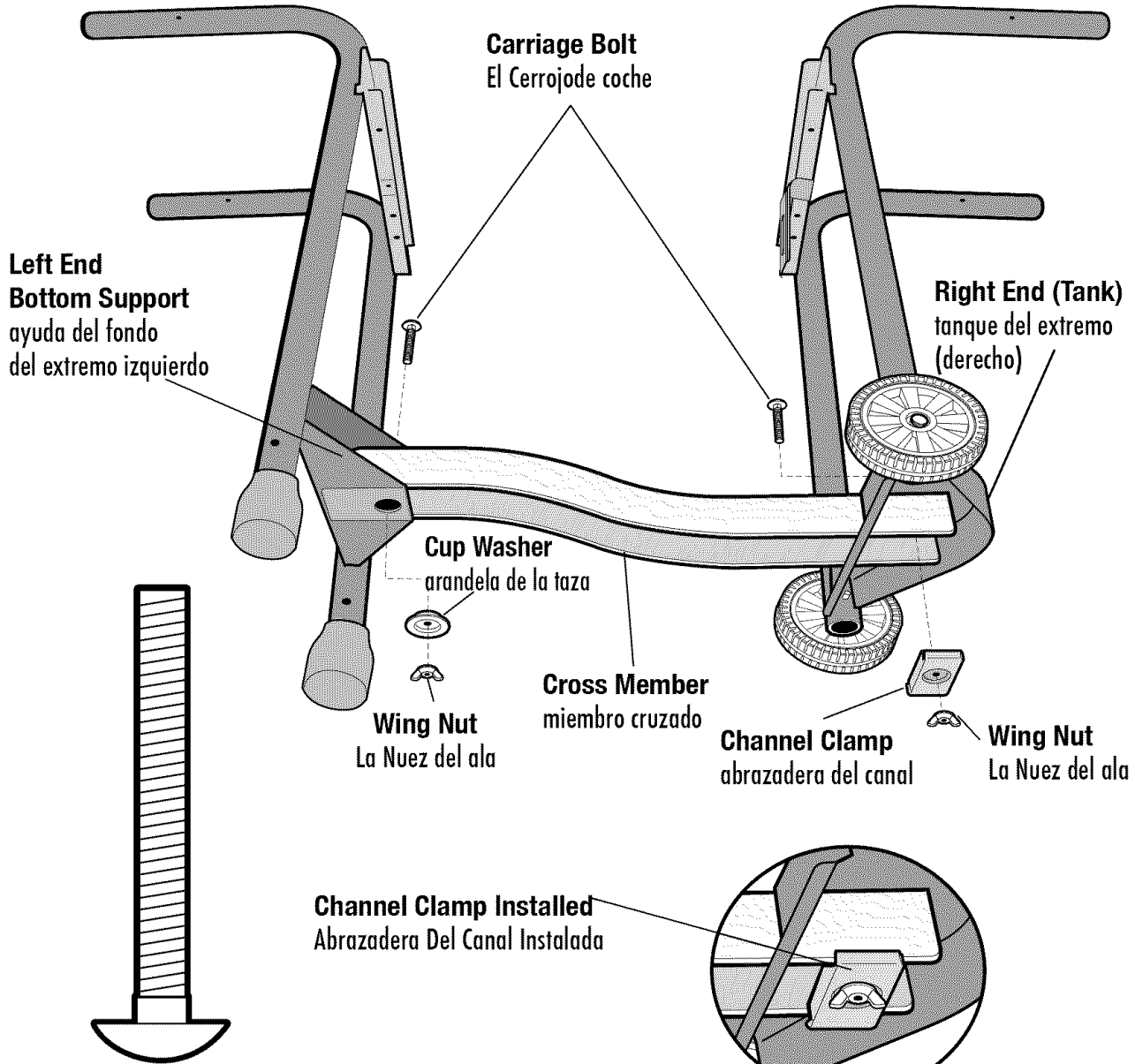

1/4" - 20 X 2-1/2" Carriage Bolt
 1/4" - 20 X 2-1/2" El Cerrojo del coche

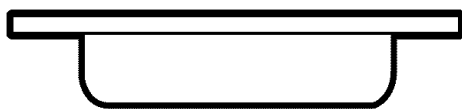

Cup Washer
 arandela de la taza

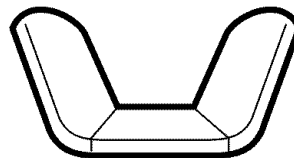

1/4" Wing Nut
 La Nuez del ala

FRONT PANEL AND BACK SUPPORT

PANEL DELANTERO Y AYUDA TRASERA

Install Front Panel.

Instalar el Panel Delantero

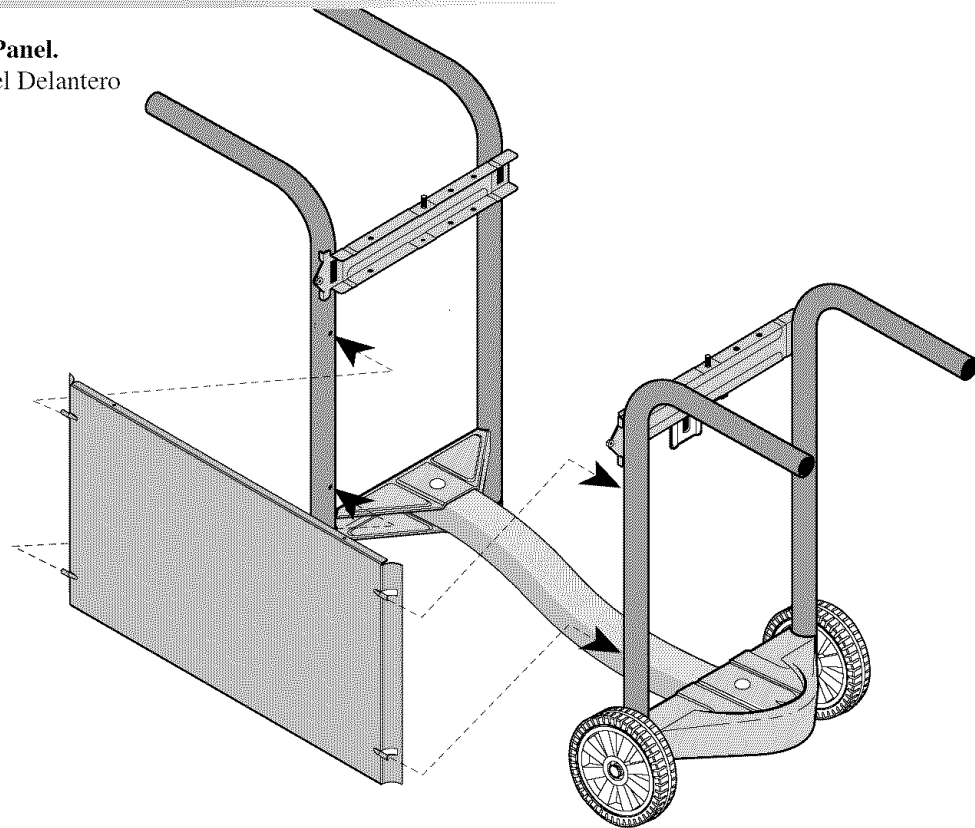

Install Back Support

Instale detrás la ayuda

Locate hardware in back support bag pack.

Localice el hardware en paquete trasero del bolso de la ayuda.

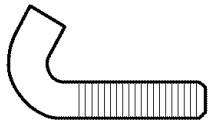

1/4-20 J BOLT

1/4 PERNO De J

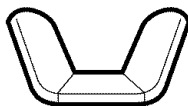

1/4-20 Wing Nut

1/4-20 la muez del ala

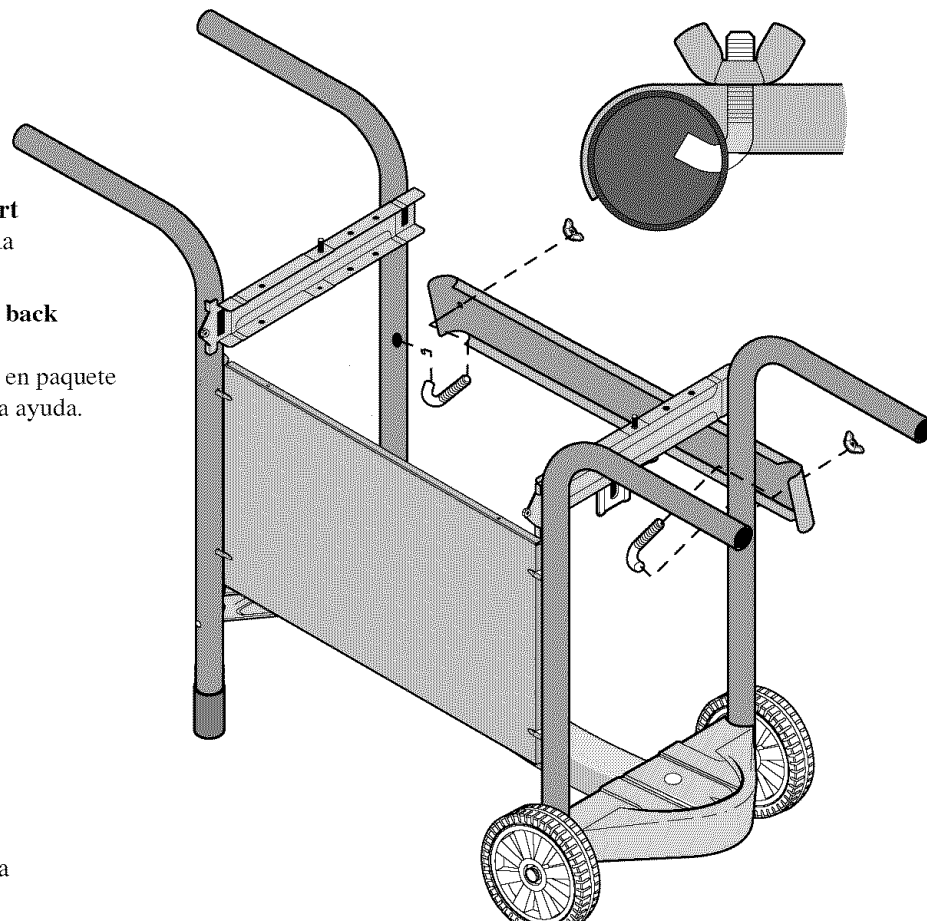

CONSOLE AND BASE

CONSOLA Y BASE

Installation of Console to Leg Assembly.
 Instalaci3n de la consola al ensamblaje de la pierna.

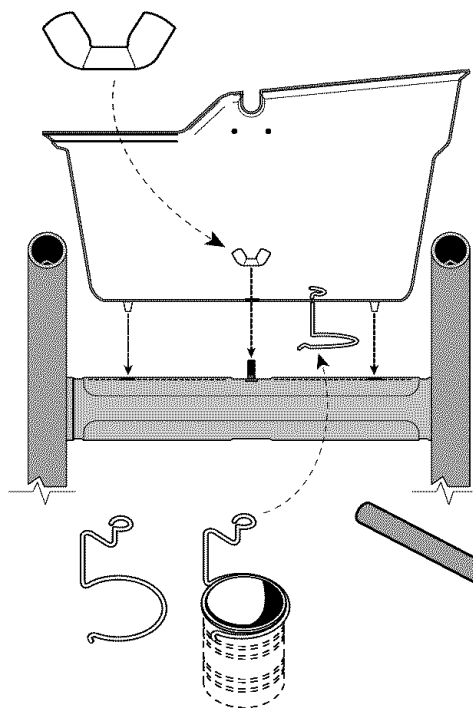
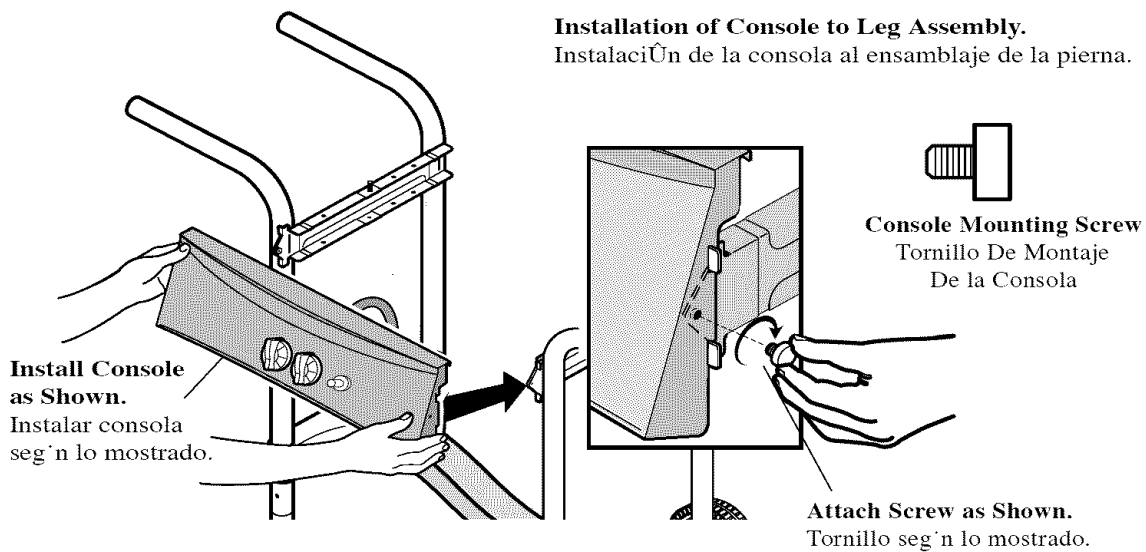

Install Base Casting and Grease Cup Clip
 Instalar el bastidor bajo y engrase el clip de la taza

Soup Can not Supplied with Grill.
 La sopa no puede provisto de la parrilla.

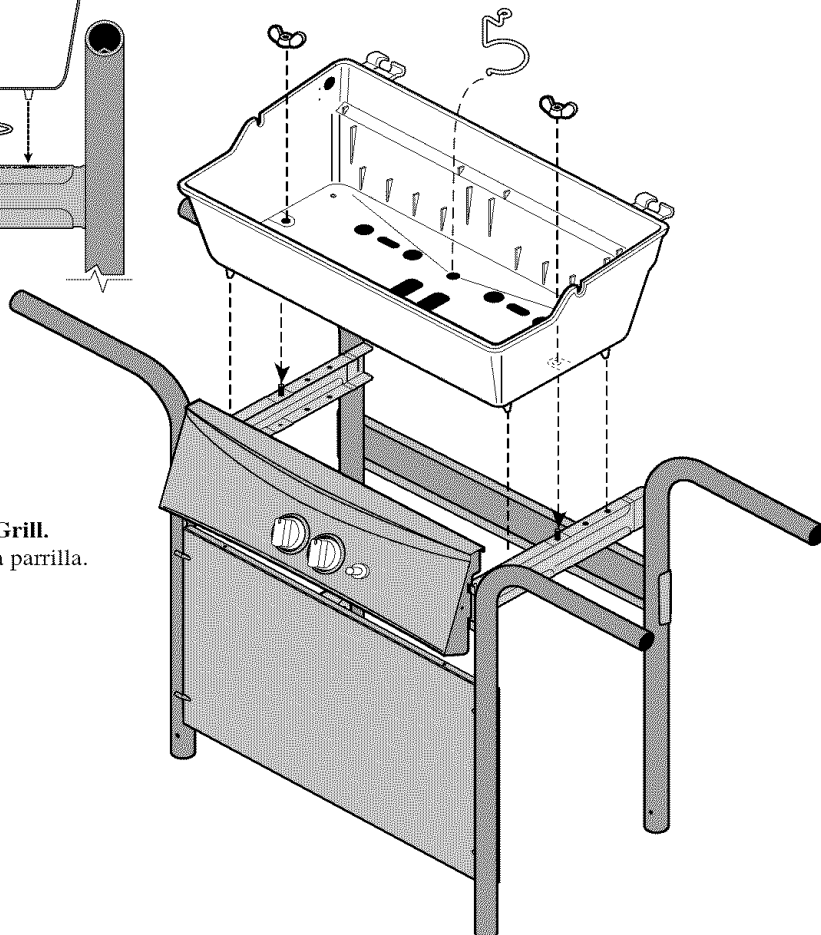

BURNER AND IGNITER

HORNILLA Y ENCENDEDOR

Install Bar Burner as Shown.
Instale la hornilla de la barra
según lo demostrado.

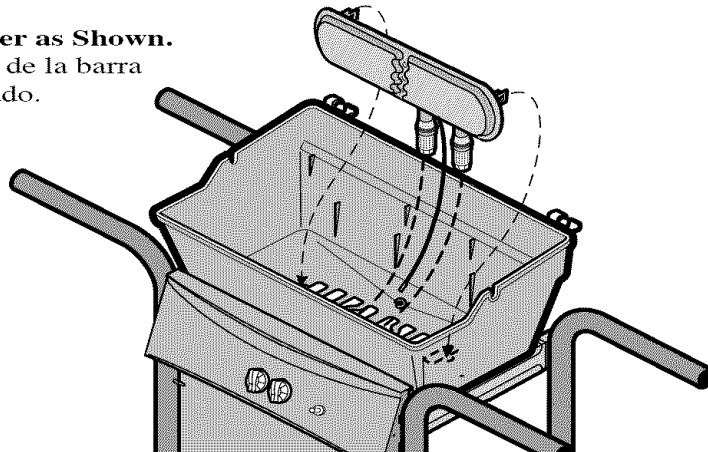

Hook Electrode wire to igniter.
Alambre del electrodo del gancho
al encendedor.

**Note: Be Sure Valves Fit
into Burner Tubes During
Console Installation.**

Nota: Este seguro que las
válvulas encaje bien durante
la instalación de
la consola.

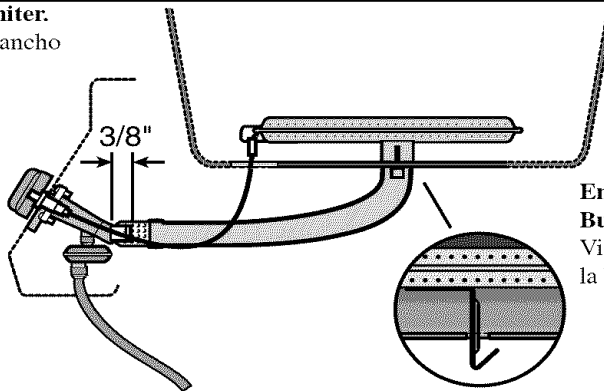

**Enlarged View of
Burner Installed.**
Vista agrandada de
la hornilla instalada.

Install Side Shelf.
Instalar el estante
lateral del estante.

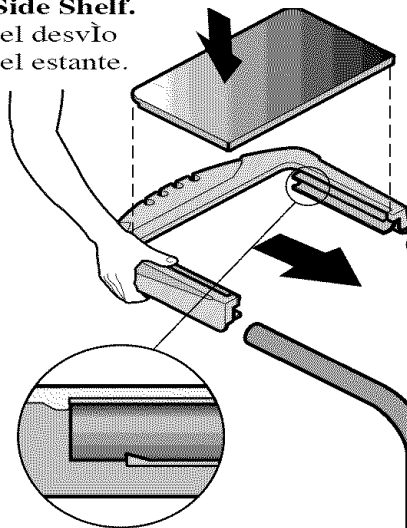

Slide Shelf onto Legs.
**Tabs on Underside of Shelf
will Snap into Notches as Shown.**
Resbale el estante sobre las piernas.
Las tabulaciones en el superficie
inferior del estante se encajarán a
presión hacia muescas según lo
mostrado.

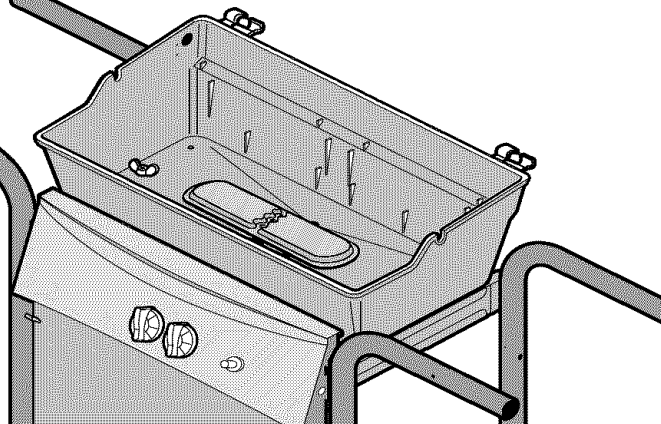

SHELF AND SMART BAR

ESTANTE Y BARRA ELEGANTE

Install Two Support Rods and Smart Bar as Shown.

Instala dos varillas de ayuda y trampa de fuego como mostrador.

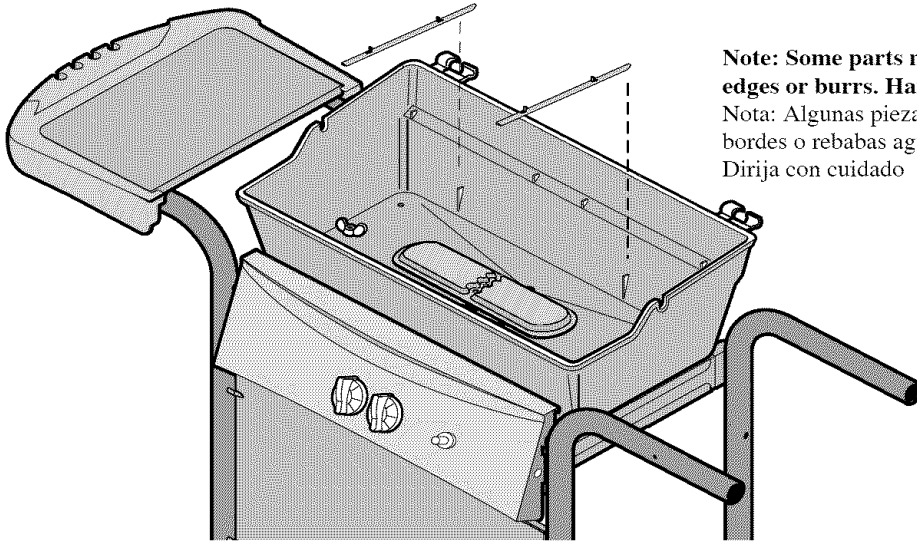

Note: Some parts may have sharp edges or burrs. Handle with care.
Nota: Algunas piezas pueden tener bordes o rebabas agudos.
Dirija con cuidado

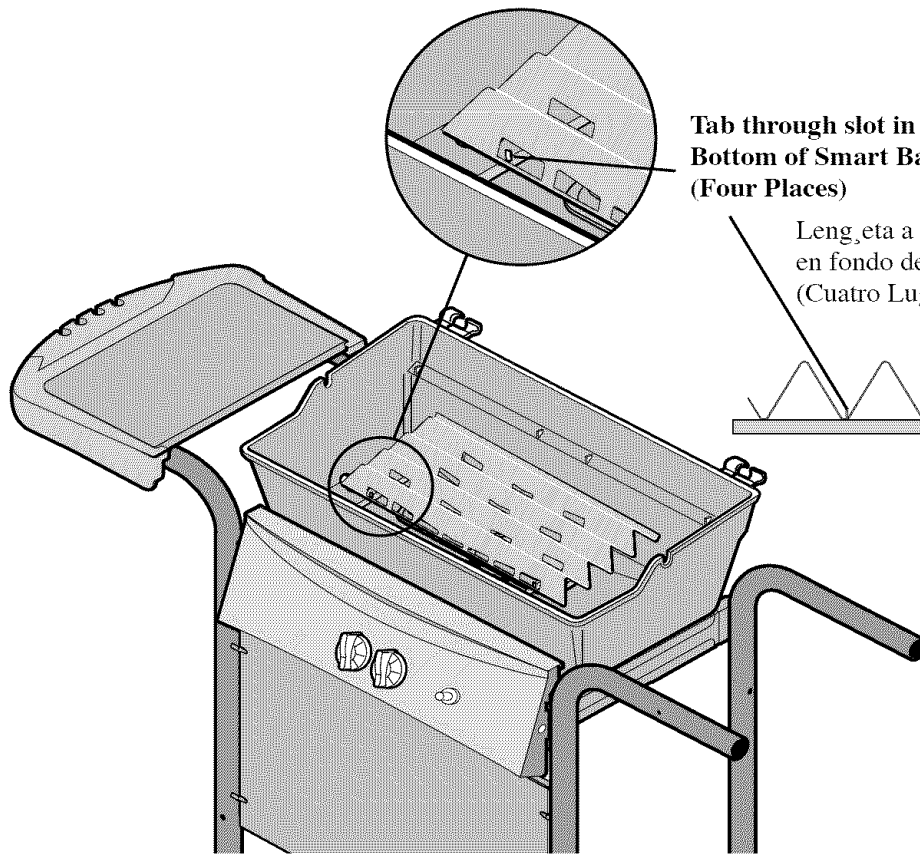

Tab through slot in Bottom of Smart Bar.
(Four Places)

Leng_eta a travÈs de la ranura en fondo de la barra elegante.
(Cuatro Lugares)

SIDE BURNER ASSEMBLY

ASAMBLEA LATERAL DE LA HORNILLA

Install Side Burner Base Assembly and Valve Attachment.

Instale la conexi3n lateral del ensamble y de la v3lvula de la hornilla.

Slide Side Burner Base Assembly Over Legs Until Front Trim Snaps into Place. (Reference Side Shelf Installation.)

Las piernas excesivas de la hornilla de la diapositiva del ensamble lateral de la base hasta ajuste delantero se encajan a presi3n hacia lugar. (Instalaci3n lateral del estante de la referencia.)

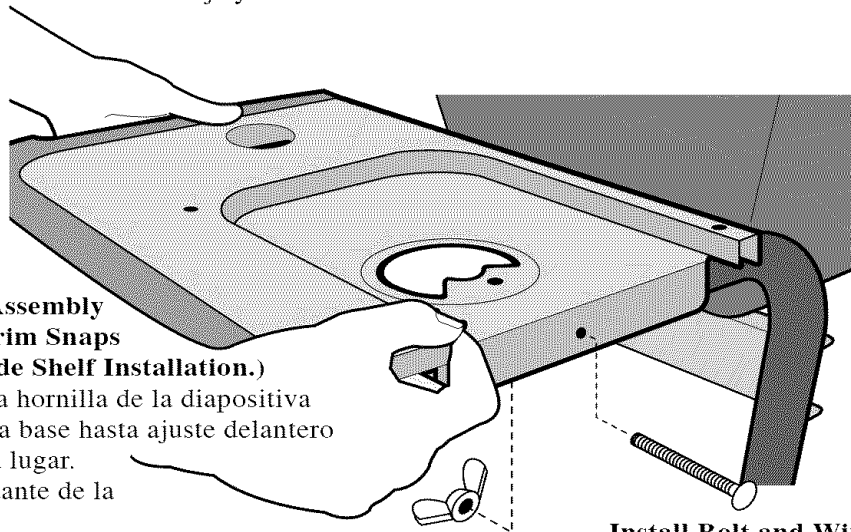

Install Bolt and Wing Nut Through Rear Burner Base into Leg as Shown (Side burner bag pack).

Instale la tuerca del perno y de ala a trav3s de base posterior de la hornilla en la pierna seg3n lo demostrado (paquete lateral del bolso de la hornilla).

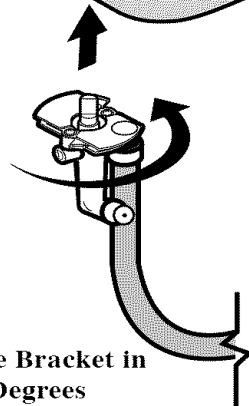
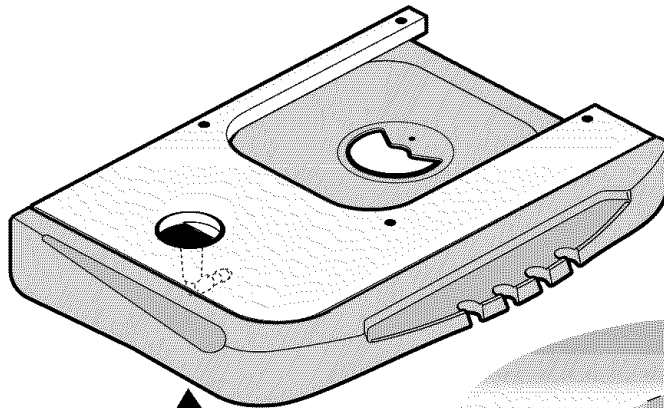

Install Side Burner Valve Bracket in Opening and Rotate 90 Degrees Counter-Clockwise to Snap into Place.

Instalar el corchete lateral de la v3lvula de la hornilla en la apertura y rote 90 grados contrario en sentido de las agujas del reloj al broche de presi3n en lugar.

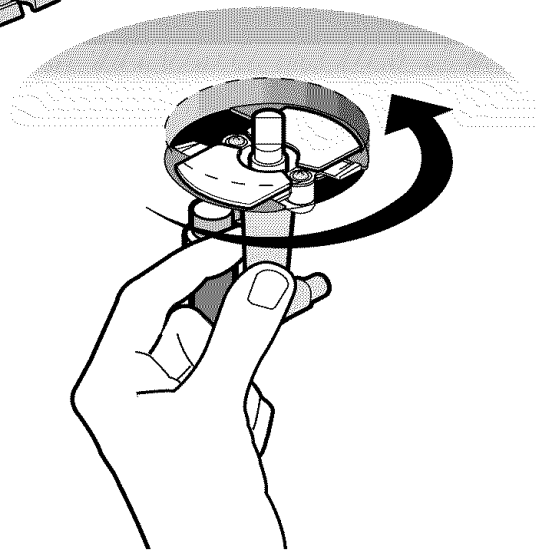

SIDE BURNER AND LID ASSEMBLY

ASAMBLEA LATERAL DE LA HORNILLA Y DE LA TAPA

Install Side Burner.
Instalar la conexi n lateral.

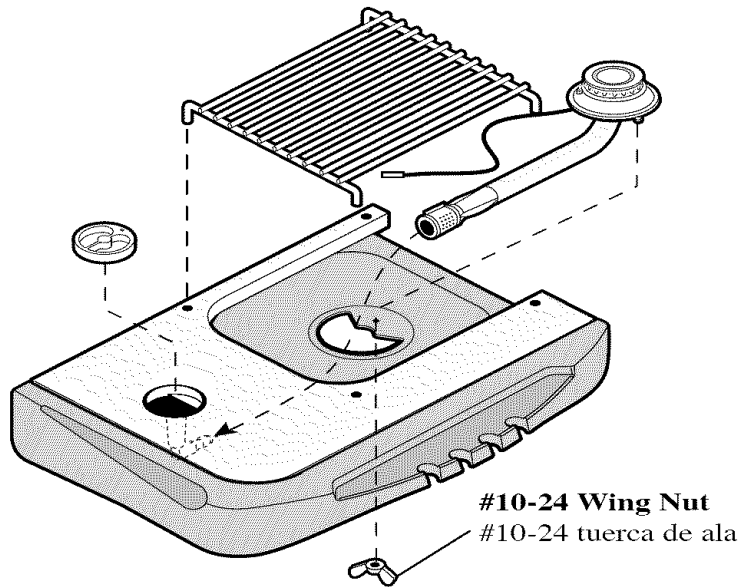

Hook Electrode wire to igniter.
Alambre del electrodo del gancho al encendedor.

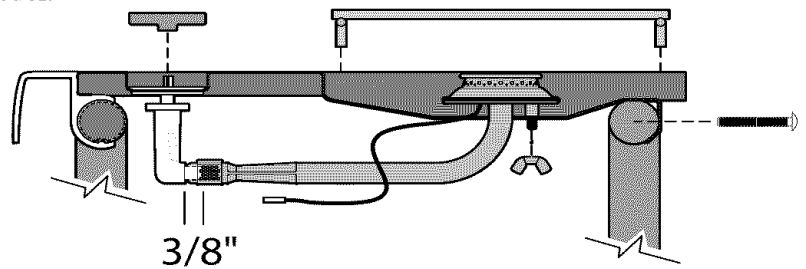

Install Lid, Handle, Cooking Grid, Warming Rack, Hinge Clip, and Logo.
Instale la tapa, manija, cocinando rejilla, el estante del oscilaci n, el clip de la bisagra, y la insignia.

Use handle and logo bag packs.
Utilice los bagpacks de la manija y de la insignia.

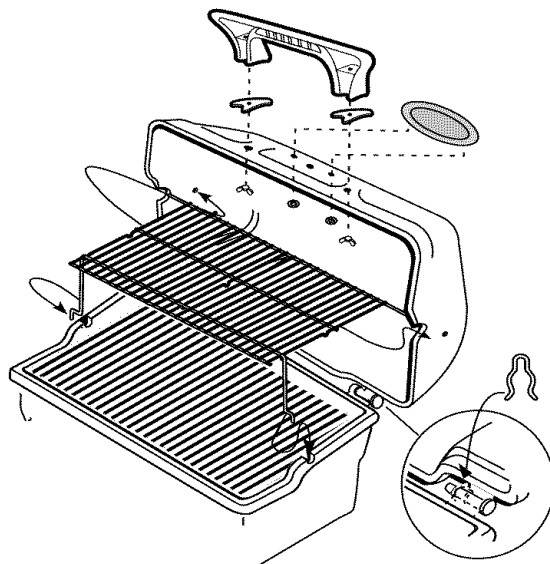

TANK INSTALLATION

INSTALACIÓN DEL TANQUE

Insert Tank Bracket into Slot, Rotate 90 Degrees.

Slide Down Over Tank Ring to Hold Tank in Place.

Inserte el soporte del tanque en ranura, rote 90 grados.

Resbale abajo sobre el anillo del tanque hacia el tanque del asiento en lugar.

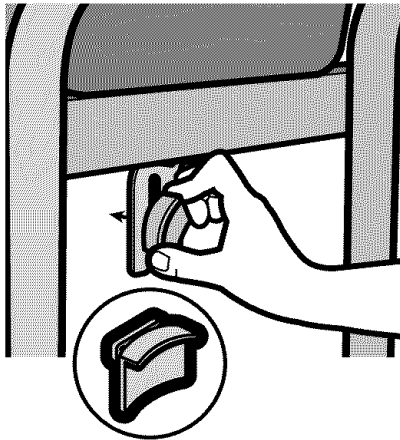

IMPORTANT: Ensure hose assembly does not contact the casting, or any other parts which will get hot.

IMPORTANTE: asegure el ensamblaje de manguera no entra en contacto con el bastidor, o ningunas otras piezas que consigan calientes.

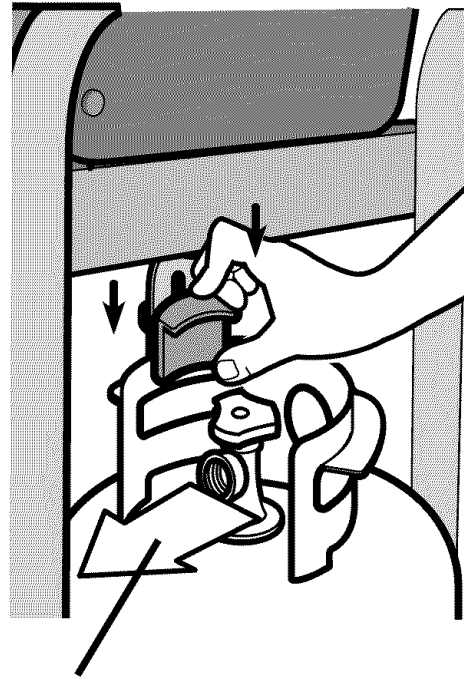

Regulator Connection Facing Front.
Frente De los Revestimientos De la
Conexión Del Regulador

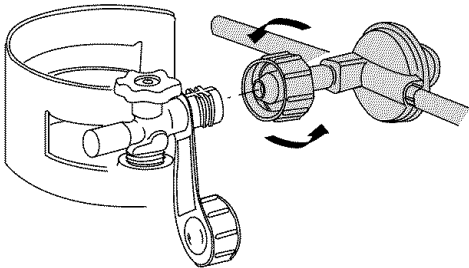

WARNING: Before proceeding with the following steps, ensure you have read L.P. Gas Cylinder Hose and Regulator sections of the USE AND CARE MANUAL. The L.P. cylinder, if supplied with your grill, has been shipped empty for safety reasons. The cylinder must be purged of air and filled prior to use. Follow all directions under L.P. Gas Cylinder Filling section of the USE AND CARE MANUAL.

Replacement Parts/Piezas De Recambio

