



Range Hood

Use & Care / Installation Manual

Campana de cocina

Manual de uso y cuidado / instalación

Models 233.51840591 (30" wide - Stainless)
Modelos 233.51841591 (30" wide - White)
233.51844591 (30" wide - Bisque)
233.51848591 (30" wide - Almond)

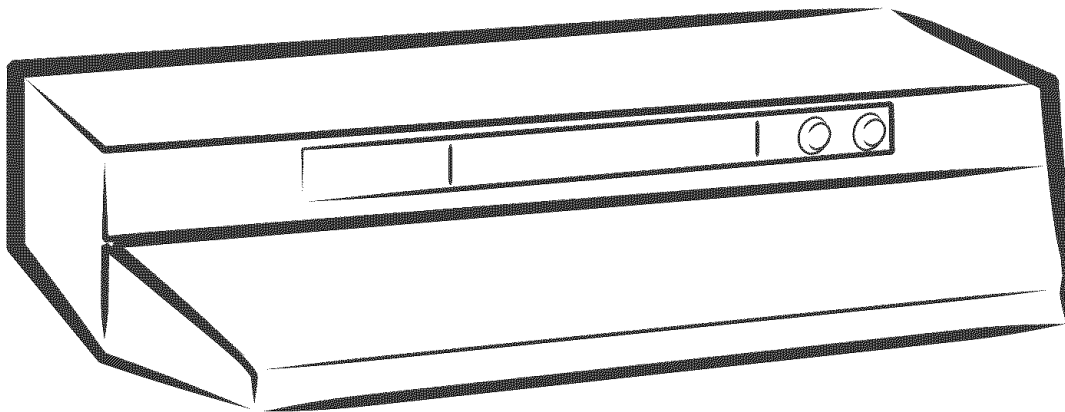

ENGLISH ESPAÑOL

READ AND SAVE THESE INSTRUCTIONS

TABLE OF CONTENTS

SECTION	PAGE
Warranty	2
Safety Instructions	2
Operation	3
Cleaning	3
Parts Included With Hood	4
Parts Not Included With Hood	4
Tools Needed	4
Equivalent Duct Length Chart	5
Prepare The Hood Location	6
Prepare The Hood	7, 8
Connect The Wiring	9
Install The Hood	10
Service Parts	11

WARRANTY

If within 1 year from the date of installation, any part of this range hood fails to function properly due to a defect in material or workmanship, Sears will repair the part or furnish and install a new part, free of charge.

FULL 30-DAY WARRANTY ON FINISH ON PAINTED OR BRIGHT METAL PARTS

If within 30 days from the date of installation, the finish on any painted or bright metal parts of this range hood is defective in material or workmanship, Sears will furnish and install a new part, free of charge.

WARRANTY SERVICE IS AVAILABLE BY CONTACTING THE NEAREST SEARS SERVICE CENTER/DEPARTMENT IN THE UNITED STATES.

This warranty applies only while this product is in use in the United States. This warranty gives you specific legal rights and you may have other rights which vary from state to state.

Sears, Roebuck and Co., Dept 817WA, Hoffman Estates, IL 60179

SAFETY INSTRUCTIONS

▲ INTENDED FOR DOMESTIC COOKING ONLY. ▲

WARNING ▲ ▲

TO REDUCE THE RISK OF FIRE, ELECTRIC SHOCK, OR INJURY TO PERSONS, OBSERVE THE FOLLOWING:

1. Use this unit only in the manner intended by the manufacturer. If you have questions, contact the manufacturer at the address listed in the warranty.
2. Before servicing or cleaning unit, switch power off at service panel and lock the service disconnecting means to prevent power from being switched on accidentally. When the service disconnecting means cannot be locked, securely fasten a prominent warning device, such as a tag, to the service panel.
3. Installation work and electrical wiring must be done by a qualified person(s) in accordance with all applicable codes and standards, including fire-rated codes and standards.
4. Sufficient air is needed for proper combustion and exhausting of gases through the flue (chimney) of fuel burning equipment to prevent backdrafting. Follow the heating equipment manufacturer's guideline and safety standards such as those published by the National Fire Protection Association (NFPA), and the American Society for Heating, Refrigeration and Air Conditioning Engineers (ASHRAE), and the local code authorities.
5. When cutting or drilling into wall or ceiling, do not damage electrical wiring and other hidden utilities.
6. To reduce the risk of fire or electric shock, do not use this range hood with an additional speed control device.
7. Ducted fans must always be vented to the outdoors.
8. To reduce the risk of fire, use only metal ductwork.
9. Use with approved cord-connection kit only.
10. This unit must be grounded.

TO REDUCE THE RISK OF A RANGE TOP GREASE FIRE:

1. Never leave surface units unattended at high settings. Boilovers cause smoking and greasy spillovers that may ignite. Heat oils slowly on low or medium settings.
2. Always turn hood ON when cooking at high heat or when cooking flaming foods.
3. Clean ventilating fans frequently. Grease should not be allowed to accumulate on fan or filter.
4. Use proper pan size. Always use cookware appropriate for the size of the surface element.

WARNING ▲ ▲

TO REDUCE THE RISK OF INJURY TO PERSONS IN THE EVENT OF A RANGE TOP GREASE FIRE, OBSERVE THE FOLLOWING:*

1. SMOTHER FLAMES with a close-fitting lid, cookie sheet, or metal tray, then turn off the burner. BE CAREFUL TO PREVENT BURNS. If the flames do not go out immediately, EVACUATE AND CALL THE FIRE DEPARTMENT.
2. NEVER PICK UP A FLAMING PAN - You may be burned.
3. DO NOT USE WATER, including wet dishcloths or towels - a violent steam explosion will result.
4. Use an extinguisher ONLY if:
 - A. You know you have a Class ABC extinguisher and you already know how to operate it.
 - B. The fire is small and contained in the area where it started.
 - C. The fire department is being called.
 - D. You can fight the fire with your back to an exit.

* Based on "Kitchen Firesafety Tips" published by NFPA.

CAUTION ▲

1. For general ventilating use only. Do not use to exhaust hazardous or explosive materials and vapors.
2. To avoid motor bearing damage and noisy and/or unbalanced impellers, keep drywall spray, construction dust, etc. off power unit.
3. For best capture of cooking impurities, your range hood should be mounted so that the top of the hood is 24-30" above the cooking surface.
4. Use only with range hood cord-connection kits that have been investigated and found acceptable for use with this model range hood.
5. Please read specification label on product for further information and requirements.

NOTE

If hood is to be installed Non-Ducted:

- Purchase a non-ducted filter from your local distributor or retailer and install it beneath the aluminum mesh filter.

OPERATION

FAN

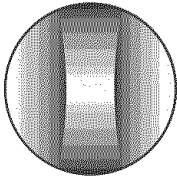

LIGHT

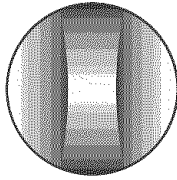

Fan

The fan switch is a solid-state speed control. Rotate the switch clockwise - to turn the fan ON to HIGH speed. Continue rotating the switch clockwise - to reduce the fan speed.

Light

The light switch has 3 positions. The light is OFF when the switch is rotated fully counterclockwise. Rotate the switch clockwise to second position - for normal lighting. Rotate the switch clockwise to the third position - for a night light.

CLEANING



WARNING: To reduce the risk of electric shock, disconnect from power supply before cleaning.

Aluminum mesh filter

Clean frequently using hot water and a mild detergent or in your dishwasher. The aluminum mesh filter should be washed approximately every month depending on the amount of usage. Wash more often if your cooking style generates greater grease - like frying foods or wok cooking.

Non-ducted filter (Clean Cooking hoods only) (available separately - see page 4)

Clean filter surfaces frequently with a damp cloth and a mild detergent. DO NOT immerse filter in water or put in dishwasher. The special "Clean Sense" feature indicates when the filter is to be replaced. The blue and yellow strips will blend to green when it is time to change the filter. The "Clean Sense" feature works best when facing toward the cooking surface.

Painted hood surfaces

Wiping regularly with mild soap/detergent and warm water should protect painted hood surfaces. Be cautious about using "New and Improved" cleaning agents. Your hood is installed over hot cooking equipment. Most chemicals found in cleaning agents react with heat to loosen paint.

Stainless steel hood surfaces

Stainless steel hoods should be washed regularly with a clean cloth, warm water and mild soap or dish detergent. Clean in the direction of the polish lines. Rinse well with clear water and wipe dry immediately. You may wish to apply light oil used for furniture polishing to emphasize it's bright finish.

Fan assembly

Fan blade can be cleaned with a damp cloth and mild detergent. Use care when cleaning fan blade - it must not become bent or misaligned. DO NOT ALLOW WATER TO ENTER MOTOR. Make sure all surfaces are completely dry before re-installing filters and restoring power.

Motor is permanently lubricated. Do not oil or disassemble motor.

Warranty

Safety

Operation

Cleaning

Installation

Service Parts

PARTS INCLUDED WITH HOOD

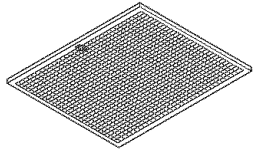

Aluminum Grease Filter



Parts Bag
(4 hood mounting screws inside)

PARTS NOT INCLUDED WITH HOOD*



Light Bulb
(75 W Maximum)
(1 per hood)
Purchase locally.

OPTIONAL PARTS (purchase separately)

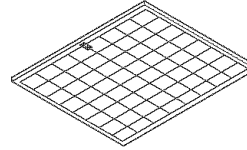

Non-Ducted Kit
(Clean Cooking Filter)
(1 per hood)
Sears Part No. 50183

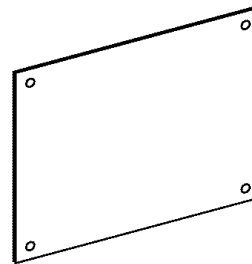

Splashplate
Sears Part Nos.
58120 30" Black/Bisque
58128 30" White/Almond
58129 30" Stainless

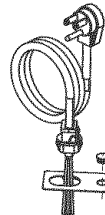

Cord Kit
(Allows hood to be plugged into a
standard 120 VAC wall outlet)
Sears Part No. 233.22HCK44D

Ducting Accessories
(See "Equivalent Duct Length Chart" on page 5 for Ducting
Accessory Model Nos.)

"Parts Not Included With Hood" available by calling
Sears at 1-800-4-MY-HOME®

TOOLS NEEDED FOR HOOD INSTALLATION



Screwdriver
(Flat & Phillips)

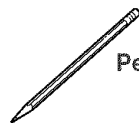

Pencil

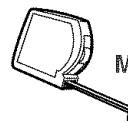

Tape Measure

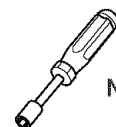

1/4" Nutdriver

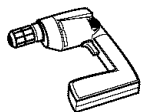

Drill

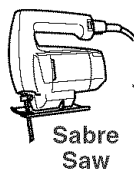

Sabre Saw

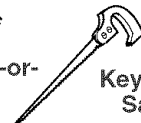

-or- Keyhole Saw



Duct Tape



Wire Stripper

EQUIVALENT DUCT LENGTH CHART

Kenmore range hoods are designed to perform efficiently when attached to long runs of duct. As a point of reference, this hood will function at approximately 80% of its rated air flow when 200 equivalent feet of 7" round ductwork is attached. Use this chart to calculate the equivalent duct length of your system.



Broan Model 401
Straight Duct
3¼-in. x 10-in. x 2-ft. long
Equivalent length
2 ft.

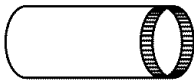

Broan Model 406
Straight Duct
6-in. round x 2-ft. long
Equivalent length
2 ft.



Broan Model 407
Straight Duct
7-in. round x 2-ft. long
Equivalent length
2 ft.

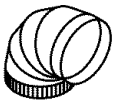

Broan Model 419
6-in. Round Elbow
Equivalent length
8 ft.

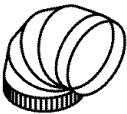

Broan Model 415
7-in. Round Elbow
Equivalent length
8 ft.



Sears Model 59581
3¼-in. x 10-in. to
6-in. Round Transition
Equivalent length
5.5 ft.



Broan Model 412H
3¼-in. x 10-in. to
7-in. Round
Transition
Equivalent length
5.5 ft.

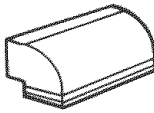

Broan Model 428
3¼-in. x 10-in.
Right-angle Elbow
Equivalent length
8.5 ft.

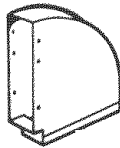

Broan Model 429
3¼-in. x 10-in.
Right-angle Flat Elbow
Equivalent length
24 ft.

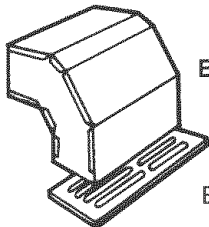

Broan Model 430
3¼-in. x 10-in.
Right-angle
Short
Eave Elbow
Equivalent length
15 ft.

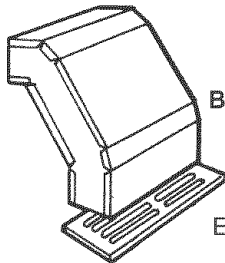

Broan Model 431
3¼-in. x 10-in.
Right-angle
Long
Eave Elbow
Equivalent length
15 ft.

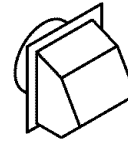

Sears Model 59691
6-in. Round
Wall Cap
Equivalent length
34 ft.
(6-ft. w/o damper)

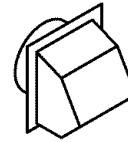

Broan Model 647
7-in. Round
Wall Cap
Equivalent length
34 ft.
(6-ft. w/o damper)

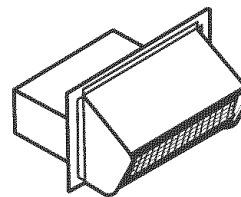

Sears Model 59391
3¼-in. x
10-in.
Wall Cap
Equivalent
length
45 ft.
(7-ft. w/o damper)

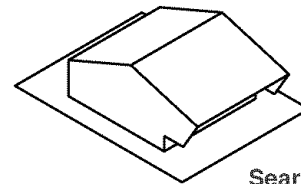

Sears Model 59091
Roof Cap
(accepts 7-in. round
or 3¼-in. x 10-in. duct)
Equivalent length
30 ft. (7-ft. w/o damper)

Sears Model "Ducting Accessories" available by calling:
Sears at 1-800-4-MY-HOME®

Broan Model "Ducting Accessories" available by calling:
1-800-558-1711.

Warranty

Safety

Operation

Cleaning

Installation

Service Parts

PREPARE THE HOOD LOCATION

1. Determine whether hood will discharge vertically, horizontally, or non-ducted.

For vertical or horizontal discharge, run ductwork between the hood location and a roof cap or wall cap.

For best results, use a minimum number of transitions and elbows.

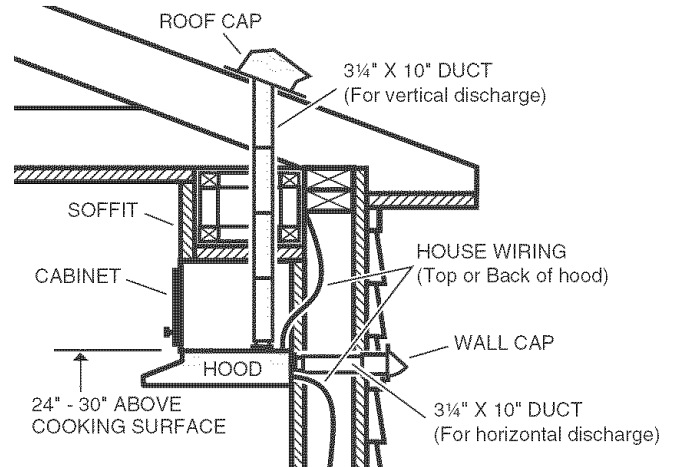

2. Use these diagrams for proper placement of ductwork and electrical cutout in cabinet or wall.

For a non-ducted installation, DO NOT cut a duct access hole.

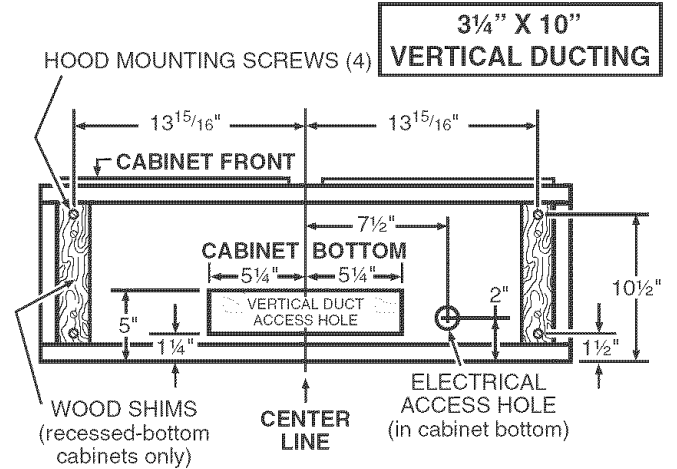

3. Run house wiring between service panel and hood location.

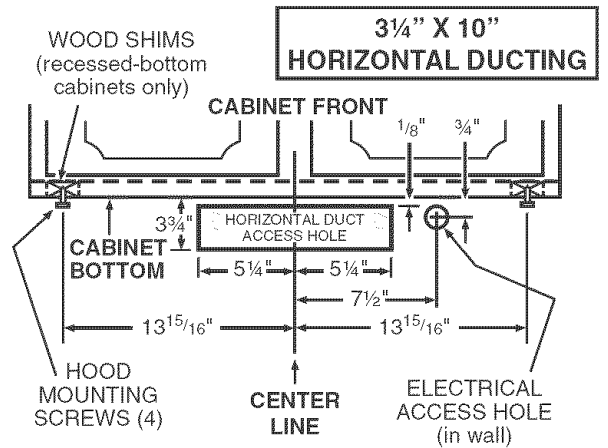

PREPARE THE HOOD

1. Remove **Shipping Tape** from nose of hood.

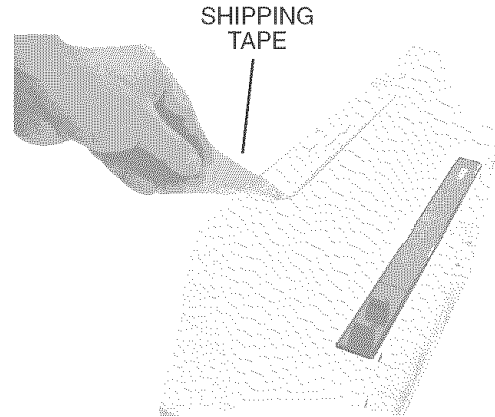

2. Remove **Wiring Cover** from inside the hood. Set cover and mounting screw aside.

OPTION

If hood is to be installed Non-Ducted:

- Purchase a Non-Ducted Kit, containing one Clean Cooking Filter.
- Install the Clean Cooking Filter behind the aluminum mesh filter.
- Skip to Step 5.

See page 4 for Non-Ducted Kit information.
Non-Ducted Kit available by calling Sears
at 1-800-4-MY-HOME®

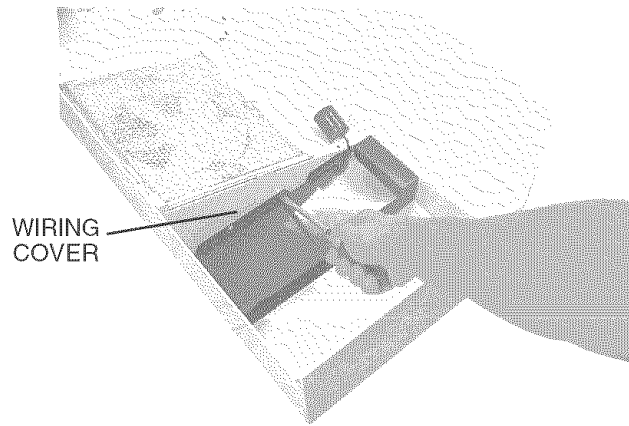

DUCTED INSTALLATIONS ONLY

3. Remove appropriate **Duct Knockout(s)** from top or back of hood.

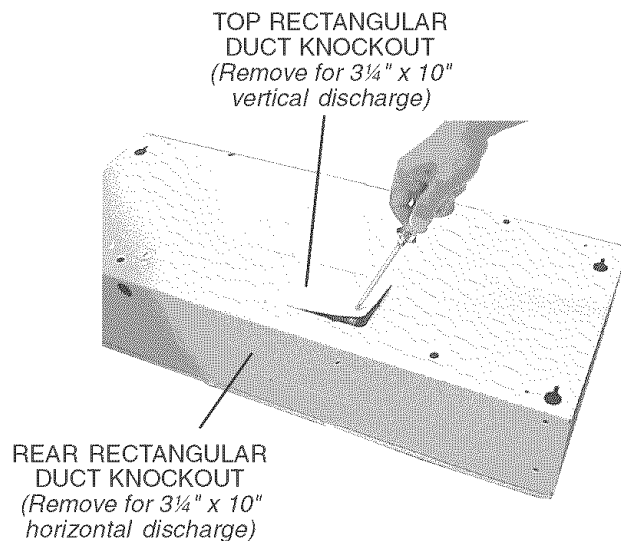

Warranty

Safety

Operation

Cleaning

Installation

Service Parts

DUCTED INSTALLATIONS ONLY

4. Attach **3¼" x 10" Damper/Duct Connector** over knockout opening. Make sure damper **Pivot** is nearest to **Top/Back Edge** of hood. Remove any shipping tape from damper flap.

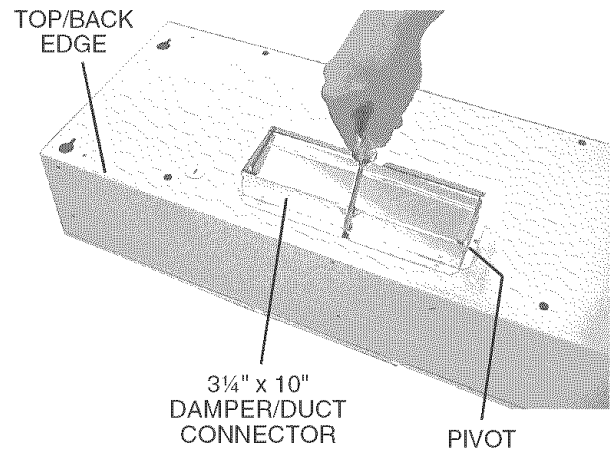

NON-DUCTED INSTALLATIONS ONLY

5. Remove **Vent Cover** from the front of hood.

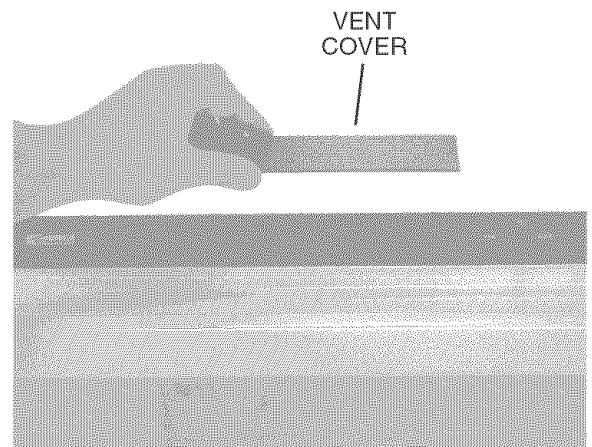

6. Remove either top or back **Wiring Knockout** and install approved **Electrical Cable Clamp**.

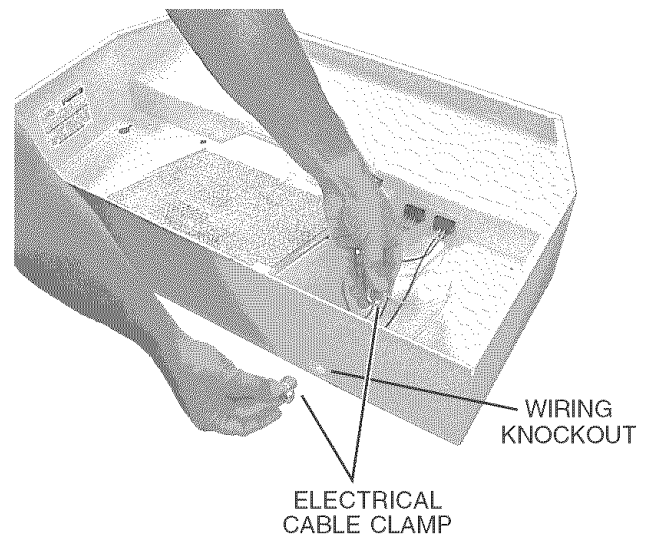

CONNECT THE WIRING



WARNING: To reduce the risk of electric shock, make sure power is switched off at the service panel. Lock or tag service panel to prevent power from being switched on accidentally.

1. Connect **House Wiring** (120 VAC) to hood. Use a piece of **Cardboard** to protect the cooktop, if necessary.

OPTION

A Cord Kit is available - which enables the hood to plug into a standard 120 VAC wall outlet.

See page 4 for Cord Kit information.
Cord Kit available by calling Sears
at 1-800-4-MY-HOME®



Use only with range hood cord-connection kits that have been investigated and found acceptable for use with this model range hood.

2. Connect house black to hood black wire, house white to hood white wire, and house ground under **Green Ground Screw**. Securely tighten cable clamp onto house wiring.
3. Replace wiring cover.

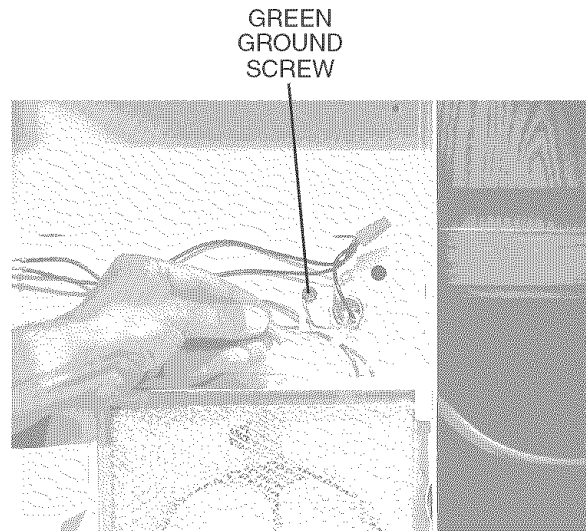

Warranty

Safety

Operation

Cleaning

Installation

Service Parts

INSTALL THE HOOD

1. Hang hood from (4) **Mounting Screws** (from parts bag). Slide hood towards wall until mounting screws are engaged in narrow end of (4) **Keyholes**. Tighten mounting screws securely.



CAUTION: Do not push on filter or fan blade! Pushing on the filter or fan blade may cause them to interfere with other hood parts.

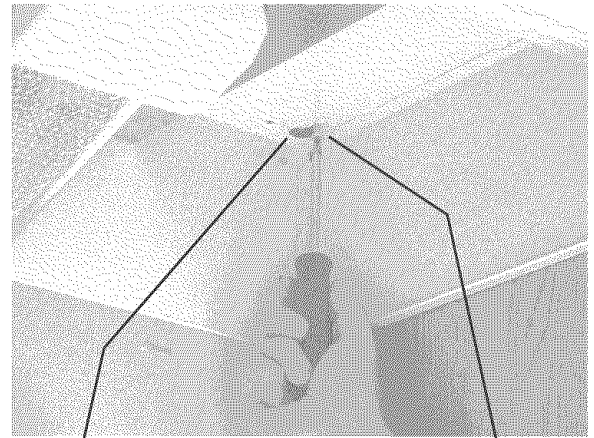

KEYHOLE
(4)

MOUNTING
SCREW
(4)

DUCTED INSTALLATIONS ONLY

2. Connect **Ductwork** to hood. Use **Duct Tape** to make joints secure and air tight.

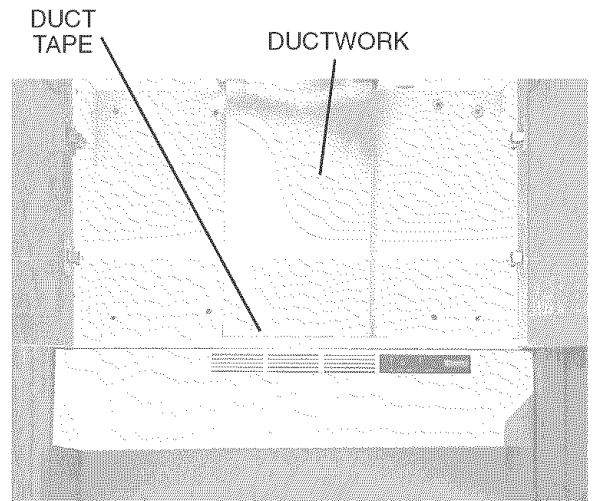

DUCT
TAPE

DUCTWORK

3. Install a **75 W Maximum Light Bulb**. Purchase bulb locally. Gently squeeze **Light Lens Legs** to remove and replace lens.



CAUTION: Bulbs may be hot! Refer to bulb packaging for further information.

4. Make sure fan blade turns freely. Turn on power at service panel, and test for proper operation.

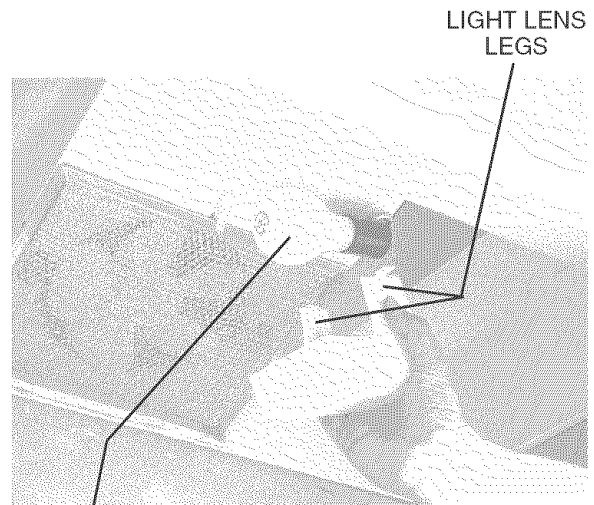

LIGHT LENS
LEGS

75 W MAXIMUM
LIGHT BULB

SERVICE PARTS

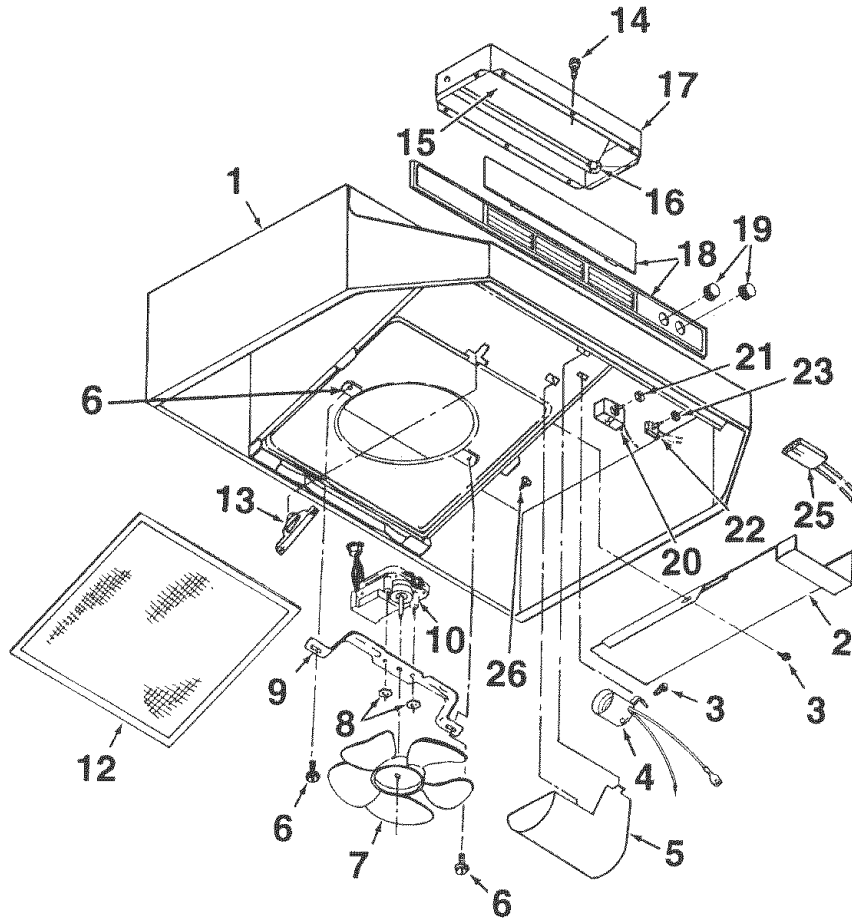

KEY NO.	PART NUMBER	DESCRIPTION
2	97006184	Outlet Box Cover
3	99170245	8-18 x 3/8 Phillips Truss Sheet Metal Screw (2 Required)*
4	97010966	Bulb Holder with Wires
5	99110437	Light Lens
6	97011217	Screw/Nut Kit (Includes 2 - #10-16 x .500 Screws and 2 - #10-16 Sheet Metal Nuts)
7	99020272	Fan Blade
8	99260428	#6-32 Locking Nuts (2 Required)*
9	98005568	Motor Mounting Bracket
10	97011224	Motor Assembly (Includes Key Nos. 7, 8 & 9)
12	97006931	Aluminum Filter
13	99420472	Filter Retainer
14	99150415	#8B x 1/4 Hex Head Sheet Metal Screw (2 Required)*
15	98005221	Damper Flap
16	99100379	Damper Bushing
17	97005544	Damper Assembly (Includes Key Nos. 15 & 16)
18	97014275	Plastic Nameplate Assembly
19	99360232	Knob (2 Required)
20	99030285	Solid State Motor Switch
21	99260422	Nut, 3/8-32*
22	97016438	Light Switch
23	99260470	Nut, 15/32-32 for Light Switch*
25	97013649	Motor Receptacle with Wires
26	99150471	#10-32 x 1/2 Green Ground Screw*
**	97007501	Diode Assembly
**	-----	Light Bulb, 75 Watt (Not Included)*
**	99043202	Installation Instructions

* Standard Hardware. May be purchased locally.

** Not illustrated.

Warranty

Safety

Operation

Cleaning

Installation

Service Parts

LEA Y CONSERVE ESTAS INSTRUCCIONES

TABLA DE CONTENIDO

SECCIÓN	PÁGINA
Garantía	12
Instrucciones de seguridad	12
Operación	13
Limpieza	13
Piezas incluidas con la campana	14
Piezas no incluidas con la campana	14
Herramientas necesarias	14
Cuadro de largo equivalente de conducto	15
Prepare la localización para la campana	16
Prepare la campana	17, 18
Conecte el cableado	19
Instale la campana	20
Piezas de servicio	21

GARANTÍA

Si dentro de 1 año de la fecha de la instalación, cualquier parte de esta campana de cocina deja de funcionar en forma apropiada debido a defecto en el material o mano de obra, Sears reparará la pieza afectada o proveerá e instalará una pieza nueva sin cargo.

GARANTÍA COMPLETA DE 30 DÍAS EN EL ACABADO DE PIEZAS PINTADAS O DE METAL LUSTROSO

Si dentro de los 30 días de la fecha de instalación, el acabado de cualquier pieza pintada o de metal lustroso de esta campana de cocina presenta defecto de material o mano de obra, Sears proveerá e instalará una pieza nueva sin cargo.

EL SERVICIO DE GARANTÍA SE OBTIENE PONIÉNDOSE EN CONTACTO CON EL CENTRO DE SERVICIO O DEPARTAMENTO SEARS MÁS CERCANO EN LOS ESTADOS UNIDOS.

Esta garantía es válida únicamente si este producto se encuentra en uso dentro de los Estados Unidos. Esta garantía le confiere derechos legales específicos y Ud. puede tener además otros derechos que varían de estado a estado.

Sears, Roebuck and Co., Dept 817WA, Hoffman Estates, IL 60179

INSTRUCCIONES DE SEGURIDAD

PREVISTO PARA COCINAR DOMÉSTICO SOLAMENTE.

ADVERTENCIA

PARA REDUCIR EL RIESGO DE INCENDIO, CHOQUE ELÉCTRICO, O LESIÓN A PERSONAS, OBSERVE LO SIGUIENTE:

1. Utilice esta unidad sólo en la manera prescrita por el fabricante. Si tiene usted alguna pregunta, comuníquese con el fabricante a la dirección o al teléfono indicados en la garantía.
2. Antes de efectuar algún servicio o limpieza, se debe desconectar la corriente eléctrica en el armario de circuitos y asegurarlo con llave para evitar que la corriente sea conectada accidentalmente. Cuando el medio de desconexión del servicio no puede ser trabado, sujete un dispositivo de advertencia evidente, tal como una etiqueta, al panel de servicio.
3. Todo trabajo de instalación y cableado eléctrico debe ser realizado por personal calificado y de acuerdo con todos los códigos y normas pertinentes, incluyendo los códigos y normas relacionados con construcción clasificada para incendio.
4. Aire suficiente es necesario para facilitar la combustión adecuada y la salida apropiada de gases por la chimenea de la unidad y para evitar corrientes de aire invertidas. Siga las instrucciones y medidas de seguridad del fabricante del equipo y de las sociedades profesionales de equipos de calentadores y los reglamentos de seguridad locales.
5. Al cortar o perforar la pared o el techo, no dañe el cableado eléctrico y otros servicios públicos ocultos.
6. Para reducir el riesgo de incendio o de descarga eléctrica, no utilice esta campana con un dispositivo de control de velocidad adicional.
7. Los ventiladores con conducto deberán siempre tener una salida hacia el exterior.
8. Para reducir el riesgo de incendio, use sólo conductos de metal.
9. Uso con el kit aprobado de la conexión de la cuerda solamente.
10. Esta unidad se debe instalar con conexión a tierra.

PARA REDUCIR EL RIESGO DE UN INCENDIO POR GRASA EN LA ESTUFA:

1. Nunca deje las unidades de superficie sin supervisión cuando tengan ajustes altos. Los reboses pueden provocar humo y derrames grasos que se pueden incendiar. Caliente lentamente el aceite en un ajuste bajo o medio.
2. Siempre ENCIENDA la campana cuando cocine con alta temperatura o cuando cocine alimentos que se puedan incendiar.
3. Limpie con frecuencia los ventiladores. No debe permitir que la grasa se acumule en el ventilador ni en el filtro.
4. Utilice un sartén de tamaño adecuado. Siempre utilice el utensilio adecuado al tamaño del elemento de superficie.

ADVERTENCIA

PARA REDUCIR EL RIESGO DE LESIONES A PERSONAS EN CASO DE INCENDIO DE GRASA EN LA ESTUFA, OBSERVE LO SIGUIENTE:*

1. APAGUE LAS LLAMAS con una tapa ajustada, plancha para galletitas o charola decorativa, y luego apague la hornilla. TENGA CUIDADO DE EVITAR QUEMADURAS. Si las llamas no se apagan de inmediato, EVACÚE EL LUGAR Y LLAME AL DEPARTAMENTO DE BOMBEROS.
 2. NUNCA LEVANTE UNA SARTEN QUE ESTÉ EN LLAMAS - Usted se podrá quemar.
 3. NO UTILICE AGUA, incluyendo toallas de cocina mojadas - puede resultar una explosión de vapor violenta.
 4. Utilice un extintor SOLAMENTE si:
 - A. Usted sabe que tiene un extintor de clase ABC y ya sabe utilizarlo.
 - B. El incendio es pequeño y contenido dentro del área donde se inició.
 - C. Los bomberos han sido avisados.
 - D. Usted puede combatir el incendio con una salida a su espalda.
- * Basado en las recomendaciones para "Seguridad en la Cocina" publicadas por NFPA de los EE.UU.

PRECAUCIÓN

1. Solamente para uso general de ventilación. No utilice para descargar materiales peligrosos o materiales y vapores explosivos.
2. Para evitar daños al cojinete del motor y evitar que las paletas del ventilador emitan mucho ruido o estén fuera de equilibrio, mantenga el motor libre de pelusa, polvo, etc.
3. Para obtener mejores resultados en la captura de impurezas, la parte superior de la campana debe estar montada de forma tal que la campana quede de 61 a 76 cm de distancia de la superficie de la estufa.
4. Use sólo kits de cable de conexión para campana de cocina cuyo uso ya se haya estudiado y aprobado con este modelo de campana.
5. Por favor, lea la etiqueta de especificaciones del producto para mayores informaciones y requerimientos.

NOTA

Si se instalará la campana sin conducto:

- Con su distribuidor o minorista local compre un filtro sin conducto e instálelo debajo del filtro de aluminio.

OPERACIÓN

FAN

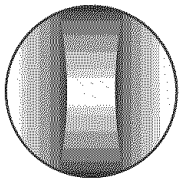

LIGHT

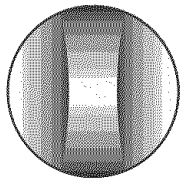

Ventilador

El interruptor del ventilador es un control de velocidad de estado sólido. Gire el interruptor en el sentido de las manecillas del reloj - para llevarlo desde la posición de encendido (ON) hasta la de velocidad alta (HIGH). Continúe girando el interruptor en el sentido de las manecillas del reloj - para reducir la velocidad del ventilador.

Luz

El interruptor de la luz tiene 3 posiciones. La luz se apaga (OFF) cuando se gira el interruptor totalmente en sentido contrario a las manecillas del reloj. Gire el interruptor hasta la segunda posición, en el sentido de las manecillas del reloj - para la iluminación normal. Gire el interruptor hasta la tercera posición, en el sentido de las manecillas del reloj - para la iluminación nocturna.

LIMPIEZA



ADVERTENCIA: Para reducir el riesgo de una descarga eléctrica, desconecte el suministro eléctrico antes de limpiar la unidad.

Filtros de malla de aluminio

Limpie frecuentemente los filtros con agua caliente y un detergente suave. Los filtros se pueden lavar en lavaplatos. Se debe lavar los filtros de malla de aluminio aproximadamente cada mes, dependiendo de su uso. Lávelos con mayor frecuencia si su forma de cocinar genera más grasa - como, por ejemplo, frituras o 'wok'.

Filtros sin conducto (campanas de cocina limpia solamente) (disponibles por separado – ver página 4)

Limpie frecuentemente las superficies de los filtros con un paño húmedo y un detergente suave. NO sumerja los filtros en agua ni los coloque en el lavaplatos. La característica especial "Clean Sense" (Detección de limpieza) indica cuando se debe reemplazar el filtro. Las líneas azules y amarillas se combinarán produciendo un color verde cuando sea el momento de cambiar el filtro. La característica "Clean Sense" funciona mejor cuando se coloca orientada hacia la superficie para cocinar.

Superficies pintadas de la campana

Limpiarlas periódicamente con agua tibia y un jabón/detergente suave protegerá las superficies pintadas de la campana. Tenga cuidado si usa agentes de limpieza "Nuevos y Mejorados". Su campana está instalada sobre equipos de cocina calientes. La mayoría de los productos químicos que contienen los agentes de limpieza calentarán y aflojarán la pintura.

Superficies de acero inoxidable de la campana

Se debe lavar las campanas de acero inoxidable periódicamente con un paño limpio, agua tibia y un jabón o detergente para platos suave. Límpielas en la dirección de las líneas de pulido. Enjuáguelas bien con agua limpia y séquelas de inmediato con un paño. Podrá aplicarles un aceite leve utilizado para lustrar muebles para realzar su acabado lustroso.

Montaje del ventilador

Se puede limpiar las paletas del ventilado con un paño húmedo y un detergente suave. Tenga cuidado cuando limpie la paleta del ventilador. No se debe doblar ni desalinear. NO PERMITA LA ENTRADA DE AGUA EN EL MOTOR. Asegúrese de que todas las superficies estén completamente secas antes de volver a colocar los filtros y conectar la energía eléctrica.

El motor está permanentemente lubricado. No lubrique ni desmonte el motor.

Garantía

Seguridad

Operación

Limpieza

Instalación

Piezas de servicio

PIEZAS INCLUIDAS CON LA CAMPANA

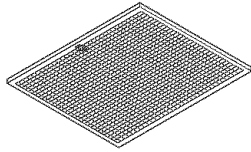

Filtro de grasa de aluminio



Bolsa de piezas
(4 tornillos de montaje
de la campana, adentro)

PIEZAS NO INCLUIDAS CON LA CAMPANA*



Bombilla de luz
(Máximo 75 W)
(1 por campana)
Compre localmente.

PIEZAS OPTATIVAS (compra separada)

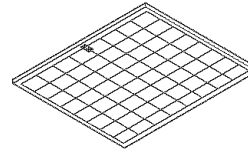

Kit sin conductos
(Filtro limpio para cocina)
(1 por campana)
Pieza Sears No. 50183

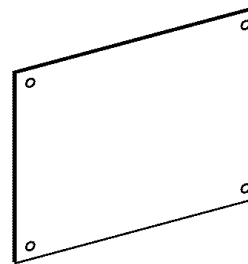

Placa posterior
Piezas Sears Nos.
58120 30" Negro/Beige
58128 30" Blanco/
Almendra
58129 30" Inoxidable

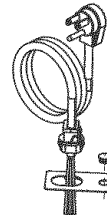

Kit de cable
(Permite que se enchufe la
campana en una toma de pared
estándar
de 120 VCA)
Pieza Sears No. 233.22HCK44D

Accesorios para conductos

(Vea el "Cuadro de largo equivalente de conducto" de la página 5 para obtener los Nos. de Modelos de Accesorios para Conductos).

Las "Piezas no incluidas con la campana" están disponibles llamando a Sears al 1-800-4-MY-HOME®

HERRAMIENTAS NECESARIAS PARA LA INSTALACIÓN DE LA CAMPANA



Destornillador
(chato y Phillips)



Lápiz

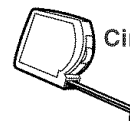

Cinta métrica



1/4"
Ajustador
de tuercas

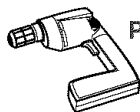

Perforadora



Sierra
de
punta

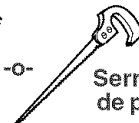

Serrucho
de punta



Cinta
adhesiva
para
conductos

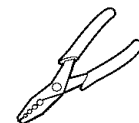

Pelador de
cable

CUADRO DE LARGO EQUIVALENTE DE CONDUCTO

Las campanas de cocina Kenmore fueron diseñadas para su desempeño eficiente cuando se las sujeta a largos recorridos de conducto. Como punto de referencia, esta campana funcionará a aproximadamente el 80% de su flujo de aire nominal cuando se le sujeta 61 m (200 pies) equivalentes de conducto redondo de 17.8 cm (7"). Utilice esta cuadro para calcular el largo equivalente de conducto de su sistema.



Modelo Broan 401
Conducto recto
 3¼-pulg. x 10-pulg. x 2-pies de largo
 Largo equivalente
0.61 m (2 pies)



Modelo Broan 406
Conducto recto
 6-pulg. alrededor x 2 pies de largo
 Largo equivalente
0.61 m (2 pies)



Modelo Broan 407
Conducto recto
 7-pulg. alrededor x 2 pies de largo
 Largo equivalente
0.61 m (2 pies)

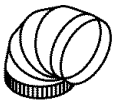

Modelo Broan 419
Acodado redondo
 de 6 pulg.
 Largo equivalente
2.4 m (8 pies)

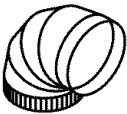

Modelo Broan 415
Acodado redondo
 de 7 pulg.
 Largo equivalente
2.4 m (8 pies)



Modelo Sears 59581
 3¼-pulg. x 10-pulg.
 a 6-pulg.
Transición redondo
 Largo equivalente
1.7 m (5.5 pies)



Modelo Broan 412H
 3¼-pulg. x 10-pulg.
 a 7-pulg.
Transición redondo
 Largo equivalente
1.7 m (5.5 pies)

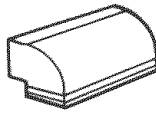

Modelo Broan 428
 3¼-pulg. x 10-pulg.
Acodado con ángulo
 a la derecha
 Largo equivalente
2.6 m (8.5 pies)

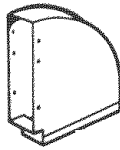

Modelo Broan 429
 3¼-pulg. x 10-pulg.
Acodado plano con
 ángulo a la derecha
 Largo equivalente
7.3 m (24 pies)

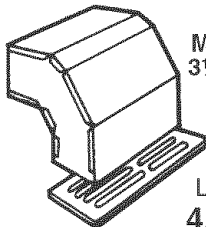

Modelo Broan 430
 3¼-pulg. x 10-pulg.
Acodado
 con alero corto
 y ángulo a la
 derecha
 Largo equivalente
4.6 m (15 pies)

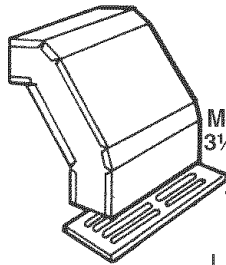

Modelo Broan 431
 3¼-pulg. x 10-pulg.
Acodado
 con alero largo
 y ángulo a la
 derecha
 Largo equivalente
4.6 m (15 pies)

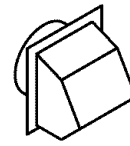

Modelo Sears 59691
 6-pulg. Tapón de
 pared redondo
 Largo equivalente
10 m (34 pies)
 (1.8 m [6-pies] sin
 regulador de tiro)

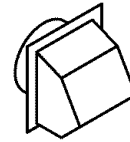

Modelo Broan 647
 7-pulg. Tapón de pared
 redondo
 Largo equivalente
10 m (34 pies)
 (1.8 m [6-pies] sin
 regulador de tiro)

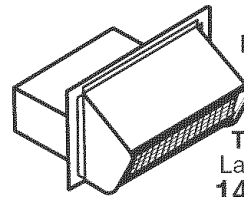

Modelo Sears 59391
 3¼-pulg. x
 10-pulg.
Tapón de pared
 Largo equivalente
14 m (45 pies)
 (2.1 m [7-pies] sin
 regulador de tiro)

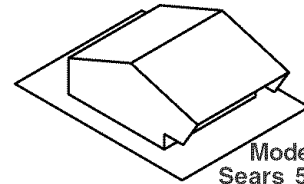

Modelo Sears 59091
Tapón de techo
 (acepta ducto de
 7-pulg. redondo o
 de 3¼-pulg. x 10-pulg.)
 Largo equivalente
9.1 m (30 pies)
 (2.1 m [7-pies] sin
 regulador de tiro)

“Accesorios para conductos” modelo Sears disponibles llamando a:
 Sears at 1-800-4-MY-HOME®

“Accesorios para conductos” modelo Broan disponibles llamando a:
 1-800-558-1711.

Garantía

Seguridad

Operación

Limpieza

Instalación

Piezas de servicio

PREPARE LA LOCALIZACIÓN PARA LA CAMPANA

1. Determine si la descarga de la campana será vertical, horizontal o sin conducto.

En el caso de descarga vertical u horizontal, tienda los conductos entre el lugar donde se instalará la campana y el tapón de techo o el tapón de pared.

Para obtener los mejores resultados, utilice una cantidad mínima de transiciones y codos.

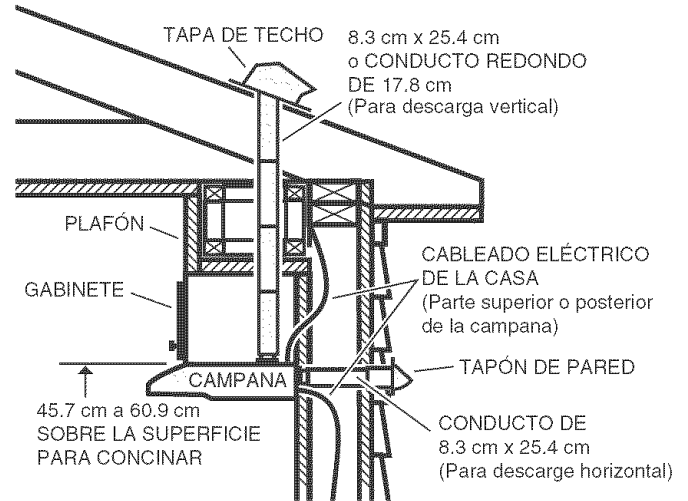

2. Utilice estos diagramas para colocar adecuadamente los conductos y hacer el corte exacto para la conexión eléctrica en el gabinete o en la pared.

En el caso de aquellas instalaciones en sistemas sin conductos, NO haga ningún orificio de acceso para el conducto.

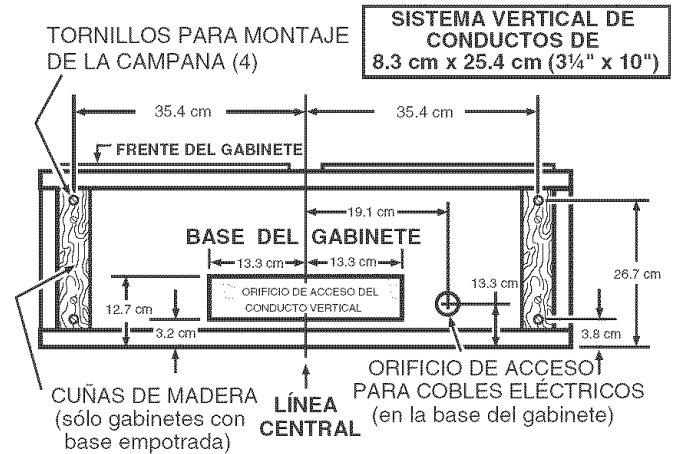

3. Guíe las conexiones del cableado de la casa entre el panel de servicio y el lugar donde instalará la campana.

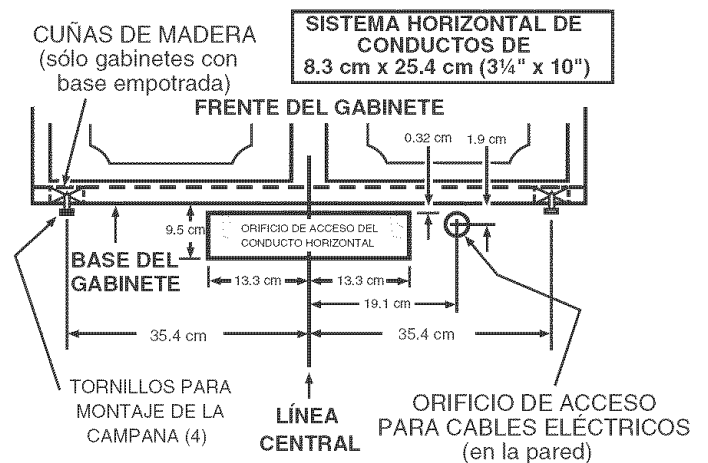

PREPARE LA CAMPANA

1. Retirar la **cinta adhesiva** de embarque de la punta de la campana.

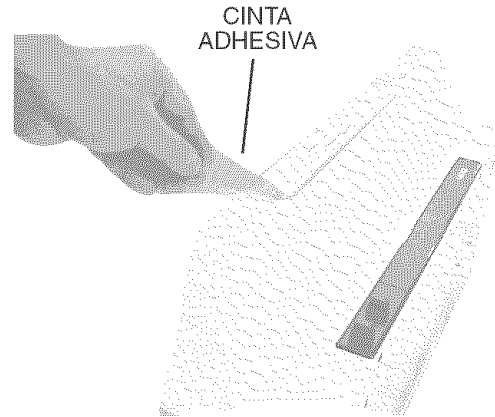

2. Quite la **tapa del cableado** del interior de la campana. Coloque la tapa y el tornillo de montaje a un lado.

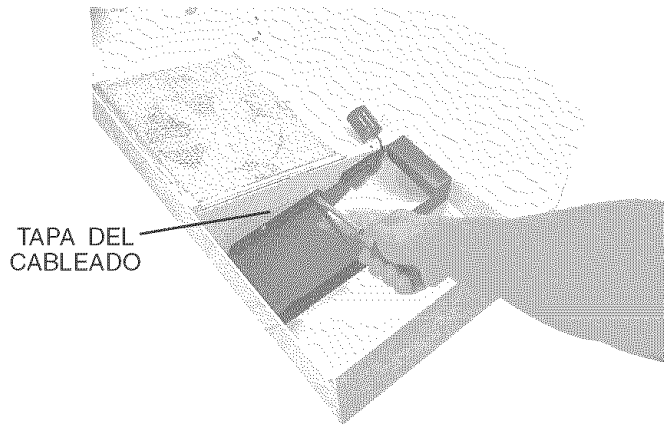

OPCIÓN

Si se instalará la campana sin conductos:

- Compre un kit sin conductos que contenga un filtro de cocina limpio.
- Instale el filtro de cocina limpio detrás del filtro de malla de aluminio.
- Continúe con el paso 5.

Vea la página 4 para información sobre el Kit sin Conducto. El Kit sin Conducto está disponible llamando a Sears al 1-800-4-MY-HOME®

SÓLO PARA INSTALACIONES CON CONDUCTO

3. Quite el **agujero o agujeros ciegos para conducto** apropiados de la parte superior o de la parte posterior de la campana.

AGUJERO CIEGO SUPERIOR DEL CONDUCTO RECTANGULAR
(Quite para descarga vertical de 8.3 x 25.4 cm)

AGUJERO CIEGO POSTERIOR PARA CONDUCTO RECTANGULAR
(Quite para descarga horizontal de 8.3 x 25.4 cm)

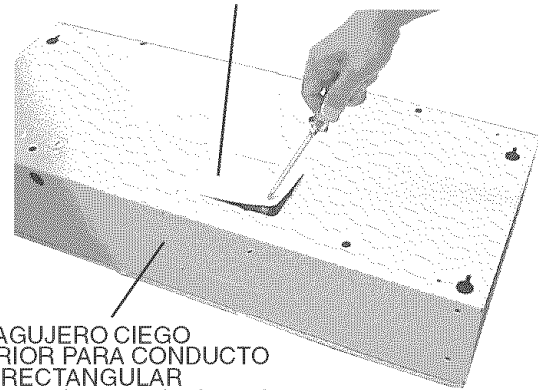

Garantía

Seguridad

Operación

Limpieza

Instalación

Piezas de servicio

SÓLO PARA INSTALACIONES CON CONDUCTOS

4. Coloque el **conector del regulador de tiro/conducto de 8.3 x 25.4 cm (3¼" x 10")** sobre la abertura del agujero ciego. Asegúrese de que el **pivote** del regulador de tiro quede lo más cerca posible del **borde superior/posterior** de la campana. Quite la cinta adhesiva de la aleta del regulador de tiro.

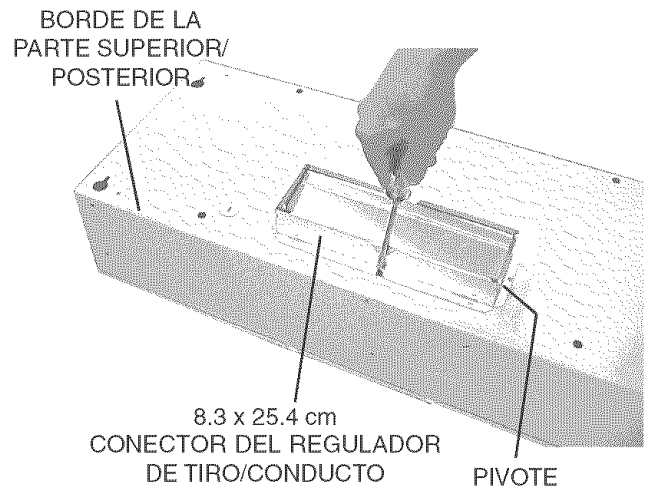

SÓLO PARA INSTALACIONES SIN CONDUCTOS

5. Retire la **cubierta de ventilación** de la parte delantera de la campana.

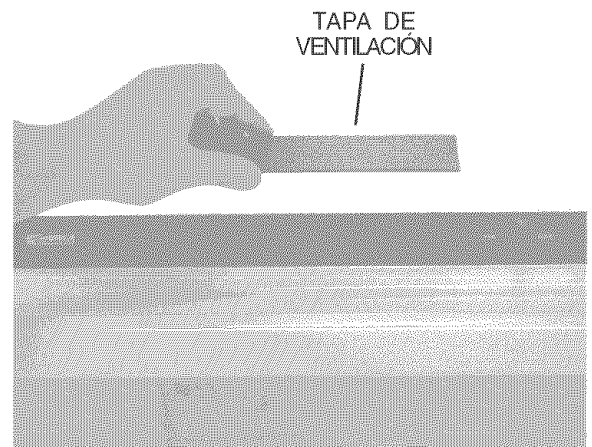

6. Quite el **agujero ciego para los cables eléctricos**, ya sea el superior o el posterior, e instale una **grapa para cable eléctrico** aprobada.

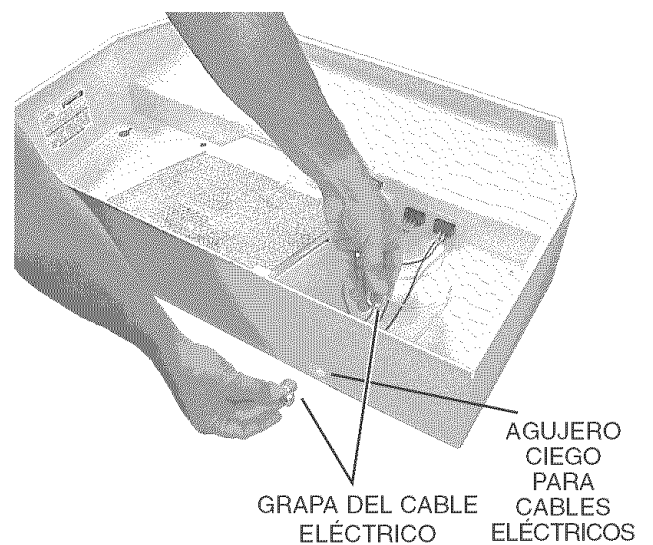

CONECTE EL CABLEADO



ADVERTENCIA: Para reducir el riesgo de descargas eléctricas, asegúrese de apagar el interruptor de alimentación eléctrica en el panel de servicio. Bloquee o rotule el panel de servicio para evitar que alguien conecte accidentalmente la energía eléctrica.

1. Conecte el **cableado de la casa** (120 VCA) a la campana. Si fuera necesario, use un pedazo de **cartón** para proteger la superficie de la estufa.

OPCIÓN

Hay un Kit de Cable disponible, que permite que se enchufe la campana en una toma de pared estándar de 120 VCA.

Vea la página 4 para información sobre el Kit de Cable. El Kit de Cable está disponible llamando a Sears al 1-800-4-MY-HOME®



Use sólo kits de cable de conexión para campana de cocina cuyo uso ya se haya estudiado y aprobado con este modelo de campana.

2. Conecte el cable negro del suministro de la casa al cable negro de la campana, el cable blanco del suministro de la casa al cable blanco de la campana y la conexión a tierra del suministro doméstico debajo del **tornillo verde de conexión a tierra**. Ajuste bien la grapa para cable eléctrico al cableado de la casa.
3. Vuelva a instalar la tapa de la conexión eléctrica.

CABLEADO DE LA CASA
(120 VCA)

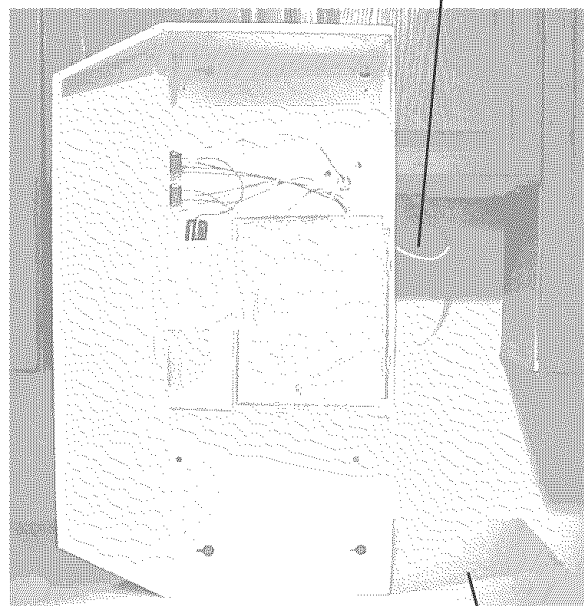

CARTÓN
(Usar para proteger la superficie de la estufa)

TORNILLO VERDE DE
CONEXIÓN A TIERRA

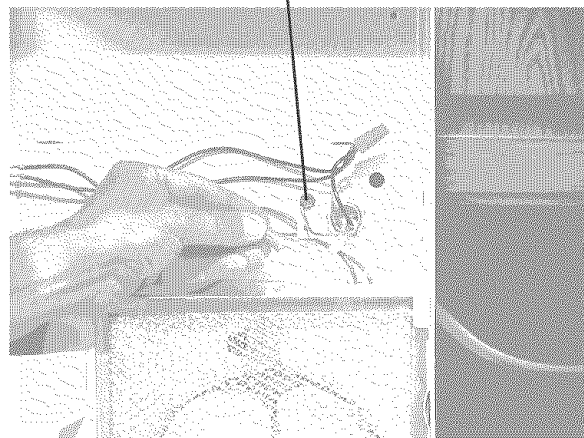

Garantía

Seguridad

Operación

Limpeza

Instalación

Piezas de servicio

INSTALE LA CAMPANA

1. Cuelgue la campana de los (4) **tornillos de montaje** (que se encuentran en la bolsa de piezas). Deslice la campana hacia la pared hasta que los tornillos de montaje queden conectados en el extremo angosto de los (4) **orificios tipo bocallave**. Apriete fijamente los tornillos de montaje.



PRECAUCIÓN: ¡No presione el filtro o la paleta del ventilador! El empujar el filtro o la paleta del ventilador puede hacerla interferir con otras piezas de la campana.

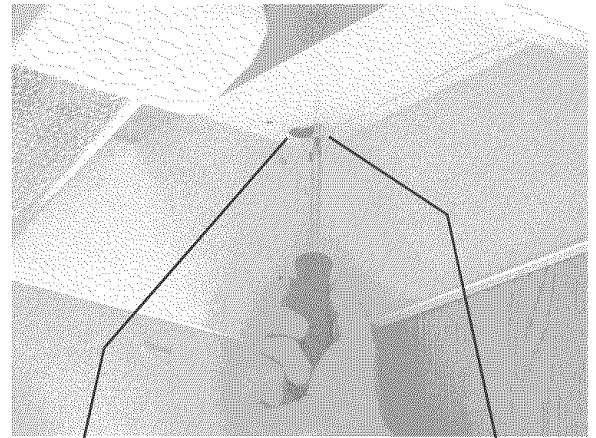

ORIFICIO TIPO
BOCALLAVE
(4)

TORNILLO DE
MONTAJE
(4)

SÓLO PARA INSTALACIONES CON CONDUCTO

2. Conecte el **sistema de conductos** a la campana. Use **cinta para conductos** para fijar y sellar las uniones herméticamente.

CINTA PARA
CONDUCTOS SISTEMA DE CONDUCTOS

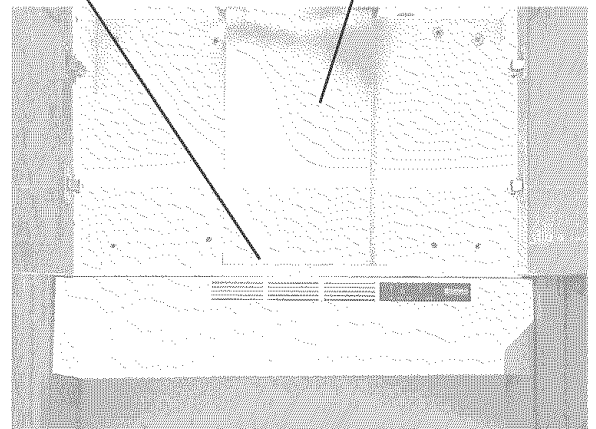

3. Instale una **bombilla de luz con un máximo de 75W**. Compre la bombilla localmente. Apriete las **patas de la lente de luz** suavemente para retirar y reemplazar la lente.



PRECAUCIÓN: ¡Las bombillas de luz pueden ser calientes! Consulte el embalaje de las bombillas información adicional.

4. Asegúrese que las paletas del ventilador giren libremente. Conecte la energía en el panel de servicio y revise el funcionamiento adecuado de la campana.

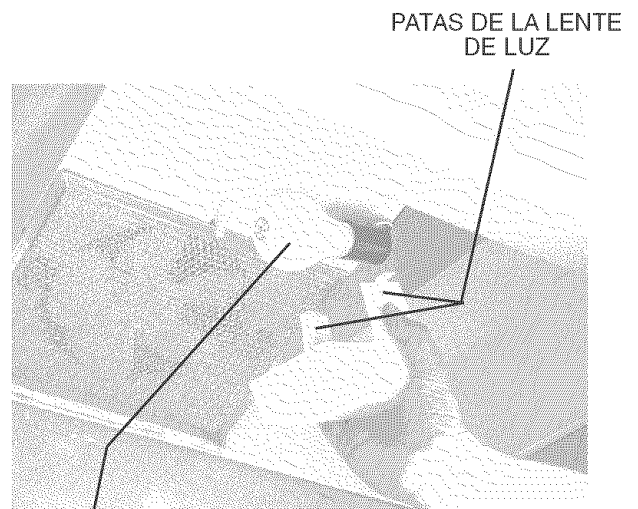

BOMBILLA CON UN
MÁXIMO DE 75W

PIEZAS DE SERVICIO

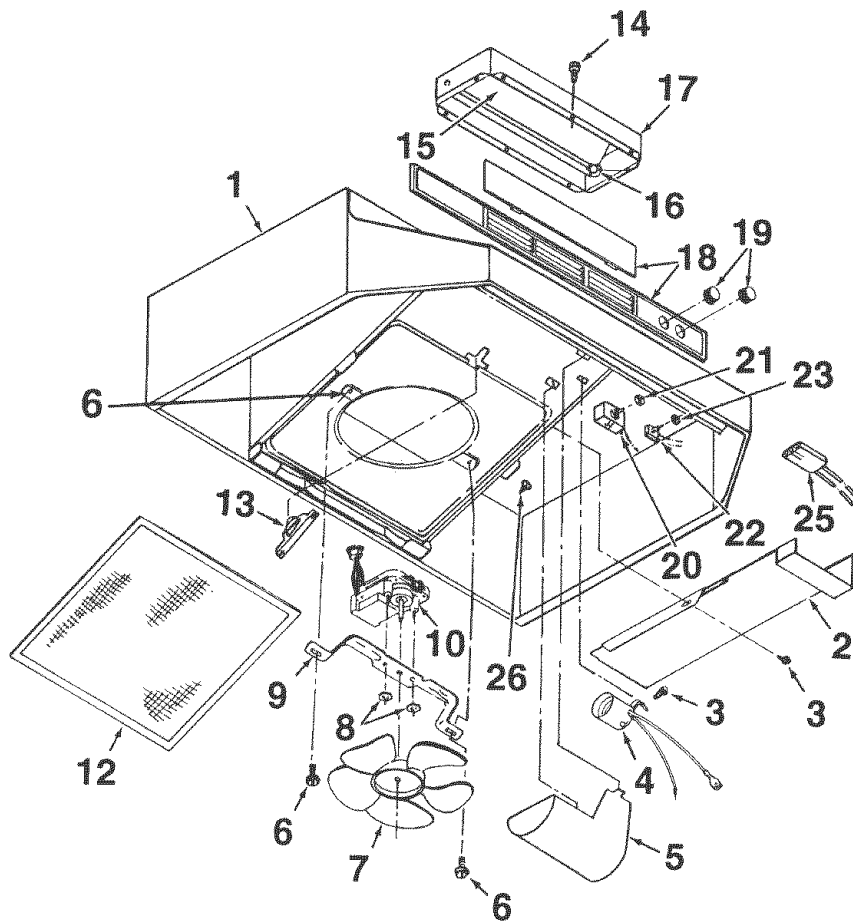

CLAVE NO.	PIEZA NO.	DESCRIPCIÓN
2	97006184	Tapa de la caja de enchufe
3	99170245	Tornillo metálico Philllips para chapa metálica de enrejado de 8-18 x 3/8 (se necesitan 2)*
4	97010966	Soporte de bombilla con cables
5	99110437	Lente de luz
6	97011217	Kit de tornillos/tuercas (incluye 2 - tornillos No. 10-16 x .500 y 2 - tuercas de chapa metálica No. 10-16)
7	99020272	Paleta de ventilador
8	99260428	Tuercas de retención No. 6-32 (se necesitan 2)*
9	98005568	Abrazadera de montaje del motor
10	97011224	Conjunto del motor (incluye claves nos. 7, 8 y 9)
12	97006931	Filtro de aluminio
13	99420472	Retenedor de filtro
14	99150415	Tornillos para lámina No. 8B x 1/4 con cabeza hexagonal (se necesitan 2)*
15	98005221	Aleta del regulador de tiro
16	99100379	Manguito del regulador de tiro
17	97005544	Unidad del regulador (incluye claves nos. 15 & 16)
18	97014275	Unidad de placa de identificación de plástico
19	99360232	Perillas (se necesitan 2)
20	99030285	Interruptor de estado sólido del motor
21	99260422	Tuerca, 3/8-32*
22	97016438	Interruptor de luz
23	99260470	Tuerca, 15/32-32 para interruptor de luz*
25	97013649	Receptáculo del motor con cables
26	99150471	Tornillo verde de conexión a tierra No. 10-32 x 1/2*
**	97007501	Unidad de diodos
**	-----	Bombilla de luz de 75 watts (no incluida)*
**	99043202	Instrucciones para la instalación

* Herrajes estándar – pueden comprarse localmente.

** No ilustrado.

Garantía

Seguridad

Operación

Limpieza

Instalación

Piezas de servicio

Get it fixed, at your home or ours!

Your Home

For repair – **in your home** – of **all** major brand appliances, lawn and garden equipment, or heating and cooling systems, **no matter who made it, no matter who sold it!**

For the replacement parts, accessories and owner's manuals that you need to do-it-yourself.

For Sears professional installation of home appliances and items like garage door openers and water heaters.

1-800-4-MY-HOME® (1-800-469-4663)

Call anytime, day or night (U.S.A. and Canada)

www.sears.com www.sears.ca

Our Home

For repair of carry-in items like vacuums, lawn equipment, and electronics, call or go on-line for the location of your nearest **Sears Parts & Repair Center.**

1-800-488-1222

Call anytime, day or night (U.S.A. only)

www.sears.com

To purchase a protection agreement (U.S.A.) or maintenance agreement (Canada) on a product serviced by Sears:

1-800-827-6655 (U.S.A.)

1-800-361-6665 (Canada)

Para pedir servicio de reparación a domicilio, y para ordenar piezas:

1-888-SU-HOGARSM

(1-888-784-6427)

Au Canada pour service en français:

1-800-LE-FOYER^{MC}

(1-800-533-6937)

www.sears.ca

SEARS