



# Range Hood

Use & Care / Installation Manual

# Campana de cocina

Manual de uso y cuidado / instalación

Models	233.52052002 (30" wide - White)	233.52152002 (36" wide - White)
Modelos	233.52053002 (30" wide - Stainless)	233.52153002 (36" wide - Stainless)
	233.52054002 (30" wide - Bisque)	233.52154002 (36" wide - Bisque)
	233.52059002 (30" wide - Black)	233.52159002 (36" wide - Black)

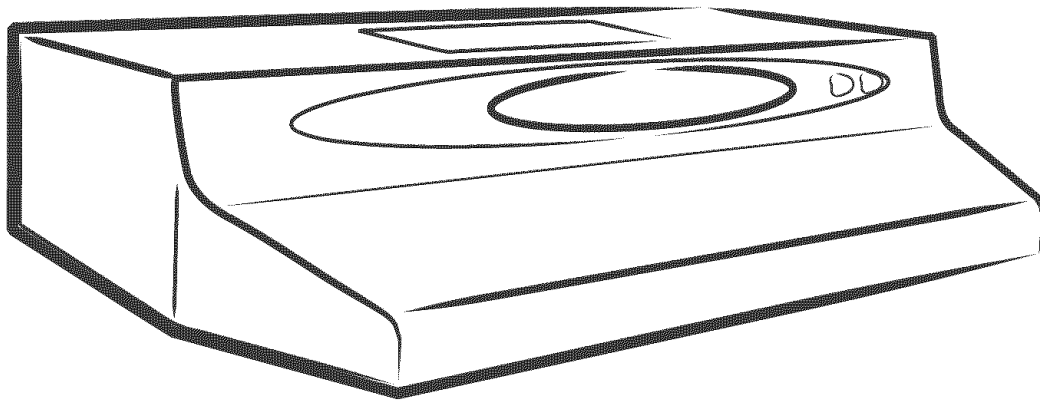

ENGLISH  
ESPAÑOL

# READ AND SAVE THESE INSTRUCTIONS

## TABLE OF CONTENTS

SECTION .....	PAGE
Warranty .....	2
Safety Instructions .....	2
Operation .....	3
Cleaning .....	3
Parts Included With Hood .....	4
Parts Not Included With Hood .....	4
Tools Needed .....	4
Equivalent Duct Length Chart .....	5
Prepare The Hood Location .....	6
Prepare The Hood .....	7, 8
Connect The Wiring .....	9
Install The Hood .....	10
Service Parts .....	11
Master Protection Agreements .....	11

## WARRANTY

If within 1 year from the date of installation, any part of this range hood fails to function properly due to a defect in material or workmanship, Sears will repair the part or furnish and install a new part, free of charge.

### FULL 30-DAY WARRANTY ON FINISH ON PAINTED OR BRIGHT METAL PARTS

If within 30 days from the date of installation, the finish on any painted or bright metal parts of this range hood is defective in material or workmanship, Sears will furnish and install a new part, free of charge.

### WARRANTY SERVICE IS AVAILABLE BY CONTACTING THE NEAREST SEARS SERVICE CENTER/DEPARTMENT IN THE UNITED STATES.

This warranty applies only while this product is in use in the United States. This warranty gives you specific legal rights and you may have other rights which vary from state to state.  
**Sears, Roebuck and Co., Dept 817WA, Hoffman Estates, IL 60179**

## SAFETY INSTRUCTIONS

### ▲ INTENDED FOR DOMESTIC COOKING ONLY. ▲

#### WARNING ▲ ▲

TO REDUCE THE RISK OF FIRE, ELECTRIC SHOCK, OR INJURY TO PERSONS, OBSERVE THE FOLLOWING:

1. Use this unit only in the manner intended by the manufacturer. If you have questions, contact the manufacturer at the address listed in the warranty.
2. Before servicing or cleaning unit, switch power off at service panel and lock the service disconnecting means to prevent power from being switched on accidentally. When the service disconnecting means cannot be locked, securely fasten a prominent warning device, such as a tag, to the service panel.
3. Installation work and electrical wiring must be done by a qualified person(s) in accordance with all applicable codes and standards, including fire-rated codes and standards.
4. Sufficient air is needed for proper combustion and exhausting of gases through the flue (chimney) of fuel burning equipment to prevent backdrafting. Follow the heating equipment manufacturer's guideline and safety standards such as those published by the National Fire Protection Association (NFPA), and the American Society for Heating, Refrigeration and Air Conditioning Engineers (ASHRAE), and the local code authorities.
5. When cutting or drilling into wall or ceiling, do not damage electrical wiring and other hidden utilities.
6. To reduce the risk of fire or electric shock, do not use this range hood with an additional speed control device.
7. Ducted fans must always be vented to the outdoors.
8. To reduce the risk of fire, use only metal ductwork.
9. This unit must be grounded.

TO REDUCE THE RISK OF A RANGE TOP GREASE FIRE:

1. Never leave surface units unattended at high settings. Boilovers cause smoking and greasy spillovers that may ignite. Heat oils slowly on low or medium settings.
2. Always turn hood ON when cooking at high heat or when cooking flaming foods.
3. Clean ventilating fans frequently. Grease should not be allowed to accumulate on fan or filter.
4. Use proper pan size. Always use cookware appropriate for the size of the surface element.

#### WARNING ▲ ▲

TO REDUCE THE RISK OF INJURY TO PERSONS IN THE EVENT OF A RANGE TOP GREASE FIRE, OBSERVE THE FOLLOWING:\*

1. SMOTHER FLAMES with a close-fitting lid, cookie sheet, or metal tray, then turn off the burner. BE CAREFUL TO PREVENT BURNS. If the flames do not go out immediately, EVACUATE AND CALL THE FIRE DEPARTMENT.
2. NEVER PICK UP A FLAMING PAN - You may be burned.
3. DO NOT USE WATER, including wet dishcloths or towels - a violent steam explosion will result.
4. Use an extinguisher ONLY if:
  - A. You know you have a Class ABC extinguisher and you already know how to operate it.
  - B. The fire is small and contained in the area where it started.
  - C. The fire department is being called.
  - D. You can fight the fire with your back to an exit.

\* Based on "Kitchen Firesafety Tips" published by NFPA.

#### CAUTION ▲

1. For general ventilating use only. Do not use to exhaust hazardous or explosive materials and vapors.
2. To avoid motor bearing damage and noisy and/or unbalanced impellers, keep drywall spray, construction dust, etc. off power unit.
3. For best capture of cooking impurities, your range hood should be mounted so that the top of the hood is 24-30" above the cooking surface.
4. Use only with range hood cord-connection kits that have been investigated and found acceptable for use with this model range hood.
5. Please read specification label on product for further information and requirements.

#### NOTE

If hood is to be installed Non-Ducted:

- Purchase a non-ducted filter from your local distributor or retailer and attach them to the aluminum mesh filter.

## OPERATION

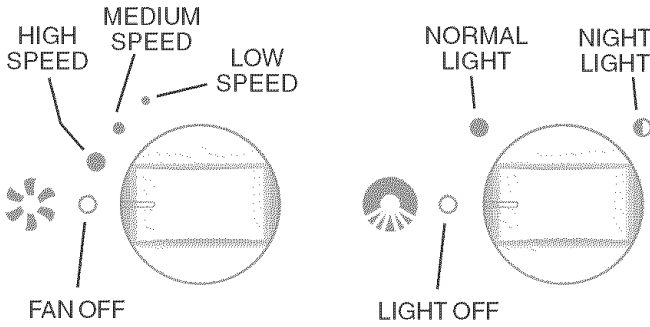

### Fan

The 4-position switch (on the left) controls the fan. The fan is OFF when the switch is rotated fully counterclockwise. Rotate the switch clockwise to turn the fan ON to HIGH speed, to MEDIUM speed, and to LOW speed.

### Light

The 3-position switch (on the right) controls the light. The light is OFF when the switch is rotated fully counterclockwise. Rotate the switch clockwise to turn the light ON for normal lighting, and to use as a night light.

## CLEANING



**WARNING:** To reduce the risk of electric shock, disconnect from power supply before cleaning.

### Aluminum mesh filter

Clean frequently using hot water and a mild detergent or in your dishwasher. The aluminum mesh filter should be washed approximately every month depending on the amount of usage. Wash more often if your cooking style generates greater grease - like frying foods or wok cooking.

### Non-ducted filter (Clean Cooking hoods only)

*(available separately - see page 4)*

Clean filter surfaces frequently with a damp cloth and a mild detergent. DO NOT immerse filter in water or put in dishwasher. The special "Clean Sense" feature indicates when the filter is to be replaced. The blue and yellow strips will blend to green when it is time to change the filter. The "Clean Sense" feature works best when facing toward the cooking surface.

### Painted hood surfaces

Wiping regularly with mild soap/detergent and warm water should protect painted hood surfaces. Be cautious about using "New and Improved" cleaning agents. Your hood is installed over hot cooking equipment. Most chemicals found in cleaning agents react with heat to loosen paint.

### Stainless steel hood surfaces

Stainless steel hoods should be washed regularly with a clean cloth, warm water and mild soap or dish detergent. Clean in the direction of the polish lines. Rinse well with clear water and wipe dry immediately. You may wish to apply light oil used for furniture polishing to emphasize its bright finish.

### Fan assembly

Fan blade can be cleaned with a damp cloth and mild detergent. Use care when cleaning fan blade - it must not become bent or misaligned. DO NOT ALLOW WATER TO ENTER MOTOR. Make sure all surfaces are completely dry before re-installing filters and restoring power.

Motor is permanently lubricated. Do not oil or disassemble motor.

Warranty

Safety

Operation

Cleaning

Installation

Service Parts

## PARTS INCLUDED WITH HOOD

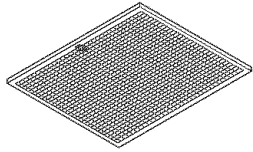

**Aluminum Grease Filter**

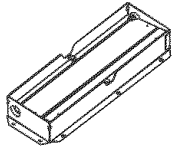

**3 1/4" x 10" Damper / Duct Connector**



**Parts Bag**  
(4 hood mounting screws inside)

## PARTS NOT INCLUDED WITH HOOD\*



**Light Bulbs**  
(75 W Maximum)  
(2 per hood)  
Purchase locally.

### OPTIONAL PARTS (purchase separately)

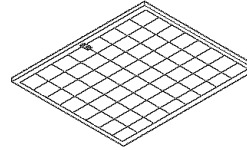

**Clean Cooking Filter**  
(Non-ducted hoods only)  
(1 per hood)  
Sears Part No. 99010317

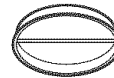

**7-inch Round Damper**  
(For use with 7-inch Round Duct)  
Sears Part No. 59183

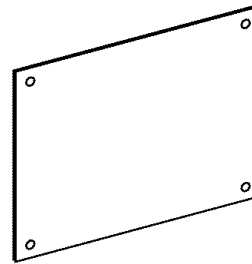

**Splashplate**  
Sears Part Nos.

58120	30"	Black/Bisque
58128	30"	White/Almond
58129	30"	Stainless
58130	36"	Black/Bisque
58138	36"	White/Almond
58139	36"	Stainless

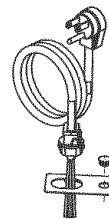

**Cord Kit**  
(Allows hood to be plugged into a standard 120 VAC wall outlet)  
Sears Part No. 233.22HCK44D

**Ducting Accessories**  
(See "Equivalent Duct Length Chart" on page 5 for Ducting Accessory Model Nos.)

"Parts Not Included With Hood" available by calling  
Sears at 1-800-4-MY-HOME®

## TOOLS NEEDED FOR HOOD INSTALLATION



**Screwdriver**  
(Flat & Phillips)



**Pencil**

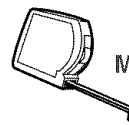

**Tape Measure**



**1/4" Nutdriver**

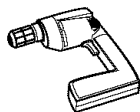

**Drill**

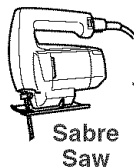

**Sabre Saw**

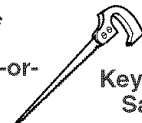

**-or- Keyhole Saw**

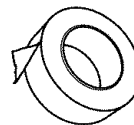

**Duct Tape**

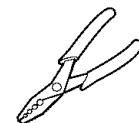

**Wire Stripper**

# EQUIVALENT DUCT LENGTH CHART

Kenmore range hoods are designed to perform efficiently when attached to long runs of duct. As a point of reference, this hood will function at approximately 80% of its rated air flow when 200 equivalent feet of 7" round ductwork is attached. Use this chart to calculate the equivalent duct length of your system.



**Broan Model 401**  
Straight Duct  
3¼-in. x 10-in. x 2-ft. long  
Equivalent length  
**2 ft.**



**Broan Model 406**  
Straight Duct  
6-in. round x 2-ft. long  
Equivalent length  
**2 ft.**



**Broan Model 407**  
Straight Duct  
7-in. round x 2-ft. long  
Equivalent length  
**2 ft.**



**Broan Model 419**  
6-in. Round Elbow  
Equivalent length  
**8 ft.**

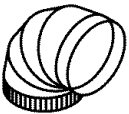

**Broan Model 415**  
7-in. Round Elbow  
Equivalent length  
**8 ft.**



**Sears Model 59581**  
3¼-in. x 10-in. to  
6-in. Round Transition  
Equivalent length  
**5.5 ft.**



**Broan Model 412H**  
3¼-in. x 10-in. to  
7-in. Round  
Transition  
Equivalent length  
**5.5 ft.**

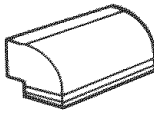

**Broan Model 428**  
3¼-in. x 10-in.  
Right-angle Elbow  
Equivalent length  
**8.5 ft.**

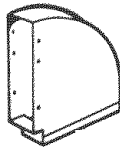

**Broan Model 429**  
3¼-in. x 10-in.  
Right-angle Flat Elbow  
Equivalent length  
**24 ft.**

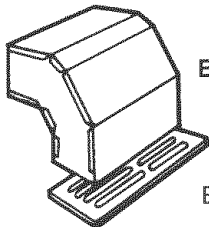

**Broan Model 430**  
3¼-in. x 10-in.  
Right-angle  
Short  
Eave Elbow  
Equivalent length  
**15 ft.**

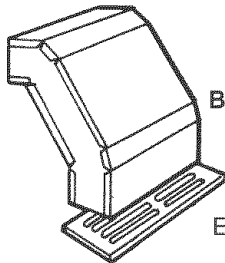

**Broan Model 431**  
3¼-in. x 10-in.  
Right-angle  
Long  
Eave Elbow  
Equivalent length  
**15 ft.**

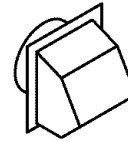

**Sears Model 59691**  
6-in. Round  
Wall Cap  
Equivalent length  
**34 ft.**  
(6-ft. w/o damper)

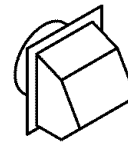

**Broan Model 647**  
7-in. Round  
Wall Cap  
Equivalent length  
**34 ft.**  
(6-ft. w/o damper)

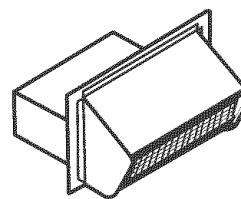

**Sears Model 59391**  
3¼-in. x  
10-in.  
Wall Cap  
Equivalent  
length  
**45 ft.**  
(7-ft. w/o damper)

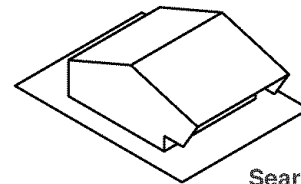

**Sears Model 59091**  
Roof Cap  
(accepts 7-in. round  
or 3¼-in. x 10-in. duct)  
Equivalent length  
**30 ft.** (7-ft. w/o damper)

Sears Model "Ducting Accessories" available by calling:  
Sears at 1-800-4-MY-HOME®

Broan Model "Ducting Accessories" available by calling:  
1-800-558-1711.

Warranty

Safety

Operation

Cleaning

Installation

Service Parts

# PREPARE THE HOOD LOCATION

- Determine whether hood will discharge vertically (3¼" x 10" or 7" Round), horizontally (3¼" x 10" only) or non-ducted. For vertical or horizontal discharge, run ductwork between the hood location and a roof cap or wall cap. For best results, use a minimum number of transitions and elbows.

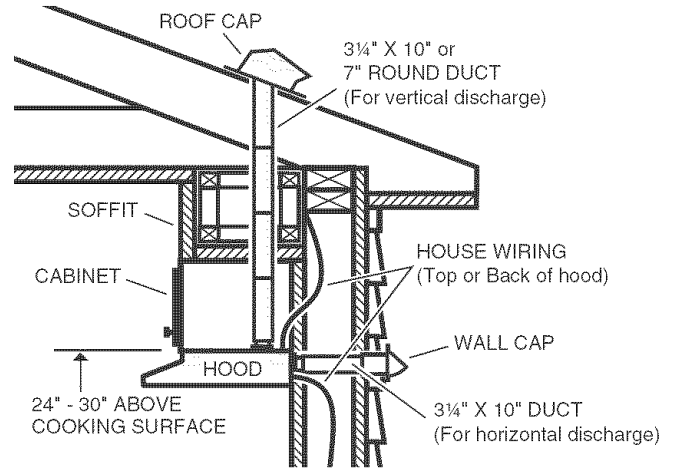

- Use these diagrams for proper placement of ductwork and electrical cutout in cabinet or wall. For a non-ducted installation, DO NOT cut a duct access hole.

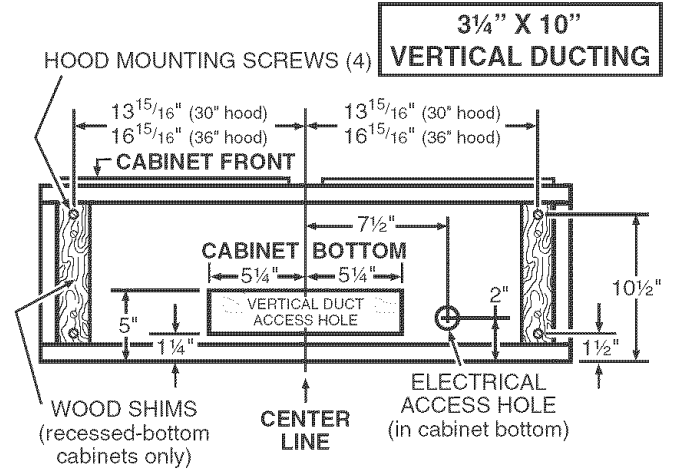

- Run house wiring between service panel and hood location.

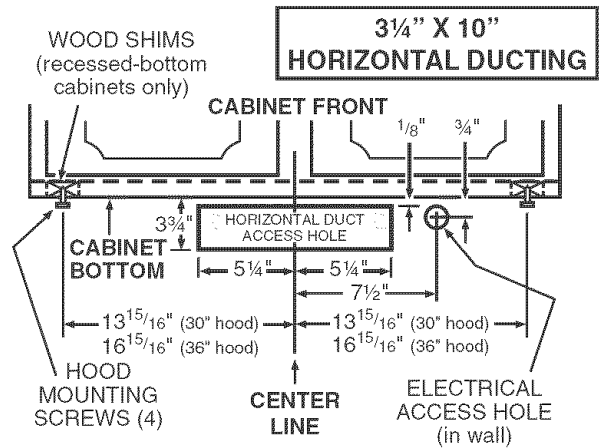
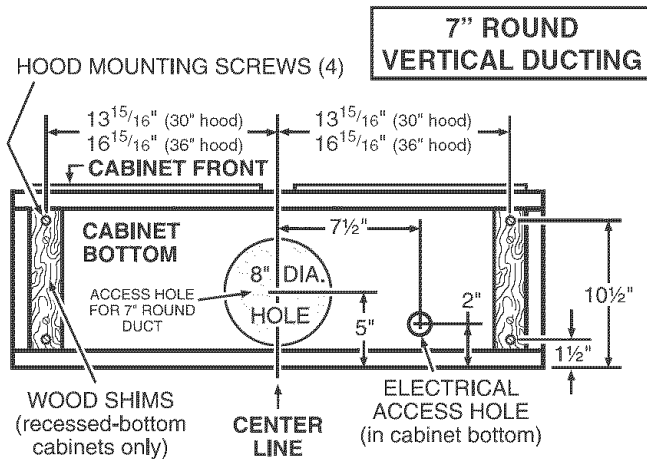

## PREPARE THE HOOD

1. Remove **Shipping Tape** from nose of hood.

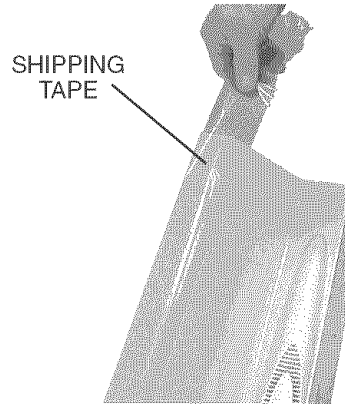

2. Remove **Shipping Tape**, **Aluminum Mesh Filter**, and **3¼" x 10" Duct Connector** from inside the hood. Set filter and duct connector aside.

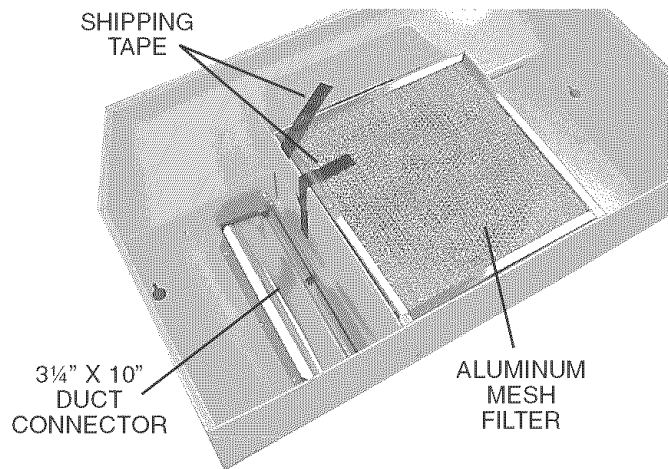

3. Remove **Wiring Cover** from inside the hood. Set cover and mounting screw aside.

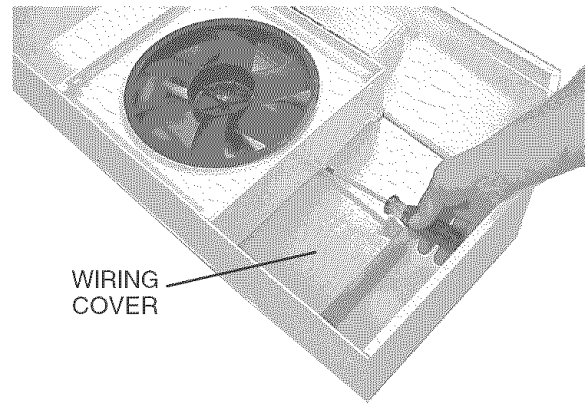

4. Remove either top or back **Wiring Knockout** and install approved **Electrical Cable Clamp**.

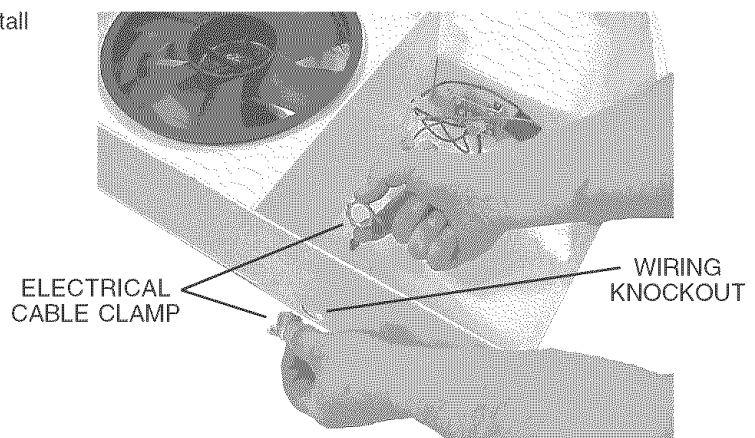

Warranty

Safety

Operation

Cleaning

Installation

Service Parts

- Remove the **7-inch Round Adapter Plate** from the top of the hood.

**OPTION**

If hood is to be installed Non-Ducted:

- Purchase Clean Cooking Filter.
- Install the Clean Cooking Filter behind the aluminum mesh filter.
- Skip to "CONNECT THE WIRING".

See page 4 for Clean Cooking Filter information. Clean Cooking Filter available by calling Sears at 1-800-4-MY-HOME®

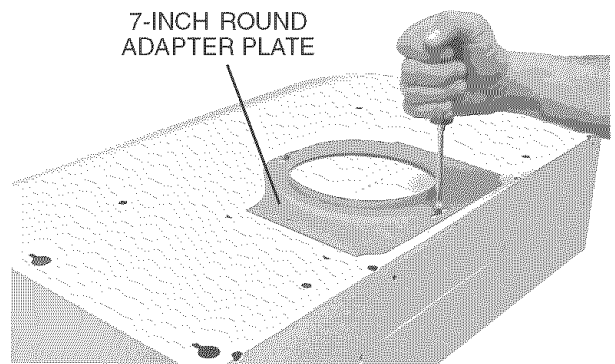

**DUCTED INSTALLATIONS ONLY**

- Remove appropriate **Duct Knockout(s)** from top or back of hood.

**If using 7" round ductwork:**

Remove both the **Rectangular Duct Knockout** and the **Semi-circular Duct Knockout** from the top of hood.

TOP RECTANGULAR DUCT KNOCKOUT  
(Remove for 3 1/4" x 10" & 7" round vertical discharge)

REAR RECTANGULAR DUCT KNOCKOUT  
(Remove for 3 1/4" x 10" horizontal discharge)

TOP SEMI-CIRCULAR DUCT KNOCKOUT  
(Remove for 7" round vertical discharge)

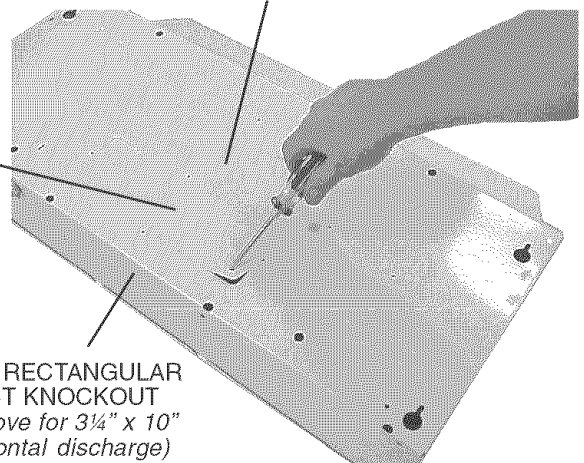

- If using 3 1/4" x 10" rectangular ductwork:

Attach **3 1/4" x 10" Damper/Duct Connector** over knockout opening. Make sure damper **Pivot** is nearest to **Top/Back Edge** of hood. Remove any shipping tape from damper flap.

**If using 7" round ductwork:**

Re-install the **7-inch Round Adapter Plate** removed in Step 5.

Purchase a 7" Round Damper.

See page 4 for 7" Round Damper information. 7" Round Damper is available by calling Sears at 1-800-4-MY-HOME®

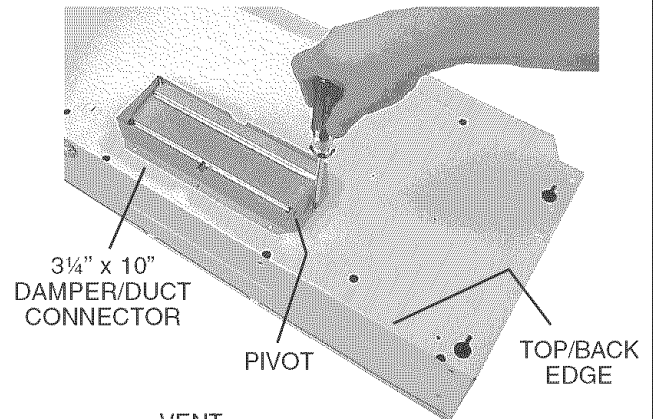

- Install **Vent Cover** into slot, behind louvers at the front of hood.

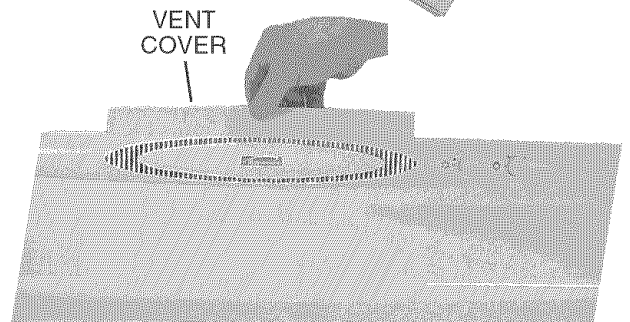



## CONNECT THE WIRING



**WARNING:** To reduce the risk of electric shock, make sure power is switched off at the service panel. Lock or tag service panel to prevent power from being switched on accidentally.

1. Connect **House Wiring** (120 VAC) to hood. Use a piece of **Cardboard** to protect the cooktop, if necessary.

### OPTION

A Cord Kit is available - which enables the hood to plug into a standard 120 VAC wall outlet.

See page 4 for Cord Kit information.  
Cord Kit available by calling Sears  
at 1-800-4-MY-HOME®



Use only with range hood cord-connection kits that have been investigated and found acceptable for use with this model range hood.

2. Connect house black to hood black wire, house white to hood white wire, and house ground under **Green Ground Screw**. Securely tighten cable clamp onto house wiring.
3. Replace wiring cover.

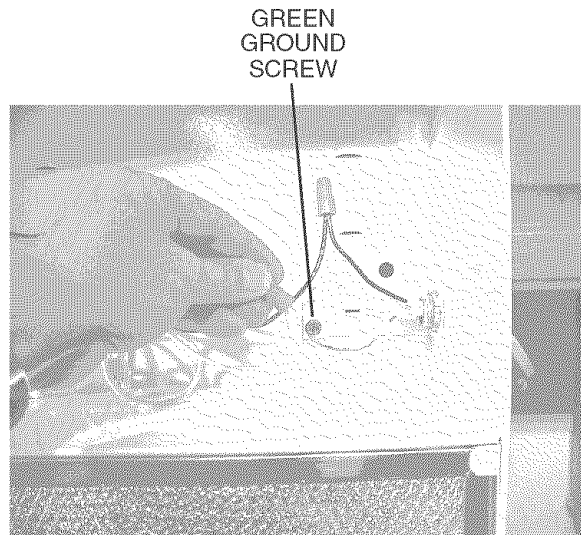
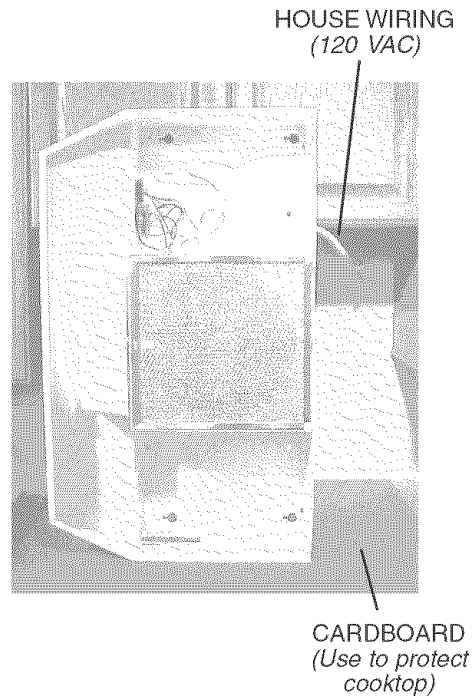

Warranty

Safety

Operation

Cleaning

Installation

Service Parts

## INSTALL THE HOOD

1. Hang hood from (4) **Mounting Screws** (from parts bag). Slide hood towards wall until mounting screws are engaged in narrow end of (4) **Keyholes**. Tighten mounting screws securely.



**CAUTION:** Do not push on filter or fan blade! Pushing on the filter or fan blade may cause them to interfere with other hood parts.

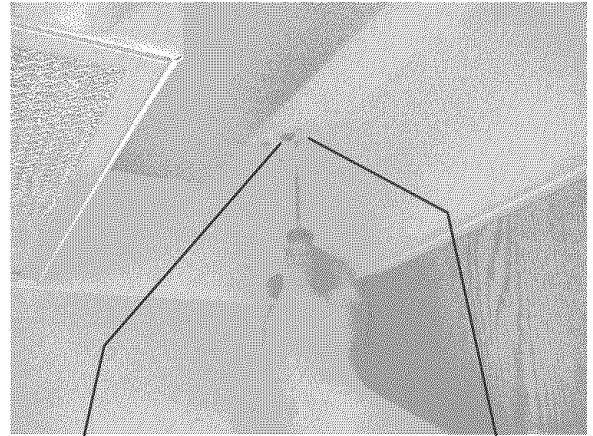

KEYHOLE  
(4)

MOUNTING  
SCREW  
(4)

## DUCTED INSTALLATIONS ONLY

2. Connect ductwork to hood. Use **Duct Tape** to make joints secure and air tight.

DUCT TAPE      3/4" x 10" or 7" ROUND DUCTWORK  
(3/4" x 10" ductwork shown)

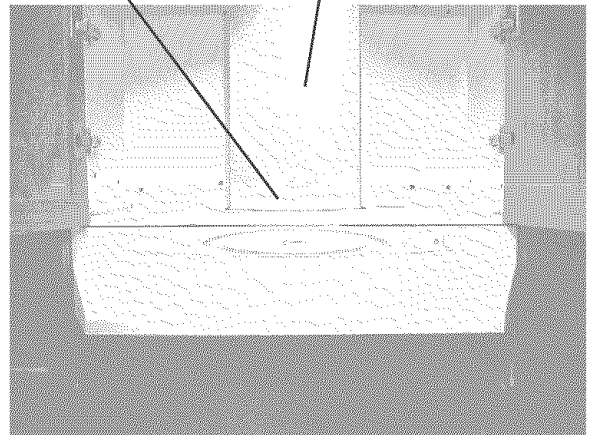

3. Install two (2) **75 W Maximum Light Bulbs**. Purchase bulbs locally. Gently squeeze **Light Lens Legs** to remove and replace lens.



**CAUTION:** Bulbs may be hot! Refer to bulb packaging for further information.

4. Make sure fan blade turns freely. Turn on power at service panel, and test for proper operation.

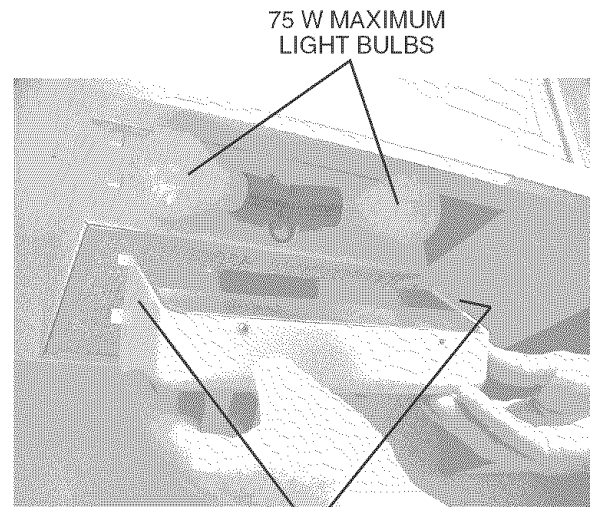

LIGHT LENS  
LEGS

## SERVICE PARTS

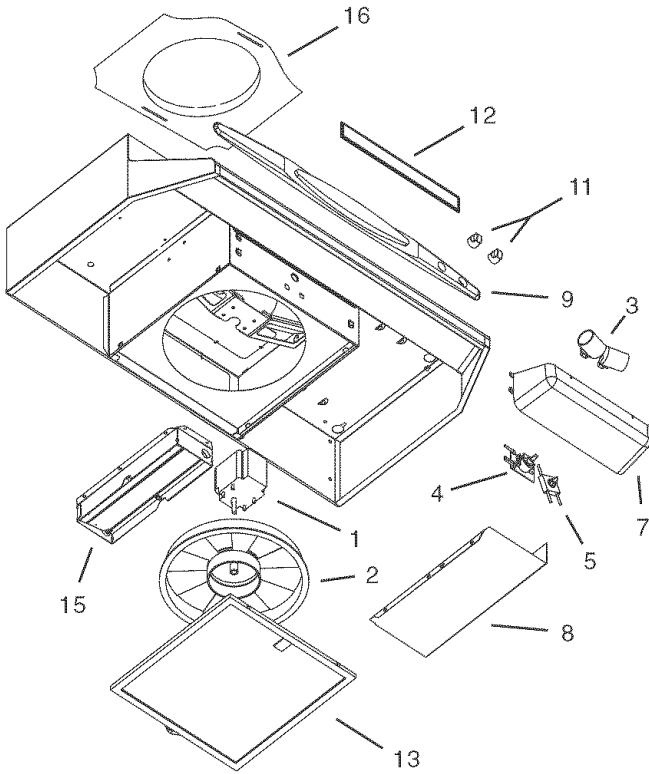

KEY NO.	PART NO.	DESCRIPTION
1	99080532	Motor
2	R99020277	Fan Blade
*	R99420635	External Hitch Pin (Hairpin)
3	99271236	Lamp Socket (2 Required)
4	R99030319	Fan Switch Assembly
5	R561138	Light Switch
*	NTK4402-000	Rectifier Assembly (Night-Light)
7	97015294	Light Lens Assembly
8	98009816	Wiring Cover
9	R99091043	Grille (Black)
	R99091044	Grille (White)
	R99091045	Grille (Biscuit)
11	R99360246	Knob (Black)
	R99360244	Knob (White)
	R99360247	Knob (Biscuit)
12	R99091071	Baffle (Black)
	R99091072	Baffle (White)
	R99091073	Baffle (Biscuit)
13	99010316	Aluminum Filter
15	97005544	3¼" x 10" Damper Assembly
16	R680508	7" Round Duct Plate

Order replacement parts by PART NO. - not by KEY NO.

\* Not illustrated

## MASTER PROTECTION AGREEMENTS

*Congratulations on making a smart purchase. Your new Kenmore® product is designed and manufactured for years of dependable operation. But like all products, it may require preventive maintenance or repair from time to time. That's when having a Master Protection Agreement can save you money and aggravation.*

*Purchase a Master Protection Agreement now and protect yourself from unexpected hassle and expense.*

The Master Protection Agreement also helps extend the life of your new product. Here's what's included in the Agreement:

- **Expert service** by our 12,000 professional repair specialists
- **Unlimited service and no charge** for parts and labor on all covered repairs
- **"No-lemon" guarantee** – replacement of your covered product if four or more product failures occur within twelve months
- **Product replacement** if your covered product can't be fixed
- **Annual Preventive Maintenance Check** at your request – no extra charge
- **Fast help by phone** – phone support from a Sears technician on products requiring in-home repair, plus convenient repair scheduling
- **Power surge protection** against electrical damage due to power fluctuations
- **Rental reimbursement** if repair of your covered product takes longer than promised

Once you purchase the Agreement, a simple phone call is all that it takes for you to schedule service. You can call anytime day or night, or schedule a service appointment online.

Sears has over 12,000 professional repair specialists, who have access to over 4.5 million quality parts and accessories. That's the kind of professionalism you can count on to help prolong the life of your new purchase for years to come. Purchase your Master Protection Agreement today!

**Some limitations and exclusions apply.**  
**For prices and additional information call 1-800-827-6655.**

### Sears Installation Service

*For Sears professional installation of home appliances, garage door openers, water heaters, and other major home items, in the U.S.A. call 1-800-4-MY-HOME®*

Warranty

Safety

Operation

Cleaning

Installation

Service Parts

# LEA Y CONSERVE ESTAS INSTRUCCIONES

## TABLA DE CONTENIDO

SECCIÓN .....	PÁGINA
Garantía .....	12
Instrucciones de seguridad .....	12
Operación .....	13
Limpieza .....	13
Piezas incluidas con la campana .....	14
Piezas no incluidas con la campana .....	14
Herramientas necesarias .....	14
Cuadro de largo equivalentes de conducto .....	15
Prepare la localización para la campana .....	16
Prepare la campana .....	17
Conecte el cableado .....	19
Instale la campana .....	20
Piezas de servicio .....	21
Acuerdos de Protección Maestros .....	21

## GARANTÍA

Si dentro de 1 año de la fecha de la instalación, cualquier parte de esta campana de cocina deja de funcionar en forma apropiada debido a defecto en el material o mano de obra, Sears reparará la pieza afectada o proveerá e instalará una pieza nueva sin cargo.

### GARANTÍA COMPLETA DE 30 DIAS EN EL ACABADO DE PIEZAS PINTADAS O DE METAL LUSTROSO

Si dentro de los 30 días de la fecha de instalación, el acabado de cualquier pieza pintada o de metal lustroso de esta campana de cocina presenta defecto de material o mano de obra, Sears proveerá e instalará una pieza nueva sin cargo.

### EL SERVICIO DE GARANTÍA SE OBTIENE PONIÉNDOSE EN CONTACTO CON EL CENTRO DE SERVICIO O DEPARTAMENTO SEARS MÁS CERCANO EN LOS ESTADOS UNIDOS.

Esta garantía es válida únicamente si este producto se encuentra en uso dentro de los Estados Unidos. Esta garantía le confiere derechos legales específicos y Ud. puede tener además otros derechos que varían de estado a estado.

Sears, Roebuck and Co., Dept 817WA, Hoffman Estates, IL 60179

## INSTRUCCIONES DE SEGURIDAD

### ⚠️ PREVISTO PARA COCINAR DOMÉSTICO SOLAMENTE. ⚠️

#### ADVERTENCIA ⚡ 🔥

##### PARA REDUCIR EL RIESGO DE INCENDIO, CHOQUE ELÉCTRICO, O LESIÓN A PERSONAS, OBSERVE LO SIGUIENTE:

1. Utilice esta unidad sólo en la manera prescrita por el fabricante. Si tiene usted alguna pregunta, comuníquese con el fabricante a la dirección o al teléfono indicados en la garantía.
2. Antes de efectuar algún servicio o limpieza, se debe desconectar la corriente eléctrica en el armario de circuitos y asegurarlo con llave para evitar que la corriente sea conectada accidentalmente. Cuando el medio de desconexión del servicio no puede ser trabado, sujete un dispositivo de advertencia evidente, tal como una etiqueta, al panel de servicio.
3. Todo trabajo de instalación y cableado eléctrico debe ser realizado por personal calificado y de acuerdo con todos los códigos y normas pertinentes, incluyendo los códigos y normas relacionados con construcción clasificada para incendio.
4. Aire suficiente es necesario para facilitar la combustión adecuada y la salida apropiada de gases por la chimenea de la unidad y para evitar corrientes de aire invertidas. Siga las instrucciones y medidas de seguridad del fabricante del equipo y de las sociedades profesionales de equipos de calentadores y los reglamentos de seguridad locales.
5. Al cortar o perforar la pared o el techo, no dañe el cableado eléctrico y otros servicios públicos ocultos.
6. Para reducir el riesgo de incendio o de descarga eléctrica, no utilice esta campana con un dispositivo de control de velocidad adicional.
7. Los ventiladores con conducto deberán siempre tener una salida hacia el exterior.
8. Para reducir el riesgo de incendio, use sólo conductos de metal.
9. Esta unidad se debe instalar con conexión a tierra.

##### PARA REDUCIR EL RIESGO DE UN INCENDIO POR GRASA EN LA ESTUFA:

1. Nunca deje las unidades de superficie sin supervisión cuando tengan ajustes altos. Los reboses pueden provocar humo y derrames grasosos que se pueden incendiar. Caliente lentamente el aceite en un ajuste bajo o medio.
2. Siempre ENCIENDA la campana cuando cocine con alta temperatura o cuando cocine alimentos que se puedan incendiar.
3. Limpie con frecuencia los ventiladores. No debe permitir que la grasa se acumule en el ventilador ni en el filtro.
4. Utilice un sartén de tamaño adecuado. Siempre utilice el utensilio adecuado al tamaño del elemento de superficie.

#### ADVERTENCIA ⚡ 🔥

##### PARA REDUCIR EL RIESGO DE LESIONES A PERSONAS EN CASO DE INCENDIO DE GRASA EN LA ESTUFA, OBSERVE LO SIGUIENTE:\*

1. APAGUE LAS LLAMAS con una tapa ajustada, plancha para galletitas o charola decorativa, y luego apague la hornilla. TENGA CUIDADO DE EVITAR QUEMADURAS. Si las llamas no se apagan de inmediato, EVACÚE EL LUGAR Y LLAME AL DEPARTAMENTO DE BOMBEROS.
2. NUNCA LEVANTE UNA SARTEN QUE ESTÉ EN LLAMAS - Usted se podrá quemar.
3. NO UTILICE AGUA, incluyendo toallas de cocina mojadas - puede resultar una explosión de vapor violenta.
4. Utilice un extintor SOLAMENTE si:
  - A. Usted sabe que tiene un extintor de clase ABC y ya sabe utilizarlo.
  - B. El incendio es pequeño y contenido dentro del área donde se inició.
  - C. Los bomberos han sido avisados.
  - D. Usted puede combatir el incendio con una salida a su espalda.

\* Basado en las recomendaciones para "Seguridad en la Cocina" publicadas por NFPA de los EE.UU.

#### PRECAUCIÓN ⚠️

1. Solamente para uso general de ventilación. No utilice para descargar materiales peligrosos o materiales y vapores explosivos.
2. Para evitar daños al cojinete del motor y evitar que las paletas del ventilador emitan mucho ruido o estén fuera de equilibrio, mantenga el motor libre de pelusa, polvo, etc.
3. Para obtener mejores resultados en la captura de impurezas, la parte superior de la campana debe estar montada de forma tal que la campana quede de 61 a 76 cm de distancia de la superficie de la estufa.
4. Use sólo kits de cable de conexión para campana de cocina cuyo uso ya se haya estudiado y aprobado para este modelo de campana.
5. Por favor, lea la etiqueta de especificaciones del producto para mayores informaciones y requerimientos.

#### NOTA

Si se instalará la campana en un sistema sin conductos:

- Con su distribuidor o minorista local compre un filtro sin conducto y colóquelo en el filtro de malla de aluminio.

## OPERACIÓN

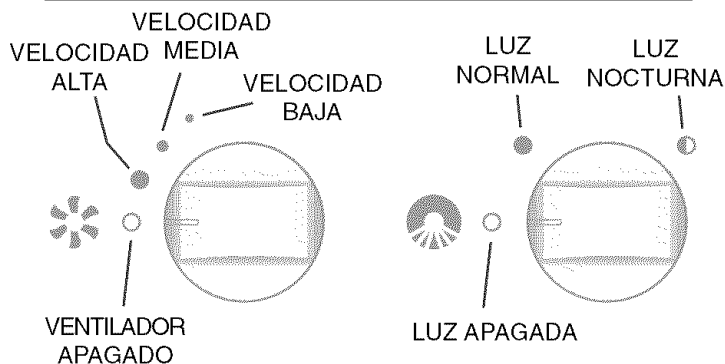

### Ventilador

El interruptor de 4 posiciones (de la izquierda) controla el ventilador. El ventilador se apaga (OFF) cuando se gira el interruptor totalmente en sentido contrario a las manecillas del reloj. Gire el interruptor en el sentido de las manecillas del reloj para encender (ON) el ventilador y para ponerlo en las posiciones de velocidad alta (HIGH), velocidad media (MEDIUM) y velocidad baja (LOW).

### Luz

El interruptor de 3 posiciones (de la derecha) controla las luces. La luz se apaga (OFF) cuando se gira el interruptor totalmente en sentido contrario a las manecillas del reloj. Gire el interruptor en el sentido de las manecillas del reloj para encender la luz de iluminación normal y para utilizarla como luz nocturna.

## LIMPIEZA



**ADVERTENCIA:** Para reducir el riesgo de una descarga eléctrica, desconecte el suministro eléctrico antes de limpiar la unidad.

### Filtros de malla de aluminio

Limpie frecuentemente los filtros con agua caliente y un detergente suave. Los filtros se pueden lavar en lavaplatos. Se debe lavar los filtros de malla de aluminio aproximadamente cada mes, dependiendo de su uso. Lávelos con mayor frecuencia si su forma de cocinar genera más grasa - como, por ejemplo, frituras o 'wok'.

### Filtros sin conducto (campanas de cocina limpia solamente) (disponibles por separado – ver página 14)

Limpie frecuentemente las superficies de los filtros con un paño húmedo y un detergente suave. NO sumerja los filtros en agua ni los coloque en el lavaplatos. La característica especial "Clean Sense" (Detección de limpieza) indica cuando se debe reemplazar el filtro. Las líneas azules y amarillas se combinarán produciendo un color verde cuando sea el momento de cambiar el filtro. La característica "Clean Sense" funciona mejor cuando se coloca orientada hacia la superficie para cocinar.

### Superficies pintadas de la campana

Limpiarlas periódicamente con agua tibia y un jabón/detergente suave protegerá las superficies pintadas de la campana. Tenga cuidado si usa agentes de limpieza "Nuevos y Mejorados". Su campana está instalada sobre equipos de cocina calientes. La mayoría de los productos químicos que contienen los agentes de limpieza calentarán y aflojarán la pintura.

### Superficies de acero inoxidable de la campana

Se debe lavar las campanas de acero inoxidable periódicamente con un paño limpio, agua tibia y un jabón o detergente para platos suave. Límpielas en la dirección de las líneas de pulido. Enjuáguelas bien con agua limpia y séquelas de inmediato con un paño. Podrá aplicarles un aceite leve utilizado para lustrar muebles para realzar su acabado lustroso.

### Montaje del ventilador

Se puede limpiar las paletas del ventilado con un paño húmedo y un detergente suave. Tenga cuidado cuando limpie la paleta del ventilador. No se debe doblar ni desalinear. NO PERMITA LA ENTRADA DE AGUA EN EL MOTOR. Asegúrese de que todas las superficies estén completamente secas antes de volver a colocar los filtros y conectar la energía eléctrica.

El motor está permanentemente lubricado. No lubrique ni desmonte el motor.

Garantía

Seguridad

Operación

Limpieza

Instalación

Piezas de servicio

## PIEZAS INCLUIDAS CON LA CAMPANA

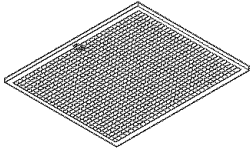

Filtro de grasa de aluminio

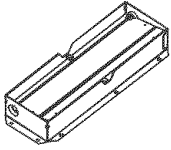

8.3 cm x 25.4 cm (3¼" x 10")  
Conector de regulador de tiro/  
conducto



Bolsa de piezas  
(4 tornillos de montaje  
de la campana, adentro)

## PIEZAS NO INCLUIDAS CON LA CAMPANA\*



**Bombillas de luz**  
(Máximo 75 W)  
(2 por campana)  
Adquíralas localmente.

### PIEZAS OPTATIVAS (compra separada)

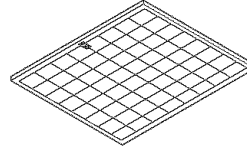

**Filtro limpio para cocina**  
(sólo campanas sin conducto)  
(1 por campana)  
Pieza Sears No. 99010317

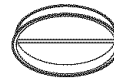

**Regulador de tiro redondo de 17.8 cm  
(7 pulgadas)**  
(Para uso con conducto  
redondo de 17.8 cm [7 pulgadas])  
Pieza Sears No. 59183

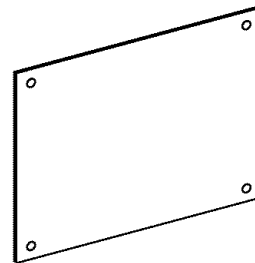

#### Placa posterior

Piezas Sears Nos.		
58120	30"	Negro/Beige
58128	30"	Blanco/ Almendra
58129	30"	Inoxidable
58130	36"	Negro/Beige
58138	36"	Blanco/ Almendra
58139	36"	Inoxidable

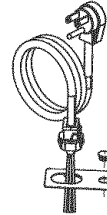

#### Kit de cable

(Permite que se enchufe la campana  
en una toma de pared estándar  
de 120 VCA)  
Pieza Sears No. 233.22HCK44D

#### Accesorios para conductos

(Vea el "Cuadro de largo equivalente de conducto" de la página 15  
para obtener los Nos. de Modelos de Accesorios para Conductos).

Las "Piezas no incluidas con la campana" están  
disponibles llamando a Sears al 1-800-4-MY-HOME®

## HERRAMIENTAS NECESARIAS PARA LA INSTALACIÓN DE LA CAMPANA



Destornillador  
(chato y Phillips)



Lápiz

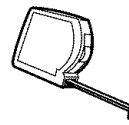

Cinta métrica



1/4"  
Ajustador de  
tuercas

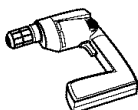

Perforadora



Sierra de  
punta



Serrucho  
de punta

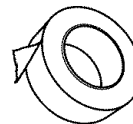



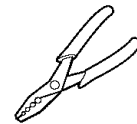



Cinta adhesiva  
para conductos



Pelador de  
cable

## CUADRO DE LARGO EQUIVALENTE DE CONDUCTO

Las campanas de cocina Kenmore fueron diseñadas para su desempeño eficiente cuando se las sujeta a largos recorridos de conducto. Como punto de referencia, esta campana funcionará a aproximadamente el 80% de su flujo de aire nominal cuando se le sujeta 61 m (200 pies) equivalentes de conducto redondo de 17.8 cm (7"). Utilice esta cuadro para calcular el largo equivalente de conducto de su sistema.

	<b>Modelo Broan 401</b> Conducto recto 3¼-pulg. x 10-pulg. x 2-pies de largo Largo equivalente <b>0.61 m (2 pies)</b>
	<b>Modelo Broan 406</b> Conducto recto 6-pulg. alrededor x 2 pies de largo Largo equivalente <b>0.61 m (2 pies)</b>
	<b>Modelo Broan 407</b> Conducto recto 7-pulg. alrededor x 2 pies de largo Largo equivalente <b>0.61 m (2 pies)</b>
	<b>Modelo Broan 419</b> Acodado redondo de 6 pulg. Largo equivalente <b>2.4 m (8 pies)</b>
	<b>Modelo Broan 415</b> Acodado redondo de 7 pulg. Largo equivalente <b>2.4 m (8 pies)</b>
	<b>Modelo Sears 59581</b> 3¼-pulg. x 10-pulg. a 6-pulg. Transición redondo Largo equivalente <b>1.7 m (5.5 pies)</b>
	<b>Modelo Broan 412H</b> 3¼-pulg. x 10-pulg. a 7-pulg. Transición redondo Largo equivalente <b>1.7 m (5.5 pies)</b>

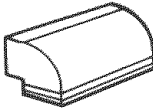
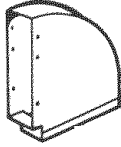
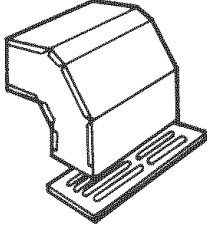
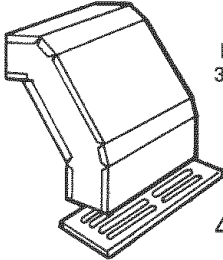
	<b>Modelo Broan 428</b> 3¼-pulg. x 10-pulg. Acodado con ángulo a la derecha Largo equivalente <b>2.6 m (8.5 pies)</b>
	<b>Modelo Broan 429</b> 3¼-pulg. x 10-pulg. Acodado plano con ángulo a la derecha Largo equivalente <b>7.3 m (24 pies)</b>
	<b>Modelo Broan 430</b> 3¼-pulg. x 10-pulg. Acodado con alero corto y ángulo a la derecha Largo equivalente <b>4.6 m (15 pies)</b>
	<b>Modelo Broan 431</b> 3¼-pulg. x 10-pulg. Acodado con alero largo y ángulo a la derecha Largo equivalente <b>4.6 m (15 pies)</b>

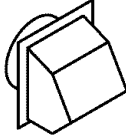
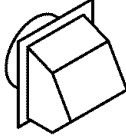
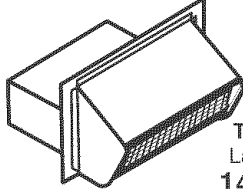
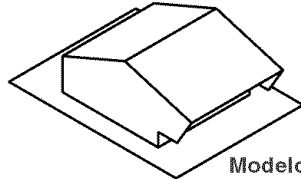
	<b>Modelo Sears 59691</b> 6-pulg. Tapón de pared redondo Largo equivalente <b>10 m (34 pies)</b> (1.8 m [6-pies] sin regulador de tiro)
	<b>Modelo Broan 647</b> 7-pulg. Tapón de pared redondo Largo equivalente <b>10 m (34 pies)</b> (1.8 m [6-pies] sin regulador de tiro)
	<b>Modelo Sears 59391</b> 3¼-pulg. x 10-pulg. Tapón de pared Largo equivalente <b>14 m (45 pies)</b> (2.1 m [7-pies] sin regulador de tiro)
	<b>Modelo Sears 59091</b> Tapón de techo (acepta ducto de 7-pulg. redondo o de 3¼-pulg. x 10-pulg.) Largo equivalente <b>9.1 m (30 pies)</b> (2.1 m [7-pies] sin regulador de tiro)

“Accesorios para conductos” modelo Sears disponibles llamando a:  
Sears en 1-800-4-MY HOME®  
“Accesorios para conductos” modelo Broan disponibles llamando a:  
1-800-558-1711.

Garantía

Seguridad

Operación

Limpieza

Instalación

Piezas de servicio



# PREPARE LA LOCALIZACIÓN PARA LA CAMPANA

1. Determine si la descarga de la campana será vertical (8.3 cm x 25.4 cm o 17.8 cm redondo [3¼" x 10" o 7" redondo]), horizontal (8.3 cm x 25.4 cm [3¼" x 10"] solamente) o sin conducto.

En el caso de descarga vertical u horizontal, tienda los conductos entre el lugar donde se instalará la campana y el tapón de techo o el tapón de pared.

Para obtener los mejores resultados, utilice una cantidad mínima de transiciones y codos.

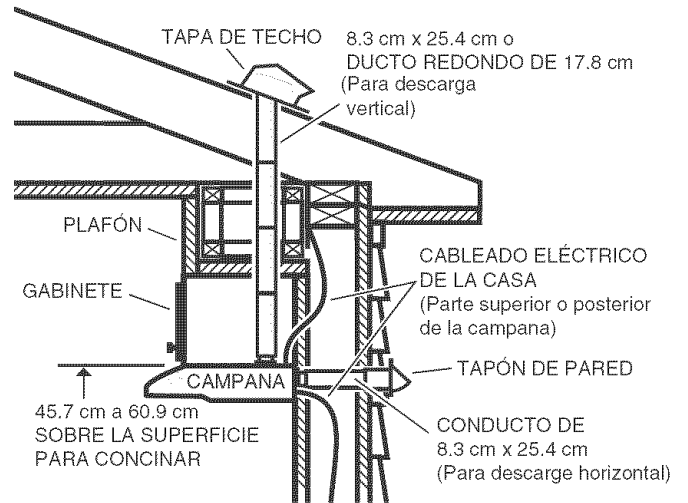

2. Utilice estos diagramas para colocar adecuadamente los conductos y hacer el corte exacto para la conexión eléctrica en el gabinete o en la pared.

En el caso de aquellas instalaciones en sistemas sin conductos, NO haga ningún orificio de acceso para el conducto.

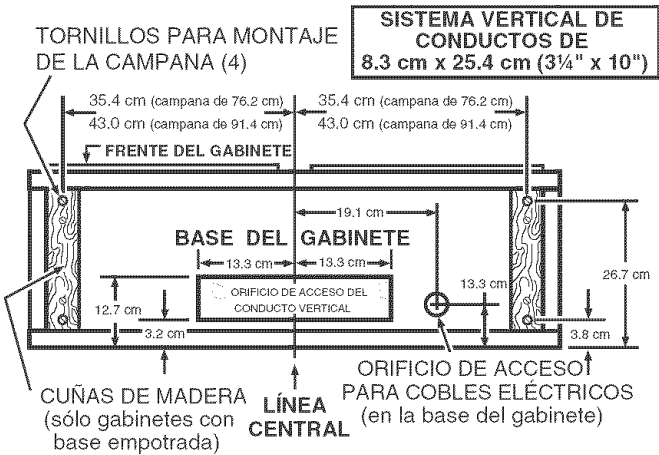

3. Guíe las conexiones del cableado de la casa entre el panel de servicio y el lugar donde instalará la campana.

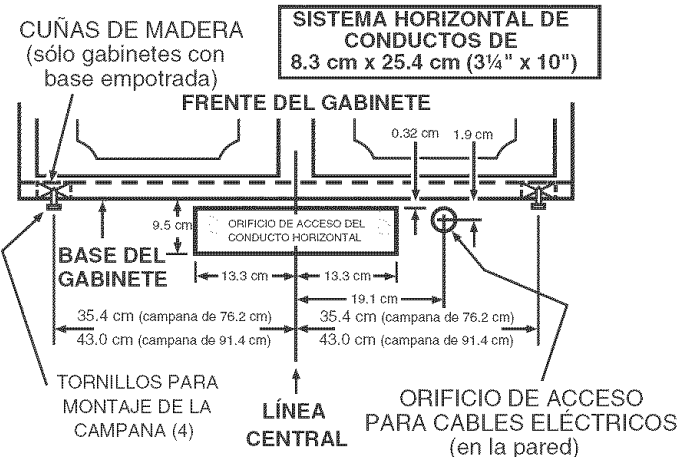
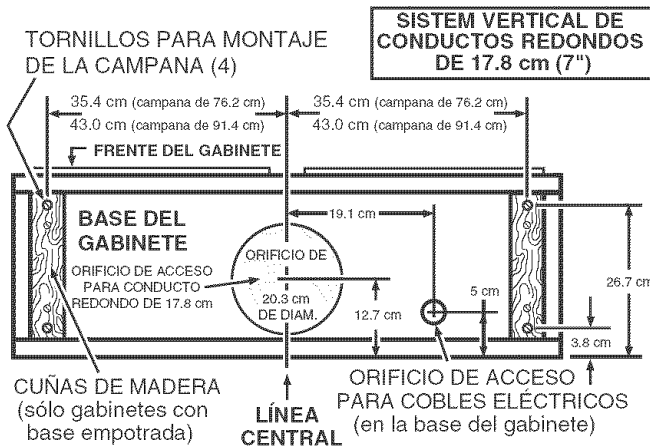



## PREPARE LA CAMPANA

1. Retire la **cinta de embalaje** de embarque de la punta de la campana.

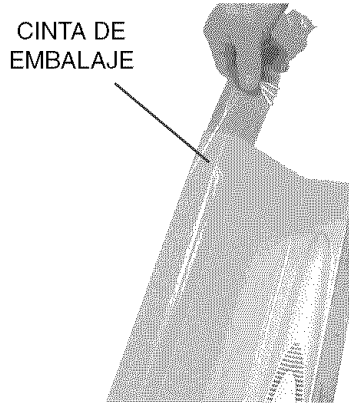

2. Retire la **cinta de embalaje**, el **filtro de malla de aluminio** y el **conector del ducto de 8.25 x 25.4 cm (3 1/4" x 10")** del interior de la campana. Ponga a un lado el filtro y el conector del ducto.

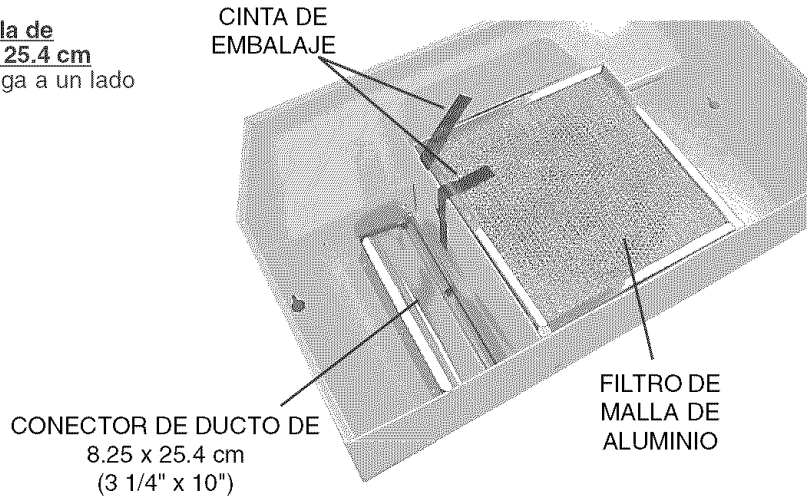

3. Quite la **tapa del cableado** del interior de la campana. Coloque la tapa y el tornillo de montaje a un lado.

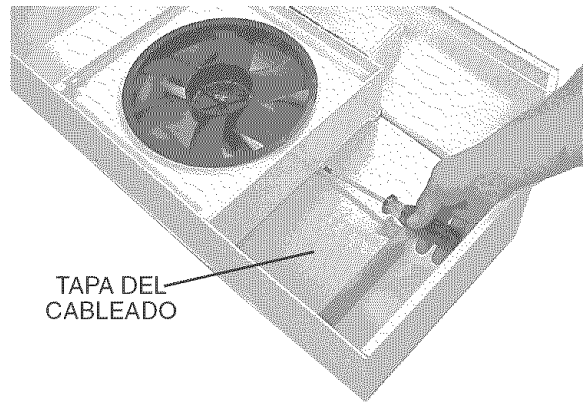

4. Quite el **agujero ciego para los cables eléctricos**, ya sea el superior o el posterior, e instale una **grapa para cable eléctrico** aprobada.

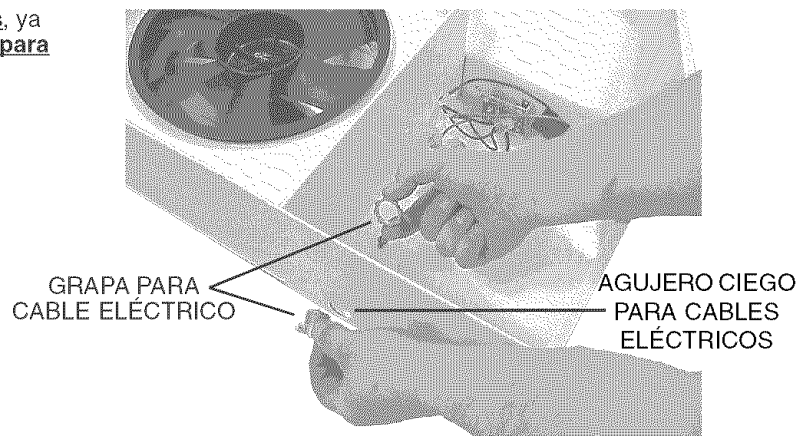

Garantía

Seguridad

Operación

Limpieza

Instalación

Piezas de servicio

5. De la parte superior de la campana quite la **placa del adaptador redondo de 17.8 cm (7")**.

**OPCIÓN**

Si se instalará la campana en un sistema sin conductos:

- Compre un filtro limpio para cocina.
- Instale el filtro limpio para cocina detrás del filtro de malla de aluminio.
- Pase a "CONECTE EL CABLEADO".

Vea la página 14 para información sobre el filtro limpio para cocina. El filtro limpio para cocina está disponible llamando a Sears al 1-800-4-MY-HOME®

PLACA DEL ADAPTADOR REDONDO DE 17.8 cm (7")

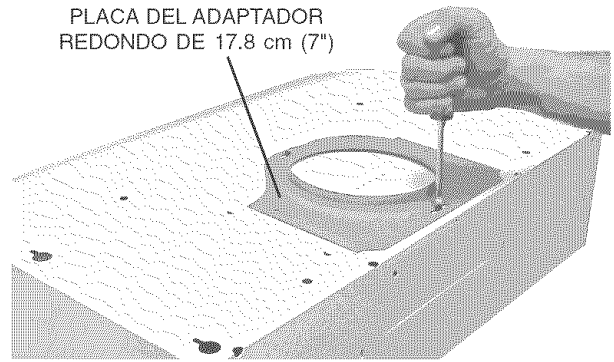

**SÓLO PARA INSTALACIONES CON DUCTOS**

6. Quite el **agujero o agujeros ciegos para conducto** apropiados de la parte superior o de la parte posterior de la campana.

**En caso de que utilice ductos redondos de 17.8 cm (7"):**  
Quite los dos **agujeros ciegos para ducto, el rectangular y el semicircular** de la parte superior de la campana.

AGUJERO CIEGO SUPERIOR DEL CONDUCTO RECTANGULAR  
(Quite para descargas verticales de 8.3 x 25.4 cm [3¼" x 10"] y redondas de 17.8 cm [7"])

AGUJERO CIEGO POSTERIOR PARA CONDUCTO RECTANGULAR  
(Quite para descarga horizontal de 8.3 x 25.4 cm [3¼" x 10"])

AGUJERO CIEGO SUPERIOR PARA DUCTO SEMICIRCULAR  
(Quite en el caso de descargas verticales con ductos redondos de 17.8 cm [7"])

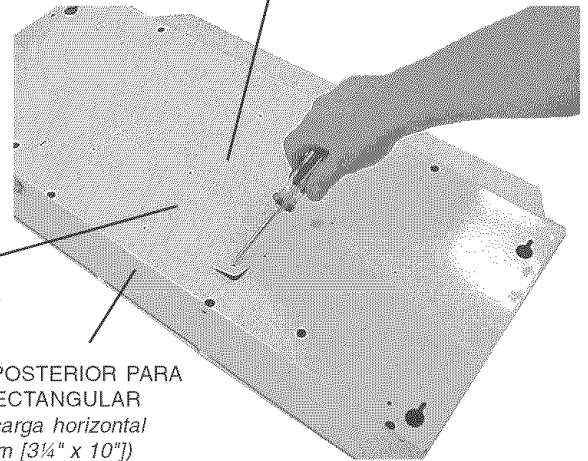

7. **En caso de que utilice ducto rectangular de 8.3 x 25.4 cm (3¼" x 10"):**

Coloque el **conector del regulador de tiro/ conducto de 8.3 x 25.4 cm (3¼" x 10")** sobre la abertura del agujero ciego. Asegúrese de que el **pivote** del regulador de tiro esté más cerca del **borde superior/posterior** de la campana. Quite la cinta adhesiva de la aleta del regulador de tiro.

**En caso de que utilice ductos redondos de 17.8 cm (7"):**  
Vuelva a instalar la **placa adaptadora redonda de 7"** que quitó en el paso 5. Compre un regulador de tiro redondo de 17.8 cm (7").

Vea la página 14 para información sobre el regulador de tiro redondo de 17.8 cm (7"). El regulador de tiro redondo de 17.8 cm (7") está disponible llamando a Sears al 1-800-4-MY-HOME®

CONECTOR DEL REGULADOR DE TIRO/ CONDUCTO DE 8.3 x 25.4 cm (3¼" x 10") CUBIERTA DE VENTILACIÓN

PIVOTE

BORDE DE LA PARTE SUPERIOR/ POSTERIOR

TAPA DE VENTILACIÓN

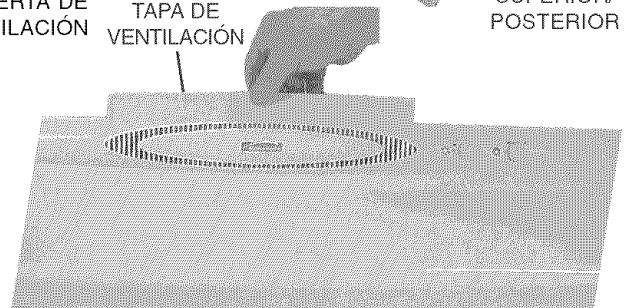
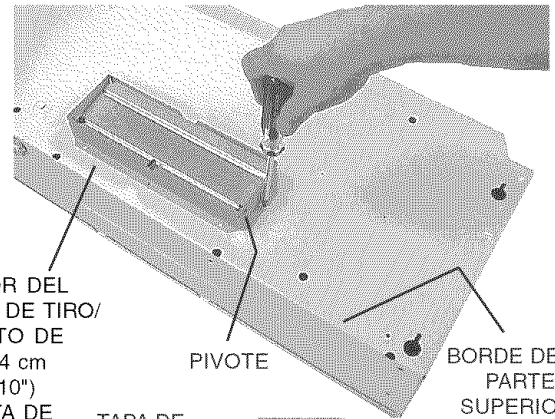

8. Instale la **tapa de ventilación** dentro de la ranura, detrás de las rejillas de ventilación en la parte delantera de la campana.

## CONECTE EL CABLEADO



**ADVERTENCIA:** Para reducir el riesgo de descargas eléctricas, asegúrese de apagar el interruptor de alimentación eléctrica en el panel de servicio. Bloquee o rotule el panel de servicio para evitar que alguien conecte accidentalmente la energía eléctrica.

1. Conecte el **cableado de la casa** (120 VCA) a la campana. Si fuera necesario, use un pedazo de **cartón** para proteger la superficie de la estufa.

### OPCIÓN

Hay un Kit de Cable disponible, que permite que se enchufe la campana en una toma de pared estándar de 120 VCA.

Vea la página 14 para información sobre el Kit de Cable. El Kit de Cable está disponible llamando a Sears al 1-800-4-MY-HOME®



Use sólo kits de cable de conexión para campana de cocina cuyo uso ya se haya estudiado y aprobado para este modelo de campana.

2. Conecte el cable negro del suministro de la casa al cable negro de la campana, el cable blanco del suministro de la casa al cable blanco de la campana y la conexión a tierra del suministro doméstico debajo del **tornillo verde de conexión a tierra**. Ajuste bien la grapa para cable eléctrico al cableado de la casa.

3. Vuelva a instalar la tapa de la conexión eléctrica.

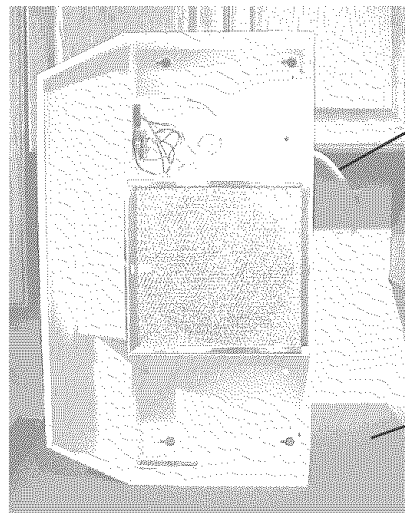

CABLEADO DE LA CASA (120 VCA)

CARTÓN (Usar para proteger la superficie de la estufa)

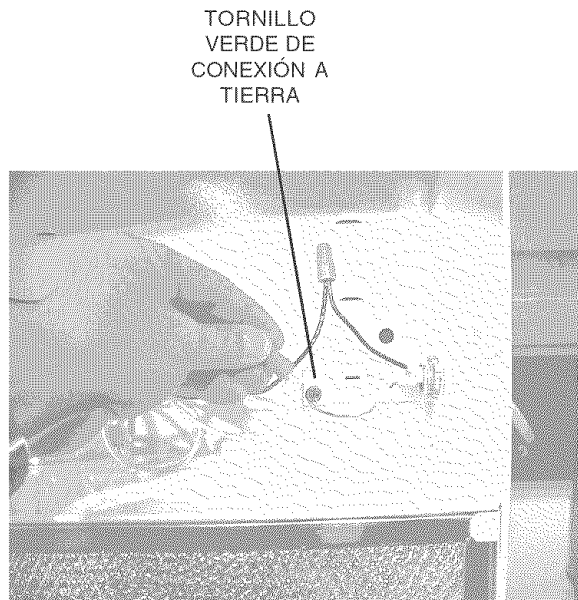

TORNILLO VERDE DE CONEXIÓN A TIERRA

Garantía

Seguridad

Operación

Limpeza

Instalación

Piezas de servicio

## INSTALE LA CAMPANA

1. Cuelgue la campana de los (4) **tornillos de montaje** (que se encuentran en la bolsa de piezas). Deslice la campana hacia la pared hasta que los tornillos de montaje queden conectados en el extremo angosto de los (4) **orificios tipo bocallave**. Apriete fijamente los tornillos de montaje.



**PRECAUCIÓN: ¡No presione sobre el filtro o la paleta del ventilador! Si empuja sobre el filtro o la paleta del ventilador puede provocar que interfieran con otras piezas de la campana.**

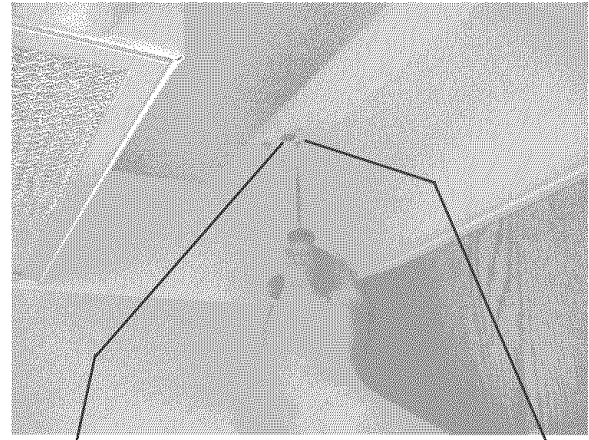

ORIFICIO TIPO  
BOCALLAVE  
(4)

TORNILLO DE  
MONTAJE  
(4)

### SÓLO PARA INSTALACIONES CON DUCTOS

2. Conecte el sistema de conductos a la campana. Use **cinta para conductos** para fijar y sellar las uniones herméticamente.

CINTA PARA  
CONDUCTOS

DUCTOS DE 8.3 x 25.4 cm (3¼" x 10")  
O REDONDOS DE 17.8 cm (7")  
(se muestra el ducto de 8.3 x 25.4 cm  
[3¼" x 10"])

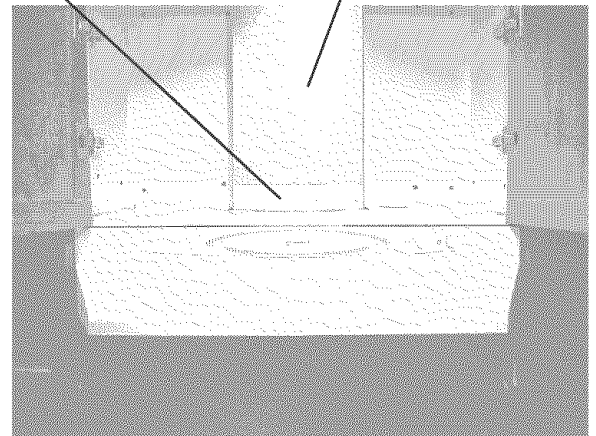

3. Instale dos (2) **bombillas de luz con un máximo de 75W**. Compre las bombillas localmente. Apriete las **patas de la lente de luz** suavemente para retirar y reemplazar la lente.



**PRECAUCIÓN: ¡Las bombillas de luz pueden ser calientes! Consulte el embalaje de las bombillas información adicional.**

4. Asegúrese de que las paletas del ventilador giren libremente. Conecte la energía en el panel de servicio y revise el funcionamiento adecuado de la campana.

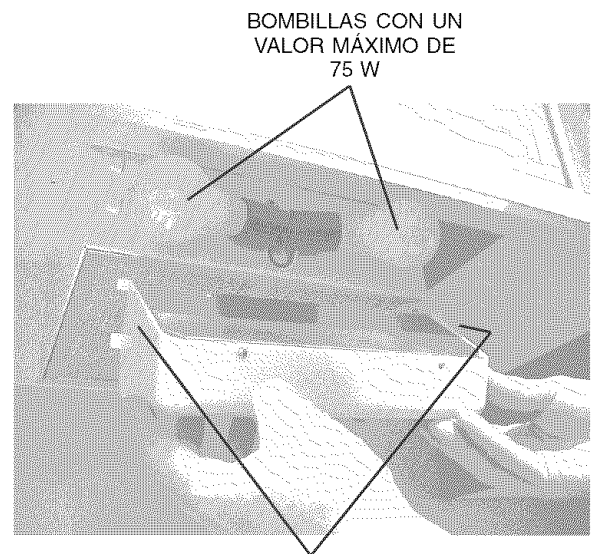

BOMBILLAS CON UN  
VALOR MÁXIMO DE  
75 W

PATAS DE LA  
LENTE DE LUZ

## PIEZAS DE SERVICIO

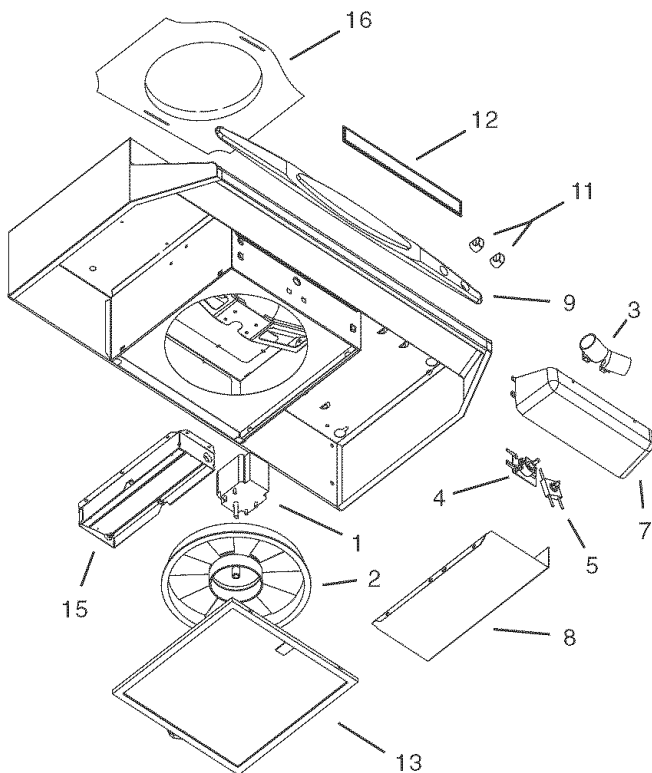

CLAVE NO.	PIEZA NO.	DESCRIPCIÓN
1	99080532	Motor
2	R99020277	Paleta del ventilador
*	R99420635	Vástago de enganche externo (horquilla)
3	99271236	Portalámparas (se necesitan 2)
4	R99030319	Montaje del interruptor del ventilador
5	R561138	Interruptor de luz
*	NTK4402-000	Montaje del rectificador (luz nocturna)
7	97015294	Conjunto de lentes de luz
8	98009816	Tapa del cableado
9	R99091043	Rejilla (negra)
	R99091044	Rejilla (blanca)
	R99091045	Rejilla (beige)
11	R99360246	Perilla (negra)
	R99360244	Perilla (blanca)
	R99360247	Perilla (beige)
12	R99091071	Deflector (negro)
	R99091072	Deflector (blanco)
	R99091073	Deflector (beige)
13	99010316	Filtro de aluminio
15	97005544	Montaje del regulador de tiro de 8.3 x 25.4 cm (3¼" x 10")
16	R680508	Placa para ducto redondo de 17.8 cm (7")

Pida piezas de reposición por su PIEZA NO. – no por su CLAVE NO.

\* No ilustrado

## ACUERDOS DE PROTECCIÓN MAESTROS

*Felicidades por hacer una compra inteligente.* Su nuevo producto Kenmore® está diseñado y fabricado para ofrecerle años de funcionamiento confiable. No obstante, al igual que todos los productos, posiblemente necesite de vez en cuando del servicio de mantenimiento preventivo o de alguna reparación. Y cuando tiene un Acuerdo de Protección Maestro usted podrá ahorrar dinero y evitarse molestias.

Adquiera ahora un Acuerdo de Protección Maestro y protéjase contra gastos y problemas inesperados. El Acuerdo de Protección Maestro también ayuda a prolongar la vida de su producto nuevo. El Acuerdo incluye lo siguiente:

- **Servicio experto** de parte de nuestros 12,000 especialistas en reparaciones profesionales
- **Servicio ilimitado y sin costo** en todas las piezas y la mano de obra de todas las reparaciones incluidas
- **Garantía "Libre de defectos"** – reemplazo del producto cubierto si en el plazo de 12 meses presenta cuatro o más fallas
- **Reemplazo del producto** en caso de que el producto no tenga arreglo
- **Verificación anual de mantenimiento preventivo** a solicitud suya – sin cargo adicional
- **Ayuda rápida por teléfono** – apoyo telefónico por parte de un técnico de Sears en productos que necesiten repararse en casa, más la adecuada programación de la reparación
- **Protección contra sobrecargas de energía** protege contra daños eléctricos debidos a fluctuaciones en el suministro de energía
- **Reembolso de rentas** si la reparación de su producto cubierto se lleva más tiempo del prometido

Una vez que usted compra el Acuerdo, una simple llamada telefónica es todo lo que tiene que hacer para programar un servicio. Usted puede llamar a cualquier hora del día o de la noche o programar en línea una cita para servicio.

Sears tiene más de 12,000 especialistas en reparaciones profesionales, quienes tienen acceso a más de 4.5 millones de piezas y accesorios de calidad. Ese es la clase de profesionalismo con la que usted cuenta para ayudarlo a prolongar la vida de su nueva compra en los años por venir. ¡Compre hoy su Acuerdo de Protección Maestro!

**Se aplican algunas limitaciones y exclusiones.**

**Para preguntar precios y pedir información adicional, llame al 1-800-827-6655.**

### Servicio de instalación de Sears

Para contratar la instalación profesional de Sears de aparatos domésticos, motores para puertas de cocheras, calentadores de agua y otros importantes artículos para el hogar, llame al **1-800-4-MY-HOME®**

Garantía

Seguridad

Operación

Limpieza

Instalación

Piezas de servicio







# Get it fixed, at your home or ours!

## Your Home

For repair—in your home—of all major brand appliances, lawn and garden equipment, or heating and cooling systems, **no matter who made it, no matter who sold it!**

For the replacement parts, accessories and owner's manuals that you need to do-it-yourself.

For Sears professional installation of home appliances and items like garage door openers and water heaters.

**1-800-4-MY-HOME<sup>®</sup>** (1-800-469-4663)

Call anytime, day or night (U.S.A. and Canada)

[www.sears.com](http://www.sears.com)    [www.sears.ca](http://www.sears.ca)

---

## Our Home

For repair of carry-in items like vacuums, lawn equipment, and electronics, call or go on-line for the location of your nearest **Sears Parts & Repair Center.**

**1-800-488-1222**

Call anytime, day or night (U.S.A. only)

[www.sears.com](http://www.sears.com)

---

To purchase a protection agreement (U.S.A.) or maintenance agreement (Canada) on a product serviced by Sears:

**1-800-827-6655** (U.S.A.)

**1-800-361-6665** (Canada)

---

Para pedir servicio de reparación a domicilio, y para ordenar piezas:

**1-888-SU-HOGAR<sup>SM</sup>**

(1-888-784-6427)

Au Canada pour service en français:

**1-800-LE-FOYER<sup>MC</sup>**

(1-800-533-6937)

[www.sears.ca](http://www.sears.ca)

# SEARS