



MAH-1

MAYTAG NEPTUNE® WASHER

USE & CARE

G U I D E

TABLE OF CONTENTS

Safety Instructions	1-2
Operating Instructions	2-5
Water Use	5
Features	6-7
Care and Cleaning	8
Storing the Washer	9
Reverse the Door	9
Before You Call	10-12
Operating Sounds	13
Questions and Answers	14
Warranty	15
Guide de Utilisation et d'entretien	16
Guía de Uso y Cuidado	34

WELCOME

Welcome and congratulations on your purchase of a Maytag Neptune® washer! Your complete satisfaction is very important to us. For best results, we suggest reading this material to help acquaint you with proper operating and maintenance procedures.

Should you need assistance in the future, it is helpful to:

- 1) Have complete model and serial number identification of your washer. This is located on a data plate on the back door.

Date of Purchase _____

Model Number _____

Serial Number _____

- 2) **IMPORTANT: Keep this guide and the sales receipt in a safe place for future reference. Proof of original purchase date is needed for warranty service.**

If you have questions, write us (include your model, serial number and phone number) or call:

Maytag ServicesSM

1-800-688-9900 USA

1-800-688-2002 CANADA

1-800-688-2080 USA TTY

(for deaf, hearing impaired or speech impaired)

(Mon.–Fri., 8am–8pm Eastern Time)

<http://www.maytag.com>

For service and warranty information, see page 15.

NOTE: In our continuing effort to improve the quality of our appliances, it may be necessary to make changes to the appliance without revising this guide.

IMPORTANT SAFETY INSTRUCTIONS

WARNING

To reduce the risk of fire, electric shock or injury to persons when using your appliance, follow basic precautions, including the following:

- 1 Read all instructions before using the appliance.
- 2 As with any equipment using electricity and having moving parts, there are potential hazards. To use this appliance safely, the operator should become familiar with the instructions for operation of the appliance and always exercise care when using it.
- 3 **Do not** install or store this appliance where it will be exposed to the weather.
- 4 Install and level the clothes washer on a floor that can support the weight.
- 5 This appliance must be properly grounded. **Never** plug the appliance cord into a receptacle which is not grounded adequately and in accordance with local and national codes. See installation instructions for grounding this appliance.
- 6 To avoid the possibility of fire or explosion:
 - **Do not** wash items that have been previously cleaned in, washed in, soaked in, or spotted with gasoline, dry-cleaning solvents, or other flammable or explosive substances as they give off vapors that could ignite or explode. Hand wash and line dry any items containing these substances.

Any material on which you have used a cleaning solvent, or which is saturated with flammable liquids or solids, **should not** be placed in the clothes washer until all traces of these liquids or solids and their fumes have been removed.
 - These items include acetone, denatured alcohol, gasoline, kerosene, some liquid household cleaners, some spot removers, turpentine, waxes and wax removers.
 - **Do not** add gasoline, dry-cleaning solvents, or other flammable or explosive substances to the wash water. These substances give off vapors that could ignite or explode.
 - Under certain conditions, hydrogen gas may be produced in a hot water system that has not been used for 2 weeks or more. **HYDROGEN GAS IS EXPLOSIVE.** If the hot water system has not been used for such a period, before using a washing machine or combination washer-dryer, turn on all hot water faucets and let the water flow from each for several minutes. This will release any accumulated hydrogen gas. As the gas is flammable, do not smoke or use an open flame during this time.

CONT.

RECOGNIZE SAFETY SYMBOLS, WORDS AND LABELS

WARNING

WARNING – Hazards or unsafe practices which **COULD** result in severe personal injury or death.

CAUTION

CAUTION – Hazards or unsafe practices which **COULD** result in minor personal injury.

WHAT YOU NEED TO KNOW ABOUT SAFETY INSTRUCTIONS

Warning and Important Safety Instructions appearing in this manual are not meant to cover all possible conditions and situations that may occur. Common sense, caution, and care must be exercised when installing, maintaining or operating appliance.

Always contact your dealer, distributor, service agent, or manufacturer about problems or conditions you do not understand.

SAVE THESE INSTRUCTIONS

SAFETY INSTRUCTIONS CONT.

- 7 Unplug power supply cord before attempting to service your clothes washer.
- 8 **Do not** reach into the appliance if the tumbler is moving.
- 9 **Do not** allow children to play on or in the appliance. Close supervision of children is necessary when the appliance is used near children.
- 10 **Do not** tamper with controls.
- 11 **Do not** repair or replace any part of the appliance or attempt any servicing unless specifically recommended in published user-repair instructions that you understand and have the skills to carry out.
- 12 Store laundry aids and other material in a cool, dry place where children cannot reach them.
- 13 **Do not** wash or dry items that are soiled with vegetable or cooking oil. These items may contain some oil after laundering. Due to the remaining oil, the fabric may smoke or catch fire by itself.
- 14 **Do not** use chlorine bleach and ammonia or acids (such as vinegar or rust remover) in the same wash. Hazardous fumes can form.
- 15 **Do not** machine wash fiberglass materials. Small particles can stick to fabrics washed in following loads and cause skin irritation.
- 16 Before the appliance is removed from service or discarded, remove the door to the washing compartment.
- 17 **Do not** sit on top of the clothes washer.
- 18 Inlet hoses are subject to damage and deterioration over time. Check the hoses periodically for bulges, kinks, cuts, wear or leaks and replace them every five years.

OPERATING INSTRUCTIONS

For detailed information on sorting, pretreating stains, etc., see the enclosed **Laundering Tips** booklet.

Step 1

LOAD THE CLOTHES WASHER

- The tub can be loaded completely full with dry unfolded clothes. However, **do not** pack the tub tightly.
- Overloading may reduce washing efficiency and possibly cause creasing or wrinkling of the load.
- When washing big bulky items or a couple of small items that do not fill the tub completely, such as a rug or two sweaters, a few towels should be added for improved tumbling and spin performance.
- When washing heavily soiled loads, it is very important to avoid overloading the washer to assure good cleaning results.
- To load a forgotten item, press the **start/pause** pad, add the item, close the door and press the **start/pause** pad again. After a 15 to 30 second pause, the cycle will resume.

NOTE: To assure that your additional items get clean, **do not** wait more than five minutes after the cycle has started to add the item.

OPERATING INSTRUCTIONS CONT.

Control features vary by model.

Step 2

SELECT FABRICS

Press the appropriate pad for the type of load. This will determine the tumble/pause pattern and spin speed for the cycle.

NOTE: To minimize wrinkling of loads, select wrinkle free fabrics setting.

hand wash – Alternating periods of short and long soak and gentle spin speed. Use for items labeled hand wash.

delicates – Gentle tumble action and gentle spin speed. Use for dress shirts/blouses, nylons, sheer or lacy garments.

wrinkle free – Reduced tumble pattern and spin speed to reduce wrinkling. Use for dress shirts/pants, wrinkle free clothing, poly/cotton blend clothing.

cotton sturdy – Normal tumble pattern and high speed spin. Use for towels, jeans, sheets, linens, underwear, t-shirts.

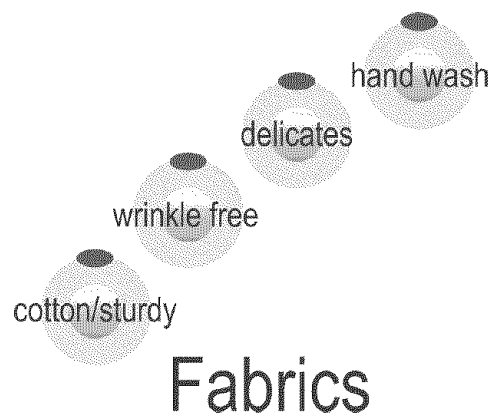

Step 3

SELECT WASH/RINSE WATER TEMPERATURES

Press the appropriate “^” or “v” pad to select the wash and rinse water temperatures. Follow the garment care label and chart below for best results.

hot/cold – Whites and heavily soiled color-fast items

warm/warm – Color-fast items. When warm rinse is selected, only the third rinse will be warm. The first and second rinses will be cold to conserve energy.

warm/cold – Moderately soiled color-fast items; most wrinkle free items

cold/cold – Brightly colored, lightly soiled items; washable woolens

water heater (select models) – The water heater can be used with any wash/rinse temperature to optimize cleaning performance. When on, the water heater will help maintain the wash water temperature during the wash cycle.

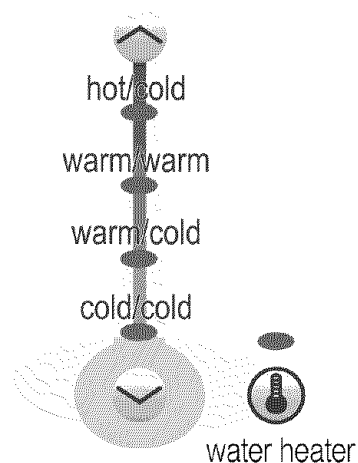

IMPORTANT: The washer features an automatic temperature control to provide a warm wash of approximately 105° F and cold wash of approximately 65° F.

While the washer is filling, you may notice just hot and/or just cold water going through the dispenser when cold or warm wash temperatures are selected. This is a normal function of the automatic temperature control feature as the washer determines the temperature of the water.

Step 4

SELECT SOIL LEVEL/WASH OPTIONS

Press the appropriate pad to select the Soil Level/Wash Option.

heavy soil – Use for cleaning heavily soiled loads.

normal soil – Use for cleaning moderately soiled loads. This setting will be appropriate for most loads.

light soil – Use for cleaning lightly soiled loads.

quick – The Quick setting offers a quick cycle time. Suggested uses include freshening newly purchased clothes, or clothing that has been packed away.

rinse – Choose this setting to rinse only and then spin.

spin – Spins only.

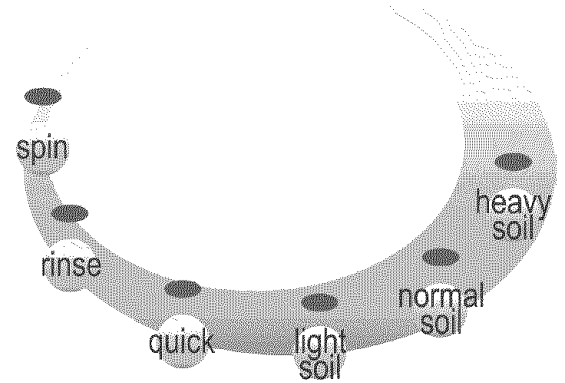

Step 5

SELECT OPTIONS

Press the appropriate pad(s) to select one or more options.

delay wash – Allows the start of any cycle to be delayed for up to 9 hours. Make the appropriate selection for your load, then press the **delay wash** pad *once* for one hour or press the pad again to increase the delay wash time up to 9 hours in one hour increments.

presoak – Adds 15 minutes of mostly soaking with minimal tumbling before the regular cycle. Can be selected with any cycle.

stain cycle – Adds time to the wash and rinses for better stain removal. Automatically provides a fourth rinse.

extra rinse – A fourth rinse at the end of the cycle to more completely remove laundry additives and perfumes.

max extract (select models) – Use for jeans, towels, and bedding. Removes more water from loads during spin.

max extract (select models):

longer spin – adds one minute to the spin time.

faster spin – use for jeans, towels and bedding. Removes more water from loads during spin.

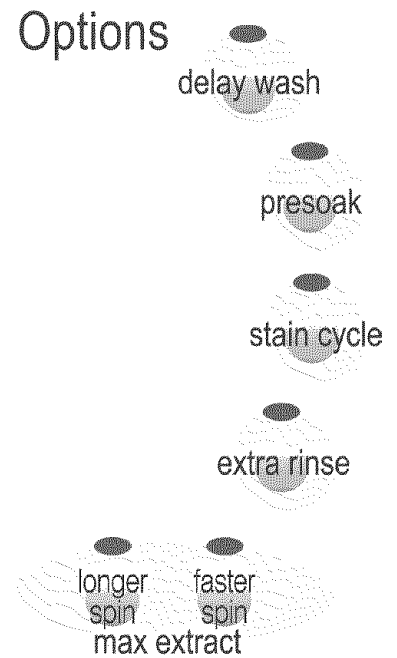

FABRICS NOTE: To minimize wrinkling of wrinkle free fabrics, the Max Extract options are not recommended. **Do not** overload the washer.

OPERATING INSTRUCTIONS CONT.

Step 6

SELECT THE SIGNAL (SELECT MODELS)

Press the “+” or “-” signal pad to increase or decrease the end of cycle signal volume.



Step 7

START YOUR MAYTAG NEPTUNE® WASHER

- Close the door.
- Add detergent and additives to the dispenser (See page 6).
- Push the **start/pause** pad.
- When the washer is started after a pause, there **will be a 30-second delay** before continuing the cycle.

Pressing **off** cancels the cycle and stops the washer,

NOTE: When the cycle is complete, the **door locked** light will go out. The door will open easily. **Do not** attempt to open the washer door when the **door locked** light is illuminated. To add a forgotten item, see pg. 2.

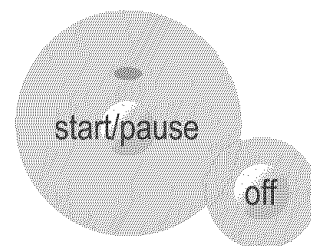

ESTIMATED TIME DISPLAY

After pressing **start/pause**, this display will show the estimated time remaining in the cycle. The estimated time remaining may fluctuate to better indicate the wash time left in the cycle.

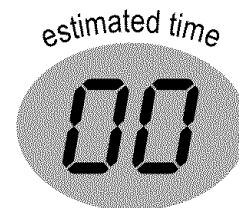

INDICATOR LIGHTS

Door locked – Lights whenever the door of the clothes washer is locked. The door can be unlocked by pressing the **start/pause** pad to stop the washer.

Pad Indicator Lights – The indicator lights above the pads will illuminate when the pad is selected.



WATER USE

The amount of water used will vary with each load. The Maytag Neptune® clothes washer uses an adaptive fill valve to provide the appropriate amount of water for efficient cleaning performance and conservation of water and energy. Fill time will vary depending on water pressure.

FEATURES

DETERGENT

Your Maytag Neptune® washer is designed to use either high efficiency (HE) detergents or regular detergents normally used with top-loading washers.



- For best cleaning results, use a high efficiency detergent such as Tide HE or Wisk HE*. High efficiency detergents contain suds suppressors which reduce or eliminate suds. When less suds are produced, the load tumbles more efficiently and cleaning results are maximized.
- When using regular detergent formulated for top-loading washers, it is important to pay close attention to the soil level of the load, load size, and water hardness**. **To avoid over-sudsing, reduce the amount of detergent used with soft water or with small or lightly soiled loads.**

* Brand names are trademarks of the respective manufacturers.

** To determine water hardness in your area, contact your local water utility or State University Extension office in your area.

AUTOMATIC DISPENSER

The automatic dispenser consists of three compartments which hold 1) liquid or granular detergent and color safe bleach, 2) liquid chlorine bleach and 3) liquid fabric softener. All laundry products can be added at once in their respective dispenser compartments. They will be dispensed at the appropriate time for most effective cleaning.

After loading the laundry additives into the dispenser, close the dispenser lid.

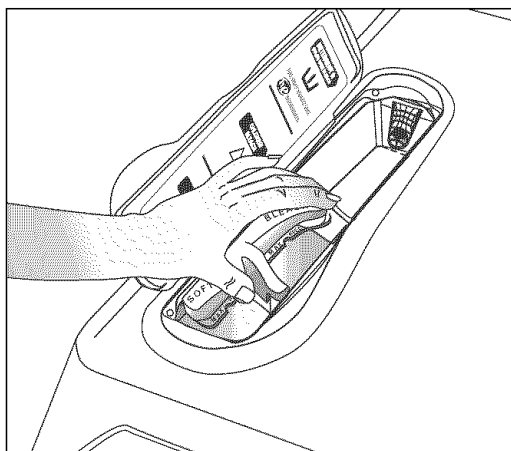

DETERGENT COMPARTMENT

1. Pour the recommended amount of laundry detergent directly into the detergent compartment before starting the clothes washer or as it is filling.
2. If color-safe bleach is to be used, it should be added with detergent to the detergent compartment for best results.
 - When adding color-safe bleach with detergent, it is best if *both* laundry products are in the same form; granular or liquid.

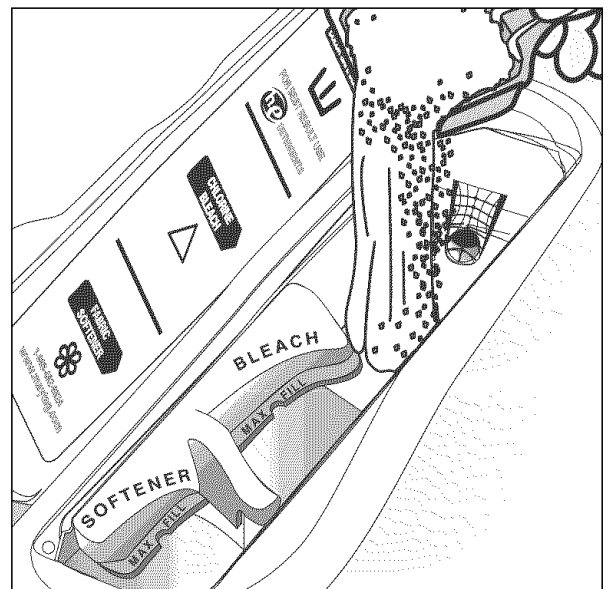

BLEACH COMPARTMENT

(Liquid Chlorine Bleach Only)

1. Add chlorine bleach to the bleach compartment. **Do not** exceed the MAX FILL line. The liquid chlorine bleach compartment will hold 3/4 of a cup.
2. Avoid splashing or over-filling the compartment. **Over-filling the compartment will release the liquid chlorine bleach into the clothes washer too early.**
3. The washer automatically dispenses bleach into the tub when there are approximately two minutes left in the wash portion of the cycle. This maximizes the effectiveness of the bleach.
4. The dispenser automatically dilutes liquid chlorine bleach before it reaches the wash load.

NOTE:

- **Never** pour undiluted liquid chlorine bleach directly onto the load or into the tub. It is a powerful chemical and can cause fabric damage, such as weakening of the fibers or color loss, if not used properly.
- If you prefer to use color-safe, non-chlorine bleach, add it to the detergent compartment. **Do not pour color-safe bleach into the bleach compartment.**

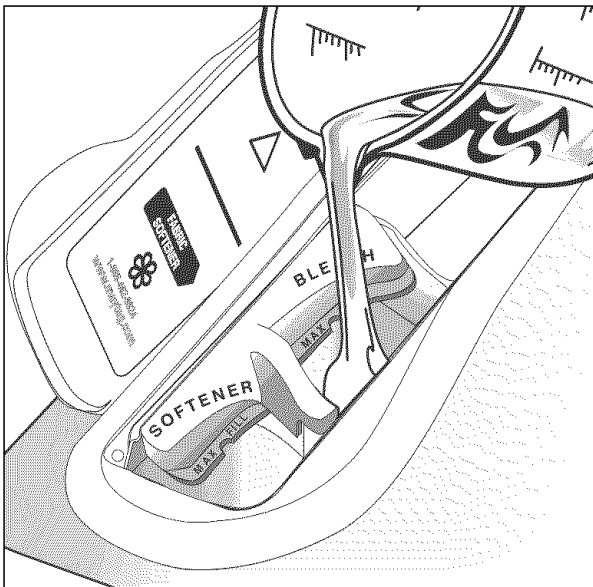

SOFTENER COMPARTMENT

1. Pour the recommended amount of liquid fabric softener into the softener compartment. For smaller loads use less than one cap full.
2. Fabric softener should be diluted with warm water until it reaches the MAX FILL line on the compartment. **Do not fill above the MAX FILL line. If the compartment is filled above the MAX FILL line, fabric softener will enter the clothes washer too early.**
3. This compartment automatically releases liquid fabric softener at the proper time during the rinse cycle.

NOTE:

- Use the softener compartment only for liquid fabric softeners.
- Using the Downy Ball* is not recommended with this washer. It will not add fabric softener at the appropriate time. Use the dispenser on top of the washer.

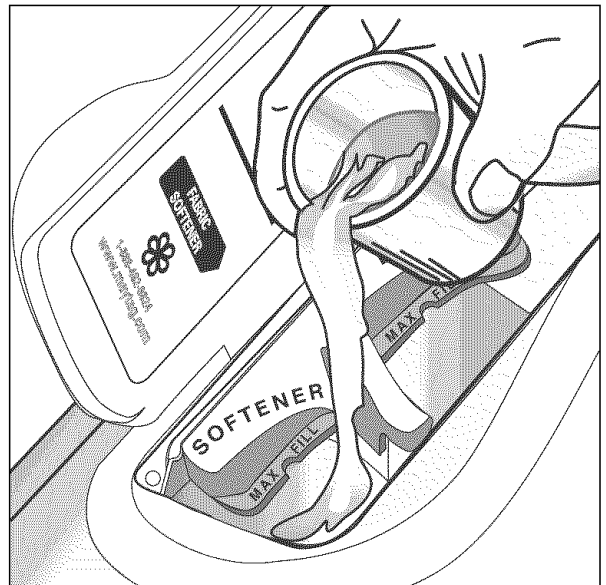

* Brand names are trademarks of the respective manufacturers.

CARE AND CLEANING

Turn off the water faucets after finishing the day's washing. This will shut off the water supply to the clothes washer and prevent the unlikely possibility of damage from escaping water. Leave the door open to allow the inside of the washer to dry out.

Use a soft cloth to wipe up all detergent, bleach or other spills as they occur.

CLEANING THE INTERIOR

Clean the interior of the washer periodically to remove any dirt, soil, odor, mold, mildew or bacteria residue that may remain in the washer as a result of washing clothes. We recommend taking the following steps every 60 to 120 days to clean and freshen your washer interior. The frequency with which the washer should be cleaned and freshened depends on factors such as usage, the amount of dirt, soil or bacteria being run through your washer, or the use of cold water. Failure to follow these instructions may result in unsatisfactory conditions, including unpleasant odor and/or permanent stains on the washer or washload.

CLEANING THE DISPENSER

The dispenser may need to be cleaned periodically due to laundry additive build-up. For easy clean-up of the dispenser, grasp the removable two-compartment container (for bleach and softener) as shown in illustration #1. As you begin to lift the two-compartment container, tilt slightly inward, according to illustration #2 and remove from the main dispenser.

NOTE: Do not use any cleaning substance but water in the main dispenser. It is possible for cleaning substances to drain into the tub. If this should happen, set the washer for a rinse and spin cycle to remove any cleaning substance from the washer before doing a load of laundry.

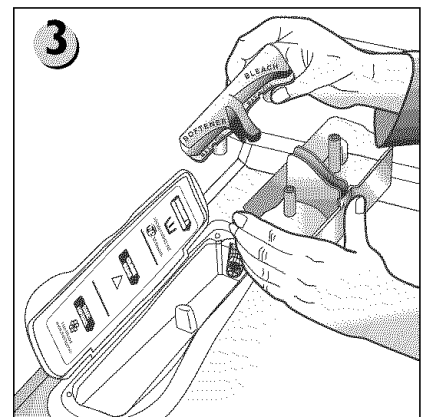
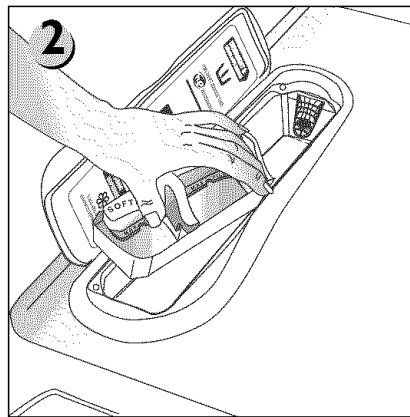
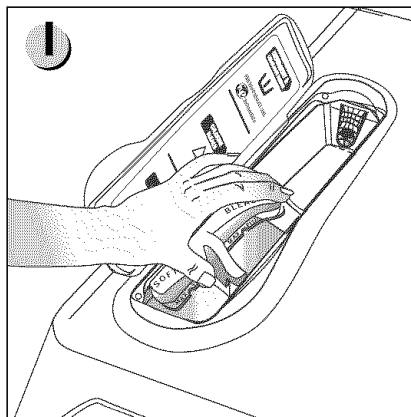

Clean the following as recommended:

Control Panel – Clean with a soft, damp cloth. **Do not** use abrasive powders or cleaning pads. **Do not** spray cleaners directly on the panel.

Cabinet – Clean with soap and water.

To clean and freshen the washer interior:

1. Make a solution of one cup chlorine bleach and two cups warm water. Be careful not to spill or splash the bleach solution.
2. Wipe the lower portion of gray door seal with bleach solution and soft cloth.
3. Fill the bleach dispenser with chlorine bleach.
4. Run the washer through a complete cycle using hot water.
5. Repeat the wash cycle if necessary.

Hard water deposits may be removed, if needed using a recommended cleaner labeled clothes washer safe.

Once the two-compartment container is removed from the main dispenser, take it to a sink. Follow illustration #3 to remove the cap covering the siphon tube for the bleach and softener. Run warm water and a soft brush or cloth over the two parts to remove any excess laundry additives.

Clean the main dispenser area using water and a soft cloth. Once the main dispenser is clean, follow the illustrations in reverse order to replace the two compartment container to its original location.

STORING THE CLOTHES WASHER

Washers can be damaged if water is not removed from hoses and internal components before storage. Prepare the washer for storage as follows:

- Select the **cotton/sturdy** and **quick** setting and add one cup of bleach to the detergent dispenser without clothes in the tumbler. Run the clothes washer through a complete cycle.
- Turn the water faucets off and disconnect the inlet hoses.
- Disconnect the clothes washer from the electrical supply and leave the washer door open to let air circulate inside the tumbler.
- If the washer has been stored in below-freezing temperatures, allow time for any water left over in the washer to thaw out prior to use.

For information on long-term storage or storage of your washer during extreme cold temperatures, call Maytag Customer Assistance toll-free at 1-800-688-9900 USA or 1-800-688-2002 Canada. U.S. customers using TTY for deaf, hearing impaired or speech impaired, call 1-800-688-2080.

REVERSE THE DOOR

Clothes washer door swing direction can be changed using the following procedure:

- 1) Swing door fully open and support it while removing four hinge screws (which hold hinges to door assembly).
- 2) Move the door to a work surface and transfer four door screws to the opposite side of the door assembly.
- 3) Remove one screw holding top hinge to cabinet and one screw holding top hinge cover to cabinet (opposite side).
- 4) Remove hinge and bracket from cabinet by moving them up and down to a position where they are released.
- 5) Install hinge and bracket in swapped locations and drive screws to attach them securely to the cabinet.
- 6) Compare top hinge and top bracket to bottom hinge and bottom bracket for correct hinge assembly position.
- 7) Repeat procedures 4 through 6 for bottom hinge to cabinet and bottom bracket to cabinet.
- 8) Support door in fully open position on hinge side and drive four screws to securely attach hinges to door assembly.
- 9) Close door and check to see that clothes washer operates properly.

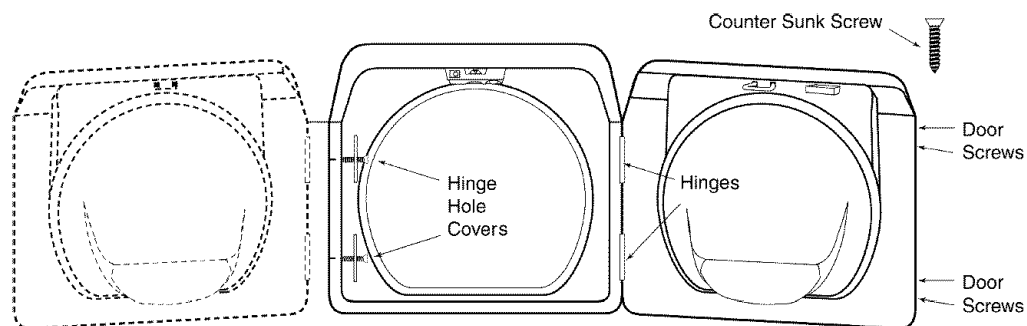

BEFORE YOU CALL

For problem laundry solutions (i.e. fabric damage, residue, tangling) and special laundry care procedures, see the enclosed Laundering Tips booklet.

CHECK THESE POINTS IF YOUR MAYTAG NEPTUNE® WASHER...

Load is Too Wet at End of Cycle

- Use **Max Extract** option.
- Try using a high efficiency detergent to reduce sudsing.
- Load is too small. Very small loads (one or two items) may become unbalanced and not spin out completely.

Leaks Water

- Make sure door is firmly closed.
- Make sure hose connections are tight.
- Make sure end of drain hose is correctly inserted and secured to drain facility.
- Avoid overloading.
- Use high efficiency detergent to prevent over-sudsing.

Won't Spin or Drain

- Check fuse or reset circuit breaker.
- Straighten drain hoses. Eliminate kinked hoses. If there is a drain restriction, call for service.
- Close the door and push the **start/pause** pad. For your safety, washer will not tumble or spin unless the door is closed.
- After pressing the **start/pause** pad, it will take 30 seconds before the clothes washer begins to spin. The door must lock before spin can be achieved.
- See "Tub is Completely Full of Suds" below.

Stops

- Plug cord into live electrical outlet.
- Check fuse or reset circuit breaker.
- Close door and push the **start/pause** pad to start the clothes washer. For your safety, washer will not tumble or spin unless door is closed.
- This may be a pause or soak period in the cycle. Wait briefly and it may start.
- Check screens on inlet hoses at the faucets for obstructions. Clean screens periodically.

Tub is Completely Full of Suds

- Run the clothes washer through another complete cycle using cold water.
- Reduce detergent amount for that specific load size, soil level and water hardness.
- Use high efficiency or low sudsing detergent specially formulated for front load washers.

Fills with the Wrong Temperature Water

- Turn both faucets on fully.
- Make sure temperature selection is correct.
- Make sure hoses are connected to correct faucets. Flush water lines.
- Check the water heater. It should be set to deliver a minimum of 120°F (49°C) hot water at the tap. Also check water heater capacity and recovery rate.
- Disconnect hoses and clean screens. Hose filter screens may be plugged.
- When warm rinse is selected, only the final rinse will be warm. The first two rinses will be cold.
- As the washer is filling, the water temperature may change as the automatic temperature control feature checks incoming water temperature. This is normal.
- While the washer is filling, you may notice just hot and/or just cold water going through the dispenser when cold or warm wash temperatures are selected. This is a normal function of the automatic temperature control feature as the washer determines the temperature of the water.

CHECK THESE POINTS IF YOUR MAYTAG NEPTUNE® WASHER...

Won't Fill

- Be sure the door is tightly closed.
- Plug cord into a live electrical outlet.
- Check fuse or reset circuit breaker.
- Press the **start/pause** pad.
- Turn both faucets on fully.
- Straighten inlet hoses.
- Disconnect hoses and clean screens. Hose filter screens may be plugged.
- Open and close the door, then push the **start/pause** pad.

Won't Tumble

- Check fuse or reset circuit breaker.
- Close the door and press the **start/pause** pad. For your safety, the clothes washer will not tumble or spin unless the door is closed.

**Door Locked Shut;
Will Not Open**

- Press the **start/pause** pad to stop the machine.
- It may take a few moments for the door lock mechanism to disengage.

**Freshening
Your Washer**

- See Interior Cleaning, page 8.

Is Noisy

- Clothes washer should be leveled properly as outlined in installation instructions.
- Check that the leveling leg lock nuts are tightened.
- Be sure rubber feet are installed on leveling legs.
- Weak floors can cause vibration and walking.
- For information on normal operating sounds, see page 13.

**For further assistance, call Maytag Customer Assistance toll-free at 1-800-688-9900 USA or 1-800-688-2002 Canada.
U.S. customers using TTY for deaf, hearing impaired or speech impaired, call 1-800-688-2080.**

BEFORE YOU CALL CONT.

HELP CODES

Help codes may be displayed to help you better understand what is occurring with the washer.

Code Symbol	Meaning	Solution
do	The washer detects that the door is open when starting a cycle or the door is not locking.	Close the door tightly and restart the cycle.
FL	The washer failed to lock the door.	Close the door tightly and restart the cycle.
Sd	Oversudsing has occurred. If this code disappears, the suds recovery cycle was successful.	Reduce the amount of detergent used for that specific load.
PF	The washer experienced a power failure.	Restart the cycle. If code is still displayed, check to make sure power cord is securely plugged in.
nd	The washer experienced difficulty draining.	Check for a kinked drain hose. Check for a plugged stand pipe.
LO	The washer has repeatedly tried to unlock the door but has been unsuccessful.	Make sure door is tightly closed. Push the Off button and then wait two minutes for the door to unlock. OR Unplug the washer for two minutes and plug back in.
Lr	Motor not running properly.	Call for service. See below.
nf	The washer has tried to fill.	Make sure the water faucets are open all the way. Check for kinked hoses.
oo	The washer door must be opened.	This is a safety feature. The door must be opened before another cycle is started.

For any codes not listed above, call Maytag Customer Assistance toll-free at
1-800-688-9900 USA or 1-800-688-2002 Canada.
U.S. customers using TTY for deaf, hearing impaired or speech impaired,
call 1-800-688-2080.

OPERATING SOUNDS

NORMAL OPERATING SOUNDS OF YOUR MAYTAG NEPTUNE® CLOTHES WASHER

High pitched sound during a spin cycle.

The motor increases speed to spin the tub to remove moisture from the load.

Flushing water sound coming from the dispenser area.

Detergent is dispensed at the start of the cycle. Bleach is dispensed during final minutes of wash. Fabric softener is dispensed during the third rinse while the washer is filling.

Sloshing or gurgling water sound when washer is off and the tub is rotated.

The sealed balance ring around the tub contains a liquid and is designed to make the washer spin smoothly.

“Whirring” or “Sloshing” sound followed by a pause, repeated throughout the wash cycle.

The tub rotates one direction followed by a pause. The tub reverses direction and pauses. This action continues throughout the cycle.

Clothes washer maintains a **slightly reduced spin speed** after achieving a higher spin speed.

After reaching the maximum spin speed, the machine may reduce spin speed slightly for maximum performance.

The spin speed **slows down dramatically** when it sounds like an out-of-balance load.

The tumbler will begin to accelerate to speed, then slows back down to redistribute the load more evenly when an unbalanced load occurs.

Water is added after the washer has been tumbling for a while.

The Maytag Neptune® clothes washer uses a true adaptive fill and adds more water during the wash cycle as it is needed.

OR

Water flows through the dispenser to dilute and add bleach or fabric softener at the appropriate time. This will occur even if bleach and fabric softener are not used.

Clicking/draining sounds when washer is started.

Before the washer starts to fill, it will make a series of clicking noises to check the door lock and do a quick drain.



QUESTIONS & ANSWERS

Q. What's the best cycle to use if I have stains on my laundry?

- A.** Select the **stain cycle** option pad and **heavy soil** (see page 4) setting. Pretreat the stains with a laundry pre-treat product. Refer to the enclosed *Laundering Tips* booklet for more information on treating specific stains.

Q. How large of a load can I wash in my Maytag Neptune® washer?

- A.** The tub can be loaded completely full with dry, unfolded clothes. However, do not pack the tub tightly. If the load is heavily soiled it is very important not to overload the washer.

Q. At the end of the cycle my load comes out wetter than normal. What causes this?

- A.** During tumble and spin the washer may have had difficulty getting to a full spin speed because the load was not evenly distributed. This can occur with small loads, heavy items or a load in which too much detergent was used, causing over-sudsing.

Q. My laundry items seem to be very wrinkled at the end of the cycle. What can I do to correct the problem?

- A.** Wrinkling is caused by the combination of heat and pressure. Be sure wrinkle free or permanent press fabrics are washed on the **wrinkle free** cycle, and a cold rinse is used. (See pg. 3 for WASH/RINSE Temperature). **DO NOT USE MAX-EXTRACT.**

Q. My whites are not as white as I'd like. What can I do?

- A.** Wash white loads using the **cotton/sturdy** fabric selection. Select the hot wash/cold rinse temperature setting and put 3/4 cup of chlorine bleach in the bleach dispenser. The bleach will be dispensed in the final minutes of the wash providing for optimal whitening. Maytag recommends a hot water wash temperature of 120-140° F (49° - 60° C).



CLOTHES WASHER WARRANTY

Neptune® Washer Warranty

Full One Year Warranty

For **one (1) year** from the date of original retail purchase, any part which fails in normal home use will be repaired or replaced free of charge.

Limited Warranty

After the first year from date of original retail purchase, through the time periods listed below, the parts designated below which fail in normal home use will be repaired or replaced free of charge for the part itself, with the owner paying all other costs, including labor, mileage, transportation, trip charge and diagnostic charge, if required.

Second Year – All parts.

Third through Fifth – Drive motor.

Third through Lifetime – Stainless steel inner wash basket.

Additional Limited Warranty Against Rust-Through

Should an exterior cabinet, including the top and door, rust through during the one year period starting from the date of retail purchase, repair or replacement will be made free of charge. After the first, and through the fifth year, repair or replacement will be made free of charge for the part itself, with the owner paying all other costs, including labor, mileage, transportation, trip charge and diagnostic charge, if required.

Please Note: This full warranty and the limited warranties apply when the washer is located in the United States or Canada. Washers located elsewhere are covered by the limited warranties only, including parts which fail during the first two years.

Canadian Residents

This warranty covers only those appliances installed in Canada that have been listed with Canadian Standards Association unless the appliances are brought into Canada due to transfer of residence from the United States to Canada.

The specific warranties expressed above are the **ONLY** warranties provided by the manufacturer. This warranty gives you specific legal rights, and you may also have other rights that vary from state to state.

What is not covered by these warranties:

1. Conditions and damages resulting from any of the following:
 - a. Improper installation, delivery, or maintenance.
 - b. Any repair, modification, alteration or adjustment not authorized by the manufacturer or an authorized servicer.
 - c. Misuse, abuse, accidents, or unreasonable use.
 - d. Incorrect electric current, voltage or supply.
 - e. Improper setting of any control.
2. Warranties are void if the original serial numbers have been removed, altered, or cannot be readily determined.
3. Light bulbs.
4. Products purchased for commercial or industrial use.
5. The cost of service or service call to:
 - a. Correct installation errors.
 - b. Instruct the user on proper use of the product.
 - c. Transport the appliance to the servicer.
6. Consequential or incidental damages sustained by any person as a result of any breach of these warranties.

Some states do not allow the exclusion or limitation of consequential or incidental damages, so the above exclusion may not apply.

To Obtain Warranty Service

To locate an authorized service company in your area contact the Maytag dealer from whom your appliance was purchased; or call Maytag ServicesSM, Maytag Customer Assistance. Should you not receive satisfactory warranty service, please call or write:

Maytag ServicesSM

Attn: CAIR® Center

P.O. Box 2370

Cleveland, TN 37320-2370

1-800-688-9900 USA

1-800-688-2002 Canada

U.S. customers using TTY for deaf, hearing impaired or speech impaired, call

1-800-688-2080.

NOTE:

When contacting Maytag ServicesSM, Maytag Customer Assistance about a service problem, please include the following:

- (a) Your name, address and telephone number.
- (b) Model number and serial number (found on the back center of the control panel) of your appliance.
- (c) Name and address of your dealer and the date the appliance was purchased.
- (d) A clear description of the problem you are having.
- (e) Proof of purchase.

Use and Care Guides, service manuals and parts catalogs are available from Maytag ServicesSM, Maytag Customer Assistance.

Maytag • 403 West Fourth Street North • P. O. Box 39 • Newton, Iowa 50208

GUIDE

D'UTILISATION ET D'ENTRETIEN

TABLE DES MATIÈRES

Instructions de Sécurité Importantes	17-18
Mode d'Emploi	19-22
Utilisation D'eau	22
Caractéristiques	23-24
Entretien et Nettoyage	25
Rangement de la Laveuse	26
Inversion de la Porte de la Laveuse	26
Avant de Contacter un Réparateur	27-29
Bruits de Fonctionnement	30
Questions et Réponses	31
Garantie	33
Guía de Uso y Cuidado	34

BIENVENUE

Bienvenue et félicitations pour votre achat d'une laveuse Maytag Neptune®! Il est très important pour nous que vous soyez totalement satisfait. Pour l'obtention des meilleurs résultats, nous vous suggérons de lire la totalité de cette brochure pour vous familiariser avec les méthodes adéquates d'utilisation et d'entretien de l'appareil.

Pour tout besoin d'assistance à l'avenir:

- 1) Il sera utile de disposer immédiatement du numéro de modèle et du numéro de série de l'appareil; on trouve cette information sur la plaque signalétique au la porte.

Date d'achat _____

Numéro de modèle _____

Numéro de série _____

- 2) **IMPORTANT : Conserver ce guide et la facture d'achat en lieu sûr pour utilisation ultérieure. Une preuve de la date d'achat devra être présentée pour toute demande de travaux sous garantie**

Pour toute question, veuillez nous écrire (inclure numéro de modèle, numéro de série et numéro de téléphone) ou téléphoner à :

Maytag ServicesSM

1-800-688-2002 CANADA

(Lundi à vendredi, 8 h - 20 h, heure de l'Est)

<http://www.maytag.com>

Pour l'information sur service et garantie, voir page 33.

REMARQUE : Dans le cadre de nos pratiques d'amélioration constantes de la qualité de nos appareils, des modifications peuvent être introduites sur les appareils sans que cela donne lieu à une révision de ce guide.

INSTRUCTIONS DE SÉCURITÉ IMPORTANTES

⚠ AVERTISSEMENT

Pour minimiser les risques d'incendie, explosion, choc électrique, dommages matériels ou dommages corporels lors de l'utilisation de l'appareil, appliquer les précautions fondamentales, dont les suivantes.

- 1 Lire la totalité des instructions avant d'utiliser l'appareil.
- 2 Comme tout appareil utilisant l'électricité et comportant des pièces mobiles, il comporte des risques éventuels. Pour utiliser cet appareil sans danger, l'utilisateur doit être familier avec les instructions de fonctionnement de l'appareil et faire toujours preuve de prudence.
- 3 **Ne jamais** installer ou remiser cet appareil à un endroit où il sera exposé aux intempéries.
- 4 Installer la laveuse et la mettre à niveau sur un plancher qui peut supporter son poids.
- 5 Il faut que cet appareil soit convenablement relié à la terre. **Ne jamais** brancher l'appareil dans une prise de courant qui n'est pas adéquatement reliée à la terre conformément aux prescriptions des codes local et national des installations électriques. Voir les instructions d'installation concernant la liaison à la terre de cet appareil.
- 6 Pour éviter tout risque d'incendie ou d'explosion :
 - **Ne pas** laver des articles qui ont été précédemment nettoyés, lavés, trempés ou imprégnés d'essence, de solvants de nettoyage à sec, ou autres substances explosives ou inflammables. Ces produits libèrent des vapeurs qui peuvent prendre feu ou exploser. Laver à la main et faire sécher sur une corde tout article contenant ces substances.
Ne pas placer dans une laveuse tout tissu sur lequel vous avez utilisé un solvant de nettoyage ou qui est saturé de liquides ou solides inflammables, tant que toute trace de ces liquides ou solides et de leurs vapeurs n'a pas été enlevée.
Ces produits comprennent l'acétone, l'alcool dénaturé, l'essence, le kérosène, certains produits de nettoyage liquides ménagers, certains détachants, la térébenthine, les cires et produits pour enlever les cires.
 - **Ne pas** ajouter d'essence, de solvants de nettoyage à sec ou autres substances inflammables ou explosives à l'eau de lavage. Ces substances libèrent des vapeurs qui peuvent prendre feu ou exploser.
 - Dans certaines conditions, il peut y avoir production d'hydrogène dans un système d'eau chaude qui n'a pas été utilisé pendant 2 semaines ou plus. **L'HYDROGÈNE EST UN GAZ EXPLOSIF.** Si le système d'eau chaude n'a pas été utilisé pendant la période indiquée, ouvrir tous les robinets d'eau chaude et laisser couler l'eau pendant plusieurs minutes avant de mettre la laveuse ou laveuse-sécheuse en marche. Ceci permettra d'évacuer l'hydrogène qui a pu s'accumuler. Ce gaz étant inflammable, ne pas fumer et ne pas utiliser de flammes vives pendant cette opération.

SUITE

INSTRUCTIONS DE SÉCURITÉ IMPORTANTES (SUITE)

- 7 Débrancher l'appareil avant d'essayer de le réparer.
- 8 **Ne pas** introduire une main dans l'appareil lorsque le tambour est en mouvement.
- 9 **Ne jamais** laisser des enfants jouer avec ou sur l'appareil. Il convient de superviser attentivement les enfants lorsque l'appareil est utilisé en leur présence.
- 10 **Ne pas** circonvier les organes de commande.
- 11 **Ne réparer** ou remplacer aucun composant de cet appareil; on ne doit entreprendre aucune opération d'entretien qui n'est pas spécifiquement recommandée dans des instructions de réparation publiées à l'intention des utilisateurs, ou que l'intervenant ne serait pas en mesure d'exécuter parfaitement.
- 12 Ranger les produits de nettoyage et autres produits en un lieu sec et frais que les enfants ne peuvent atteindre.
- 13 **Ne pas** laver ou sécher des articles qui ont été salis par de l'huile de cuisson ou végétale. Ces articles peuvent contenir encore de l'huile après avoir été lavés et peuvent donc dégager de la fumée ou prendre feu spontanément.
- 14 **Ne pas** utiliser de javellisant et de l'ammoniaque ou des acides (comme vinaigre ou produits anti-rouille) dans la même cuve de lavage. Des fumées dangereuses peuvent avoir lieu.
- 15 **Ne pas** laver en machine des produits contenant de la fibre de verre. Des petites particules peuvent coller aux tissus lavés dans les charges suivantes et entraîner une irritation cutanée.
- 16 Avant de retirer l'appareil du service ou de le mettre au rebut, retirer la porte du compartiment de lavage.
- 17 **Ne pas** s'asseoir sur une laveuse.
- 18 Les tuyaux d'arrivée d'eau peuvent être endommagés et se détériorer après un certain temps. Vérifier de temps à autre que les tuyaux ne présentent aucune déformation, coupure, usure ou fuite et les remplacer tous les cinq ans.

RECONNAISSEZ LES ÉTIQUETTES, PHRASES OU SYMBOLES SUR LA SÉCURITÉ

AVERTISSEMENT

AVERTISSEMENT – Risques ou pratiques non sûres, qui **POURRAIENT** résulter en de graves blessures ou même la mort.

ATTENTION

ATTENTION – Risques ou pratiques non sûres qui **POURRAIENT** résulter en blessures mineures.

CE QU'IL FAUT SAVOIR À PROPOS DES CONSIGNES DE SÉCURITÉ

Les consignes de sécurité et les mises en garde présentées dans ce manuel ne couvrent pas toutes les situations possibles. Faire preuve de jugement, de prudence et d'attention lors de l'installation, de l'entretien et de l'utilisation du propriétaire.

Lorsque survient un problème ou une situation inhabituelle, toujours communiquer avec le détaillant, le distributeur, le technicien agréé ou le fabricant.

CONSERVER CES INSTRUCTIONS

MODE D'EMPLOI

Les caractéristiques des commandes et le style varient selon le modèle.

Pour obtenir des renseignements sur le tri, le prétraitement des taches, etc., consulter le livret ci-joint **Conseils de blanchissage**.

Étape 1

CHARGEMENT DE LA LAVEUSE

- La cuve peut être entièrement remplie de vêtements secs, dépliés. Cependant, il **ne faut pas** trop remplir la cuve.
- La surcharge peut entraîner une réduction de l'efficacité du lavage et le risque que le linge ne présente des plis et ne se froisse.
- Lors du lavage d'articles volumineux ou de quelques petits articles qui ne remplissent pas complètement la cuve, comme un tapis ou deux chandails, il faut ajouter quelques serviettes de toilette pour améliorer les performances de culbutage et d'essorage.
- Lors du lavage de charges extrêmement souillées, il est très important d'éviter de surcharger la laveuse pour assurer de bons résultats.
- Pour ajouter un article oublié, appuyer sur la touche **«start/pause» (mise en marche/pause)**, ajouter l'article, fermer la porte et appuyer sur la touche **«start/pause»** encore. Après 15 à 30 secondes, la laveuse reprend son fonctionnement.

REMARQUE : Pour que les articles ajoutés puissent être lavés, **ne pas** attendre plus de cinq minutes après le début du cycle pour les ajouter à la charge.

Étape 2

SÉLECTION DE TEXTILES

Appuyer sur la touche correspondant au type de linge. Ceci détermine le modèle du culbutage/pause et la vitesse d'essorage du cycle.

REMARQUE : Pour réduire le froissement du linge, choisir le réglage wrinkle free (infroissables).

hand wash (lavage manuel) – Périodes en alternance de trempage de durée courte et longue et de vitesse d'essorage lente. Utiliser pour les articles nécessitant un lavage manuel.

delicates (délicats) – Culbutage en douceur et vitesse d'essorage lente. Utiliser pour les chemisiers/chemises habillés, bas, vêtements transparents ou dentelles.

wrinkle free (infroissables) – Mode de culbutage et vitesse d'essorage réduits, pour diminuer le froissement. Utiliser pour les chemises/pantalons habillés, vêtements infroissables, vêtements de polyester/coton.

cotton sturdy (textiles robustes) – Mode de culbutage normal et essorage à vitesse élevée. Utiliser pour les serviettes, jeans, draps, linge de maison, sous-vêtements, t-shirts.

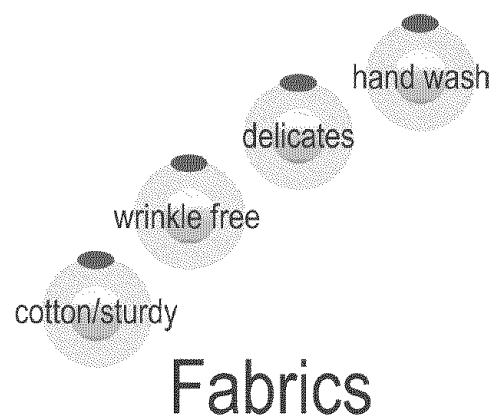

Étape 3

SÉLECTION DE TEMPÉRATURE DE LAVAGE/EAU DE RINÇAGE

Appuyer sur la flèche appropriée « ^ » ou « v » pour sélectionner les températures de l'eau de lavage et de l'eau de rinçage. Suivre l'étiquette sur l'entretien du vêtement et le tableau ci-dessous pour obtenir de meilleurs résultats.*

hot/cold (chaude/froide) – Blancs et articles couleurs grand teint très sales.

warm/warm (tiède/tiède) – Articles couleurs grand teint. Lorsque le rinçage tiède est sélectionné, seul le troisième rinçage sera tiède. Le premier et le second rinçage seront à l'eau froide afin de conserver de l'énergie.

warm/cold (tiède/froide) – Articles grand teint modérément sales; la majorité des articles infroissables.

cold/cold (froide/froide) – Articles de couleur vive, légèrement sales; lainages lavables.

water heater (chauffe-eau) (modèles sélectionnés) – Le chauffe-eau peut être utilisé avec n'importe quelle température de l'eau de lavage/rinçage pour obtenir des performances optimales. Lorsque le chauffe-eau est en marche, la température de l'eau de lavage est maintenue pendant le cycle de lavage.

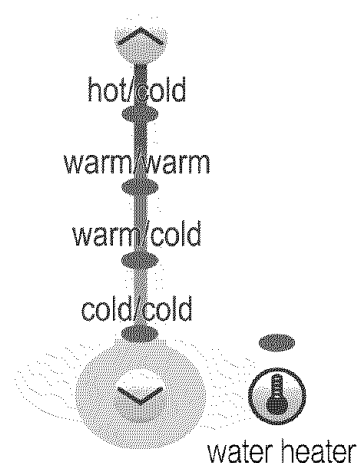

IMPORTANT : La laveuse comporte une commande automatique de la température afin d'obtenir un lavage tiède à environ 40 °C (105 °F) et un lavage froid à environ 18 °C (65 °F).

Lorsque la laveuse se remplit, on peut remarquer que seulement de l'eau froide ou très chaude traverse le distributeur lorsque des températures de lavage froide ou tiède ont été choisies. Ceci est normal pour cette commande de température automatique étant donné que la laveuse établit la température de l'eau.

Étape 4

OPTION NIVEAU DE SALETÉ/DURÉE DE LAVAGE

Appuyer sur la touche appropriée pour obtenir l'option niveau de saleté/durée de lavage.

heavy soil (très sale) – Utiliser pour le lavage du linge très sale.

normal soil (normalement sale) – Utiliser pour le lavage de linge modérément sale. Ce réglage convient à la majorité du linge.

light soil (peu sale) – Utiliser pour le linge légèrement sale.

quick (rapide) – Ce réglage offre un cycle à temps réduit. Les emplois suggérés comprennent le rafraîchissement de vêtements neufs ou de vêtements préalablement rangés.

rinse (rinçage) – Choisir ce réglage pour rincer seulement puis essorer.

spin (essorage) – Pour actions d'essorage seulement.

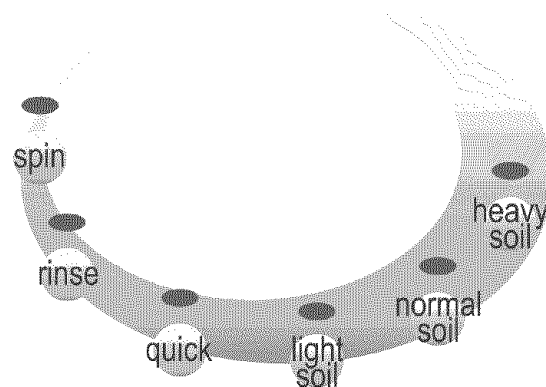

Étape 5

SÉLECTION DES OPTIONS

Appuyer sur la ou les touche(s) appropriée(s) pour obtenir une ou plusieurs options.

delay wash (lavage différé) – Permet de différer jusqu'à 9 heures le départ de tout cycle. Faire la sélection appropriée selon le linge, ensuite appuyer sur **delay wash** une fois pour une heure ou de nouveau pour augmenter la période de démarrage différé jusqu'à 9 heures, et cela en incréments d'une heure.

presoak (prétrempage) – Ajoute 15 minutes à la plupart des trempages avec un culbutage minimal avant de passer au cycle normal. Peut être sélectionné avec n'importe lequel des cycles.

stain cycle (cycle taches) – Prolonge la durée du lavage et des rinçages pour un meilleur détachage. Fournit automatiquement un quatrième rinçage.

extra rinse (rinçage supplémentaire) – Quatrième rinçage à la fin du cycle pour un enlèvement plus complet des additifs et parfums.

max extract (extraction maximale) (modèles sélectionnés) – S'utilise pour les jeans, serviettes et literie. Enlève plus d'eau du linge pendant l'essorage.

max extract (extraction maximale) (modèles sélectionnés) :

longer spin (essorage d'une plus grande durée) – Une minute supplémentaire est ajoutée à cette fonction.

faster spin (essorage plus rapide) – S'utilise pour les jeans, serviettes, literie. Enlève plus d'eau du linge pendant l'essorage.

REMARQUE DES TEXTILES : Pour minimiser le froissement des textiles infroissables, il n'est pas recommandé de choisir l'option d'extraction maximale Max Extract. **Ne Pas** surcharger la laveuse.

Options



Étape 6

SÉLECTION DU SIGNAL (MODÈLES SÉLECTIONNÉS)

Appuyer sur «+» ou «-» pour augmenter ou diminuer le volume du signal sonore de fin de cycle.



Étape 7

MISE EN MARCHE DE LA LAVEUSE MAYTAG NEPTUNE®

- Fermer la porte.
- Mettre détergent et additifs dans le distributeur (voir page 23).
- Appuyer sur «start/pause» (mise en marche/pause).
- Lorsque la laveuse redémarre après un arrêt, il y a un **délai de 30 secondes** avant que le cycle ne continue.

En appuyant sur «off»(arrêt), le cycle est annulé et la laveuse s'arrête.

REMARQUE : Une fois le cycle terminé, le témoin «door locked» (porte verrouillée) s'éteint. On peut alors ouvrir la porte. **Ne pas** essayer d'ouvrir la porte quand le témoin «door locked» est allumé. Pour ajouter un article oublié, voir page 19.

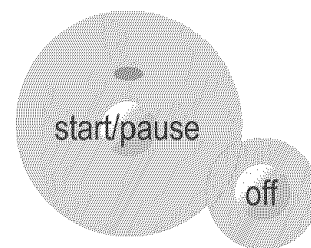

MODE D'EMPLOI (SUITE)

AFFICHAGE DE LA DURÉE DE LAVAGE ESTIMÉE

Après avoir appuyé sur «**start/pause**» (**mise en marche/pause**), l'afficheur montrera la durée restante du cycle. La durée estimée restante peut varier pour mieux refléter la durée de lavage restant dans le cycle.



TÉMOINS LUMINEUX

Door locked (porter verrouillée) – Ce témoin s'allume lorsque la porte de la laveuse est verrouillée. La porte peut être déverrouillée en appuyant sur **start/pause (mise en marche/pause)** pour arrêter la laveuse.

Témoins lumineux de touches – Les témoins lumineux se trouvant au-dessus des touches s'allument si l'on appuie sur les touches.



UTILISATION D'EAU

La quantité d'eau utilisée varie avec chaque charge. La laveuse Maytag Neptune® utilise une soupape de remplissage adaptative qui fournit la quantité d'eau appropriée pour un nettoyage efficace et une conservation optimale d'eau et d'énergie. La durée de remplissage varie selon la pression de l'eau.

CARACTÉRISTIQUES

DÉTERGENT

La laveuse Maytag Neptune® est conçue pour utiliser des détergents de grande efficacité (HE) ou des détergents ordinaires, normalement utilisés avec les laveuses à chargement par le haut.



- Pour de meilleurs résultats, utiliser un détergent de grande efficacité comme Tide HE ou Wisk HE*. Les détergents de grande efficacité contiennent des produits anti-mousse qui réduisent ou éliminent la mousse. Avec moins de mousse produite, la charge culbute de façon plus efficace et les résultats de nettoyage sont maximisés.
- Lors de l'emploi d'un détergent ordinaire, pour laveuses à chargement par le haut, il est important de faire très attention au degré de saleté de la charge, à son volume et à la dureté de l'eau**. **Pour éviter trop de mousse, réduire la quantité de détergent utilisée avec l'eau douce ou avec de petites charges ou charges moins sales.**

* Marques de commerce des fabricants respectifs.

** Pour déterminer la dureté de l'eau dans la région, prendre contact avec le service local des eaux.

DISTRIBUTEUR AUTOMATIQUE

Le distributeur automatique comprend trois compartiments qui contiennent 1) du détergent liquide ou en poudre et de l'agent de blanchiment sans danger pour les couleurs, 2) de l'agent de blanchiment chloré liquide et 3) de l'assouplissant liquide pour tissus. Tous les produits de lessive peuvent être ajoutés en même temps dans leurs compartiments respectifs. Ils seront libérés au moment approprié pour assurer le nettoyage le plus efficace.

Après avoir rempli le distributeur des différents produits, fermer le couvercle du distributeur.

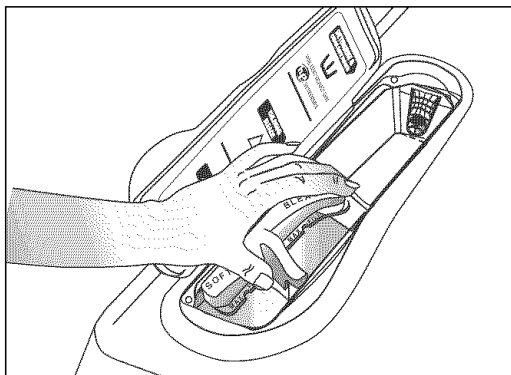

COMPARTIMENT DE DÉTERGENT

1. Verser la quantité recommandée le détergent à lessive directement dans le compartiment approprié avant de mettre en marche la laveuse ou lorsque la laveuse se remplit.
2. Si un agent de blanchiment sans danger pour les couleurs est utilisé, il faut l'ajouter avec le détergent au compartiment du détergent pour obtenir les meilleurs résultats.
 - Lors de l'addition au détergent de produit de blanchiment sans danger pour les couleurs, il est préférable que les deux produits aient la même forme, en poudre ou liquide.

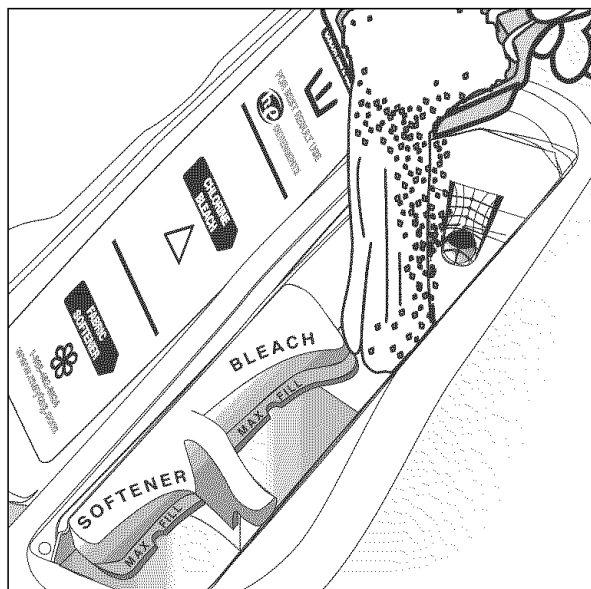

CARACTÉRISTIQUES (SUITE)

COMPARTIMENT D'AGENT DE BLANCHIMENT

(Agent de blanchiment chloré liquide seulement)

1. Ajouter l'agent de blanchiment chloré liquide dans le compartiment approprié. **Ne pas** dépasser le repère de remplissage maximum MAX FILL. Le compartiment d'agent de blanchiment chloré contient 3/4 de tasse.
2. Éviter d'éclabousser ou de trop remplir le compartiment. **Si l'on remplit trop le compartiment, il libérera du produit chloré liquide dans la laveuse trop précocement.**
3. La laveuse libère automatiquement de l'agent de blanchiment dans la cuve lorsqu'il ne reste qu'environ deux minutes dans la partie lavage du cycle. Ceci maximise l'efficacité du produit.
4. Le distributeur dilue automatiquement l'agent de blanchiment chloré liquide avant qu'il atteigne le linge.

REMARQUE:

- **Ne jamais** verser de l'agent de blanchiment chloré liquide directement sur les vêtements ou dans la cuve. C'est un produit chimique puissant qui peut endommager les tissus, affaiblir les fibres ou atténuer les couleurs s'il n'est pas utilisé correctement.
- Si l'on préfère utiliser un agent de blanchiment non chloré, sans danger pour les couleurs, l'ajouter au compartiment de détergent. **Ne pas verser de produit de blanchiment sans danger pour les couleurs dans le compartiment réservé à l'agent de blanchiment.**

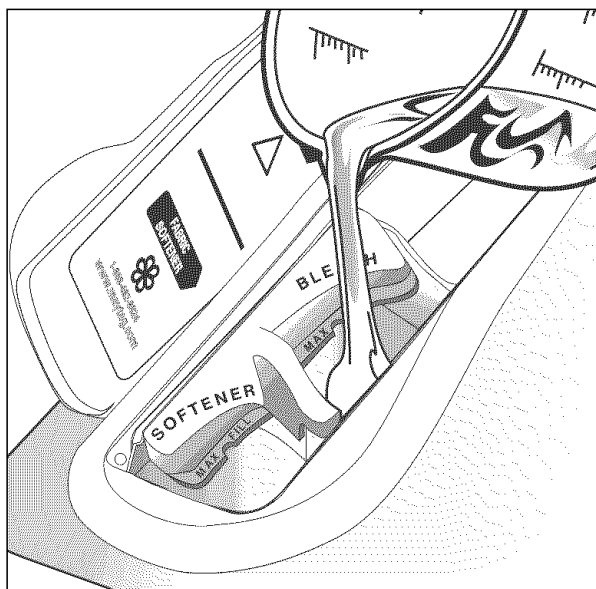

COMPARTIMENT D'ASSOUPLEISSANT

1. Verser la quantité recommandée d'assouplissant liquide dans le compartiment approprié. Pour des charges plus petites, utiliser moins d'un capuchon.
2. L'assouplissant doit être dilué avec de l'eau tiède jusqu'à atteindre la ligne MAX FILL du compartiment. **Ne pas remplir au-dessus de cette ligne. Ne pas remplir le compartiment d'assouplissant pour tissus au-dessus de la ligne MAX FILL. Si tel était le cas, l'assouplissant entrerait trop tôt dans la laveuse.**
3. Ce compartiment libère automatiquement l'assouplissant liquide au bon moment pendant le rinçage.

REMARQUE:

- Utiliser le compartiment d'assouplissant seulement avec des assouplissants liquides.
- L'utilisation d'une Downy Ball* n'est pas recommandée avec cette laveuse. Elle n'ajoutera pas de l'assouplissant au bon moment. Se servir du distributeur sur le dessus de la laveuse.

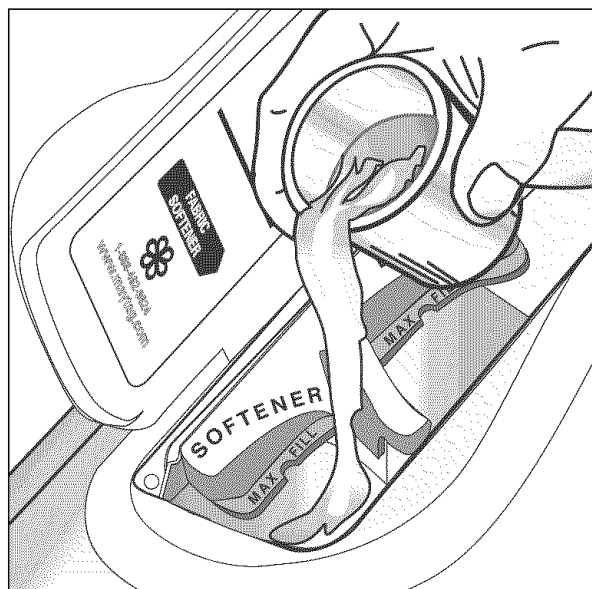

* Noms de marques déposées des fabricants respectifs.

ENTRETIEN ET NETTOYAGE

Fermer les robinets d'eau après avoir terminé la lessive de la journée. Ceci stoppe l'arrivée d'eau à la laveuse et empêche le risque peu probable de fuite d'eau. Laissez la porte ouverte pour permettre à l'intérieur de la laveuse de sécher.

Essuyer tout renversement de détergent, agent de blanchiment ou autre avec un linge souple au fur et à mesure qu'il se produit.

NETTOYAGE DE L'INTÉRIEUR

Nettoyez l'intérieur de la laveuse périodiquement pour enlever la poussière, la saleté, les odeurs, la moisissure, les résidus de moisissure ou de bactéries qui peuvent rester dans la laveuse après le lavage des vêtements. Nous recommandons de suivre les étapes suivantes tous les 60 à 120 jours pour nettoyer et rafraîchir l'intérieur de la laveuse. La fréquence à laquelle la laveuse doit être nettoyée et rafraîchie dépend de facteurs tels qu'utilisation, quantité de saleté ou bactéries passant par la laveuse, ou encore l'utilisation d'eau froide. Le non-respect de ces directives peut entraîner des conditions insatisfaisantes, incluant de mauvaises odeurs et/ou des taches permanentes sur la laveuse ou sur la lessive.

NETTOYAGE DU DISTRIBUTEUR

Le distributeur peut devoir être nettoyé de temps à autre par suite d'accumulation de produits de lessive. Pour faciliter ce nettoyage, saisir le contenant à deux compartiments amovibles (pour agent de blanchiment et assouplissant) comme il est illustré sur la figure 1. En soulevant le contenant, le pencher légèrement vers l'intérieur comme sur l'illustration 2 et le retirer du distributeur principal.

Une fois que le contenant à deux compartiments est retiré du distributeur principal, le mettre dans un évier.

REMARQUE : Ne pas utiliser de produits de nettoyage mais seulement de l'eau dans le distributeur principal. Les produits de nettoyage pourraient s'écouler dans la cuve. Si cela se produisait, régler la laveuse pour un cycle de rinçage et essorage afin de retirer les produits de nettoyage de la laveuse avant de faire une lessive.

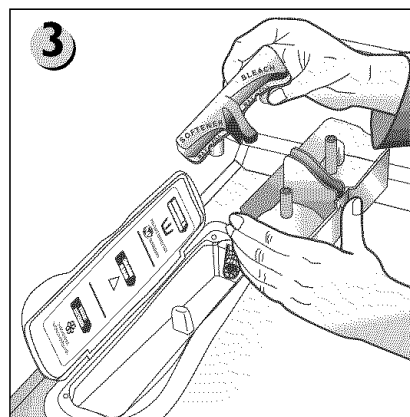
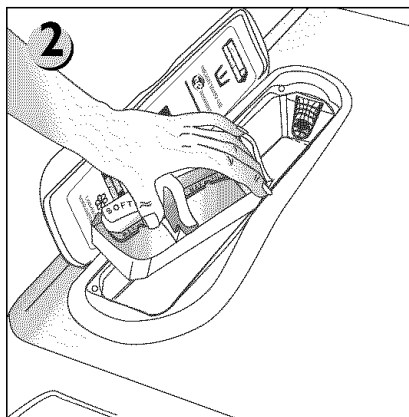
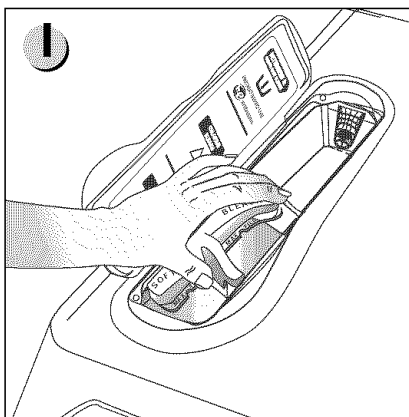

Nettoyer les pièces suivantes ainsi :

Tableau de commande – Nettoyer avec un linge souple et humide. **Ne pas** utiliser de poudres abrasives ni de tampons de nettoyage. **Ne pas** pulvériser directement sur le tableau de commande de produits de nettoyage.

Caisse – Nettoyer à l'eau et au savon.

Nettoyage de l'intérieur :

1. Préparer une solution de 500 mL (1 tasse) de javellisant et de 1000 mL (2 tasses) d'eau tiède. Faire attention à ne pas renverser ou éclabousser la solution de javellisant.
2. Essuyer la partie inférieure du joint de porte gris avec cette solution de javellisant et un linge souple.
3. Remplir le distributeur d'agent de blanchiment avec le javellisant.
4. Faire à la laveuse un cycle complet avec de l'eau très chaude.
5. Répéter au besoin le cycle de lavage.

Les dépôts dus à l'eau dure peuvent être enlevés si besoin est, à l'aide d'un produit de nettoyage recommandé portant l'étiquette «sans danger pour laveuse».

Suivre l'illustration 3 pour retirer le couvercle recouvrant le tube de siphon pour l'assouplissant et l'agent de blanchiment. Faire couler de l'eau tiède et à l'aide d'un linge ou d'une brosse souple, retirer les produits de lessive des deux compartiments.

Nettoyer la zone du distributeur principal à l'aide d'eau et d'un linge souple. Une fois le distributeur principal propre, suivre les illustrations dans l'ordre inverse pour remettre le contenant à deux compartiments à son emplacement d'origine.

RANGEMENT DE LA LAVEUSE

Les laveuses peuvent subir des dommages si l'eau n'est pas retirée des tuyaux et des composants internes avant le remisage. Préparer la laveuse avant de la ranger, comme suit :

- Choisir le réglage «**cotton/sturdy**» (**coton/textiles robustes**) et «**quick**» (**rapide**) et ajouter une tasse d'agent de blanchiment au distributeur de détergent sans mettre de vêtements dans la cuve. Faire faire un cycle complet à la laveuse.

- Fermer les robinets d'eau et débrancher les tuyaux d'arrivée.
- Débrancher la laveuse de l'alimentation électrique et laisser la porte de la laveuse ouverte pour laisser l'air circuler à l'intérieur.
- Si la laveuse a été remise à des températures inférieures au gel, attendre que l'eau congelée à l'intérieur fonde avant d'utiliser la laveuse.

Pour obtenir des informations sur le remisage ou le rangement à long terme de la laveuse lors de températures extrêmement froides, contacter le service-client Maytag au numéro sans frais 1-800-688-2002.

INVERSION DE LA PORTE DE LA LAVEUSE

Le sens d'ouverture de la porte de la laveuse peut être changé ainsi :

- 1) Ouvrir grand la porte et la soutenir tout en enlevant les quatre vis de charnière (retenant les charnières à l'ensemble de porte).
- 2) Déplacer la porte sur une surface de travail et transférer les quatre vis de même couleur au côté opposé de l'ensemble de porte.
- 3) Retirer une vis retenant la charnière supérieure à la caisse et une vis retenant le couvre-charnière supérieur à la caisse (de l'autre côté).
- 4) Retirer la charnière et le support de la caisse en les déplaçant de haut en bas pour les dégager.
- 5) Installer la charnière et le support aux nouveaux endroits et enfoncez des vis pour bien les fixer à la caisse.
- 6) Comparer la charnière supérieure et le support supérieur à la charnière inférieure et au support inférieur pour bien positionner l'ensemble de charnière.
- 7) Répéter les étapes 4 à 6 pour fixer la charnière inférieure à la caisse et le support inférieur à la caisse.
- 8) Soutenir la porte en position grande ouverte du côté charnières et enfoncez quatre vis pour bien fixer les charnières à l'ensemble de porte.
- 9) Fermer la porte et vérifier que la laveuse fonctionne correctement.

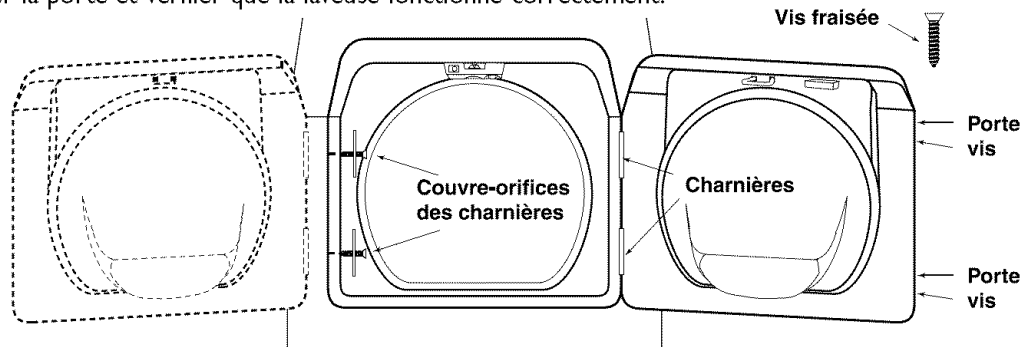

AVANT DE CONTACTER UN RÉPARATEUR

Au sujet des problèmes de lavage (détérioration, résidus, emmêlement) et des méthodes spéciales de lavage, consulter la brochure jointe *Conseils de blanchissage*.

CONSULTER LES SUGGESTIONS CI-DESSOUS SI ON OBSERVE LES ANOMALIES SUIVANTES DE LA LAVEUSE MAYTAG NEPTUNE® ...

Linge trop mouillé à la fin du cycle

- Utiliser l'option d'essorage extraction maximale **«Max Extract» (extraction maximale)**.
- Essayer un détergent à haute efficacité, qui réduit la mousse.
- La charge est trop peu volumineuse. Des charges très petites (un ou deux articles) peuvent être déséquilibrées et ne pas s'essorer complètement.

Fuites d'eau

- S'assurer que la porte est parfaitement fermée.
- S'assurer que les raccordements de tuyau sont bien serrés.
- S'assurer que l'extrémité du tuyau de vidange est bien introduite et fixée aux installations de vidange.
- Éviter de surcharger la laveuse.
- Utiliser un détergent à haute efficacité pour minimiser la mousse.

Pas d'essorage ni vidange

- Vérifier les fusibles ou réenclencher le coupe-circuit.
- Redresser les tuyaux de vidange. Éliminer les tuyaux entortillés. S'il y a engorgement, appeler le service après-vente.
- Fermer la porte et appuyer sur la touche **«start/pause» (mise en marche/pause)**. Pour des raisons de sécurité, la laveuse ne culbute ni n'essore tant que la porte n'est pas fermée.
- Après avoir appuyé sur la touche **«start/pause» (mise en marche/pause)**, il faut attendre 30 secondes avant que la laveuse ne se mette à essorer. La porte doit être verrouillée pour que l'essorage ait lieu.
- Voir «Cuve pleine de mousse» ci-dessous.

Arrêts

- Brancher le cordon dans une prise électrique sous tension.
- Vérifier les fusibles ou réenclencher le coupe-circuit.
- Fermer la porte et appuyer sur la touche **«start/pause» (mise en marche/pause)**. Pour des raisons de sécurité, la laveuse ne culbute ni n'essore tant que la porte n'est pas fermée.
- Il peut y avoir un arrêt ou une période de trempage au cours du cycle. Attendre un peu et la laveuse se remet en marche.
- Inspecter les tamis des tuyaux d'alimentation au niveau des robinets. Nettoyer les tamis périodiquement.

Cuve pleine de mousse

- Faire faire à la laveuse un autre cycle complet à l'eau froide.
- Réduire la quantité de détergent pour une charge de linge semblable (quantité, niveau de salissage et dureté de l'eau).
- Utiliser un détergent à haute efficacité ou peu moussant, spécial pour les laveuses à chargement par l'avant.

Remplissage avec de l'eau à température incorrecte

- Ouvrir à fond les deux robinets
- S'assurer que l'on a bien choisi la température de l'eau.
- S'assurer que les tuyaux sont branchés aux bons robinets. Rincer la canalisation d'eau.
- Vérifier le chauffe-eau. Il doit pouvoir produire une eau chaude d'au minimum 49° C (120 °F) au robinet. Vérifier aussi le débit du chauffe-eau et son rendement.
- Débrancher les tuyaux et nettoyer les tamis. Les tamis des tuyaux peuvent être colmatés.
- Lorsqu'on a sélectionné un rinçage à l'eau tiède, l'eau tiède n'est utilisée que pour le rinçage final. Les deux premiers rinçages sont à l'eau froide.
- Durant le remplissage de la laveuse, la température de l'eau peut être changée par la commande de température automatique qui vérifie la température de l'eau d'arrivée. Ceci est normal.
- Lorsque la laveuse se remplit, on peut remarquer que seulement de l'eau froide ou très chaude traverse le distributeur lorsque des températures de lavage froide ou tiède ont été choisies. Ceci est normal pour cette commande de température automatique étant donné que la laveuse établit la température de l'eau.

CONSULTER LES SUGGESTIONS CI-DESSOUS SI ON OBSERVE LES ANOMALIES SUIVANTES DE LA LAVEUSE MAYTAG NEPTUNE® ...

Pas de remplissage

- S'assurer que la porte est bien fermée.
- Brancher le cordon électrique dans une prise sous tension.
- Vérifier les fusibles ou réenclencher le coupe-circuit.
- Appuyer sur la touche **«start/pause» (mise en marche/pause)**.
- Ouvrir les deux robinets à fond.
- Redresser les tuyaux d'entrée.
- Débrancher les tuyaux et nettoyer les tamis; ils risquent d'être colmatés.
- Ouvrir et fermer la porte, puis appuyer sur la touche **«start/pause» (mise en marche/pause)**.

Pas de culbutage

- Vérifier les fusibles ou réenclencher le coupe-circuit.
- Ouvrir et fermer la porte, puis appuyer sur la touche **«start/pause» (mise en marche/pause)**. Pour des raisons de sécurité, la laveuse ne culbute ni n'essore tant que la porte n'est pas fermée.

Porte fermée, ne s'ouvre pas

- Appuyer sur la touche **«start/pause» (mise en marche/pause)** pour arrêter la laveuse.
- Il faut attendre quelques instants pour que le mécanisme de verrouillage de la porte se libère.

Rafraîchissement de la laveuse

- Voir **«Nettoyage de l'intérieur»**, page 25.

Laveuse bruyante

- Veiller à ce que la laveuse soit parfaitement d'aplomb conformément aux instructions d'installation.
- Vérifier que les écrous des pieds sont bien serrés.
- Vérifier que les patins de caoutchouc sont installés sous les pieds.
- Un plancher insuffisamment ferme peut provoquer des vibrations et le déplacement de la laveuse.
- Pour obtenir des renseignements sur les bruits de fonctionnement normaux, voir page 30.

Pour une demande d'assistance, contacter sans frais le service-client Maytag au 1-800-688-2002.

AVANT DE CONTACTER UN RÉPARATEUR (SUITE)

CODES D'AIDE

Les Codes d'Aide peuvent être affichés pour aider à mieux comprendre ce qui se passe dans la laveuse.

Symbole du Code	Signification	Solution
do	La laveuse détecte que la porte est ouverte au démarrage d'un cycle ou que la porte ne se verrouille pas.	Bien fermer la porte et redémarrer le cycle.
FL	La laveuse n'a pas verrouillé la porte.	Bien fermer la porte et redémarrer le cycle.
SO	Un excès de mousse s'est produit. Si ce code disparaît, le cycle spécial mousse s'est déroulé avec succès.	Réduire la quantité de détergent utilisé pour cette charge particulière.
PF	La laveuse a connu une panne d'électricité.	Relancer le cycle. Si le code reste affiché, vérifier que la fiche du cordon électrique est bien branchée.
nd	La laveuse a connu des difficultés d'évacuation.	Vérifier qu'aucun tuyau de vidange n'est entortillé. Vérifier que le tuyau vertical n'est pas engorgé.
LO	La laveuse a essayé à plusieurs reprises de déverrouiller la porte, mais sans succès.	S'assurer que la porte est bien fermée. Appuyer sur le bouton « off » (arrêt) et attendre deux minutes que la porte se déverrouille. OU Débrancher la laveuse pendant deux minutes et la rebrancher.
L-	Le moteur ne fonctionne pas correctement.	Appeler le service après-vente. Voir ci-dessous.
nF	La laveuse a essayé de se remplir.	S'assurer que les robinets d'eau sont ouverts à fond. Vérifier qu'il n'y a pas de tuyau entortillé.
od	La porte de la laveuse doit être ouverte.	C'est une caractéristique de sécurité. La porte doit être ouverte avant qu'un autre cycle soit mis en marche.

Pour tout code non énuméré ci-dessus, contacter sans frais le service-client Maytag au 1-800-688-2002.

BRUITS DE FONCTIONNEMENT

BRUITS DE FONCTIONNEMENT NORMAUX DE LA LAVEUSE MAYTAG NEPTUNE®

Son aigu durant un essorage.

Accélération du moteur pour l'essorage de la charge.

Son d'évacuation d'eau provenant de la zone du distributeur.

Introduction du détergent dans la cuve au début du cycle. L'agent de blanchiment est ensuite introduit durant les dernières minutes du lavage. L'assouplissant est introduit durant le troisième rinçage, alors que la machine se remplit.

Son de clapotement d'eau lors d'une rotation de la cuve dans la machine arrêtée.

La couronne d'équilibrage autour de la cuve contient un liquide. Ceci permet un fonctionnement plus régulier.

Bruissement de rotation ou clapotement suivi d'une pause, répété lors du cycle de lavage.

La cuve tourne dans une direction, puis fait une pause. Elle tourne ensuite dans l'autre direction, puis fait une pause. Ceci se répète pendant tout le cycle.

Légère réduction de la vitesse d'essorage après l'atteinte d'une vitesse plus élevée.

Après avoir atteint la vitesse d'essorage maximale, la machine peut légèrement réduire cette vitesse pour obtenir une performance maximale.

Réduction considérable de la vitesse d'essorage avec une charge qui semble déséquilibrée.

La cuve accélère jusqu'à sa vitesse maximale, puis ralentit pour permettre une redistribution du linge si la charge n'est pas parfaitement équilibrée.

Addition d'eau après une période prolongée de culbutage.

La laveuse Maytag Neptune® utilise un système de remplissage adaptatif. De l'eau est ajoutée durant le cycle de lavage, selon le besoin.

OU BIEN

De l'eau passe à travers le distributeur à l'instant approprié pour la dilution et l'introduction de l'agent de blanchiment ou de l'assouplissant. Ceci se produit même si l'on n'a pas utilisé d'agent de blanchiment ou d'assouplissant.

Cliquetis/bruits de vidange lorsque la laveuse a débuté son cycle.

Avant que la laveuse ne commence à se remplir, elle fait une série de cliquetis pour vérifier le verrouillage de la porte et effectuer une brève vidange.



QUESTIONS ET RÉPONSES

Q. Quel est le meilleur cycle à utiliser si mon linge est taché?

R. Sélectionner «**stain cycle**» (**detachages cycle**), la durée de lavage «**heavy soil**» (**très sale**) voir les pages 20 et 21. Prétraiter les taches avec un produit de prétraitement. Référez-vous au livret **Conseils de Blanchissage** pour plus d'information sur le traitement de taches spécifiques.

Q. Quelle est la quantité maximale de linge que je peux laver dans ma laveuse Maytag Neptune®?

R. On peut remplir complètement la cuve de linge sec non plié. Cependant, ne pas tasser. Si le linge est très sale, il est très important de ne pas charger excessivement la laveuse.

Q. À la fin du cycle, le linge semble être plus mouillé qu'à l'habitude. Pourquoi?

R. Il est possible que la machine ait eu de la difficulté à atteindre la vitesse d'essorage et de culbutage parce que la charge n'était pas répartie uniformément. Ceci peut se produire avec une petite charge, des articles volumineux, ou si on a utilisé trop de détergent, ce qui a provoqué un excès de mousse.

Q. Mon linge semble très froissé à la fin du cycle. Comment éliminer le problème?

R. Le froissement du linge est dû à l'effet combiné de la chaleur et de la pression. Veiller à utiliser le cycle «**wrinkle free**» (**infroissables**) avec un rinçage à l'eau froide pour les tissus à pressage permanent ou infroissables. (Voir page 20 Températures de Lavage/Rinçage.) **NE PAS UTILISER MAX EXTRACT (L'EXTRACTION MAXIMALE) POUR L'ESSORAGE.**

Q. Mon linge blanc n'est pas aussi blanc que je le souhaiterais. Que puis-je faire?

R. Utiliser le réglage «**cotton/sturdy**» (**cotons/textiles robustes**) pour le linge blanc. Sélectionner le réglage de température hot wash/cold rinse (lavage eau chaude/rinçage eau froide) et verser 3/4 de tasse d'un agent de blanchiment chloré dans le distributeur d'agent de blanchiment. L'agent de blanchiment sera introduit dans les dernières minutes du lavage, ce qui produira un effet de blanchiment optimum. Maytag recommande un lavage à l'eau chaude avec une température de 49 °– 60 °C (120 °– 140 °F).



REMARQUES

GARANTIE DE LA LAVEUSE

Garantie de la Laveuse Maytag Neptune®

Garantie complète d'une année

Durant une période d'un (1) an à compter de la date de l'achat initial, toute pièce qui se révélerait défectueuse dans des conditions normales d'usage ménager, sera réparée ou remplacée gratuitement.

Garantie limitée

Après la première année suivant la date de l'achat initial, et durant les années indiquées ci-dessous, les pièces mentionnées ci-dessous et qui se révéleraient défectueuses dans des conditions normales d'usage ménager, seront réparées ou remplacées gratuitement (pièces seulement); le propriétaire devra assumer tous les autres frais, y compris la main-d'œuvre, les frais de déplacement, de transport, de kilométrage et de diagnostic, le cas échéant.

Deuxième année – Toutes les pièces.

Troisième année à cinquième année – Moteur d'entraînement.

Troisième année – et pour toute la durée de la laveuse – Panier de lavage intérieur en acier inoxydable.

Garantie limitée supplémentaire contre les perforations par la rouille

Si la caisse extérieure, y compris le cadre supérieur et la porte, venait à se perforer par la rouille au cours de la première année suivant la date de l'achat initial, elle sera réparée ou remplacée gratuitement. Après la première année et jusqu'à la cinquième année, la pièce sera réparée ou remplacée gratuitement; le propriétaire devra assumer tous les autres frais, y compris la main-d'œuvre, les frais de déplacement, de transport, de kilométrage et de diagnostic, le cas échéant.

Veillez noter : Cette garantie complète et les garanties limitées ne s'appliquent qu'à une laveuse située aux États-Unis ou au Canada. Les laveuses situées ailleurs ne sont couvertes que par les garanties limitées, y compris dans le cas de pièces qui se révéleraient défectueuses les deux premières années.

Résidents canadiens

Les garanties ci-dessus couvrent un appareil installé au Canada seulement s'il a été agréé par la CSA, sauf si l'appareil a été introduit au Canada à l'occasion d'un changement de résidence des États-Unis vers le Canada.

Les garanties spécifiques ci-dessus sont les **SEULES** garanties accordées par le fabricant. Cette garantie confère à l'acheteur des droits juridiques spécifiques. L'acheteur peut également jouir d'autres droits, variables d'un état à un autre ou d'une province à l'autre.

Ne sont pas couverts par cette garantie :

1. Les dommages ou dérangements dus à :
 - a. Mise en service, livraison ou entretien effectués incorrectement.
 - b. Toute réparation, modification, altération et tout réglage non autorisés par le fabricant ou par un prestataire de service après-vente agréé.
 - c. Accidents, mauvaise utilisation ou usage abusif ou déraisonnable.
 - d. Alimentation électrique (tension, intensité) incorrecte.
 - e. Réglage incorrect d'une commande.
2. Les garanties ne peuvent être honorées si les numéros de série d'origine ont été enlevés, modifiés ou ne sont pas facilement lisibles.
3. Ampoules.
4. Appareils achetés aux fins d'usage commercial ou industriel.
5. Les frais de visite d'un prestataire de service ou de service après-vente encourus pour les raisons suivantes :
 - a. Correction d'erreurs de mise en service.
 - b. Initiation de l'utilisateur à l'emploi de l'appareil.
 - c. Transport de l'appareil aux locaux du prestataire de service.
6. Dommages secondaires ou indirects subis par toute personne suite au non-respect de la garantie.

Certains états ne permettent pas l'exclusion ou la limitation des dommages secondaires ou indirects; par conséquent, les limitations ou exclusions ci-dessus peuvent ne pas s'appliquer à votre cas.

Service en vertu de la garantie

Pour localiser une agence agréée de service après-vente dans votre région, prenez contact avec le revendeur où vous avez acheté l'appareil; ou, appelez le service-client Maytag, Maytag ServicesSM. Si vous n'obtenez pas un service en vertu de la garantie, satisfaisant, veuillez écrire ou téléphoner à :

Maytag ServicesSM
Attn: CAIR® Center
P.O. Box 2370
Cleveland, TN 37320-2370
1-800-688-2002 Canada

REMARQUE :

Lors de tout contact auprès du service-client Maytag, de Maytag ServicesSM et concernant un problème, veuillez fournir l'information suivant :

- (a) Vos nom, adresse et numéro de téléphone.
- (b) Numéro de modèle et numéro de série (situés à l'arrière du tableau de commande) de l'appareil.
- (c) Nom et adresse du revendeur et date d'achat de l'appareil.
- (d) Description claire du problème observé.
- (e) Preuve d'achat (facture de vente).

GUÍA

DE USO Y CUIDADO

TABLA DE MATERIAS

Instrucciones de Seguridad	35-36
Instrucciones de Funcionamiento	37-40
Uso del Agua	40
Características	41-42
Cuidado y Limpieza	43
Almacenamiento de la Lavadora de Ropa	44
Inversión de la Puerta de la Lavadora de Ropa	44
Antes de Solicitar Servicio	45-47
Sonidos Normales de Funcionamiento	48
Preguntas y Respuestas	49
Garantía	Última Página

BIENVENIDA

¡Nuestra bienvenida y felicitaciones por la compra de una lavadora Maytag Neptune®! Su completa satisfacción es muy importante para nosotros. Para obtener los mejores resultados le sugerimos que lea esta guía para familiarizarse con los procedimientos apropiados de funcionamiento y mantenimiento.

Si usted necesita ayuda en el futuro, es útil tener:

- 1) El número completo de modelo y de serie para identificación de su lavadora. Se encuentran en una placa de datos situada en la puerta.

Fecha de Compra _____

Número de Modelo _____

Número de Serie _____

- 2) **IMPORTANTE: Conserve esta guía y el recibo de compra en un lugar seguro para referencia futura. Para obtener servicio bajo la garantía es necesario comprobar la fecha de compra original.**

Si tiene alguna consulta, escribanos (incluya el número de modelo y de serie y su número de teléfono) o llame a:

Maytag ServicesSM

I-800-688-9900 EE.UU.

I-800-688-2002 CANADA

(Lunes a Viernes, 8:00 a.m. - 8:00 p.m.

Hora del Este)

<http://www.maytag.com>

Para información sobre servicio y garantía, ver la Última página.

NOTA: En nuestro continuo afán de mejorar la calidad de nuestros electrodomésticos, puede que sea necesario hacer modificaciones a la lavadora sin actualizar esta guía.

INSTRUCCIONES IMPORTANTES DE SEGURIDAD

⚠ ADVERTENCIA

Para reducir el riesgo de incendio, explosión, choque eléctrico, daños materiales o lesiones personales cuando usa su electrodoméstico, siga las precauciones básicas y las que se indican a continuación:

- 1) Lea todas las instrucciones antes de usar el electrodoméstico.
- 2) Al igual que con cualquier equipo que utiliza electricidad y que tiene piezas móviles, existen ciertos riesgos potenciales. Para usar este electrodoméstico con seguridad, el usuario debe familiarizarse con las instrucciones de funcionamiento del electrodoméstico y tener siempre cuidado cuando lo usa.
- 3) **No** instale ni almacene este electrodoméstico donde pueda estar expuesto a las inclemencias del tiempo.
- 4) Instale y nivele la lavadora sobre un piso firme que pueda soportar el peso.
- 5) Este electrodoméstico debe ser puesto a tierra de manera apropiada. **Nunca** enchufe el cordón del electrodoméstico en un tomacorriente que no esté debidamente puesto a tierra y de acuerdo con el código nacional y local. Vea las instrucciones de instalación para la puesta a tierra de este electrodoméstico.
- 6) Para evitar la posibilidad de incendio o explosión:
 - **No** lave artículos que han sido previamente limpiados, lavados, sumergidos o manchados con gasolina, solventes de limpiar en seco u otras sustancias inflamables o explosivas pues pueden emitir vapores inflamables o producir una explosión. Lave a mano y cuelgue en una cuerda de secar cualquier artículo que contenga estas sustancias.

Cualquier material en el cual se haya usado un agente de limpieza o que esté saturado con líquidos o sólidos inflamables, no debe ser colocado en la lavadora hasta que todos los restos de estos líquidos o sólidos y sus vapores hayan sido eliminados.

Estos artículos incluyen acetona, alcohol desnaturalizado, gasolina, kerosén, algunos líquidos de limpieza domésticos, algunos quitamanchas, agua ras, ceras y quitaceras.

 - **No** agregue gasolina, solventes de lavado en seco ni otras sustancias inflamables o explosivas al agua del lavado. Estas sustancias emiten vapores que pueden encenderse o explotar.
 - Bajo ciertas condiciones, se puede producir gas hidrógeno en un sistema de agua caliente que no ha sido usado durante dos semanas o más. **EL GAS HIDROGENO ES EXPLOSIVO.** Si el sistema del agua caliente no ha sido usado durante tal periodo, antes de usar una lavadora o una combinación de lavadora y secadora, abra todas las llaves del agua caliente y deje que el agua escurra durante varios minutos. Esto eliminará cualquier gas hidrógeno acumulado. Debido a que el gas es inflamable, no fume ni use una llama abierta durante este periodo.

CONT.

INSTRUCCIONES IMPORTANTES DE SEGURIDAD (CONT.)

- 7 Desenchufe el cordón de alimentación antes de intentar reparar su lavadora.
- 8 **No** introduzca su mano en la lavadora si la tina está en movimiento.
- 9 **No** deje que los niños jueguen en la lavadora o dentro de ella. Es necesario supervisar estrictamente a los niños cuando la lavadora está siendo usada cerca de ellos.
- 10 **No** altere los controles.
- 11 **No** repare ni reemplace ninguna pieza de la lavadora ni intente efectuar ningún servicio a menos que se recomiende específicamente en las instrucciones de reparación por el usuario y que usted las comprenda y tenga habilidad para efectuarlas.
- 12 Guarde los detergentes y otros materiales en un lugar fresco y seco donde los niños no puedan alcanzarlos.
- 13 **No** lave ni seque artículos que están sucios con aceite vegetal o de cocinar. Estos artículos pueden contener un poco de aceite después del lavado. Debido a esto, la tela puede ahumarse o encenderse por sí sola.
- 14 **No** use blanqueador de cloro ni amoníaco o ácidos (tales como vinagre o desoxidantes) en el mismo lavado. Se pueden formar vapores peligrosos.
- 15 **No** lave en la lavadora materiales de fibra de vidrio. Se pueden pegar partículas en las ropas que se vayan a lavar a continuación y causar irritación a la piel.
- 16 Antes de que la lavadora sea puesta fuera de servicio o descartada, retire la puerta del compartimiento del lavado.
- 17 **No** se sienta en la parte superior de la lavadora.
- 18 Las mangueras de admisión del agua están sujetas a daño y deterioro con el pasar del tiempo. Verifique periódicamente las mangueras para comprobar que no tengan protuberancias, torceduras, cortes, desgaste o escapes y reemplácelas cada cinco años.

RECONOZCA LOS SÍMBOLOS DE SEGURIDAD, ADVERTENCIAS, ETIQUETAS

ADVERTENCIA

ADVERTENCIA – Peligros o prácticas no seguras que **PODRÍAN** causar lesión personal grave o mortal.

PRECAUCIÓN

PRECAUCIÓN – Peligros o prácticas no seguras que **PODRÍAN** causar lesión personal menos grave.

AHORA DEBE CONOCER LAS INSTRUCCIONES DE SEGURIDAD

Las advertencias y las instrucciones importantes de seguridad que aparecen en este manual no tienen el propósito de cubrir todas las condiciones posibles que podrían ocurrir. Debe usarse sentido común, precaución y cuidado cuando se instale, se presente mantenimiento o se opere el electrodoméstico.

Siempre comuníquese con el distribuidor, concesionario, agente de servicio o fabricante para los asuntos relacionados con problemas o condiciones que no entienda.

CONSERVE ESTAS INSTRUCCIONES

INSTRUCCIONES DE FUNCIONAMIENTO

Las características de control y los estilos varían según el modelo.

Para información detallada sobre clasificación de la ropa, pretratamiento de manchas, etc., vea el folleto *Sugerencias para el Lavado* que se adjunta.

Paso 1

COLOCACIÓN DE LA ROPA EN LA LAVADORA

- La tina puede llenarse completamente con ropa seca desdoblada. Sin embargo, **no** es conveniente que la tina quede apretada con ropa.
- Si se coloca demasiada ropa puede afectarse la eficiencia y posiblemente causar pliegues o arrugas en la ropa.
- Cuando lave artículos voluminosos o un par de artículos pequeños que no llenan completamente la tina, tales como una alfombra o dos suéteres, es conveniente agregar unas pocas toallas para mejorar la eficacia de la agitación y del centrifugado.
- Cuando lave ropas que estén extremadamente sucias, es muy importante evitar que se sobrecargue la lavadora a fin de asegurar una buena limpieza.
- Para agregar algún artículo que se ha olvidado, oprima la tecla **'start/pause'** (**puesta en marcha/pausa**), agregue el artículo, cierre la puerta y oprima la tecla **'start/pause'** otra vez. El ciclo se reanudará después de una pausa de 15 a 30 segundos.

NOTA: Para asegurar la buena limpieza de los artículos adicionales, para agregarlos **no** espere más de cinco minutos después de que haya comenzado el ciclo.

Paso 2

SELECCIÓN DE LAS TELAS

Oprima la tecla correspondiente al tipo de ropa de lavado. Esto determinará el modelo de agitación/pausa y la rapidez de centrifugado del ciclo.

NOTA: Para reducir a un mínimo las arrugas de las ropas, seleccione 'wrinkle free fabrics' (telas inarrugables).

'hand wash' (lavado a mano) – Períodos alternos de remojo largo y corto y velocidad de centrifugado lenta. Usar para artículos que deben ser lavados a mano.

'delicates' (telas delicadas) – Agitación suave y velocidad de centrifugado lenta. Usar para vestidos/blusas de vestir, medias, ropas transparentes o de encaje.

'wrinkle free' (telas inarrugables) – Modo de agitación y de centrifugado reducidos para disminuir las arrugas. Usar para camisas/pantalones de vestir, ropas inarrugables, ropas de mezcla de poliéster/algodón.

'cotton sturdy' (algodón-telas fuertes) – Modo de agitación normal y centrifugado a alta velocidad. Usar para toallas, vaqueros, sábanas, manteles, ropa interior, camisetas.

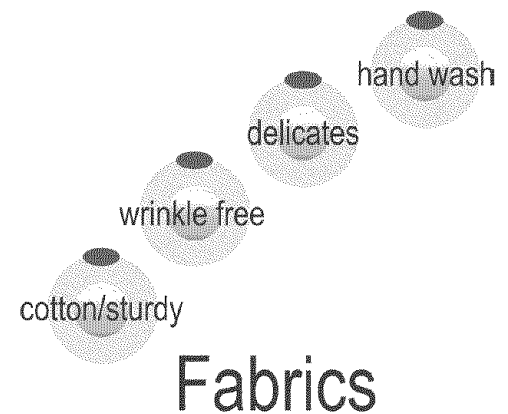

INSTRUCCIONES DE FUNCIONAMIENTO (CONT.)

Paso 3

SELECCIÓN DE LAS TEMPERATURAS DEL AGUA DE LAVADO Y DE ENJUAGUE

Oprima la tecla “^” o “v” para seleccionar la temperatura del agua de lavado y la temperatura del agua de enjuague. Siga las instrucciones de la etiqueta del artículo y la tabla siguiente para obtener los mejores resultados.

‘hot/cold’ (caliente/frío) – Ropa blanca y artículos que no destiñen que estén muy sucios.

‘warm/warm’ (tibio/tibio) – Artículos que no destiñen. Cuando se selecciona enjuague tibio, solamente el tercer enjuague será tibio. El primer y segundo enjuague serán con agua fría a fin de conservar energía.

‘warm/cold’ (tibio/frío) – Ropas que no destiñen moderadamente sucias; la mayoría de los artículos inarrugables.

‘cold/cold’ (frío/frío) – Ropa de colores vivos, ligeramente sucios; lanas lavables.

water heater (calentador del agua) (algunos modelos) – El calentador del agua puede usarse con cualquier temperatura de lavado/enjuague para optimar el rendimiento de la limpieza. Cuando está encendido, el calentador del agua ayudará a mantener la temperatura del agua de lavado durante el ciclo de lavado.

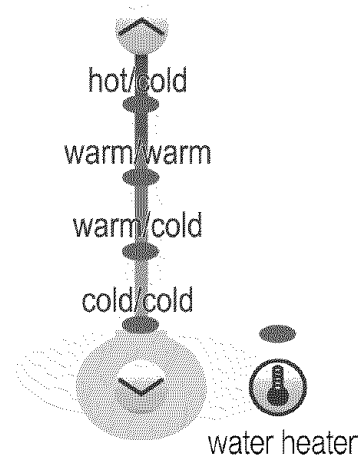

IMPORTANTE: La lavadora está equipada con un control automático de la temperatura a fin de proveer un lavado tibio de aproximadamente 40 °C (105°F) y un lavado frío de aproximadamente 18 °C (65°F).

A medida que la lavadora se está llenando con agua, usted observará que a través del distribuidor pasa agua apenas caliente y/o apenas fría cuando se ha seleccionado temperatura de lavado fría o caliente. Esto es una función normal del control automático de la temperatura ya que la lavadora establece la temperatura del agua.

Paso 4

SELECCIÓN DEL NIVEL DE SUCIEDAD/OPCIONES DE LAVADO

Oprima la tecla correspondiente para seleccionar el Nivel de Suciedad/Opción de lavado

‘heavy soil’ (muy sucio) – Usar para lavar ropa muy sucia.

‘normal soil’ (suciedad normal) – Usar para lavar ropa moderadamente sucia. Este ajuste es apropiado para la mayoría de la ropa.

‘light soil’ (no muy sucio) – Usar para la ropa levemente sucia.

‘quick’ (rápido) – Este ajuste ofrece un ciclo más corto. Se sugiere usar este ajuste para refrescar ropas recién compradas o ropa que ha estado guardada por mucho tiempo.

‘rinse’ (enjuague) – Seleccione este ajuste cuando desee enjuagar solamente y después centrifugar.

‘spin’ (centrifugado) – Para centrifugado solamente.

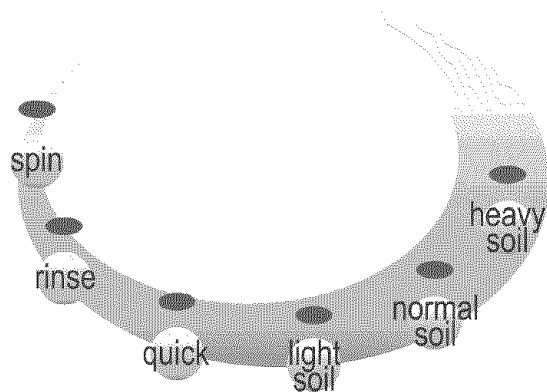

Paso 5

SELECCIÓN DE OPCIONES

Oprima la(s) tecla(s) apropiada(s) para seleccionar una o más opciones.

'delay wash' (lavado diferido) – Permite que el comienzo de cualquiera de los ciclos pueda ser comenzado hasta 9 horas después. Haga las selecciones apropiadas para la ropa, luego oprima la tecla **'delay wash'** una vez para una hora de retraso u oprima nuevamente la tecla para aumentar el tiempo de lavado diferido hasta 9 horas en incrementos de una hora.

'presoak' (preremajo) – Agrega 15 minutos de mayormente remojo con un mínimo de agitación antes del ciclo normal. Puede ser seleccionado con cualquiera de los ciclos.

'stain cycle' (ciclo de manchas) – Prolonga la duración del lavado y de los enjuagues para sacar mejor las manchas. Agrega automáticamente un cuarto enjuague.

'extra rinse' (enjuague adicional) – Agrega un cuarto enjuague al final del ciclo para eliminación más completa de los aditivos del lavado y perfumes.

'max extract' (extracción máx) (algunos modelos) – Use para vaqueros, toallas y ropa de cama. Extrae más agua de la ropa durante el centrifugado.

'max extract' (extracción máx) (algunos modelos):

'longer spin' (centrifugado prolongado) – Agrega un minuto al tiempo de centrifugado.

'faster spin' (centrifugado mas rapido) – Use para vaqueros, toallas y ropa de cama. Extrae más agua de la ropa durante el centrifugado.

NOTA: Para reducir a un mínimo las arrugas de las telas inarrugables, no se recomienda las opciones 'Max Extract'. **No** coloque demasiada ropa en la lavadora.

Options

delay wash

presoak

stain cycle

extra rinse

longer spin
faster spin
max extract

Paso 6

SELECCIÓN DE LA SEÑAL (SIGNAL) (ALGUNOS MODELOS)

Oprima la tecla "+" o "-" para aumentar o disminuir el volumen de la señal de fin de ciclo.

signal

Paso 7

PUESTA EN MARCHA DE LA LAVADORA MAYTAG NEPTUNE®

- Cierre la puerta.
- Agregue detergente y aditivos en el distribuidor (Ver página 41).
- Oprima la tecla **'start/pause' (puesta en marcha/pausa)**.
- Cuando la lavadora se pone en marcha después de una pausa, se producirá un **retraso de 30 segundos** antes de continuar el ciclo.

Si oprime **'off' (apagado)** el ciclo queda cancelado y la lavadora se detiene.

NOTA: Una vez que el ciclo ha terminado, la luz **'door locked' (puerta bloqueada)** se apagará. La puerta puede entonces abrirse fácilmente. **No** intente abrir la puerta de la lavadora cuando la luz **'door locked'** esté iluminada. Para agregar un artículo que haya olvidado, ver página 37.

start/pause

off

DESPLIEGUE DEL TIEMPO ESTIMADO DE LAVADO

Después de oprimir **'start/pause'**, este indicador mostrará el tiempo estimado de lavado restante del ciclo. El tiempo restante estimado puede variar para indicar mejor el tiempo de lavado que queda en el ciclo.

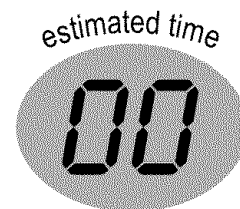

LUCES INDICADORES

'Door locked' (puerta bloqueada) – Esta luz se ilumina cuando la puerta de la lavadora está bloqueada. La puerta puede abrirse oprimiendo la tecla **'start/pause'** para detener la lavadora.

Luces indicadoras de las teclas – Las luces indicadoras que se encuentran sobre las teclas se iluminarán cuando las teclas son oprimadas.



USO DEL AGUA

La cantidad de agua usada variará con cada carga de ropa. La lavadora Maytag Neptune® usa una válvula adaptadora de llenado para proveer la cantidad de agua apropiada para un rendimiento de limpieza eficiente y conservación de agua y energía. El tiempo de llenado variará dependiendo de la presión del agua.

CARACTERÍSTICAS

DETERGENTE

Su lavadora Maytag Neptune® ha sido diseñada para usar ya sea detergentes de alta eficacia (HE) o detergentes regulares usados normalmente en las lavadoras con carga vertical de la ropa.



- Para obtener una mejor limpieza, use detergentes de alta eficacia tales como 'Tide HE' o 'Whisk HE*'. Los detergentes de alta eficacia contienen supresores de espuma que reducen o eliminan la espuma. Cuando se produce menos espuma, la ropa se agita mejor y se obtiene una limpieza optimizada.
- Cuando use detergentes regulares formulados para lavadoras con carga vertical de la ropa, es importante prestar cuidadosa atención al nivel de suciedad de la ropa, al tamaño de la carga de ropa y a la dureza del agua**.
- Para evitar la formación excesiva de espuma, reduzca la cantidad de detergente usado cuando el agua sea blanda o con las cargas de ropa pequeñas o ligeramente sucias.**

* Los nombres de los productos son marcas registradas de los respectivos fabricantes.

** Para determinar la dureza del agua en su área, póngase en contacto con su compañía de agua potable local o con la oficina de Extensión de la Universidad Estatal de su localidad.

DISTRIBUIDOR AUTOMÁTICO

El distribuidor automático consta de tres compartimientos donde se coloca 1) detergente líquido o granulado y blanqueador para ropa de color, 2) blanqueador con cloro líquido y 3) suavizador de telas líquido. Todos los productos del lavado pueden ser agregados al mismo tiempo en sus respectivos compartimientos. Serán distribuidos en el momento oportuno para una limpieza más eficaz.

Después de colocar los aditivos del lavado en el distribuidor, cierre la tapa del distribuidor.

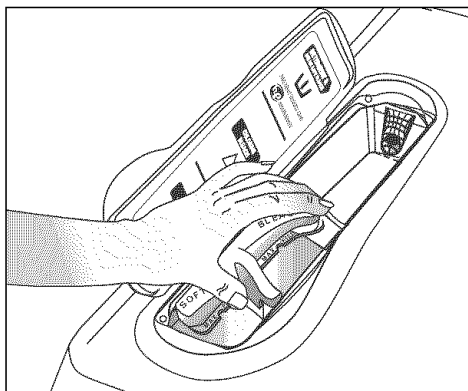

COMPARTIMIENTO DEL DETERGENTE

1. Vacíe la cantidad recomendada del detergente directamente en el compartimiento del detergente antes de poner en marcha la lavadora de ropa o a medida que la lavadora se va llenando.
 2. Si va a usar blanqueador para ropa de color, debe ser agregado con el detergente en el compartimiento del detergente para obtener mejores resultados.
- Cuando agregue blanqueador para ropa de color con el detergente, es mejor que *ambos* productos estén en la misma forma: granulados o líquidos.

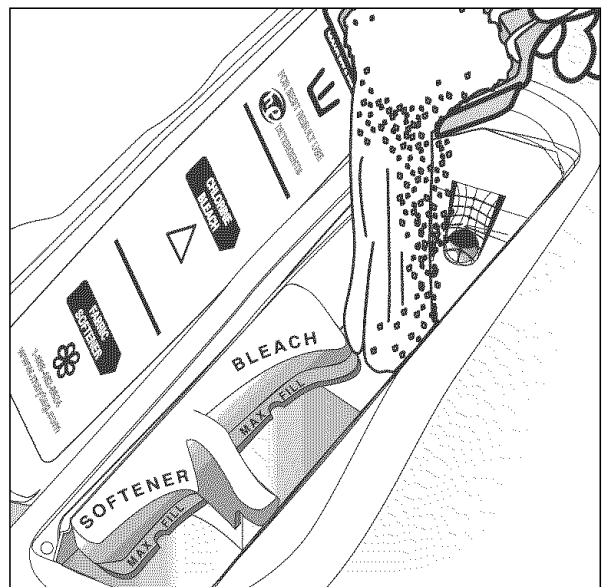

COMPARTIMIENTO DEL BLANQUEADOR

(Blanqueador a Base de Cloro Líquido Solamente)

1. Agregue blanqueador a base de cloro líquido en el compartimiento del blanqueador. **No** llene más arriba de la línea 'MAX FILL'. El compartimiento del blanqueador a base de cloro tiene capacidad para 3/4 de una taza.
2. Evite las salpicaduras y sobrellenar el compartimiento. **Si se llena demasiado el compartimiento, el blanqueador será distribuido hacia las ropas con demasiada anticipación.**
3. La lavadora distribuye automáticamente el blanqueador en la tina cuando quedan aproximadamente dos minutos en la porción de lavado del ciclo. Esto optimiza la eficacia del blanqueador.
4. El distribuidor diluye automáticamente el blanqueador a base de cloro líquido antes de que llegue a la ropa.

NOTA:

- **Nunca** vacíe blanqueador a base de cloro líquido no diluido directamente en la ropa o en la tina. Es un producto químico fuerte y puede dañar las telas, debilitando las fibras o causando pérdida de color, si no se usa en forma debida.
- Si prefiere usar blanqueador para ropa de color, sin cloro, agréguelo en el compartimiento del detergente. **No coloque blanqueador para ropas de color en el compartimiento del blanqueador.**

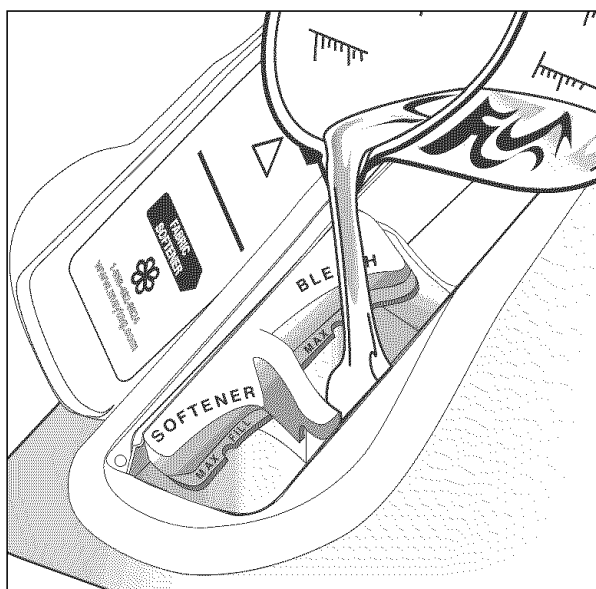

COMPARTIMIENTO DEL SUAVIZADOR DE TELAS

1. Vacíe la cantidad recomendada de suavizador de telas líquido en el compartimiento del suavizador. Para cargas más pequeñas, use menos de una tapa llena.
2. El suavizador de telas debe ser diluido con agua tibia hasta que llegue a la marca 'MAX FILL' (Llenado Máximo) en el compartimiento. **No llene más arriba de la línea 'MAX FILL'. Si el compartimiento se llena más arriba de la línea 'MAX FILL', el suavizador de telas será enviado a la tina de la ropa con demasiada anticipación.**
3. Este compartimiento automáticamente diluye y distribuye el suavizador de telas líquido en el momento adecuado durante el ciclo de enjuague.

NOTA:

- Use el compartimiento del suavizador de telas solamente para suavizadores de telas líquidos.
- No se recomienda el uso de 'Downy Ball'* con esta lavadora. No agregará el suavizador de telas en el momento oportuno. Use el distribuidor que se encuentra en la parte superior de la lavadora.

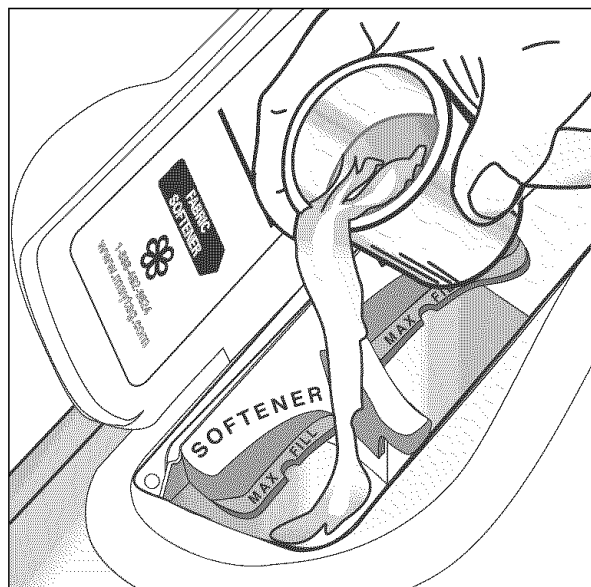

* Los nombres de los productos son marcas registradas de sus respectivos fabricantes

CUIDADO Y LIMPIEZA

Cierre las llaves del agua cuando termine el lavado del día. Esto cerrará el suministro de agua a la lavadora de ropa y evitará la improbable posibilidad de daño a causa de escape de agua. Deje la puerta abierta para permitir que el interior de la lavadora se seque.

Use un paño suave para limpiar todo el detergente, blanqueador u otros derrames que puedan ocurrir.

LIMPIEZA DEL INTERIOR

Limpie el interior de la lavadora a menudo para remover cualquier residuo de sucio, manchas, olores, moho o bacterias que puedan quedar en la lavadora como resultado del proceso de limpieza de la ropa. Le recomendamos que siga los pasos siguientes cada 60 a 120 días para limpiar y refrescar el interior de su lavadora. La frecuencia de la limpieza de la lavadora depende de tales factores como el uso, la cantidad de suciedad, tierra o bacterias que pasen por su lavadora, o el uso de agua fría. El incumplimiento de estas instrucciones puede resultar en condiciones insatisfactorias, incluyendo la presencia de olores desagradables y/o manchas permanentes en la lavadora o en la ropa.

LIMPIEZA DEL DISTRIBUIDOR

El distribuidor necesita ser limpiado periódicamente debido a la acumulación de aditivos del lavado. Para una fácil limpieza del distribuidor, sujete el contenedor removible que consta de dos compartimientos (para blanqueador y suavizador) como se muestra a continuación en la ilustración #1. A medida que comienza a levantar el contenedor de dos compartimientos, inclínelo ligeramente hacia el interior, de acuerdo con la ilustración #2 y retírelo del distribuidor principal.

Una vez que ha retirado el contenedor de dos compartimientos del distribuidor principal, colóquelo en el

NOTA: No use ningún limpiador en el distribuidor principal que no sea agua. Es posible que los agentes de limpieza se escurran hacia dentro de la tina. Si esto sucede, antes de lavar una carga de ropa, programe la lavadora para un ciclo de enjuague y centrifugado para extraer cualquier agente de limpieza de la lavadora antes de hacer un lavado.

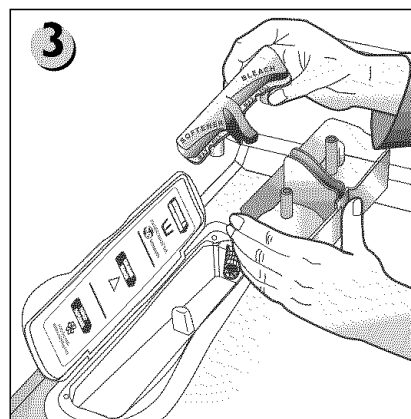
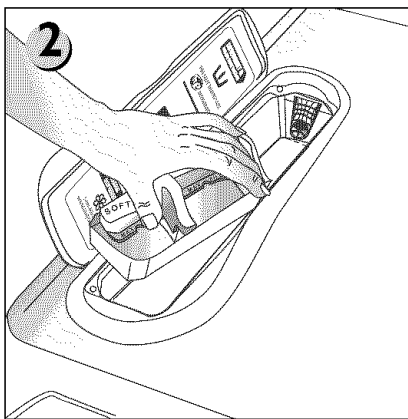
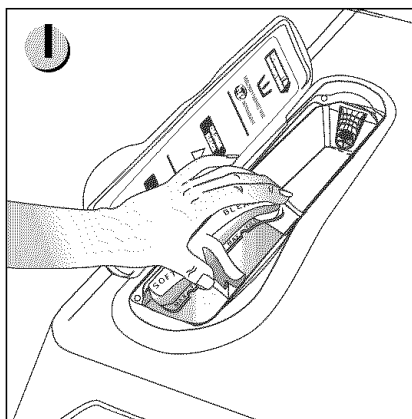

Limpie lo siguiente como se recomienda:

Panel de Control – Limpie con un paño suave y húmedo. **No** use polvos abrasivos ni esponjas de limpiar. **No** rocíe los limpiadores directamente en el panel.

Gabinete – Limpie con agua y jabón.

Limpieza del interior:

1. Prepare una solución de una taza de blanqueador de cloro y dos tazas de agua tibia. Tenga cuidado de no derramar o salpicar la solución de cloro.
2. Limpie la parte inferior del sello gris de la puerta con un paño suave y la solución a base de blanqueador
3. Llene el distribuidor del blanqueador con cloro.
4. Haga pasar la lavadora por un ciclo completo usando agua caliente.
5. Repita el ciclo de lavado si es necesario.

Los depósitos de agua dura pueden ser eliminados, si es necesario, usando un limpiador que sea recomendado para uso en lavadoras de ropa.

fregadero. Siga la ilustración #3 para quitar la tapa que cubre el tubo eductor para el blanqueador y suavizador. Haga correr agua tibia y limpie con una escobilla suave o paño las dos piezas para sacar cualquier exceso de aditivos del lavado.

Limpie el área del distribuidor principal usando agua y un paño suave. Una vez que el distribuidor principal esté limpio, siga las instrucciones en el orden inverso para volver a colocar el contenedor de dos compartimientos en su lugar original.

ALMACENAMIENTO DE LA LAVADORA DE ROPA

Las lavadoras pueden dañarse si no se extrae el agua de las mangueras y de los componentes internos antes de guardarlas. Prepare la lavadora para su almacenamiento de la manera siguiente:

- Seleccione el ciclo **'cotton/sturdy' (algodones/ telas fuertes)** y **'quick' (rápido)** y agregue una medida de blanqueador al distribuidor de detergente sin que haya ropas en la tina. Haga funcionar la lavadora durante un ciclo completo.
- Cierre las llaves del agua y desconecte las mangueras de admisión del agua.
- Desconecte la lavadora de la fuente de alimentación eléctrica y deje la puerta de la lavadora abierta para que circule el aire en el interior de la tina.
- Si la lavadora ha estado guardada a temperaturas bajo el punto de congelación, espere hasta que el agua que quedó en la lavadora se descongele antes de usar la lavadora.

Para información sobre almacenamiento a largo plazo o almacenamiento de su lavadora en temperaturas extremadamente frías, llame gratuitamente a Maytag Customer Assistance al 1-800-688-9900 EE.UU. o 1-800-688-2002 Canada.

INVERSIÓN DE LA PUERTA DE LA LAVADORA DE ROPA

La dirección de apertura de la puerta de la lavadora de ropa puede ser invertida usando el procedimiento siguiente:

- 1) Abra completamente la puerta y sujétela a la vez que retira los cuatro tornillos de la bisagra (que sostienen las bisagras en la puerta).
- 2) Lleve la puerta a una superficie de trabajo y cambie cuatro tornillos de color de la puerta al lado opuesto de la puerta.
- 3) Saque un tornillo que sujeta la bisagra superior al gabinete y un tornillo que sujeta la cubierta de la bisagra superior al gabinete (lado opuesto).
- 4) Retire del gabinete la bisagra y el soporte moviéndolos hacia arriba y hacia abajo hasta que se suelten.
- 5) Instale la bisagra y el soporte en su nuevo lugar y asegúrelos firmemente con los tornillos al gabinete.
- 6) Compare la bisagra superior y el soporte superior con la bisagra inferior y el soporte inferior para lograr la correcta instalación de las bisagras.
- 7) Para la bisagra inferior y el soporte inferior repita desde el punto 4 al 6.
- 8) Sujete la puerta en la posición totalmente abierta en el lado de las bisagras e instale cuatro tornillos para asegurar firmemente las bisagras en la puerta.
- 9) Cierre la puerta y verifique si la secadora de ropa funciona bien.

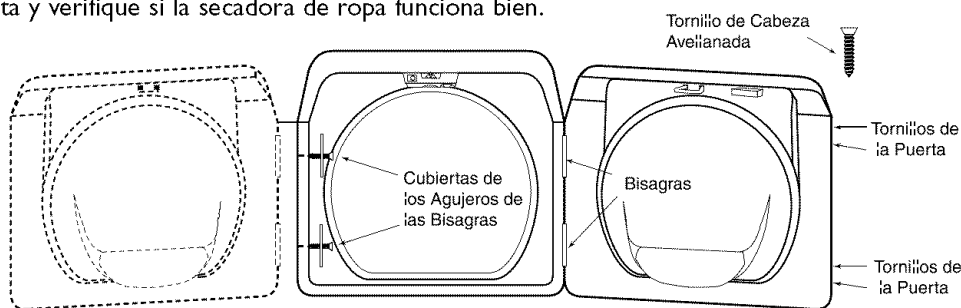

ANTES DE SOLICITAR SERVICIO

Para solucionar problemas del lavado (por ej. daño a las telas, residuos, ropa enredada) y procedimientos especiales de cuidado de la ropa, vea el folleto "Sugerencias para el Lavado" que se adjunta.

VERIFIQUE LO SIGUIENTE SI SU LAVADORA MAYTAG NEPTUNE® ...

Deja la ropa demasiado húmeda al fin del ciclo

- Seleccione la opción '**Max Extract**' (**Velocidad de Centrifugado de Extracción Máxima**).
- Use un detergente de alta eficacia para reducir la espuma.
- La carga de ropa es muy pequeña. Las cargas muy pequeñas (uno o dos artículos) pueden quedar desequilibradas y no serán centrifugadas completamente.

Tiene escape de agua

- Asegúrese de que la puerta esté firmemente cerrada.
- Asegúrese de que las conexiones estén herméticamente selladas.
- Asegúrese de que el extremo de la manguera de desagüe esté correctamente insertado y asegurado al medio de desagüe.
- Evite las sobrecargas de ropa.
- Use un detergente de alta eficacia para reducir la espuma.

No centrifuga ni desagua

- Verifique el fusible o reajuste el disyuntor.
- Ponga derechas las mangueras de desagüe. Descarte las mangueras torcidas. Si el desagüe está obstruido, llame a servicio.
- Cierre la puerta y oprima la tecla '**start/pause**'. Para su seguridad la lavadora no agitará ni centrifugará si la puerta está abierta.
- Después de oprimir la tecla '**start/pause**' (**puesta en marcha/parada**), la lavadora demorará 30 segundos en comenzar a centrifugar. La puerta debe estar bien cerrada para que la lavadora pueda centrifugar.
- Ver a continuación "La tina está completamente llena de espuma".

Se detiene

- Enchufe el cordón en un tomacorriente eléctrico que tenga corriente.
- Verifique el fusible o reajuste el disyuntor.
- Cierre la puerta y oprima la tecla '**start/pause**' para poner en marcha la lavadora. Para su seguridad la lavadora no agitará ni centrifugará si la puerta está abierta.
- Esto puede ser una pausa o período de remojo del ciclo. Espere unos momentos y puede ponerse en marcha nuevamente.
- Revise los filtros de las mangueras de admisión en las llaves para ver si hay obstrucciones. Limpie los filtros periódicamente.

La tina está completamente llena de espuma

- Haga funcionar la lavadora a través de otro ciclo completo usando agua fría.
- Reduzca la cantidad de detergente para ese tamaño específico de carga, para ese nivel de suciedad y para esa dureza del agua.
- Use detergente de alta eficacia o de baja espuma especialmente formulado para lavadoras de carga frontal.

Se llena con la temperatura equivocada del agua

- Abra completamente ambas llaves.
- Asegúrese de que haya seleccionado la temperatura correcta.
- Asegúrese de que las mangueras están conectadas a las llaves correspondientes. Lave con chorro de agua la tubería del agua.
- Verifique el calefactor del agua. Debe estar ajustado para proveer agua caliente de por lo menos 120°F (49° C) en la llave. También verifique la capacidad del calefactor del agua y la velocidad de recuperación.
- Desconecte las mangueras y limpie las mallas filtrantes. Las malla filtrantes pueden estar obstruidas.
- Cuando se selecciona enjuague con agua tibia, solamente el último enjuague será con agua tibia. Los primeros dos enjuagues son con agua fría.
- A medida que la lavadora se llena, la temperatura del agua puede cambiar cuando la característica de control automático de la temperatura verifica la temperatura del agua de admisión. Esto es normal.
- A medida que la lavadora se está llenando con agua, usted observará que a través del distribuidor pasa agua apenas caliente y/o apenas fría cuando se ha seleccionado temperatura de lavado fría o caliente. Esto es una función normal del control automático de la temperatura ya que la lavadora establece la temperatura del agua.

VERIFIQUE LO SIGUIENTE SI SU LAVADORA MAYTAG NEPTUNE®...

No se llena con agua

- Asegúrese de que la puerta esté firmemente cerrada.
- Enchufe el cordón en un tomacorriente eléctrico que tenga corriente.
- Verifique el fusible o reajuste el disyuntor.
- Oprima la tecla **'start/pause'**.
- Abra completamente ambas llaves.
- Ponga derechas las mangueras de admisión del agua.
- Desconecte las mangueras y limpie las mallas filtrantes. Las mallas filtrantes pueden estar obstruidas.
- Abra y cierre la puerta, luego oprima la tecla **'start/pause'**.

No agita

- Verifique el fusible o reajuste el disyuntor.
- Abra y cierre la puerta, luego oprima la tecla **'start/pause'**. Para su seguridad la lavadora no agitará ni centrifugará si la puerta está abierta.

Tiene la puerta bloqueada y no se puede abrir

- Oprima la tecla **'start/pause'** para detener la lavadora.
- El mecanismo de cierre de la puerta puede demorar algunos pocos momentos en desengancharse.

Necesita ser refrescada

- Ver la sección Limpieza del Interior, página 43.

Hace ruidos

- La lavadora debe estar nivelada de manera apropiada como se indica en las instrucciones de instalación.
- Cerciórese de que las contratuercas de los tornillos niveladores estén apretadas.
- Asegúrese de que se hayan instalado los protectores de goma en los tornillos niveladores.
- Los pisos débiles pueden causar vibración y movimiento.
- Para información sobre los sonidos normales de funcionamiento, consulte la página 48.

Para mayor ayuda, llame gratuitamente a 'Maytag Customer Assistance'
(Servicio Maytag a los Clientes) al 1-800-688-9900 EE.UU. o 1-800-688-2002 Canada.

CÓDIGOS DE AYUDA

Puede que se desplieguen los códigos de ayuda para ayudarle a comprender mejor lo que está ocurriendo en la lavadora.

Símbolo de Código	Significado	Solución
do	La lavadora detecta que la puerta está abierta cuando se comienza un ciclo o cuando la puerta no se bloquea.	Cierre bien la puerta y vuelva a comenzar el ciclo.
FL	La lavadora no ha bloqueado la puerta.	Cierre bien la puerta y vuelva a comenzar el ciclo.
So	Se ha producido exceso de espuma. Si este código desaparece, el ciclo de recuperación de espuma tuvo éxito.	Reduzca la cantidad de detergente usado para esa carga específica.
PF	La lavadora estuvo sometida a una falla de alimentación eléctrica.	Vuelva a comenzar el ciclo. Si el código todavía está desplegado, verifique si el cordón eléctrico está firmemente enchufado.
nd	La lavadora tuvo dificultad para desaguar.	Verifique si la manguera de desagüe está torcida. Verifique si el tubo vertical está obstruido.
LO	La lavadora trató repetidamente de desbloquear la puerta pero no pudo hacerlo.	Asegúrese de que la puerta esté firmemente cerrada. Oprima la tecla 'Off' y luego espere dos minutos para que la puerta se desbloquee. ○ Desenchufe la lavadora durante dos minutos y vuelva a enchufarla.
Lr	El motor no funciona de manera correcta.	Solicite servicio. Ver abajo.
nf	La lavadora trató de llenarse con agua.	Asegúrese de que los grifos del agua estén bien abiertos. Verifique si alguna manguera está torcida.
od	Se debe abrir la puerta de la lavadora.	Esta es una característica de seguridad. La puerta debe abrirse antes de comenzar otro ciclo.

Para cualquier código que no aparezca en la tabla anterior, llame gratuitamente a 'Maytag Customer Assistance' (Servicio Maytag a los Clientes) al 1-800-688-9900 EE.UU.
o 1-800-688-2002 Canada.

SONIDOS NORMALES DE FUNCIONAMIENTO

SONIDOS NORMALES DE FUNCIONAMIENTO DE SU LAVADORA DE ROPA MAYTAG NEPTUNE®

Sonido agudo durante un ciclo de centrifugado.

El motor aumenta la velocidad para agitar la tina y extraer la humedad de la ropa.

Sonido de agua saliendo proveniente del área del distribuidor.

El detergente es distribuido al comienzo del ciclo. El blanqueador es distribuido durante los últimos minutos del lavado. El suavizador de telas es distribuido durante el tercer enjuague cuando la lavadora se está llenando de agua.

Sonido como gorgoteo o chapoteo de agua cuando el agua está cerrada y la tina es girada.

El anillo compensador sellado alrededor de la tina contiene un líquido y ha sido diseñado para que la lavadora agite suavemente.

Sonido como zumbido o chapoteo seguido de una pausa, repetido a través de todo el ciclo de lavado.

La tina gira en una dirección seguida de una pausa. La tina invierte la dirección y hace una pausa. Esta acción continúa a través de todo el ciclo.

La lavadora de ropa mantiene una **velocidad ligeramente reducida** después de alcanzar una velocidad de agitación más alta.

Después de alcanzar la velocidad máxima de centrifugado, la lavadora puede reducir levemente la velocidad de centrifugado para un mejor rendimiento.

La velocidad de agitación **se reduce dramáticamente** cuando suena como una carga desequilibrada.

La tina comenzará a acelerar la velocidad, luego la reduce para redistribuir la carga más uniformemente cuando se presenta una carga desequilibrada.

Se agrega agua después de que la lavadora ha estado agitando por un rato.

La lavadora de ropa Maytag Neptune® usa una válvula adaptadora de llenado y agrega más agua durante el ciclo de lavado según sea necesario.



El agua fluye a través del distribuidor para diluir y agregar blanqueador o suavizador de telas en el momento apropiado. Esto sucederá aun si no se usa blanqueador ni suavizador de telas.

Sonidos como chasquidos/desagüe cuando la lavadora se pone en marcha.

Antes de que la lavadora comience a llenarse, hará una serie de ruidos como chasquidos para verificar el cierre de la puerta y hacer un desagüe rápido.

PREGUNTAS Y RESPUESTAS

- P. ¿Cuál es el mejor ciclo si tengo manchas en mi ropa de lavar?**
- R.** Seleccione **'stain cycle' (memoria de manchas)**, el tiempo de lavado **'heavy soil' (muy sucia)** ver página 38. Trate las manchas con un producto para pretratamiento de manchas. Refiera al librete incluido de las **Sugerencias para el Lavado** para mayor información sobre tratamiento de manchas específicas.
- P. ¿Cuán grande puede ser la carga de ropa que puedo lavar en mi lavadora Maytag Neptune®?**
- R.** La tina puede llenarse completamente con ropas secas, desdobladas. Sin embargo, no es conveniente que la tina quede apretada con ropa.
- P. Al final del ciclo la ropa sale más húmeda que lo normal. ¿Cuál es la causa?**
- R.** Durante la agitación y centrifugación la lavadora puede haber tenido dificultad en llegar a la velocidad plena de centrifugado porque la ropa no estaba bien distribuida. Esto puede ocurrir con cargas pequeñas, artículos pesados o con una carga en la que se usó demasiado detergente, causando demasiada espuma.
- P. La ropa parece quedar muy arrugada al final del ciclo. ¿Cómo puedo corregir este problema?**
- R.** Las arrugas son causadas por la combinación de calor y presión. Asegúrese de que las telas etiquetadas inarrugable o planchado permanente sean lavadas en el ciclo **'Wrinkle Free' (telas inarrugables)** y que se use un enjuague frío. (Ver página 38 para la Temperatura de Lavado/Enjuague). **NO USE EL CICLO MAX-EXTRACT.**
- P. Mi ropa blanca no sale tan blanca como a mí me gustaría. ¿Qué puedo hacer?**
- R.** Lave la ropa blanca usando el ciclo **'cotton/sturdy' (algodón/telas fuertes)**. Seleccione el ajuste de temperatura hot wash/cold rinse (lavado en agua caliente/enjuague en agua fría) y añada 3/4 de taza de blanqueador a base de cloro en el distribuidor del blanqueador. El blanqueador será distribuido en los últimos minutos del lavado contribuyendo a un blanqueado óptimo. Maytag recomienda una temperatura de lavado en agua caliente de 120 - 140° F (49 - 60° C).



NOTAS

GARANTÍA DE LA LAVADORA DE ROPA

Garantía de la Lavadora Maytag Neptune®

Garantía Completa de Un Año

Durante un (1) año desde la fecha original de compra al por menor, se reparará o reemplazará gratuitamente cualquier pieza que falle durante el uso normal en el hogar.

Garantía Limitada

Después del primer año desde la fecha original de compra al por menor hasta los períodos indicados a continuación, las piezas indicadas a continuación que fallen en uso normal en el hogar serán reparadas o reemplazadas gratuitamente, por la pieza misma y el propietario deberá pagar todos los otros gastos, incluyendo mano de obra, kilometraje, transporte, costo del viaje y costo del diagnóstico, si fuese necesario.

Segundo Año – Todas las piezas.

Del Tercero al Quinto Año – Motor impulsor.

Desde el Tercer Año hasta el Fin de la Vida Útil – Tina interior de lavar de acero inoxidable.

Garantía Limitada Adicional Contra Oxidación

Si el gabinete exterior, incluyendo la parte superior y la puerta, se oxida durante el primer año a partir de la fecha de compra original al por menor, se reparará o reemplazará gratuitamente. Después del primer año y hasta el quinto año se reparará o reemplazará gratuitamente la pieza misma y el propietario deberá pagar todos los otros gastos, incluyendo mano de obra, kilometraje, transporte, costo del viaje y costo del diagnóstico, si fuese necesario.

Sírvase Notar: Esta garantía completa y la garantía limitada son válidas solamente cuando la lavadora está ubicada en los Estados Unidos o Canadá. Las lavadoras ubicadas en otra parte están cubiertas por la garantía limitada solamente, incluyendo piezas que fallan durante los dos primeros años.

Residentes canadienses

Esta garantía cubre solamente aquellos electrodomésticos instalados en Canadá que han sido aprobados por la Canadian Standards Association (Asociación de Normas Canadiense), a menos que los electrodomésticos hayan sido traídos a Canadá desde los Estados Unidos debido a un cambio de residencia.

Las garantías específicas expresadas anteriormente son las **ÚNICAS** garantías ofrecidas por el fabricante. Esta garantía le otorga derechos legales específicos y usted también tiene otros derechos que varían de un estado a otro.

Lo que no cubren estas garantías:

1. Situaciones y daños resultantes de cualquiera de las siguientes eventualidades:
 - a. Instalación, entrega o mantenimiento inapropiados.
 - b. Cualquier reparación, modificación, alteración o ajuste no autorizado por el fabricante o por un centro de servicio autorizado.
 - c. Mal uso, abuso, accidentes o uso irrazonable.
 - d. Corriente eléctrica, voltaje o suministro incorrectos.
 - e. Ajuste incorrecto de cualquiera de los controles.
2. Las garantías quedan nulas si los números de serie originales han sido retirados, alterados o no son fácilmente legibles.
3. Focos.
4. Productos comprados para uso industrial o comercial.
5. El costo del servicio o llamada de servicio para:
 - a. Corregir errores de instalación.
 - b. Instruir al usuario sobre el uso correcto del artefacto.
 - c. Transportar el electrodoméstico al establecimiento de reparación.
6. Los daños consecuentes o incidentales sufridos por cualquier persona como resultado del incumplimiento de estas garantías.

En algunos estados no se permite la exclusión o limitación de daños consecuentes, por lo tanto la limitación o exclusión anterior puede no aplicarse en su caso.

Para recibir Servicio Bajo la Garantía

Para localizar una compañía de servicio autorizada en su área, póngase en contacto con el distribuidor a quien compró el electrodoméstico o llame a Maytag ServicesSM, Maytag Customer Assistance (Ayuda a los Clientes de Maytag). Si el servicio bajo la garantía no es satisfactorio, por favor llame o escriba a:

Maytag ServicesSM
Attn: CAIR[®] Center
P.O. Box 2370
Cleveland, TN 37320-2370
1-800-688-9900 EE.UU.
1-800-688-2002 Canadá

NOTA:

Cuando se ponga en contacto con Maytag ServicesSM, Maytag Customer Assistance respecto a un problema de servicio, por favor incluya lo siguiente:

- (a) Su nombre, dirección y número de teléfono.
- (b) Número de modelo y número de serie (se encuentra en la parte trasera del panel de control) de su electrodoméstico.
- (c) Nombre y dirección de su distribuidor y la fecha en que se compró el artefacto.
- (d) Una descripción clara del problema que lo afecta.
- (e) Comprobante de compra.

Guías de Uso y Cuidado, manuales de servicio y catálogos de repuestos pueden solicitarse a Maytag ServicesSM, Maytag Customer Assistance.

Maytag • 403 West Fourth Street North • P. O. Box 39 • Newton, Iowa 50208