

**Wine cellar**

**Cave à vin de vieillissement**

**Cava para envejecimiento  
del vino**

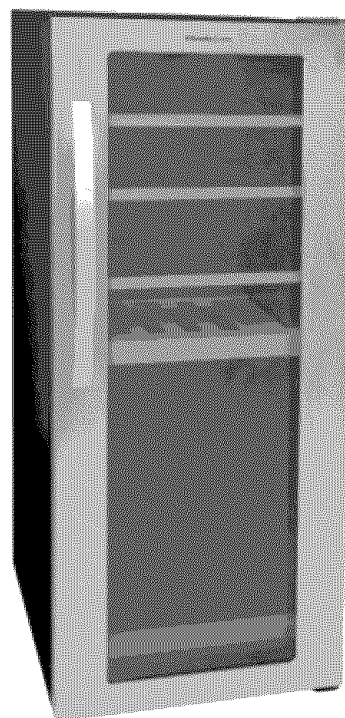

**E24 WC 160 ES1**



Use & Care Guide	.....	GB
Notice d'instructions	.....	FR
Manual de instrucciones	.....	ES

C...

 **Electrolux**



# Thank you for choosing an Electrolux Wine Cellar !

## Operating and Installation Instructions for your Electrolux Wine Cellar

### Introduction

Thank you for choosing the Electrolux Wine Cellar. Please read the following instructions carefully before installing your new wine cellar. We trust you will be completely satisfied with your purchase. The wine cellar must be installed and used according to these instructions in order for it to operate correctly and economically.

### Electrical connections

Your winecellar operates on a single phase alternating current.(AC) Please check that the voltage shown on the serial plate corresponds to your power supply. All wine cellars require a connection to an electrical power source. Improper hook-up can result in a safety hazard and potential damage to the product of contents! Proper installation, in accordance with the manufacturer's specifications and all local codes, is the sole responsibility of the consumer. The manufacturer is not responsible for any installation expenses or damages incurred due to improper installation. If you are unsure of your ability to safely connect electric power to the unit, consult a licensed and insured professional to perform all electrical work.



**WARNING – THE WINE CELLAR  
MUST BE GROUNDED.**

**Electrical leads must be routed and secured so that they cannot come into contact with hot or sharp parts of the wine cellar.**

### Accessories

Please check that the following accessories are attached to the wine Cellar or in the separate cardboard box for accessories which is placed inside the wine cellar.

At the back:

1. Distance bar (to ensure distance to wall behind)

Accessories box:

1. Instruction manual
2. Handle + Socket head screwdriver ( 2 mm )
3. Drip tray
4. Shelf support
5. Storage shelf
6. Wooden bar (Installation see page 19)

Necessary additional tools not included

1. Screwdriver (star quad )
2. Adjustable wrench

### Data plate

Check the data plate, inside the wine cellar at the top left, to ensure you have received the right model. The data plate shows details that you will need to quote if you have to contact service personnel. It is a good idea to make a note of them here.

Model Number .....  
Serial number .....  
Purchase date .....



### Shipping damage

Inspect the wine cellar for shipping damage. You must report any damage to the company responsible for the delivery within the legal or stated time for this type of product. If there is no such established report time, the damage must be reported within seven days of delivery.

### Questions ?

For toll-free telephone support in the U.S. and Canada:  
1-877-4ELECTROLUX ( 1-877-435-3287 )

For online support and internet product information:  
[www.electroluxusa.com](http://www.electroluxusa.com)

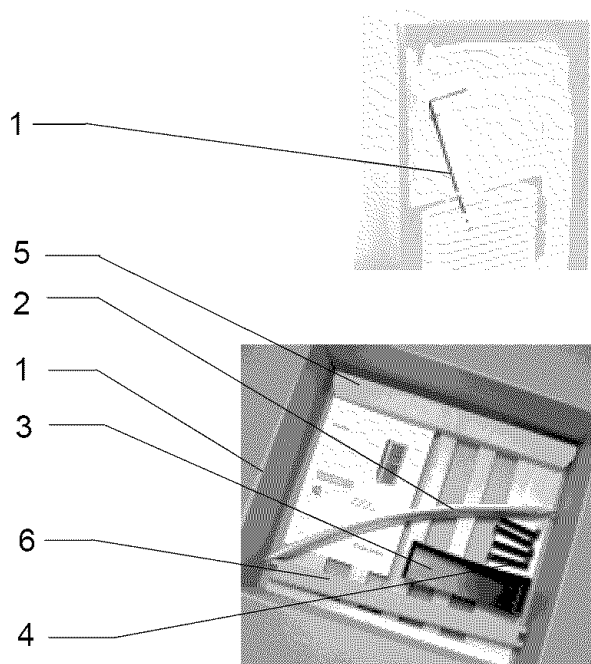

# Installation

**WARNING** This product is intended for indoor use only. Installation or use of this product outdoors, or in any area exposed to the elements, may cause serious injury, product damage, or property damage.



Please read all instructions completely before attempting to install or operate the unit.

For best performance, air needs to circulate freely over the cooling unit behind the wine cellar. The free-standing design of the cellar means that it should stand at least 1" (25 mm) from the rear and side walls. Allow a clearance of at least 4" (100 mm) above the wine cellar.

Adjust the feet of the wine cellar so that it is level from back-to-front and side-to-side. Use a leveling tool if necessary. FIG.1

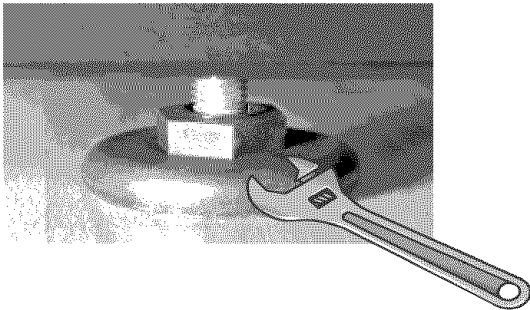

1. Remove the shipping pallet on which your wine cellar rests.
2. IMPORTANT! Adjust the feet to allow a 1 3/16" (30mm) clearance under the wine cellar
3. Attach the distance bar using the two screws at the top back on each side of the cellar. The rod ensures the correct distance to the wall behind. FIG.2.

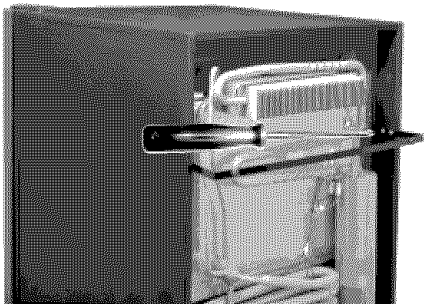
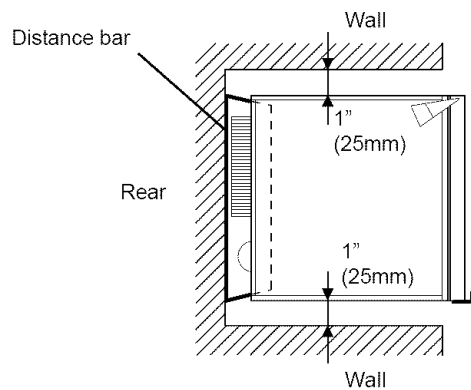
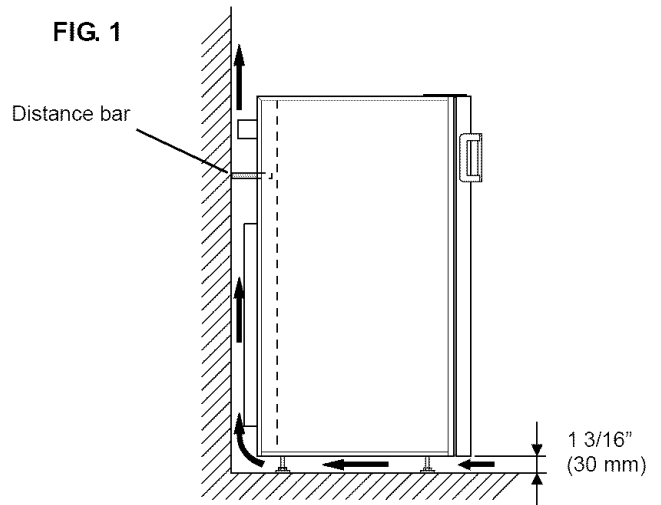

FIG 2



FIG. 1



4. For optimum performance, please place your wine cellar far away from any source of heat (radiator, range or intense sunlight).

**Please note that it must be possible to open the wine cellar door at least 90° to allow the sliding shelves to be pulled out.**



5. Attach the drip tray on the back as shown in FIG 3a, 3b, 3c. The screws are already attached at the back.

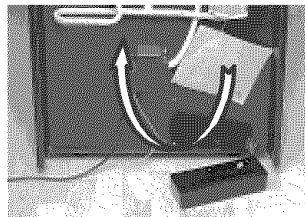

FIG 3a

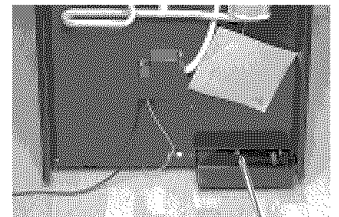

FIG 3b

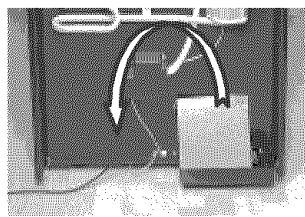

FIG 3c

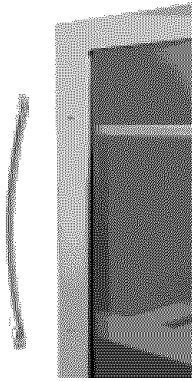

FIG 4a

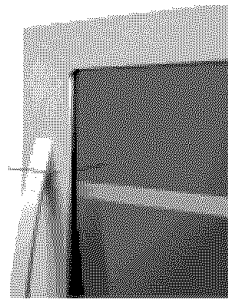

FIG 4b

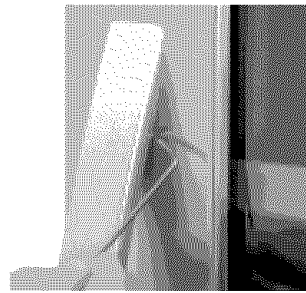

FIG 4c

6. Fit the door handle to the door as shown in FIG 4a,4b,4c

7. Check that the charcoal filter is in place at the top left corner inside the wine cellar.

You should replace the inside ventilation charcoal filter every second year. The filter is fitted in the upper left corner inside the wine cellar.

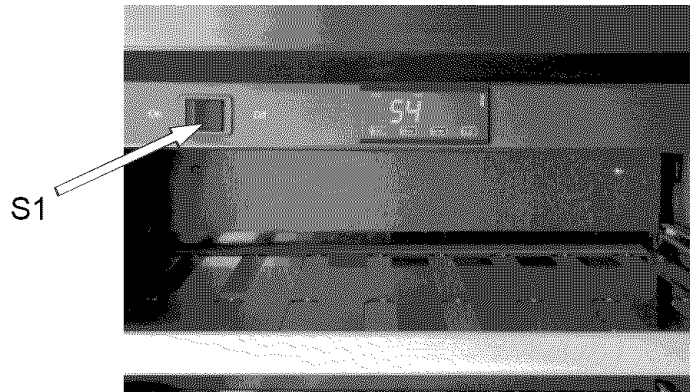
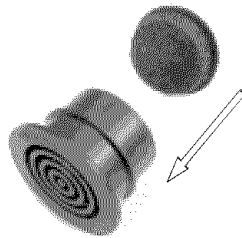
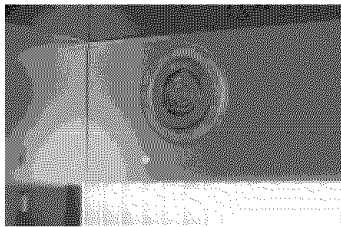

FIG 5

8. Plug in the wine cellar and turn it on with the S1 switch (see FIG. 5).

## Temperature setting

(see FIG. 6)

The wine cellar is equipped with an electronic control. This allows you to program the temperature inside the wine cellar. Your wine will be stored between 50 F (10°C) and 59 F (15°C) according to expert advice. The temperature pre-set in the factory is shown on the display.

The temperature, [pre-set at 54 F (12°C)], can be changed on demand between 46 F (8°) and 64 F (18°) depending on the wine stored.

1. Press button [1] (see FIG. 6). While pressing button [1] go to next point (2)
2. Use buttons [2] and [3] (see FIG 6) to lower or increase the temperature.
3. Please allow 6 seconds for the control system to record the new pre-set value.

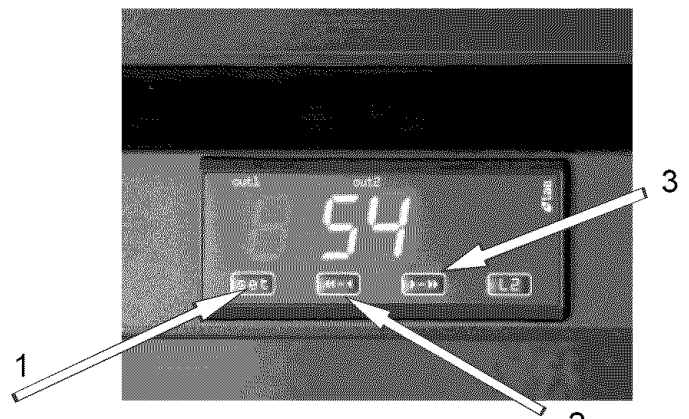

FIG 6

## Maintenance

We recommend that you keep your wine cellar as clean as possible. Unplug the cellar before cleaning. Do not use any abrasive or strong scented substances. Use a smooth cloth or sponge and light detergent. It is very important to check regularly that the air circulation underneath and behind the cellar is not blocked. Condensation collects in a small cup at the back of the cellar. The cup has a sponge which helps the condensation to evaporate. Check that the plastic pipe routing the water from the inside to the cup is not blocked by dust or dirt.

If the wine cellar fails to work, check the following before calling a service technician:

- Is the power supply fuse intact ?
- Is the electric power plug properly inserted in its receptacle ?
- Is the wine cellar switched on ?

If the cause of failure is not listed above contact an authorized service technician.

The wine cellar is equipped with overheating protection. An authorized service technician can check whether this has been triggered or not.

## Storing the wine .

Please see illustrations on pages 18-19.

Bottles should be stored in your wine cellar according to their size. The most well known types of bottles are the "Bordeaux" and the "Burgundy". These bottles are not all identical. The most widely recognized bottles are the "Tradition" and the "Légère". The "Champenoise" and the "flûte d'Alsace" bottles have different diameters and heights. Take these differences into account when storing your wine and avoid mixing the bottles.

It is important to store bottles on their side in order for the cork to remain in contact with the wine. Place bottles top to bottom in the cellar for optimum volume use. Our illustrations show the best way to stack the "Burgundy" and the "Bordeaux Tradition".



**CAUTION** that you should store no more than one layer of bottles on the sliding shelves.

The sliding shelves and the storage shelves can be placed in several positions depending on the size of your wine cellar. FIG 7 & 8

## Installation of guides and shelf supports

Install guides for the sliding shelves by placing the rear hook of the guide in front of the desired hole in the rear row ( Arrow 1 FIG 7 ). Push in the direction of the arrow, then do the same with the front hook (Arrow 2 FIG 7) .

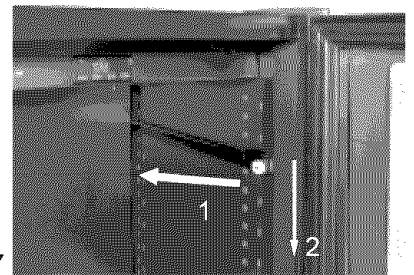

FIG 7

To install the shelf support for the storage shelf, place the support hooks in the holes at desired level, press in as arrow 1 indicates and push down as arrow 2 indicates see FIG 8

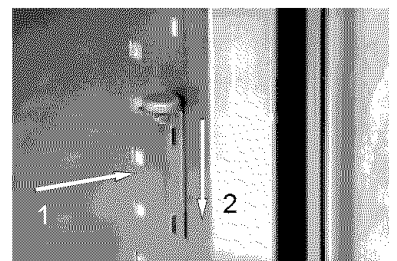
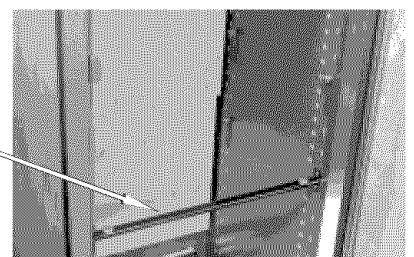

FIG 8



**CAUTION !** The reinforcement bar is a shelf support and must not be removed for safety reasons.

Reinforcement bar



# Warranty Information

## WINECELLAR WARRANTY Your winecellar is protected by this warranty

	WARRANTY PERIOD	THROUGH OUR AUTHORIZED SERVICERS, WE WILL:	THE CONSUMER WILL BE RESPONSIBLE FOR:
<b>FULL ONE-YEAR WARRANTY</b>	One year from original purchase date.	Pay all costs for repairing or replacing any parts of this appliance which prove to be defective in materials or workmanship.	Costs of service calls that are listed under <b>NORMAL RESPONSIBILITIES OF THE CONSUMER.</b> *
<b>LIMITED 2<sup>nd</sup>- 5<sup>th</sup> YEAR WARRANTY (Cabinet Liner and Sealed System)</b>	Second through fifth years from original purchase date.	Repair or replace any parts in the cabinet liner or sealed refrigeration system (compressor, condenser, evaporator, dryer or tubing) which prove to be defective in materials or workmanship.	Costs for pickup and delivery of the appliance required because of service. Costs for labor, parts and transportation other than with respect to the cabinet liner or sealed refrigerator system.
<b>LIMITED WARRANTY (Applicable to the State of Alaska)</b>	Time periods listed above.	All of the provisions of the full warranties above and the exclusions listed below apply.	Costs of the technician's travel to the home and any costs for pick up and delivery of the appliance required because of service.

In the U.S.A., your appliance is warranted by Electrolux Home Products, Inc. We authorize no person to change or add to any of our obligations under this warranty. Our obligations for service and parts under this warranty must be performed by us or an authorized Electrolux Home Products, Inc. servicer. In Canada, your appliance is warranted by Electrolux Canada Corp.

### \* NORMAL RESPONSIBILITIES OF THE CUSTOMER

**This warranty applies only to products in ordinary household use, and the consumer is responsible for the items listed below:**

1. Proper use of the appliance in accordance with instructions provided with the product.
2. Proper installation by a licensed and insured professional in accordance with instructions provided with the appliance and in accordance with all local plumbing, electrical and/or gas codes.
3. Proper connection to a grounded power supply of sufficient voltage, replacement of blown fuses, repair of loose connections or defects in house wiring.
4. Expenses for making the appliance accessible for servicing, such as removal of trim, cupboards, shelves, etc., which are not a part of the appliance when it was shipped from the factory.
5. Damages to finish after installation.
6. Replacement of light bulbs and/or fluorescent tubes (on models with these features)

### EXCLUSIONS

**This warranty does not cover the following:**

1. CONSEQUENTIAL OR INCIDENTAL DAMAGES SUCH AS PROPERTY DAMAGE AND INCIDENTAL EXPENSES RESULTING FROM ANY BREACH OF THIS WRITTEN OR ANY IMPLIED WARRANTY.  
*Note: Some states do not allow the exclusion or limitation of incidental or consequential damages, so this limitation or exclusion may not apply to you.*
2. Service calls which do not involve malfunction or defects in workmanship or material, or for appliances not in ordinary household use. The consumer shall pay for such service calls.
3. Damages caused by services performed by servicers other than Electrolux Home products, Inc., Electrolux Canada Corp., or its authorized servicers; use of parts other than genuine Electrolux Home products parts; obtained from persons other than such servicers; or external causes such as abuse, misuse, inadequate power supply or acts of God.
4. Products with original serial numbers that have been removed or altered and can not be readily determined.

### IF YOU NEED SERVICE

Keep your bill of sale, delivery slip, or some other appropriate payment record. The date on the bill establishes the warranty period should service be required. If service is performed, it is in your best interest to obtain and keep all receipts. This written warranty gives you specific legal rights. You may also have other rights that vary from state to state. Service under this warranty must be obtained by contacting Electrolux Home Products, Inc. or Electrolux Canada Corp.

This warranty only applies in the 50 States of the U.S.A and Puerto Rico, and Canada. Product features or specifications as described or illustrated are subject to change without notice. All warranties are made by Electrolux Home Products, Inc. In Canada, your appliances is warranted by Electrolux Canada Corp.

**USA**  
**877-435-3287**  
 ELECTROLUX HOME PRODUCTS, Inc.  
 P.O. Box 212378  
 Augusta, GA 30917

**CANADA**  
**866-213-9397**  
 ELECTROLUX CANADA Corp.  
 6150 McLaughlin Road  
 Mississauga, Ontario  
 L5R 4C2

# Nous vous félicitons d'avoir choisi cette cave à vin de vieillissement !

## Instructions d'installation et de fonctionnement pour votre cave à vin de vieillissement

### Introduction

Merci d'avoir choisi cette cave à vin de vieillissement. Veuillez lire attentivement les instructions suivantes avant d'installer votre nouvelle cave à vin. Nous sommes convaincus que vous serez entièrement satisfait de votre achat.

La cave à vin de vieillissement doit être installée et utilisée conformément à ces instructions pour fonctionner correctement et de façon économique.

### Branchement électrique.

Il est primordial que l'installation électrique soit effectuée correctement et conformément aux réglementations en vigueur. Votre cave à vin fonctionne avec du courant alternatif monophasé. Veuillez vérifier que la tension indiquée sur la plaque d'identification correspond à votre alimentation électrique.

### AVERTISSEMENT – LA CAVE À VIN DOIT ÊTRE RELIÉE À LA TERRE.



Les câbles électriques doivent être passés et fixés de façon à ce qu'ils ne puissent pas entrer en contact avec des parties chaudes ou tranchantes de la cave à vin.

### Accessoires

Veuillez vérifier la présence des accessoires suivants, certains se trouvent dans la boîte en carton à l'intérieur de la cave à vin.

A l'arrière :

1. Entretoise (pour assurer une distance optimale entre la cave et le mur)

Boîte d'accessoires :

1. Notice d'instructions
2. Poignée + Clef Allen 2mm
3. Bac de condensation
4. Support de clayette
5. Clayette de stockage
6. Barre de seuil (voir installation page 19)

Autres outils nécessaires, non fournis

1. Tournevis (cruciforme)
2. Clef à molette ou clef de 21 mm

8

### Plaque d'identification

La plaque d'identification se situe en haut à gauche à l'intérieur de la cave à vin.

Cette plaque contient des informations nécessaires lors de l'intervention du Service Après Vente.

Nous vous conseillons de les noter ci dessous.

Désignation du modèle .....

Numéro de série .....

Date de votre achat .....

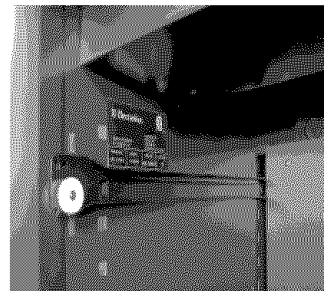

### Avaries de transport

Vérifiez la cave à vin lors du déballage. Vous devez signaler immédiatement auprès de la société responsable de la livraison, tout dommage apparent. S'il ne vous est pas possible de déballer la cave immédiatement, mentionnez vos réserves sur le bon de livraison avant de le signer. En cas de découverte d'un dommage après le départ des livreurs, vous disposez de 72 heures maximum pour adresser votre recours par lettre recommandée adressée au transporteur.

### Des Questions ?

Joignez notre service client gratuit au téléphone aux Etats-Unis et au Canada :

1-877-4 ELECTROLUX (1-877-435-3287)

Un site internet est également à votre disposition sous l'adresse suivante [www.electroluxusa.com](http://www.electroluxusa.com)

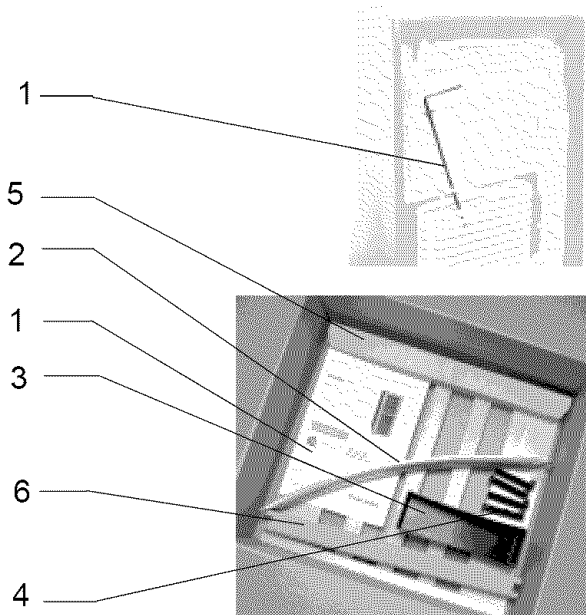



## Installation

### NOTEZ



**Ce produit est destiné à être utilisé en intérieur uniquement.** Toute installation ou autre utilisation en extérieur pourraient causer des dégâts matériels, physiques et nuire à l'environnement.

Veillez suivre ces instructions d'installation. Pour assurer le meilleur fonctionnement possible, l'air doit pouvoir circuler librement vers l'unité de refroidissement derrière la cave à vin. Un espace libre d'au moins 1" (25 mm) doit être laissé derrière la cave à vin, ainsi que sur les côtés. Laissez un espace libre d'au moins 4" (100 mm) au-dessus de la cave à vin. Ajustez les pieds de la cave à vin pour qu'elle soit parfaitement de niveau.

Si nécessaire, utilisez un niveau à bulle. FIG.1

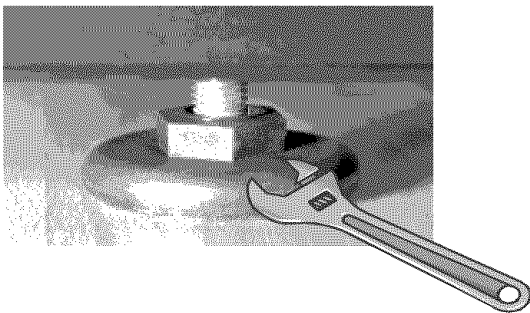

1. Enlevez la palette de transport sur laquelle repose la cave à vin.
2. **IMPORTANT !** Ajustez les pieds pour avoir un espace libre de 1,3/16" (30 mm) sous la cave à vin.
3. Utilisez les deux vis pour fixer l'entretoise des deux côtés à l'arrière de la cave à vin. L'entretoise assure un espace suffisant pour une bonne ventilation. FIG 2 .

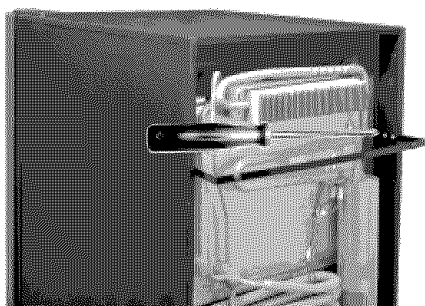
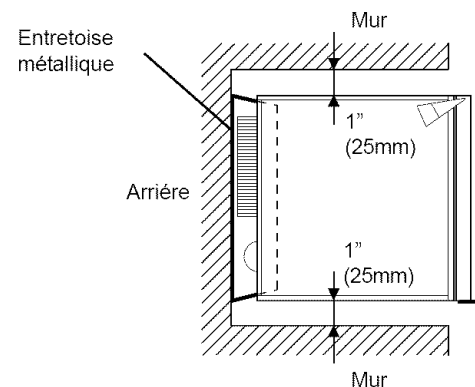
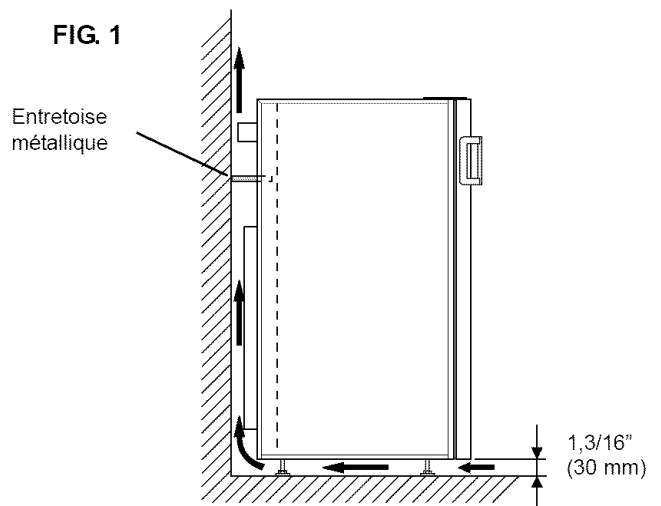

FIG 2



FIG. 1



4. Pour un fonctionnement optimal, veillez à ce que la cave à vin ne soit pas située trop près d'une source de chaleur (radiateur, cuisinière ou lumière directe du soleil).

**Notez que la porte doit pouvoir être ouverte d'au moins 90° pour sortir les clayettes coulissantes.**

\* **AVERTISSEMENT IMPORTANT !**



5. Montez le bac de condensation à l'arrière conformément aux FIG 3a , 3b et 3c. Les vis sont déjà en place à l'arrière.

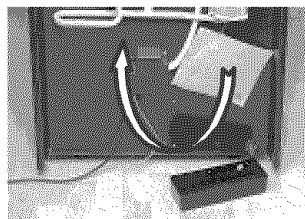

FIG 3a

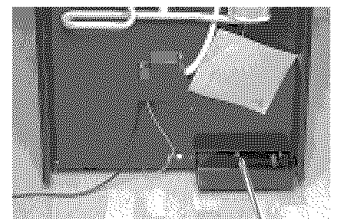

FIG 3b

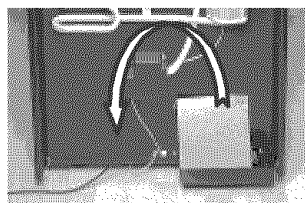

FIG 3c

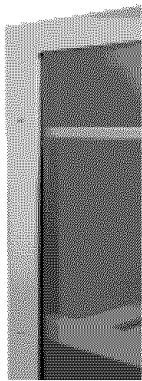

FIG 4a

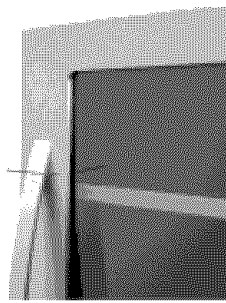

FIG 4b

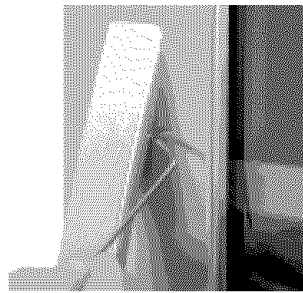

FIG 4c

6. Ajustez la poignée sur la porte comme représenté sur les images". FIG 4a,4b,4c

7. Vérifiez que le filtre à charbon est en place, dans le coin supérieur gauche à l'intérieur de la cave à vin.

Vous devez remplacer le filtre à charbon tous les deux ans. Le filtre est situé dans le coin supérieur gauche, à l'intérieur de la cave à vin.

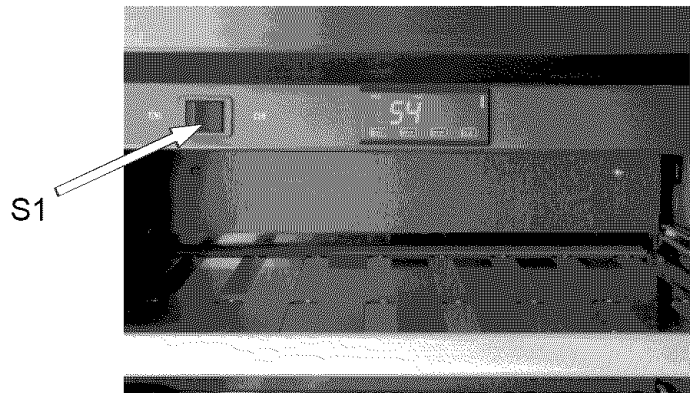
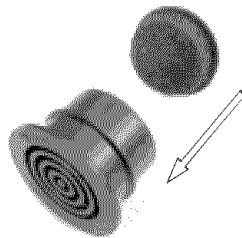
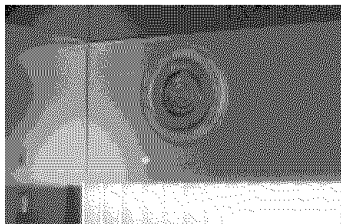

FIG 5

8. Branchez la cave à vin à la prise électrique et mettez-la en service avec l'interrupteur S1 (voir FIG. 5).

## Réglage de la température

(voir FIG. 6)

La cave à vin est équipée d'un programmeur électronique. Il vous permet de programmer la température à l'intérieur de la cave à vin. Votre vin sera idéalement gardé à une température comprise entre 50 F (10°C) et 59 F (15°C), selon le conseil des experts. La température pré-réglée d'usine à 54 F (12 C) degre est indiquée sur l'afficheur.

La température, pré-réglée en usine à 54 F (12°C), peut être modifiée à la demande entre 46 F ( 8°C) et 64 F (18°C).

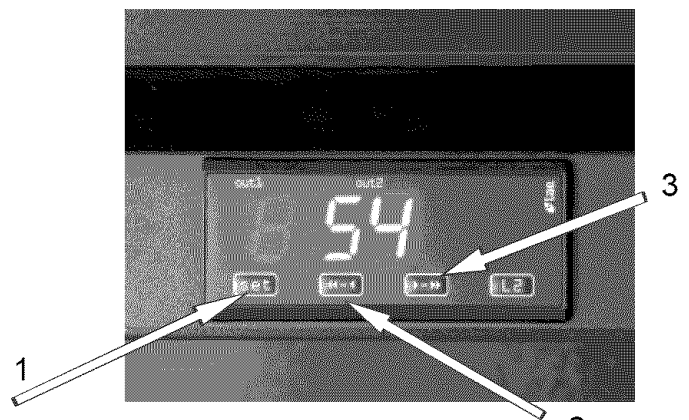

FIG 6

1. Appuyez sur la touche [1] (voir FIG. 6). Le message L1 s'affiche, puis la température pré-réglée clignote après un instant.
2. Utilisez les touches [2] et [3] (voir FIG 6) pour augmenter ou réduire la température.
3. Attendez environ 6 secondes pour que le système enregistre la nouvelle valeur pré-réglée.

## Entretien

Nous vous recommandons de maintenir votre cave à vin le plus propre possible. Débranchez la cave à vin avant tout nettoyage. N'utilisez pas de substances abrasives ni trop parfumées. Utilisez une éponge ou un chiffon doux et un détergeant léger.

Il est très important de vérifier régulièrement que la circulation de l'air sous et derrière la cave à vin n'est pas bloquée. La condensation est récupérée dans un petit bac à l'arrière de la cave à vin. Le bac contient une éponge qui facilite l'évaporation de la condensation. Vérifiez que le conduit en plastique qui achemine l'eau de la cave à vin au bac n'est pas obturé par de la poussière ou des salissures.

Si la cave à vin ne fonctionne pas, commencez par vérifier les points suivants avant d'appeler un technicien :

- que la fiche électrique est correctement branchée à la prise
- que l'interrupteur de la cave à vin est bien en position de service
- que le fusible de l'alimentation électrique est intact

Si la cause n'est pas citée ci-dessus, vous devez faire appel à un technicien agréé.

La cave à vin est équipée d'une sécurité en cas de surchauffe.

Un technicien agréé peut vérifier si elle s'est déclenchée ou pas.

## Stockage du vin.

Référez-vous aux illustrations pages 18-19.

Les bouteilles doivent être rangées en fonction de leurs tailles. Les bouteilles les plus courantes sont de type «Bordeaux » et « Bourgogne ». Ces bouteilles ne sont pas toutes identiques Il existe des versions « traditionnelles » et « légères ». Les bouteilles de champagne et les vins d'Alsace ont différents diamètres et hauteurs. Prenez ces différences en considération lorsque vous stockez votre vin et évitez de mélanger des bouteilles des types différents. Lorsque vous conservez le vin, il est important que les bouteilles soient couchées de façon à ce que le bouchon reste en contact avec le vin. Pour optimiser l'utilisation du volume disponible, nos illustrations montrent la meilleure façon de ranger des bouteilles de Bourgogne et de Bordeaux.

**NOTEZ**



**que vous ne devez pas mettre plus d'une rangée de outeilles sur les clayettes coulissantes.**

Les clayettes coulissantes et les clayettes de stockage peuvent être placées à différents endroits en fonction de la taille de votre cave à vin. FIG 7 & 8

## Montage des guides et des supports de clayette

Montez les guides pour les clayettes coulissantes en positionnant le crochet arrière du guide en face du trou de votre choix, à l'arrière de la rangée (Flèche 1 FIG 7), appuyez dans la direction de la flèche. Procédez de la même façon avec le crochet avant (Flèche 2 FIG 7).

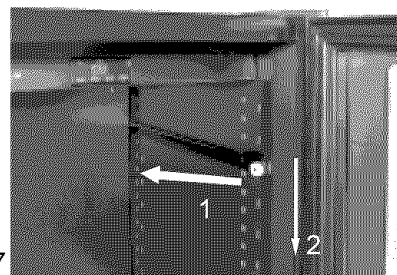

FIG 7

Montage des supports pour les clayettes de stockage. Positionnez les crochets du support dans les trous à la hauteur de votre choix, appuyez comme le montre la flèche 1, puis appuyez vers le bas (flèche 2). Voir FIG 8

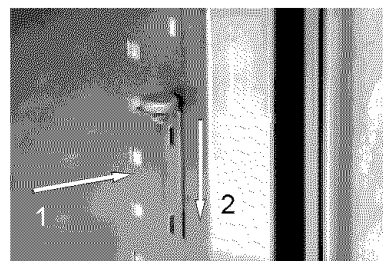
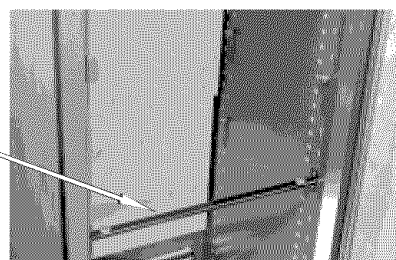

FIG 8

**N.B. La barre de renforcement est un support de clayette et ne doit pas être enlevée pour des raisons de sécurité.**



Barre de renforcement



# GARANTIE – Cave à vins de vieillissement

Votre cave à vin de vieillissement est couvert par cette garantie

	PÉRIODE DE GARANTIE	NOUS NOUS ENGAGEONS, PAR L'ENTREMISE DE NOS CENTRES DE SERVICES APRÈS-VENTE AUTORISÉS, À :	LE CONSOMMATEUR EST RESPONSABLE DE CE QUI SUIT:
<b>GARANTIE COMPLÈTE D'UN AN</b>	Un an à compter de la date d'achat initiale.	Réparer ou remplacer gratuitement toute pièce de cet appareil comportant un vice de matériau ou de fabrication.	Le coût des visites de service après-vente décrites dans la rubrique <b>RESPONSABILITÉS GÉNÉRALES DU CONSOMMATEUR.*</b>
<b>GARANTIE LIMITÉE DE LA 2<sup>ème</sup> à la 5<sup>ème</sup> année (Revêtement du coffret et système scellé)</b>	Deuxième à cinquième année à compter de la date d'achat initiale.	Réparer ou remplacer gratuitement toute pièce du revêtement ou du système de réfrigération scellé (compresseur, condenseur, évaporateur, sécheur ou tuyauterie) comportant un vice de matériau ou de fabrication.	Tous frais engagés pour aller chercher et livrer l'appareil dans le cadre du service après-vente. Les frais de main-d'oeuvre, de pièces et de transport autres que ceux relatifs au revêtement ou au système de réfrigération scellé.
<b>GARANTIE LIMITÉE (s'applique en Alaska)</b>	Durées décrites ci-dessus.	Respecter toutes les dispositions des garanties complètes ci-dessus ainsi que les exclusions décrites ci-dessous.	Les frais de transport du technicien pour se rendre au domicile du consommateur et tous frais engagés pour aller chercher et livrer le produit dans le cadre du service après-vente.

Aux É.-U., votre appareil est garanti par Electrolux Home Products, Inc. Nous n'autorisons personne d'autre à modifier ni à accroître nos obligations aux termes de cette garantie. Nos obligations en matière de service après-vente et de pièces prévues par cette garantie doivent être satisfaites par nous ou par un réparateur agréé de Electrolux Home Products, Inc. Au Canada, votre appareil est garanti par Electrolux Canada Corp.

## \*RESPONSABILITÉS GÉNÉRALES DU CONSOMMATEUR

**Cette garantie ne s'applique qu'à l'utilisation domestique normale du produit et le consommateur est responsable des éléments énumérés ci-dessous :**

- Utilisation appropriée de l'appareil conformément aux directives qui accompagnent le produit.
- Installation correcte par un agent de service après-vente autorisé conformément aux directives qui accompagnent l'appareil et à tous les codes locaux de plomberie, d'électricité et de gaz.
- Branchement correct à une source d'alimentation mise à la terre de tension suffisante, remplacement des fusibles grillés, réparation des branchements lâches et des défauts dans le câblage de la maison.
- Frais engagés pour rendre l'appareil accessible aux fins de réparation, comme le retrait de toute garniture, d'armoires, d'étagères, etc. ne faisant pas partie de l'appareil au moment de son expédition par l'usine.
- Domages à la surface après l'installation.
- Remplacement des ampoules et des tubes fluorescents (sur les modèles en possédant).

## EXCLUSIONS

**Cette garantie ne couvre pas les éléments suivants :**

- LES DOMMAGES INDIRECTS OU ACCESSOIRES COMME LES DOMMAGES MATÉRIELS ET LES DÉPENSES ACCESSOIRES RÉSULTANT D'UNE VIOLATION DES CONDITIONS DE CETTE GARANTIE ÉCRITE OU DE TOUTE GARANTIE IMPLICITE.  
*Remarque : Certains états ne permettent pas l'exclusion ou la limitation des dommages indirects ou accessoires; cette limitation ou exclusion peut donc ne pas s'appliquer dans votre cas.*
- Les visites de service après-vente qui ne sont liées à aucune faute de fonctionnement ni à aucun vice de fabrication ou de matériau ou qui concernent des appareils qui ne sont pas utilisés dans des conditions domestiques normales. Le consommateur doit payer les frais de ces visites de service après-vente.
- Les dommages causés dans le cadre de tout entretien effectué par une personne autre que Electrolux Home Products, Inc., Electrolux Canada Corp. ou leurs réparateurs agréés; l'utilisation de pièces autres que des pièces de rechange authentiques de Electrolux HomeProducts; les pièces obtenues auprès de personnes autres qu'un réparateur agréé; et les causes de dommages externes comme l'utilisation abusive ou inappropriée, une source d'alimentation électrique inadéquate ou un cas fortuit.
- Les produits dont le numéro de série initial a été oblitéré ou modifié et ne peut pas être déterminé aisément.

## IPOUR UN SERVICE APRÈS-VENTE

Conservez le reçu d'achat, le bon de livraison ou tout autre reçu de paiement approprié. La date qui figure sur la facture permet d'établir la période de garantie lorsqu'un service après-vente est requis. Si vous devez vous révaloir de la garantie, il serait judicieux d'obtenir et de conserver tous les reçus. Cette garantie écrite vous confère certains droits, mais vous pouvez également jouir d'autres droits selon votre lieu de résidence. Pour vous prévaloir de cette garantie, prenez contact avec Electrolux Home Products, Inc. ou Electrolux Canada Corp.

Cette garantie ne s'applique que dans les 50 états des É.-U., à Puerto Rico, et au Canada. Les spécifications et caractéristiques des produits, décrites et illustrées, sont sujettes à modification sans préavis. Toutes les garanties sont accordées par Electrolux Home Products, Inc. Au Canada, votre appareil est garanti par Electrolux Canada Corp.

**USA**  
877-435-3287  
ELECTROLUX HOME PRODUCTS, Inc.  
P.O. Box 212378  
Apgusta, GA 30917

**CANADA**  
866-213-9397  
ELECTROLUX CANADA Corp.  
6150 McLaughlin Road  
Mississauga, Ontario  
L5R 4C2

# ¡Enhorabuena por elegir la Cava para vinos de Electrolux!

## Instrucciones de instalación y funcionamiento de la Cava para envejecimiento de vinos de Electrolux

### Introducción

Deseamos agradecerle la elección de la Cava para envejecimiento de vinos de Electrolux.

Lea las siguientes instrucciones de uso con detenimiento antes de comenzar a instalar su nueva cava. Estamos seguros que estará satisfecho con la compra que ha realizado.

La cava debe instalarse y utilizarse del modo descrito en estas instrucciones para que funcione de un modo económico y correcto.

### Conexión eléctrica.

Es muy importante que la instalación eléctrica se realice correctamente y que cumpla con la normativa y códigos de prácticas vigentes. La cava funciona con corriente alterna monofásica.

Compruebe que la tensión que se indica en la placa de datos técnicos es la misma que la del suministro de energía eléctrica al que se va a conectar.

### ADVERTENCIA: LA CAVA DEBE POSEER UNA CONEXIÓN A TIERRA.



Los cables eléctricos deben guiarse y fijarse para que no entren en contacto con partes calientes o afiladas de la cava.

### Accesorios

Compruebe que la cava incluye los accesorios siguientes o bien, busque una caja de cartón independiente en la que se deben encontrar estos accesorios en el interior de la cava.

En la parte posterior:

1. Barra de separación (para asegurar que la cava y la pared quedan separadas)

Caja de accesorios:

1. Manual de instrucciones
2. Tirador + Llave Hallen 2mm
3. Bandeja de desagüe
4. Soporte de estantería
5. Estantería
6. Listón de madera (Instalación, ver página 19)

Herramientas adicionales necesarias no incluidas

1. Destornillador (estrella cuadrado)
2. Llave de tuercas ajustable o fija (21mm)

### Placa de datos técnicos

Compruebe la placa de datos técnicos que se encuentra en el interior de la cava, en la parte superior izquierda, para asegurarse de que ha recibido el modelo correcto.

En la placa de datos técnicos se especifican los detalles necesarios para solicitar asistencia técnica. Le sugerimos que apunte aquí los detalles.

Número de modelo .....

Número de serie.....

Fecha de compra.....

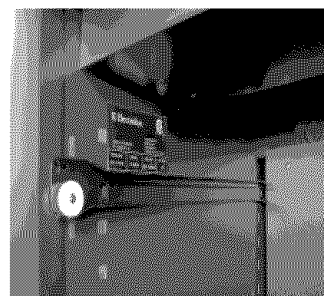

### Daños durante el envío

Compruebe el estado de la cava y asegúrese de que no ha sufrido daños durante el envío. Si observa alguno, informe a la empresa de transportes responsable del envío en el espacio de tiempo legal o establecido para este tipo de producto. Si no existiera tal espacio de tiempo para informar de daños, deberá hacerlo durante los 7 días posteriores a la entrega.

### Para más información:

Llamar al teléfono gratuito en EE.UU y Canadá:  
1-877- 4ELECTROLUX (1-877-435-3287)

Para ayuda por internet y/o información de los productos:  
[www.electroluxusa.com](http://www.electroluxusa.com)

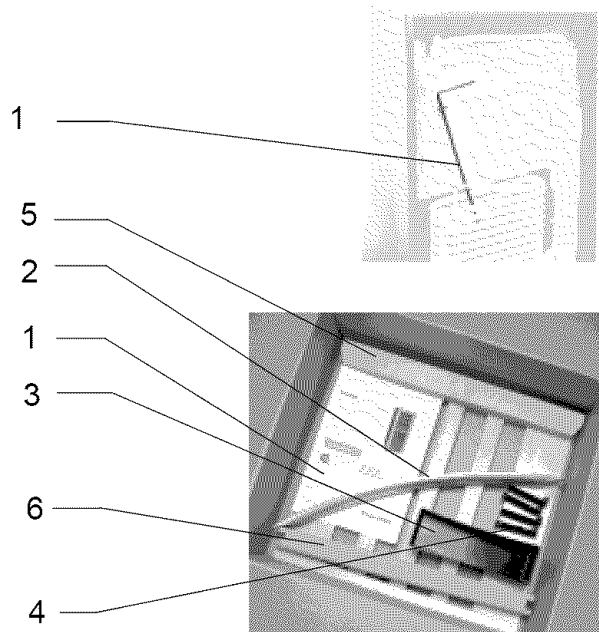

## Instalación



**OBSERVE** Este producto solamente se debe usar/installar en un sitio cubierto protegido de los elementos climáticos. La instalación o uso de este producto en el

exterior, o en cualquier otro sitio donde no esté protegido de los elementos climáticos puede causar graves daños personales, al producto y al lugar donde ha estado situado.

A continuación se proporcionan las instrucciones de instalación que debe seguir:

Para obtener el máximo rendimiento, es necesario que el aire circule libremente por la unidad de refrigeración que hay en la parte posterior de la cava. Su diseño no-empotrado se ha realizado para que permanezca a 1" (25 mm) como mínimo separada de la pared, por la parte de atrás y los laterales. Deje un espacio de 4" (100 mm) como mínimo en la parte superior. Ajuste los pies de la cava para que quede en posición completamente vertical en ambas direcciones. Utilice un nivel si es necesario para que quede nivelada correctamente. FIG.1

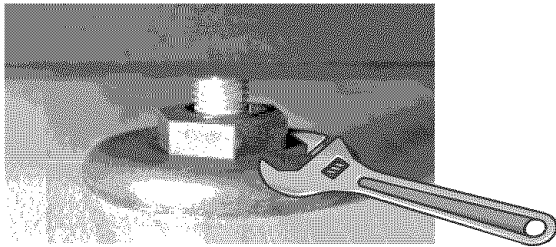

1. Retire el palet de transporte en el que se suministra la cava.
2. **IMPORTANTE:** Ajuste los pies de tal modo que quede un espacio de 1 3/16" (30 mm) por debajo de la cava.
3. Coloque la barra de separación, con los dos tornillos que se suministran, en la parte posterior, a cada lado, de la cava. Esta barra asegura que se mantiene la distancia correcta entre la cava y la pared. FIG 2 .

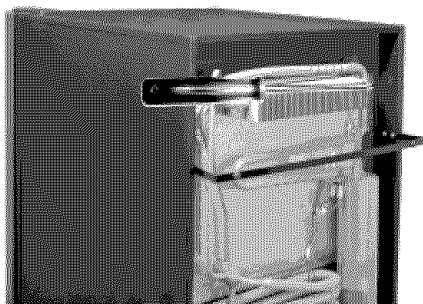
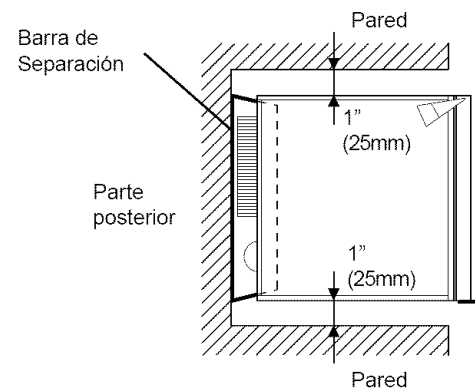
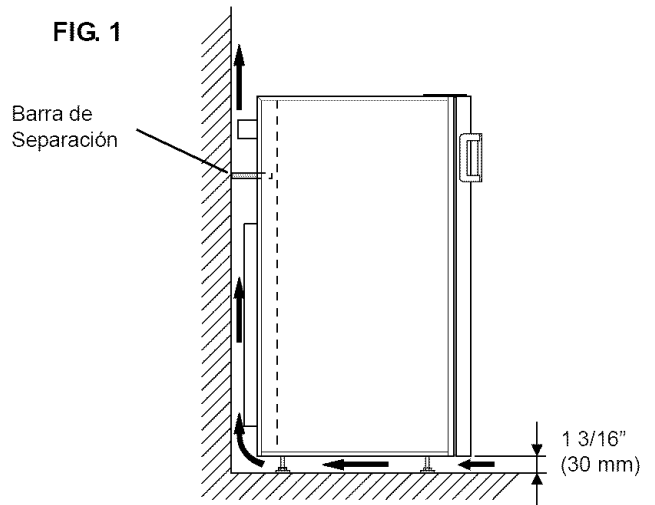

FIG 2



FIG. 1



4. Para obtener el máximo rendimiento, coloque la cava lejos de cualquier fuente de calor (radiadores, cocina o luz directa del sol).

**Observe que es necesario que la puerta de la cava pueda abrirse 90° como mínimo para que se puedan sacar las estanterías deslizantes.**

**\* ADVERTENCIA IMPORTANTE:**



5. Coloque la bandeja de desagüe en la parte posterior del modo que se indica en las ilustraciones de la FIG. 3a, 3b, 3c. Los tornillos ya se han colocado en la parte posterior.

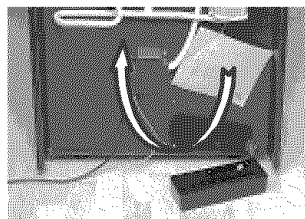

FIG 3a

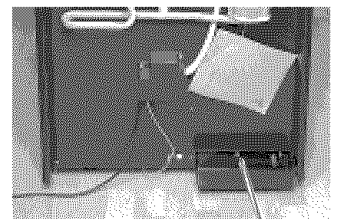

FIG 3b

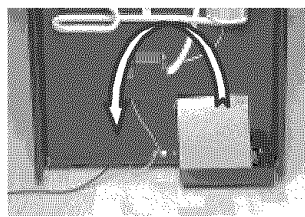

FIG 3c



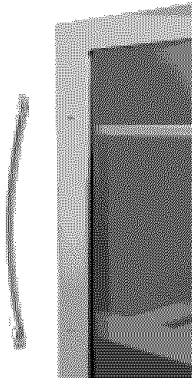

FIG 4a

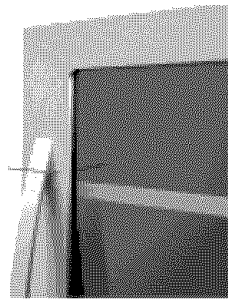

FIG 4b

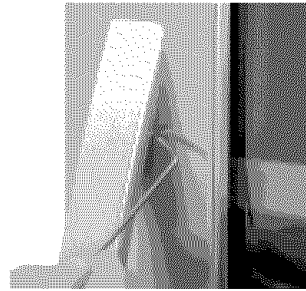
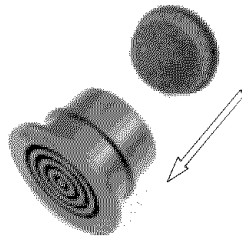
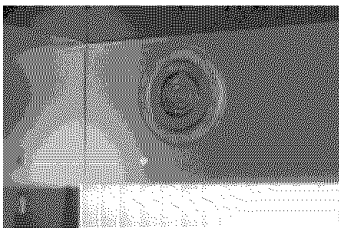

FIG 4c

6. Fijar el tirador en los orificios de la puerta como muestras las FIGURAS 4a,4b,4c

7. Coloque el tirador de la puerta. En los laterales del bastidor de la puerta se han realizado unas perforaciones para colocar el tirador.

El filtro de carbón para la ventilación interior debe cambiarse cada dos años. El filtro se encuentra en la esquina superior izquierda, en el interior de la cava.



8. Enchufe la cava y conéctela con el interruptor S1 (vea la FIG. 5).

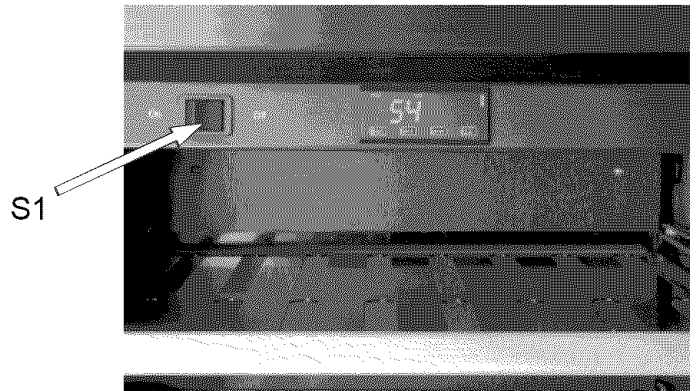

FIG 5

### Ajuste de temperatura

(consulte la FIG. 6)

La cava está equipada con un control electrónico. Esto le permitirá programar la temperatura del interior de la cava. El vino debe almacenarse a una temperatura de entre 50 F (10°C) y 59 F (15°C) según el consejo de los expertos. La temperatura preajustada de fábrica se mostrará en la pantalla.

La temperatura, [preajustada a 54 F (12°C)] puede cambiarse para adaptarse a las necesidades entre 45 F (8°) y 64 F (18°) dependiendo del vino almacenado.

1. Pulse el botón [1] (vea la FIG. 6). En la pantalla se mostrará el mensaje L1 y, a continuación, la temperatura preajustada comenzará a parpadear.
2. Utilice los botones [2] y [3] (vea la FIG 6) para aumentar o disminuir la temperatura.
3. Permita que transcurran 6 segundos para que el sistema de control registre el nuevo valor introducido.

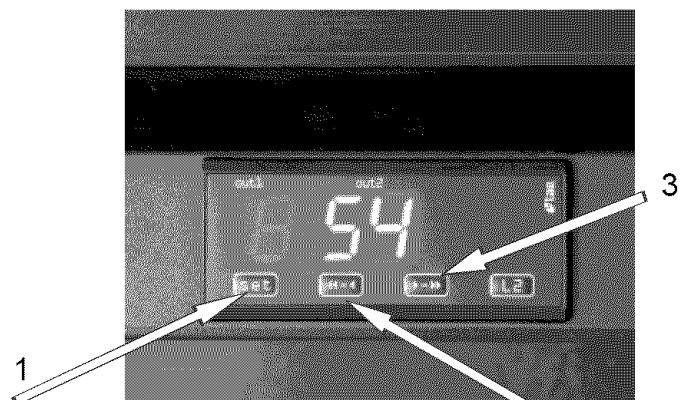

FIG 6

## Mantenimiento

Recomendamos que mantenga la cava siempre limpia. Desenchufe la cava antes de limpiarla. No utilice sustancias abrasivas o perfumadas. Utilice un paño suave o una esponja y un limpiador suave. Es muy importante comprobar regularmente la circulación de aire por debajo de la cava y asegurarse de que no se obstruye. El agua de condensación se recoge en un pequeño recipiente en la parte posterior de la cava. El recipiente posee una esponja que ayuda a evaporar el agua de condensación. Compruebe que el tubo de plástico por el que fluye el agua de condensación desde el interior hasta el recipiente no se bloquea por la suciedad o el polvo.

Si la cava no funciona, realice las comprobaciones siguientes antes de llamar a un técnico del servicio:

- el fusible del suministro de energía debe estar en perfecto estado
- el enchufe debe estar correctamente introducido en el zócalo del suministro de energía
- la cava de estar encendida

Si la causa del fallo no se encuentra entre ninguna de las posibilidades descritas anteriormente, avise a un técnico del servicio.

La cava se ha equipado con un sistema de protección contra sobrecalentamiento. El técnico del servicio podrá comprobar si éste se ha disparado o no.

## Almacenamiento del vino.

Consulte las ilustraciones de la página 18-19. Las botellas deben almacenarse en la cava según el tamaño. Las botellas más conocidas son las de los vinos "Bordeaux" y "Burgundy". No todas estas botellas son idénticas. Las botellas más conocidas son "Tradition" y "Légère". Las botellas "Champenoise" y "Flûte d'Alsace" poseen distintos diámetros y alturas. Considere estas diferencias a la hora de almacenar su vino y evite mezclar botellas.

Es importante almacenar las botellas tumbadas para que el corcho permanezca en contacto con el vino. Coloque las botellas en la cava de arriba hacia abajo para un óptimo aprovechamiento de su volumen. En las ilustraciones le mostramos el mejor modo de apilar las botellas "Burgundy" y "Bordeaux Tradition".



**OBSERVE** que debe almacenar una única capa de botellas en cada estantería deslizante.

Las estanterías deslizantes y las estanterías de almacenamiento pueden colocarse en posiciones distintas según el tamaño de la cava. FIG. 7 y FIG. 8

## Instalación de las guías y de los soportes de las estanterías

Para instalar las guías de las estanterías deslizantes, coloque el gancho trasero de la guía frente al agujero que desee de la fila de la parte posterior (Flecha 1 FIG. 7) y empuje la guía en la dirección de la flecha. A continuación, realice la misma operación con el gancho frontal (Flecha 2 FIG. 7).

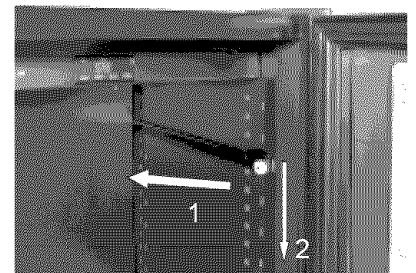

FIG 7

Instalación del soporte de estantería para estantería de almacenamiento. Coloque los ganchos del soporte en los agujeros en el nivel que desee, presione en la dirección de la Flecha 1 y empuje hacia abajo en la dirección de la Flecha 2. Vea la FIG. 8

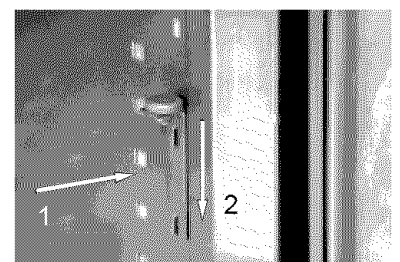
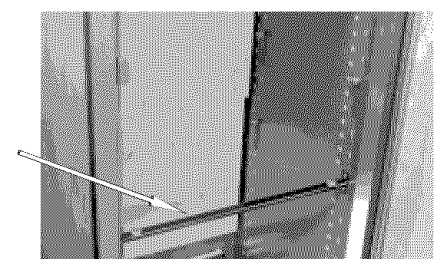

FIG 8

**NOTA:** La barra de refuerzo es un soporte de estantería y no debe retirarse por motivos de seguridad.



Soporte de estantería





# Información sobre la Garantía

## GARANTIA DEL CAVA PARA ENVEJECIMIENTO DEL VINO

Su Cava para envejecimiento del vino está protegido por esta garantía

	PERIODO DE GARANTIA	LA RESPONSABILIDAD A TRAVES DE NUESTROS TECNICOS AUTORIZADOS SERA :	EL CONSUMIDOR SERA RESPONSABLE DE LO SIGUIENTE :
<b>GARANTIA COMPLETA DE UN AÑO</b>	Un año desde la fecha original de compra	Pagar todos los costos de reparación o reemplazo de cualquier pieza de este artefacto que tenga defectos de fabricación o de materiales.	Los costos de las llamadas de servicio que están enumeradas bajo <b>RESPONSABILIDADES NORMALES DEL CLIENTE.*</b>
<b>GARANTIA LIMITADA DEL 2º AL 5º AÑO (Revestimiento del Gabinete y Sistema Sellado)</b>	Desde el segundo hasta el quinto año desde la fecha original de compra.	Reparar o reemplazar cualquier pieza del revestimiento del gabinete o del sistema de refrigeración sellado (compresor, condensador, evaporador, secador o tubería) que tenga defectos de materiales o fabricación.	Los costos incurridos para recoger y entregar el producto que debe ser reparado. Todos los costos relacionados con la mano de obra y transporte exceptuando aquellos relacionados con el revestimiento del gabinete o con el sistema de refrigeración sellado.
<b>GARANTIA LIMITADA (Aplicable al Estado de Alaska)</b>	Períodos de tiempo indicados anteriormente.	Se aplican todas las disposiciones de la garantía completa indicada anteriormente y las exclusiones que se indican a continuación.	Los costos del viaje del técnico al domicilio y cualquier costo incurrido por recoger y entregar el artefacto que debe ser reparado.

En los EE.UU. su electrodoméstico está garantizado por Electrolux Home Products, Inc. No autorizamos a ninguna persona para que cambie ninguna de nuestras obligaciones bajo esta garantía ni tampoco agregue ninguna otra. Nuestras obligaciones respecto a reparación y repuestos bajo esta garantía deben ser efectuadas por nosotros o por un técnico autorizado de Electrolux Home Products, Inc. En Canadá, su electrodoméstico está garantizado por Electrolux Canada Corp.

### \*RESPONSABILIDADES NORMALES DEL CLIENTE

**Esta garantía se aplica solamente a los productos que son usados para propósitos domésticos normales y el consumidor es responsable por lo que se indica a continuación :**

1. Uso correcto del artefacto de acuerdo con las instrucciones proporcionadas con el producto.
2. Instalación correcta por un técnico autorizado de acuerdo con las instrucciones proporcionadas con el artefacto y de acuerdo con todos los códigos locales de plomería, electricidad y/o gas.
3. Conexión correcta a una fuente de energía puesta a tierra, de voltaje suficiente, reemplazo de fusibles quemados, reparación de conexiones sueltas o defectos en el alambrado del hogar.
4. Gastos para facilitar el acceso al artefacto para su reparación, tales como remoción de molduras, estantes, armarios, etc. que no eran parte del artefacto cuando fue enviado de la fábrica.
5. Daños al acabado después de la instalación.
6. Reemplazo de los focos y/o tubos fluorescentes (en los modelos con estas características).

### EXCLUSIONES

**Esta garantía no cubre lo siguiente :**

1. DAÑOS CONSECUENTES O INCIDENTALES TALES COMO DAÑOS MATERIALES Y GASTOS INCIDENTALES RESULTANTES DE CUALQUIER INCUMPLIMIENTO DE ESTA U OTRA GARANTIA ESCRITA O IMPLICITA.  
**Nota:** En algunos estados no se permite la exclusión o limitación de los daños incidentales o consecuentes, por lo tanto puede que esta limitación o exclusión no se aplique en su caso.
2. Llamadas de servicio que no se relacionen con el mal funcionamiento o defectos de fabricación o de materiales o para artefactos que no sean usados en el hogar. El consumidor pagará por tales llamadas de servicio.
3. Daños causados por reparaciones realizadas por personas que no pertenezcan a Electrolux Home Products, Inc., Electrolux Canada Corp. o que no sean sus técnicos autorizados; el uso de piezas que no sean repuestos genuinos de Electrolux, que hayan sido obtenidos de personas que no sean técnicos autorizados, o causas externas tales como abuso, mal uso, suministro eléctrico inadecuado o casos fortuitos.
4. Los productos con números de serie originales que han sido sacados o alterados y no pueden ser fácilmente legibles.

### SI USTED NECESITA SERVICIO

Conserve su boleta de compra, la boleta de entrega o algún otro registro apropiado de pago. La fecha en el recibo establece el período de garantía en caso de que necesite reparación. Si se efectúa la reparación, es para su propio beneficio obtener y conservar todos los recibos. Esta garantía escrita le otorga derechos legales específicos. Usted también puede tener otros derechos que varían de un estado a otro. Los servicios de reparación bajo esta garantía pueden obtenerse poniéndose en contacto con Electrolux Home Products, Inc. o Electrolux Canada Corp.

Esta garantía es válida solamente en los 50 estados de EE.UU., en Puerto Rico y en Canadá. Las especificaciones o características del producto según se describen o ilustran están sujetas a cambio sin aviso previo. Todas las garantías son ofrecidas por Electrolux Home Products, Inc. En Canadá, su electrodoméstico está garantizado por Electrolux Canada Corp.

### EE.UU

877-435-3287  
ELECTROLUX HOME PRODUCTS, Inc.  
P.O. Box 212378  
Augusta, GA 30917

### Canadá

866-213-9397  
ELECTROLUX CANADA Corp.  
6150 McLaughlin Road  
Mississauga, Ontario L5R 4C2

## How to store different types of bottles

### Comment ranger différents types de bouteilles

### Modo de almacenar distintos tipos de botellas

Bordeaux tradition  
Type Bordeaux  
Bordolese tradition

Burgundy tradition  
Type Bourgogne  
Borgognona tradition



**Sliding shelf**  
**Clayette coulissante**  
**Estantería deslizante**

Use the sliding shelf when storing specially shaped bottles.

Utilisez la clayette coulissante pour stocker des bouteilles de forme spéciale.

Utilice la estantería deslizante cuando se disponga a almacenar botellas con formas especiales.



**NOTE !** only one layer of bottles on a sliding shelf !

**N.B.** Une seule rangée de bouteilles sur une clayette coulissante !

**NOTA !** Coloque una sola capa de botellas en las estanterías deslizantes



**Example of mix bottle types**

**Exemple de bouteilles mixtes**

**Ejemplo de almacenamiento de distintos tipos de botellas**



Wooden bar  
Barre de seuil  
Listón de madera

**Schéma électrique / Wiring diagram / Elektrisches Schaltbild / Diagrama eléctrico / Diagrama eléctrico / Schema elettrico / Elschema**

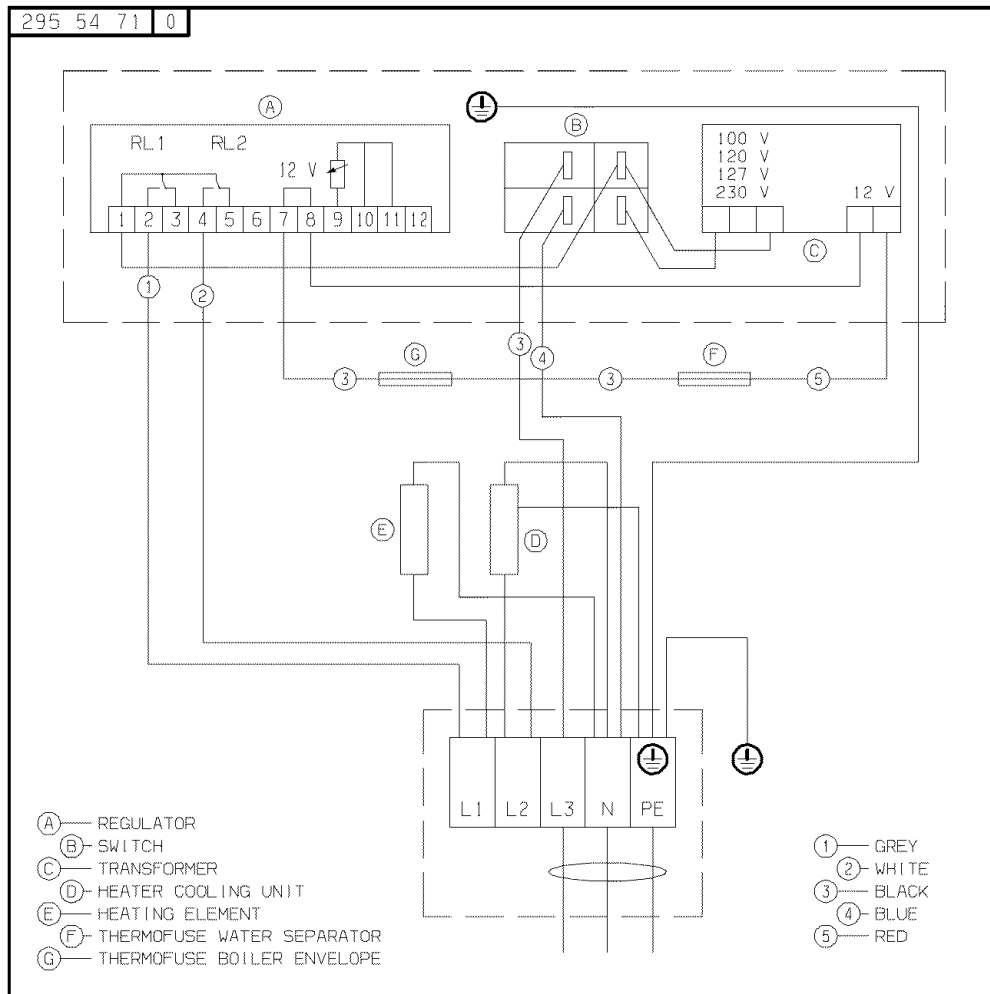

- ⓐ Régulateur / Regler / Regulador / Regulador / Regolatore / Regulator
- ⓑ Interrupteur / Schalter / Interruptor / Interruptor / Interruttore / Strömbrytare
- ⓒ Transformateur / Trafo / Transformador / Transformador / Trasformatore / Transformator
- ⓓ Élément chauffant / Heizpatrone / Aquecedor / Calentador / Resistenza / Värmepatron
- ⓔ Élément chauffant / Heizelement / Unidade de aquecimento / Elemento calentador / Resistenza / Värmeelement
- ⓕ Séparateur d'eau à thermofusible / Thermosicherung Wasserabscheider / Separador de água do termofusível / Condensador de água del termofusible / Separatore d'acqua del termofusibile / Termosäkkring vattenavskiljare
- ⓖ Enveloppe de la chaudière à thermofusible / Thermosicherung Boiler / Invólucro da caldeira do termofusível / Cubierta de la caldera del termofusible / Invólucro del boiler del termofusibile / Termosäkkring kokarsvep

- ① Gris / Grau / Cinzento / Gris / Grigio / Grå
- ② Blanc / Weiß / Branco / Blanco / Bianco / Vit
- ③ Noir / Schwarz / Preto / Negro / Nero / Svart
- ④ Bleu / Blau / Azul / Azul / Blu / Blå
- ⑤ Rouge / Rot / Vermelho / Rojo / Rosso / Röd





