

Haier®

What The World Comes Home To™

PORTABLE AIR CONDITIONER CLIMATISEUR PORTATIF ACONDICIONADOR DE AIRE PORTATIL

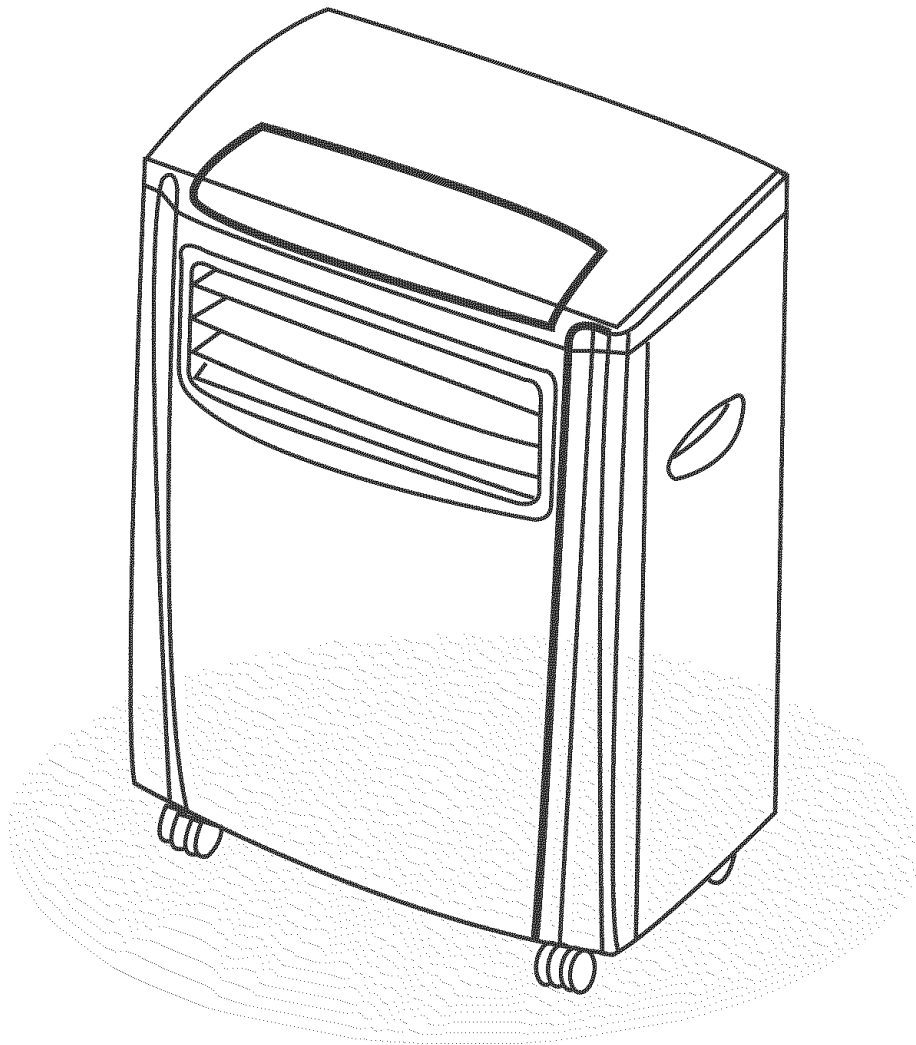

Model#

Modèle#

Modelo#

HPAC9M

A Word From Haier

Thank You for buying a dependable, energy saving and easy to operate HAIER air conditioner. This manual contains useful information for you to maintain, operate, install and safely use your air conditioner. Your air conditioner cleans, cools and dehumidifies the air in your room to provide you with the ultimate level of comfort.

Please read instructions carefully before using the product. Also, do not forget to fill out and mail the **Product Registration Card**.

Product Registration

Record Your Model and Serial Number.

For all your service calls during the warranty period the following information will be needed. Attach the sales receipt to this guide and keep for future reference. This information can be obtained from the serial plate, which is on your air conditioner.

Model Number:





Serial Number:

Date of Purchase:

Dealer's Name:

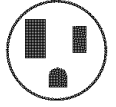
Dealers Address:

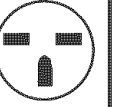
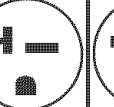
Dealers Phone Number:

TABLE					
RECEPTACLE AND FUSE TYPES					
RATED VOLTS	125/60		250/60		
AMPS	15	20	15	20	30
WALL OUTLET					
FUSE SIZE	15	20*	15	20*	30
TIME DELAY FUSE (or circuit breaker)	Plug	Plug	Plug		

SAFETY PRECAUTIONS

WARNING: *Following these basic precautions will reduce the risk of fire, electrical shock, injury or death when using your air conditioner.*



- ▲ 1) Air conditioner must be connected to proper electrical outlet with the correct electrical supply. (see table)
- ▲ 2) Proper grounding must be ensured to reduce the risk of shock and fire. **DO NOT CUT OR REMOVE THE GROUNDING PRONG.** If you do not have a three-prong electric receptacle outlet in the wall, have a certified electrician install the proper receptacle. The wall receptacle **MUST** be properly grounded.
- ▲ 3) Do not operate air conditioner if power cord is frayed or otherwise damaged. Also avoid using it if there are cracks or abrasion damage along the length, plug connector or if the unit malfunctions or is damaged in any manner. Contact an authorized service for examination, repairs or adjustments.
- ▲ 4) **DO NOT USE AN ADAPTER OR AN EXTENSION CORD.**
- 5) Do not block airflow around the air conditioner. Also the exhaust hose should be free of any obstructions.
- 6) Always unplug the air conditioner before servicing it or moving it.
- 7) Do not install or use the air conditioner in any area where the atmosphere contains combustible gases or where the atmosphere is oily or sulphurous. Avoid any chemicals coming in contact with your air conditioner.
- 8) Do not place any object on the top of the unit.
- 9) Never operate the air conditioner without the filters in place.
- 10) Do not use the air conditioners near a bathtub, shower or wash basin.

Table Of Contents

	PAGE
A Word From Haier	1
Product Registration	1
Safety Precautions	2
Advantages	4
Parts and Features	5
Assembly and Installation	6
Operation	7
Product Specification	7
Care and Cleaning	8
Storage	8
Trouble Shooting	9
Warranty Information	10

Advantages of this Model

1. This model is easy to operate. The manual control panel has a timer, thermostat, two speed cooling speeds and two fan speeds.
2. This portable air conditioner does not require water to be added.
3. The unit has a unique design which evaporates the water. Therefore no condensation tank is necessary, thus avoiding you to have to wake up in the middle of the night to empty the bucket and turn on the unit.
4. Easy to install window kit is included which consists of the exhaust duct, exhaust hose, hose nozzle and the window panel kit.
5. Full directional adjustable casters are included to help to move the unit to be conveniently used in almost any area.
6. The filter screen is designed for easy cleaning and is easily accessible.
7. Portable air conditioners are easy to store when not in use.

Parts and Features

FRONT

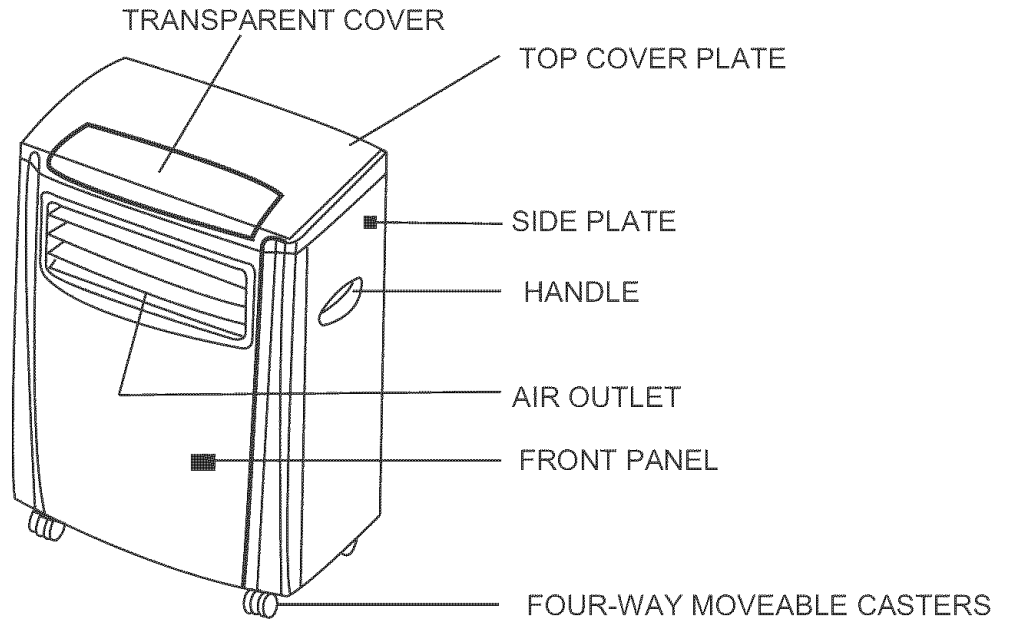

REAR

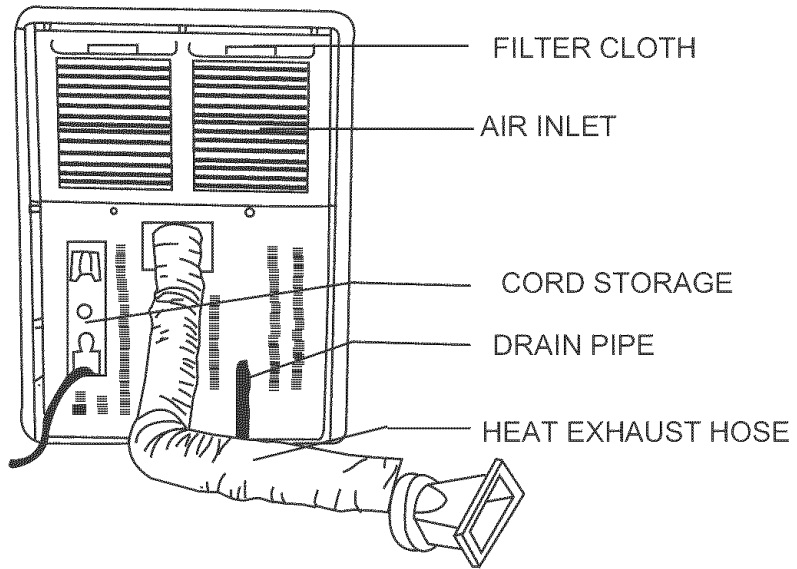

Assembly and Installation

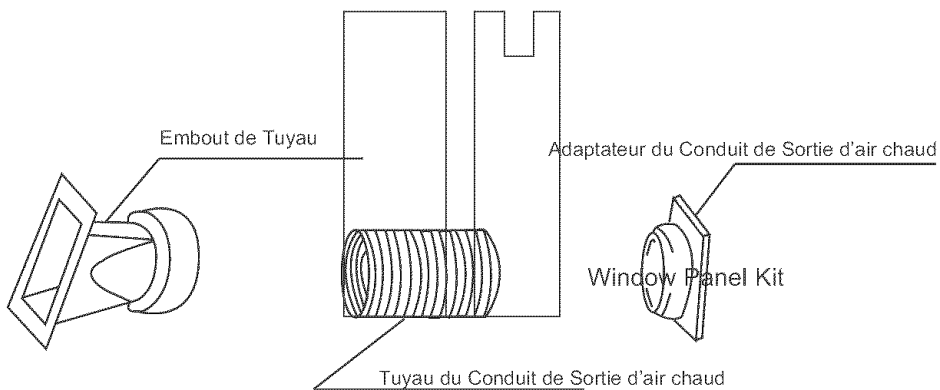
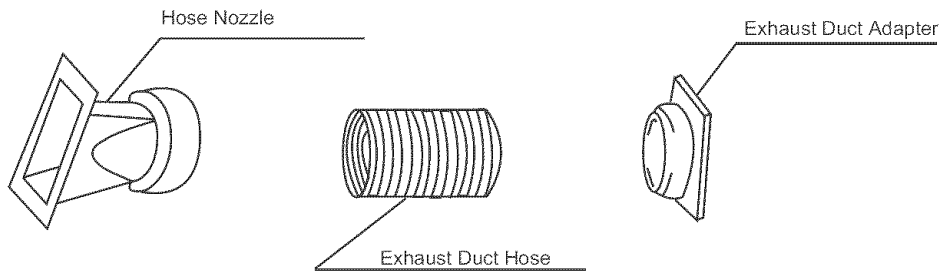

1. Attach one end of the exhaust hose to the exhaust duct adapter.
2. The exhaust duct adapter slides into the rear of the air conditioner over the exhaust duct.
3. The other end of the exhaust hose attaches to the hose nozzle.
4. The hose nozzle attaches to the window panel kit which rest on the window.

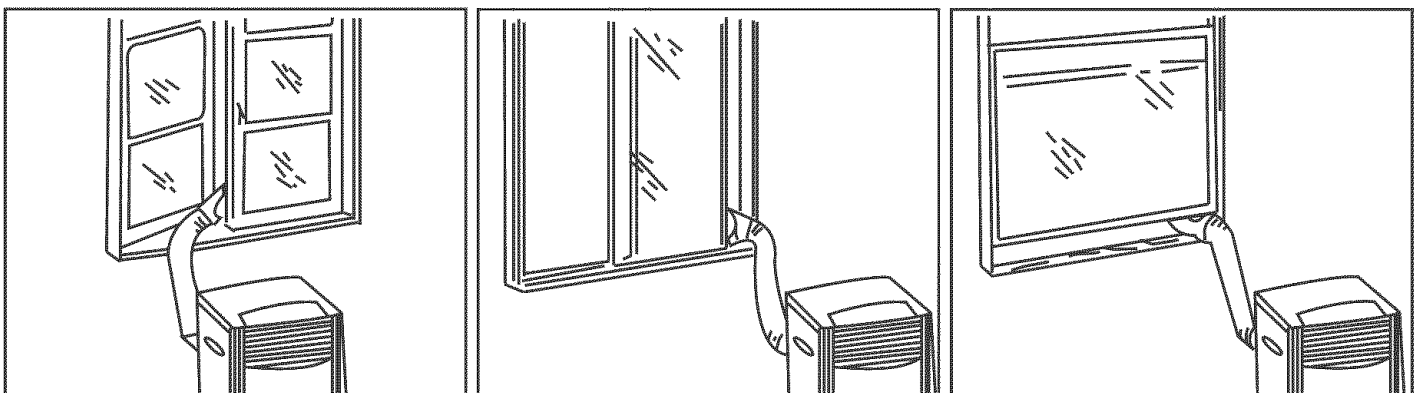
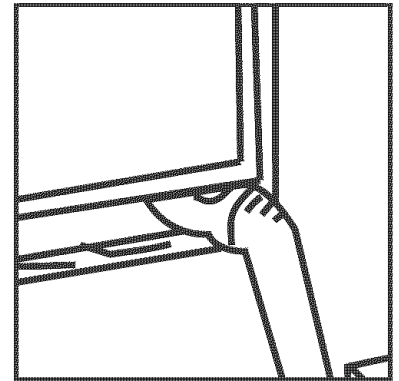
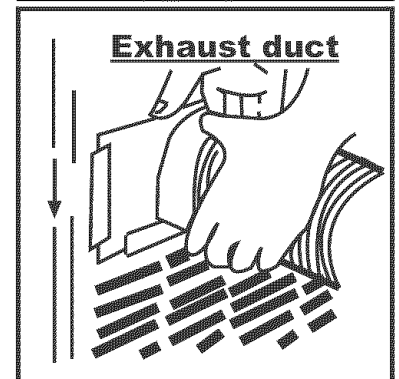
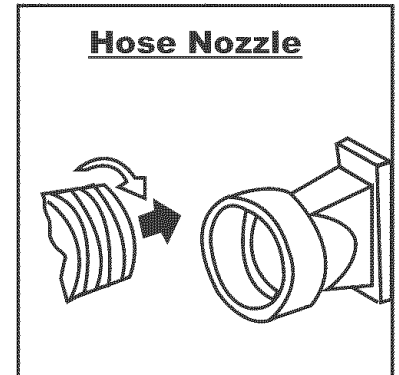

Operation

1. Wait 20 minutes before starting the unit to assure that the coolant has leveled off.
2. **Wait 3 minutes** before restarting the unit after a normal shutdown so as to complete the compressor cycle.
3. Use an 115 volt 20 amp outlet for the air conditioner. Do not use any other electrical appliances on this line or you may trip the fuse. Dedicate the electric line for the air conditioner alone.
4. Do not place the air conditioner in direct sunlight or close to any heating appliances. eg. baseboard heaters, stoves, etc.
5. Operate the unit on a flat surface only.
6. Check the filter at least once a month in order to achieve highest cooling efficiency.
7. If the unit is not being used for a long period of time, please remove the plug to drain pipe and drain out any condensed water.

Product Specification

Voltage and Frequency	115V / 60Hz
Input Power	750 W
Cooling Capacity	9000 BTU
Moisture Removal (pints/hr)	1.31/hr
Coolant	R22
Timer	8 Hours
Operating Temperature Range	64.4°F - 95°F
Unit Dimensions (WxDxH) (inches)	20 1/4 x 13 13/32 x 29 13/16
Net Weight lbs. approximate	71.5 lbs.

Care and Cleaning Guide

- Always unplug your air conditioner before cleaning.
- Air filter needs to be cleaned at least once a month for your unit to operate at optimum efficiency. The filter can be slid out from the back by pulling on the tab. The filter may be washed or vacuumed. Remove the excess water from the filter by gently shaking the filter. This will remove dust and particles trapped in the filter. After cleaning, reinstall the filter. **DO NOT** use your air conditioner without the air filter in place.
- To clean the cabinet **DO NOT** use harsh chemicals, abrasives, ammonia, chlorine, bleach, concentrated detergents, solvents or metal scouring pads. Some of these chemicals may dissolve, damage and/or discolor your air conditioner.
- Always use a soft cloth dampened with water or mild soap and water solution to wipe the front of the cabinet. Wipe dry with a soft cloth.

Storage

- To store your air conditioner when not being used for a long period of time, drain condensed water using the drain pipe. Remove exhaust hose, clean filters, cover with plastic bag and store away.

Trouble-Shooting

If air conditioner does not operate:

- Check if unit is plugged in. The plug may have come loose.
- Check if the electrical wall receptacle is of proper voltage.
- Check if the circuit breaker needs to be reset or if the fuse needs to be replaced.
- Check if the unit is in "Off" mode.
- The fan control may be in "Off" position.

Air conditioner working but room not cooling:

- Room may have appliances that produce heat. Use an exhaust fan to remove excess heat.
- Check exhaust hose for proper installation.
- Redirect the airflow. Remove any obstacles.
- All doors and windows need to be closed so cool air does not escape the room.
- Air filter may be blocked or may need cleaning.
- Unit BTU may be too low for the required cooling area.
- On extreme hot & humid days air conditioners may take a little longer to cool.

Limited Warranty

This warranty covers all defects in workmanship or materials for:

1. The mechanical and electrical parts (including labor costs) contained in this Haier product, for a period of 12 months, from the date of purchase, (commercial or rental application, the warranty is 90 days).
2. The sealed system and compressor contained in this Haier product is for a period of 5 years, from the date of purchase (excluding labor costs after the initial 12 month period). In commercial or rental use, the additional limited compressor warranty is for 1 year and 9 months, (excluding labor costs after the initial 90 days period).

You must keep and be able to provide your original sales receipt as proof of the date of purchase.

Who is covered?

The original retail purchaser of this Haier product.

What will be done?

Haier will repair or replace, in your home, any mechanical, electrical part or the compressor, which proves defective in normal household, use for a period of 12 months. Haier will repair or replace (excluding labor costs) the sealed system and compressor (parts only) for an additional 4 year period.

How can you get service?

1. Contact your nearest Haier authorized Service Depot. For the name of the Service Depot nearest you, contact Haier at (877) 337-3639.
2. All service must be performed, by an authorized Haier Service Depot.

THIS WARRANTY COVERS UNITS WITHIN THE CONTINENTAL UNITED STATES, CANADA AND PUERTO RICO AND DOES NOT COVER:

- Damages from improper installation
- Damages in shipping
- Damages from misuse, abuse, accident, alteration, lack of proper care and maintenance
- Damages from service, by other than an authorized dealer or service center
- Labor, service, transportation and shipping charges for the removal of defective parts and installation of a replacement part, beyond the initial 12 month period.

THIS LIMITED WARRANTY IS GIVEN IN LIEU OF ALL OTHER WARRANTIES, EXPRESS OR IMPLIED, INCLUDING THE WARRANTIES OF MERCHANTABILITY AND FITNESS FOR A PARTICULAR PURPOSE.

The remedy provided in this warranty is exclusive and is granted in lieu of all other remedies. This warranty does not cover incidental or consequential damages. Some states do not allow the exclusion of incidental or consequential damages, so this limitation may not apply to you. Some states do not allow limitations on how long an implied warranty lasts, so this limitation may not apply to you. This warranty gives you specific legal rights, and you may also have other rights, which vary from state to state.

Un Mot de Haier

Félicitations! Vous venez de faire l'acquisition d'un climatiseur HAIER facile à utiliser et d'une grande fiabilité et qui vous permettra de faire des économies d'énergie. Ce manuel contient des informations importantes qui vous permettront d'installer le climatiseur et de procéder à sa maintenance et de l'utiliser en toute sécurité. Votre climatiseur nettoie, refroidit et assèche l'air de votre pièce afin d'offrir un confort optimal.

Veuillez lire les instructions attentivement avant d'utiliser cet appareil. De plus, n'oubliez pas de remplir et de renvoyer **la carte d'enregistrement de l'appareil**.

Enregistrement de l'appareil

Notez le numéro du modèle et son numéro de série.

Vous aurez besoin des informations suivantes pour toutes réparations ou opérations d'entretien et de maintenance lors de la période couverte par la garantie. Fixez le reçu de vente à cette notice et conservez-la afin de pouvoir la consulter ultérieurement. Vous trouverez ces informations au niveau de la plaque signalétique de votre appareil.

Numéro du modèle:





Numéro de série:

Date d'achat:

Nom du revendeur:

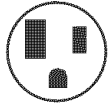
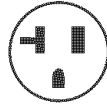
Adresse du revendeur:

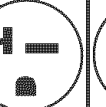
Numéro de téléphone du revendeur:

TABLEAU					
TYPES DE PRISES ET FUSIBLES					
TENSION	125/60		250/60		
AMPÈRES	15	20	15	20	30
PRISE DE COURANT MURALE					
TAILLE DU FUSIBLE	15	20*	15	20*	30
FUSIBLE À FUSION TEMPORISÉE (disjoncteur)	Fiche	Fiche	Fiche		

CONSIGNES DE SÉCURITÉ

AVERTISSEMENT: *Veillez suivre ces précautions de base lorsque vous utilisez l'appareil afin de réduire tout risque d'incendie, d'électrocution, de blessure, voire de mort.*



- ▲ 1) Le climatiseur doit être branché au niveau d'une prise électrique d'une tension adéquate. (voir tableau)
- ▲ 2) L'appareil doit être mis à la terre (masse) afin de réduire tout risque d'électrocution et d'incendie. **NE PAS COUPER NI RETIRER LA BROCHE DE MASSE.** Si votre prise murale ne peut accueillir une fiche à trois broches, veuillez faire en sorte qu'un électricien qualifié en installe une. La prise murale **DOIT** être mise à la masse.
- ▲ 3) Ne pas utiliser l'appareil si le cordon d'alimentation est effiloché ou fissuré, si la fiche et le connecteur sont endommagés, ou si l'appareil présente une panne ou est endommagé d'une façon quelconque.
- ▲ 4) **NE PAS UTILISER UN ADAPTATEUR OU UNE RALLONGE.**
 - 5) Ne pas gêner ni bloquer le flux d'air autour de l'appareil et que rien ne bouche le tuyau de sortie.
 - 6) Débrancher toujours le climatiseur avant de le déplacer ou d'effectuer opération de maintenance.
 - 7) Ne pas installer le climatiseur dans un endroit où l'atmosphère est huileuse ou présente des gaz combustibles ou du soufre. Éviter que les produits chimiques entrent en contact avec le climatiseur.
 - 8) Ne placer aucun objet sur le climatiseur.
 - 9) Ne jamais utiliser le climatiseur sans les filtres.
 - 10) Ne pas utiliser le climatiseur à proximité d'une baignoire, d'une douche ou d'un lavabo ou évier.

Sommaire

	PAGE
Un mot de Haier	1
Enregistrement de l'appareil	1
Consignes de sécurité	2
Avantages	4
Pièces et fonctions	5
Montage et installation	6
Utilisation	7
Caractéristiques techniques	7
Entretien et nettoyage	8
Rangement/Remisage	8
Guide de dépannage	9
Garantie	10

Les Avantages de ce Modèle

1. Ce modèle est facile à utiliser. Le panneau de commande comporte une minuterie, un thermostat, deux vitesses de refroidissement et deux vitesses de ventilateur.
2. Il est inutile d'ajouter de l'eau à ce climatiseur portatif.
3. Le climatiseur a été conçu afin d'évaporer l'eau. Par conséquent, il n'a pas besoin de réservoir de condensation, ce qui vous évite de vous réveiller au milieu de la nuit pour vider le seau et d'allumer l'appareil.
4. Le kit d'installation pour fenêtre est fourni avec l'appareil et comprend un conduit de sortie d'air chaud, un tuyau de sortie d'air chaud, un embout de tuyau et un kit de panneaux pour fenêtres.
5. Les roulettes réglables directionnelles sont fournies afin de pouvoir déplacer le climatiseur presque partout.
6. L'écran-filtre a été conçu afin de pouvoir être facilement nettoyé.
7. Les climatiseurs portatifs sont faciles à déplacer et à ranger.

Pièces et Fonctions

VUE AVANT

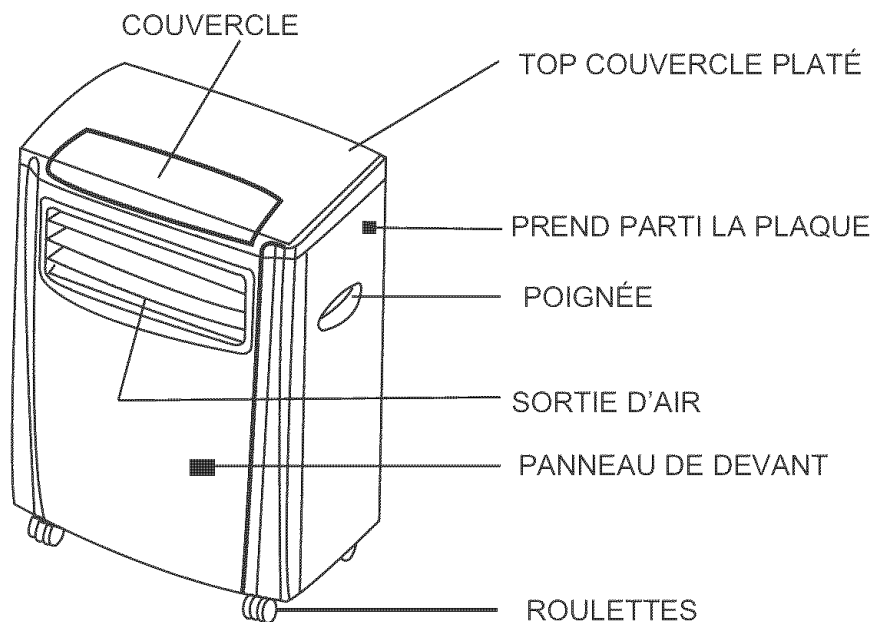

VUE ARRIERE

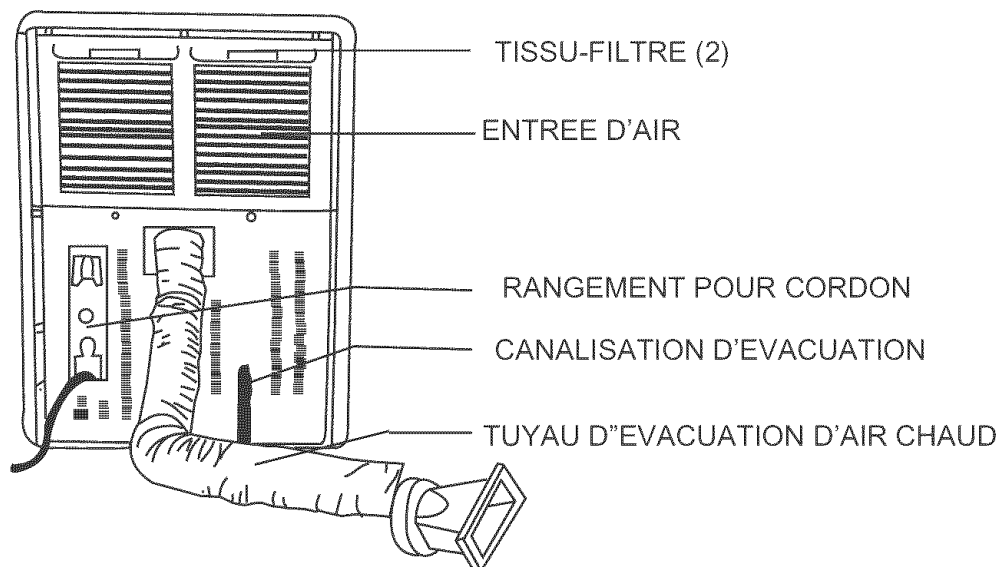

VITESSES DE VENTILATEUR ET DE REFROIDISSEMENT

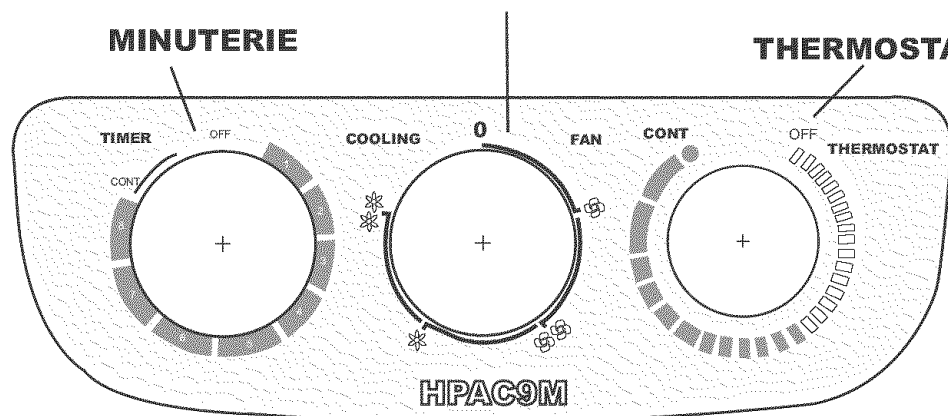

Montage et Installation

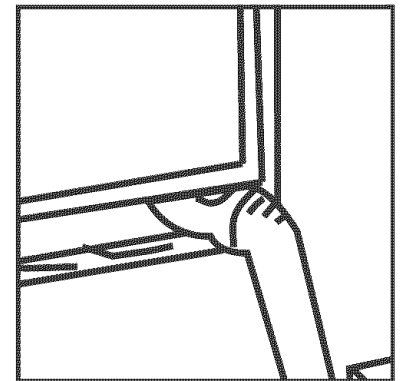
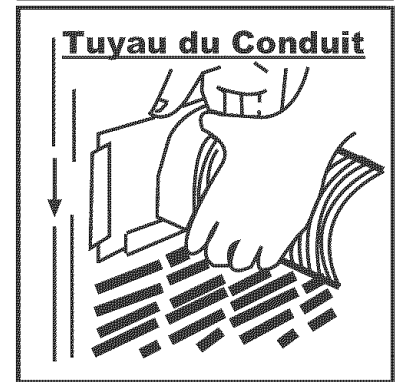
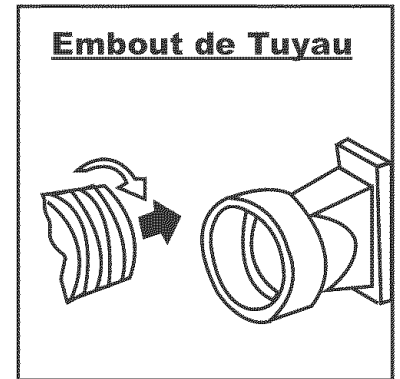
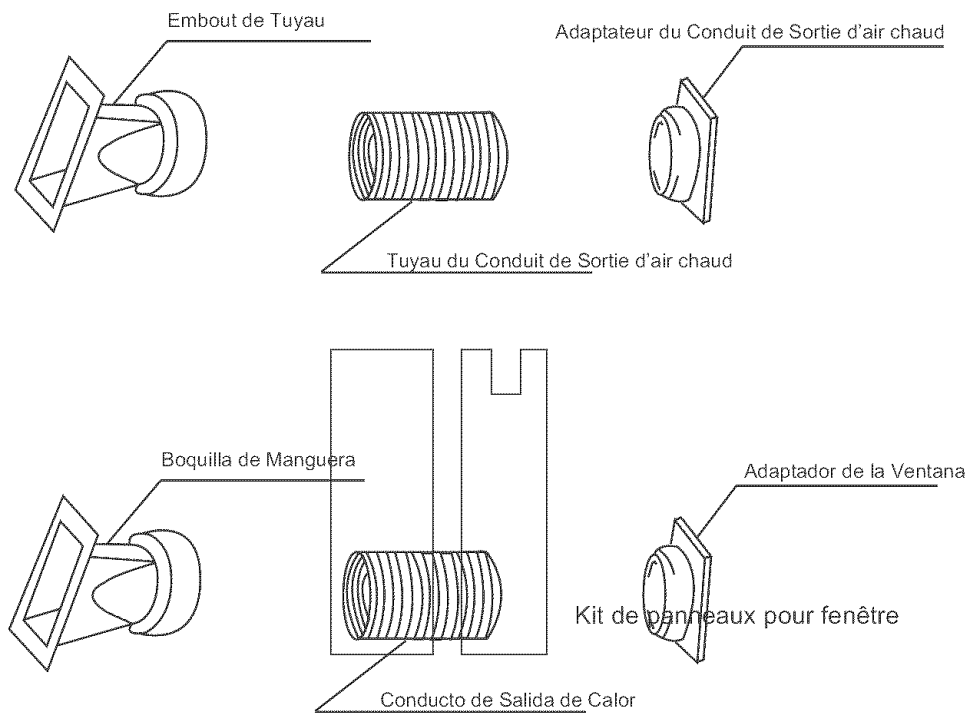

1. Fixez une extrémité du tuyau de sortie d'air chaud à l'adaptateur du conduit d'air chaud.
2. Glissez l'adaptateur du conduit de sortie d'air chaud sur l'arrière du climatiseur, par-dessus le conduit de sortie d'air chaud.
3. Fixez l'autre extrémité au kit de panneaux pour fenêtre.
4. L'embout se fixe sur le kit de panneau de fenêtre qui repose sur la fenêtre.

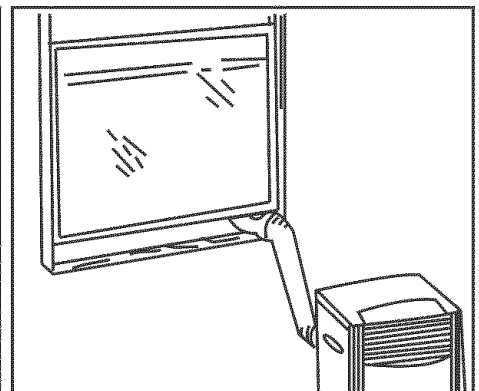
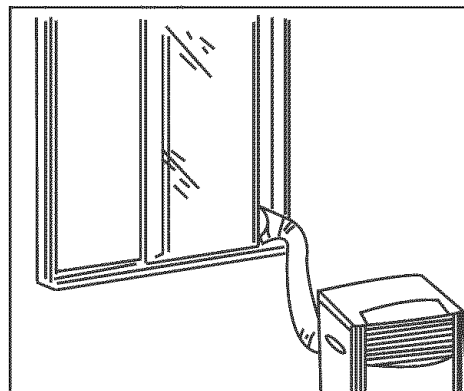
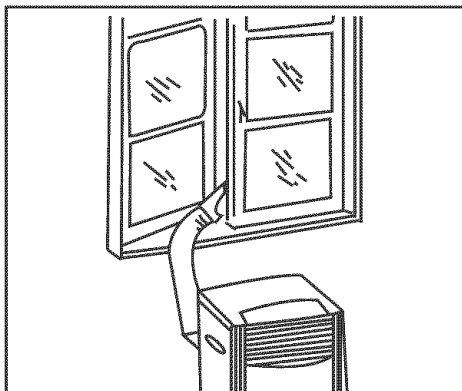

Utilisation

1. Attendez 20 minutes avant de mettre en marche l'appareil afin que le liquide réfrigérant se soit stabilisé.
2. **Attendez 3 minutes** avant de remettre en marche l'appareil si vous l'avez éteint normalement afin que le cycle du compresseur se termine.
3. Raccordez le climatiseur à une prise de courant de 115 volts, 20 ampères. N'utilisez aucun autre appareil sur cette ligne car vous risquez de fondre le fusible. La ligne électrique doit être réservée uniquement au climatiseur.
4. Ne placez pas le climatiseur en contact direct avec les rayons du soleil ou à proximité de tout appareil de chauffage (plinthés de chauffage, cuisinière, etc.).
5. Utilisez le climatiseur sur une surface plane uniquement.
6. Vérifiez le filtre au moins une fois par mois afin que le climatiseur fonctionne à son meilleur rendement.
7. Si vous ne comptez pas utiliser le climatiseur pendant une longue période, veuillez retirer le bouchon de la canalisation d'évacuation et vidangez l'eau de condensation.

Caractéristiques Techniques

Tension et fréquence	115V / 60Hz
Puissance d'entrée	750 W
Capacité de refroidissement	9000 BTU
Suppression d'humidité	1.31/hr
Liquide réfrigérant	R22
Minuterie	8 Hours
Températures de fonctionnement	64.4°F - 95°F
Dimensions de l'appareil (WxDxH)	20 1/4 x 13 13/32 x 29 13/16
Poids net approximatif	71.5 lbs.

Guide d'entretien et de Nettoyage

- Veillez à toujours débrancher le climatiseur avant de le nettoyer.
- Le filtre à air doit être nettoyé au moins une fois par mois afin que votre climatiseur puisse fonctionner à son rendement optimal. Le filtre peut être retiré à partir de l'arrière en tirant sur la languette. Le filtre peut être nettoyé à la main ou avec un aspirateur. Retirez l'excès d'eau du filtre en secouant doucement le filtre. Vous retirerez ainsi la poussière et les particules demeurées piégées dans le filtre. Après avoir nettoyé le filtre, remettez-le en place. **NE PAS** utiliser le climatiseur sans le filtre.
- **N'UTILISEZ PAS** de produits chimiques abrasifs puissants, de l'ammoniaque, de l'eau de javel, du détergent concentré, des solvants et des tampons récurateurs pour nettoyer l'habillage. Certains de ces produits chimiques risquent de dissoudre, endommager et ou décolorer l'habillage du climatiseur.
- Utilisez toujours un chiffon en tissu doux humidifié avec de l'eau ou une solution savonneuse à base d'eau et de savon afin d'essuyer l'avant du climatiseur. Essuyez le climatiseur avec un chiffon en tissu doux.

Rangement/Remisage

- Lorsque vous comptez ranger le climatiseur pour une longue période, vidangez l'eau de condensation en utilisant la canalisation d'évacuation. Retirez le tuyau de sortie d'air chaud, nettoyez les filtres, recouvrez le climatiseur avec un sac en plastique et rangez-le.

Guide de Dépannage

Si le climatiseur ne fonctionne pas:

- Assurez-vous que l'appareil est branché. La fiche s'est peut être débranchée.
- Assurez-vous que la prise de courant électrique est de la tension adéquate.
- Vérifiez que disjoncteur n'a pas besoin d'être réarmé ou si le fusible doit être remplacé.
- Assurez-vous que l'appareil n'est pas en mode « off » (arrêt)
- La commande du ventilateur est peut être en position « off » (arrêt).

Le climatiseur fonctionne mais la pièce ne se refroidit pas:

- La pièce comporte peut être des appareils qui produisent de la chaleur. Utilisez un ventilateur extracteur afin de retirer l'air chaud.
- Assurez-vous que le tuyau de sortie d'air chaud a été correctement installé.
- Modifiez l'orientation du flux d'air. Retirez tous les obstacles.
- Toutes les portes et fenêtres doivent être fermées afin que l'air froid ne puisse s'échapper de la pièce.
- Le filtre à air est sans doute bouché ou doit être nettoyé.
- La puissance en BTU de l'appareil risque d'être trop faible pour la pièce que vous comptez refroidir.
- Lors de jours très chauds et humides, les climatiseurs risquent de prendre plus longtemps à refroidir.

Garantie Limitée

Cette garantie couvre les pièces suivantes du climatiseur contre tous vices de fabrication et de matériaux:

1. Les pièces mécaniques et électriques (y compris les frais de main d'oeuvre) de ce produit Haier pour une période de 12 mois à partir de la date d'achat (pour utilisation commerciale et location, la garantie est de 90 jours).

2. Le système scellé et le compresseur contenu à l'intérieur de ce produit Haier pour une période de 5 ans à partir de la date d'achat (frais de main d'oeuvre non compris après les 12 premiers mois de couverture). Si l'appareil est utilisé commercialement ou en location, la garantie supplémentaire du compresseur est de 1 à 9 mois (frais de main d'oeuvre non compris après les 90 premiers jours).

Veillez conserver votre reçu de vente daté comme preuve d'achat.

Qui est couvert?

L'acheteur d'origine ayant fait l'acquisition de cet appareil Haier.

Quelles sont les réparations couvertes?

Haier s'engage à réparer ou à remplacer à votre domicile et pour une durée de 12 mois, toute pièce mécanique ou électrique du compresseur ayant été déterminée défectueuse suite à une utilisation jugée normale. Haier s'engage à réparer ou à remplacer (frais de main d'oeuvre non compris) le système scellé et le compresseur (pièces uniquement) pour une période supplémentaire de 4 ans.

Démarches à suivre pour réparations

1. Contactez votre centre de réparation agréé Haier le plus proche. Pour connaître le nom du centre agréé Haier le plus proche, composez le (877) 337-3639.

2. Toute réparation doit être effectuée par un centre de réparation agréé Haier.

CETTE GARANTIE COUVRE LES APPAREILS AUX ÉTATS-UNIS ET À PUERTO RICO ET NE COUVRE PAS:

- Les dommages survenant suite à une installation incorrecte.
- Les dommages survenant lors du transport.
- Les dommages et dégâts suite à toute utilisation incorrecte ou excessive, négligence ou modification, tout accident ou entretien incorrect.
- Les dommages suite à des réparations ayant été effectuées par un concessionnaire ou revendeur autre que par un centre de réparation agréé.
- Les frais de main d'oeuvre, de réparations, de transport et tous frais d'expédition couvrant le démontage de pièces et le montage des pièces de rechange au-delà des 12 premiers mois.

LA PRÉSENTE GARANTIE REMPLACE TOUTE AUTRE GARANTIE EXPRESSE OU IMPLICITE Y COMPRIS TOUTE GARANTIE DE COMMERCIALITÉ OU DE QUALITÉ MARCHANDE ET D'APTITUDE À UNE UTILISATION PARTICULIÈRE.

Le recours offert par la garantie est un recours exclusif et tient lieu de recours unique. Cette garantie ne couvre pas les dommages accessoires ou indirects. Certains états ou provinces ne permettent ni la limitation de la durée d'une garantie implicite ni l'exclusion de dommages indirects. Les limites ou exclusions mentionnées ci-dessus peuvent ne pas s'appliquer dans votre cas. Cette garantie vous confère des droits juridiques particuliers et il est possible que vous ayez d'autres droits qui peuvent varier selon l'état et la province.

Palabras de Haier

Gracias por comprar nuestro Acondicionador de Aire HAIER, de bajo consumo de energía y práctico de utilizar. Este manual contiene información útil para la instalación, operación, mantenimiento y uso seguro de este producto. Su Acondicionador de aire limpia, enfría y deshumidifica el aire de la habitación de manera de obtener el mayor nivel de comfort.

Por favor, lea las instrucciones cuidadosamente antes de utilizar este producto. No olvide de completar y enviar la tarjeta **de registración del producto**.

Registración del Producto

Guarde el número de modelo y de serie.

Para todos los llamados que usted realice al Service dentro del período de garantía será necesaria la siguiente información. Adjunte la factura de compra a esta guía y guarde para futura referencia. Esta información se encuentra en la placa de su Acondicionador.

Número de modelo:





Número de serie:

Fecha de compra:

Nombre del distribuidor:

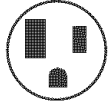
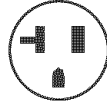
Dirección del distribuidor:

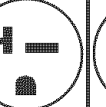
Teléfono del distribuidor:

TABLA					
TIPOS DE RECEPTACULOS					
VOLTIOS	125/60		250/60		
AMPS	15	20	15	20	30
TOMA DE PARED					
TAMAÑO FUSIBLE	15	20*	15	20*	30
DEMORA DEL FUSIBLE (Corta-circuitos)	Plug	ENCHUFE	ENCHUFE		

PRECAUCIONE DE SEGURIDAD

SEA CUIDADOSO: *Siga todas las instrucciones antes de utilizar el Acondicionador de aire para reducir el riesgo de un shock eléctrico, daños o lesiones.*



- ▲ 1) Este acondicionador debe conectarse a la toma de corriente adecuada de acuerdo a las instrucciones de este manual. Ver tabla.
- ▲ 2) Debe asegurarse una adecuada conexión a tierra para reducir el riesgo de shock. **NO CORTE O RETIRE EL CABLE DE CONEXIÓN A TIERRA.** Si usted no posee una toma de corriente con conexión a tierra llame a un técnico calificado para que realice la instalación necesaria y correcta.
- ▲ 3) No utilice este Acondicionador si el cable de corriente estuviera rasgado o dañado. Evite también el uso de la unidad si existen daños de abrasión en el enchufe, el conector, o si el Acondicionador no funcionara correctamente o estuviese dañado de cualquier manera. Contacte a un service autorizado para la reparación o ajustes.
- ▲ 4) **NO UTILICE UN ADAPTADOR O ALARGUE.**
- 5) No bloquee o obstruya la corriente de aire alrededor de la unidad. Incluso la manguera de salida debe estar libre de cualquier obstrucción.
- 6) Siempre desenchufe el acondicionador antes de realizar reparaciones o traslados del mismo.
- 7) No instale u opere el Acondicionador en áreas donde la atmósfera posee gases combustibles. Evite que cualquier químico haga contacto con la unidad.
- 8) No coloque ningún objeto arriba de la unidad.
- 9) Nunca opere el Acondicionador sin los filtros en su lugar.
- 10) Nunca utilice el Acondicionador cerca de una bañera, pileta de cocina o una ducha.

Índice

	PAGINA
Palabra de HAIER	1
Registración del producto	1
Precauciones de seguridad	2
Ventajas	4
Partes y características	5
Ensamble e instalación.....	6
Operación	7
Especificaciones del producto	7
Cuidados y mantenimiento	8
Almacenaje.....	8
Problemas en la operación	9
Información de Garantía.....	10

Ventajas de este Modelo

1. Este modelo es fácil de operar. El panel de control manual posee termostato, timer, dos velocidades de enfriamiento y dos velocidades de ventilación.
2. Este Acondicionador de aire no requiere agregado de agua.
3. La unidad es de un diseño único que evapora el agua. De esta manera no necesita de tanque de condensación, evitando a usted el trabajo necesario de vaciar el recipiente de agua para encender la unidad.
4. Incluye un kit de fácil instalación en la ventana que consta de la manguera y conducto de salida, boquilla y panel de la ventana.
5. Cuenta con rueditas direccionales ajustables que ayudan a mover la unidad para utilizarse convenientemente en cualquier área.
6. El filtro es de fácil acceso y está diseñado para una limpieza fácil y rápida.
7. El Acondicionador de aire portátil es fácil de almacenar cuando no está en uso.

Partes y Características

FRENTE

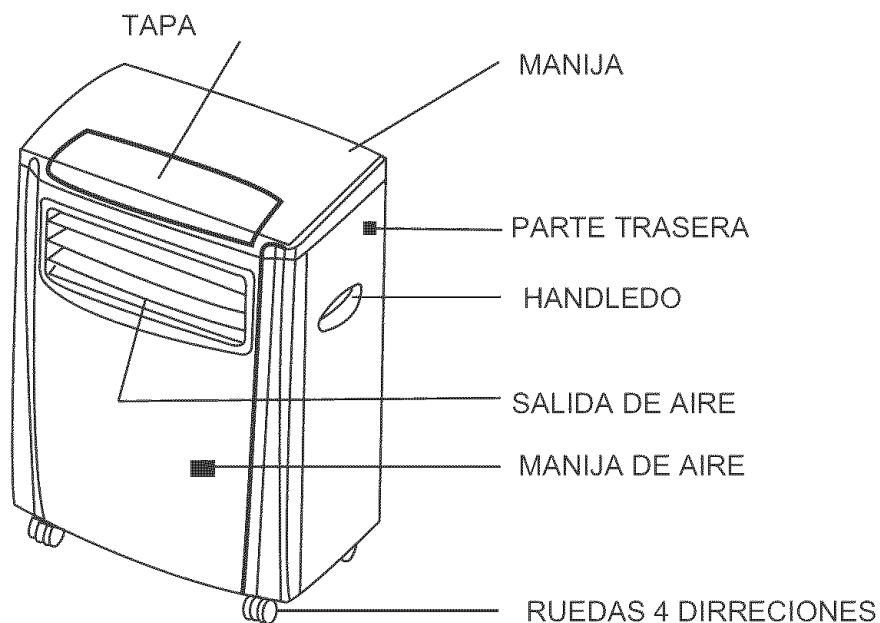

PARTE TRASERA

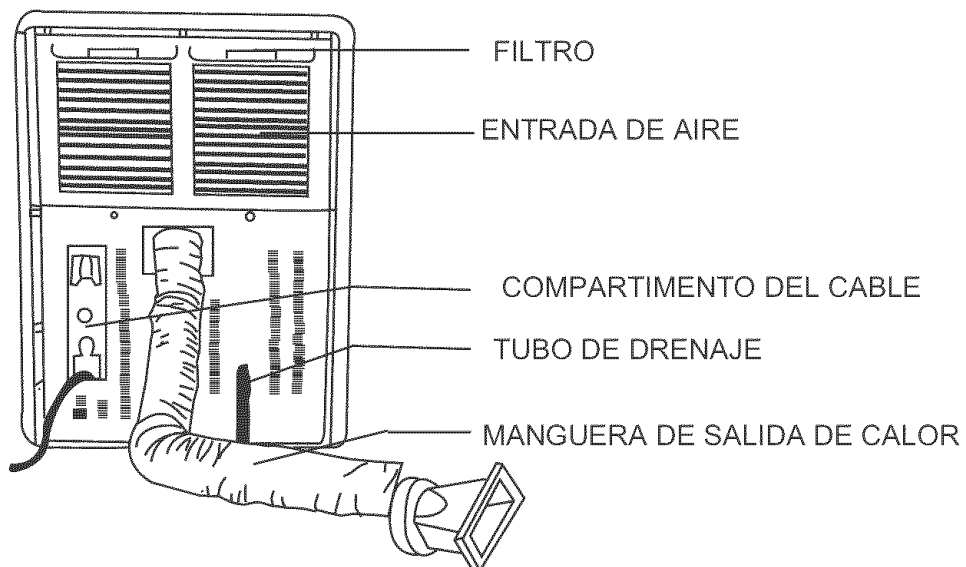

VELOCIDADES FRIO/VENTILACION

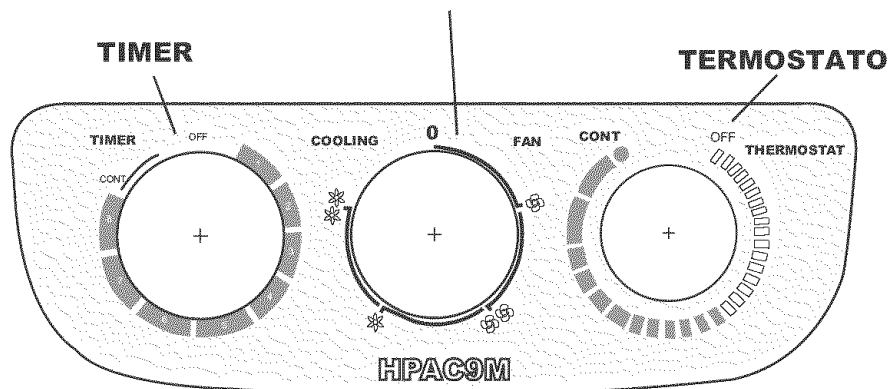

Ensamble e Instalacion

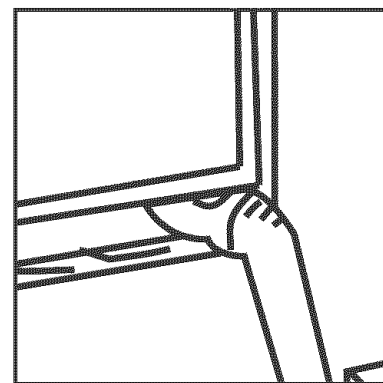
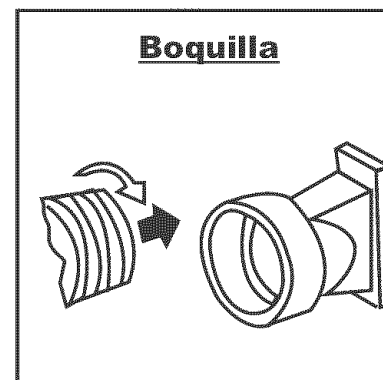
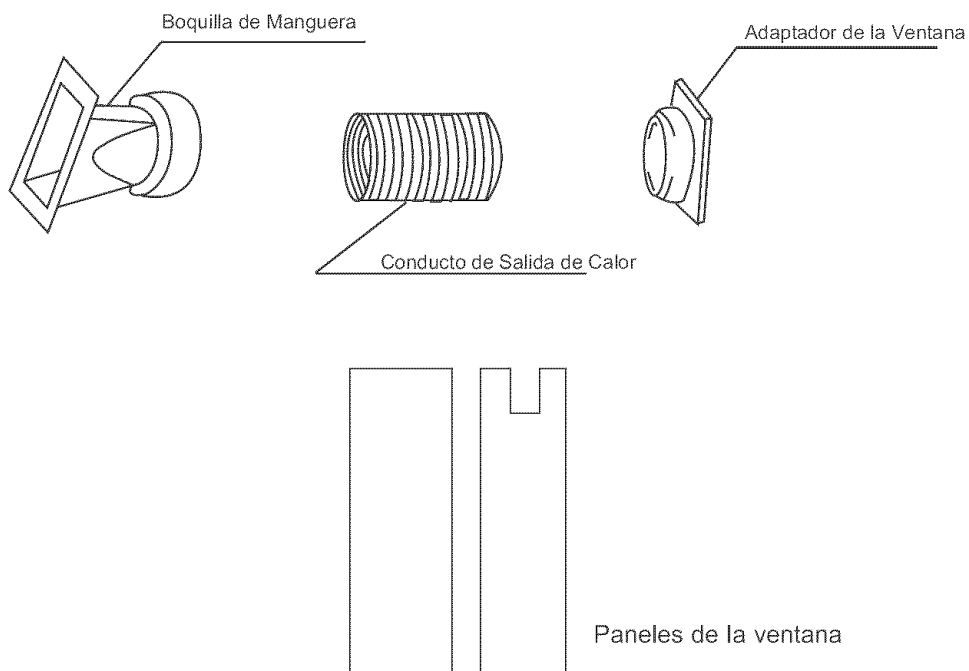

1. Ate uno de los extremos de la manguera de salida al adaptador.
2. El adaptador del conducto de salida se enchufa en la parte posterior del Acondicionador en el conducto de salida.
3. El otro extremo de la manguera de salida se ata a la boquilla.
4. La boquilla se coloca en el panel de la ventana.

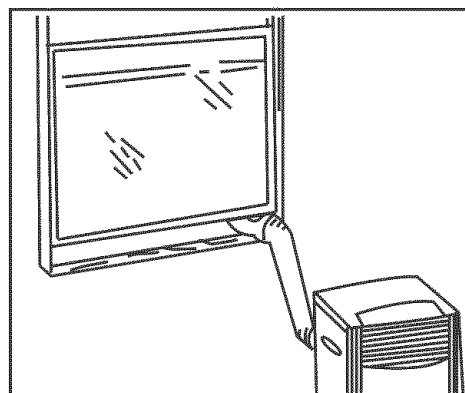
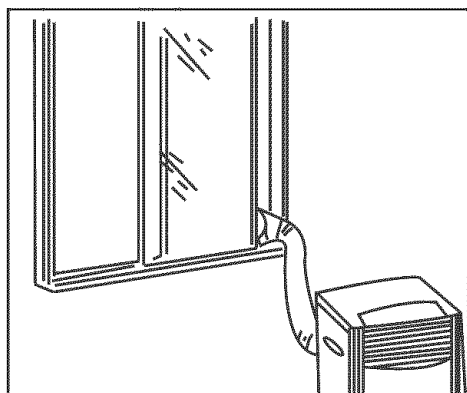
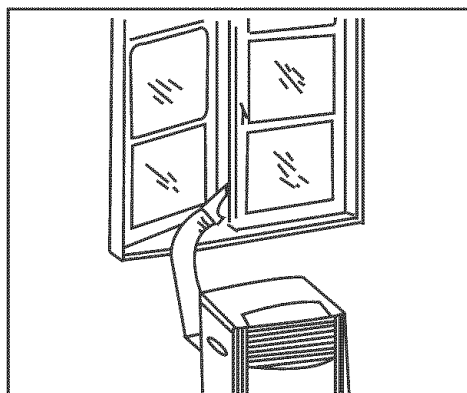

Operación

1. Espere unos 20 minutos antes de encender la unidad para asegurarse que le refrigerante se haya asentado.
2. **Espere unos 3 minutos** antes de encender la unidad luego de haberla apagado de manera de permitir al compresor terminar con el ciclo.
3. Utilice una toma de 115 volt y 15 amp. No utilice ningún otro electrodoméstico en la misma línea de corriente para evitar saltar los fusibles.
4. No coloque el Acondicionador en la luz directa del sol o cerca de otras fuentes de calor como estufas, calentadores, etc.
5. Opere la unidad solamente en una superficie pareja y chata.
6. Controle el filtro por lo menos una vez al mes para lograr una mayor eficiencia en el funcionamiento de la unidad.
7. Si la unidad no fuese utilizada por un período largo de tiempo, por favor, retire el tubo de drenaje para que salga el agua acumulada.

Especificaciones del Producto

Consumo de energía	115V / 60Hz
Potencia	750 W
Capacidad de enfriamiento	9000 BTU
Eliminación de la humedad (pint/hr)	1.31/hr
Refrigerante	R22
Timer	8 Hours
Rango de temperaturas operables	64.4°F - 95°F
Dimensiones (WxDxH)(inches)	20 1/4 x 13 13/32 x 29 13/16
Peso neto aproximado	71.5 lbs.

Cuidado y Mantenimiento

- Siempre desenchufe la unidad antes de limpiar.
- El filtro de aire del Acondicionador necesita ser limpiado por lo menos una vez por mes para que la unidad pueda funcionar al máximo de eficiencia. El filtro puede retirarse de la parte trasera tirando de la traba. El filtro puede ser lavado o aspirado. Retire el exceso de agua del filtro sacudiéndolo. De esta manera desaparecerán las partículas de tierra y polvillo atrapados. Coloque nuevamente el filtro luego de la limpieza. **No utilice** el acondicionador si el filtro no está en su lugar.
- Para limpiar el gabinete **no utilice** químicos, abrasivos, amoníaco, cloro, blanquedor, detergentes concentrados, solventes o esponjitas de metal. Algunos de estos productos puede dañar el acabado o decolorar las superficies.
- Utilice un paño seco y suave o apenas humedecido con una solución de agua y detergente. Lave y seque con un repasador o paño.

Almacenaje

- Para guardar el Acondicionador mientras no esté en uso por un largo período de tiempo retire restos de agua que hayan quedado en el tubo de drenaje. Retire también la manguera de salida de calor, filtros, cubra con una bolsa de plástico y guarde.

Problemas Frecuentes

Si el acondicionador de aire no funciona:

- Controle que la unidad esté enchufada. El enchufe puede haberse aflojado.
- Controle que la toma de corriente sea del voltaje adecuado.
- Controle si se quemó algún fusible. Reemplaze el mismo.
- Verifique que la unidad esté en modo ON
- El control de ventilación puede estar en OFF

El Acondicionador no enfría lo suficiente:

- Puede haber otros aparatos en el área que irradian calor. Utilice la opción de ventilación para remover el aire caliente.
- Controle que la manguera de salida de calor este instalada correctamente.
- Redirija la corriente de aire. Retire los obstáculos.
- Todas las puertas y ventanas deben estar cerradas de manera que el aire frío no escape.
- El filtro de aire puede estar bloqueado o necesita limpieza.
- La unidad BTU puede ser chica para la habitación.
- En días de calor y humedad extrema los Acondicionadores pueden demorar más tiempo que el normal en enfriar.

Garantía Limitada

Esta garantía cubre todos los defectos en el funcionamiento o materiales por:

1. Las partes mecánicas y eléctricas que posee este producto Haier (incluyendo los costos de labor) por un período de 12 meses desde la fecha de compra. (90 días si fuese de aplicación comercial o renta)
2. El sistema sellado y el compresor comprendidos en este producto Haier por un período de 5 años, desde la fecha de compra, (excluyendo los costos de labor luego de los 12 meses iniciales). Si fuese de uso comercial o renta la garantía adicional limitada del compresor es por 1 año y 9 meses (excluyendo los costos de labor luego de los 90 días iniciales).

Usted debe conservar y disponer de la factura original de compra como prueba de la fecha de compra del producto.

Quién está cubierto?

El minorista comprador del producto Haier.

Qué se hará?

HAIER reparará o cambiará, en su casa, cualquier parte mecánica o eléctrica que se muestre defectuosa en la operatoria normal y dentro del período de 12 meses. HAIER reparará o cambiará (excluyendo los costos por labor) el sistema sellado o compresor (partes solamente) por un período adicional de 4 años.

Cómo se obtiene el servicio?

1. Para obtener el servicio contacte al Departamento de servicios autorizado por HAIER más cercano al (877) 337-3639.
2. Toda reparación debe ser realizada por un Service Autorizado por Haier.

ESTA GARANTIA ACANZA A TODOS LAS UNIDADES DENTRO DE LOS ESTADOS UNIDOS, CANADA Y PUERTO RICO. NO ALCANZA LO SIGUIENTE:

- Daños por instalación inadecuada
- Daños en el embarque.
- Daños por desuso, accidente, abuso, alteración, falta de cuidado y mantenimiento adecuado
- Daños realizados por un service o persona no autorizada por HAIER.
- Labor, service, transporte y gastos de embarque por el reemplazo de las partes defectuosas e instalación de las nuevas partes, luego de los 12 meses iniciales.

ESTA GARANTIA LIMITADA ESTA DADA EN LUGAR DE CUALQUIER OTRA GARANTIA, EXPRESAS O NO, INCLUYENDO LA GARANTIA DE COMERCIALIZACION O PARA UN PROPOSITO EN PARTICULAR.

Las soluciones provistas en esta garantía son exclusivas y concedidas en lugar de cualquier otra garantía.

Esta garantía no cubre daños incidentales o consiguientes, de modo que las limitaciones anteriores pueden no alcanzarlo. Algunos Estados no permiten limitaciones en cuanto la duración de una garantía implícita, de modo que las limitaciones anteriores pueden no alcanzarlo.

Esta garantía le da derechos legales específicos, y usted gozará de otros derechos los cuales varían de Estado a Estado.

IMPORTANT

Do Not Return This Product To The Store

If you have a problem with this product, please contact the "Haier Customer Satisfaction Center" at 1-877-337-3639.
DATED PROOF OF PURCHASE REQUIRED FOR WARRANTY SERVICE

IMPORTANT

Ne pas renvoyer cet appareil au magasin.

Si vous avez un problème avec cet appareil, veuillez contacter le service à la clientèle de Haier au 1-877-337-3639.
IL EST OBLIGATOIRE DE FOURNIR UNE PREUVE D'ACHAT DATÉE, LE NUMÉRO DU MODÈLE ET SON NUMÉRO DE SÉRIE
AFIN DE BÉNÉFICIER DE LA COUVERTURE DE LA GARANTIE.

IMPORTANTE

No Devuelva Este Producto al Establecimiento Compra.

Si tiene problemas con este producto, por favor póngase en contacto con el "Centro Haier de Atención al Cliente" en el 1-877-337-3639.
PARA EL SERVICIO DE GARANTÍA SE REQUIERE PRUEBA DE COMPRA, FECHADA, No. DE MODELO Y No. DE SERIE

Haier®



What The World Comes Home To™

Made in China
Fabriqué en Chine
Hecho en China

Haier America
New York, NY 10018

Printed in China

Part# RF-9999-105