

READ AND
SAVE THESE
INSTRUCTIONS

SEARS

owner's
manual

Stock No.
42-14411

Model No.
758.144118

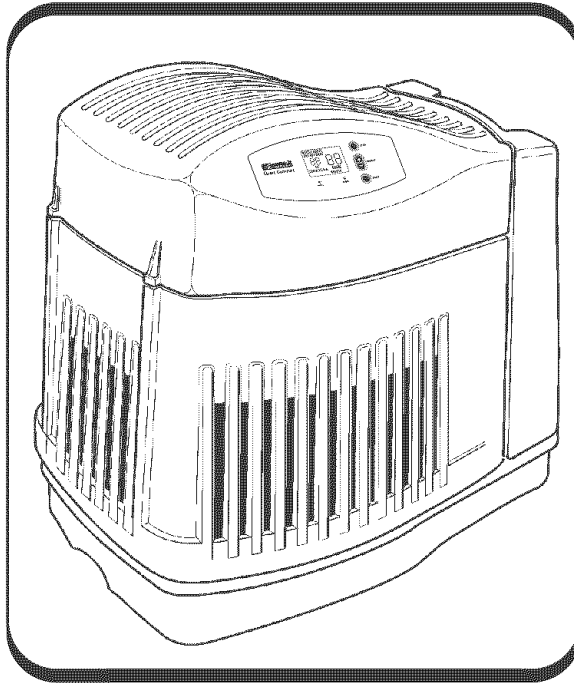

Kenmore[®]

QUIET COMFORT

**CONTEMPORARY
WHOLE HOUSE
HUMIDIFIER**

**12 Gallon Output with
Digital Readout**

- Operating Instructions
- Parts List

**FOR YOUR
SAFETY:**

READ
ALL INSTRUCTIONS
CAREFULLY

Sears, Roebuck and Co., Hoffman Estates, IL 60179 U.S.A.

Part No. SP6561

Printed in Canada

FULL ONE YEAR WARRANTY ON HUMIDIFIER

If within one (1) year from the date of purchase, this humidifier fails due to a defect in material or workmanship, Sears will repair it, free of charge. If within two (2) years from the date of purchase, the motor fails due to defect in material or workmanship, Sears will repair it free of charge.

This warranty service is available by simply returning the humidifier to the nearest Sears Store, and it will be repaired or replaced, at Sears option, free of charge.

This warranty applies only while this product is used in the United States.

This warranty gives you specific legal rights, and you may also have other rights which vary from state to state.

Sears, Roebuck and Co., D/817 WA, Hoffman Estates, IL 60179

GENERAL SAFETY INSTRUCTIONS

Safety Signal Words

DANGER: means if the safety information is not followed, someone **will** be seriously injured or killed.

WARNING: means if the safety information is not followed, someone **could** be seriously injured or killed.

CAUTION: means if the safety information is not followed, someone **may** be seriously injured or killed.

1. To reduce the risk of fire or shock hazard, plug humidifier directly into a 120V, A.C. electrical outlet. Do not use extension cords.
2. Keep the electric cord out of traffic areas. To reduce the risk of fire hazard, never put the electric cord under rugs, near heat registers, radiators, stoves or heaters.
3. Always unplug the humidifier before moving it, before cleaning, or whenever the humidifier is not in service.
4. Keep the humidifier clean.

5. Do not put foreign objects inside the humidifier.
6. Do not allow to be used as a toy. Close attention is necessary when used by or near children.
7. Never use your humidifier while any part is missing or damaged in any manner.
8. To reduce the risk of electrical hazard or damage to humidifier, do not tilt, jolt or tip humidifier while unit is running.
9. To reduce the risk of damage to humidifier, unplug humidifier, when the base is empty or when the humidifier is not in use.
10. To reduce the risk of accidental electrical shock, do not touch the cord or controls with wet hands.
11. Note the warning label shown below.

WARNING: To reduce risk of fire, electric shock, or injury always unplug before filling, servicing or cleaning.

Table of Contents

Warranty Information.....	2	Water Fill.....	6-7
General Safety Instructions	2	Operating Humidifier Controls	7
To Save A Service Call	2	Using Your Humidifier	11
Know Your Humidifier	3	Operating Tips for Best Performance.....	11
Humidifier Operation	4	Replacement and Care of Filters	12-13
Unpacking and Assembly.....	4	Cleaning Your Humidifier.....	14-15
Location Instructions	5	Troubleshooting	16-17
Electrical Hook-Up.....	5	Repair Parts.....	18-19

To Save a Service Call

Check the following if your humidifier is not operating.

1. Is power cord attached to outlet?
2. Is there electrical power to outlet?
3. Is airflow control in operating position?
4. Is humidity control set high enough?
5. Is the cabinet sitting on a level surface?

Know Your Humidifier

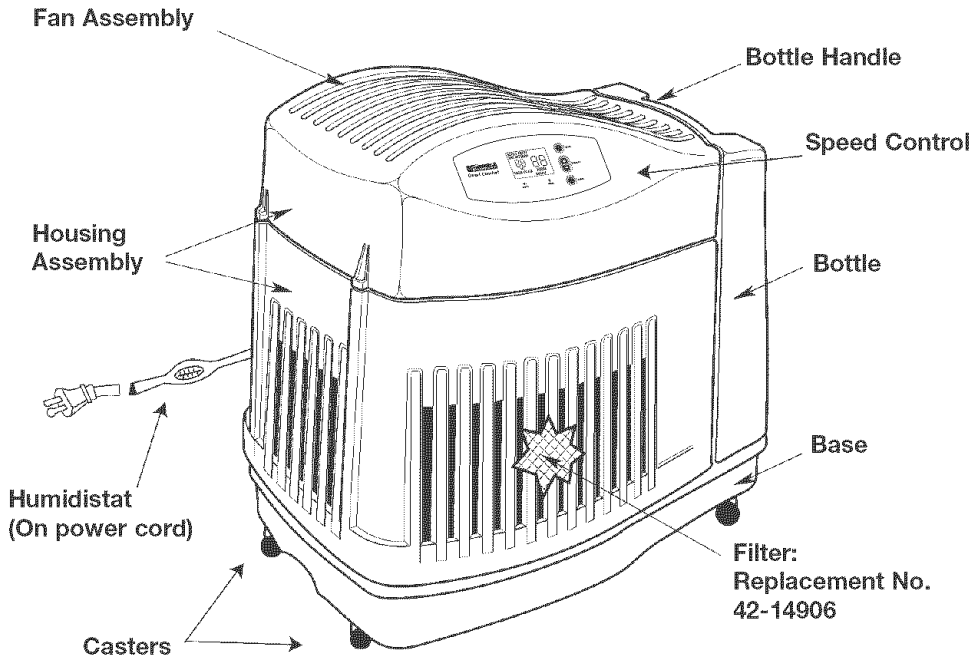

Description	42-14411
Gallon Output/24 hrs	12
Capacity of Bottle	1.9 Gallons
Capacity of Base	2.0 Gallons
* Sq. Ft. Coverage	2500
Fan Speeds	4
Replacement Filter	42-14906
Power Light	Yes
Fill Light	Yes
Auto Humidistat	Yes
Auto Shut Off	Yes
Controls	Electronic (Push Button)
Casters	Yes (4)
CUL Listed	Yes
Volts	120 A.C.
Hertz	60
Amps	0.80
Watts	80

* Based on an area with average insulation and an 8 foot ceiling height.

Humidifier Operation

Your new Sears humidifier is designed to satisfy home humidity requirements through the principle of evaporation of water in the air.

After water is added to the humidifier, the filter begins to soak up the water and will become saturated in approximately 30 minutes. Air drawn in through the openings in the lower housing passes through the filter by means of a circulation fan.

As air passes through the filter, moisture is absorbed into the air and then released in the form of vapor. No water droplets will enter the home. All evaporation into the air takes place in the humidifier, which means that the residue left by evaporating water is not passed into the home, but remains in the filter.

This natural process of evaporation helps eliminate the chance of white dust in the humidified output air.

CAUTION: Use only 42-14900 EPA Registered Bacteriostat available from SEARS Retail store. Under no circumstances should you use water treatment products designed for Roto belt or Ultrasonic humidifiers.

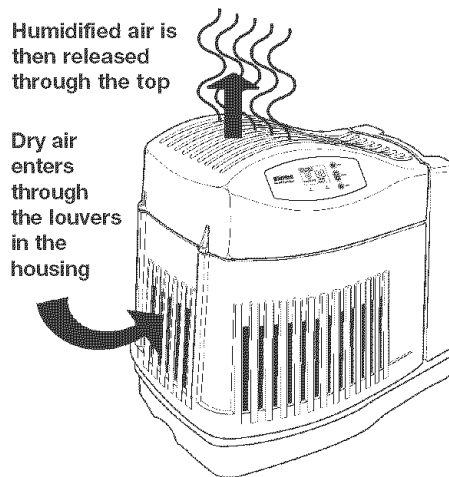

CAUTION: To reduce the risk of injury, fire or damage to humidifier, use only cleaners specifically recommended for humidifiers. Never use flammable, combustible or poisonous materials to clean your humidifier. To reduce the risk of scalds and damage to humidifier, never put hot water in humidifier.

Unpacking and Assembly

Your new Sears Kenmore humidifier is supplied with four swivel casters for ease of maneuverability. Remove the casters from the top of the packing material inside the carton. The casters press into the bottom of the base at the locations shown. To make assembly easier remove the water bottle, housing assembly and filter and flip the base upside to install. See steps 2-4 of "Replacement and Care of Filters" section on page 12 for procedure. Take care not to damage the floats or base assembly if choosing this method of assembly. Press casters into location beside X.

Note: Casters should be installed manually. Do not use any tools to install them. Once installed return the unit to its original state and proceed to "Location Instructions."

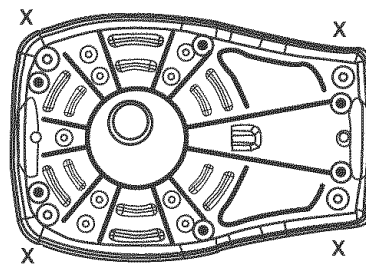

Location Instructions

WARNING: For your own safety, do not use humidifier if any parts are damaged or missing.

Step 1

Place humidifier on a flat level surface in an area of house where most humidity is needed, or one which would likely result in moist air being circulated throughout the house such as near a cold air return. Placing the unit level is very important. Special attention should be given to unit's level if the humidifier is located on carpeting. Moist air (humidity) produced will disperse into the whole house, but the area closest to the unit will have the highest humidity. If the unit is positioned close to a window, condensation may form on the window pane. If this is not appropriate the unit should be repositioned in another location.

NOTE: Due to release of cool, moist air from humidifier, it is best to direct air away from home thermostat and hot air registers. It is best to position humidifier next to an inside wall. Hot air registers and cold air from outside walls can affect the efficiencies of the controls. Unit should not be placed where warm air from a hot air register blows directly on unit.

Electrical Hook-Up

Locate nearest 120V A.C. wall socket in the location desired, preferably on inside wall. With the humidifier in the desired location, route the electrical cord safely so no one will trip or upset the humidifier. Plug in the electrical cord.

WARNING: To reduce the risk of fire or shock hazard, humidifier should be plugged into a 120V A.C. outlet. Do not use extension cords.

To reduce the risk of electrical shock, this humidifier has a polarized plug (one blade is wider than the other). This plug will fit in a polarized outlet only one way.

Step 2

The humidifier should be positioned with the back (cord exit side) and left side, at least 2 inches away from the wall. Air needs to enter through all of the louvers in the housing assembly in order for the humidifier to operate at peak efficiency.

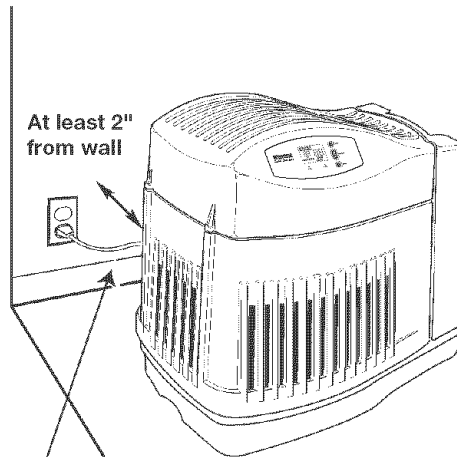

Note: Be sure humidistat located approximately 4 inches outside humidifier body on power cord is free from obstruction and away from any hot air register.

If the plug does not fit fully in the outlet, reverse plug. If it still does not fit, contact a qualified electrician to install the proper outlet. Do not change the plug in any way.

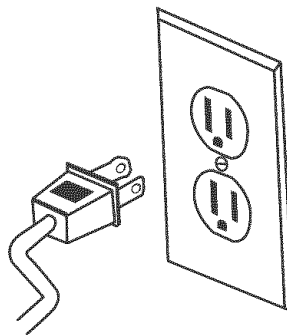

Water Fill

WARNING: To reduce the risk of shock, always unplug humidifier before cleaning or servicing.

WARNING: To reduce the risk of fire or shock hazard, do not pour or spill water into control or motor area. If controls get wet, let them dry completely and have unit checked by authorized service personnel before plugging in.

This humidifier is designed for use with the water bottle located to the right of the upper grill. The water bottle holds 1.9 gallons of water. The humidifier should be positioned where it will be operating.

To fill the whole house humidifier, grasp the bottle handle at the top of the bottle and lift it straight up and away from humidifier base. Take care not to bump or damage spring valve assembly on bottom of bottle.

NOTE: If it is desired to use approved bacteriostat, follow directions correctly.

The bottle of the whole house humidifier will hold 1.9 gallons of water.

The water bottle is designed with an "E-Z-Fill Side-Cap". Remove the "E-Z-Fill Side-Cap" on the side of the water bottle by twisting counterclockwise.

Place the opening of the water bottle under a water faucet and fill. If desired, add Sears liquid bacteriostat (stock number 42-14900) to help control the build up of bacteria and algae. Do not use solid water treatments. Solid debris could make the lower valve leak.

Install the "E-Z-Fill Side-Cap" by twisting clockwise. Hand tighten only.

Check for possible leaks by performing the following:

1. Grasp bottle handle and hold the bottle upright over a sink.
2. Press up on valve plunger for about one second to let out a little water.
3. Release the plunger.

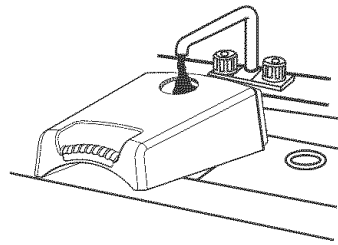
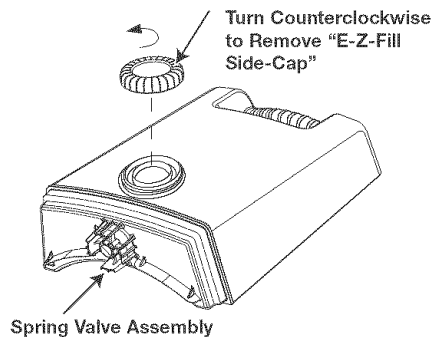
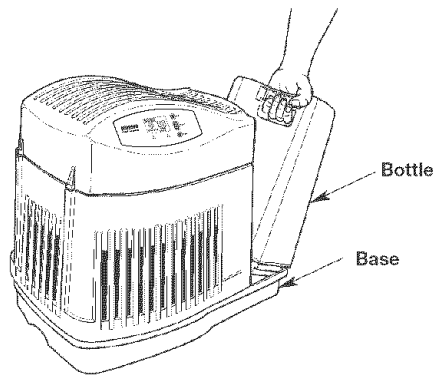

4. Listen for air bubbles. Look for leaks around the "E-Z-Fill Side-Cap" and valve plunger.
5. If you hear air bubbles or see leaks, retighten the "E-Z-Fill Side-Cap" and repeat steps 1-4.

Wipe off excess water from the bottle. Position the water bottle back into the humidifier base to the right of the grille. The "E-Z-Fill Side-Cap" must be facing outward. When positioned properly, the plunger will open and water will flow into the base. The base will hold the entire contents of the water bottle. Allow up to one minute for the water to flow into the base. Once the bottle is empty, remove it and refill it as mentioned earlier. Return it to the right side of the grille. The humidifier is now filled to capacity.

The water bottle may be filled at anytime as necessary during operation. To benefit from less frequent filling let the humidifier exhaust both the water from the bottle and base before filling. The unit is now ready for operation.

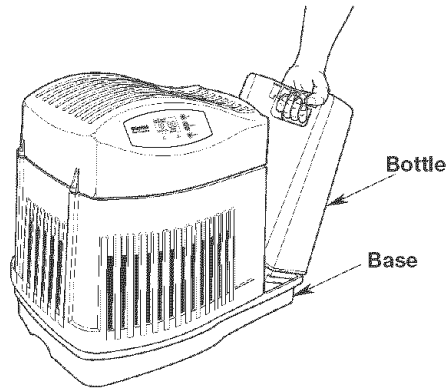

Operating Humidifier Controls

The operating controls of your Kenmore Quiet Comfort whole house humidifier are located towards the front of the humidifier.

Familiarize yourself with the controls. Refer to the diagram of the control area for the correct nomenclature used in this manual.

play indicates that the room humidity is less than 25 %.

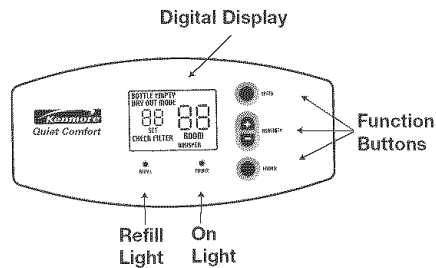

To Operate the Controls

Power Button / Light

When the unit is plugged in and the power button is pressed once the red power light will come on. The power light will stay on until the power button is pressed again turning the unit off or until the unit is unplugged.

Digital Display

The digital display will also show read-outs when the unit is turned on. Initially there is a slight delay while the electronics calibrate. Two bars (- -) flash during this time. Once calibration is complete a ROOM humidity reading between 25% - 95% will be displayed. A flashing 25 dis-

Note: The default settings at initial start-up are **WHISPER** fan speed and **65%** SET humidity. After desired settings are selected by the user, they remain as defaults as long as the unit remains plugged in and there is no power interruption. If the unit is unplugged the **original** default settings are employed.

IMPORTANT: Water damage may result if condensation starts to form on windows or walls. Humidity SET point should be lowered until condensation no longer forms.

Operating Humidifier Controls (cont'd)

Speed Button

This humidifier is equipped with a 4-speed fan control. Each push of the speed button advances the mode through the settings of **HIGH**, **MEDIUM**, **LOW** and **WHISPER**. The selected setting is displayed on the digital readout. The higher the setting, the faster water is evaporated and released into the air. **WHISPER** is the quietest setting and is provided for conditions that do not require a rapid evaporation rate.

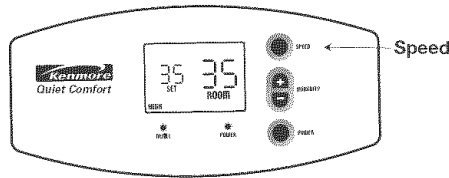

Humidity Control

The +/- buttons allow you to adjust the humidity to suit your needs. This humidifier will automatically cycle on and off as required to maintain the selected setting. The readout displays both actual (**ROOM**) and desired (**SET**) humidity percentage (%) settings. The **ROOM** reading is the larger display of the two. The **ROOM** readout is displayed in 1% increments and has a range of 25% to 95%. If the room humidity level is equal to or less than 25% the display will show a flashing 25.

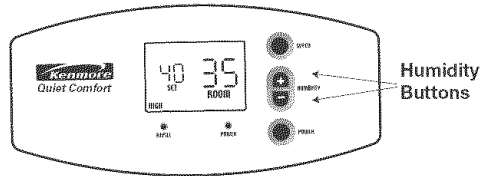

The **SET** readout has a range of 30% to 65% and is adjusted in increments of 5%. Each press of the (+) button increases the setting by 5% and conversely each press of the (-) button decreases the setting by 5%. A **SET** point of 65% operates the humidifier continuously regardless of the **ROOM** reading.

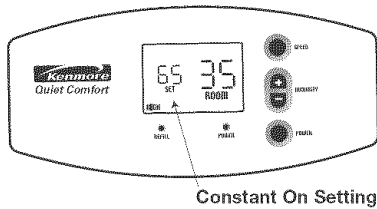

The humidistat that senses the readings is located on the power cord. Insure that it is free from obstruction.

Operating Humidifier Controls (cont'd)

Refill Light

The humidifier base and bottle hold approximately 2 gallons of water each. The bottle empties into the base during operation. When the base empties the red **REFILL** light will illuminate informing additional water is required. Also at this time the unit will automatically switch into "**DRY OUT MODE**" and continue to run on **WHISPER** speed until the filter is dry. The message "**DRY OUT MODE**" will appear on the digital display and the fan speed will switch to **WHISPER** speed. **Note:** The digital display will still show the speed the humidifier was operating in before the **REFILL** light turned on even though the fan is operating at **WHISPER** speed. During this time the room humidity level will continue to be monitored and the humidifier will cycle the fan on and off as required. If **DRY OUT MODE** is not desired, refill the humidifier with water. **Note:** Once the dry out cycle is complete the fan will shut off and the **REFILL** light will stay illuminated. The humidifier will automatically start again when it is refilled.

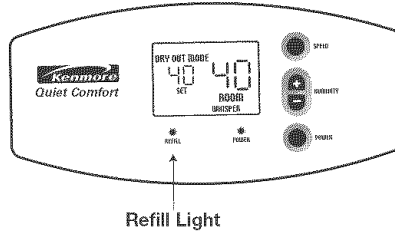

Bottle Empty Indicator

This humidifier employs a "double fill" bottle system. If the base is empty the contents of the bottle will completely empty into it. The bottle can be refilled and returned to the unit. The humidifier is now capable of providing its maximum run time between fills. Once the bottle empties a flashing "**BOTTLE EMPTY**" message will appear on the display panel. The unit will continue to run as programmed but the option of refilling the bottle is presented. Once filled the flashing message will turn off.

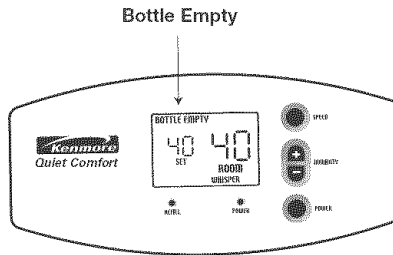

Humidifier Operations

Check Filter Indicator

The ability of any humidifier to efficiently supply humidity output relies heavily on the condition of the filter. As the filter loads with trapped impurities found in water it gradually loses its wicking capability. When this happens moisture output is reduced and the humidifier has to work longer to satisfy the selected setting. When such a condition occurs, a flashing "CHECK FILTER" message will be displayed, disconnect the power and check the condition of the filter.

If a buildup of deposits and severe discoloration is evident replace the filter to restore maximum efficiency.

Humidistat

The humidistat located on the power cord senses the percentage of humidity in the air. It causes the humidifier to cycle on and off to maintain the selected humidity SET point. The fan will turn on if the "ROOM" reading falls 3% below the SET point and will continue to run the humidifier until a reading of 1% above the SET point is achieved. At this point the fan will stop. The fan will remain off until the ROOM reading falls 3% below the SET point again.

Dry Out Mode

When both the water bottle and the base are empty the red REFILL light will illuminate and the humidifier will automatically switch into DRY OUT MODE. The message DRY OUT MODE will appear on the digital display and the fan speed will automatically switch to WHISPER speed.

Note: The digital display will show the speed the humidifier was operating in before the REFILL light turned on even though the fan is operating on WHISPER speed. During this time the humidifier will continue to cycle the fan on and off as required until the filter is completely dry thus producing no moisture output. Once dry, the fan will shut off leaving you with a dry humidifier that is less prone to

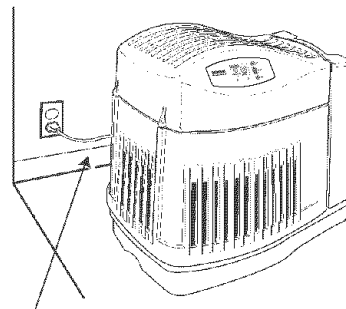
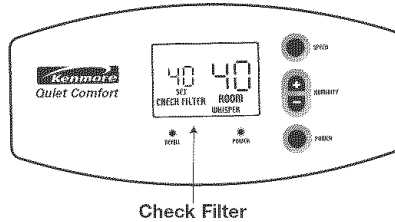

Note: Be sure humidistat located approximately 4 inches outside humidifier body on power cord is free from obstruction and away from any hot air register.

Dry Out Mode

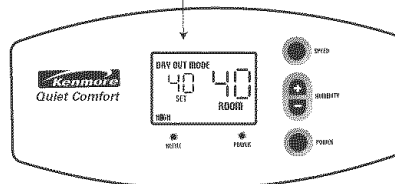

Note: Fan automatically switches to "WHISPER" speed during "DRY OUT MODE" Display will still show programmed speed. i.e: HIGH

mold and mildew growth. The red REFILL light will be illuminated and the humidifier is ready for cleaning or refilling as desired.

Using Your Humidifier

1. Place the humidifier where you intend to run it and be sure it is plugged in and full of water.
2. Press the POWER button once to turn the humidifier on. The red power light will illuminate.

The fan will immediately operate on **WHISPER** speed and the **SET** humidity percentage will read 65 on the digital display.

NOTE: Humidifier fan should operate at initial start up. If it does not, refer to the "Trouble Shooting" section on page 16 of this manual.

3. Wait a few seconds while the humidifier takes a **ROOM** humidity reading. During this time two bars (- -) will flash on the display.
4. Once a ROOM reading has registered proceed to adjust the desired humidity percentage by pressing the + or - button. It will change the desired SET humidity level in increments of 5%.

If the room reading is a flashing 25, the humidity level is low. A **SET** point of 30% - 40% is recommended but there may be conditions that require a different setting. Depending on your particular environment it could take 24 hours and in some cases longer for the humidifier to reach

your desired humidity. It may take several fillings to bring the **ROOM** humidity level up to the **SET** point. A faster fan speed will accomplish this quicker. Once established adjust the fan speed to suit your needs.

IMPORTANT: Water damage may result if condensation starts to form on windows or walls. Humidity SET point should be lowered until condensation no longer forms.

5. If the humidifier stops running and the red **REFILL** light is not illuminated, the humidity level is at the normal requirements for that **SET** point. The table below shows recommended indoor humidity levels as it relates to outdoor temperatures.

When Outdoor Temperature is:	Recommended Indoor Relative Humidity is:
-10°F	20%
0°F	25%
10°F	30%
20°F & above	35%

Operating Tips for Best Performance

1. Position the humidifier next to an inside wall at least 2 inches from the wall and away from any heat registers.
2. Do not restrict airflow from entering or exiting the humidifier.
3. Use 42-14900 EPA approved bacteriostat (available at your local Sears store) to retard bacteria growth that may cause odors and may be harmful to your health.
4. Regular cleaning as instructed in "Cleaning Your Humidifier" section of this manual is recommended.
5. Replace the evaporative wicking filter at least once per humidification season or more depending on water conditions in your area.
6. Ensure humidistat located on power cord is free from any obstruction and is away from heating vents or other sources of heat.

Replacement and Care of Filters

WARNING: To reduce the risk of shock or injury from moving parts, always unplug humidifier before removing or replacing any parts.

CAUTION: To help retard bacteria growth and keep maximum efficiency, the filter should be replaced at least once per season, or more often under hard water conditions. Use Sears recommended replacement filter.

To replace the filter in your Kenmore Quiet Comfort Whole House humidifier, follow the instructions below.

1. Unplug humidifier.
Before removing the filters, we recommend moving the humidifier to an area where floor coverings are not susceptible to water damage. (i.e. kitchen or bath areas.)
2. Remove the water bottle and set aside. Be sure not to bump or damage the lower spring valve.
3. Grasp the housing assembly and lift straight up and away from the base and set aside. The filter is now accessible.
4. Take note of the filter position. Remove the filter and dispose of properly. You may want to clean the base at this time. See the "Cleaning Your Humidifier" section of this manual.

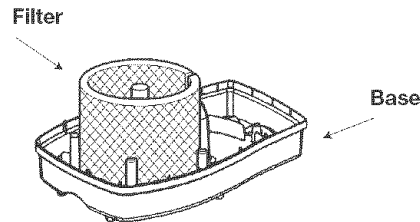
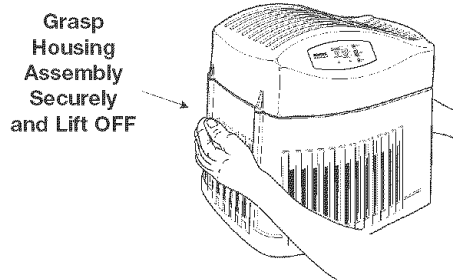
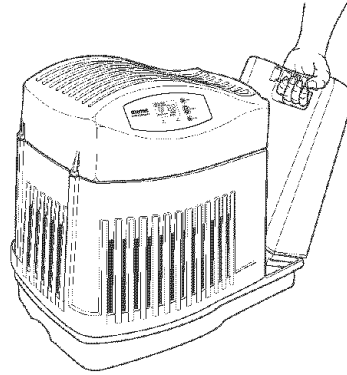

Replacement and Care of Filters (continued) —

5. Install a new filter (42-14906) into the base. Coil the filter and position it between the uprights in the bottom of the base. The start and finish of the coil should be captured at the center of the base (see diagram) and the filter should be resting on the floor of the base.
6. Return the housing assembly to the top of the base. Return the water bottle to the right of the housing assembly and reposition the humidifier to its operating position.
7. The humidifier is now ready to be filled for operation.

Base Uprights

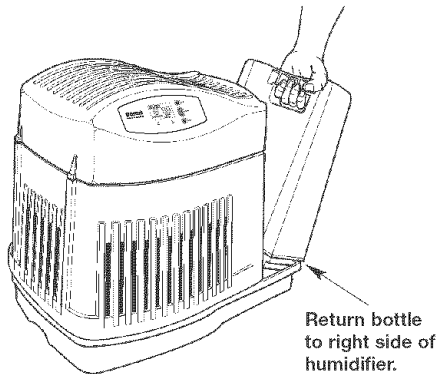
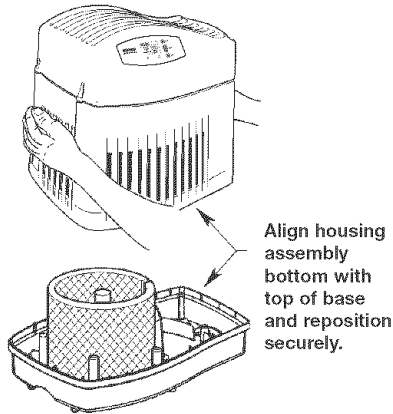
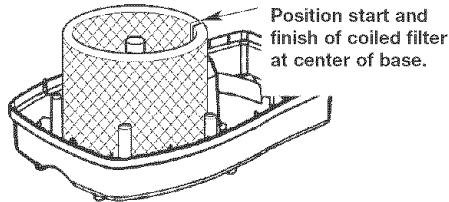
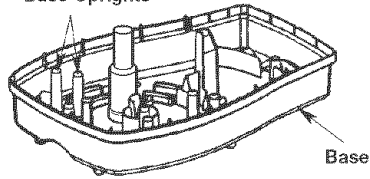

Cleaning Your Humidifier

WARNING: To reduce the risk of injury, fire or damage to humidifier, use only cleaners specifically recommended for humidifiers. Never use flammable, combustible or poisonous materials to clean your humidifier. To reduce the risk of scalds and damage to humidifier, never put hot water in humidifier.

CAUTION: Local water purity varies from area to area and under certain conditions water impurities and airborne bacteria may promote the growth of microorganisms in the reservoir of the humidifier. To retard bacteria growth that may cause odors and be harmful to your health, use only Sears replacement filters. We also recommend using EPA approved bacteriostat, 42-14900 and humidifier cleaner 42-14713, available at your local Sears store.

Step 1

To make cleaning easier, the humidifier base should be empty and completely dried out. To accomplish this, use the following method:

- a. Allow the humidifier to run until the red **REFILL** light illuminates and the automatic shutoff has stopped the humidifier fan.
- b. Unplug humidifier.

WARNING: If humidifier is not unplugged, fan could start after housing is removed.

Step 2

To Remove Parts

1. Remove the water bottle and set aside. Be sure not to bump or damage the lower spring valve.
2. Grasp the housing assembly and lift straight up and away from the base and set aside. The filter is now accessible.
3. Take note of the filter position. Remove the filter and set aside or dispose of properly.

NOTE: There may be a little water still in the base. Carefully dump the water out or remove with a sponge.

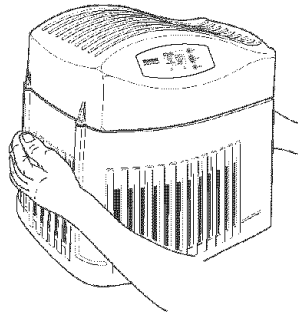

Note: Remove excess water before cleaning

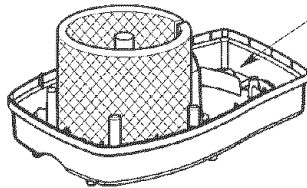

Cleaning of Humidifier (continued)

Step 3

Bi-Weekly Maintenance

Removing Scale

1. Fill the humidifier base with one 8 oz. cup of undiluted white vinegar. Let solution stay 20 minutes.
2. Clean all interior surfaces with a soft brush. Dampen a soft cloth with undiluted white vinegar and wipe out the base to remove scale.
3. Rinse thoroughly with clean warm water to remove scale and cleaning solution.

Disinfecting Base

1. Pour 1 gallon of water and 1 teaspoon chlorine bleach into the base. Let solution stay for 20 minutes, carefully swishing every few minutes. Wet all surfaces normally exposed to water.
2. Empty base after 20 minutes. Rinse with water until bleach smell is gone. Allow unit to dry out completely.

NOTE: The water bottle should be cleaned in the same manner as the base. Rinse thoroughly with clean water after all steps are complete.

Step 4

Replacing Parts

1. Install a new filter (42-14906) or the filter previously set aside if it is in good condition into the base. Coil the filter and position it between the uprights in the bottom of the base. The start and finish of the coil should be captured in the centre of the base (see diagram) and the filter should be resting on the floor of the base.
2. Return the housing assembly to the top of the base. Return the water bottle to the right of the housing assembly and reposition the humidifier to its operating position.
3. The humidifier is now ready to be filled for operation.

End of Season Maintenance

1. Follow "Bi-Weekly Maintenance" instructions at end of humidification season.
2. Remove filter and dispose of properly.
3. Let humidifier dry completely before storing. Do not store with water inside base or bottle.
4. Store in cool, dry location.
5. Install a new filter in clean humidifier before next season begins.

Note: "Bi-Weekly Maintenance" is also recommended if you do not plan to run the humidifier for one week or more.

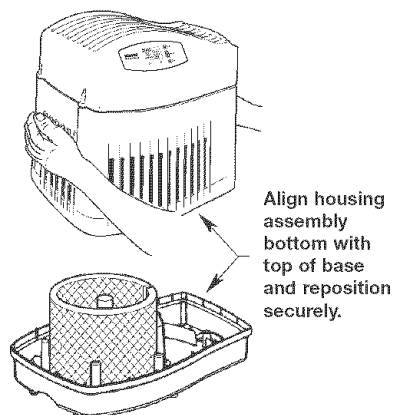
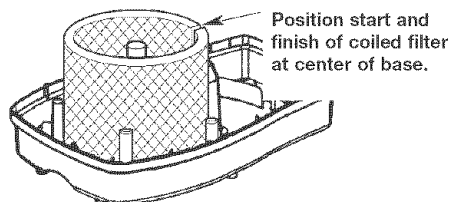

Troubleshooting

Trouble	Probable Cause	Remedy
Red power light and digital display not illuminated.	<ul style="list-style-type: none"> No Power. Power button has not been depressed. 	<ul style="list-style-type: none"> Check 120 volt power source. Press power button once to turn on.
Fan not operating (Red power light and digital display is illuminated).	<ul style="list-style-type: none"> ROOM humidity level is 1% or more above SET humidity level. 	<ul style="list-style-type: none"> Raise SET humidity level if desired.
Fan running continuously.	<ul style="list-style-type: none"> SET humidity level is 65%. ROOM humidity level is 3% or more below SET humidity level. Humidifier under size for requirements. 	<ul style="list-style-type: none"> A SET humidity percentage of 65% operates fan continuously. Adjust SET level between 30% - 60%. Continue to run until desired humidity level is achieved. This may take up to 48 hours initially. This unit is designed to satisfy an area up to 2,500 sq. ft.
Poor evaporation of water.	<ul style="list-style-type: none"> CHECK FILTER message flashing. 	<ul style="list-style-type: none"> Change to a fresh new filter.
Bottle empties completely.	<ul style="list-style-type: none"> This is normal for initial filling. 	<ul style="list-style-type: none"> Refill bottle for maximum run time.
Bottle continues to empty after initial filling.	<ul style="list-style-type: none"> Air is entering water bottle. 	<ul style="list-style-type: none"> Ensure fill cap is tightened securely. Ensure gasket on fill cap is in place. Check for leak in water bottle.
Bottle not emptying.	<ul style="list-style-type: none"> Spring Valve Assembly damaged or missing post in bottom of base. Base full of water. 	<ul style="list-style-type: none"> Check orientation of bottle. Reposition so that spring valve on bottom of bottle is depressed by post in bottom of base. The base will hold the contents of water bottle (2.0 gallons). Continue to run humidifier to deplete water from base.

CAUTION: Use only 42-14900 EPA Registered Bacteriostat available from Sears Retail store.

Use of other water treatment products may damage the filter component.

Under no circumstances should you use water treatment products designed for Roto belt or Ultrasonic humidifiers.

Troubleshooting

Trouble	Probable Cause	Remedy
Display blinks or fan moves slightly when humidifier is plugged in.	<ul style="list-style-type: none"> • Normal 	<ul style="list-style-type: none"> • No action required.
“CHECK FILTER” message does not appear even when filter is dirty or humidifier performance is clearly reduced.	<ul style="list-style-type: none"> • Humidistat on power cord is being heated. 	<ul style="list-style-type: none"> • Move power cord away from any source of heat or obstruction.
Fan operating slower than speed registered on digital display.	<ul style="list-style-type: none"> • Humidifier in “DRY OUT MODE”. 	<ul style="list-style-type: none"> • Humidifier automatically switches fan speed to “WHISPER” when “DRY OUT MODE” message is displayed.
Humidifier not shutting off during “DRY OUT MODE”.	<ul style="list-style-type: none"> • Filter not dry. 	<ul style="list-style-type: none"> • During “DRY OUT MODE” the humidifier will continue to run on “WHISPER” speed as required for up to 2 hours or until the filter is completely dry.

CAUTION: Use only 42-14900 EPA Registered Bacteriostat available from Sears Retail store.

Use of other water treatment products may damage the filter component.

Under no circumstances should you use water treatment products designed for Roto belt or Ultrasonic humidifiers.

Repair Parts

**Parts List for Sears Humidifier
Model No. 758.144118**

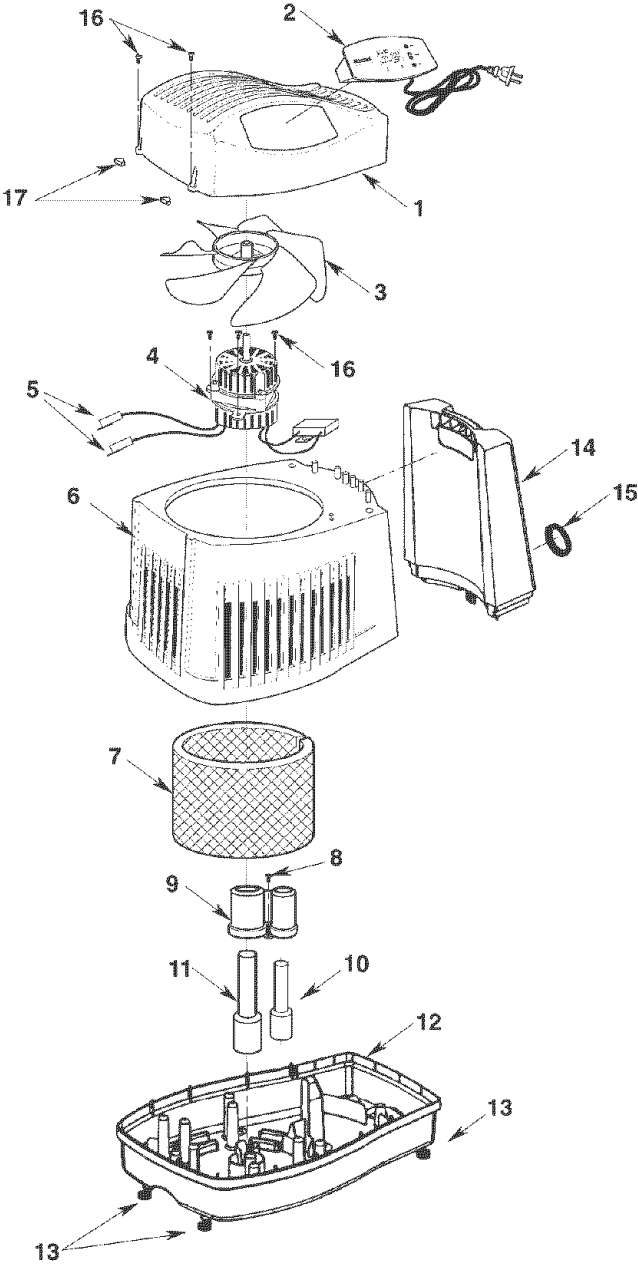

Repair Parts

Parts List for Sears Humidifier

Model No. 758.144118

Always order by part number - Not by key number

Key No	Part No.	Description
1	830487	Housing, Upper
2	830780	• Assembly, Control
3	829821	• Blade, Fan
4	830778	• Motor
5	828854	Switch, Micro
6	830489	Housing, Lower
7	42-14906	† Filter
8	829815	* Screw, Pan Hd. Ty. AB #6 x 1/2 SS
9	830496	Support, Filter
10	829813	Float, Bottle
11	829816	Float, Reservoir
12	830484	Base
13	829812	Casters (Includes 4)
14	830537	Bottle, Includes Key # 15
15	824690-2	Cap, Fill
16	829805	Screw, Pan Hd. Trx Hi-Lo #6 x 3/4
17	830587	Cap, Screw
18	SP6561	Owner's Manual (not shown)

* Standard Hardware Item - May be purchased locally

† Stock item - May be secured through the Hardware Department of most Sears retail stores.

- Any attempt to repair this control assembly or motor may create a hazard unless repair is done by a qualified service technician. Repair service is available at your nearest Sears store.

Notes _____

Lea y conserve estas
instrucciones

SEARS

**Manual del
usuario**

No de artículo
42-14411

No. de Modelo
758.144118

**POR SU
SEGURIDAD:**

Lea con atención
todas las
instrucciones

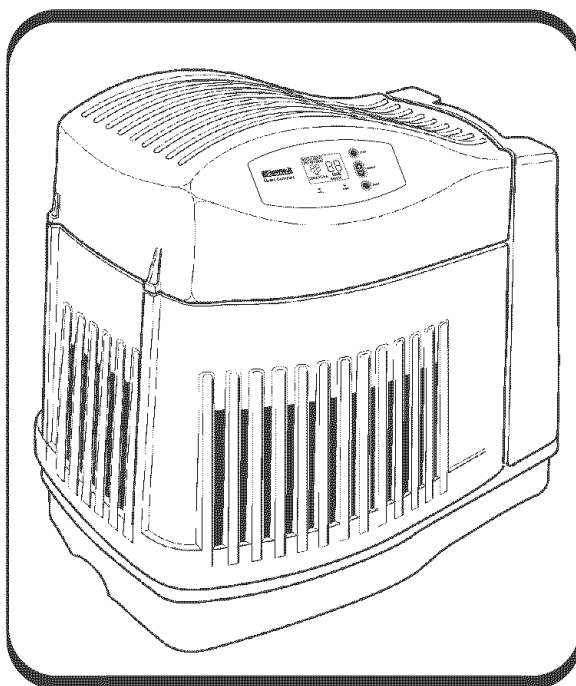

Kenmore[®]

QUIET COMFORT

**HUMIDIFICADOR
CONTEMPORÁNEO
PARA TODA LA CASA**
Capacidad de 12 galones
Con indicador digital

- Instrucciones de funcionamiento
- Lista de piezas

Sears, Roebuck and Co., Hoffman Estates, IL 60179 U.S.A.

Pieza No. SP6561

Impreso en Canadá

GARANTÍA COMPLETA DE UN AÑO SOBRE EL HUMIDIFICADOR

Si en el plazo de un (1) año de la fecha de compra, este humidificador falla debido a un defecto de material o de mano de obra, Sears lo reparará, sin cargo alguno. Si en el plazo de (2) años de la fecha de compra, el motor falla debido a un defecto de material o de mano de obra, Sears lo reparará, sin cargo alguno.

Esta garantía de servicio está disponible simplemente devolviendo el humidificador a la tienda Sears más cercana, y será reparado o cambiado, a opción de Sears, sin cargo alguno.

Esta garantía es válida únicamente si el producto se usa en los Estados Unidos.

Esta garantía le ofrece derechos específicos, y es posible que usted también tenga otros derechos que varíen de un estado a otro.

Sears, Roebuck and Co., D/817 WA, Hoffman Estates, IL 60179

MEDIDAS DE SEGURIDAD GENERALES

Definición de términos de seguridad:

PELIGRO: indica que alguien **sufirá** lesiones graves o mortales si no se siguen las medidas de seguridad señaladas.

ADVERTENCIA: indica que alguien **podría sufrir** lesiones graves o mortales si no se siguen las medidas de seguridad señaladas.

ATENCIÓN: indica que **existen posibilidades de que alguien sufra** lesiones graves o mortales si no se siguen las medidas de seguridad señaladas.

1. Para reducir los riesgos de incendio o electrocución, conecte el humidificador directamente en una toma de 120V CA. No use extensiones.
2. Mantenga el cable lejos de áreas transitadas. Para reducir los riesgos de incendio nunca ponga el cable abajo de alfombras, cerca de superficies calientes, radiadores o estufas.
3. Desconecte el humidificador antes de moverlo, limpiarlo, o cuando no esté en servicio.

4. Mantenga el humidificador limpio.
5. No introduzca objetos extraños en el humidificador.
6. No permita que este humidificador se use como juguete. Mantenga una supervisión constante cuando haya niños cerca de la unidad.
7. No utilice el humidificador cuando falte o esté dañada cualquier pieza.
8. Para reducir los riesgos de electrocución o daños a la unidad, no la golpee, incline o sacuda cuando esté funcionando.
9. Para evitar daños en el humidificador desconéctelo cuando la base esté vacía o no lo esté utilizando.
10. Para reducir los riesgos de electrocución accidental, no toque el cable o los controles con las manos húmedas.
11. Ponga atención a la advertencia siguiente.

ADVERTENCIA: Para reducir los riesgos de incendio, electrocución, o lesiones personales, desconecte el humidificador antes de limpiarlo, darle servicio o llenarlo de agua.

Contenido

Garantía	22	Llenado de agua.....	26-27
Medidas de seguridad generales	22	Controles de funcionamiento	27
Antes de llamar al centro de servicio	22	Puesta en marcha.....	31
Conozca su humidificador.....	23	Consejos para optimizar el rendimiento...	31
Funcionamiento	24	Reemplazo y cuidado de los filtros...	32 - 33
Desempaque y armado	24	Limpieza del humidificador	34 - 35
Colocación	25	Solución de problemas comunes	36 - 37
Conexión eléctrica.....	25	Piezas de repuesto	38 - 39

Antes de llamar al centro de servicio

Verifique lo siguiente cuando no funcione su humidificador.

1. ¿Está conectado el cable?
2. ¿Hay corriente eléctrica en la toma?
3. ¿El control del aire está en posición de

funcionamiento?

4. ¿El ajuste de humedad es suficientemente alto?
5. ¿Colocó la unidad en una superficie plana?

Conozca su humidificador

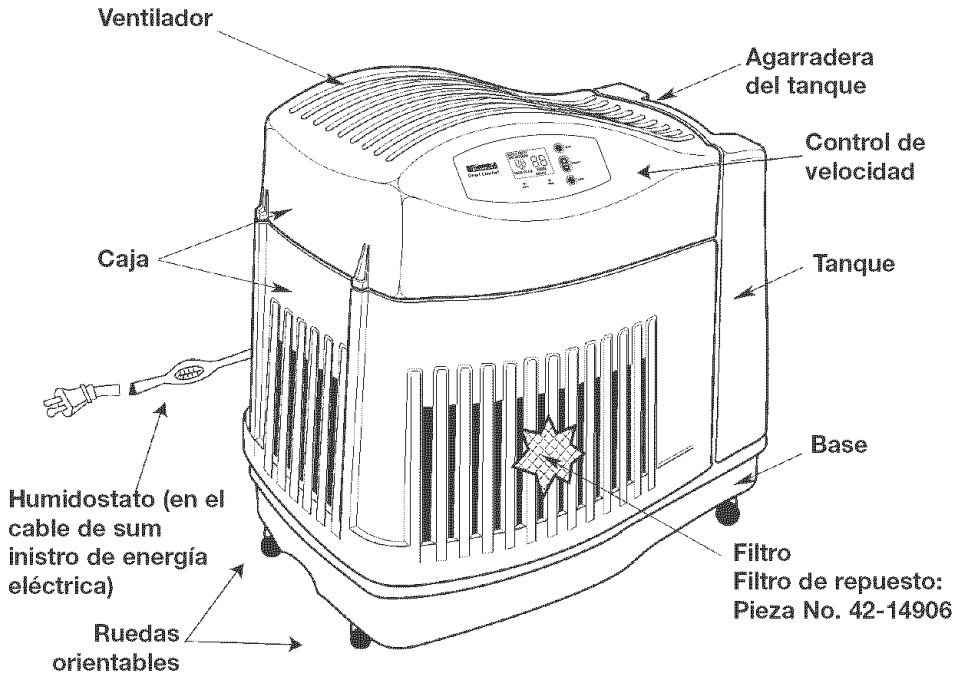

Descripción	42-14411
Consumo de galones/24 hrs.	12
Capacidad del tanque	1.9 Galones
Capacidad de la base	2.0 Galones
* Cobertura en pies cuadrados.	2500
Velocidades de ventilación	4
Filtro de repuesto	42-14906
Indicador de encendido	Sí
Indicador de llenado	Sí
Humidostato automático	Sí
Apagado automático	Sí
Controles	Electrónicos (botón de presión)
Ruedas orientables	Sí (4)
Clasificado por CUL	Sí
Voltios	120 CA
Hertzios	60
Amperes	0.80
Vatios	80

* Ejemplo en un área con aislamiento estándar y techo de 8 pies de alto.

Funcionamiento

Su nuevo humidificador Sears fue diseñado para satisfacer las necesidades de humedad de su hogar a través del principio de evaporación de agua.

Una vez que pone agua en el tanque, el filtro empieza a humedecerse y se satura por completo aproximadamente en 30 minutos. El humidificador aspira aire por la parte inferior y circula a través del filtro impulsado por un ventilador. Cuando el aire pasa a través del filtro, se humedece con el agua y se libera en la atmósfera en forma de vapor. No enviará gotitas de agua, la evaporación se lleva a cabo en el humidificador, esto significa que los residuos que produce la evaporación de agua no pasan a su casa, se quedan en el filtro.

Este proceso natural de evaporación ayuda a eliminar las posibilidades de polvo blanco en el aire liberado por el humidificador.

ATENCIÓN: Use únicamente Bacteriostato 42-14900 aprobado por la EPA disponible en las tiendas SEARS. Bajo ninguna circunstancia utilice productos para tratamiento de agua especiales para humidificadores Roto belt o Ultrasonic

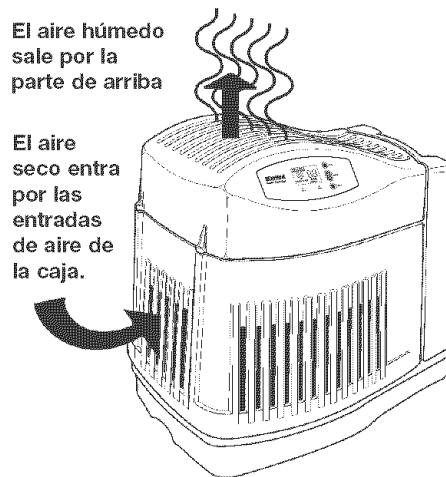

ATENCIÓN: Para reducir los riesgos de sufrir lesiones personales, incendio o daños al humidificador, utilice únicamente limpiadores recomendados específicamente para humidificadores. No utilice materiales inflamables, combustibles o venenosos para limpiar el humidificador. Para evitar escaldar y dañar la unidad no ponga agua caliente en el humidificador.

Desempaque y armado

Su nuevo humidificador Kenmore de Sears se entrega con cuatro ruedas orientables para mayor maniobrabilidad. Retire las ruedas de la parte de arriba del empaque adentro de la caja. La ruedas se insertan a presión en la parte de abajo de la base en los lugares que se indican. Para facilitar el armado retire los tanques de agua, el conjunto de la caja, el filtro y gire la base invirtiéndola hacia arriba para la instalación. Ver los pasos 2 a 4 de la sección "Reemplazo y cuidado de los filtros" en la página 12. Tenga cuidado de no dañar los flotadores del conjunto de la base cuando haga el armado siguiendo este procedimiento. Inserte a presión las ruedas en los lugares marcados con una "X".

Nota: Instale las ruedas manualmente, no use herramientas. Una vez instaladas, vuelva a poner la base en su posición original y siga las instrucciones indicadas en la sección "Colocación".

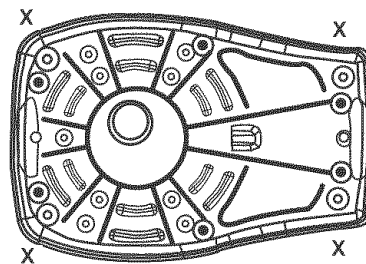

Colocación

ADVERTENCIA: Por su propia seguridad, no use el humidificador cuando haya piezas faltantes o dañadas.

Paso 1

Coloque el humidificador en una superficie plana en el área de la casa que requiera más humedad, o donde pueda producirse más circulación de aire húmedo en toda la casa, por ejemplo, cercano a un retorno de aire frío.

La fijación de los niveles de la unidad es muy importante cuando el humidificador se coloca sobre una alfombra. El aire húmedo (humedad) se dispersará por toda la casa, pero las áreas más cercanas al humidificador estarán más húmedas. Si se coloca cerca de una ventana puede producirse condensación en el cristal de la ventana, si no desea que esto ocurra, debe cambiar la unidad de lugar.

NOTA: El aire emitido por el humidificador es frío y húmedo, por lo tanto se recomienda orientarlo lejos de termostatos y registros de aire caliente. El mejor lugar es junto a una pared interior. Los registros de aire caliente y el aire frío de las paredes externas puede afectar la eficiencia de los controles. No lo coloque en lugares en los que reciba directamente el aire de los registros de aire caliente.

Paso 2

La parte posterior de la unidad (por donde sale el cable) y el lado izquierdo deben retirarse por lo menos 2 pulgadas de la pared. A fin de lograr el funcionamiento óptimo de la unidad, es necesario permitir que el aire pase por todas las entradas de aire de la caja.

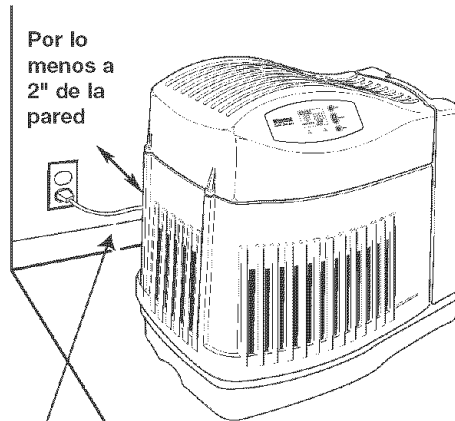

Nota: Asegúrese de que el humidostato (colocado en el cable de suministro de energía eléctrica, alejado aproximadamente 4 pulgadas de la caja del humidificador) no tenga obstrucciones y quede lejos de cualquier registro de aire caliente.

Conexión eléctrica

Localice la toma de 120V CA más cercana al lugar donde colocará su humidificador, de preferencia una pared interna. Una vez colocado en el lugar deseado, coloque el cable eléctrico de manera que nadie pueda tropezarse con él o volcar el humidificador. Conecte el cable.

ADVERTENCIA: Para reducir los riesgos de incendio o electrocución, el cable debe estar conectado a una toma de 120V CA. No use extensiones.

El enchufe del cable tiene una patilla polarizada más amplia que la otra para reducir los riesgos de electrocución. Entra en una toma polarizada

sólo en una posición.

Si no puede introducir el enchufe, invierta la posición de las patillas. Si no entra, pida a un electricista calificado que instale una toma correcta. Nunca cambie el enchufe.

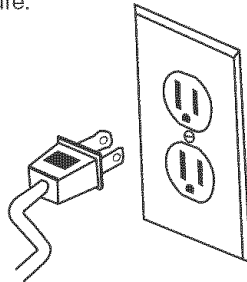

Llenado de agua

ADVERTENCIA: Para reducir los riesgos de electrocución, siempre desconecte el cable antes de limpiar o dar servicio a la unidad.

ADVERTENCIA: Para reducir los riesgos de incendio o electrocución, evite que entre agua a los controles o al motor. Si entra agua en los controles espere a que se sequen completamente y antes de conectarlo, pida a un técnico de servicio autorizado que lo verifique.

El diseño de este humidificador exige usarlo con el tanque de agua colocado a la derecha de la rejilla de la tapa. La capacidad del tanque de agua es de 1.9 galones. Coloque el humidificador en el lugar en que va a funcionar. Para llenar el tanque sujételo por la agarradera y sáquelo de la base en forma vertical hacia arriba. Tenga cuidado de no golpear o dañar el conjunto de la válvula de resorte que se encuentra abajo del tanque.

NOTA: Si desea usar bacteriostatos aprobados, siga las instrucciones correctamente. La capacidad del tanque de agua del humidificador es de 1.9 galones.

El tanque de agua incluye un "tapón de llenado lateral E-Z" que se retira girándolo hacia la izquierda.

Coloque la abertura del tanque de agua abajo del grifo de agua y llénelo. Si lo desea agregue Bacteriostato líquido No. de artículo 42-14900 de Sears para ayudar a controlar la acumulación de bacterias y algas. No use productos sólidos para el tratamiento de agua. Los residuos sólidos pueden originar fugas de la válvula. Instale el "tapón de llenado lateral E-Z" girando hacia la derecha. Apriete únicamente con la mano.

Compruebe que no haya fugas de agua de la siguiente manera:

1. Sujete el tanque por la agarradera y sosténgalo verticalmente sobre un fregadero.
2. Oprima el émbolo de la válvula durante un segundo para dejar salir un poco de agua.
3. Libere el émbolo de la válvula.

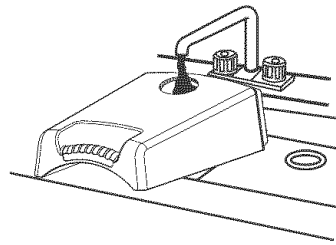
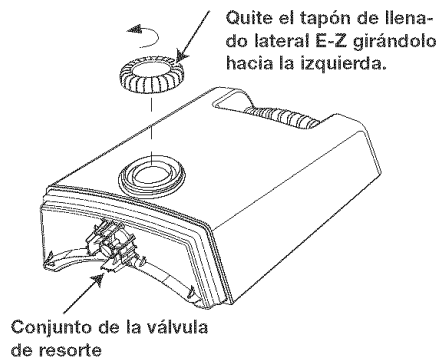
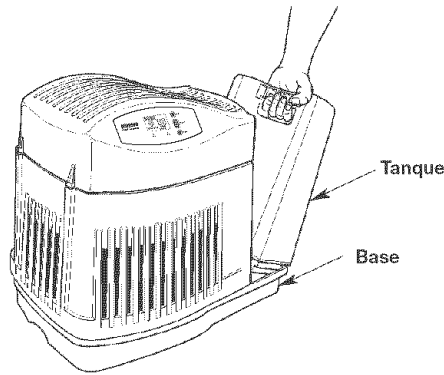

4. Escuche si hay burbujas de aire. Vea si no hay fugas alrededor del "tapón de llenado lateral E-Z" y del émbolo de la válvula.
5. Si escucha burbujas de aire u observa fugas de agua, vuelva a apretar el "tapón de llenado lateral E-Z" y repita los pasos de 1 a 4.

Vuelva a colocar el tanque de agua en la base a la derecha de la rejilla de la tapa. El "tapón de llenado lateral E-Z" debe quedar hacia el exterior. En su posición correcta, el émbolo se abre y el agua entra a la caja. La base recibirá todo el contenido del tanque de agua. Espere un minuto a que pase toda el agua del tanque a la base. Cuando esté vacío sáquelo nuevamente del humidificador y llénelo de agua como se indica anteriormente. Vuelva a colocarlo en su lugar. Ahora el humidificador está lleno con la capacidad máxima de agua.

El tanque puede volver a llenarse en cualquier momento mientras está funcionando. Para no llenar el tanque frecuentemente, espere a que se acabe el agua del tanque y de la base. Ahora ya puede poner en marcha su humidificador.

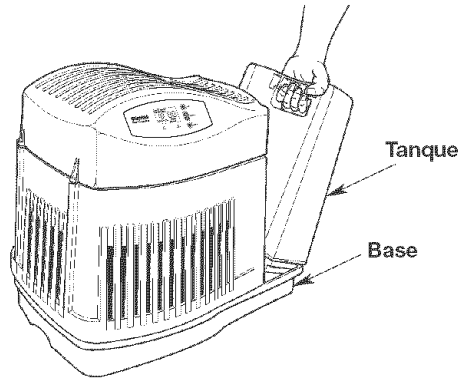

Controles de funcionamiento

Los controles de funcionamiento de su Humidificador para toda la casa Kenmore Quiet Comfort se encuentran en la parte del frente del humidificador.

Familiarícese con los controles. Consulte en el diagrama del área de control la nomenclatura correcta usada en este manual.

Operación de los controles

Luz de encendido

Al conectar la unidad y oprimir una vez el botón de encendido, se activa la luz roja del indicador de encendido, y se apaga únicamente cuando se vuelve a oprimir el botón de encendido para apagar la unidad o al desconectarla.

Indicador digital

El indicador digital mostrará lecturas cuando la unidad se pone en marcha. Al inicio hay una demora mínima debido a la calibración de los dispositivos electrónicos. Durante este período la pantalla muestra dos barras (- -) en forma intermitente. Una vez que termina la calibración la pantalla muestra la lectura de la humedad de la habitación, entre 25% y 95%. Cuando aparece una lectura de 25% en forma intermitente, significa que la humedad de la

habitación es inferior a 25%.

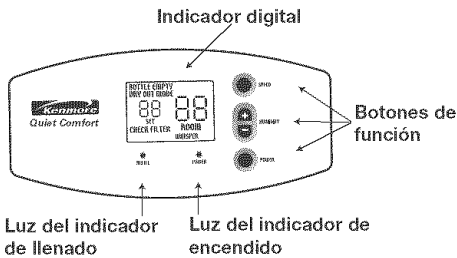

Nota: Los ajustes predeterminados en la puesta en marcha inicial son: velocidad del ventilador en "WHISPER" (murmullo) y AJUSTE de humedad en 65%. Una vez que el usuario selecciona los ajustes deseados, éstos permanecen en la memoria mientras no se interrumpa el suministro de energía eléctrica a la unidad. Si el cable de la unidad se desconecta o se produce una interrupción de energía eléctrica a la unidad, la unidad volverá a funcionar con los ajustes **originales** predeterminados.

IMPORTANTE: Si se produce **condensación en las paredes y ventanas el agua resultante puede producir daños. Ajuste el nivel del control de la humedad de manera que no forme condensación.**

Operación de los controles

Botón de velocidad

Este humidificador tiene un control del ventilador de 4 velocidades. Cada vez que se oprime el botón se cambia el modo de ajuste de "HIGH" (alto), "MEDIUM" (medio), y "LOW" (bajo) y "WHISPER" (murmullo). El indicador digital muestra el ajuste seleccionado. Entre más alto sea el ajuste seleccionado, el humidificador evaporará y liberará más agua en el ambiente.

"WHISPER" (murmullo) es el nivel más silencioso y se usa para condiciones que no requieren un suministro rápido de evaporación.

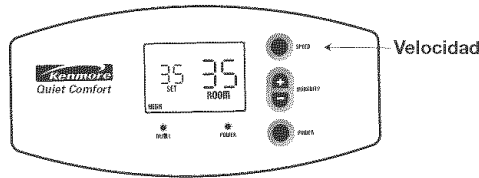

Control de humedad:



Los botones +/- permiten ajustar el nivel de humedad de acuerdo con sus necesidades. El humidificador se activará y desactivará automáticamente conforme se requiera para mantener el nivel de humedad seleccionado. El indicador digital mostrará la humedad real de la habitación (ROOM) y el ajuste deseado de porcentaje de humedad (SET). La lectura de humedad de la habitación (ROOM) es la que aparece con cifras más grandes, y muestra incrementos de 1% que fluctúan de 25% a 95%. Si el nivel de humedad de la habitación es igual o inferior a 25%, el indicador mostrará 25% en forma intermitente.

La lectura del ajuste (SET) fluctúa de 30% a 65% y se ajusta en incrementos de 5%. Cada vez que oprime el botón (+) el ajuste aumenta 5%, y disminuye 5% cada vez que oprime el botón (-). El nivel de humedad ajustado (65%) funciona continuamente en el humidificador sin importar la lectura mostrada de humedad en la habitación.

El humidostato que se encuentra en el cable de suministro de energía eléctrica detecta la humedad que muestra el indicador. Asegúrese de que no tenga obstrucciones.

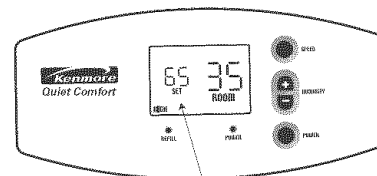
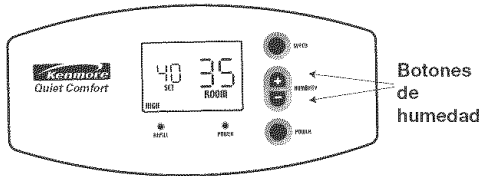

Ajuste de funcionamiento constante

Operación de los controles

Indicador de llenado

La base del humidificador y el tanque tienen una capacidad aproximada de 2 galones de agua cada uno. El tanque se vacía descargando el agua en la base durante el funcionamiento. Cuando el agua de la base se acaba, la luz roja de llenado se enciende indicando que es necesario agregar agua, la unidad cambiará automáticamente a "DRY OUT MODE" (modo de secado) y continuará funcionando a la velocidad de "WHISPER" (murmullo) hasta que el filtro esté seco. El indicador digital mostrará el mensaje "DRY OUT MODE" (modo de secado), y la velocidad del ventilador cambiará a "WHISPER" (murmullo).

Nota: El indicador digital seguirá mostrando la velocidad a la que estaba funcionando el humidificador antes de que se encendiera la luz del indicador de llenado aunque el ventilador esté funcionando en la velocidad de "WHISPER" (murmullo). Durante este tiempo el humidificador seguirá monitoreando el nivel de humedad de la habitación, y el ventilador se activará o apagará conforme se requiera. Si no desea que el humidificador funcione en "DRY OUT MODE" (modo de secado), vuelva a llenar los depósitos de agua. Nota: Una vez que termina el ciclo de secado, el ventilador dejará de funcionar y la luz del indicador de llenado permanecerá encendida. El humidificador volverá a funcionar automáticamente cuando se llenen nuevamente los depósitos agua.

Indicador de tanque vacío

Este humidificador emplea un sistema de tanque de "llenado doble". Si la base está vacía el contenido del tanque se vaciará completamente en la base. El tanque puede volver a llenarse e instalarse en la unidad. El humidificador tiene ahora la capacidad de funcionamiento máxima entre un llenado y otro. Cuando el tanque se vacía el indicador digital muestra en forma intermitente el mensaje "BOTTLE EMPTY" (tanque vacío). La unidad seguirá funcionando como se programó pero ahora existe la opción de volver a llenar el tanque. El mensaje desaparece cuando se vuelve a llenar el tanque.

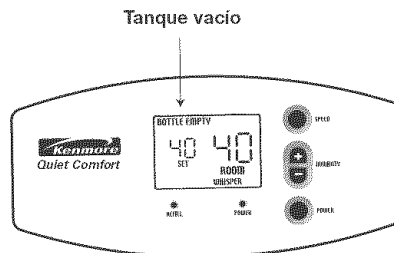
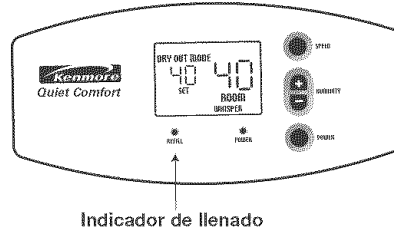

Operación de los controles

Indicador de "Check filter" (revisar filtro)

La capacidad de cualquier humidificador de suministrar humedad en forma eficiente depende de las condiciones del filtro. El filtro pierde gradualmente su capacidad conforme se va cargando con las impurezas que se encuentran en el agua. Cuando sucede esto el indicador digital mostrará en forma intermitente el mensaje "**CHECK FILTER**" (revisar filtro), la salida de humedad disminuye y el humidificador tiene que funcionar durante más tiempo para alcanzar el nivel de humedad ajustado. Si esta condición persiste durante más de 24 horas, apague el humidificador, desconecte el cable de suministro de energía eléctrica y revise las condiciones del filtro. Si ve que hay una acumulación de depósitos y una decoloración severa, reemplace el filtro para reestablecer la eficiencia máxima.

Humidostato

El humidostato se encuentra en el cable de suministro de energía eléctrica y capta el porcentaje de humedad en el ambiente, además controla que el humidificador se apague o se encienda para mantener el nivel de humedad ajustado. El ventilador se encenderá cuando la lectura de "**ROOM**" (humedad de la habitación) indica 3% menos del valor ajustado y el humidificador seguirá funcionando hasta alcanzar 1% más del nivel de humedad ajustado. En este momento el ventilador dejará de funcionar y volverá a activarse únicamente cuando el nivel de humedad vuelva a bajar 3% del nivel ajustado.

"DRY OUT MODE" (modo de secado)

Cuando se acaba el agua del tanque y de la base, se enciende la luz roja del indicador de llenado y el humidificador cambiará automáticamente a "**DRY OUT MODE**" (modo de secado). El indicador digital mostrará el mensaje "**DRY OUT MODE**" (modo de secado) y la velocidad del ventilador cambiará a "**WHISPER**" (murmullo). **Nota:** El indicador digital seguirá mostrando la velocidad a la que estaba funcionando el humidificador antes de que se activara la luz del indicador de llenado, aunque el ventilador esté funcionando en la velocidad de "**WHISPER**" (murmullo). Durante este tiempo el humidificador seguirá permitiendo que el ventilador se apague o se encienda hasta que el filtro esté completamente seco y no producirá más humedad. Una vez que el filtro esté seco, el ventilador dejará de funcionar dejando el humidificador

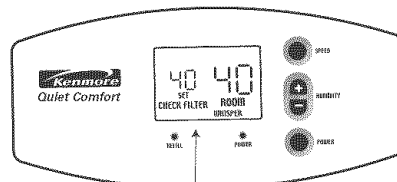

Revisar filtro

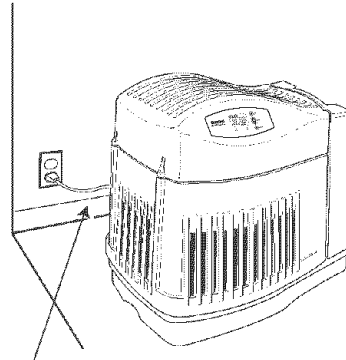

Nota: Asegúrese de que el humidostato (colocado en el cable de suministro de energía eléctrica, alejado aproximadamente 4 pulgadas de la caja del humidificador) no tenga obstrucciones y quede lejos de cualquier registro de aire caliente.

Modo de secado

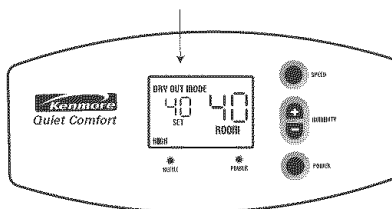

Nota: El ventilador cambiará automáticamente a "**WHISPER**" (murmullo) durante el "**DRY OUT MODE**" (modo de secado). El indicador digital seguirá mostrando la velocidad ajustada. Por ejemplo: "**HIGH**" (alto).

seco y menos propenso al enmohecimiento. La luz roja del indicador de llenado se activará y el humidificador queda listo para limpiarlo o llenarlo de agua, como se desee.

Puesta en marcha

1. Coloque el humidificador en el lugar en que funcionará y asegúrese de que el tanque esté lleno de agua y que el cable esté conectado.
 2. Oprima una vez el botón de encendido del humidificador. Se activará la luz roja del indicador de encendido.
- El ventilador empezará a funcionar inmediatamente en la velocidad de "WHISPER" (murmullo) y el indicador digital mostrará el nivel de humedad ajustado de 65%.
- NOTA:** El ventilador del humidificador debe empezar a funcionar cuando pone en marcha el humidificador, en caso contrario consulte la sección "Solución de problemas comunes" en la página 16 de este manual.
3. Espere unos segundos a que el humidificador compruebe el nivel de humedad de la habitación (**ROOM**). Durante este período la pantalla muestra dos barras (- -) en forma intermitente.
 4. Una vez que se registra la humedad de la habitación, ajuste el nivel de humedad deseado oprimiendo los botones + ó -, que cambiarán el nivel de humedad en incrementos de 5%.

Si el indicador muestra 25% en forma intermitente, significa que el nivel de humedad es bajo. Es recomendable un nivel de ajuste de 30% a 40% sin embargo algunos lugares pueden requerir un ajuste diferente. Dependiendo del ambiente en particular de

cada caso, el humidificador puede necesitar alrededor de 24 horas o más para ajustarse en el nivel deseado. Es posible que deba llenar el tanque varias veces para llegar al nivel deseado de humedad de la habitación. La velocidad alta del ventilador permitirá llegar al nivel de ajuste más rápidamente. Una vez que se establece el ajuste, el ventilador debe ajustarse conforme se requiera.

IMPORTANTE: Si se produce condensación en las paredes y ventanas el agua resultante puede producir daños. Ajuste el nivel del control de la humedad de manera que no forme condensación.

5. Cuando el humidificador deja de funcionar y la luz roja no está encendida, significa que el nivel de humedad es normal para el nivel de humedad ajustado. La siguiente tabla muestra los niveles de humedad recomendados para interiores en relación con las temperaturas externas.

Temperatura Externa	Humedad relativa interior recomendada
-10°F	20%
0°F	25%
10°F	30%
20°F y más	35%

Consejos para optimizar el rendimiento

1. Coloque el humidificador cerca de una pared interior y por lo menos a 2 pulgadas de distancia de la pared y de registros de calor.
2. No bloquee la entrada o salida del flujo de aire del humidificador.
3. Use bacteriostato 42-14900 de Sears recomendado por la EPA, para retardar el desarrollo de bacterias que pueden producir olores y ser nocivos para su salud
4. Limpie la unidad regularmente como se indica en la sección "Limpieza del humidificador" de este manual.
5. Reemplace el filtro vaporizador de mechas por lo menos una vez por estación de humidificación o más, dependiendo de la calidad del agua en su área
6. Asegúrese de que el humidostato (colocado en el cable de suministro de energía eléctrica) no tenga obstrucciones y quede lejos de cualquier salida o registro de calor.

Reemplazo y cuidado de los filtros

ADVERTENCIA: Para reducir los riesgos de sufrir lesiones personales o electrocución con piezas móviles, siempre desconecte el cable de suministro de energía eléctrica antes de retirar o reemplazar cualquier pieza.

CUIDADO: Para retardar el desarrollo de bacterias y mantener la máxima eficiencia, reemplace el filtro por lo menos una vez por estación o más cuando use agua calcárea. Utilice el filtro de repuesto recomendado por Sears.

Instrucciones para reemplazar el filtro del humidificador:

1. Desconecte el humidificador.
Antes de retirar los filtros, recomendamos colocar el humidificador en una superficie que no se dañe con el agua, por ejemplo la cocina o un baño.
2. Retire el tanque de agua y póngalo a un lado. Tenga cuidado de no golpear o dañar la válvula de resorte que se encuentra abajo del tanque.
3. Sujete la caja de la unidad, sáquela de la base jalando hacia arriba y póngala a un lado. Ahora tiene el filtro al alcance.
4. Vea como está colocado el filtro.
Retire el filtro y deséchelo como corresponda. Cuando se requiera limpiar la base en este paso, consulte la sección "Limpieza del humidificador" de este manual.

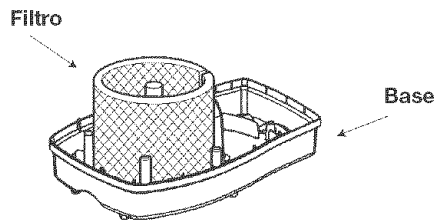
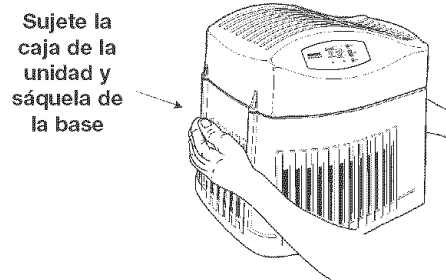
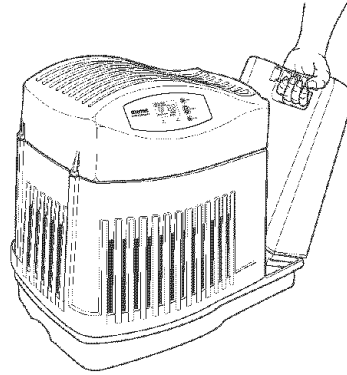

Reemplazo y cuidado de los filtros

5. Instale un filtro nuevo en la base (No. de pieza 42-14906). Enrolle el filtro y colóquelo entre los soportes del fondo de la base. El inicio y final de los bordes del filtro enrollado deben quedar en el centro de la base (ver diagrama) y el filtro debe quedar asentado en el fondo de la base.
6. Vuelva a instalar la caja del humidificador en la base, y el tanque de agua a la derecha de la caja. Vuelva a colocar el humidificador en su posición de funcionamiento.
7. Ahora el humidificador está listo para llenarlo de agua y ponerlo en marcha.

Soportes de la base

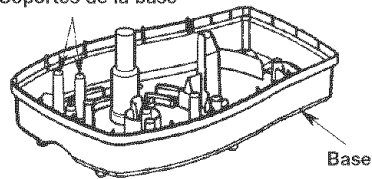

Coloque el inicio y final de los bordes del filtro enrollado en el centro de la base.

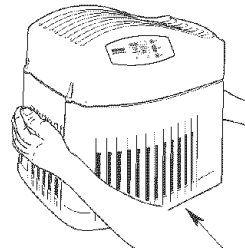
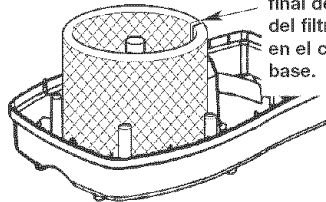

Alinee el fondo de la caja con la parte de arriba de la base y reposicione firmemente.

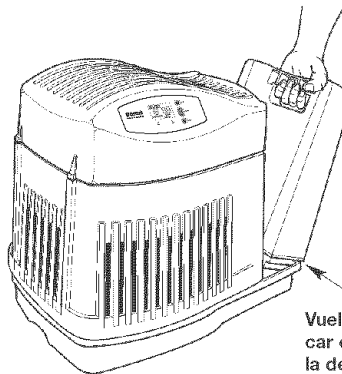
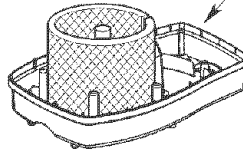

Vuelva a colocar el tanque a la derecha del humidificador.

Limpieza del humidificador

ADVERTENCIA: Para reducir los riesgos de lesiones personales, provocar un incendio o daños al humidificador, utilice únicamente limpiadores recomendados específicamente para humidificadores. No utilice materiales inflamables, combustibles o venenosos para limpiar el humidificador. Para evitar escaldar y dañar la unidad no ponga agua caliente en el humidificador.

ATENCIÓN: La pureza del agua varía de un área a otra y dependiendo de las circunstancias, las impurezas del agua y las bacterias transportadas por el aire promueven el desarrollo de microorganismos en el tanque de agua del humidificador.

Para retardar el desarrollo de bacterias que pueden producir olores y ser nocivos para su salud, utilice únicamente los productos recomendados por Sears, es decir, filtros de repuesto, bacteriostato 42-14900 recomendado por la EPA y limpiador del humidificador 42-14713, disponibles en la tienda Sears de su localidad.

Paso 1

La unidad se limpia más fácilmente cuando el tanque está completamente vacío y seco. Para lograr estas condiciones realice lo siguiente:

- Deje que el humidificador funcione hasta que se encienda la luz roja y se apague automáticamente.
- Desconecte el cable del humidificador.

ADVERTENCIA: Si no desconecta el cable, el ventilador puede ponerse en marcha después de retirar la caja.

Paso 2

Para retirar las piezas

- Retire el tanque y póngalo a un lado. Asegúrese de no golpear o dañar la válvula de resorte que se encuentra abajo del tanque.
- Sujete la caja de la unidad, sáquela de la base jalando hacia arriba y póngala a un lado. Ahora tiene al alcance el filtro.
- Vea como está colocado el filtro. Quítelo y póngalo a un lado o deséchelo como corresponda.

NOTA: Es posible que quede aún un poco de agua en la base. Vacíela con cuidado o absórbala con una esponja.

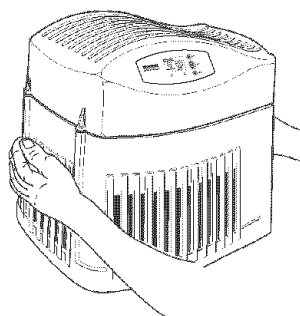

Nota: Vacíe el exceso de agua antes de limpiar.

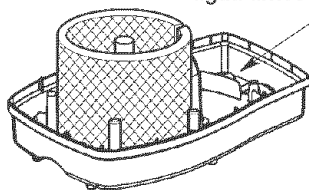

Limpieza del humidificador

Paso 3

Limpieza de cada dos semanas Remoción de sarro

1. Vierta 8 onzas de vinagre blanco sin diluir en la caja del humidificador. Deje la solución durante 20 minutos.
2. Limpie las superficies interiores con un cepillo suave. Humedezca un paño suave con vinagre blanco sin diluir y frote la base para desprender el sarro.
3. Enjuague perfectamente con agua limpia y tibia para remover los residuos de sarro y la solución de limpiado.

Desinfección de la caja del humidificador

1. Vierta en la base un galón de agua y una cucharadita de blanqueador de cloro. Deje la solución durante 20 minutos, removiendo cada 2 a 4 minutos. Humedezca todas las superficies expuestas normalmente al agua.
2. Vacíe la caja después de 20 minutos. Enjuague con agua hasta que desaparezca el olor a cloro. Espere a que la unidad se seque completamente.

NOTA: Limpie el tanque de agua igual que la base. Enjuague perfectamente con agua limpia después de completar todos los pasos.

Paso 4

Reemplazo de piezas

1. Instale en la base un filtro nuevo (No. de pieza 42-14906) o el filtro que retiró previamente y puso a un lado, si se encuentra en buenas condiciones. Enrolle el filtro y póngalo entre los postes que están en el fondo de la base. El inicio y final de los bordes del filtro enrollado deben quedar en el centro de la base (ver diagrama) y el filtro debe quedar asentado en el fondo de la base.
2. Vuelva a instalar la caja del humidificador en la base, y el tanque de agua a la derecha de la caja. Vuelva a colocar el humidificador en su posición de

funcionamiento.

3. Ahora el humidificador está listo para llenarlo de agua y ponerlo en marcha.

Limpieza de fin de estación

1. Efectúe la limpieza de cada dos semanas al finalizar la estación de humidificación.
2. Retire el filtro y deséchelo como es debido.
3. Espere a que el humidificador se seque completamente antes de guardarlo. No lo guarde con agua en la base o tanque.
4. Guárdelo en un lugar fresco y limpio.
5. Instale un filtro nuevo en el humidificador limpio antes del inicio de la siguiente estación.

NOTA: Se recomienda efectuar la limpieza de cada dos semanas cuando no planea utilizar su humidificador durante una semana o más.

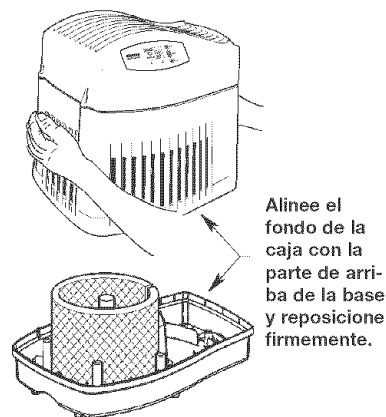
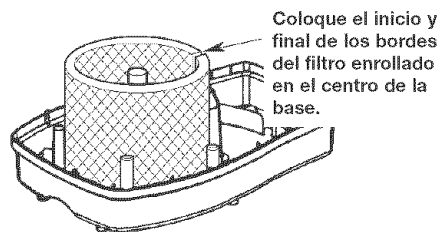

Solución de problemas comunes

Problema	Causa probable	Solución
Luz de encendido e indicador digital apagados	<ul style="list-style-type: none"> No hay corriente. No se ha oprimido el botón de encendido. 	<ul style="list-style-type: none"> Revisar la fuente de energía eléctrica de 120V. Oprimir el botón de encendido una vez para activar la unidad.
El ventilador no funciona (La luz del indicador de encendido y el indicador digital están activados).	<ul style="list-style-type: none"> El nivel de humedad de la habitación (ROOM) es 1% superior o más del nivel de humedad ajustado. 	<ul style="list-style-type: none"> Aumentar el ajuste de nivel de humedad si lo desea.
El ventilador funciona continuamente.	<ul style="list-style-type: none"> El nivel de humedad ajustado es 65%. El nivel de humedad de la habitación es inferior 3% o más del nivel de humedad ajustado. El humidificador es inferior al que se requiere 	<ul style="list-style-type: none"> Ajustar el nivel entre 30% y 60%. El ajuste de 65% de humedad hace que el ventilador opere continuamente. Dejar que la unidad funcione hasta que alcance el nivel de humedad deseado. Al principio puede tomar hasta 48 horas. Esta unidad está diseñada para satisfacer un área hasta de 2,500 pies cuadrados.
Baja evaporación del agua.	<ul style="list-style-type: none"> Mensaje "Check Filter" (revisar filtro) en forma intermitente. 	<ul style="list-style-type: none"> Poner un filtro nuevo.
El tanque se vacía por completo.	<ul style="list-style-type: none"> Esto es normal en el llenado inicial 	<ul style="list-style-type: none"> Vuelva a llenar el tanque para obtener el máximo tiempo de funcionamiento.
Los tanques siguen vaciándose después del llenado inicial.	<ul style="list-style-type: none"> Entra aire al tanque 	<ul style="list-style-type: none"> Asegurarse de que el tapón de llenado esté cerrado herméticamente. Revisar que la junta del tapón de llenado esté en su lugar. Comprobar que no haya fugas en el tanque.
El tanque no se vacía.	<ul style="list-style-type: none"> Está dañado el conjunto de la válvula de resorte del tanque, o falta el poste del fondo de la base. Base llena de agua. 	<ul style="list-style-type: none"> Verificar la orientación del tanque. Volver a colocarlo de manera que el poste del fondo de la base oprima el émbolo de la válvula. La base recibirá el contenido de agua del tanque (2.0 galones). Permita que el humidificador siga funcionando hasta agotar el agua de la base.
<p>ATENCIÓN: Use únicamente Bacteriostato 42-14900 aprobado por la EPA disponible en las tiendas SEARS. No use otros productos para el tratamiento de agua que puedan dañar el filtro. Bajo ninguna circunstancia utilice productos para tratamiento de agua especiales para humidificadores Roto belt o Ultrasonic.</p>		

Solución de problemas comunes

Problema	Causa probable	Solución
El indicador digital centellea o el ventilador se mueve ligeramente cuando se conecta el cable del humidificador.	<ul style="list-style-type: none"> • Es normal 	<ul style="list-style-type: none"> • No se requiere ninguna acción.
No aparece el mensaje "Check Filter" (Revisar filtro) aún cuando el filtro está sucio y es evidente que se ha reducido la capacidad del humidificador.	<ul style="list-style-type: none"> • El humidostato que está en el cable está recibiendo calor. 	<ul style="list-style-type: none"> • Retirar el cable de cualquier fuente de calor u obstrucción.
Ventilador funcionando más lento de la velocidad registrada en el indicador digital.	<ul style="list-style-type: none"> • El humidificador se encuentra en "DRY OUT MODE" (modo de secado). 	<ul style="list-style-type: none"> • El humidificador cambia automáticamente a la velocidad "WHISPER" (murmullo) cuando el indicador muestra el mensaje "DRY OUT MODE" (modo de secado).
El humidificador no se apaga durante el "DRY OUT MODE" (modo de secado).	<ul style="list-style-type: none"> • El filtro no está seco. 	<ul style="list-style-type: none"> • Durante el "DRY OUT MODE" (modo de secado) el humidificador seguirá funcionando en la velocidad de "WHISPER" (murmullo) hasta por 2 horas, o hasta que el filtro esté completamente seco.
<p>ATENCIÓN: Use únicamente Bacteriostato 42-14900 aprobado por la EPA disponible en las tiendas SEARS. No use otros productos para el tratamiento de agua que puedan dañar el filtro. Bajo ninguna circunstancia utilice productos para tratamiento de agua especiales para humidificadores Roto belt o Ultrasonic.</p>		

Piezas de repuesto

Piezas de repuesto para humidificadores Sears
No. de modelo 758.144118

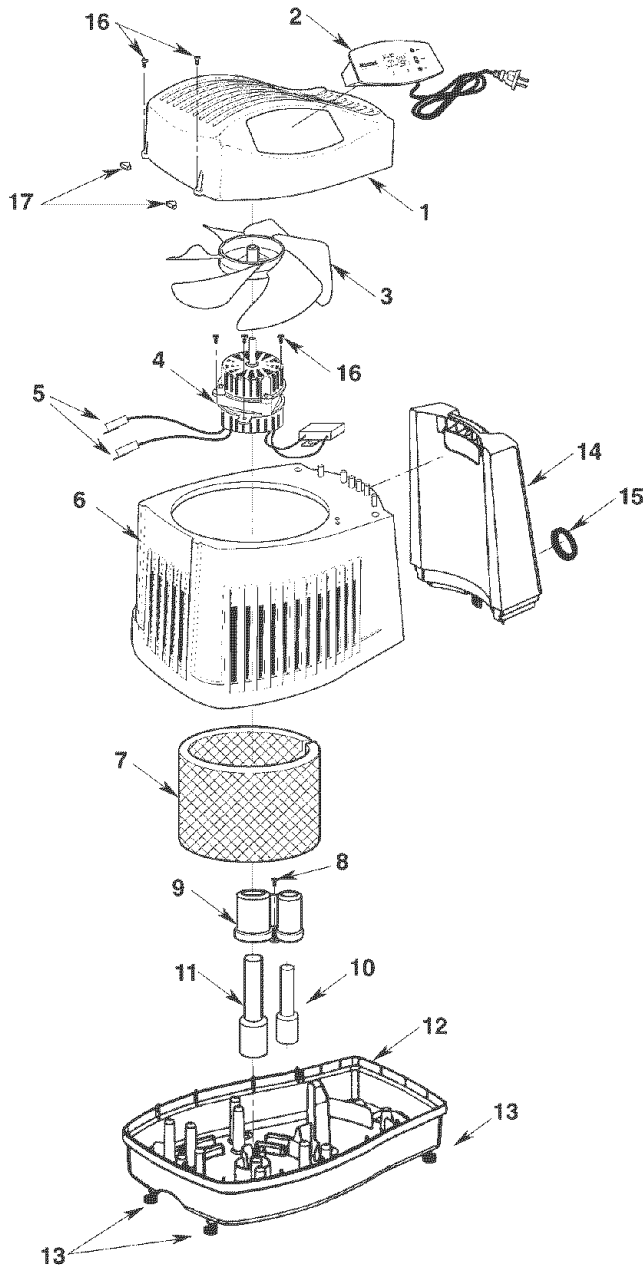

Piezas de repuesto

Piezas de repuesto para humidificadores Sears

No. de modelo 758.144118

Haga su pedido por número de pieza – No use el número de referencia

No. de Ref.	No. de Pieza	Descripción
1	830487	Caja, parte superior
2	830780	• Conjunto, control
3	829821	• Paleta, ventilador
4	830778	• Motor
5	828854	Interruptor, micro
6	830489	Caja, parte inferior
7	42-14906	† Filtro
8	829815	* Tornillo, Allen Ty "AB" #6 x 1/2 SS
9	830496	Soporte, filtro
10	829813	Flotador, tanque
11	829816	Flotador, contenedor
12	830484	Base
13	829812	Ruedas (incluye 4)
14	830537	Tanque, incluye el conjunto mencionado en el número de referencia 15.
15	824690-2	Tapón, llenado
16	829805	Tornillo, Allen Trx Alto-Bajo #6 x 3/4
17	830587	Tapón, tornillo
18	SP6561	Manual del usuario (no se muestra)

* Artículo estándar – Puede adquirirse localmente.

† Artículo en almacén – Disponible en el departamento de equipo y herramientas de la mayoría de tiendas Sears.

- Cualquier intento de reparar este conjunto del control o el motor puede representar un peligro a menos que la reparación la efectúe un técnico de servicio calificado. La tienda Sears más cercana proporciona el servicio de reparación.

Get it fixed, at your home or ours!

Your Home

For repair – **in your home** – of all major brand appliances, lawn and garden equipment, or heating and cooling systems, **no matter who made it, no matter who sold it!**

For the replacement parts, accessories and owner's manuals that you need to do-it-yourself.

For Sears professional installation of home appliances and items like garage door openers and water heaters.

1-800-4-MY-HOME® (1-800-469-4663)

Call anytime, day or night (U.S.A. and Canada)

www.sears.com www.sears.ca

Our Home

For repair of carry-in items like vacuums, lawn equipment, and electronics, call or go on-line for the location of your nearest **Sears Parts & Repair Center.**

1-800-488-1222

Call anytime, day or night (U.S.A. only)

www.sears.com

To purchase a protection agreement (U.S.A.) or maintenance agreement (Canada) on a product serviced by Sears:

1-800-827-6655 (U.S.A.)

1-800-361-6665 (Canada)

Para pedir servicio de reparación a domicilio, y para ordenar piezas:

1-888-SU-HOGARSM
(1-888-784-6427)

Au Canada pour service en français:

1-800-LE-FOYER^{MC}
(1-800-533-6937)
www.sears.ca

SEARS

® Registered Trademark / TM Trademark / SM Service Mark of Sears, Roebuck and Co.
® Marca Registrada / TM Marca de Fábrica / SM Marca de Servicio de Sears, Roebuck and Co.
^{MC} Marque de commerce / ^{MD} Marque déposée de Sears, Roebuck and Co.

© Sears, Roebuck and Co.