

READ AND  
SAVE THESE  
INSTRUCTIONS

**SEARS**

owner's  
manual

Stock No.  
**42-14410**

Model No.  
**758.144107**

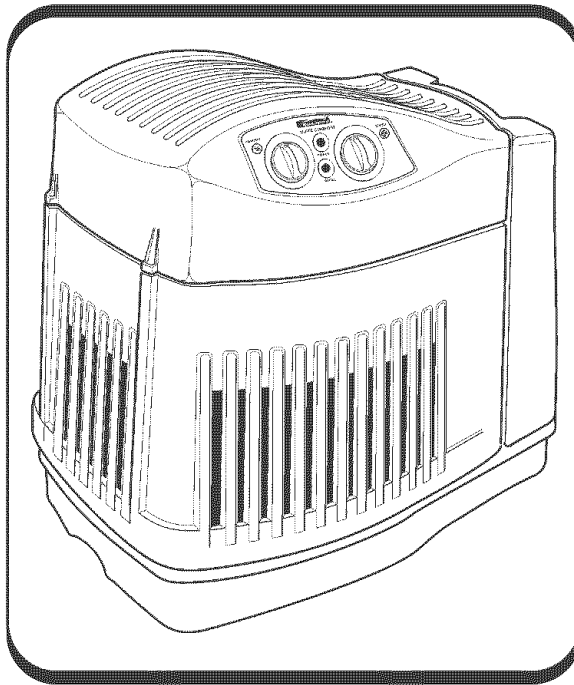

**Kenmore**<sup>®</sup>

**QUIET COMFORT**

**CONTEMPORARY  
WHOLE HOUSE  
HUMIDIFIER**

**10 Gallon Output**

- **Operating Instructions**
- **Parts List**

**FOR YOUR  
SAFETY:**

READ  
ALL INSTRUCTIONS  
CAREFULLY

Sears, Roebuck and Co., Hoffman Estates, IL 60179 U.S.A.

Part No. SP6557

Printed in Canada

## FULL ONE YEAR WARRANTY ON HUMIDIFIER

If within one (1) year from the date of purchase, this humidifier fails due to a defect in material or workmanship, Sears will repair it, free of charge. If within two (2) years from the date of purchase, the motor fails due to defect in material or workmanship, Sears will repair it free of charge.

This warranty service is available by simply returning the humidifier to the nearest Sears Store, and it will be repaired or replaced, at Sears option, free of charge.

This warranty applies only while this product is used in the United States.

This warranty gives you specific legal rights, and you may also have other rights which vary from state to state.

Sears, Roebuck and Co., D/817 WA, Hoffman Estates, IL 60179

## GENERAL SAFETY INSTRUCTIONS

### Safety Signal Words

**DANGER:** means if the safety information is not followed, someone **will** be seriously injured or killed.

**WARNING:** means if the safety information is not followed, someone **could** be seriously injured or killed.

**CAUTION:** means if the safety information is not followed, someone **may** be seriously injured or killed.

1. To reduce the risk of fire or shock hazard, plug humidifier directly into a 120V, A.C. electrical outlet. Do not use extension cords.
2. Keep the electric cord out of traffic areas. To reduce the risk of fire hazard, never put the electric cord under rugs, near heat registers, radiators, stoves or heaters.
3. Always unplug the humidifier before moving it, before cleaning, or whenever the humidifier is not in service.
4. Keep the humidifier clean.

5. Do not put foreign objects inside the humidifier.
6. Do not allow to be used as a toy. Close attention is necessary when used by or near children.
7. Never use your humidifier while any part is missing or damaged in any manner.
8. To reduce the risk of electrical hazard or damage to humidifier, do not tilt, jolt or tip humidifier while unit is running.
9. To reduce the risk of damage to humidifier, unplug humidifier, when the base is empty or when the humidifier is not in use.
10. To reduce the risk of accidental electrical shock, do not touch the cord or controls with wet hands.
11. Note the warning label shown below.

**WARNING: To reduce risk of fire, electric shock, or injury always unplug before filling, servicing or cleaning.**

## Table of Contents

Warranty Information .....	2	Water Fill.....	6-7
General Safety Instructions .....	2	Operating Humidifier Controls .....	7
To Save A Service Call .....	2	Using Your Humidifier .....	8
Know Your Humidifier .....	3	Operating Tips for Best Performance .....	8
Humidifier Operations .....	4	Replacement and Care of Filters.....	9-10
Assembly .....	4	Cleaning Your Humidifier .....	11-12
Location Instructions .....	5	Troubleshooting .....	13
Electrical Hook-Up .....	5	Repair Parts.....	14-15

## To Save a Service Call

Check the following if your humidifier is not operating.

1. Is power cord attached to outlet?
2. Is there electrical power to outlet?
3. Is airflow control in operating position?
4. Is humidity control set high enough?
5. Is the humidifier sitting on a level surface?

# Know Your Humidifier

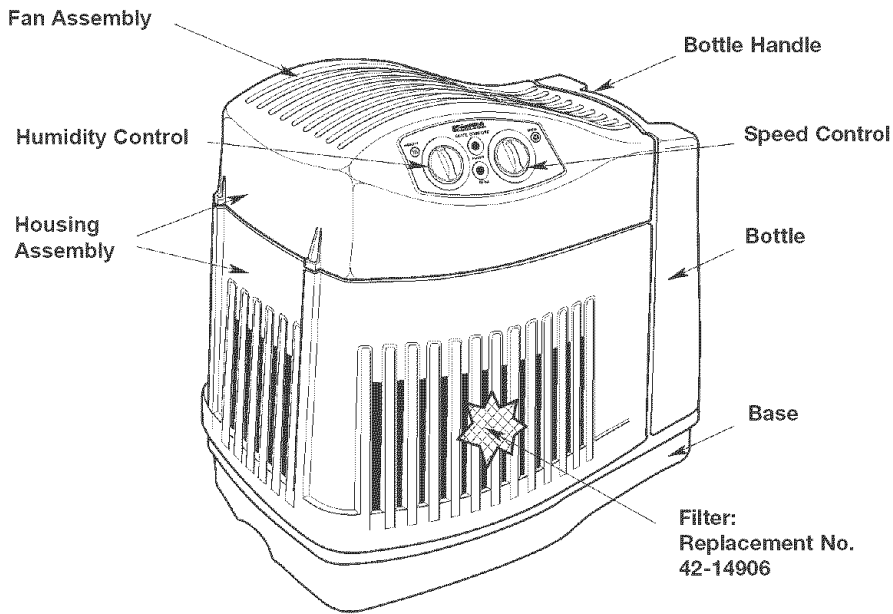

Description	42-14410
Gallon Output/24 hrs	10
Capacity of Bottle	1.9 Gallons
Capacity of Base	2.0 Gallons
* Sq. Ft. Coverage	2100
Fan Speeds	3
Replacement Filter	42-14906
Power Light	Yes
Fill Light	Yes
Auto Humidistat	Yes
Auto Shut Off	Yes
Controls	Rotary
CUL Listed	Yes
Volts	120 A.C.
Hertz	60
Amps	0.80
Watts	80

\* Based on an area with average insulation and an 8 foot ceiling height.

## Humidifier Operation

Your new Sears humidifier is designed to satisfy home humidity requirements through the principle of evaporation of water into the air.

After water is added to the humidifier, the filter begins to soak up the water and will become saturated in approximately 30 minutes. Air drawn in through the openings in the lower housing passes through the filter by means of a circulation fan. As air passes through the filter, moisture is absorbed into the air and then released in the form of vapor. No water droplets will enter the home. All evaporation into the air takes place in the humidifier, which means that the residue left by evaporating water is not passed into the home, but remains in the filter.

This natural process of evaporation helps eliminate the chance of white dust in the humidified output air.

Humidified air is then released through the top

Dry air enters through the louvers in the housing

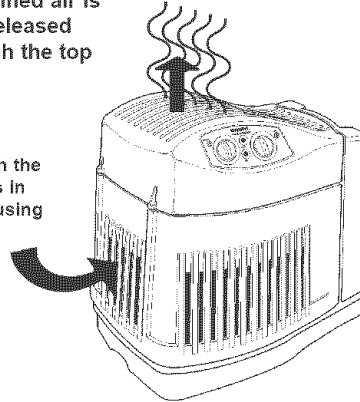

**CAUTION:** Use only 42-14900 EPA Registered Bacteriostat available from SEARS Retail store. Under no circumstances should you use water treatment products designed for Roto belt or Ultrasonic humidifiers.

**CAUTION:** To reduce the risk of injury, fire or damage to humidifier, use only cleaners specifically recommended for humidifiers. Never use flammable, combustible or poisonous materials to clean your humidifier. To reduce the risk of scalds and damage to humidifier, never put hot water in humidifier.

## Assembly

Carefully remove the humidifier and all other contents from the carton.

There is a black strip that contains six pads for the bottom of the humidifier. Remove each pad and place one on each of the six legs on the bottom of the base as shown, by the solid dots. Once installed return the humidifier to its original state and proceed to "Location Instructions".

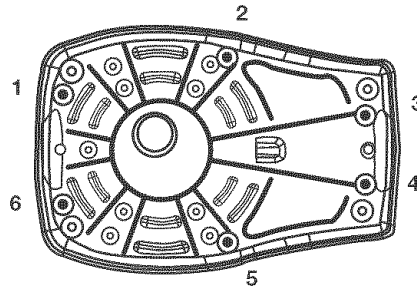

## Location Instructions

**WARNING: For your own safety, do not use humidifier if any parts are damaged or missing.**

### Step 1

Place humidifier on a flat level surface in an area of house where most humidity is needed, or one which would likely result in moist air being circulated throughout the house such as near a cold air return.

Placing the unit level is very important. Special attention should be given to unit's level if the humidifier is located on carpeting.

Moist air (humidity) produced will disperse into the whole house, but the area closest to the unit will have the highest humidity. If the unit is positioned close to a window, condensation may form on the window pane. If this is not appropriate the unit should be repositioned in another location.

**NOTE:** Due to release of cool, moist air from humidifier, it is best to direct air away from home thermostat and hot air registers. It is best to position humidifier next to an inside wall. Hot air registers and cold air from outside walls can affect the efficiencies of the controls. Unit should not be placed where warm air from a hot air register blows directly on unit.

### Step 2

The humidifier should be positioned with the back (cord exit side) and left side, at least 2 inches away from the wall. Air needs to enter through all of the louvers in the housing assembly in order for the humidifier to operate at peak efficiency.

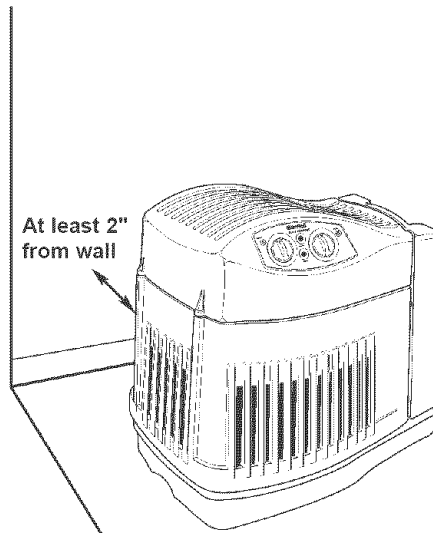

## Electrical Hook-Up

Locate nearest 120V A.C. wall socket in the location desired, preferably on inside wall. With the humidifier in the desired location, route the electrical cord safely so no one will trip or upset the humidifier. Plug in the electrical cord.

**WARNING: To reduce the risk of fire or shock hazard, humidifier should be plugged directly into a 120V A.C. outlet. Do not use extension cords.**

To reduce the risk of electrical shock, this humidifier has a polarized plug (one blade is wider than the other). This plug

will fit in a polarized outlet only one way. If the plug does not fit fully in the outlet, reverse plug. If it still does not fit, contact a qualified electrician to install the proper outlet. Do not change the plug in any way.

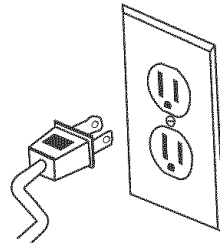

## Water Fill

**WARNING:** To reduce the risk of shock, always unplug humidifier before cleaning or servicing.

**WARNING:** To reduce the risk of fire or shock hazard, do not pour or spill water into control or motor area. If controls get wet, let them dry completely and have unit checked by authorized service personnel before plugging in.

This humidifier is designed for use with the water bottle located to the right of the upper grill. The water bottle holds 1.9 gallons of water. The humidifier should be positioned where it will be operating.

To fill the whole house humidifier, grasp the bottle handle at the top of the bottle and lift it straight up and away from humidifier base. Take care not to bump or damage spring valve assembly on bottom of bottle.

**NOTE:** If it is desired to use approved bacteriostat, follow directions correctly.

The bottle of the whole house humidifier will hold 1.9 gallons of water.

The water bottle is designed with an "E-Z-Fill Side-Cap". Remove the "E-Z-Fill Side-Cap" on the side of the water bottle by twisting counterclockwise.

Place the opening of the water bottle under a water faucet and fill. If desired, add Sears liquid bacteriostat (stock number 42-14900) to help control the build up of bacteria and algae. Do not use solid water treatments. Solid debris could make the lower valve leak.

Install the "E-Z-Fill Side-Cap" by twisting clockwise. Hand tighten only.

**Check for possible leaks by performing the following:**

1. Grasp bottle handle and hold the bottle upright over a sink.
2. Press up on valve plunger for about one second to let out a little water.
3. Release the plunger.

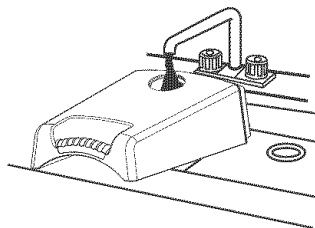
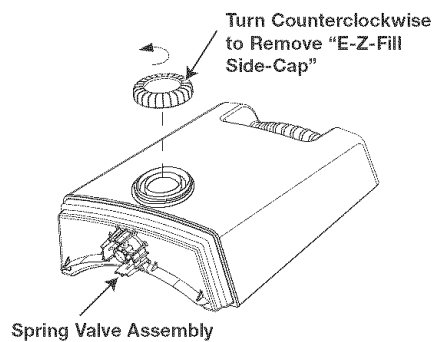
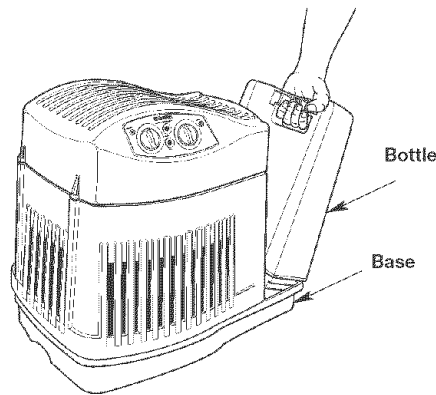

4. Listen for air bubbles. Look for leaks around the "E-Z-Fill Side-Cap" and valve plunger.
  5. If you hear air bubbles or see leaks, retighten the "E-Z-Fill Side-Cap" and repeat steps 1-4.
- Wipe off excess water from the bottle.

Position the water bottle back into the humidifier base to the right of the grille. The "E-Z-Fill Side-Cap" must be facing outward. When positioned properly, the plunger will open and water will flow into the base. The base will hold the entire contents of the water bottle. Allow up to one minute for the water to flow into the base. Once the bottle is empty, remove it and refill it as mentioned earlier. Return it to the right side of the grille. The humidifier is now filled to capacity.

The water bottle may be filled at anytime as necessary during operation. To benefit from less frequent filling let the humidifier exhaust both the water from the bottle and base before filling. The unit is now ready for operation.

## Operating Humidifier Controls

The operating controls of your Kenmore Quiet Comfort whole house humidifier are located towards the front of the humidifier. Familiarize yourself with the controls. Reference the diagram of the control area for the correct nomenclature used in this manual.

### To Operate the Controls

#### Power Light

When the unit is plugged in and turned on, the red power light will come on. It will stay on until the unit is turned off ( | ) or unplugged.

#### Humidity Control:

Adjust the amount of  humidity depending on your needs. The humidifier will turn on and off as required to maintain level of humidity selected. A medium setting (half way between the controls rotation) is recommended, but there are times when low or high amount of humidity may be preferred. For constant operation of humidifier, rotating the control all the way clockwise allows for the maximum amount of humidity to be evaporated into the air continuously.

**IMPORTANT: Water damage may result if condensation starts to form on windows or walls. Humidity Control setting should be lowered until condensation no longer forms.**

#### Speed Control

This humidifier has a three speed fan control switch. (•) - Low, (◐) - Medium and (◑) - High). The maximum humidity output is obtained with the fan control on high (◑) .

The higher the air flow speed, the more water is evaporated and released into the air. Low speed (•) is the quietest and is also provided for conditions that may not require as high an evaporation rate.

#### Refill Light

When the unit has a small amount of water left in it, the amber refill light will come on and the unit will automatically shut off.

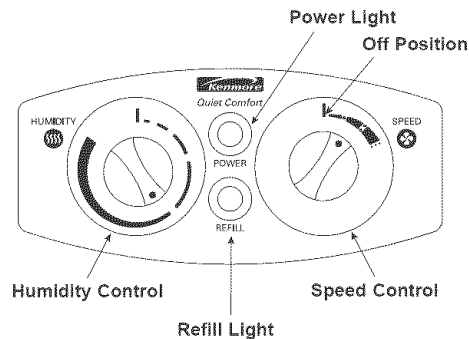

## Using Your Humidifier

### Step 1

Be sure unit is full of water and plugged in.

### Step 2

Set the Speed Control to LOW (•).

### Step 3

Set Humidity Control to a medium position (see diagram below)

**NOTE:** Humidifier should operate with humidity control on the recommended medium setting. If it does not, the humidity is at a relatively high level. To test the unit under this condition, turn Humidity Control all the way to clockwise and unit should begin to operate. After the unit has been tested, set Humidity Control to medium or desired level.

Allow 24 hours for humidifier to adjust.

If humidity level in home is sufficient, the humidifier will only operate with Humidity Control set on maximum.

**IMPORTANT:** Water damage may result if condensation starts to form on windows or walls. Humidity Control setting should be lowered until condensation no longer forms.

### Step 4

If humidifier stops running and the amber Refill Light is not illuminated, the humidity level is at the normal requirements for that setting or it is adjusting to the home conditions. The table below shows recommended indoor humidity levels. The figure below shows approximate relative humidity percentages which correspond to the various settings of the Humidity Control.

When Outdoor Temperature is:	Recommended Indoor Relative Humidity is:
-10°F	20%
0°F	25%
10°F	30%
20°F & above	35%

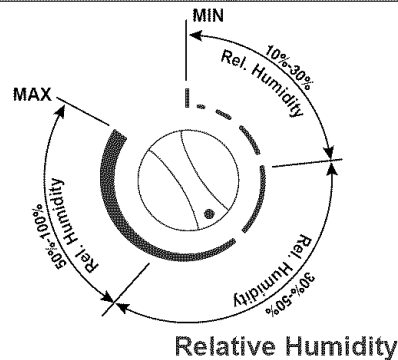

## Operating Tips for Best Performance

1. Position the humidifier next to an inside wall at least 2 inches from the wall and away from any heat registers.
2. Do not restrict airflow from entering or exiting the humidifier.
3. Use 42-14900 EPA approved bacteriostat (available at your local Sears store) to retard bacteria growth that may cause odors and may be harmful to your health.
4. Regular cleaning as instructed in "Cleaning Your Humidifier" section of this manual is recommended.
5. Replace the evaporative wicking filter at least once per humidification season or more depending on water conditions in your area.



## Replacement and Care of Filters

**WARNING:** To reduce the risk of shock or injury from moving parts, always unplug humidifier before removing or replacing any parts.

**CAUTION:** To help retard bacteria growth and keep maximum efficiency, the filter should be replaced at least once per season, or more often under hard water conditions. Use Sears recommended replacement filter 42-14906.

To replace the filter in your humidifier, follow the instructions below.

1. Unplug humidifier.  
Before removing the filters, we recommend moving the humidifier to an area where floor coverings are not susceptible to water damage. (i.e. kitchen or bath areas.)
2. Remove the water bottle and set aside. Be sure not to bump or damage the lower spring valve.
3. Grasp the housing assembly and lift straight up and away from the base and set aside. The filter is now accessible.
4. Take note of the filter position. Remove the filter and dispose of properly. You may want to clean the base at this time. See the "Cleaning Your Humidifier" section of this manual.

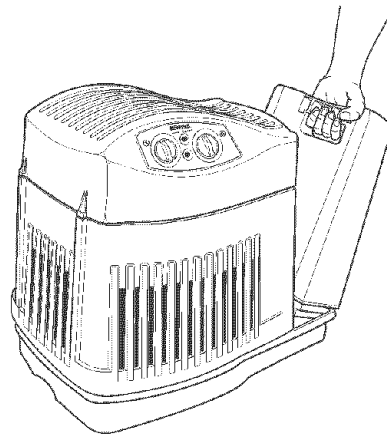

Grasp housing assembly securely and lift off

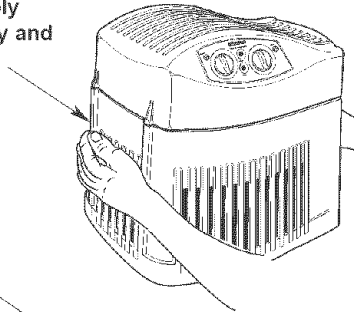

Filter

Base

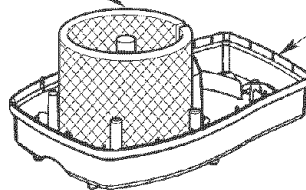

## Replacement and Care of Filters (continued) —

5. Install a new filter (42-14906) into the base. Coil the filter and position it between the uprights in the bottom of the base. The start and finish of the coil should be captured at the center of the base (see diagram) and the filter should be resting on the floor of the base.

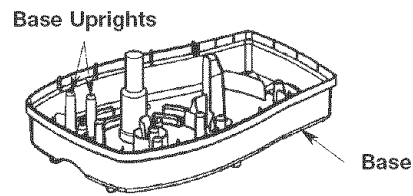

6. Return the housing assembly to the top of the base. Return the water bottle to the right of the housing assembly and reposition the humidifier to its operating position.

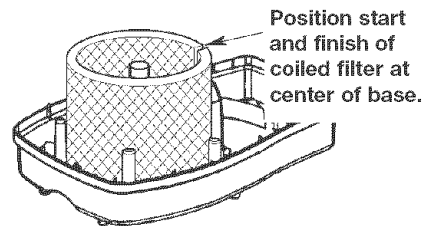

7. The humidifier is now ready to be filled for operation.

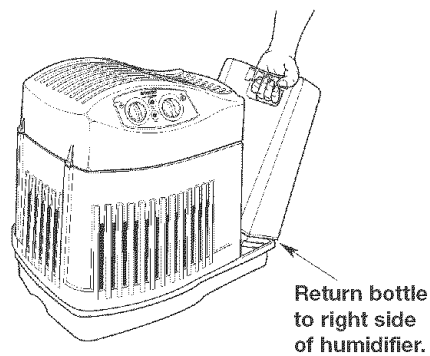
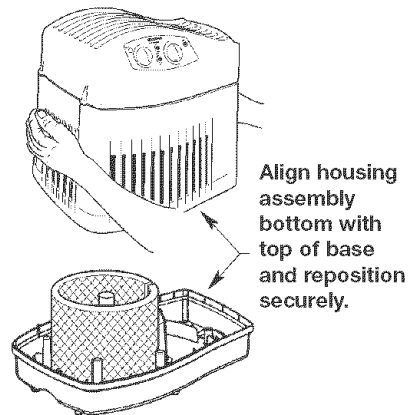

## Cleaning Your Humidifier

**WARNING:** To reduce the risk of injury, fire or damage to humidifier, use only cleaners specifically recommended for humidifiers. Never use flammable, combustible or poisonous materials to clean your humidifier. To reduce the risk of scalds and damage to humidifier, never put hot water in humidifier.

**CAUTION:** Local water purity varies from area to area and under certain conditions water impurities and air-borne bacteria may promote the growth of microorganisms in the reservoir of the humidifier. To retard bacteria growth that may cause odors and be harmful to your health, use only Sears replacement filters. We also recommend using EPA approved bacteriostat, 42-14900 and humidifier cleaner 42-14713, available at your local Sears store.

### Step 1

To make cleaning easier, the humidifier base should be empty and completely dried out. To accomplish this, use the following method:

- a. Allow the humidifier to run until the amber Refill light illuminates and the automatic shutoff has stopped the humidifier fan.
- b. Unplug humidifier.

**WARNING:** If humidifier is not unplugged, fan could start after housing is removed.

### Step 2

#### To Remove Parts

1. Remove the water bottle and set aside. Be sure not to bump or damage the lower spring valve.
2. Grasp the housing assembly and lift straight up and away from the base and set aside. The filter is now accessible.
3. Take note of the filter position. Remove the filter and set aside or dispose of properly.

**NOTE:** There may be a little water still in the base. Carefully dump the water out or remove with a sponge.

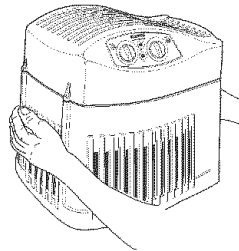

**NOTE:** Remove excess water before cleaning.

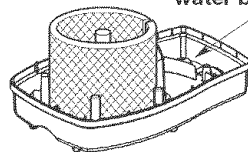

## Cleaning of Humidifier (continued)

### Step 3

#### Bi-Weekly Maintenance Removing Scale

1. Fill the humidifier base with one 8 oz. cup of undiluted white vinegar. Let solution stay 20 minutes.
2. Clean all interior surfaces with a soft brush. Dampen a soft cloth with undiluted white vinegar and wipe out the base to remove scale.
3. Rinse thoroughly with clean warm water to remove scale and cleaning solution.

#### Disinfecting Base

1. Pour 1 gallon of water and 1 teaspoon chlorine bleach into the base. Let solution stay for 20 minutes, carefully swishing every few minutes. Wet all surfaces normally exposed to water.
2. Empty base after 20 minutes. Rinse with water until bleach smell is gone. Allow unit to dry out completely.

**NOTE:** The water bottle should be cleaned in the same manner as the base. Rinse thoroughly with clean water after all steps are complete.

### Step 4

#### Replacing Parts

1. Install a new filter (42-14906) or the filter previously set aside if it is in good condition into the base. Coil the filter and position it between the uprights in the bottom of the base. The start and finish of the coil should be captured in the centre of the base (see diagram) and the filter should be resting on the floor of the base.
2. Return the housing assembly to the top of the base. Return the water bottle to the right of the housing assembly and reposition the humidifier to its operating position.
3. The humidifier is now ready to be filled for operation.

#### End of Season Maintenance

1. Follow "Bi-Weekly Maintenance" instructions at end of humidification season.
2. Remove filter and dispose of properly.
3. Let humidifier dry completely before storing. Do not store with water inside base or bottle.
4. Store in cool, dry location.
5. Install a new filter in clean humidifier before next season begins.

**Note:** "Bi-Weekly Maintenance" is also recommended if you do not plan to run the humidifier for one week or more.

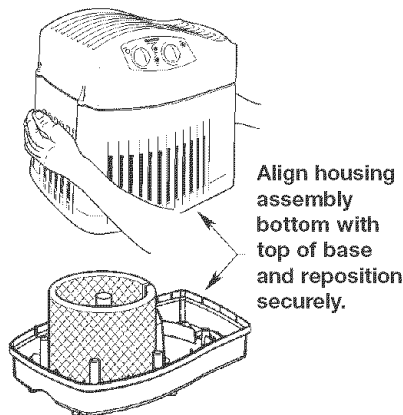
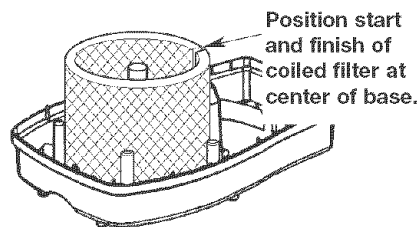

## Troubleshooting

Trouble	Probable Cause	Remedy
Power light not illuminated	<ul style="list-style-type: none"> <li>• No Power</li> <li>• Speed control in off position (See page 7.)</li> </ul>	<ul style="list-style-type: none"> <li>• Check 120 volt power source.</li> <li>• Turn speed control clockwise.</li> </ul>
Unit will not run and Fill Light is not on. <b>Note:</b> Red power light is on.	<ul style="list-style-type: none"> <li>• Selected humidity level has been established.</li> </ul>	<ul style="list-style-type: none"> <li>• Raise humidistat setting</li> </ul>
Unit will not cycle on and off.	<ul style="list-style-type: none"> <li>• Humidity control turned all the way clockwise to "Constant On" position.</li> <li>• Desired humidity not established.</li> <li>• Humidifier under size for requirements.</li> </ul>	<ul style="list-style-type: none"> <li>• Turn humidity control counter clockwise until the fan turns off.</li> <li>• Allow up to 24 hours of run time for unit to adjust.</li> <li>• Designed to satisfy an area up to 2100 sq. ft.</li> </ul>
Unit will not shut off.	<ul style="list-style-type: none"> <li>• Float is not free.</li> </ul>	<ul style="list-style-type: none"> <li>• Free float from obstruction.</li> </ul>
Unit will not dry out completely.	<ul style="list-style-type: none"> <li>• This is normal.</li> </ul>	<ul style="list-style-type: none"> <li>• A small amount of water remains in the base after the Refill Light comes on.</li> </ul>
Bottle continues to empty.	<ul style="list-style-type: none"> <li>• Air is entering the bottle.</li> </ul>	<ul style="list-style-type: none"> <li>• Check "E-Z-Fill Side-Cap" and lower spring assembly</li> <li>• Check for leak in water bottle.</li> <li>• Ensure gasket for "E-Z-Fill Side-Cap" is in place.</li> </ul>
Unit is not emptying during use.	<ul style="list-style-type: none"> <li>• Dirty filter.</li> <li>• Lower spring assembly on bottle damaged or missing post in bottom of base.</li> </ul>	<ul style="list-style-type: none"> <li>• Change to a fresh new filter.</li> <li>• Check orientation of bottle. Reposition so that lower spring valve assembly is depressed by post in bottom of base.</li> </ul>
<p><b>CAUTION: Use only 42-14900 EPA Registered Bacteriostat available from Sears Retail store.</b></p> <p><b>Use of other water treatment products may damage the filter component.</b></p> <p><b>Under no circumstances should you use water treatment products designed for Roto belt or Ultrasonic humidifiers.</b></p>		

# Repair Parts

---

## Parts List for Sears Humidifier Model No. 758.144107

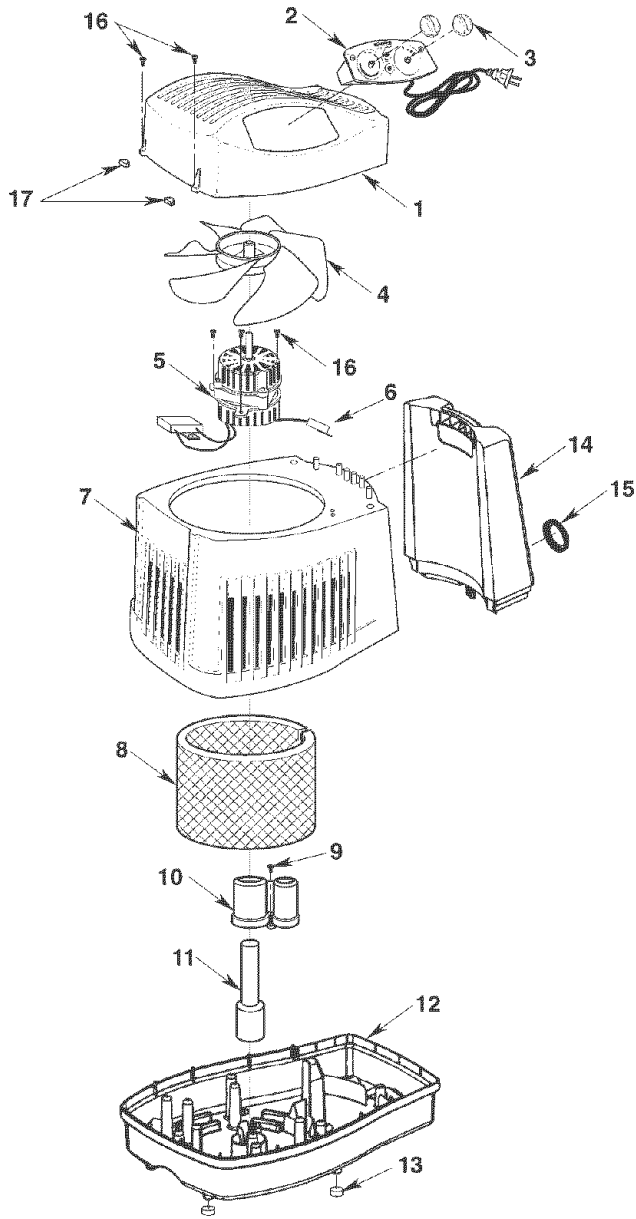

## Repair Parts

---

### Parts List for Sears Humidifier

Model No. 758.144107

Always order by part number - Not by key number

Key No	Part No.	Description
1	830487	Housing, Upper
2	830782	• Assembly, Control
3	830494	Knob
4	829821	• Blade, Fan
5	830778	• Motor
6	823728	Switch, Micro
7	830489	Housing, Lower
8	42-14906	† Filter
9	829815	* Screw, Pan Hd. Ty. AB #6 x 1/2 SS
10	830496	Support, Float
11	829816	Float
12	830484	Base
13	829808	Foot, Rubber
14	830537	Bottle, Includes Key # 15
15	824690-2	Cap, Fill
16	829805	Screw, Pan Hd. Trx Hi-Lo #6 x 3/4
17	830587	Cap, Screw
18	SP6557	Owner's Manual (not shown)

\* Standard Hardware Item - May be purchased locally.

† Stock item - May be secured through the Hardware Department of most Sears retail stores.

• Any attempt to repair this control assembly or motor may create a hazard unless repair is done by a qualified service technician. Repair service is available at your nearest Sears store.

**Notes** \_\_\_\_\_



LEA Y CONSERVE  
ESTAS  
INSTRUCCIONES

**SEARS**

**Manual del  
usuario**

No de artículo  
**42-14410**

No. de Modelo  
**758.144107**

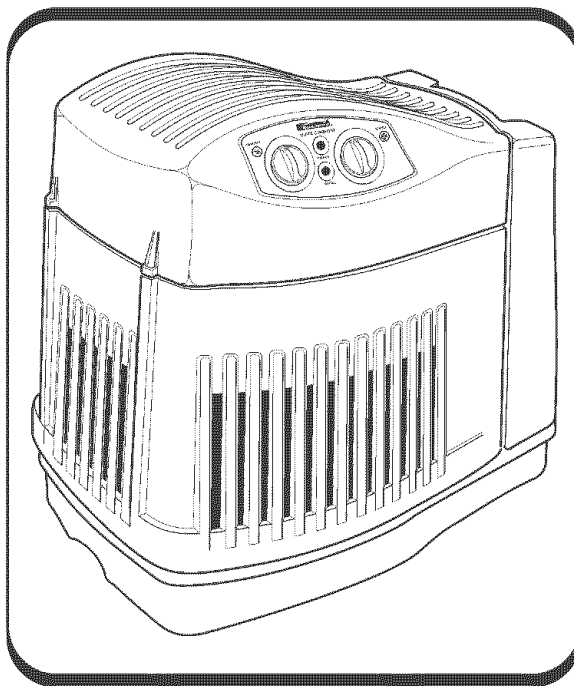

**Kenmore**<sup>®</sup>

**QUIET COMFORT**

**HUMIDIFICADOR  
CONTEMPORÁNEO  
PARA TODA LA CASA**  
Capacidad de 10 galones

**POR SU  
SEGURIDAD:**

LEA CON ATENCIÓN  
TODAS LAS  
INSTRUCCIONES

- Instrucciones de funcionamiento
- Lista de piezas

Sears, Roebuck and Co., Hoffman Estates, IL 60179 U.S.A.

Pieza No. SP6557

Impreso en Canadá

## GARANTÍA COMPLETA DE UN AÑO SOBRE EL HUMIDIFICADOR

Si en el plazo de un (1) año de la fecha de compra, este humidificador falla debido a un defecto de material o de mano de obra, Sears lo reparará, sin cargo alguno. Si en el plazo de (2) años de la fecha de compra, el motor falla debido a un defecto de material o de mano de obra, Sears lo reparará, sin cargo alguno.

Esta garantía de servicio está disponible simplemente devolviendo el humidificador a la tienda Sears más cercana, y será reparado o cambiado, a opción de Sears, sin cargo alguno.

Esta garantía es válida únicamente si el producto se usa en los Estados Unidos.

Esta garantía le ofrece derechos específicos, y es posible que usted también tenga otros derechos que varíen de un estado a otro.

Sears, Roebuck and Co., D/817 WA, Hoffman Estates, IL 60179

## MEDIDAS DE SEGURIDAD GENERALES

**Definición de términos de seguridad:**

**PELIGRO:** indica que alguien sufrirá lesiones graves o mortales si no se siguen las medidas de seguridad señaladas.

**ADVERTENCIA:** indica que alguien podría sufrir lesiones graves o mortales si no se siguen las medidas de seguridad señaladas.

**ATENCIÓN:** indica que existen posibilidades de que alguien sufra lesiones graves o mortales si no se siguen las medidas de seguridad señaladas.

1. Para reducir los riesgos de incendio o electrocución, conecte el humidificador directamente en una toma de 120V CA. No use extensiones.
2. Mantenga el cable lejos de áreas transitadas. Para reducir los riesgos de incendio nunca ponga el cable abajo de alfombras, cerca de superficies calientes, radiadores o estufas.
3. Desconecte el humidificador antes de moverlo, limpiarlo, o cuando no esté en servicio.
4. Mantenga el humidificador limpio.

5. No introduzca objetos extraños en el humidificador.
6. No permita que este humidificador se use como juguete. Mantenga una supervisión constante cuando haya niños cerca de la unidad.
7. No utilice el humidificador cuando falte o esté dañada cualquier pieza.
8. Para reducir los riesgos de electrocución o daños a la unidad, no la golpee, incline o sacuda cuando esté funcionando.
9. Para evitar daños en el humidificador desconéctelo cuando la base esté vacía o no lo esté utilizando.
10. Para reducir los riesgos de electrocución accidental, no toque el cable o los controles con las manos húmedas.
11. Ponga atención a la advertencia siguiente.

**ADVERTENCIA:** Para reducir los riesgos de incendio, electrocución, o lesiones personales, desconecte el humidificador antes de limpiarlo, darle servicio o llenarlo de agua.

## Contenido

Garantía .....	18	Llenado de agua .....	22-23
Medidas de seguridad generales .....	18	Controles de funcionamiento .....	23
Antes de llamar al centro de servicio ...	18	Puesta en marcha .....	24
Conozca su humidificador .....	19	Consejos para optimizar el rendimiento ..	24
Funcionamiento .....	20	Reemplazo y cuidado de los filtros ..	25-26
Armado .....	20	Limpieza del humidificador .....	27-28
Colocación .....	21	Solución de problemas comunes .....	29
Conexión eléctrica .....	21	Piezas de repuesto .....	30-31

## Antes de llamar al centro de servicio

Verifique lo siguiente cuando no funcione su humidificador.

1. ¿Está conectado el cable?
2. ¿Hay corriente eléctrica en la toma?
3. ¿El control del aire está en posición de

funcionamiento?

4. ¿Es suficientemente alto el nivel de humedad?
5. ¿Colocó la unidad en una superficie plana?

## Conozca su humidificador

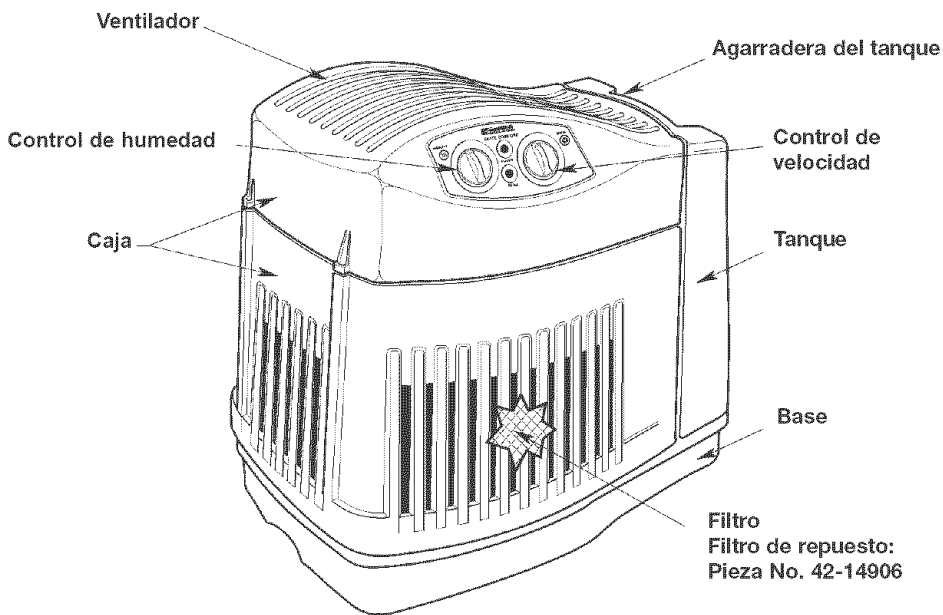

Descripción	42-14410
Consumo de galones/24 hrs.	10
Capacidad del tanque	1.9 Galones
Capacidad de la base	2.0 Galones
Cobertura en pies cuadrados.	2100
Velocidades de ventilación	3
Filtro	42-14906
Indicador de encendido	Sí
Indicador de llenado	Sí
Humidostato automático	Sí
Apagado automático	Sí
Controles	Giratorios
Clasificado por CUL	Sí
Voltios	120 CA
Hertzios	60
Amperes	0.80
Vatios	80

\* Ejemplo en un área con aislamiento estándar y techo de 8 pies de alto.

## Funcionamiento

Su nuevo humidificador Sears fue diseñado para satisfacer las necesidades de humedad de su hogar a través del principio de evaporación de agua.

Una vez que pone agua en el tanque, el filtro empieza a humedecerse y se satura completamente aproximadamente en 30 minutos. El humidificador aspira aire por la parte inferior y circula a través del filtro impulsado por un ventilador. Cuando el aire pasa a través del filtro, se humedece con el agua y se libera en la atmósfera en forma de vapor. No enviará gotitas de agua, la evaporación se lleva a cabo en el humidificador, esto significa que los residuos que produce la evaporación de agua no pasan a su casa, se quedan en el filtro.

Este proceso natural de evaporación ayuda a eliminar las posibilidades de polvo blanco en el aire liberado por el humidificador.

**ATENCIÓN:** Use únicamente Bacteriostato 42-14900 aprobado por la EPA disponible en las tiendas SEARS. Bajo ninguna circunstancia utilice productos para tratamiento de agua especiales para humidificadores Roto belt o Ultrasonic.

El aire húmedo sale por la parte de arriba

El aire seco entra por las entradas de aire de la caja.

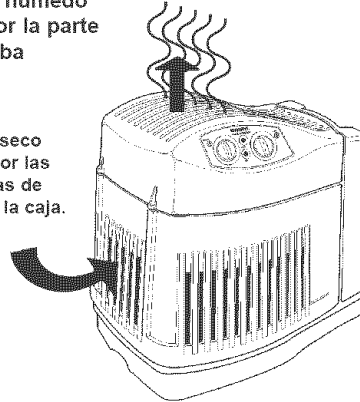

**ATENCIÓN:** Para reducir los riesgos de sufrir lesiones personales, incendio o daños al humidificador, utilice únicamente limpiadores recomendados específicamente para humidificadores. No utilice materiales inflamables, combustibles o venenosos para limpiar el humidificador. Para evitar escaldar y dañar la unidad no ponga agua caliente en el humidificador.

## Armado

Saque de la caja con cuidado el humidificador y todas las piezas incluidas. Hay una tira negra que tiene seis protectores para la base del humidificador.

Coloque un protector en cada una de las seis patas del fondo de la base como se muestra con puntos compactos.

Después de instalarlos vuelva a poner el humidificador en la posición original y siga las instrucciones de colocación.

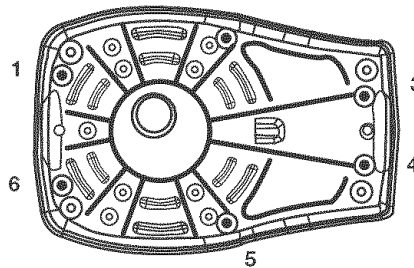

## Colocación

**ADVERTENCIA:** Por su propia seguridad, no use el humidificador cuando haya piezas faltantes o dañadas.

### PASO 1

Coloque el humidificador en una superficie plana en el área de la casa que requiera más humedad, o donde pueda producirse más circulación de aire húmedo en toda la casa, por ejemplo, cercano a un retorno de aire frío.

Placing the unit level is very important. Special attention should be given to unit's level if the humidifier is located on carpeting.

El aire húmedo (humedad) se dispersará por toda la casa, pero las áreas más cercanas al humidificador estarán más húmedas. Si se coloca cerca de una ventana puede producirse condensación en el cristal de la ventana, si no desea que esto ocurra, debe cambiar la unidad de lugar.

**NOTA:** El aire emitido por el humidificador es frío y húmedo, por lo tanto se recomienda orientarlo lejos de termostatos y registros de aire caliente. El mejor lugar es junto a una pared interna. Los registros de aire caliente y el aire frío de las paredes externas puede afectar la eficiencia de los controles. No lo coloque en lugares

en los que reciba directamente el aire de los registros de aire caliente.

### Paso 2

La parte posterior de la unidad (por donde sale el cable) y el lado izquierdo deben retirarse por lo menos 2 pulgadas de la pared. A fin de lograr el funcionamiento óptimo de la unidad, es necesario permitir que el aire pase por todas las entradas de aire de la caja.

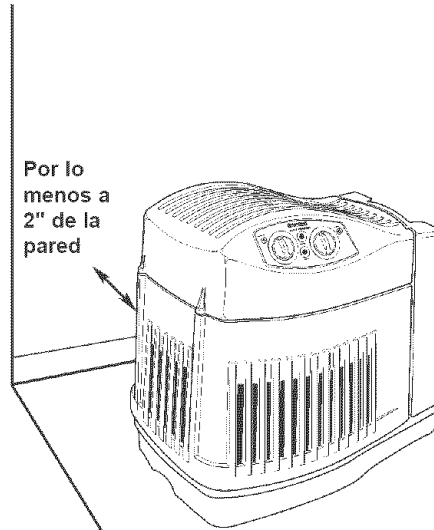

## Conexión eléctrica

Localice la toma de 120V CA más cercana al lugar donde colocará su humidificador, de preferencia una pared interna. Una vez colocado en el lugar deseado, coloque el cable eléctrico de manera que nadie pueda tropezarse con él o volcar el humidificador. Conecte el cable.

**ADVERTENCIA:** Para reducir los riesgos de incendio o electrocución, el cable debe estar conectado a una toma de 120V CA. No use extensiones.

El enchufe del cable tiene una patilla polarizada más amplia que la otra para reducir los riesgos de electrocución. Entra en una toma polarizada sólo en una posición. Si no puede introducir el enchufe, invierta la posición de las patillas. Si no entra, pida a un electricista calificado que instale una toma correcta. Nunca cambie el enchufe.

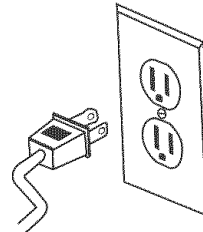

## Llenado de agua

**ADVERTENCIA:** Para reducir los riesgos de electrocución, siempre desconecte el cable antes de limpiar o dar servicio a la unidad.

**ADVERTENCIA:** Para reducir los riesgos de incendio o electrocución, evite que entre agua a los controles o al motor. Si entra agua en los controles espere a que se sequen completamente y antes de conectarlo, pida a un técnico de servicio autorizado que lo verifique.

El diseño de este humidificador exige usarlo con el tanque de agua colocado a la derecha de la rejilla de la tapa. La capacidad del tanque de agua es de 1.9 galones. Coloque el humidificador en el lugar en que va a funcionar. Para llenar el tanque sujételo por la agarradera y sáquelo de la base en forma vertical hacia arriba. Tenga cuidado de no golpear o dañar el conjunto de la válvula de resorte que se encuentra abajo del tanque.

**NOTA:** Si desea usar bacteriostatos a probados, siga las instrucciones correctamente. La capacidad del tanque de agua del humidificador es de 1.9 galones.

El tanque de agua incluye un "tapón de llenado lateral E-Z" que se retira girándolo hacia la izquierda.

Coloque la abertura del tanque de agua abajo del grifo de agua y llénelo. Si lo desea agregue Bacteriostato líquido No. de artículo 42-14900 de Sears para ayudar a controlar la acumulación de bacterias y algas. No use productos sólidos para el tratamiento de agua. Los residuos sólidos pueden originar fugas de la válvula.

Instale el "tapón de llenado lateral E-Z" girando hacia la derecha. Apriete únicamente con la mano.

**Compruebe que no haya fugas de agua de la siguiente manera:**

1. Sujete el tanque por la agarradera y sosténgalo verticalmente sobre un fregadero.
2. Oprima el émbolo de la válvula durante un segundo para dejar salir un poco de agua.

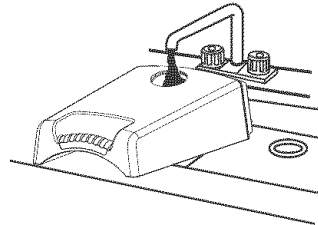
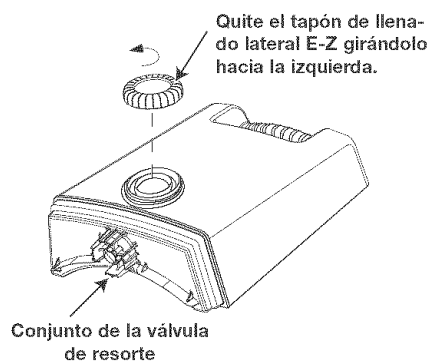
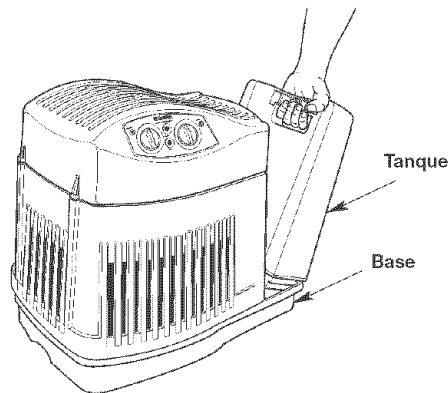

3. Libere el émbolo de la válvula.
4. Escuche si hay burbujas de aire. Vea si no hay fugas alrededor del "tapón de llenado lateral E-Z" y del émbolo de la válvula.
5. Si escucha burbujas de aire u observa fugas de agua, vuelva a apretar el "tapón de llenado lateral E-Z" y repita los pasos de 1 a 4.

Limpie el exceso de agua del tanque.

Vuelva a colocar el tanque de agua en la base a la derecha de la rejilla de la tapa. El "tapón de llenado lateral E-Z" debe quedar hacia el exterior. En su posición correcta, el émbolo se abre y el agua entra a la caja. La base recibirá todo el contenido del tanque de agua. Espere un minuto a que pase toda el agua del tanque a la base. Cuando esté vacío sáquelo nuevamente del humidificador y llénelo de agua como se indica anteriormente. Vuelva a

colocarlo en su lugar. Ahora el humidificador está lleno con la capacidad máxima de agua. El tanque puede volver a llenarse en cualquier momento mientras está funcionando. Para no llenar el tanque frecuentemente, espere a que se acabe el agua del tanque y de la base. Ahora ya puede poner en marcha su humidificador.

## Controles de funcionamiento

Los controles de funcionamiento de su Humidificador para toda la casa Kenmore Quiet Comfort se encuentran en la parte del frente del humidificador.

Familiarícese con los controles y consulte el diagrama del área de controles para conocer los términos usados en este manual.

### Operación de los controles

#### Luz de encendido

Al conectar y encender la unidad, se enciende una luz roja que se apaga únicamente cuando la unidad se apaga ( | ) o desconecta.

#### Control de humedad:

Ajuste el nivel de humedad de acuerdo con sus necesidades. El humidificador se activará y desactivará conforme se requiera para mantener el nivel de humedad seleccionado. Se recomienda el nivel medio (la mitad de la rotación total del control) aunque algunas veces puede preferirse un nivel menor o mayor de humedad. Si desea que el humidificador esté en operación constante, gire completamente el control hacia la derecha, esto permite la evaporación de la cantidad máxima de humedad en el ambiente en forma continua.

**IMPORTANTE:** Si se produce condensación en las paredes y ventanas el agua resultante puede producir daños. Ajuste el nivel del control de humedad de manera que no forme condensación.

#### Control de velocidad

Este humidificador tiene un control del ventilador de tres velocidades "Low" (bajo), ( • ) "Medium" (medio) ( ◐ ) y "High" (alto) ( ◑ ). El nivel máximo de humedad se obtiene con el nivel "High" (alto) ( ◑ ).

Conforme aumenta la velocidad del flujo de aire, el humidificador evapora y libera más agua en el ambiente. El nivel bajo ( • ) es el más silencioso y se usa para condiciones que no requieren una gran cantidad de evaporación.

#### Indicador de llenado

Cuando queda un poco de agua en la unidad, se enciende la luz ámbar y la unidad se apaga automáticamente.

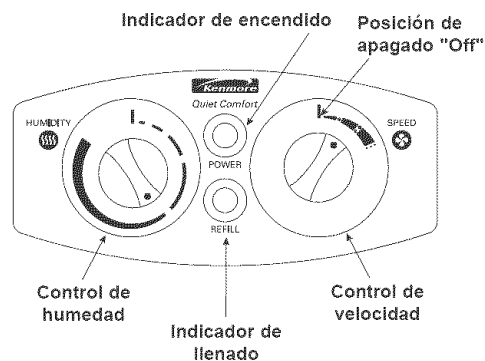

## Puesta en marcha

### Paso 1

Asegúrese de que el tanque esté lleno de agua y que el cable esté conectado.

### Paso 2

Ajuste el control de velocidad en el nivel bajo "Low" (•).

### Paso 3

Ajuste el control de humedad en el nivel medio "Medium" (ver el diagrama más abajo).

**NOTA:** El humidificador debe funcionar con el control de humedad en el nivel medio recomendado. Si no funciona, significa que el nivel de humedad está relativamente alto. Para probar la unidad bajo estas condiciones, gire el control de humedad completamente hacia la derecha y la unidad deberá empezar a funcionar. Una vez probada, ajuste la humedad en el nivel medio "Medium" o en el nivel deseado.

La unidad necesita 24 horas para ajustarse.

Si el nivel de humedad de la casa es suficiente, el humidificador funcionará únicamente cuando el control de humedad esté en el nivel máximo.

**IMPORTANTE:** Si se produce condensación en las paredes y ventanas el agua resultante puede producir daños. Ajuste el nivel del control de humedad de manera que no forme condensación.

### Paso 4

Cuando el humidificador deja de funcionar y la luz ámbar no está encendida, significa que el nivel de humedad es normal para el nivel de humedad ajustado, o que se está ajustando a las condiciones de la casa. La siguiente tabla muestra los niveles de humedad recomendados para interiores y la figura muestra los porcentajes aproximados de humedad relativa correspondientes a los diferentes niveles del control de humedad.

Temperatura Externa	Humedad relativa interior recomendada
-10°F	20%
0°F	25%
10°F	30%
20°F y más	35%

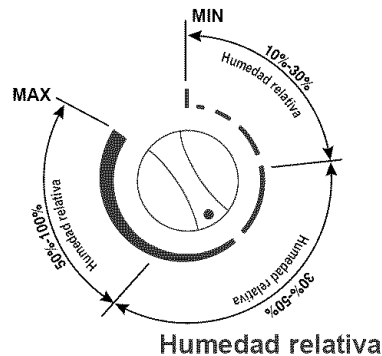

## Consejos para optimizar el rendimiento

1. Coloque el humidificador por lo menos a una distancia de 2 pulgadas de la pared y de registros de calor.
2. No bloquee la entrada o salida del flujo de aire del humidificador.
3. Use bacteriostato 42-14900 de Sears recomendado por la EPA, para retardar el desarrollo de bacterias que pueden producir olores y ser nocivos para su salud.
4. Limpie la unidad regularmente como se indica en la sección "Limpieza del humidificador" de este manual.
5. Reemplace el filtro vaporizador de mechas por lo menos una vez por estación de humidificación, o más dependiendo de la calidad del agua en su área.



## Reemplazo y cuidado de los filtros

**ADVERTENCIA:** Para reducir los riesgos de sufrir lesiones personales o electrocución con piezas móviles, siempre desconecte el cable antes de retirar o reemplazar cualquier pieza.

**CUIDADO:** Para retardar el desarrollo de bacterias y mantener la máxima eficiencia, reemplace el filtro por lo menos una vez por estación o más cuando use agua calcárea. Utilice el filtro de repuesto recomendado por Sears No. de pieza 42-14906.

Instrucciones para reemplazar el filtro del humidificador:

1. Desconecte el humidificador.  
Antes de retirar los filtros, recomendamos colocar el humidificador en una superficie que no se dañe con el agua, por ejemplo la cocina o un baño.
2. Retire el tanque de agua y póngalo a un lado. Tenga cuidado de no golpear o dañar la válvula de resorte que se encuentra abajo del tanque.
3. Sujete la caja de la unidad, sáquela de la base jalando hacia arriba y póngala a un lado. Ahora tiene al alcance el filtro.
4. Vea como está colocado el filtro. Retire el filtro y deséchelo como corresponda. Cuando se requiera limpiar la base en este paso, consulte la sección "Limpieza del humidificador" de este manual.

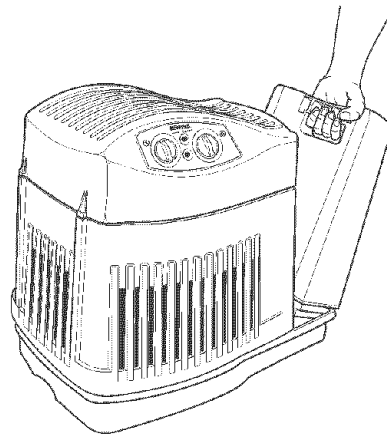

Sujete la caja de la unidad y sáquela de la base

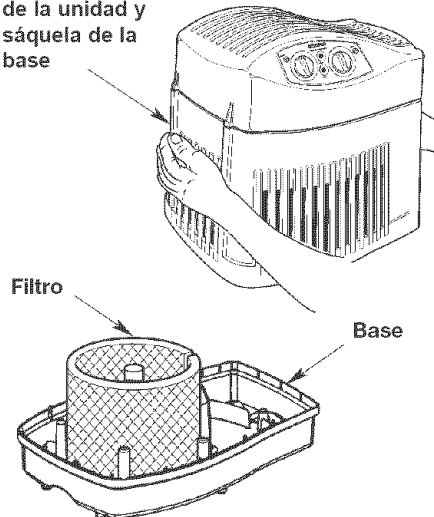

## Reemplazo y cuidado de los filtros

5. Instale un filtro nuevo en la base (No. de pieza 42-14906). Enrolle el filtro y colóquelo entre los soportes del fondo de la base. El inicio y final de los bordes del filtro enrollado deben quedar en el centro de la base (ver diagrama) y el filtro debe quedar asentado en el fondo de la base.
6. Vuelva a instalar la caja del humidificador en la base, y el tanque de agua a la derecha de la caja. Vuelva a colocar el humidificador en su posición de funcionamiento.
7. Ahora el humidificador está listo para llenarlo de agua y ponerlo en marcha.

Soportes de la base

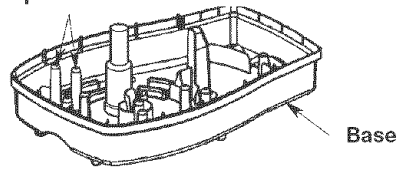

Coloque el inicio y final de los bordes del filtro enrollado en el centro de la base.

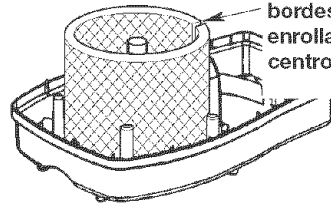

Alinee el fondo de la caja con la parte de arriba de la base y reposicione firmemente.

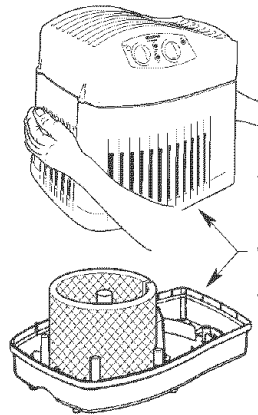

Vuelva a colocar el tanque a la derecha del humidificador.

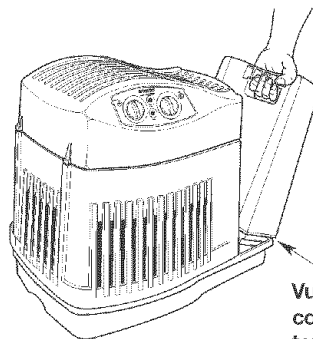

## Limpieza del humidificador

**ADVERTENCIA:** Para reducir los riesgos de lesiones personales, provocar un incendio o daños al humidificador, utilice únicamente limpiadores recomendados específicamente para humidificadores. No utilice materiales inflamables, combustibles o venenosos para limpiar el humidificador. Para evitar escaldar y dañar la unidad no ponga agua caliente en el humidificador.

**ATENCIÓN:** La pureza del agua varía de un área a otra, y dependiendo de las circunstancias las impurezas del agua y las bacterias transportadas por el aire promueven el desarrollo de microorganismos en el tanque de agua del humidificador.

Para retardar el desarrollo de bacterias que pueden producir olores y ser nocivos para su salud, utilice únicamente los productos recomendados por Sears, es decir, filtros de repuesto, bacteriostato 42-14900 recomendado por la EPA y limpiador del humidificador 42-14713, disponibles en la tienda Sears de su localidad.

### Paso 1

La unidad se limpia más fácilmente cuando el tanque está completamente vacío y seco.

Para lograr estas condiciones realice lo siguiente:

- Deje que el humidificador funcione hasta que se encienda la luz ámbar y se apague automáticamente.
- Desconecte el cable del humidificador.

**ADVERTENCIA:** Si no desconecta el cable, el ventilador puede ponerse en marcha después de retirar la caja.

### Paso 2

#### Para retirar las piezas

- Retire el tanque y póngalo a un lado. Asegúrese de no golpear o dañar la válvula de resorte que se encuentra abajo del tanque.
- Sujete la caja de la unidad, sáquela de la base jalando hacia arriba y póngala a un lado. Ahora tiene al alcance el filtro.
- Vea como está colocado el filtro. Quítelo y póngalo a un lado o deséchelo como corresponda.

**NOTA:** Es posible que quede aún un poco de agua en la base. Vacíela con cuidado o absorba el agua con una esponja.

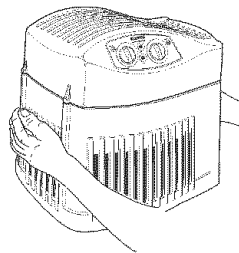

**Nota:** Vacíe el exceso de agua antes de limpiar.

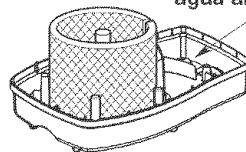

## Limpieza del humidificador

### Paso 3

#### Limpieza de cada dos semanas

##### Remoción de sarro

1. Vierta 8 onzas de vinagre blanco sin diluir en la caja del humidificador. Deje la solución durante 20 minutos.
2. Limpie las superficies interiores con un cepillo suave. Humedezca un paño suave con vinagre blanco sin diluir y frote la base para desprender el sarro.
3. Enjuague perfectamente con agua limpia y tibia para remover los residuos de sarro y la solución de limpiado.

##### Desinfección de la caja del humidificador

1. Vierta en la base un galón de agua y una cucharadita de blanqueador de cloro. Deje la solución durante 20 minutos, removiendo cada 2 a 4 minutos. Humedezca todas las superficies expuestas normalmente al agua.
2. Vacíe la caja después de 20 minutos. Enjuague con agua hasta que desaparezca el olor a cloro. Espere a que la unidad se seque completamente.

**NOTA:** Limpie el tanque de agua igual que la base. Enjuague perfectamente con agua limpia después de completar todos los pasos.

### Paso 4

#### Reemplazo de piezas

1. Instale en la base un filtro nuevo (No. de pieza 42-14906) o el filtro que retiró previamente y puso a un lado, si se encuentra en buenas condiciones. El inicio y final de los bordes del filtro enrollado deben quedar en el centro de la base (ver diagrama) y el filtro debe quedar asentado en el fondo de la base.
2. Vuelva a instalar la caja del humidificador en la base y el tanque de agua a la derecha de la caja. Vuelva a colocar el humidificador en su posición de funcionamiento.

3. Ahora el humidificador está listo para llenarlo de agua y ponerlo en marcha.

#### Limpieza de fin de estación

1. Efectúe la limpieza de cada dos semanas al finalizar la estación de humidificación.
2. Retire el filtro y deséchelo como es debido.
3. Espere a que el humidificador se seque completamente antes de guardarlo. No lo guarde con agua en la base o tanque.
4. Guárdelo en un lugar fresco y limpio.
5. Instale un filtro nuevo en el humidificador limpio antes del inicio de la siguiente estación.

**NOTA:** Se recomienda efectuar la limpieza de cada dos semanas cuando no planea utilizar su humidificador durante una semana o más.

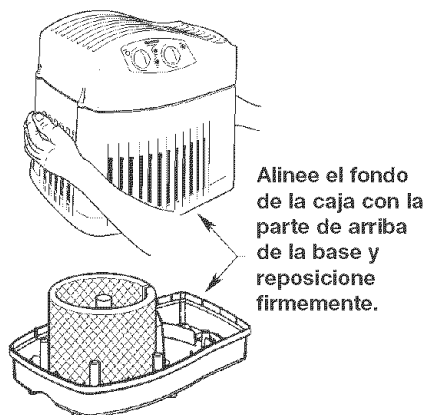
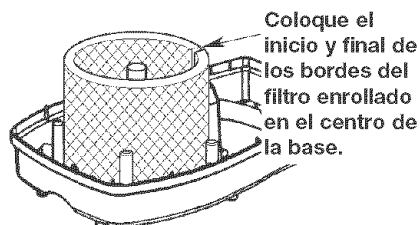

## Solución de problemas comunes

Problema	Causa probable	Solución
Luz de encendido apagada	<ul style="list-style-type: none"> <li>No hay corriente.</li> <li>Control de velocidad en posición de apagado (ver página 7)</li> </ul>	<ul style="list-style-type: none"> <li>Revisar la fuente de energía eléctrica de 120V.</li> <li>Girar el control de velocidad a la derecha.</li> </ul>
La unidad no funciona y el indicador luminoso de llenado está apagado. Nota: La luz roja de encendido está encendida.	<ul style="list-style-type: none"> <li>Se ha establecido el nivel de humedad seleccionado.</li> </ul>	<ul style="list-style-type: none"> <li>Aumente el ajuste del humidostato.</li> </ul>
La unidad no se apaga y enciende nuevamente.	<ul style="list-style-type: none"> <li>El control de humedad se giró completamente a la derecha a la posición de funcionamiento constante.</li> <li>No se ha establecido la humedad deseada.</li> <li>El humidificador es inferior al que se requiere.</li> </ul>	<ul style="list-style-type: none"> <li>Gire el control a la izquierda hasta que se apague el ventilador.</li> <li>Deje que la unidad funcione 24 horas para que se ajuste.</li> <li>Diseñado para satisfacer un área hasta de 2100 pies cuadrados.</li> </ul>
La unidad no se apaga.	<ul style="list-style-type: none"> <li>El flotador está obstruido.</li> </ul>	<ul style="list-style-type: none"> <li>Libere el flotador.</li> </ul>
La unidad no se seca por completo.	<ul style="list-style-type: none"> <li>Es normal.</li> </ul>	<ul style="list-style-type: none"> <li>Queda un poco de agua en la base después de que se enciende el indicador de llenado.</li> </ul>
Los tanques siguen vaciándose	<ul style="list-style-type: none"> <li>Entra aire al tanque</li> </ul>	<ul style="list-style-type: none"> <li>Revise el "tapón de llenado E-Z" y el conjunto de la válvula de resorte.</li> <li>Compruebe que no haya fugas en el tanque.</li> <li>Revise que la junta del "tapón de llenado E-Z" esté en su lugar.</li> </ul>
La unidad no se vacía mientras funciona.	<ul style="list-style-type: none"> <li>Filtro sucio.</li> <li>Falta o está dañado el conjunto de la válvula de resorte del tanque, o falta el poste del fondo de la base.</li> </ul>	<ul style="list-style-type: none"> <li>Instale un filtro nuevo.</li> <li>Verifique la orientación del tanque. Vuelva a colocarlo de manera que el poste del fondo de la base oprima el émbolo de la válvula.</li> </ul>
<p><b>ATENCIÓN:</b> Use únicamente Bacteriostato 42-14900 aprobado por la EPA disponible en las tiendas SEARS. No use otros productos para el tratamiento de agua que puedan dañar el filtro. Bajo ninguna circunstancia utilice productos para tratamiento de agua especiales para humidificadores Roto belt o Ultrasonic.</p>		

# Piezas de repuesto

Piezas de repuesto para humidificadores Sears  
No. de modelo 758.144107

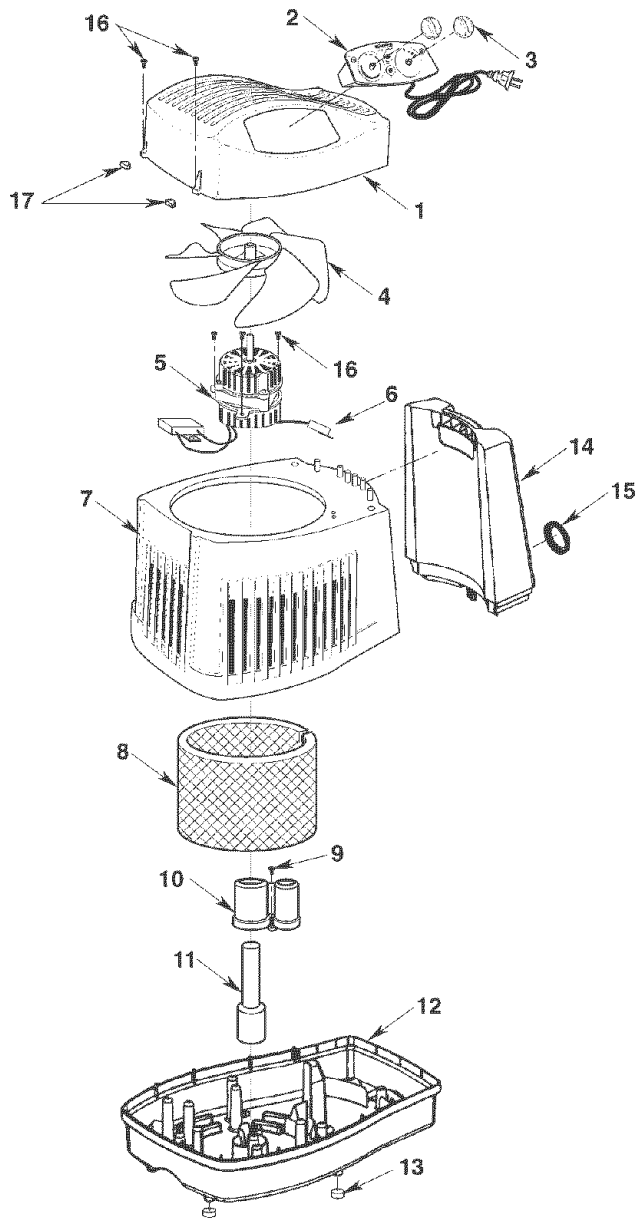

## Piezas de repuesto

---

Piezas de repuesto para humidificadores Sears

No. de modelo 758.144107

Haga su pedido por número de pieza –

No use el número de referencia

No. de Ref.	No. de Pieza	Descripción
1	830487	Caja, parte superior
2	830782	• Conjunto, control
3	830494	Perilla
4	829821	• Paleta, ventilador
5	830778	• Motor
6	823728	Interruptor, micro
7	830489	Caja, parte inferior
8	42-14906	† Filtro
9	829815	* Tornillo, Allen Ty "AB" #6 x _ SS
10	830496	Soporte, Flotador
11	829816	Flotador
12	830484	Base
13	829808	Patas de goma
14	830537	Tanque, incluye el conjunto mencionado en el número de referencia 15.
15	824690-2	Tapón, llenado
16	829805	Tornillo, Allen Trx Alto-Bajo #6 x 3/4
17	830587	Tapón, tornillo
18	SP6557	Manual del usuario (no se muestra)

\* Artículo estándar – Puede adquirirse localmente.

† Artículo en almacén – Disponible en el departamento de equipo y herramientas de la mayoría de tiendas Sears.

• Cualquier intento de reparar este conjunto del control o el motor puede representar un peligro a menos que la reparación la efectúe un técnico de servicio calificado. La tienda Sears más cercana proporciona el servicio de reparación.

# Get it fixed, at your home or ours!

## Your Home

For repair—**in your home**—of **all** major brand appliances, lawn and garden equipment, or heating and cooling systems, **no matter who made it, no matter who sold it!**

For the replacement parts, accessories and owner's manuals that you need to do-it-yourself.

For Sears professional installation of home appliances and items like garage door openers and water heaters.

**1-800-4-MY-HOME® (1-800-469-4663)**

Call anytime, day or night (U.S.A. and Canada)

[www.sears.com](http://www.sears.com)    [www.sears.ca](http://www.sears.ca)

## Our Home

For repair of carry-in items like vacuums, lawn equipment, and electronics, call or go on-line for the location of your nearest

**Sears Parts & Repair Center.**

**1-800-488-1222**

Call anytime, day or night (U.S.A. only)

[www.sears.com](http://www.sears.com)

To purchase a protection agreement (U.S.A.) or maintenance agreement (Canada) on a product serviced by Sears:

**1-800-827-6655** (U.S.A.)

**1-800-361-6665** (Canada)

Para pedir servicio de reparación a domicilio, y para ordenar piezas:

**1-888-SU-HOGAR<sup>SM</sup>**  
(1-888-784-6427)

Au Canada pour service en français:

**1-800-LE-FOYER<sup>MC</sup>**  
(1-800-533-6937)  
[www.sears.ca](http://www.sears.ca)

# SEARS

® Registered Trademark / <sup>TM</sup> Trademark / <sup>SM</sup> Service Mark of Sears, Roebuck and Co.

® Marca Registrada / <sup>TM</sup> Marca de Fábrica / <sup>SM</sup> Marca de Servicio de Sears, Roebuck and Co.

<sup>MC</sup> Marque de commerce / <sup>MD</sup> Marque déposée de Sears, Roebuck and Co.

© Sears, Roebuck and Co.